



**DE** Turmventilator  
**IT** Ventilatore a torre  
**FR** Ventilateur à colonne  
**GB** Tower fan

**CZ** Věžový ventilátor  
**SK** Vežový ventilátor  
**HU** Toronyventilátor  
**RU** Колонный вентилятор



Montage  
Montaggio  
Assembly

Montáž  
Szerelés  
Монтаж

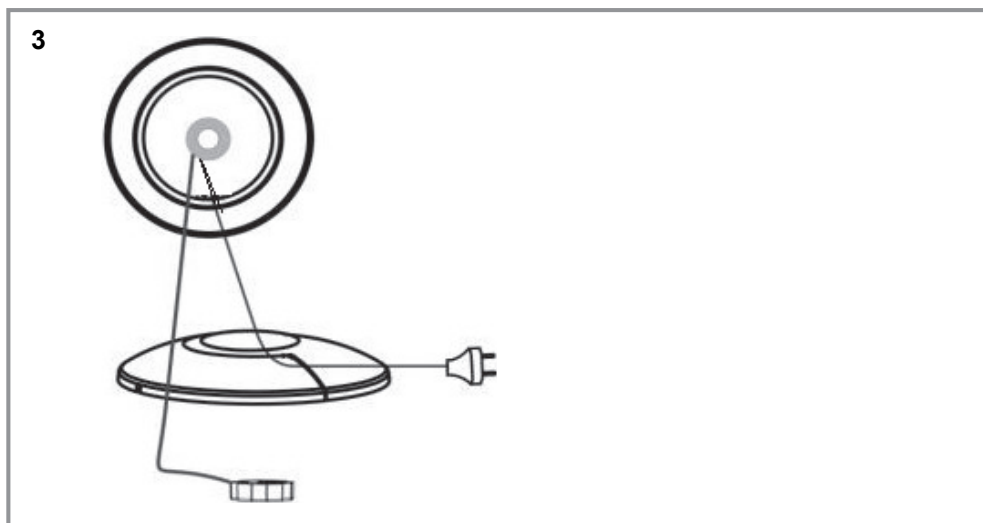
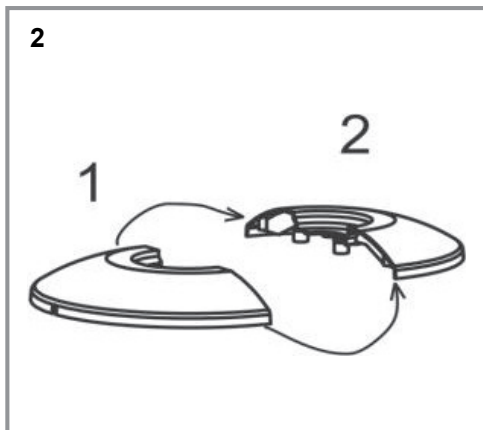
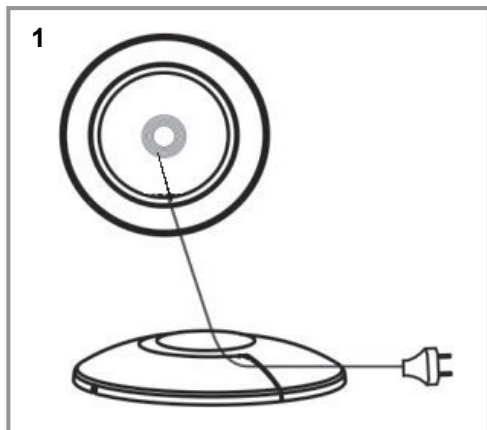

Bedienung  
Utilizzo  
Utilisation  
Operation

Obsluha  
Kezelés  
Эксплуатация

1



2



## Inhaltsverzeichnis

<b>Bevor Sie beginnen...</b>	<b>4</b>
<b>Zu Ihrer Sicherheit</b>	<b>4</b>
<b>Lieferumfang</b>	<b>5</b>
<b>Montage</b>	<b>5</b>
<b>Betrieb</b>	<b>5</b>
<b>Reinigung</b>	<b>5</b>
<b>Störungsbeseitigung</b>	<b>6</b>
<b>Entsorgung</b>	<b>6</b>
<b>Technische Daten</b>	<b>6</b>
<b>Mängelansprüche</b>	<b>31</b>

## Bevor Sie beginnen...

### Bestimmungsgemäßer Gebrauch

Dieses Produkt ist ausschließlich für den nicht-gewerblichen Einsatz als mobiler Ventilator bestimmt.

Das Gerät ist nicht für den gewerblichen Gebrauch konzipiert. Allgemein anerkannte Unfallverhütungsvorschriften und beigelegte Sicherheitshinweise müssen beachtet werden.

Führen Sie nur Tätigkeiten durch, die in dieser Gebrauchsanweisung beschrieben sind. Jede andere Verwendung ist unerlaubter Fehlgebrauch. Der Hersteller haftet nicht für Schäden, die hieraus entstehen.

### Was bedeuten die verwendeten Symbole?

Gefahrenhinweise und Hinweise sind in der Gebrauchsanweisung deutlich gekennzeichnet. Es werden folgende Symbole verwendet:



**GEFAHR! Unmittelbare Lebens- oder Verletzungsgefahr!** Unmittelbar gefährliche Situation, die Tod oder schwere Verletzungen zur Folge haben wird.



**WARNUNG! Wahrscheinliche Lebens- oder Verletzungsgefahr!** Allgemein gefährliche Situation, die Tod oder schwere Verletzungen zur Folge haben kann.



**VORSICHT! Eventuelle Verletzungsgefahr!** Gefährliche Situation, die Verletzungen zur Folge haben kann.



**ACHTUNG! Gefahr von Geräteschäden!** Situation, die Sachschäden zur Folge haben kann.



**Hinweis:** Informationen, die zum besseren Verständnis der Abläufe gegeben werden.

## Zu Ihrer Sicherheit

### Allgemeine Sicherheitshinweise

- Für einen sicheren Umgang mit diesem Gerät muss der Benutzer des Gerätes diese Gebrauchsanweisung vor der ersten Benutzung gelesen und verstanden haben.
- Beachten Sie alle Sicherheitshinweise! Wenn Sie die Sicherheitshinweise missachten, gefährden Sie sich und andere.
- Bewahren Sie alle Gebrauchsanweisungen und Sicherheitshinweise für die Zukunft auf.

- Wenn Sie das Gerät verkaufen oder weitergeben, händigen Sie unbedingt auch diese Gebrauchsanweisung aus.
- Das Gerät darf nur benutzt werden, wenn es einwandfrei in Ordnung ist. Ist das Gerät oder ein Teil davon defekt, muss es außer Betrieb genommen und fachgerecht entsorgt werden.
- Verwenden Sie das Gerät nicht in explosionsgefährdeten Räumen oder in der Nähe von brennbaren Flüssigkeiten oder Gasen!
- Ausgeschaltetes Gerät immer gegen unbeabsichtigtes Einschalten sichern.
- Benutzen Sie keine Geräte, bei denen der Ein-/Aus-Schalter nicht ordnungsgemäß funktioniert.
- Halten Sie Kinder vom Gerät fern! Bewahren Sie das Gerät sicher vor Kindern und unbefugten Personen auf.
- Überlasten Sie das Gerät nicht. Benutzen Sie das Gerät nur für Zwecke, für die es vorgesehen ist.
- Immer mit Umsicht und nur in guter Verfassung arbeiten: Müdigkeit, Krankheit, Alkoholeinfluss, Medikamenten- und Drogeneinfluss sind unverantwortlich, da Sie das Gerät nicht mehr sicher benutzen können.
- Dieses Gerät ist nicht dafür bestimmt, durch Personen (einschließlich Kinder) mit eingeschränkten physischen, sensorischen oder geistigen Fähigkeiten oder Mangel an Erfahrung und/oder Wissen benutzt zu werden, es sei denn, sie werden durch eine für ihre Sicherheit zuständige Person beaufsichtigt oder erhielten von dieser Anweisungen, wie das Gerät zu benutzen ist.
- Stellen Sie sicher, dass Kinder nicht mit dem Gerät spielen.
- Immer die gültigen nationalen und internationalen Sicherheits-, Gesundheits- und Arbeitsvorschriften beachten.

### Elektrische Sicherheit

- Das Gerät darf nur an eine Steckdose mit ordnungsgemäß installiertem Schutzkontakt angeschlossen werden.
- Die Absicherung muss mit einem Fehlerstrom-Schutzschalter (FI-Schalter) mit einem Bemessungsfehlerstrom von nicht mehr als 30 mA erfolgen.
- Vor Anschließen des Gerätes muss sichergestellt sein, dass der Netzanschluss den Anschlussdaten des Gerätes entspricht.
- Das Gerät darf nur innerhalb der angegebenen Grenzen für Spannung und Leistung verwendet werden (siehe Typenschild).
- Netzstecker nicht mit nassen Händen anfassen! Netzstecker immer am Stecker, nicht am Kabel herausziehen.
- Netzkabel nicht knicken, quetschen, zerren oder überfahren; vor scharfen Kanten, Öl und Hitze schützen.
- Gerät nicht am Kabel anheben oder Kabel anderweitig zweckentfremden.
- Kontrollieren Sie vor jeder Benutzung Stecker und Kabel.
- Bei Beschädigung des Netzkabels umgehend Netzstecker ziehen. Gerät nie mit beschädigtem Netzkabel benutzen.

- Bei Nichtbenutzung muss immer der Netzstecker gezogen sein.
- Vor Einstecken des Netzsteckers sicherstellen, dass das Gerät ausgeschaltet ist.
- Vor Ziehen des Netzsteckers immer Gerät ausschalten.
- Gerät beim Transport stromlos schalten.

### Umgang mit batteriebetriebenen Geräten

- Nur vom Hersteller zugelassene Batterien benutzen.
- Das zugelassene Batteriemodell ist 1XCR2025, das im Lieferumfang nicht enthalten ist.
- Brandgefahr! Batterien niemals aufladen.
- Batterien bei Nichtbenutzung von Metallgegenständen fernhalten, die einen Kurzschluss verursachen könnten. Es besteht die Gefahr von Verletzungen und Brandgefahr.
- Bei falscher Benutzung kann Flüssigkeit aus der Batterie austreten. Batterieflüssigkeit kann zu Hautreizungen und Verbrennungen führen. Kontakt unbedingt vermeiden! Bei zufälligem Kontakt gründlich mit Wasser abspülen. Bei Augenkontakt zusätzlich umgehend ärztliche Hilfe in Anspruch nehmen.

### Gerätespezifische Sicherheitshinweise

- Das Produkt ist auf einer ebenen und waagerechten Fläche mit rundum ausreichend Abstand zu platzieren.
- Das Produkt darf nicht im Außenbereich betrieben werden.
- Stecken Sie keinesfalls Gegenstände durch das Schutzgitter hindurch in das Produkt hinein.
- Das Produkt darf nicht in unmittelbarer Nähe von Gegenständen aufgestellt werden, welche ggf. eingesogen werden können (wie z.B. Gardinen, Pflanzen).
- Das Produkt darf nicht in Kontakt mit Wasser oder anderen Flüssigkeiten kommen.
- Das Produkt darf nicht in Räumlichkeiten betrieben werden, in denen eine Badewanne, Dusche oder ein Swimming Pool vorhanden ist und soll nicht in der Nähe von Waschbecken oder Wasseranschlüssen verwendet werden.
- Bitte beachten Sie, dass sich auch hinter Belüftungs- und Abluftschlitzen bewegliche Teile befinden können.
- Die auf Ihrem Gerät angebrachten Symbole dürfen nicht entfernt oder abgedeckt werden. Auf dem Gerät befindliche und nicht mehr lesbare Symbole sind umgehend zu ersetzen.



Bitte lesen und beachten Sie die Gebrauchsanweisungen, bevor Sie das Produkt erstmalig einsetzen.

### Lieferumfang

- Turmventilator
- Fernbedienung
- Bedienungsanleitung

### Montage

► *Assembly* – S. 2

- Legen Sie das Netzkabel durch die Vertiefung im Ständerfuß, dann befestigen Sie den vorderen und hinteren Fußsteil. Zum Schluss schließen Sie die Schraubenmutter. Bitte befolgen Sie die Schritte von Foto 1 bis Foto 3.
- Achtung: Stellen Sie den Säulenventilator gerade hin und rütteln leicht daran, um sicherzustellen, dass der Ventilatorfuß gut ausbalanciert ist.

### Betrieb

#### Prüfen Sie die Montage vor dem Einschalten!



**GEFAHR! Vorsicht - Verletzungsgefahr!**  
Die Inbetriebnahme des Geräts ist nur zulässig, wenn bei der Überprüfung keine Fehler festgestellt wurden. Stellen Sie sicher, dass defekte Teile ersetzt werden, bevor das Gerät erneut benutzt wird.

Stellen Sie sicher, dass sich das Gerät in einem einwandfreien Zustand befindet.

- Prüfen Sie, ob keine sichtbaren Mängel vorhanden sind.
- Prüfen Sie, ob alle Teile fest mit dem Gerät verbunden sind.

### Bedienfeld

- Nachdem der Netzstecker an die Steckdose angeschlossen worden ist, ertönt ein Piepton.
- Drücken Sie auf den „ON/OFF“- bzw. Ein/Aus-Schalter. Daraufhin leuchtet die Anzeige „Low“ auf, daran können Sie erkennen, dass die werkseitig voreingestellte Windströmungs- bzw. Geschwindigkeitsstufe niedrig ist. Sie können nun auf den Schalter „Speed“ (Geschwindigkeit) drücken und zwischen den Windströmungsstufen „Low“ (niedrig), „Mid“ (mittel) und „High“ (hoch) wählen.
- Drücken Sie „MODE“ zur Auswahl der Strömungsart aus den folgenden Optionen (und bei Fernsteuerung entsprechend die gleichen Funktionen Natürlich/Normal/Schlaf).
- Drücken Sie die Taste "Timer", wenn der Ventilator für die im Timer vorgegebene Zeitdauer laufen soll. Die Zeitdauer beträgt bis zu 7,5 Stunden.
- Sie können auf „Speed“ drücken und zwischen den Windströmungsstufen „Low“, „Mid“ und „High“ wählen.
- Drücken Sie die Taste "SWING" zum Einschalten des Schwenkbetriebs bzw. drücken Sie die Taste erneut, um den Ventilator in einer Strömungsrichtung festzustellen.

### Reinigung



**GEFAHR! Vorsicht - Verletzungsgefahr!**  
Ziehen Sie stets erst den Netzstecker, bevor Sie Arbeiten am Gerät durchführen.

- Schalten Sie das Produkt aus, ziehen Sie den Netzstecker.
- Das Produkt kann mit einem leicht feuchten Tuch abgewischt werden.

## Störungsbeseitigung

### Wenn etwas nicht funktioniert ....



**GEFAHR! Verletzungsgefahr!** Bei unsachgemäßen Reparaturen ist ein gefahrloser Betrieb nicht mehr gewährleistet. Dies stellt eine Gefahr dar für Sie selbst und für Andere.

Fehler/Störung	Ursache	Fehlerbehebung
Das Produkt läuft nicht	Keine Netzspannung?  Kabel beschädigt?	Überprüfen Sie das Kabel, den Stecker, die Steckdose und die Sicherung.  Wenden Sie sich an einen Händler vor Ort.

Falls Sie den Fehler nicht selbst beheben können, wenden Sie sich an den nächstgelegenen Händler. Bitte beachten Sie, dass unsachgemäß ausgeführte Reparaturen zum Erlöschen des Garantieanspruchs führen und ggf. zusätzliche Kosten entstehen.

## Entsorgung

### Gerät entsorgen

Das Symbol der durchgestrichenen Mülltonne bedeutet: Batterien und Akkus, Elektro- und Elektronikgeräte dürfen nicht in den Hausmüll. Sie können umwelt- und gesundheitsschädigende Stoffe enthalten.



Verbraucher sind verpflichtet, Elektro-Altgeräte, Gerätealtbatterien und Akkus getrennt vom Hausmüll über eine offizielle Sammelstelle zu entsorgen um eine sachgerechte Weiterverarbeitung zu gewährleisten. Informationen zur Rückgabe erhalten Sie bei Ihrem Verkäufer. Die Rücknahme erfolgt kostenfrei.

## Technische Daten

<b>Materialnummer</b>	<b>482253</b>
Nennspannung	230 V~, 50 Hz
Nennleistung	50 W
Schutzklasse	II
Batterie für Fernbedienung	1× CR2025 (ausgeschlossen)

## Erforderliche Angaben

Beschreibung	Symbol	Wert	Einheit
Maximaler Luftvolumenstrom	F	(19,5)	m <sup>3</sup> /min
Leistungsaufnahme Ventilator	P	(39,9)	W
Servicewert	SV	(0,5)	(m <sup>3</sup> /min)/W
Standby-Stromverbrauch	P <sub>SB</sub>	(0,4)	W
Ventilator Schalleistungspegel	L <sub>WA</sub>	(53,8)	dB(A)
Max. Luftgeschwindigkeit	c	(2,0)	m/s
Messnorm für Servicewert	IEC 60879: 1986		
Kontaktdaten für weitere Informationen	Euromate GmbH Emil-Lux-Straße 1 42929 Wermelskirchen DEUTSCHLAND		

Störungen werden oft durch geringfügige Fehler verursacht. Die meisten dieser Fehler können Sie leicht selbst beheben. Bevor Sie sich wegen einer Störung an Ihren Händler wenden, ziehen Sie bitte die folgende Tabelle zu Rate. Sie sparen damit Zeit und möglicherweise auch Geld.

Batterien und Akkus, die nicht fest in Elektro-Altgeräten verbaut sind, müssen vor der Entsorgung entnommen und getrennt entsorgt werden. Lithiumbatterien und Akkupacks aller Systeme sind nur im entladenen Zustand bei den Rücknahmestellen abzugeben. Die Batterien sind immer durch abkleben der Pole vor Kurzschlüssen zu sichern.



Jeder Endnutzer ist selbst für die Löschung personenbezogener Daten auf den zu entsorgenden Altgeräten verantwortlich.

### Verpackung entsorgen

Die Verpackung besteht aus Karton und entsprechend gekennzeichneten Kunststoffen, die wiederverwertet werden können.



- Führen Sie diese Materialien der Wiederverwertung zu.

## Indice

<b>Prima di cominciare...</b> .....	7
<b>Per la vostra sicurezza</b> .....	7
<b>Contenuto della fornitura</b> .....	8
<b>Assemblaggio</b> .....	8
<b>Funzionamento</b> .....	8
<b>Pulizia</b> .....	8
<b>Diagnostica</b> .....	8
<b>Smaltimento</b> .....	9
<b>Dati tecnici</b> .....	9
<b>Reclami per difetti</b> .....	31

## Prima di cominciare...

### Utilizzo conforme alla destinazione d'uso

Il prodotto è previsto esclusivamente per un uso non commerciale come ventilatore portatile.

Questo apparecchio non è destinato all'uso commerciale. Osservare le norme generali relative alla prevenzione degli incidenti e le indicazioni di sicurezza in dotazione.

Eseguire unicamente le attività descritte nel presente manuale di istruzioni. Qualsiasi altro impiego verrà considerato come un utilizzo improprio. Il produttore non risponde per eventuali danni derivanti da tale utilizzo.

### Cosa significano i simboli usati?

Indicazioni di pericolo e note sono contraddistinte chiaramente nel manuale di istruzioni. Si utilizzano i simboli seguenti:



**PERICOLO! Elevato pericolo di lesioni gravi o mortali!** Situazione altamente pericolosa che può comportare lesioni gravi o mortali.



**AVVERTENZA! Probabile pericolo di lesioni gravi o mortali!** Situazione generalmente pericolosa che può comportare lesioni gravi o mortali.



**ATTENZIONE! Potenziale pericolo di lesioni!** Situazione pericolosa che può comportare lesioni.



**AVVISO! Pericolo di danni all'apparecchio!** Situazione che può comportare danni materiali.



**Nota:** Informazioni indicate per una migliore comprensione dei procedimenti.

## Per la vostra sicurezza

### Precauzioni generali

- Per lavorare e gestire questo apparecchio in sicurezza è necessario che l'utilizzatore se ne serva per la prima volta dopo aver letto e ben compreso le presenti istruzioni per l'uso.
- Osservare tutte le precauzioni! Se non si osservano le indicazioni di sicurezza, si mettono in pericolo se stessi e gli altri.
- Conservare tutti i documenti con le istruzioni per l'uso e le precauzioni per il futuro.

- In caso di vendita o di cessione dell'apparecchio, è indispensabile consegnare insieme anche le presenti istruzioni per l'uso.
- L'apparecchio può essere utilizzato esclusivamente se si trova in perfette condizioni operative. Se il dispositivo o una parte di esso presenta un difetto bisogna subito spegnerlo e smaltirlo nel modo corretto.
- Non utilizzare mai l'apparecchio in ambienti a rischio d'esplosione o nelle vicinanze di liquidi o gas infiammabili!
- Assicurarsi sempre che l'apparecchio sia spento per evitare riaccensioni involontarie.
- Non usare apparecchi nei quali l'interruttore on/off non funziona correttamente.
- Tenga lontani i bambini dall'apparecchio! Conservi l'apparecchio al sicuro da bambini e persone non autorizzate.
- Non sovraccaricare l'apparecchio. Utilizzare l'apparecchio solo per gli scopi previsti.
- Lavorare sempre con prudenza e in perfette condizioni personali: stanchezza, malattie, uso di alcol, influenze di medicinali o droghe non permettono di avere un comportamento responsabile poiché non consentono di utilizzare l'apparecchio con sicurezza.
- Questo dispositivo non è concepito per essere utilizzato da persone (inclusi i bambini) con limitazioni fisiche, psichiche o sensoriali o prive di esperienza riguardo all'uso del dispositivo stesso e le stesse dovrebbero essere sorvegliate da una persona competente, la quale dovrebbe istruirli sull'uso corretto del dispositivo.
- Assicurarsi che i bambini non giochino con l'apparecchio.
- Osservare sempre le normative nazionali e internazionali in vigore e inerenti alla sicurezza, alla salute e al lavoro.

### Sicurezza elettrica

- Collegare gli apparecchi soltanto ad una presa di corrente con contatto di protezione correttamente installato.
- La protezione deve essere eseguita con un salvavita (interruttore di protezione) con una corrente di guasto nominale non superiore a 30 mA.
- Prima di collegare l'apparecchio alla rete elettrica, assicurarsi che l'allacciamento di rete coincida con i dati d'allacciamento.
- Gli apparecchi si devono usare soltanto nei limiti indicati per la tensione, la potenza e la velocità nominale (vedi targhetta identificativa).
- Non toccare la spina con le mani bagnate! Scollegare la spina dalla presa a muro, afferrando soltanto la spina stessa e non tirando il cavo.
- Non piegare, schiacciare, trascinare o travolgere il cavo di rete; proteggerlo dai bordi taglienti, dall'olio e dal calore.
- Non sollevare mai l'apparecchio per il cavo; non utilizzare mai il cavo per altri scopi.
- Prima di ogni utilizzo controllare spina e cavo.
- Se il cavo di alimentazione è danneggiato staccare subito la spina dalla presa di corrente. Non utilizzare mai l'apparecchio con il cavo di rete danneggiato.

- Quando non si utilizza l'apparecchio, staccare sempre la spina.
- Prima di collegare la spina alla presa di corrente, accertarsi che l'apparecchio sia spento.
- Prima di staccare la spina dalla presa di corrente, spegnere sempre l'apparecchio.
- Disinserire la tensione di alimentazione dell'apparecchio durante il trasporto.

### Gestione degli apparecchi a batteria

- Utilizzare esclusivamente le batterie consentite dal produttore.
- Il modello di batteria omologato è 1XCR2025, non contenuto nel volume di consegna.
- Pericolo di incendio! Non ricaricare mai le batterie.
- Quando non utilizzate, mantenere le batterie lontane dagli oggetti in metallo che potrebbero provocare un cortocircuito. Pericolo di lesioni e incendio.
- Nel caso di utilizzo inadeguato dalla batteria può fuoriuscire del liquido. Il liquido della batteria può provocare irritazioni cutanee ed ustioni. Evitare assolutamente il contatto! Nel caso di contatto accidentale, lavare a fondo con abbondante acqua. Nel caso di contatto con gli occhi rivolgersi immediatamente ad un medico.

### Indicazioni specifiche sull'apparecchio

- Posizionare il prodotto su una superficie piana orizzontale con una certa tolleranza in tutti i lati.
- Non usarlo all'aperto.
- Non gettare mai oggetti all'interno del prodotto attraverso la griglia di protezione.
- Oggetti che possono essere trascinati (ad es. tende, piante) non devono trovarsi nelle immediate vicinanze.
- Non esporre mai l'apparecchio all'acqua o ad altri liquidi.
- Il prodotto non deve essere utilizzato in locali con vasche da bagno, docce o piscine o vicino a dei lavabi o collegamenti per l'acqua.
- Ricordarsi che dietro alle fessure di ventilazione e aerazione vi possono essere anche parti mobili.
- Non rimuovere o coprire i simboli che si trovano sull'apparecchio. I simboli che non sono più leggibili vanno immediatamente sostituiti.



Leggere e osservare le istruzioni d'uso prima di usare il prodotto per la prima volta.

### Contenuto della fornitura

- Ventilatore a torre
- Telecomando
- Istruzioni per l'uso

### Assemblaggio

#### ► Assembly – p. 2

- Inserire il cavo di alimentazione attraverso l'incavo nella base del supporto, quindi collegare le sezioni anteriore e posteriore del piede. Chiudere poi il dado. Seguire i passaggi dalla foto 1 alla foto 3.

- Attenzione! Installare e scuotere leggermente il ventilatore per assicurarsi che la base sia bilanciata.

## Funzionamento

### Controllare prima dell'accensione!



**PERICOLO! Attenzione, rischio di lesioni!** Il prodotto può essere messo in funzione solo se non si rileva alcuna anomalia durante il controllo. Assicurarsi che tutte le parti difettose siano sostituite prima di riutilizzare il prodotto.

Verificare le condizioni di sicurezza del prodotto:

- Controllare la presenza di eventuali difetti visibili.
- Verificare che tutti i componenti del prodotto siano saldamente collegati.

### Pannello di controllo

- Inserendo la spina nella presa elettrica, viene emesso un "beep".
- Premere il pulsante "ON/OFF", si accende la spia "Low", il livello predefinito è basso. L'utente può impostare la velocità del flusso d'aria su Low, Mid o High premendo su "SPEED".
- Premere "MODE" per selezionare il tipo di flusso dalle seguenti opzioni (e, in caso di comando a distanza, le relative funzioni Naturale/Normale/Sleep).
- Premere il tasto "Timer" se si desidera operare il ventilatore per il tempo indicato nel timer. La durata è di fino a 7,5 ore.
- L'utente può impostare la velocità del flusso d'aria su Low, Mid o High premendo su "SPEED".
- Premere "SWING" per attivare l'oscillazione; premere di nuovo per fermare la direzione del flusso d'aria.

## Pulizia



**PERICOLO! Attenzione, rischio di lesioni!** Estrarre sempre la spina elettrica prima di iniziare qualsiasi lavoro sul prodotto.

- Spegner l'apparecchio, staccare la spina dalla presa elettrica.
- Pulire la superficie dell'apparecchio con un panno inumidito.

## Diagnostica

### Quando qualcosa non funziona più...



**PERICOLO! Rischio di lesioni!** Riparazioni non appropriate possono pregiudicare la sicurezza di funzionamento del prodotto. Ciò mette in pericolo le persone e l'ambiente.

Malfunzionamenti sono spesso causati da errori minori. Spesso si può facilmente rimediare di proprio pugno alla maggior parte di essi. Consultare la seguente tabella prima di rivolgersi al rivenditore. Si evitano un po' di problemi ed eventualmente si risparmia anche denaro.

Guasto/malfunzionamento	Causa	Soluzione
L'apparecchio non funziona.	Tensione di alimentazione presente? Cavo difettoso?	Controllare il cavo, la spina, la presa e il fusibile. Rivolgersi al proprio rivenditore.

Se non si può riparare il guasto di proprio pugno, rivolgersi al rivenditore più vicino. Si noti che qualsiasi riparazione non appropriata annullerà anche la garanzia e ciò potrebbe comportare costi aggiuntivi.

## Smaltimento

### Smaltimento dell'apparecchio

Il simbolo del bidone della spazzatura barrato vuol dire che: batterie e accumulatori, apparecchiature elettriche ed elettroniche non vanno smaltiti nei rifiuti domestici. Questi potrebbero contenere sostanze dannose per l'ambiente e la salute.



I consumatori hanno l'obbligo di differenziare le apparecchiature elettroniche, le batterie vecchie delle apparecchiature e gli accumulatori dai rifiuti domestici e di smaltirle presso il centro di raccolta ufficiale per garantire un riutilizzo consono. Le informazioni sulla restituzione sono fornite dal venditore. Il ritiro è gratuito.

Batterie e accumulatori non integrati in modo fisso nei rifiuti di apparecchiature elettriche vanno tolti prima dello smaltimento e smaltiti



separatamente. Le batterie al litio e gli accumulatori di tutti i sistemi vanno consegnati ai punti di raccolta solo una volta scaricati. Le batterie vanno sempre assicurate da possibili cortocircuiti applicando del nastro adesivo sui poli.

L'utente finale è responsabile della cancellazione dei dati personali dalle apparecchiature da smaltire.

### Smaltimento dell'imballaggio

L'imballaggio è composto da cartone e particolari in plastica adeguatamente contrassegnati per essere riciclati.

– Si raccomanda di inviare questi materiali al riciclaggio.



## Dati tecnici

Codice materiale	482253
Tensione nominale	230 V~, 50 Hz
Output nominale	50 W
Classe di protezione	II
Batteria del telecomando	1× CR2025 (escluso)

## Richieste di informazioni

Descrizione	Simbolo	Valore	Unità
Portata max. del ventilatore	F	(19,5)	m <sup>3</sup> /min
Ingresso corrente ventilatore	P	(39,9)	W
Valore di servizio	SV	(0,5)	(m <sup>3</sup> /min)/W
Consumo di energia elettrica in standby	P <sub>SB</sub>	(0,4)	W
Livello di rumorosità del ventilatore	L <sub>WA</sub>	(53,8)	dB(A)
Velocità max. dell'aria	c	(2,0)	m/s
Standard di misurazione per il valore di servizio	IEC 60879: 1986		
Dettagli contatto per richiedere ulteriori informazioni	Euromate GmbH Emil-Lux-Straße 1 42929 Wermelskirchen GERMANIA		

## Table des matières

Avant de commencer...	10
Pour votre sécurité	10
Contenu de la livraison	11
Assemblage	11
Fonctionnement	11
Nettoyage	11
Résolution des erreurs	12
Mise au rebut	12
Caractéristiques techniques	12
Réclamations	31

## Avant de commencer...

### Utilisation conforme

Le produit est exclusivement prévu pour une utilisation non-commerciale en tant que ventilateur mobile. L'objet n'est pas conçu pour une utilisation commerciale. Les directives généralement reconnues en matière de prévention des accidents et les consignes de sécurité jointes doivent impérativement être respectées.

Réalisez uniquement des activités qui sont décrites dans ce mode d'emploi. Toute autre utilisation est une utilisation non conforme et non autorisée. Le fabricant décline toute responsabilité pour les dommages en résultant.

### Signification des symboles utilisés

Les mises en garde contre des dangers éventuels et les consignes de sécurité sont distinctement identifiables dans le mode d'emploi. Les symboles suivants seront utilisés :



**DANGER ! Danger de mort ou risque de blessure immédiat !** Situation dangereuse directe qui a pour conséquence de graves blessures ou la mort.



**AVERTISSEMENT ! Danger de mort ou risque de blessure probable !** Situation dangereuse générale qui peut avoir pour conséquence de graves blessures ou la mort.



**ATTENTION ! Eventuelle risque de blessure !** Situation dangereuse qui peut avoir des blessures pour conséquence.



**AVIS ! Risque de dommages matériels !** Situation qui peut avoir des dommages matériels pour conséquence.



**Remarque :** Informations qui aident à une meilleure compréhension des opérations.

## Pour votre sécurité

### Consignes générales de sécurité

- Pour garantir une utilisation sûre de cet appareil, l'utilisateur doit avoir lu et compris le présent mode d'emploi avant la première mise en service de l'appareil.
- Veuillez observer toutes les consignes de sécurité ! La non-observation des consignes de sécurité vous met en danger, vous et votre entourage.

- Conservez soigneusement le mode d'emploi et les consignes de sécurité pour les consulter en cas de besoin.
- Si vous vendez ou donnez l'appareil à un tiers, remettez-lui toujours le manuel d'utilisation correspondant.
- L'appareil peut uniquement être utilisé lorsqu'il est en parfait état. Si l'appareil ou une partie de l'appareil est défectueuse, l'appareil doit être mis hors service et être éliminé de manière adéquate.
- Ne faites pas fonctionner l'appareil dans un local à risque d'explosion, ni à proximité de liquides ou gaz inflammables !
- Sécurisez toujours l'appareil à l'arrêt contre toute remise en marche intempestive.
- N'utilisez aucun appareil dont le commutateur marche-arrêt ne fonctionne pas correctement.
- Ne laissez pas les enfants s'approcher de l'appareil ! Ne laissez pas l'appareil à proximité d'enfants ou de personnes non autorisées à s'en servir.
- Ne surchargez pas l'appareil. N'utilisez l'appareil que pour les travaux pour lesquels il a été conçu.
- Soyez toujours prudent lors du maniement de l'appareil et veillez à ne l'utiliser que lorsque votre état vous le permet : travailler par fatigue, maladie, sous la consommation d'alcool, l'influence de drogues et de médicaments sont des comportements irresponsables étant donné que vous ne pouvez plus utiliser l'appareil avec sécurité.
- L'utilisation de cet appareil n'est pas prévu par des personnes (y compris des enfants) avec des aptitudes physiques, sensorielles ou mentales limitées ou des déficits dans l'expérience et/ou les connaissances, sauf si elles sont surveillées par une personne responsable de leur sécurité ou si elles ont reçues des instructions de ces personnes stipulant de quelle manière l'appareil doit être utilisé.
- Assurez-vous que les enfants ne jouent pas avec l'appareil.
- Respectez systématiquement les règles de sécurité, d'hygiène et de travail en vigueur à l'échelle nationale et internationale.

### Sécurité électrique

- L'appareil ne doit être raccordé qu'à une prise présentant une mise à la terre réglementaire.
- La protection doit être assurée par un disjoncteur différentiel présentant un courant de fuite assigné de 30 mA maximum.
- Avant de brancher l'appareil, il doit être garanti que le branchement secteur correspond aux données de raccordement de l'appareil.
- L'appareil ne doit être utilisé que dans les limites des seuils définis en matière de tension, de puissance et de vitesse nominale (voir plaque signalétique).
- Ne pas toucher la fiche secteur avec les mains mouillées ! Enlever la fiche secteur par la prise et non pas en tirant sur le câble.
- Ne pliez pas, n'écrasez pas ou n'arrachez pas le câble secteur ; protégez-le des arêtes tranchantes, de l'huile et de la chaleur.

- Ne soulevez pas l'appareil par son câble et n'utilisez pas ce dernier à d'autres fins que celles auxquelles il est destiné.
- Contrôlez la prise et le câble avant chaque utilisation.
- En cas d'endommagement du câble secteur, débranchez immédiatement la fiche secteur. N'utilisez jamais l'appareil si le câble secteur est endommagé.
- Lorsque l'appareil n'est pas utilisé, il faut toujours que la fiche secteur soit débranchée.
- Avant de brancher la fiche secteur, vérifiez que l'appareil est hors tension.
- Avant de débrancher la fiche secteur, éteignez toujours l'appareil.
- Lorsque vous transportez l'appareil, veillez à ce qu'il soit hors tension.

### Maniement des appareils fonctionnant avec des piles

- N'utilisez que des piles autorisées par le fabricant.
- Le modèle de batterie autorisé est le 1XCR2025 et n'est pas compris dans la livraison.
- Risque d'incendie ! Ne rechargez jamais des piles.
- Quand vous ne les utilisez pas, gardez les piles loin d'objets métalliques qui pourraient provoquer un court-circuit. Il existe un risque de blessures et d'incendie.
- En cas d'utilisation incorrecte, du liquide peut s'écouler des piles. Le liquide des piles peut provoquer des irritations cutanées et des brûlures. Évitez impérativement tout contact ! En cas de contact, rincez abondamment à l'eau. En cas de contact avec les yeux, demandez en plus conseil à une aide médicale.

### Consignes propres à l'appareil

- Le produit doit être posé debout sur une surface plane et horizontale avec de l'espace de tous les côtés.
- Ne pas utiliser le produit à l'extérieur.
- Ne jamais faire entrer des objets dans le produit à travers la grille de protection.
- Les objets susceptibles d'être agrippés (par ex. rideaux, plantes) ne doivent pas se trouver à proximité immédiate.
- Ne jamais exposer le produit à l'eau ou à d'autres liquides.
- Ne pas utiliser le produit dans des pièces avec une baignoire, une douche ou une piscine ou à proximité de lavabos ou de raccords à eau.
- Prenez en compte que des pièces mobiles peuvent également se trouver derrière les fentes de ventilation et d'aération.
- Ne retirez et ne couvrez pas les symboles apposés sur l'appareil. Les signes apposés sur l'appareil qui sont devenus illisibles doivent être remplacés immédiatement.



Lisez et respectez les instructions d'utilisation avant d'utiliser le produit pour la première fois.

- Commande à distance
- Instructions d'utilisation

## Assemblage

### ► Assembly – p. 2

- Posez le câble réseau dans le renforcement du pied et fixez ensuite la partie avant et arrière du pied. Pour finir, fermez l'écrou. Veuillez suivre les étapes de la photo 1 à la photo 3.
- Attention : levez et agitez doucement le ventilateur pour vous assurer que le socle est équilibré.

## Fonctionnement

### Vérifiez l'appareil avant sa mise en marche.



**DANGER ! Attention, risque de blessure !** Ce produit ne peut être mis en marche que si après vérification, il ne présente aucun défaut. Veillez à remplacer toute pièce défectueuse avant la réutilisation de l'appareil.

Vérifiez que la sécurité de l'appareil est garantie :

- Vérifiez tout défaut apparent.
- Vérifiez aussi que toutes les pièces de l'appareil sont bien en place.

### Panneau de commande

- Après avoir branché la fiche dans la prise, un « bip » se fera entendre.
- Appuyez sur le bouton « Marche / Arrêt », l'indicateur « Bas » s'allume et signale ainsi que le niveau par défaut est « bas ». Appuyez sur le bouton « VITESSE » pour régler la vitesse de soufflage sur Basse, Moyenne ou Élevée.
- Appuyez sur « MODE » pour sélectionner le type de régime parmi les options suivantes (les mêmes options sont disponibles sur la télécommande : Naturel/Normal/Sommeil).
- Appuyez sur la touche « Timer » si vous voulez que le ventilateur fonctionne pendant la durée que vous avez saisie. La durée de fonctionnement est de 7,5 heures.
- Appuyez sur le bouton « VITESSE » pour régler la vitesse de soufflage sur Basse, Moyenne ou Élevée.
- Appuyez sur « PIVOTER » pour débiter le mouvement oscillant ; appuyez à nouveau pour avoir à nouveau un flux fixe.

## Nettoyage



**DANGER ! Attention, risque de blessure !** Toujours débrancher la fiche d'alimentation avant de débiter tout travail sur le produit.

- Coupez le produit, débranchez la fiche d'alimentation.
- Essayez le produit avec un chiffon légèrement humide.

## Contenu de la livraison

- Ventilateur à colonne

## Résolution des erreurs

### En cas de problème...



**DANGER ! Risque de blessure!** Une réparation incorrecte peut entraîner un fonctionnement dangereux de l'appareil. Cela vous met en danger ainsi que votre environnement.

Défaut/erreur	Cause	Remède
Le produit ne fonctionne pas.	Pas de tension d'alimentation?	Contrôlez le câble, la fiche, la prise et le fusible.
	Câble défectueux?	Contactez votre revendeur local.

Si vous ne pouvez pas réparer vous-même le défaut, contactez le revendeur près de chez vous. Notez que toute réparation inappropriée annulera la garantie et que cela pourra entraîner des frais supplémentaires.

## Mise au rebut

### Mise au rebut de l'appareil

Le symbole de la poubelle barrée signifie : Les batteries et les accus, les appareils électriques et électroniques ne doivent pas être jetées avec les ordures ménagères car ils pourraient contenir des substances nocives pour l'environnement et la santé.



Les consommateurs sont tenus d'éliminer appareils électriques usagés, les batteries et accus usagés d'appareils électriques séparément en les remettant à un point de collecte officiel afin de garantir un traitement adéquat. Pour de plus amples informations sur le retour, adressez-vous auprès de votre revendeur. La reprise est gratuite.

Les batteries et les accus qui ne sont pas intégrés dans les appareils électriques usagés doivent être retirés et éliminés séparément.



### Exigences d'informations

Désignation	Symbole	Valeur	Unité
Débit maximum du ventilateur	F	(19,5)	m <sup>3</sup> /min
Puissance d'entrée du ventilateur	P	(39,9)	W
Valeur de service	SV	(0,5)	(m <sup>3</sup> /min)/W
Consommation de puissance en veille	P <sub>SB</sub>	(0,4)	W
Puissance acoustique du ventilateur	L <sub>WA</sub>	(53,8)	dB(A)
Vélocité maximale de l'air	c	(2,0)	m/s
Mesure standard pour la valeur de service	CEI 60879: 1986		
Coordonnées pour plus d'informations	Euromate GmbH Emil-Lux-Straße 1 42929 Wermelskirchen ALLEMAGNE		

Les dysfonctionnements sont souvent causés par des défauts mineurs. Vous pouvez y remédier facilement par vous-même le plus souvent. Veuillez consulter le tableau suivant avant de contacter votre revendeur. Vous économiserez ainsi beaucoup de temps et probablement d'argent.

ment avant l'élimination. Les batteries au lithium et les pack accus de tous les systèmes doivent être remis aux points de collecte uniquement en état déchargé. Les batteries doivent toujours être protégées contre les courts-circuits en collant les pôles. Chaque utilisateur final est responsable pour la suppression des données personnelles qui se trouvent sur les appareils usagés à éliminer.

### Mise au rebut de l'emballage

L'emballage se compose de carton et de matières plastiques marquées en conséquence qui peuvent être recyclés.

- Éliminez ces matériaux en les conduisant au recyclage.



## Caractéristiques techniques

Numéro de matériel	482253
Tension nominale	230 V~, 50 Hz
Tension de sortie nominale	50 W
Classe de protection	II
Piles pour télécommande	1× CR2025 (non fournie)

## Table of contents

Before you begin.....	13
For your safety .....	13
Scope of delivery .....	14
Assembly .....	14
Operation .....	14
Cleaning .....	14
Troubleshooting .....	14
Disposal .....	14
Technical data .....	15
Claims for defects .....	31

## Before you begin...

### Intended use

The product is intended exclusively for non-commercial operation as a mobile fan.

This product is not intended for commercial use. Generally acknowledged accident prevention regulations and enclosed safety instructions must be observed.

Only perform work described in these instructions for use. Any other use is improper. The manufacturer will not assume responsibility for damage resulting from such use.

### What are the meanings of the symbols used?

Danger notices and information are clearly marked throughout these instructions for use. The following symbols are used:



**DANGER! Direct danger to life and risk of injury!** Directly dangerous situation that may lead to death or severe injuries.



**WARNING! Probable danger to life and risk of injury!** Generally dangerous situation that may lead to death or severe injuries.



**CAUTION! Possible risk of injury!** Dangerous situation that may lead to injuries.



**NOTICE! Risk of damage to the device!** Situation that may lead to property damage.



**Note:** Information to help you reach a better understanding of the processes involved.

## For your safety

### General safety instructions

- To operate this device safely, the user must have read and understood these instructions for use before using the device for the first time.
- Observe all safety instructions! Failure to do so may cause harm to you and others.
- Retain all instructions for use, and safety instructions for future reference.
- If you sell or pass the device on, you must also hand over these operating instructions.
- The device must only be used when it functions properly. If the product or part of the product is defective, it must be taken out of operation and disposed of correctly.

- Never use the device in a room where there is a danger of explosion or in the vicinity of flammable liquids or gases.
- Always ensure that a device which has been switched off cannot be restarted unintentionally.
- Do not use devices with an on/off switch that does not function correctly.
- Keep children away from the device! Keep the device out of the way of children and other unauthorised persons.
- Do not overload the device. Do not use the device for purposes for which it is not intended.
- Exercise caution and only work when in good condition: If you are tired, ill, if you have ingested alcohol, medication or illegal drugs, do not use the device, as you are not in a condition to use it safely.
- This product is not intended to be used by persons (including children) or who are limited in their physical, sensory or mental capacities or who lack experience and/or knowledge of the product unless they are supervised, or have been instructed on how to use the product, by a person responsible for their safety.
- Ensure that children are not able to play with the device.
- Always comply with all applicable domestic and international safety, health, and working regulations.

### Electrical safety

- The device may only be connected to a socket that is correctly installed and grounded.
- The fuse must be a residual current circuit-breaker with a measured residual current of no more than 30 mA.
- Make sure that the power supply corresponds with the connection specifications of the device before it is connected.
- The tool may only be used within the specified limitations for voltage and power (see type plate).
- Do not touch the mains plug with wet hands! Always pull out the mains plug at the plug and not by the cable.
- Do not bend, crush, pull or drive over the power cable, protect from sharp edges, oil and heat.
- Do not lift the device using the cable or use the cable for purposes other than intended.
- Check the plug and cable before each use.
- If the power cable is damaged immediately disconnect the plug. Never use the device if the power cable is damaged.
- If the device is not in use make sure the plug is pulled out.
- Make sure that the device is switched off before plugging in the mains cable.
- Make sure that the device is switched off before unplugging it.
- Disconnect the power supply before transporting the device.

### Using battery-operated devices

- Only use batteries approved by the manufacturer.
- The approved battery model is 1XCR2025 which is excluded in package.

- Danger of fire! Never charge the batteries.
- Keep batteries away from metal objects that could cause short circuiting when not in use. There is a risk of injuries and fires.
- Fluid can escape from the battery when used incorrectly. Battery fluid may result in skin irritations and burns. Avoid contact! In the event of accidental contact, rinse thoroughly with water. Immediately seek the aid of a physician in the event of eye contact.

### Device-specific safety instructions

- The product must be standing on an even, horizontal surface with clearance to all sides.
- The product may not be operated outdoors.
- Never put objects through the protective grille into the product.
- Objects that can be pulled (e. g. curtains, plants), must not be in the immediate vicinity.
- Never expose the product to water or other liquids.
- The product must not be operated in rooms with bathtubs, showers or swimming pools or near to wash basins or water connections.
- Remember that moving parts may also be located behind ventilation and venting slots.
- Symbols appearing on your device may not be removed or covered. Signs on the device that are no longer legible must be replaced immediately.



Read and observe the instructions for use before using the product for the first time.

### Scope of delivery

- Tower fan
- Remote control unit
- Instructions for use

### Assembly

#### ► Assembly – p. 2

- Drill the power cord through the groove of the base partial, then fasten the front base and rear base. In the end, close up the screw nut. Please follow the step by photo 1 to photo 3.
- Caution: Erect and shake the Tower Fan lightly to make sure that the base is balanced.

## Operation

### Check before switching on!



**DANGER! Caution, risk of injury!** The product may only be put into operation if no faults are found during the check-up. Ensure that any defective parts are replaced before the product is used again.

Check the safe condition of the product:

- Check whether there are any visible defects.
- Check whether all parts of the product are firmly attached.

### Control Panel

- After inserting the plug into the socket, a “Beep” will be emitted.
- Press “ON/OFF” button, the indicator of “Low” lights up, representing that the default level is low. User can press “SPEED” to choose the wind speed Low, Mid and High.
- Press “MODE” to choose the wind type from one of the following (And the remote control of the same features Natural/ Normal/ Sleep).
- Press “TIMER” button to make the fan run for the length of the timer. The length of the time is up to 7.5 hours.
- User can press “SPEED” to choose the wind speed Low, Mid and High.
- Press “SWING” to start oscillation; press again to fix the airflow direction.

## Cleaning



**DANGER! Caution, risk of injury!** Always pull the mains plug out before commencing any work on the product.

- Turn off the product, pull out the mains plug.
- Wipe the product with a slightly damp cloth.

## Troubleshooting

### If something stops working...



**DANGER! Risk of injury!** Improper repairs can result in the product functioning unsafely. This endangers yourself and your environment.

Malfunctions are often caused by minor faults. You can easily remedy most of these yourself. Please consult the following table before contacting the vendor. You will save yourself a lot of trouble and possibly money too.

Fault/malfunction	Cause	Remedy
Product not running.	No mains voltage?	Check cable, plug, socket and fuse.
	Cable faulty?	Contact your local vendor.

If you can't fix the fault yourself, contact your nearest vendor. Please be aware that any improper repairs will also invalidate the warranty and additional costs may be incurred.

## Disposal

### Disposal of the appliance

A crossed-out wheellie bin icon means: Batteries and rechargeable batteries, electrical or electronic devices must not be disposed of with household waste. They may contain substances that are harmful to the environment and human health.



Consumers must dispose of waste electrical devices, spent portable batteries and rechargeable batteries separately from household waste at an official collection point to ensure that these items are processed correctly. Information on returning these items is available from the seller. Sellers are required to accept these items free of charge.

Batteries and rechargeable batteries, which are not permanently installed in waste electrical devices, must be removed prior to disposal and must be disposed of separately. Lithium batteries and battery packs in all systems must only be returned to a collection point when dis-



charged. Batteries must always be protected against short circuits by covering the poles with adhesive tape.

All end users are responsible for deleting any personal data stored on waste devices prior to their disposal.

### Disposal of the packaging

The packaging consists of cardboard and correspondingly marked plastics that can be recycled.



- Make these materials available for recycling.

## Technical data

<b>Material number</b>	<b>482253</b>
Rated voltage	230 V~, 50 Hz
Rated output	50 W
Protection class	II
Remote control batteries	1× CR2025 (Excluded)

## Information requirements

Description	Symbol	Value	Unit
Maximum fan flow rate	F	(19,5)	m <sup>3</sup> /min
Fan power input	P	(39,9)	W
Service value	SV	(0,5)	(m <sup>3</sup> /min)/W
Standby power consumption	P <sub>SB</sub>	(0,4)	W
Fan sound power level	L <sub>WA</sub>	(53,8)	dB(A)
Maximum air velocity	c	(2,0)	m/s
Measurement standard for service value	IEC 60879: 1986		
Contact details for obtaining more information	Euromate GmbH Emil-Lux-Straße 1 42929 Wermelskirchen GERMANY		

## Obsah

Dříve než začnete...	16
Pro Vaši bezpečnost	16
Rozsah dodávky	17
Montáž	17
Provoz	17
Čištění	17
Řešení problémů	17
Likvidace	18
Technické údaje	18
Reklamacie	31

## Dříve než začnete...

### Použití přiměřené určení

Tento výrobek je určen pouze na nekomerční použití jako přenosný ventilátor.

Přístroj není určen k použití při podnikání. Musí se dodržovat obecně uznávané předpisy úrazové prevence a přiložené bezpečnostní pokyny.

Vykonávejte pouze činnosti popsané v tomto návodu k použití. Jakékoli jiné používání je považováno za neoprávněně chybné použití. Výrobce neodpovídá za škody, které z toho plynou.

### Co znamenají použité symboly?

Upozornění na nebezpečí a pokyny jsou v návodu k použití zřetelně vyznačeny. Používají se následující symboly:



**NEBEZPEČÍ! Bezprostřední nebezpečí zranění nebo ohrožení života!** Bezprostřední nebezpečná situace s následkem těžkého zranění nebo usmrcení.



**VAROVANI! Pravděpodobné nebezpečí zranění nebo ohrožení života!** Obecně nebezpečná situace s možným následkem těžkého zranění nebo usmrcení.



**UPOZORNĚNÍ! Případné nebezpečí zranění!** Nebezpečná situace s možným následkem zranění.



**OZNAMENÍ! Nebezpečí poškození přístroje!** Situace s možným následkem věcných škod.



**Poznámka:** Informace, které jsou uvedeny pro lepší pochopení postupů.

## Pro Vaši bezpečnost

### Všeobecné bezpečnostní pokyny

- Pro bezpečné zacházení s tímto přístrojem si jeho uživatel musí před prvním použitím přečíst tento návod k použití a porozumět mu.
- Respektujte všechny bezpečnostní pokyny! Pokud nebudete dbát bezpečnostních pokynů, ohrožujete sebe i ostatní.
- Všechny návody k použití a bezpečnostní pokyny si dobře uložte pro pozdější použití.
- Když přístroj prodáváte nebo předáváte dál, bezpodmínečně předejte i tento návod k použití.

- Přístroj se smí používat pouze tehdy, pokud je bez závady. Jsou-li na přístroji nebo na některé jeho součásti závady, musí být vyfazen z provozu a odborně zlikvidován.
- Přístroj nepoužívejte v prostorech ohrožených výbuchem nebo v blízkosti hořlavých kapalin nebo plynů!
- Vypnutý přístroj vždy zajistěte proti neúmyslnému zapnutí.
- Nepoužívejte nářadí, u něhož spínač Zap/Vyp řádně nefunguje.
- Zabraňte dětem v přístupu k přístroji! Uložte přístroj tak, aby byl bezpečně chráněn před dětmi a nepovolanými osobami.
- Nepřetěžujte přístroj. Používejte přístroj pouze pro účely, pro které byl určen.
- Pracujte vždy opatrně a v dobré fyzické kondici: Pracovat během únavy, onemocnění, požití alkoholu, pod vlivem léků a omamných látek je nezodpovědné, protože přístroj nemůžete bezpečně používat.
- Nepoužívejte topné těleso s časovým spínačem nebo s jiným spínačem, který automaticky spíná přístroj, hrozilo by nebezpečím požáru.
- Zabezpečte, aby si děti nehrály s výrobkem.
- Dodržujte vždy platné národní a mezinárodní bezpečnostní, zdravotní a pracovní předpisy.

### Elektrická bezpečnost

- Přístroj se smí připojit pouze na zásuvku s řádně instalovaným ochranným kontaktem.
- Zajištění přístroje se musí provést pomocí proudového chrániče (spínač FI) s dimenzovaným chybným proudem nepřesahujícím 30 mA.
- Před připojením přístroje se musí zabezpečit, aby síťová přípojka odpovídala hodnotám pro připojení přístroje.
- Přístroj se smí používat pouze v rámci uvedených limitů napětí, výkonu a otáček (viz typový štítek).
- Nedotýkejte se síťové zástrčky mokryma rukama! Síťovou zástrčku vytahuje vždy za konektor, ne za kabel.
- Síťový kabel nepřehýbat, nepřiskřípnout, netahat nebo nepřejíždět, chránit před ostrými hranami, olejem a horkem.
- Přístroj nezdvíhejte za kabel a kabel nepoužívejte na žádné jiné účely.
- Před každým použitím zkontrolujte zástrčku a kabel.
- Při poškození síťového kabelu okamžitě vytáhněte síťovou zástrčku. Nikdy nepoužívejte přístroj s poškozeným síťovým kabelem.
- Pokud se přístroj nepoužívá, musí být síťová zástrčka vždy vytažena.
- Před zasunutím síťové zástrčky zajistěte, aby byl přístroj vypnutý.
- Před vytažením síťové zástrčky přístroj vždy vypněte.
- Pro přepravu uveďte přístroj do stavu bez proudu.

### Zacházení s přístroji poháněnými bateriemi

- Používejte pouze baterie schválené výrobcem.
- Schválený model baterie je 1XCR2025, není obsažen v rozsahu dodávky.
- Nebezpečí požáru! Baterie nikdy nenabíjejte.

- Pokud baterie nepoužíváte, neukládejte je do blízkosti kovových předmětů, které by mohly způsobit zkrat. Hrozí nebezpečí poranění a vzniku požáru.
- Při nesprávném použití může z baterie vytéct kapalina. Kapalina z baterie může způsobit podráždění pokožky a popáleniny. Bezpodmínečně zabraňte kontaktu s kapalinou! V případě náhodného kontaktu důkladně opláchněte zasáhnuté místo vodou. Při kontaktu s očima vyhledejte okamžitě lékařskou pomoc.

### Upozornění specifická pro přístroj

- Výrobek musí stát na rovném, vodorovném povrchu s volným prostorem na všech stranách.
- Tento výrobek se nesmí používat ve vnějších prostorech.
- Nikdy nekládejte do výrobku předměty přes ochrannou mřížku.
- Předměty, které by mohly být vtaženy (např. záclony, rostliny), nesmějí být v bezprostřední blízkosti.
- Výrobek nikdy nevystavujte vodě nebo jiným tekutinám.
- Výrobek se nesmí používat v místnostech s vanami, sprchami nebo bazénem, ani v blízkosti umyvadel nebo vodovodních přípojení.
- Pohyblivé části se mohou nacházet i za větráním a větracími šterbinami.
- Symboly uvedené na zařízení se nesmějí odstraňovat ani zakrývat. Značky na zařízení, které už nejsou čitelné, se musejí okamžitě vyměnit.



Před prvním použitím výrobku si přečtěte a dodržujte návod k použití.

### Rozsah dodávky

- Věžový ventilátor
- Dálkový ovladač
- Návod k použití

### Montáž

#### ► Assembly – s. 2

- Napájecí kabel vedte skrz prohloubení v noze stojanu a poté upevněte přední a zadní část nohy. Nakonec zavřete šroubovou matici. Postupujte podle kroků uvedených na fotkách 1 až 3.
- Pozor: Věžový ventilátor postavte a jemně ním zatfeste, abyste se ujistili, že je základna vyvážená.

## Provoz

### Před zapnutím zkontrolujte!



**NEBEZPEČÍ! Varování, nebezpečí úrazu!**  
Produkt lze uvést do provozu, pouze pokud nebyly během kontroly nalezeny žádné závady. Před opětovným použitím produktu ověřte, zda byly vyměněny všechny vadné díly.

Ověřte bezpečný stav produktu:

- Zkontrolujte, zda nevidíte nějaké vady.
- Zkontrolujte, zda jsou všechny části produktu pevně připojeny.

### Ovládací panel

- Po vložení zástrčky do zásuvky zazní pípnutí.
- Stiskněte tlačítko „ON/OFF“ (Zap./Vyp.), rozsvítí se indikátor „Low“ (Nízká), což znamená, že předvolená rychlost otáček je nízká. Uživatel může stisknout „SPEED“ (OTÁČKY) a zvolit rychlost proudění vzduchu: Nízká (Low), Střední (Mid) a Vysoká (High).
- Stisknutím tlačítka „MODE“ zvolíte typ proudění z následujících volitelných možností (a u dálkového ovládacího odpovídající stejné funkce - přirozený proud/normální proud/režim spánku).
- Má-li být ventilátor v provozu během doby nastavené časovačem, stiskněte tlačítko „Timer“. Doba trvání je až 7,5 hodin.
- Uživatel může stisknout „SPEED“ (OTÁČKY) a zvolit rychlost proudění vzduchu: Nízká (Low), Střední (Mid) a Vysoká (High).
- Stisknutím tlačítka „SWING“ (Natočení) spustíte oscilaci, opětovným stisknutím se opět nastaví pevný směr proudění vzduchu.

## Čištění



**NEBEZPEČÍ! Varování, nebezpečí úrazu!**  
Než začnete na výrobku provádět jakékoli práce, vždy nejprve vytáhněte síťovou zástrčku ze zásuvky.

- Vypněte výrobek, vytáhněte síťovou zástrčku.
- Výrobek utřete mírně vlhkou utěrkou.

## Řešení problémů

### Pokud něco přestane fungovat...



**NEBEZPEČÍ! Nebezpečí úrazu!**  
Nesprávně provedené opravy mohou mít za následek nebezpečné fungování výrobku. Tím ohrozíte sebe i své okolí.

Nesprávné fungování je často způsobeno malými chybami. Většinu z nich můžete snadno opravit sami. Než zkontakujete prodejce, podívejte se na následující tabulku. Ušetříte si mnoho problémů a možná i výdajů.

Chyba/nesprávné fungování	Příčina	Náprava
Výrobek nepracuje.	Žádný přívod napětí?	Zkontrolujte kabel, zástrčku, zásuvku a pojistku.
	Vadný kabel?	Kontaktujte svého místního prodejce.

Pokud se vám nepodaří chybu odstranit, obraťte se na nejbližšího prodejce. Jakékoliv nesprávné opravy mohou rovněž zrušit platnost záruky a mohou vzniknout dodatečné náklady.

## Likvidace

### Likvidace přístroje

Symbol přeškrtnutého kontejneru znamená: Baterie a akumulátory, elektrické a elektronické přístroje nesmějí být likvidovány společně s domovním odpadem; mohou obsahovat látky, které jsou škodlivé pro životní prostředí a zdraví.



Spotřebitelé jsou povinni zneškodnit staré elektrické spotřebiče, spotřebované baterie a akumulátory odděleně od domovního odpadu na oficiálním sběrném místě, aby se zajistilo správné další zpracování. Více informací o vrácení vám poskytne prodejce. Vrácení je bezplatné.

Baterie a akumulátory, které nejsou ve starých elektrických přístrojích vmontované, se před likvidací musí z přístroje vyjmout a zlik-



vidovat v rámci tříděného odpadu. Lithiové baterie a akumulátory všech systémů se musí odevzdat na sběrném místě ve vybitém stavu. Pól baterie musí být vždy přelepený, aby se předešlo vzniku zkratu.

Každý koncový uživatel je sám zodpovědný za vymazání osobních údajů z použitých přístrojů, které se mají zlikvidovat.

### Likvidace balení

Balení se skládá z kartonu a příslušně označených plastů, které mohou být recyklovány.



– Předějte tyto části na recyklaci.

## Technické údaje

Číslo materiálu	482253
Jmenovité napětí	230 V~, 50 Hz
Výstupní výkon	50 W
Třída ochrany	II
Baterie pro dálkový ovladač	1× CR2025 (vy-loučené)

## Požadované informace

Popis	Symbol	Hodnota	Jednotka
Maximální průtok ventilátoru	F	(19,5)	m <sup>3</sup> /min
Příkon ventilátoru	P	(39,9)	W
Servisní hodnota	SV	(0,5)	(m <sup>3</sup> /min)/W
Spotřeba energie v pohotovostním režimu	P <sub>SB</sub>	(0,4)	W
Hladina akustického výkonu ventilátoru	L <sub>WA</sub>	(53,8)	dB(A)
Maximální rychlost proudění vzduchu	c	(2,0)	m/s
Norma měření pro servisní hodnotu	IEC 60879: 1986		
Kontaktní údaje pro získání dalších informací	Euromate GmbH Emil-Lux-Strasse 1 42929 Wermelskirchen GERMANY		

## Obsah

Než začnete...	19
Pre vašu bezpečnosť	19
Rozsah dodávky	20
Montáž	20
Prevádzka	20
Čistenie	20
Riešenie problémov	20
Likvidácia	21
Technické údaje	21
Reklamácie	31

## Než začnete...

### Použitie pre daný účel

Tento výrobok je určený výlučne na nekomerčné použitie ako prenosný ventilátor.

Prístroj nie je určený na použitie pri podnikaní. Musí sa dodržiavať všeobecne uznávané predpisy úrazovej prevencie a priložené bezpečnostné pokyny.

Vykonávajú len činnosti opísané v tomto návode na použitie. Akékoľvek iné použitie je považované za neoprávnené chybné použitie. Výrobca nezodpovedá za škody, ktoré z toho plynú.

### Čo znamenajú použité symboly?

V návode na použitie sú jasne označené upozornenia na nebezpečenstvo a pokyny. Boli použité tieto symboly:



**NEBEZPEČENSTVO! Bezprostredné nebezpečenstvo ohrozenia života alebo poranenia!** Bezprostredne nebezpečná situácia, ktorá má za následok smrť alebo ťažké poranenia.



**VAROVANIE! Pravdepodobné nebezpečenstvo ohrozenia života alebo poranenia!** Všeobecne nebezpečná situácia, ktorá môže mať za následok ťažké poranenia.



**UPOZORNENIE! Prípadné nebezpečenstvo poranenia!** Nebezpečná situácia, ktorá môže mať za následok poranenia.



**OZNAMENIE! Nebezpečenstvo poškodenia zariadenia!** Situácia, ktorá môže mať za následok vecné škody.



**Poznámka:** Informácie, ktoré prispievajú k lepšiemu pochopeniu procesov chodu stroja.

## Pre vašu bezpečnosť

### Všeobecné bezpečnostné pokyny

- Aby bolo zaistené bezpečné zaobchádzanie s týmto zariadením, je nutné, aby si jeho užívateľ pred prvým použitím prečítal tento návod na obsluhu a porozumel mu.
- Dbajte všetkých bezpečnostných pokynov! Ak nerespektujete bezpečnostné pokyny, ohrozujete sami seba a druhých.
- Všetky návody na použitie a bezpečnostné pokyny uchovajte pre ďalšie použitie.
- V prípade ďalšieho predaja alebo darovania tohto zariadenia spolu s ním odovzdajte vždy aj tento návod.

- Prístroj sa smie používať len vtedy, keď je v bezchybnom stave. Ak je zariadenie alebo jeho časť chybná, musí sa vyradiť z prevádzky a odborne zlikvidovať.
- Prístroj nepoužívajte v priestoroch ohrozených výbuchom alebo v blízkosti horľavých kvapalín či plynov!
- Vypnutý prístroj vždy zabezpečte proti neúmyselnému zapnutiu.
- Nepoužívajte náradie, u ktorého zapínač/vypínač riadne nefunguje.
- Udržiavajte deti v dostatočnej vzdialenosti od prístroja! Uschovejte prístroj pred deťmi a nekompetentnými osobami na bezpečnom mieste.
- Nepreťažujte zariadenie. Zariadenie používajte iba na účely, pre ktoré bolo vyrobené.
- Vždy pracujte opatrne a v dobrom fyzickom stave: pracovať počas únavy, choroby, požívania alkoholu, pod vplyvom liekov a drog je nezodpovedné, pretože prístroj nemôžete bezpečne používať.
- Toto zariadenie nie je určené na to, aby ho používali osoby (vrátane detí) s obmedzenými fyzickými, zmyslovými alebo duševnými schopnosťami alebo nedostatkom skúseností a/alebo vedomostí, iba ak sú pod dozorom osoby zodpovednej za ich bezpečnosť alebo boli touto osobou poučené o tom, ako toto zariadenie používať.
- Zabezpečte, aby sa deti nehrali s výrobkom.
- Vždy dodržiavajte platné národné a medzinárodné bezpečnostné, zdravotné a pracovné predpisy.

### Elektrická bezpečnosť

- Prístroj sa smie zapojiť len do zásuvky s riadne nainštalovaným ochranným kontaktom.
- Zaistenie prístroja sa musí uskutočniť pomocou prúdového chrániča (spínač FI) s dimenzovaným chýbnym prúdom nie viac ako 30 mA.
- Pred zapojením prístroja musí byť zabezpečené, že sieťová prípojka zodpovedá prípojným údajom prístroja.
- Prístroj sa smie používať iba v rámci uvedených limitov napätia, výkonu a menovitých otáčok (pozri štítkov typy).
- Sieťovú zástrčku nechytajte vlhkými rukami! Sieťovú zástrčku ťahajte vždy za zástrčku, nie za kábel.
- Sieťový kábel neohýbajte, neprivierajte, nemykajte ním, ani po ňom neprechádzajte; chráňte pred ostrými hranami, olejom a vysokými teplotami.
- Prístroj nedvíhajte uchopením za kábel alebo kábel nepoužívajte iným spôsobom.
- Pred každým použitím skontrolujte zástrčku a kábel.
- Pri poškodení sieťového kábla ihneď vytiahnite sieťovú zástrčku. Nikdy nepoužívajte prístroj s poškodeným sieťovým káblom.
- Ak sa prístroj nepoužíva, musí byť sieťová zástrčka stále vytiahnutá.
- Pred zasunutím sieťovej zástrčky zabezpečte, aby bol prístroj vypnutý.
- Pred vytiahnutím sieťovej zástrčky prístroj vždy vypnite.
- Prístroj pri preprave odpojte od prúdu.

## Zaochádzanie s prístrojmi poháňanými batériami

- Používajte len batérie schválené výrobcom.
- Schválený model batérie je 1XCR2025, nepatrí do rozsahu dodávky.
- Nebezpečenstvo požiaru! Batérie nikdy nenabíjajte.
- Ak batérie nepoužívate, nekladte ich do blízkosti kovových predmetov, ktoré by mohli spôsobiť skrat. Hrozí nebezpečenstvo poranení a nebezpečenstvo vzniku požiaru.
- V prípade nesprávneho použitia môže z batérie vytekať kvapalina. Kvapalina z batérie môže spôsobiť podráždenie pokožky a popáleniny. Bezpodmienečne zabráňte kontaktu s kvapalinou! V prípade náhodného kontaktu dôkladne opláchnite zasiahnuté miesto vodou. Pri kontakte s očami vyhľadajte ihneď aj lekársku pomoc.

## Špecifické pokyny k prístroju

- Výrobok musí stáť na rovnom, vodorovnom povrchu s voľným priestranstvom na všetkých stranách.
- Tento výrobok sa nesmie používať vo vonkajších priestoroch.
- Nikdy nekladajte do výrobku predmety cez ochrannú mriežku.
- Objekty, ktoré by mohli byť vtiahnuté (napr. záclony, rastliny), nesmú byť v bezprostrednej blízkosti.
- Výrobok nikdy nevystavujte vode ani iným tekutinám.
- Výrobok sa nesmie používať v miestnostiach s vaňami, sprchami alebo bazénmi, ani v blízkosti umyvadiel alebo vodovodných pripojení.
- Pohyblivé časti sa môžu nachádzať aj za vetracím a vetracími štrbinami.
- Symboly uvedené na zariadení sa nesmú odstraňovať ani zakrývať. Značky na zariadení, ktoré už nie sú čitateľné, sa musia okamžite vymeniť.



Pred prvým použitím výrobku si prečítajte a dodržiavajte návod na použitie.

## Rozsah dodávky

- Vežový ventilátor
- Diaľkové ovládanie
- Návod na použitie

## Montáž

### ► Assembly – s. 2

- Zasuňte napájací kábel cez prehĺbeninu v nohe stojana, potom upevnite prednú a zadnú časť nohy. Nakoniec zatvorte skrutkovú maticu. Postupujte podľa krokov od fotografie 1 po fotografiu 3.

- Pozor: Postavte a jemne zatraste vežovým ventilátorom s cieľom uistiť sa, že základňa je vyvážená.

## Prevádzka

### Pred zapnutím skontrolujte!



**NEBEZPEČENSTVO! Pozor, riziko poranenia!** Výrobok sa môže používať, len ak neboli počas kontroly zistené žiadne chyby. Pred opätovným použitím výrobku sa uistite, že boli vymenené všetky chýbné súčiastky.

Skontrolujte bezpečný stav výrobku:

- Skontrolujte, či neexistujú viditeľné chyby.
- Skontrolujte, či sú všetky časti výrobku pevne uchytené.

### Ovládaci panel

- Po vložení zástrčky do zásuvky zaznie pípnutie.
- Stlačte tlačidlo „ON/OFF“ (Zap./Vyp.), rozsvieti sa ukazovateľ „Low“ (Nízka), čo znamená, že predvolená rýchlosť otáčok je nízka. Používateľ môže stlačiť „SPEED“ (OTÁČKY) a zvoliť rýchlosť prúdenia vzduchu: Nízka (Low), Stredná (Mid) a Vysoká (High).
- Stlačením tlačidla „MODE“ vyberiete typ prúdenia z nasledujúcich voliteľných možností (a pri diaľkovom ovládaní zodpovedajúco rovnaké funkcie prirodzený prúd/normálny prúd/režim spánku).
- Ak má byť ventilátor v prevádzke počas času nastaveného časovačom, stlačte tlačidlo „Timer“. Trvanie je až 7,5 hodín.
- Používateľ môže stlačiť „SPEED“ (OTÁČKY) a zvoliť rýchlosť prúdenia vzduchu: Nízka (Low), Stredná (Mid) a Vysoká (High).
- Stlačením tlačidla „SWING“ (Natáčanie) spustíte osciláciu, opätovným stlačením sa nastaví pevný smer prúdenia vzduchu.

## Čistenie



**NEBEZPEČENSTVO! Pozor, riziko poranenia!** Pred začatím akejkoľvek práce na výrobku vždy vytiahnite sieťovú zástrčku.

- Vypnite výrobok, vytiahnite sieťovú zástrčku.
- Výrobok utrite mierne vlhkou handričkou.

## Riešenie problémov

### Ak niečo prestane fungovať...



**NEBEZPEČENSTVO! Riziko poranenia!** Nesprávne vykonané opravy môžu mať za následok nebezpečné fungovanie výrobku. Tým ohrozíte seba aj svoje okolie.

Nesprávne fungovanie je často spôsobené drobnými chybami. Väčšinu z nich môžete ľahko opraviť sami. Pred kontaktovaním predajcu si pozrite nasledujúcu tabuľku. Ušetrite si veľa problémov a možno aj peňazí.

Chyba/nesprávne fungovanie	Príčina	Náprava
Výrobok nepracuje.	Žiadny prívod napätia?	Skontrolujte kábel, zástrčku, zásuvku a poistku.
	Chýbný kábel?	Kontaktujte svojho miestneho predajcu.

Akékoľvek nesprávne opravy môžu tiež zrušiť platnosť záruky a v dôsledku toho môžu vzniknúť dodatočné náklady. Akékoľvek nesprávne opravy môžu tiež zrušiť platnosť záruky a môžu vzniknúť dodatočné náklady.

## Likvidácia

### Likvidácia zariadenia

Symbol prečiarknutého kontajnera znamená: Batérie a akumulátory, elektrické a elektronické zariadenia sa nesmú likvidovať spolu s domovým odpadom. Môžu obsahovať látky škodlivé pre životné prostredie a zdravie.



Spotrebiteľia sú povinní zneškodniť staré elektrické spotrebiče, spotrebované batérie a akumulátory oddelene od domového odpadu na oficiálnom zbernom mieste, aby sa zabezpečilo správne ďalšie spracovanie. Viac informácií o vrátení vám poskytne predajca. Vrátenie je bezplatné.

Batérie a akumulátory, ktoré nie sú v starých elektrických zariadeniach vmontované, vyberte pred likvidáciou zo zariadenia a zlik-



vidujte v rámci triedeného odpadu. Lítiové batérie a akumulátory všetkých systémov sa musia odovzdávať na zberné miesta iba vo vybitom stave. Pól batérie musí byť vždy prelepený, aby sa predišlo skratu. Každý koncový používateľ je sám zodpovedný za vymazanie osobných údajov z použitých zariadení, ktoré sa majú zlikvidovať.

### Likvidácia obalu

Obal sa skladá z kartónu a príslušným spôsobom označených plastov, ktoré sa dajú recyklovať.

– Odvezte tieto materiály na recykláciu.



## Technické údaje

Číslo materiálu	482253
Menovité napätie	230 V~, 50 Hz
Výstupný výkon	50 W
Trieda ochrany	II
Batéria do diaľkového ovládania	1 × CR2025 (vy-lúčené)

### Požadované informácie

Popis	Popis	Hodnota	Jednotka
Maximálny prietok ventilátora	F	(19,5)	m <sup>3</sup> /min
Príkon ventilátora	P	(39,9)	W
Servisná hodnota	SV	(0,5)	(m <sup>3</sup> /min)/W
Spotreba energie v pohotovostnom režime	P <sub>SB</sub>	(0,4)	W
Hladina akustického výkonu ventilátora	L <sub>WA</sub>	(53,8)	dB(A)
Maximálna rýchlosť prúdenia vzduchu	c	(2,0)	m/s
Norma merania pre servisnú hodnotu	IEC 60879: 1986		
Kontaktné údaje na získanie ďalších informácií	Euromate GmbH Emil-Lux-Straße 1 42929 Wermelskirchen GERMANY		

## Tartalomjegyzék

Mielőtt hozzáférése...	22
Biztonsága érdekében	22
A szállított termék	23
Összeszerelés	23
Használat	23
Tisztítás	23
Hibakeresés	23
Selejtezés	24
Műszaki adatok	24
Jótállási jegy	31

## Mielőtt hozzáférése...

### Rendeltetészerű használat

A termék kizárólag nem ipari használatra szolgál mobil ventilátorként.

A készüléket nem terveztük ipari használatra. Be kell tartani az általánosan elismert baleset megelőzési előírásokat és a mellékelt biztonsági utasításokat.

Csak az ebben a használati leírásban szereplő tevékenységeket végezze. Minden más felhasználása nem megengedett téves használat. A gyártó nem felelős az ebből fakadó károkért.

### Mire utalnak a felhasznált jelek?

Veszély jelzések és a kiemelten megjelölt utasítások. Az alábbi jeleket használjuk:



**VESZÉLY! Közvetlen élet- és sérülésveszély!** Közvetlen veszélyhelyzet, amely halálos balesetet vagy súlyos sérüléseket okoz.



**FIGYELMEZTETÉS! Valószínű élet- és sérülésveszély!** Általános veszélyhelyzet, amely halálos balesetet vagy súlyos sérüléseket okozhat.



**VIGYAZAT! Esetleges sérülésveszély!** Vészhelyzet, amely sérüléseket okozhat.



**FIGYELEM! A készülék megsérülhet!** Helyzet, amely anyagi károsodásokat okozhat.



**Megjegyzés:** Információk, amiket a folyamatok jobb megértése céljából közöltünk.

## Biztonsága érdekében

### Általános biztonsági előírások

- A készülék csak akkor kezelhető biztonságosan, ha az első használat előtt a kezelő elolvasta és megértette ezt a használati utasítást.
- Tartsa be az összes biztonsági előírást! A biztonsági előírások figyelmen kívül hagyásával önmagát és másokat is veszélyeztet.
- Minden használati utasítást és biztonsági előírást őrizzen meg a későbbi felhasználásra.
- Ha a készüléket eladja vagy odaadja, feltétlenül adja vele ezt a használati utasítást is.

- A készüléket csak akkor szabad használni, ha az kifogástalan állapotban van. Ha a készülék vagy egy része hibás, akkor azt üzemben kívül kell helyezni és hulladékként szakszerűen kell eltávolítani.
- A készüléket ne alkalmazza robbanásveszélyes helyeken vagy gyúlékony folyadékok vagy gázak közelében!
- A kikapcsolt készüléket mindig biztosítsa véletlen bekapcsolás ellen.
- Ne használjon olyan készüléket, amelyen a ki-be kapcsológomb nem működik megfelelően.
- Tartsa távol a gyermekeket a géptől! Tartsa távol a készüléket a gyermekektől és az illetéktelen személyektől.
- Ne terhelje túl a készüléket. Csak a rendeltetési céljának megfelelően használja a gépet.
- Mindig megfontoltan, jó testi/lelki állapotban dolgozzon: Felelőtlenség megengedni, hogy fáradtság, betegség, alkohol fogyasztása, gyógyszerek és kábítószer befolyásolja Önt, mivel Ön ilyen esetben már nem tudja biztonságosan használni a készüléket.
- Ez a készülék nem alkalmas arra, hogy korlátozott fizikai, érzékszervi vagy szellemi képességekkel, vagy hiányos tapasztalattal és/vagy tudással rendelkező személyek (gyerekek is beleértve) használják, kivéve, ha a biztonságukért felelősséget vállaló személy felügyeli őket, vagy ha tőle útmutatásokat kapnak a készülék használatával kapcsolatban.
- Biztosítsa, hogy gyermekek ne játszhassanak a készülékkel.
- Az érvényes nemzeti és nemzetközi biztonsági, egészségügyi és munkavédelmi előírásokat mindig tartsa be.

### Elektromos biztonság

- A készülékeket kizárólag megfelelően felszerelt védőérintkezős dugaszoló aljzatra csatlakoztassa.
- Védelemként iktasson az áramkörbe egy olyan maradékáram-működtetésű megszakítót (FI relét), melynek névleges áramerőssége nem haladja meg a 30 mA-t.
- A készülék csatlakoztatása előtt bizonyosodjon meg, hogy a hálózata megfelel a készülék csatlakozási adatainak.
- A készülékeket kizárólag az előírt feszültség-, teljesítmény- és névleges fordulatszám határértékekben belül üzemeltetheti (lásd a típus táblát).
- A hálózati csatlakozót ne fogja meg nedves kézzel, kihúzásakor pedig mindig a dugót fogja meg, ne a kábelt.
- A hálózati kábelt ne gyűrje, ne csavarja, húzza meg vagy ne lépjen rá, óvja az éles sarkaktól, olajtól és hőségtől.
- A készüléket ne emelje meg a kábelnél fogva és a kábel egyéb rendeltetésétől eltérő célra se használja.
- Minden használat előtt ellenőrizze a csatlakozó dugót és a kábelt.
- Ha megsérül a hálózati kábel, azonnal húzza ki a csatlakozó dugaszt. A készüléket soha ne használja sérült hálózati kábellel.

- Amikor használaton kívül van, húzza ki a csatlakozó dugaszt.
- A csatlakozó dugasz csatlakoztatása előtt ellenőrizze, hogy a készülék ki van kapcsolva.
- A dugasz kihúzása előtt mindig kapcsolja ki a készüléket.
- Szállítás előtt áramtalanítsa a berendezést.

### Elemekkel működő készülékek kezelése

- Csak a gyártó által jóváhagyott elemeket alkalmazza.
- Az engedélyezett elem modellszáma 1XR2025, amelyet a csomag nem tartalmaz.
- Tűzveszély! Az elemeket soha ne tölts fel.
- Ha nem használja az elemeket, tartsa távol őket fémtárgyaktól, amelyek rövidzárlatot okozhatnak. Fennáll a személyi és égési sérülések veszélye.
- A helytelen használat során kifolyhat az elem. Az elemfolyadék bőrpírhoz és égési sérülésekhez vezethet. Feltétlenül kerülje az érintkezést! Ha véletlenül ráömlik, alaposan öblítse le vízzel. Ha szembe kerül, azonnal forduljon orvoshoz.

### A készülékre jellemző biztonsági utasítások

- A terméknek egyenletes, vízszintes felületen kell állnia, és minden oldalán szabad helyet kell hagyni.
- A termék nem használható kültéren.
- Sohase helyezzen tárgyakat a védőrácson keresztül a termékbe.
- Az olyan tárgyakat, amiket a gép behúzhat (pl. függönyök, növények), nem szabad a közvetlen közelben elhelyezni.
- Soha ne merítse vízbe vagy más folyadékba a terméket.
- A termék nem használható fürdőkádas helyiségekben, zuhanyzóknak vagy úszómedencékben, illetve víztározók vagy vízcsatlakozások közelében.
- Ne feledje, hogy a szellőző és levegőztető nyílások mögött is lehetnek mozgó alkatrészek.
- A készüléken látható szimbólumokat nem szabad eltávolítani vagy letakarni. A készüléken már nem olvasható jelöléseket azonnal ki kell cserélni.



A termék első használata előtt olvassa el és tartsa be az utasításokat.

### A szállított termék

- Toronyventilátor
- Távirányítás
- Használati útmutató

### Összeszerelés

- ▶ **Assembly – 2. old.**
- Helyezze a hálózati kábelt a mélyedésen át az állványházba, majd rögzítse az elülső és a hátsó lábazati részt. Végül zárja le a csavaranyákat. Kérjük, hogy hajtsa végre a lépéseket úgy, ahogyan azok az 1-3 fotókon láthatóak.
- Vigyázat: Felállítás után rázza finoman meg a toronyventilátort, hogy meggyőződjön arról, hogy szilárdan áll-e a helyén.

## Használat

### Bekapcsolás előtt ellenőrizze!



**VESZÉLY! Vigyázat, sérülésveszély!** A terméket csak akkor szabad üzembe helyezni, ha semmilyen hibát nem talál a részletes vizsgálat közben. Ügyeljen arra, hogy a hibás alkatrészeket kicserélje, mielőtt újra használni kezdi a terméket.

Ellenőrizze a termék biztonsági állapotát:

- Ellenőrizze, hogy vannak-e rajta látható hibák.
- Ellenőrizze, hogy a termék minden része szilárdan van-e rögzítve.

### Kezelőpanel

- Amikor a dugót csatlakoztatja az aljzatba, egy "Csipogó hang" hallatszik.
- Nyomja meg a "BE/KI" gombot, az "Alacsony" szint jelzőlámpája kigyullad, ezzel jelzi, hogy az alapértelmezett szint alacsony. A felhasználó a "FOKOZAT" gomb megnyomásával választhatja ki az Alacsony, Közepes és Magas légfűvást.
- Nyomja meg a „MODE” opciót a áramlási mód következő lehetőségekből történő kiválasztásához (és távirányítás esetén annak megfelelően a következő funkciókat természetes/normál/alvó).
- Nyomja meg az „Időzítő” gombot, ha a ventilátor az időzítőben megadott időtartamban működjön. Az időtartam maximálisan megadható értéke 7,5 óra.
- A felhasználó a "FOKOZAT" gomb megnyomásával választhatja ki az Alacsony, Közepes és Magas légfűvást.
- A „SWING” megnyomásával indítsa el a forgatást; újbóli megnyomásával rögzítse a légfűvást irányát.

### Tisztítás



**VESZÉLY! Vigyázat, sérülésveszély!** Mindig húzza ki a csatlakozódugót, mielőtt munkát kezd meg a terméken.

- Kapcsolja ki a terméket, húzza ki a csatlakozó dugót.
- Enyhén benedvesített ruhával törölje le a terméket.

### Hibakeresés

#### Ha valaminek leáll a működése ...



**VESZÉLY! Sérülésveszély!** A nem megfelelő javítások a termék nem biztonságos működését okozhatják. Ez veszélyezteti Önt és a környezetét.

Gyakran kisebb hibák okoznak meghibásodásokat. Többségüket saját maga is könnyen elháríthatja. Kérjük, tanulmányozza az alábbi táblázatot, mielőtt a forgalmazót felkeresné. Rengeteg problémát elkerülhet, és talán pénzt is megtakaríthat.

Hiba/hibás működés	Ok	Elhárítás
A termék nem működik.	Nincs feszültségellátás?	Ellenőrizze a kábelt, a dugót, az aljzatot és a biztosítékot.
	Hibás kábel?	Forduljon a helyi forgalmazóhoz.

Ha nem tudja megjavítani a hibát saját maga, akkor keresse fel a legközelebbi forgalmazót. Kérjük, vegye figyelembe, hogy a helytelen javítások érvénytelenítik a garanciát, és további költségek merülhetnek fel.

## Selejtezés

### A készülék selejtezése

Az áthúzott kuka szimbólum jelentése a következő: Az elemeket és akkukat, az elektromos és elektronikus készülékeket nem szabad a háztartási hulladékok közé tenni. Ezek a környezetre és egészségre káros anyagokat tartalmazhatnak.



A felhasználó köteles a régi elektromos készülékeket, a készülék használt elemeit és akkumulátorait a háztartási hulladékoktól különválasztva a hivatalos gyűjtőhelyen keresztül ártalmatlanítani a szakszerű további feldolgozás biztosításához. A leadásra vonatkozóan az eladótól kérhet információkat. A visszavétel ingyenes.

Az olyan elemeket és akkumulátorokat, amelyek nincsenek fixen beépítve a régi elektromos készülékbe, ártalmatlanítás előtt



ki kell venni és külön kell ártalmatlanítani. Az összes rendszer lítium elemeit és akkucsomagjait csak lemerült állapotban szabad leadni a visszavételi helyen. Az elemeket a pólusok leragasztásával kell védeni a rövidzárlat ellen.

Minden végfelhasználó saját maga felel az ártalmatlanítandó készüléken lévő személyes adatainak törlesztésért.

### A csomagolás selejtezése

A csomagolás anyaga karton és megfelelően jelölt műanyag, ami újra hasznosítható.



– Ezeket juttassa el az újrahasznosításba.

## Műszaki adatok

Anyagszám	482253
Névleges feszültség	230 V~, 50 Hz
Névleges kimenet	50 W
Védelmi osztály	II
A távirányító eleme	1× CR2025 (ki-zárt)

## Tájékoztatósi követelmények

Leírás	Szimbólum	Érték	Egység
Ventilátor maximális áramlási sebessége	F	(19,5)	m <sup>3</sup> /perc
Ventilátor bemeneti teljesítménye	P	(39,9)	W
Szerviz érték	SV	(0,5)	(m <sup>3</sup> /perc)/W
Készletléti teljesítményfelvétel	P <sub>SB</sub>	(0,4)	W
Ventilátor zajteljesítmény-szintje	L <sub>WA</sub>	(53,8)	dB(A)
Maximális légsebesség	c	(2,0)	m/s
Mérési szabvány üzem értékre vonatkozóan	IEC 60879: 1986		
Kapcsolattartási adatok további információk kéréséhez	Euromate GmbH Emil-Lux-Straße 1 42929 Wermelskirchen NÉMETORSZÁG		

## Содержание

Перед началом работы...	25
Для Вашей безопасности	25
Комплект поставки	26
Сборка	26
Эксплуатация	26
Очистка	27
Устранение неполадок	27
Утилизация	27
Технические характеристики	27
Гарантийный талон	29

## Перед началом работы...

### Использовать по назначению

Изделие предназначено исключительно для некоммерческого использования как переносной вентилятор.

Устройство не предназначено для промышленного использования. Следует соблюдать общепринятые правила предупреждения несчастных случаев и приложенные инструкции по технике безопасности.

Осуществлять только деятельность, описанную в настоящем руководстве по эксплуатации. Любое иное использование представляет собой запрещенное неправильное обращение. Производитель не несет ответственности за повреждения, возникшие в результате такого обращения.

### Что обозначают используемые символы?

Предупреждения об опасности и указания четко обозначены в руководстве по эксплуатации. Используются следующие символы:



**ОПАСНОСТЬ! Непосредственная опасность для жизни- или опасность получения травм!** Непосредственно опасная ситуация, которая может привести к смерти или тяжелым травмам.



**ПРЕДУПРЕЖДЕНИЕ! Вероятная опасность для жизни- или опасность получения травм!** Общая опасная ситуация, которая может привести к смерти или тяжелым травмам.



**ОСТОРОЖНО! Возможная опасность получения травм!** Опасная ситуация, которая может привести к травмам.



**ВНИМАНИЕ! Опасность повреждения устройства!** Ситуация, которая может привести к материальному ущербу.



**Указание:** Информация, которая приводится для лучшего понимания процессов.

## Для Вашей безопасности

### Общие указания по безопасности

- Для надежного обращения с этим устройством пользователь должен прочесть перед первым использованием это руководство по эксплуатации.
- Соблюдайте все указания по мерам безопасности! Если Вы пренебрежете указаниями по соблюдению мер безопасности, Вы подставите под угрозу себя и других.

- Сохраняйте инструкцию по эксплуатации и указания по безопасности для будущего использования.
- Если Вы продаете устройство или передаете его кому-то, обязательно приложите к нему инструкцию по эксплуатации.
- Прибор допускается к использованию только в исправном состоянии. При поломке устройства или одной из его частей его следует вывести из эксплуатации и утилизировать согласно предписаниям.
- Не используйте прибор в помещениях со взрывоопасной обстановкой, а также вблизи горючих жидкостей или газов!
- Выключенное устройство следует блокировать от случайного включения.
- Не используйте приборы, у которых выключатель не работает должным образом.
- Не подпускайте к устройству детей! Храните устройство в недоступном для детей и посторонних лиц месте.
- Не перегружайте устройство. Используйте устройство только для предназначенных целей.
- Работать следует осторожно и в хорошем состоянии: В результате усталости, болезни, алкогольного или наркотического опьянения, а также медикаментозного воздействия Вы не в состоянии безопасно пользоваться прибором.
- Устройство не предназначено для использования лицами (включая детей) с ограниченными физическими, сенсорными или умственными способностями/лицами с недостаточным опытом и/или знаниями, за исключением случаев, когда они находятся под присмотром лица, ответственного за их безопасность, или получили от такого лица инструкции по использованию устройства.
- Не допускайте, чтобы дети играли с прибором.
- Необходимо всегда соблюдать действующие национальные и международные правила техники безопасности, охраны здоровья и рабочие инструкции.

### Электробезопасность

- Прибор разрешается подключать только к штепсельной розетке, оборудованной исправным защитным контактом.
- Подключение инструмента следует производить через дифференциальный автомат, срабатывающий при появлении тока утечки не более 30 мА.
- Перед включением прибора в сеть необходимо убедиться, что электроснабжение в сети соответствует требованиям электропитания прибора.
- Прибор допустимо использовать только в случае, если значения напряжения, мощности и номинальной скорости вращения не превышают максимально допустимые, указанные на табличке с основными техническими данными.
- Не брать сетевую вилку мокрыми руками! Вытаскивать сетевую вилку за вилку, а не за кабель.
- Не перегибайте, не сдавливайте, не дергайте и не переезжайте через сетевой кабель; берегите от контакта с острыми краями, маслами и высокой температурой.

- Не поднимайте прибор, держа за кабель; не используйте кабель в целях, для которых он не предназначен.
- Перед каждым использованием проверяйте штекер и кабель.
- В случае повреждения шнура питания немедленно отсоедините его от сети, вытащив штепсельную вилку. Никогда не используйте поврежденный сетевой кабель.
- Если прибор не используется, он должен всегда быть выключен из сети.
- Прежде чем подключить прибор к источнику электропитания, убедитесь, что он выключен.
- Перед тем, как вытащить штепсель из розетки, всегда выключайте прибор.
- При транспортировке прибор обесточивается.

### Обращение с приборами, работающими от батарей

- Используйте только батареи, допущенные к применению производителем.
- XXDas zugelassene Batteriemodell ist 1XCR2025, das im Lieferumfang nicht enthalten ist.
- Опасность ожога! Никогда не заряжайте батареи.
- При длительном хранении не допускайте соприкосновения с металлическими предметами, способными вызвать короткое замыкание. Существует опасность повреждений и возгорания.
- При неправильной эксплуатации может произойти выделение жидкости из батареи. Вылившийся электролит батареи способен вызвать кожные раздражения и ожоги. Избегайте соприкосновения! При случайном соприкосновении протрите водой место контакта. При попадании в глаза, помимо этого, немедленно обратитесь за врачебной помощью.

### Указания по безопасности для данного прибора

- Изделие следует устанавливать на ровную, горизонтальную поверхность со свободным пространством со всех сторон.
- Использование изделия вне помещений не допускается.
- Запрещается просовывать предметы через защитную решетку изделия.
- Объекты, которые могут быть затянута (например, занавески, растения), не должны располагаться в непосредственной близости от устройства.
- Следить за тем, чтобы на изделие никогда не попадала вода или другие жидкости.
- Использовать изделие в помещениях с ванной, душем, бассейном или вблизи раковин или водопроводов запрещается.
- Помните, что за вентиляционными отверстиями также могут располагаться подвижные компоненты.
- Символы, нанесенные на устройство, запрещается удалять или закрывать. Не читаемые символы на устройстве подлежат немедленной замене.



Перед первым использованием изделия прочтите и уясните инструкции по его эксплуатации.

### Комплект поставки

- Колонный вентилятор
- Дистанционное управление
- Инструкция по эксплуатации

### Сборка

#### ► Assembly – cmp. 2

- XXLegen Sie das Netzkabel durch die Vertiefung im Ständerfuß, dann befestigen Sie den vorderen und hinteren Fußteil. Zum Schluss schließen Sie die Schraubenmutter. Bitte befolgen Sie die Schritte von Foto 1 bis Foto 3.
- Внимание: Поставить стоечный вентилятор и слегка покачать его, чтобы убедиться, что основание сбалансировано.

### Эксплуатация

#### Проверить перед включением!



**ОПАСНОСТЬ! Осторожно, риск получения травм!** Изделие разрешается вводить в эксплуатацию, только если при проверке не обнаружено неисправностей. Перед повторным использованием изделия убедиться в том, что неисправные детали заменены.

#### Проверка безопасного состояния изделия:

- Проверить отсутствие всяких видимых дефектов.
- Проверить прочность крепления всех деталей изделия.

#### Панель управления

- Вставить сетевой шнур в розетку, раздастся звуковой сигнал подачи питания.
- Нажать на кнопку "ON/OFF" [«ВКЛ/ВЫКЛ»], загорится световой индикатор "Low" [«Низк.»]. По умолчанию задана низкая скорость. Для выбора скорости работы вентилятора (низкая, средняя и высокая) можно нажать на кнопку "SPEED" [«СКОРОСТЬ»].
- XXDrücken Sie "MODE" zur Auswahl der Strömungsart aus den folgenden Optionen (und bei Fernsteuerung entsprechend die gleichen Funktionen Natürlich/Normal/Schlaf).
- XXDrücken Sie die Taste "Timer", wenn der Ventilator für die im Timer vorgegebene Zeitdauer laufen soll. Die Zeitdauer beträgt bis zu 7,5 Stunden.
- Для выбора скорости работы вентилятора (низкая, средняя и высокая) можно нажать на кнопку "SPEED" [«СКОРОСТЬ»].
- Нажать кнопку "SWING" (ПОВОРОТ) для запуска вращения; повторное нажатие фиксирует направление воздушного потока.

### Очистка



**ОПАСНОСТЬ! Осторожно, риск получения травм!** Перед началом работ с изделием всегда вынимать вилку из розетки.

- Выключить изделие, вынуть вилку из розетки.
- Вытирать изделие влажной салфеткой.

## Устранение неполадок

### Если что-то не работает...



**ОПАСНОСТЬ! Риск получения травм!**  
Неправильный ремонт может привести к нарушению безопасной работы устройства. Это опасно для вас и вашего окружения.

Причиной неправильной работы становятся зачастую незначительные неполадки. Многие из них вы можете устранить сами. Прежде чем обращаться к продавцу, изучите нижеследующую таблицу. Это поможет избежать возможных затрат и сберечь нервы.

Неполадки/сбои в работе	Причина	Способ устранения
Устройство не работает.	Нет подачи питания?	Проверить кабель, розетку, гнездо и предохранитель.
	Неисправен кабель?	Обратиться к своему продавцу.

Если устранить неисправность самостоятельно не удастся, то следует обращаться к ближайшему продавцу. Обращаем ваше внимание на то, что неправильно выполненный ремонт ведет к аннулированию гарантии и дополнительным затратам.

## Утилизация

### Утилизация устройства

Значок, изображающий перечеркнутый мусорный бак, означает: батареи и аккумуляторы, электрические и электронные приборы запрещено выбрасывать в бытовой мусор. Они могут содержать вредные для здоровья и окружающей среды вещества.



Потребители обязаны утилизировать старые электроприборы, старые батареи и аккумуляторы от приборов отдельно от бытового мусора через официальные пункты сбора, чтобы обеспечить их надлежащую последующую переработку. Информацию,

касающуюся сдачи на утилизацию, вы можете получить у своего продавца. Прием старых приборов, батарей и аккумуляторов производится бесплатно.

Съемные батареи и аккумуляторы должны быть извлечены из старых электроприборов перед утилизацией и утилизируются отдельно. Литиевые батарейки и аккумуляторные блоки любых систем надлежит сдавать в места сбора только в разряженном состоянии. Для предотвращения коротких замыканий необходимо обязательно заклеивать полюса. Каждый конечный пользователь сам отвечает за удаление персональных данных, хранящихся на утилизируемых старых приборах.



### Утилизация упаковки

Упаковка состоит из картона и соответствующим образом обозначенного пластика, которые могут подвергаться переработке.



- Позаботьтесь о том, чтобы эти материалы были переданы для вторичной переработки.

## Технические характеристики

Артикульный номер	482253
Номинальное напряжение	230 В~, 50 Гц
Номинальная мощность	50 Вт
Степень защиты	II
Батарейка для дистанционного управления	XX1× CR2025 (ausgeschlossene)

## Требования к информации

Описание	Символ	Значение	Единица
Максимальный расход воздуха	F	(19,5)	м <sup>3</sup> /мин
Входная мощность вентилятора	P	(39,9)	Вт
Сервисное значение	SV	(0,5)	(м <sup>3</sup> /мин)/Вт
Потребление электроэнергии в режиме ожидания	P <sub>SB</sub>	(0,4)	Вт
Уровень шума вентилятора	L <sub>WA</sub>	(53,8)	дБ(A)
Максимальная скорость воздуха	c	(2,0)	м/с
Эталон значения сервиса	IEC 60879: 1986		
Контактные данные для получения дополнительной информации	Euromate GmbH Emil-Lux-Straße 1 42929 Wermelskirchen ГЕРМАНИЯ		

**Информация о гарантии и сроке службы указана на маркировке упаковки продукции. Информация о дате изготовления указана на товаре. Информацию о стране происхождения смотрите на маркировке упаковки продукции.**

---

## RU Гарантийный талон

Уважаемый покупатель, наши продукты изготавливаются на современных производственных подразделениях и соответствуют признанному во всём мире качественному процессу.

Если Вы, однако, найдете причину для рекламации, пожалуйста, отнесите этот продукт вместе с квитанцией об оплате в ближайший магазин.

На наши продукты действуют законные претензии по качеству, начиная с момента покупки.

Гарантийный талон Вы можете приобрести в магазине.

Изделие .....

Модель .....

Серийный номер.....

Дата продажи.....

Печать

Подпись продавца .....

Претензий по внешнему виду и комплектации не имею. ....

Подпись покупателя

### Гарантийные условия

1. Гарантийные претензии рассматриваются только при наличии правильно и четко заполненного гарантийного талона с указанием марки, модели, серийного номера изделия, даты продажи, четкой печати фирмы-продавца, а также кассового чека магазина.
2. Гарантийный срок составляет 24 месяца со дня продажи электроинструмента.
3. В течение гарантийного срока устраняются бесплатно:
  - Повреждения инструмента, возникшие из-за применения изготовителем некачественного материала;
  - Дефекты сборки, допущенные изготовителем.
  - Неисправные узлы инструментов в гарантийный период бесплатно ремонтируются или заменяются новыми. Решение вопроса о целесообразности их замены или ремонта остается за службой сервиса. Заменяемые детали переходят в собственность службы сервиса.

---

#### 4. Гарантия не распространяется:

- На инструмент, использовавшийся в профессиональных (промышленных) целях или объемах. Бытовой тип электроинструмента подразумевает использование его для бытовых нужд не более 20 (двадцати) часов в месяц. Использование инструмента вопреки этому условию является нарушением правил эксплуатации;
- На механические повреждения (трещины, сколы и т.п.) и повреждения, вызванные воздействием агрессивных сред и высоких температур, попаданием внутрь электроинструмента инородных предметов, частиц, жидкостей, веществ, а также повреждения, наступившие вследствие неправильного хранения (коррозия металлических частей);
- На повреждения, возникшие в процессе транспортировки покупателем приобретенного изделия;
- На повреждения и неисправности, вызванные нарушением правил, изложенных в инструкции по эксплуатации, или применением инструмента не по назначению, халатным отношением, несчастным случаем, стихийным бедствием, воздействием домашних животных, грызунов или насекомых;
- На повреждения, вызванные использованием некачественных, нестандартных расходных материалов, принадлежностей, запасных частей или приспособлений;
- На инструменты с неисправностями, возникшими вследствие перегрузки или неправильной эксплуатации, а также нестабильности параметров электросети, превышающих нормы, установленные ГОСТ 13109–97. К безусловным признакам перегрузки изделия относятся, помимо прочих: одновременный выход из строя ротора и статора, изменение внешнего вида, деформация или оплавление деталей или узлов, потемнение или обугливание изоляции проводов под воздействием высокой температуры;
- На быстроизнашивающиеся части (угольные щетки, зубчатые ремни, резиновые уплотнения, сальники, смазку и т.п.) и сменные принадлежности (патроны, аккумуляторы, защитные кожухи, рукоятки и т.п.), а также на расходные материалы и приспособления;
- На естественный износ инструмента (полная выработка ресурса, сильное внутреннее или внешнее загрязнение);
- На инструмент, имеющий следы постороннего вмешательства или если была произведена попытка ремонта в неуполномоченном сервисном центре.
- Если данные на электроинструменте не соответствуют данным в гарантийном талоне;
- На профилактическое обслуживание электроинструмента (например, чистка, промывка, смазка).

Настоящие гарантийные условия не ущемляют других законных прав потребителя, предоставленных ему действующим законодательством страны.

---

## DE Mängelansprüche

Sehr geehrte Kundin, sehr geehrter Kunde, unsere Produkte werden in modernen Produktionsstätten gefertigt und unterliegen einem international anerkannten Qualitätsprozess.

Sollten Sie dennoch einen Grund zur Beanstandung haben, bringen Sie bitte diesen Artikel zusammen mit dem Kaufbeleg zu Ihrem Händler.

Für unsere Produkte gelten die gesetzlichen Mängelansprüche ab Kaufdatum.

## IT Reclami per difetti

Gentilissima Cliente, gentilissimo Cliente, i nostri prodotti sono fabbricati in moderne officine di produzione e sono sottoposti ad un processo di qualità internazionalmente riconosciuto.

Se Lei dovesse avere tuttavia un motivo di reclamo, porti questo articolo insieme allo scontrino al Suo negoziante.

Per i nostri prodotti valgono i reclami per difetti legali a partire dalla data di acquisto.

## FR Réclamations

Chère cliente, cher client, Nos produits sont fabriqués dans des ateliers de production modernes et sont soumis à un processus de qualité reconnu au niveau international.

Si vous avez toutefois le moindre motif de réclamation, veuillez rapporter cet article avec son justificatif d'achat à votre commerçant.

Nos produits sont soumis au droit légal de réclamation en cas de défaut à partir de leur date d'achat.

## GB Claims for defects

Dear customer, Our products are manufactured in modern production plants, and are subject to an internationally recognised quality process.

Nevertheless, if you have cause for dissatisfaction, please bring the item together with the proof of purchase to the store from which you bought it.

For our products, legal claims for defects are valid from the date of purchase.

## CZ Reklamace

Vážená zákaznice, vážený zákazník, naše výrobky jsou vyráběny v moderních závodech a podléhají mezinárodně uznávanému procesu kontroly kvality.

Pokud byste přesto měli důvod ke stížnostem, přineste prosím výrobek společně s dokladem o koupi vašemu prodejci.

Pro naše výrobky platí zákonná reklamační lhůta od datumu koupě.

## SK Reklamácie

Vážená zákaznička, vážený zákazník, naše produkty sa vyrábajú v moderných zariadeniach a podliehajú medzinárodne uznávanému procesu riadenia kvality.

Ak máte aj napriek tomu dôvod na reklamáciu, prineste tento tovar spolu s dokladom o zakúpení k vášmu predajcovi.

Pre produkty platia zákonné reklamačné nároky od dátumu zakúpenia.

## HU Jótállási jegy

Tisztelt Vevőnk!

Termékeink modern gyárban készülnek, nemzetközileg elismert minőségbiztosítási rendszer alatt.

Üzemzavar esetén a készüléket vigye vissza, a vásárlási számlával együtt, a forgalmazóhoz, ahonnan vásárolta azt.

Termékeinkre a törvényben előírt garanciális feltételek érvényesek, a vásárlás napjától számítva.

Euromate GmbH  
Emil-Lux-Straße 1  
42929 Wermelskirchen  
GERMANY  
Hotline +49 (0) 2196 / 76-3333  
[www.euromate.de](http://www.euromate.de)

Art.-Nr. 482253

V-171121