

重点校对项

- 1. 物料编码
- 2. 版面尺寸
- 3. 材质标注
- 4. 颜色标注
- 5. 客户型号
- 6. 产品名称
- 7. 产品参数
- 8. 电压功率
- 9. 单位符号
- 10. 认证标志
- 11. 回型标志
- 12. ROHS标志
- 13. 警语警语及字高
- 14. 控制面板及功能
- 15. 目录及页码
- 16. 商标LOGO

标准元素核对表 (此表仅用于印刷品制作过程核对标准内容, 非印刷内容)

认证图标	
单位表述	直流电: V= 交流电: V- 频率: Hz 功率: W 容量: mL/L 电流: A 压强: Pa/kPa/MPa 长度: mm/cm/m 时间: s/min/h 重量: kg
产地表述	MADE IN CHINA Made in China Made in P.R.C
变更要求	图纸变更须确认变更点, 同步检讨涉及的物料和MO单 (含92), 注意拉通到采购、供方、进货检, 尤其注意新单编码的变更场景

印刷油墨不含矿物油

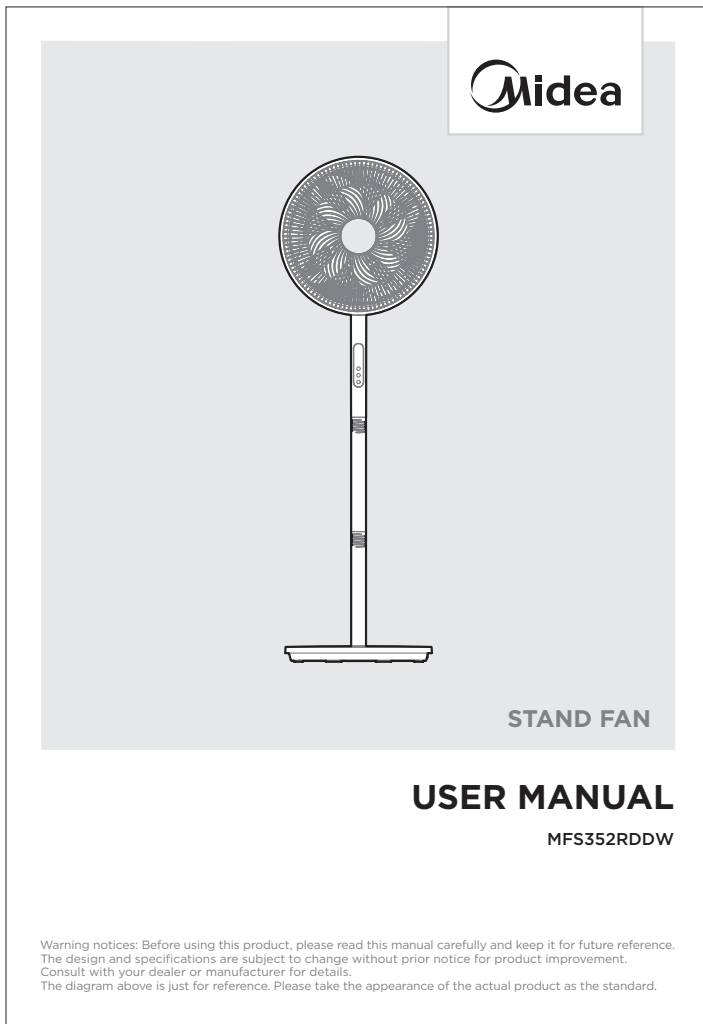

技术要求 (版本号: C, 2025-02)

- 文字图案印刷颜色为: 黑色, 印刷字体需清晰可见, 文字不能粘到一起;
- 该说明书的幅面大小为: A5, 未注直线尺寸公差应符合GB/T1804-v;
- 该说明书的装订方式为: 胶装; [70P以下为钉装, 70P以上为胶装 (特殊要求除外)]
- 说明书警语及认证标志应满足CE/UL标准, CE: 警语部分大写字母高度不低于3mm, CE标志不低于5mm, WEEE标志不低于7mm; UL: 大写字母字高不小于1/12" (2.11mm), 小写字母字高不小于1/16" (1.6mm), "IMPORTANT SAFEGUARDS", "SAVE THESE INSTRUCTIONS" 等词, 其字高不小于3/16" (4.8mm), IMPORTANT SAFEGUARDS 必须在最前面。
- 产品应符合QMG-J53.021《产品说明书技术条件》的有关要求。
- 有ROHS指令要求的物料应符合美的的企业标准QML-J11.006《产品中限制使用有害物质的技术标准》。

				电风扇		16161000A32691	
				说明书		MIDEA-FS35-26XRD (MFS352RDDW) -0502	
B/1 更新ERP参数 颜雪川 20260225				图样标记		重量 比例	
A/1 更新内容 颜雪川 20251203							
标记处数 更改文件号 签字 日期				K		1:1	
制图 颜雪川 审核 李艳							
设计 ----- 标准化 古广君				共 1 页		材料: 80g双胶纸	
校对 ----- 审定 古广君							
会签 ----- 日期 2025-11-19				第 1 页		广东美的生活电器制造有限公司	

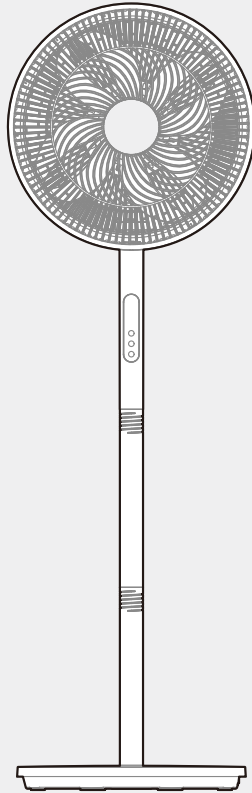

STAND FAN

USER MANUAL

MFS352RDDW

Warning notices: Before using this product, please read this manual carefully and keep it for future reference. The design and specifications are subject to change without prior notice for product improvement. Consult with your dealer or manufacturer for details. The diagram above is just for reference. Please take the appearance of the actual product as the standard.

LANGUAGES

EN English

ES Spanish

PT Portuguese

DE German

FR French

NL Dutch

THANK YOU LETTER

Thank you for choosing Midea! Before using your new Midea product, please read this manual thoroughly to ensure that you know how to operate the features and functions that your new appliance offers in a safe way.

CONTENTS

THANK YOU LETTER	01
SAFETY INSTRUCTIONS	02
SPECIFICATIONS	04
PRODUCT OVERVIEW	05
PRODUCT INSTALLATION	06
OPERATION INSTRUCTIONS	08
CLEANING AND MAINTENANCE	10
TROUBLESHOOTING	10
TRADEMARKS, COPYRIGHTS AND LEGAL STATEMENT	11
DISPOSAL AND RECYCLING	11
DATA PROTECTION NOTICE	12

SAFETY INSTRUCTIONS

Intended Use

The following safety guidelines are intended to prevent unforeseen risks or damage from unsafe or incorrect operation of the appliance. Please check the packaging and appliance on arrival to make sure everything is intact to ensure safe operation. If you find any damage, please contact the retailer or dealer. Please note modifications or alterations to the appliance are not allowed for your safety concern. Unintended use may cause hazards and loss of warranty claims.

Explanation of Symbols



Danger

This symbol indicates that there are dangers to the life and health of persons due to extremely flammable gas.



Warning of electrical voltage

This symbol indicates that there is a danger to life and health of persons due to voltage.



Warning

The signal word indicates a hazard with a medium level of risk which, if not avoided, may result in death or serious injury.



Caution

The signal word indicates a hazard with a low degree of risk which, if not avoided, may result in minor or moderate injury.



Attention

The signal word indicates important information (e.g. damage to property), but not danger.



Observe instructions

This symbol indicates that a service technician should only operate and maintain this appliance in accordance with the operating instructions.

EN

Read these operating instructions carefully and attentively before using/commissioning the unit and keep them in the immediate vicinity of the installation site or unit for later use!

Important Safeguards

READ AND SAVE THESE INSTRUCTIONS

CAUTION

- Read Rules for Safe Operation and Instructions Carefully.
- This appliance can be used by children aged from 8 years and above and persons with reduced physical, sensory or mental capabilities or lack of experience and knowledge if they have been given supervision or instruction concerning use of the appliance in a safe way and understand the hazards involved. Children shall not play with the appliance. Cleaning and user maintenance shall not be made by children without supervision.
- Never insert fingers, pencils, or any other object through the grille when fan is running.
- **EN** Disconnect fan when moving from one location to another.
- Be sure fan is on a stable surface when operating to avoid overturning.
- **DO NOT** use fan in window, rain may create electrical hazard.
- Indoor use only

WARNING

- If the supply cord is damaged, it must be replaced by manufacturer or its service agent or a similarly qualified person in order to avoid a hazard.
- To protect against the risk of electrical shock, do not immerse the unit, cord or plug in water or other liquid.
- When the appliance is not in use and before cleaning, unplug the appliance from the outlet.
- When the fan was assembled, the rotor blade guard shall not be taken off anymore.
 - Prior cleaning unplug the fan.
 - The rotor guard shall not be disassembled/opened to clean the rotor blades.
 - Wipe the fan enclosure and rotor blade guard with a slightly damp cloth.

SAVE THESE INSTRUCTIONS

SPECIFICATIONS

Product Model	MFS352RDDW
Voltage	220-240V-
Frequency	50Hz
Rated Power	30W

Description	Symbol	Value	Unit
Maximum fan flow rate	F	46,7	m ³ /min
Fan power input	P	22,5	W
Service value	SV	2,1	(m ³ /min)/W
Standby power consumption	P _{SB}	0,2	W
Off power consumption	P _{OFF}	—	W
Fan sound power level	L _{WA}	54	dB(A)
Maximum air velocity	C	3,6	meters/sec
Seasonal electricity consumption	Q	7,4	KWh/a
Measurement standard for service value	IEC 60879: 1986+Corr.1992; IEC 60879: 2019		

EN

PRODUCT OVERVIEW

Parts Name

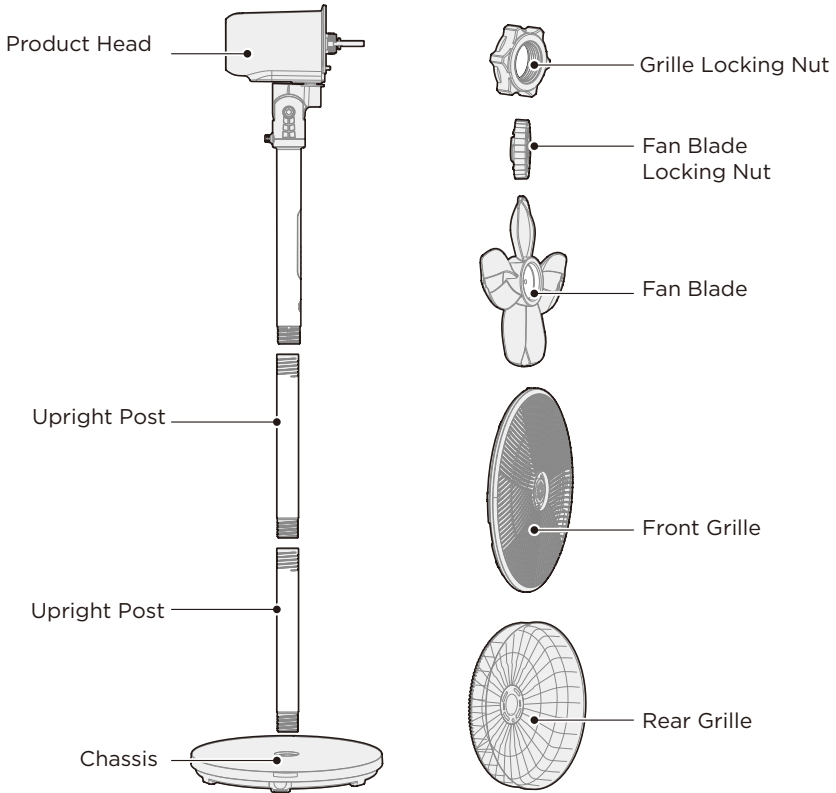

EN

Accessories

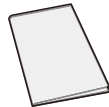

User Manual X1



Remote Control X1

NOTE

All the pictures in this manual are for explanation purposes only. Any discrepancy between the real object and the illustration in the drawing shall be subject to the real model.

PRODUCT INSTALLATION

Column and Head Installation

First, align the **3** column with the **4** base chassis connector and tighten clockwise. Then align the **2** column with the **3** column connector and tighten clockwise. Finally, align the **1** head fixing column with the **2** column connector and insert it, tightening clockwise to secure.

Figure 1

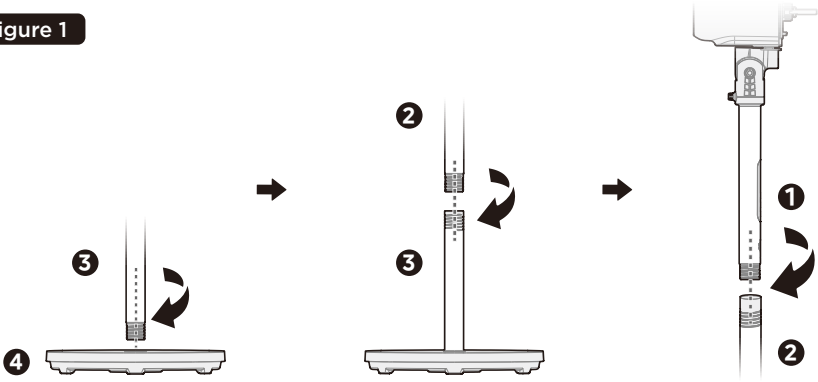

EN

Rear Grille Installation

First, remove the **5** grille locking nut and **6** fan blade locking nut from the motor shaft.

Figure 2

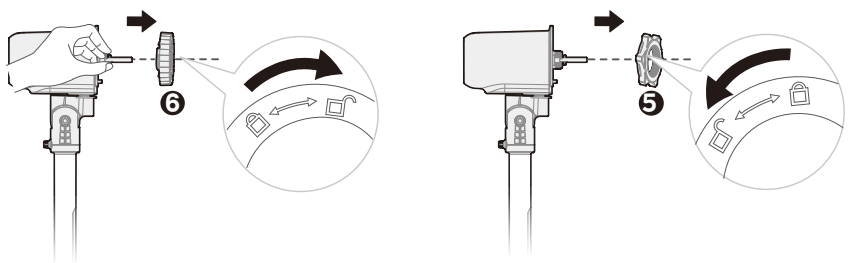

Step 1
Operation key point: Hold the motor shaft with your hand, then loosen the fan blade locking nut clockwise.

Step 2
Loosen the grille locking nut counterclockwise.

Hang the **9** rear grille onto the motor's front shell; rotate the **5** grille locking nut clockwise to secure the **9** rear grille.

Figure 3

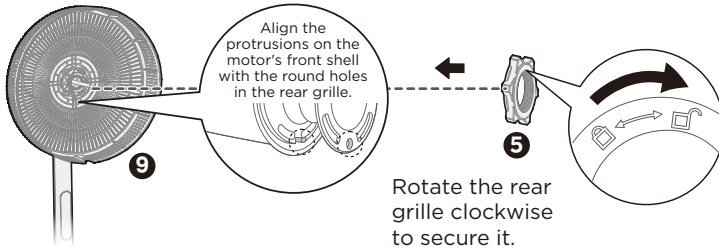

Misalignment will result in an insecure installation and incorrect logo on the front grille.

Fan Blade Installation

Use the **6** fan blade locking nut to secure the **7** fan blade onto the motor shaft.

Figure 4

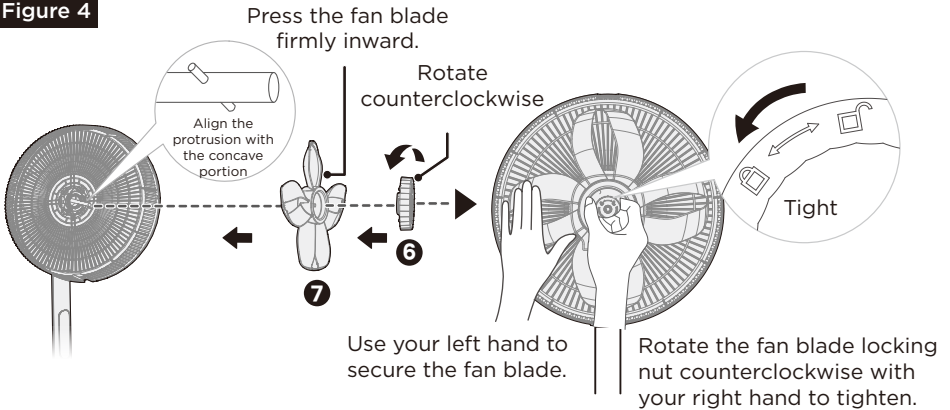

Front Grille Installation

Figure 5

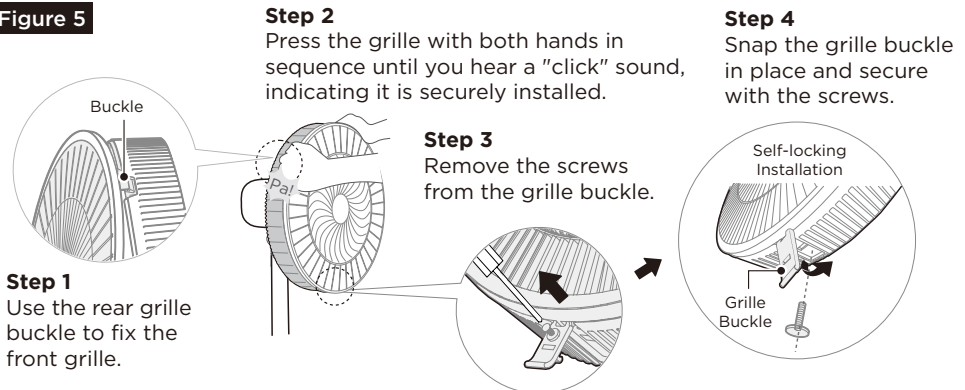

OPERATION INSTRUCTIONS

Operation Area and Display Area



Display Area

Icon	Function Description
	<p>Natural Wind mode indicator</p> <ul style="list-style-type: none"> When the device is powered on, if the Natural wind mode is enabled, this indicator lights up; otherwise, it will be off.
	<p>Sleep Wind mode indicator</p> <ul style="list-style-type: none"> When the device is powered on, this indicator lights up if the sleep mode is enabled; otherwise, it turns off.
	<p>Timer indicator</p> <ul style="list-style-type: none"> When the device is powered on, this icon lights up if the device is in the timer setting screen or the scheduled power-off function is enabled; otherwise, it turns off.
	<p>Digital Tube</p> <ul style="list-style-type: none"> In power-on mode, when the scheduled power-off timer is set, this digital tube flashes to display the scheduled power-off time. In power-on mode, when the fan speed level is set, this digital tube displays the set fan speed level.

EN

Operating Button

Button	Function Description
	<p>On/Off Button</p> <ul style="list-style-type: none"> In the power-off state, short press the button to power on the device; in the power-on state, short press the button to power off the device.
	<p>Timer/Oscillation Button</p> <ul style="list-style-type: none"> In the power-on state, short press this button to set the timer. In the power-on state, press and hold this button for 3 seconds to turn the left-right oscillation on or off.
	<p>Wind Speed Button</p> <ul style="list-style-type: none"> In power-on mode, short press this button to cycle through the corresponding fan speed levels and adjust the fan speed. In power-on mode, long press for 3 seconds to set the fan mode, cycling through Normal -> Sleep -> Natural -> Normal.

CAUTION

If there is no operation during the operation of the machine, it will automatically shut down after 24 hours of continuous operation.

Remote Controller

- Point the remote controller at the receptor on body of the fan and press the desired button. The remote controller will work at distances of up to roughly 5 meters and the angle of 30 degree included between right and left from the receptor.
- The batteries must be removed from the remote controller before it is scrapped and that they are disposed of safely.

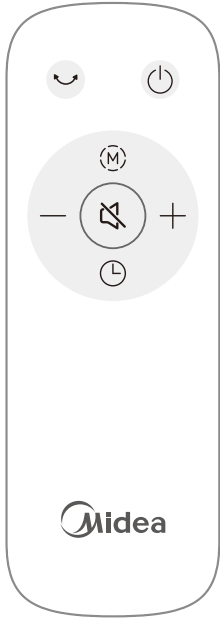

Button	Function Description
	On/Off Button <ul style="list-style-type: none"> • In the power-off state, short press to enter the power-on state. • In the power-on state, short press this button to power off.
	Oscillation (left-right swing) Button <ul style="list-style-type: none"> • Short press this button to oscillate the left and right oscillation.
	Wind Mode Button <ul style="list-style-type: none"> • Short-press the button to cycle through wind modes: Normal Wind → Sleep Wind → Natural Wind → Normal Wind...
	Increase“+” /Decrease“-” Button <ul style="list-style-type: none"> • Use the + button to increase the wind speed. Use the - button to decrease the wind speed. • In the timer setting screen, press the + button to increase the timer (0-1...9-0 cyclic setting). • In the timer setting screen, press the - button to decrease the timer (0-9...1-0 cycle setting).
	Mute Button <ul style="list-style-type: none"> • Short press to turn the buzzer on or off.
	Timer Button <ul style="list-style-type: none"> • In the timer setting interface, press the timer button to adjust the timer (set in a cycle from 0-1...9-0).

Figure 6

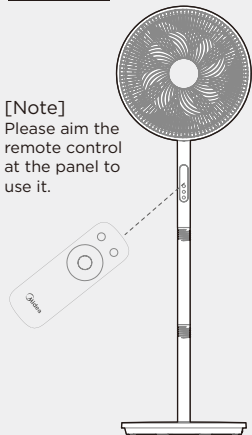

[Note]
Please aim the remote control at the panel to use it.

Battery Installation

- Slide the battery compartment cover.
- Insert the batteries, and make sure that the batteries are placed as shown in the Figure 7.
- Slide back the battery cover.

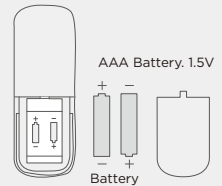
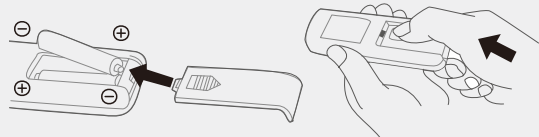

Figure 7



[Note]

- Do not dispose of batteries in fire, batteries may explode or leak.
- Do not mix old and new batteries.
- Do not mix alkaline, standard (carbon-zinc) or rechargeable (nickel-cadmium) batteries.
- Pay attention to poles (+ and -) of the batteries.

CLEANING AND MAINTENANCE

- Be sure to unplug from the electrical supply source before cleaning.
- Please use a damp cloth or sponge for general cleaning.
- To remove more persistent dirt, use a cloth dampened with warm soapy water. Then use a dampened cloth with water only to remove soap film. Do not use any solvents (such as thinners), as they may damage the plastic housing.
- Do not allow water or other liquids to enter inside the fan motor.
- After cleaning and maintenance, be sure to wait until fully dry before using or storing.

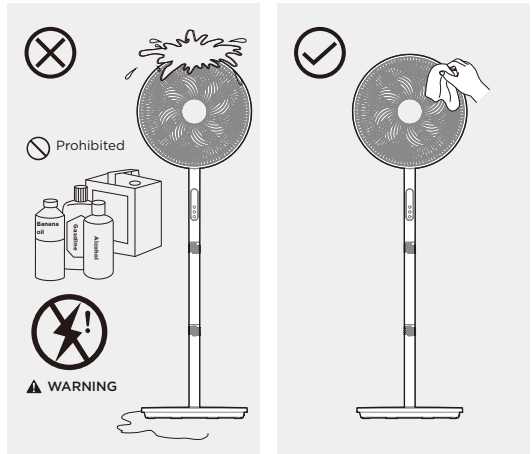

EN

TROUBLESHOOTING

Operation of your appliance can lead to errors and malfunctions. The following tables contain possible causes and notes for resolving an error message or malfunction. It is recommended to read the table below carefully in order to save your time and money that may cost for calling to the service center.

Problem	Cause	Solution
The machine does not work properly after installed	• The power cable is not plugged in or has poor contact.	Make sure the plug is properly inserted into the socket.
	• The switch on the body is not turned on.	Turn on the switch on the body.
The remote does not work	• The battery needs replacing.	Replace the battery.
	• The remote is being used more than 5m away from the machine.	Use the remote closer to the machine and make sure it is pointing directly at the display panel.

TRADEMARKS, COPYRIGHTS AND LEGAL STATEMENT

 logo, word marks, trade name, trade dress and all versions there of are valuable assets of Midea Group and/or its affiliates (“Midea”), to which Midea owns trademarks, copyrights and other intellectual property rights, and all goodwill derived from using any part of an Midea trademark. Use of Midea trademark for commercial purposes without the prior written consent of Midea may constitute trademark infringement or unfair competition in violation of relevant laws.

This manual is created by Midea and Midea reserves all copyrights thereof. No entity or individual may use, duplicate, modify, distribute in whole or in part this manual, or bundle or sell with other products without the prior written consent of Midea.

EN All the described functions and instructions were up to date at the time of printing this manual. However, the actual product may vary due to improved functions and designs.

DISPOSAL AND RECYCLING

Important Instructions for Environment

Compliance with the WEEE Directive and Disposing of the Waster Product:

This product complies with EU WEEE Directive (2012/19/EU). This product bears a classification symbol for waster electrical and electronic equipment (WEEE).

This symbol indicates that this product shall not be disposed with other household wastes at the end of its service life. Used device must be returned to official collection point for recycling of electrical electronic devices. To find these collection systems please contact to your local authorities or retailer where the product was purchased. Each household performs important role in recovering and recycling of old appliance. Appropriate disposal of used appliance helps prevent potential negative consequences for the environment and human health.



Compliance with RoHS Directive

The product you have purchased complies with EU RoHS Directive (2011/65/EU). It does not contain harmful and prohibited materials specified in the Directive.

Package Information

Packaging materials of the product are manufactured from recyclable materials in accordance with our National Environment Regulations. Do not dispose of the packaging materials together with the domestic or other wastes. Take them to the packaging material collection points designated by the local authorities.



DATA PROTECTION NOTICE

EN

For the provision of the services agreed with the customer, we agree to comply without restriction with all stipulations of applicable data protection law, in line with agreed countries within which services to the customer will be delivered, as well as, where applicable, the EU General Data Protection Regulation (GDPR).

Generally, our data processing is to fulfil our obligation under contract with you and for product safety reasons, to safeguard your rights in connection with warranty and product registration questions. In some cases, but only if appropriate data protection is ensured, personal data might be transferred to recipients located outside of the European Economic Area.

Further information is provided on request. You can contact our Data Protection Officer via **MideaDPO@midea.com**. To exercise your rights such as right to object your personal data being processed for direct marketing purposes, please contact us via **MideaDPO@midea.com**. To find further information, please follow the QR Code.

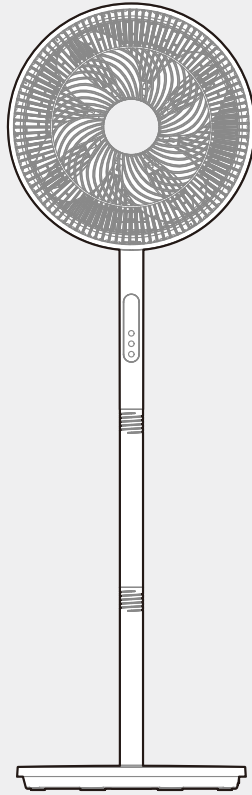

VENTILADOR DE PIE

MANUAL DEL USUARIO

MFS352RDDW

Avisos de advertencia: Antes de usar este producto, lea este manual detenidamente y guárdelo como referencia futura.

El diseño y las especificaciones están sujetos a cambio sin previo aviso para la mejora del producto.

Consulte con el distribuidor o fabricantes para obtener más detalles.

El diagrama que aparece arriba simplemente tiene como finalidad ser una referencia. Tome como estándar la apariencia real del producto.

GRACIAS POR SU CARTA

¡Gracias por elegir Midea! Antes de usar el nuevo producto Midea, lea detenidamente este manual para asegurarse de que conoce cómo operar las propiedades y funciones que ofrece el aparato de forma segura.

CONTENIDOS

GRACIAS POR SU CARTA	01
INSTRUCCIONES DE SEGURIDAD	02
ESPECIFICACIONES	04
VISTA GENERAL DEL PRODUCTO	05
INSTALACIÓN DEL PRODUCTO	06
INSTRUCCIONES DE FUNCIONAMIENTO	08
LIMPIEZA Y MANTENIMIENTO	10
PROBLEMAS Y SOLUCIONES	10
MARCAS REGISTRADAS, DERECHOS DE AUTOR Y DECLARACIÓN LEGAL	11
ELIMINACIÓN Y RECICLAJE	11
AVISO DE PROTECCIÓN DE DATOS	12

INSTRUCCIONES DE SEGURIDAD

Uso previsto

Las siguientes directrices tiene como finalidad evitar riesgo imprevistos o daños procedentes de un funcionamiento inseguro o incorrecto del aparato. Compruebe el envase y el aparato al llegar para asegurarse de que todo está intacto para garantizar un funcionamiento seguro. Si encuentra algún daño, póngase en contacto con el vendedor o distribuidor. Tenga en cuenta que no se permiten modificaciones o alteraciones en el aparato por razones de seguridad. El uso no previsto puede causar peligros y la pérdida de derechos de garantía.

Explicación de los símbolos



Peligro

Este símbolo indica que existen peligros para la vida y la salud de las personas debido a los gases extremadamente inflamables.



Advertencia de tensión eléctrica

Este símbolo indica que existe un peligro para la vida y la salud de las personas debido a la tensión.



Advertencia

La señal indica un riesgo de nivel medio que, si no se evita, puede provocar la muerte o una lesión grave.



Precaución

La señal indica un riesgo de nivel bajo, que si no se evita, puede provocar una lesión leve o moderada.



Atención

La señal indica información importante (por ejemplo, daños a la propiedad), pero no peligro.



Cumplir con las instrucciones

Este símbolo indica que únicamente un técnico de mantenimiento debe operar y realizar el mantenimiento de este aparato conforme a las instrucciones de funcionamiento.

Lea detenidamente y con atención estas instrucciones de funcionamiento antes de usar / poner en servicio la unidad y guárdelas cerca del lugar de la instalación o unidad para su uso posterior.

Salvaguardas importantes

LEA Y GUARDE ESTAS INSTRUCCIONES

PRECAUCIÓN

- Lea detenidamente las normas para un funcionamiento seguro e instrucciones.
- Los niños con una edad de 8 años o más y las personas con capacidades físicas, sensoriales o mentales reducidas o falta de experiencia y conocimientos pueden usar el aparato si se les brinda supervisión o instrucción respecto al uso del aparato de forma segura y entienden los riesgos que implica. Los niños no deben jugar con el aparato. Los niños no deben realizar ni la limpieza ni el mantenimiento del usuario sin supervisión.
- Nunca introduzca los dedos, lápices ni ningún otro objeto a través de la rejilla cuando el ventilador esté en funcionamiento.
- Desconecte el ventilador al trasladarlo de un lugar a otro.
- Asegúrese de que el ventilador esté sobre una superficie estable durante su funcionamiento para evitar que se vuelque.
- NO utilice el ventilador en la ventana, la lluvia puede crear un riesgo eléctrico.
- Únicamente para su uso en interiores.

ES

ADVERTENCIA

- Si el cable de alimentación presenta daños, el fabricante, su agente de servicio o una persona con una cualificación similar debe sustituirlo para evitar cualquier riesgo.
- Para protegerse contra el riesgo de descarga eléctrica, no sumerja la unidad, el cable ni el enchufe en agua u otros líquidos.
- Cuando no utilice el aparato y antes de limpiarlo, desenchúfelo de la toma de corriente.
- Cuando se monta el ventilador, ya no se deben quitar la protección de las aspas del rotor.
 - Antes de limpiarlo, desenchufe el ventilador.
 - No se debe desmontar / abrir la protección del rotor para limpiar las aspas del rotor.
 - Limpie la carcasa del ventilador y la protección de las aspas del rotor con un paño ligeramente húmedo.

GUARDE ESTAS INSTRUCCIONES

ESPECIFICACIONES

Modelo del producto	MFS352RDDW
Tensión	220-240V-
Frecuencia	50 Hz
Potencia nominal	30W

Descripción	Símbolo	Valor	Unidad
Caudal máximo del ventilador	F	46,7	m ³ /min
Potencia de entrada del ventilador	P	22,5	W
Valor del servicio	SV	2,1	(m ³ /min)/W
Consumo energético estándar	P _{SB}	0,2	W
Consumo energético apagado	P _{OFF}	—	W
Nivel de potencia acústica del ventilador	L _{WA}	54	dB (A)
Velocidad máxima del aire	C	3,6	metros/seg
Consumo eléctrico estacionario	Q	7,4	KWh/a
Norma de medición del valor del servicio	IEC 60879: 1986+Corr.1992; IEC 60879: 2019		

ES

VISTA GENERAL DEL PRODUCTO

Nombres de las partes

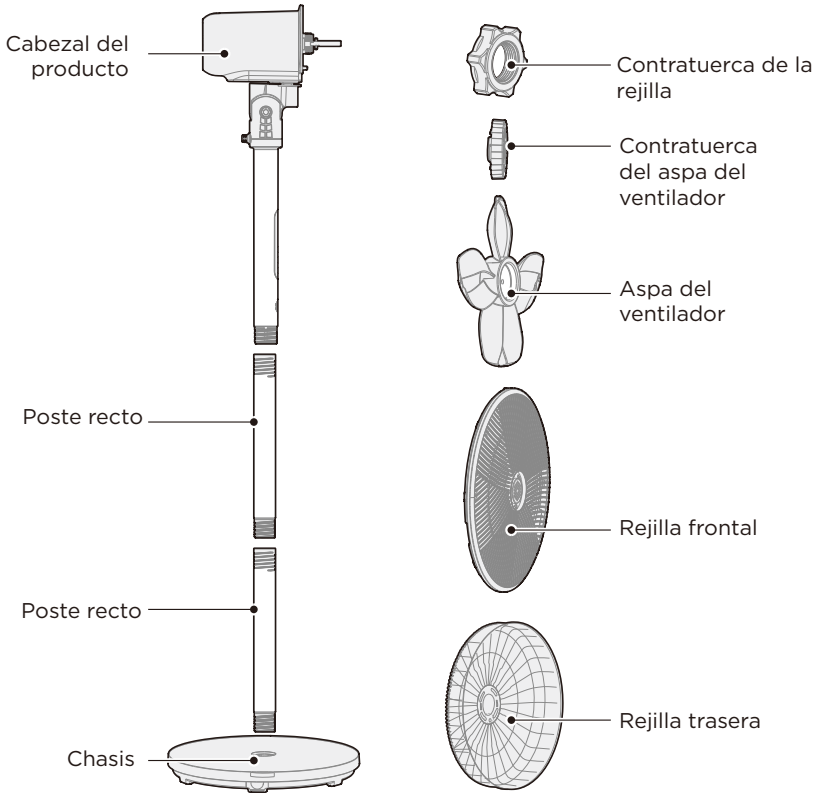

Accesorios

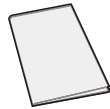

1 manual de usuario



1 mando a distancia

● NOTA

Todas las ilustraciones de este manual son meramente explicativas. Cualquier discrepancia entre el objeto real y la ilustración del dibujo estará sujeta al modelo real.

INSTALACIÓN DEL PRODUCTO

Instalación de la columna y el cabezal

Primero, alinee la **3** columna con el **4** conector del chasis de la base y aprételo en sentido horario. Después, alinee la **2** columna con el **3** conector de la columna y aprétela en sentido horario. Finalmente, alinee la **1** columna de fijación de la cabeza con el **2** conector de la columna e insértela, apretando en sentido horario para asegurarla.

Figura 1

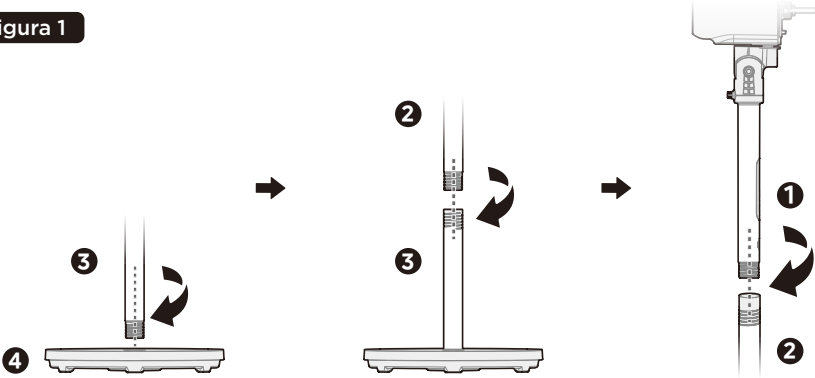

ES

Instalación de la rejilla trasera

Primero, retire la **5** contratuerca de la rejilla y la **6** contratuerca del asa del ventilador del eje del motor.

Figura 2

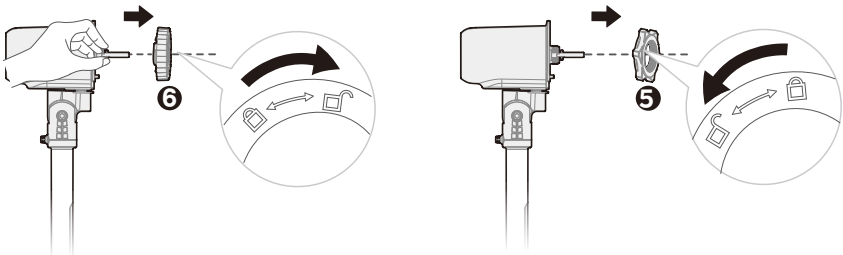

Paso 1

Punto clave de funcionamiento: Sujete el eje del motor con la mano y después afloje la contratuerca del asa del ventilador en sentido horario.

Paso 2

Afloje la contratuerca de la rejilla en sentido antihorario.

Cuelgue la **9** rejilla trasera en la carcasa delantera del motor; gire la contratuera de la **5** rejilla en sentido horario para asegurar la **9** rejilla trasera.

Figura 3

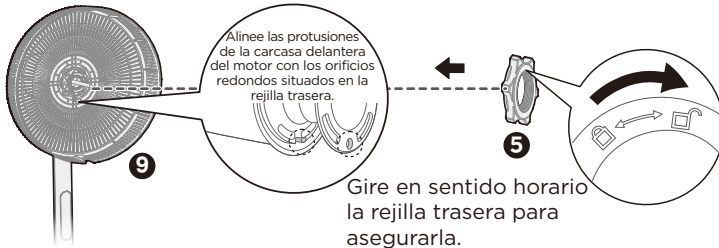

Una desalineación puede provocar una instalación insegura y el logotipo colocado incorrectamente en la rejilla delantera.

Instalación del asa del ventilador

Use la contratuera **6** del asa del ventilador para asegurar el **7** asa del ventilador al eje del motor.

Figura 4

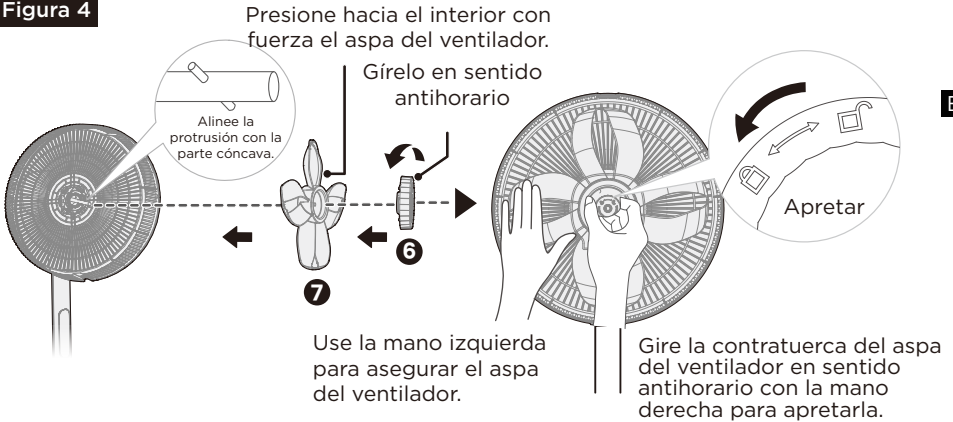

ES

Instalación de la rejilla frontal

Figura 5

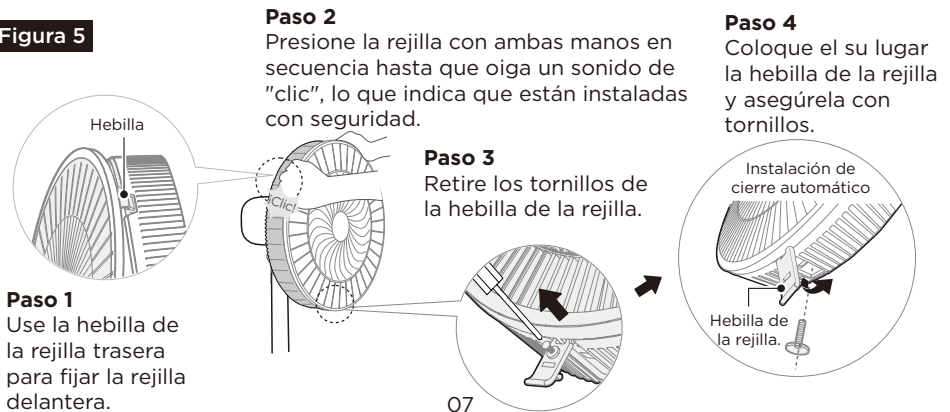

INSTRUCCIONES DE FUNCIONAMIENTO

Área de funcionamiento y área de pantalla



Área de pantalla

Icono	Descripción de la función
	Indicador del modo de aire natural <ul style="list-style-type: none"> • Cuando el aparato está encendido, si se habilita el modo de aire natural, este indicador se ilumina; en caso contrario, permanecerá apagado.
	Indicador de modo de aire con retardo <ul style="list-style-type: none"> • Cuando el aparato está encendido, si se habilita el modo retardo, este indicador se ilumina; en caso contrario, permanecerá apagado.
	Indicador del temporizador <ul style="list-style-type: none"> • Cuando se enciende el aparato, este icono se ilumina si el aparato se encuentra en la pantalla de ajuste del temporizador o está habilitada la función de apagado programado; en caso contrario, se apaga.
	Tubo digital <ul style="list-style-type: none"> • En modo encendido, cuando se fija el apagado automático programado del temporizador, este tubo digital parpadea para mostrar la hora de apagado programada. • En modo encendido, cuando se fija el nivel de velocidad del ventilador, el tubo digital muestra el nivel de velocidad del ventilador fijado.

Botón de funcionamiento

Botón	Descripción de la función
	Botón de encendido/apagado <ul style="list-style-type: none"> • En el estado apagado, pulse brevemente este botón para encender el aparato; en el estado encendido, pulse brevemente el botón para apagar el aparato.
	Botón del temporizador / oscilación <ul style="list-style-type: none"> • En modo encendido, pulse brevemente este botón para fijar el temporizador. • En el estado encendido, mantenga pulsado este botón durante 3 segundos para encender y apagar la oscilación hacia la derecha - izquierda.
	Botón velocidad del aire <ul style="list-style-type: none"> • En modo encendido, pulse brevemente este botón para cambiar los correspondientes niveles de velocidad del ventilador y ajustar la velocidad del ventilador. • En modo encendido, púlselo durante 3 segundos para fijar el modo ventilador, cambiando entre Normal -> Retardo -> Natural -> Normal.

PRECAUCIÓN

Si no hay ningún funcionamiento durante la operación del aparato, se apagará automáticamente después de 24 horas de funcionamiento continuo.

Mando a distancia

- Apunte el mando a distancia al receptor situado en la carcasa del ventilador y pulse el botón que desee. El mando a distancia funcionará a distancia de hasta 5 metros y el ángulo de 30 grados incluido entre la izquierda y la derecha del receptor.
- Las pilas deben retirarse del mando a distancia antes de desguazarlo y eliminarse de forma segura.

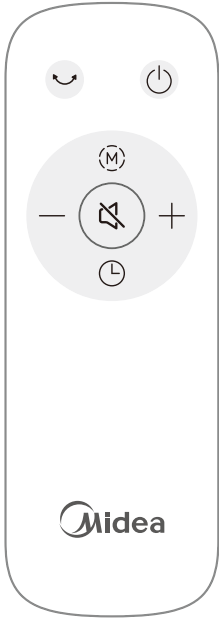

Botón	Descripción de la función
	Botón de encendido/apagado <ul style="list-style-type: none"> • En el estado apagado, púlselo brevemente para entrar en el estado de encendido. • En el estado encendido, púlselo brevemente para entrar en el estado de apagado.
	Botón de oscilación (oscilación izquierda - derecha) <ul style="list-style-type: none"> • Pulse brevemente este botón para que se produzca la oscilación izquierda y derecha.
	Botón modo del aire <ul style="list-style-type: none"> • Pulse brevemente este botón para cambiar los modos del aire: Aire normal → Aire de retardo → Aire natural → Aire normal...
	Botón aumentar "+" / disminuir "-" <ul style="list-style-type: none"> • Use el botón + para aumentar la velocidad del aire. Use el botón - para disminuir la velocidad del aire. • En la pantalla de ajuste del temporizador, pulse el botón + para aumentar el temporizador (ajuste de ciclo 0-1...9-0). • En la pantalla de ajuste del temporizador, pulse el botón + para disminuir el temporizador (ajuste de ciclo 0-9...1-0).
	Botón Mute <ul style="list-style-type: none"> • Púlselo para encender o apagar el pitido.
	Botón del temporizador <ul style="list-style-type: none"> • En la interfaz de configuración del temporizador, pulse el botón del temporizador para ajustar el mismo (establecido en un ciclo de 0-1...9-0).

ES

Figura 6

[Nota]
Apunte el mando a distancia hacia el panel para utilizarlo.



Instalación de la pila

- Deslice la tapa del compartimento de las pilas.
- Inserte las pilas y asegúrese de que las pilas se colocan tal y como se muestra en la Figura 7.
- Vuelva a colocar la tapa de las pilas.



Figura 7



[Nota]

- No se deshaga de las pilas en el fuego; las pilas pueden explotar o tener una fuga.
- No mezcle pilas viejas y nuevas.
- No mezcle pilas alcalinas, estándar (carbono-zinc) o recargables (níquel-cadmio).
- Preste atención a los polos (+ y -) de las baterías.

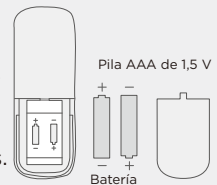
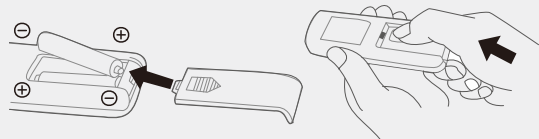
LIMPIEZA Y MANTENIMIENTO

- Asegúrese de desenchufarlo de la fuente de alimentación eléctrica antes de limpiarlo.
- Use un paño húmedo o una esponja para hacer una limpieza general.
- Para retirar la suciedad más persistente, use un paño humedecido con agua jabonosa templada. A continuación, utilice un paño humedecido sólo con agua para eliminar la película de jabón. No utilice disolventes, ya que podrían dañar la carcasa de plástico.
- No permita que el agua u otros líquidos entren en el interior del motor del ventilador.
- Tras su limpieza y mantenimiento, asegúrese de que esperar a que la unidad se seque completamente antes de guardarla.

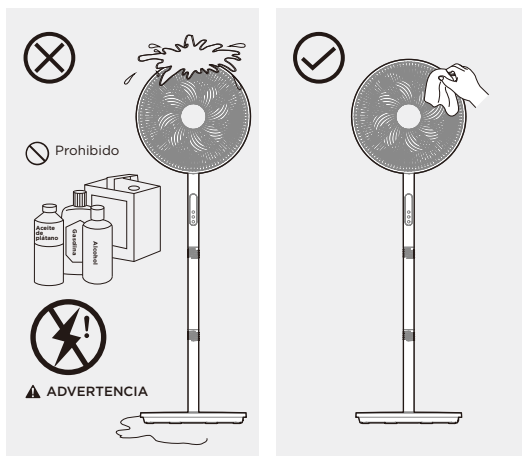

ES

PROBLEMAS Y SOLUCIONES

El funcionamiento del aparato puede provocar errores y funcionamientos incorrectos. Las siguientes tablas contienen las posibles causas y notas para resolver un mensaje de error o funcionamiento incorrecto. Se recomienda leer atentamente la tabla que aparece a continuación para ahorrarle el tiempo y el dinero que puede costarle llamar al servicio técnico.

Problema	Causa	Solución
La máquina no funciona correctamente después de instalarla	• El cable de alimentación no está enchufado o tiene mal contacto .	Asegúrese de que el enchufe esté bien insertado en la toma de corriente.
	• El interruptor del cuerpo no está encendido.	Encienda el interruptor del cuerpo.
El mando a distancia no funciona	• Se debe sustituir la pila.	Sustituya la pila.
	• El mando a distancia se está usando a más de 5 metros del aparato.	Use el mando a distancia más cerca de la máquina y asegúrese de apuntar directamente al panel de la pantalla.

MARCAS REGISTRADAS, DERECHOS DE AUTOR Y DECLARACIÓN LEGAL

 el logotipo, las marcas de las palabras, el nombre comercial, el atuendo comercial y todas las versiones son activos valiosos de Midea Group y/o sus empresas afiliadas (“Midea”), de las que Midea es propietaria de sus marcas comerciales, copyrights y otros derechos de propiedad intelectual y toda la buena voluntad que se derive del uso de cualquier parte de la marca comercial de Midea. El uso de la marca comercial de Midea para fines comerciales sin el consentimiento previo por escrito de Midea constituye una violación de la marca comercial o una competencia desleal que infringe la legislación correspondiente.

Midea ha creado este manual y se reserva todos los derechos sobre el mismo. Ninguna entidad o individuo puede usar, duplicar, modificar, distribuir en todo o en parte este manual, o unirlo o venderlo con otros productos sin el consentimiento previos por escrito de Midea.

Todas las funciones e instrucciones descritas se actualizan en el momento de la impresión de este manual. Sin embargo, el producto real puede variar debido a funciones y diseños mejorados.

ES

ELIMINACIÓN Y RECICLAJE

Instrucciones importantes para el medioambiente

Cumplimiento de la Directiva RAEE y eliminación del producto usado:

Este producto cumple la Directiva RAEE de la UE (2012/19/UE). Este producto lleva un símbolo de clasificación de residuos de aparatos eléctricos y electrónicos (RAEE).

Este símbolo indica que este producto no debe desecharse con otros residuos domésticos al final de su vida útil. El aparato usado debe devolverse al punto de recogida oficial para el reciclaje de aparatos eléctricos y electrónicos. Para encontrar estos sistemas de recogida, póngase en contacto con las autoridades locales o con el minorista donde se adquirió el producto. Cada hogar realiza una tarea importante en la recuperación y reciclaje de aparatos antiguos. La eliminación adecuada de aparatos usados ayuda a prevenir las potenciales consecuencias negativas para el medioambiente y la salud humana.



Cumplimiento con la Directiva RoHS

El producto que ha adquirido cumple con la Directiva EU RoHS (2011/65/EU). No contiene materiales nocivos ni prohibidos especificados en la Directiva.

Información del embalaje

Los materiales de embalaje del producto se fabrican a partir de materiales reciclables conforme a la Normativa Medioambiental Nacional. No se deshaga de los materiales de embalaje conjuntamente con residuos domésticos u otros residuos. Llévelos a puntos de recogida de materiales de embalaje designados por las autoridades locales.



AVISO DE PROTECCIÓN DE DATOS

ES

Para la prestación de los servicios acordados con el cliente, accedemos a cumplir sin restricciones todas las estipulaciones de la ley de protección de datos aplicable, en línea con los países que han accedido dentro de los cuales se ofrecen los servicios al cliente, así como, cuando sea de aplicación, el Reglamento General de Protección de Datos de la UE (RGPD).

En general, nuestro procesamiento de datos es cumplir con nuestras obligaciones contractuales con usted y por motivos de seguridad del producto, salvaguardar sus derechos en relación con la garantía y las preguntas sobre el registro del producto. En algunos casos, pero únicamente, si se asegura la protección de datos adecuada, es posible que se transfieran datos personales a receptores situados fuera del Área Económica Europea.

Se proporciona información adicional bajo solicitud. Puede ponerse en contacto con nuestro Delegado de Protección de Datos a través de **MideaDPO@midea.com**. Para ejercer sus derechos, como el derecho a oponerse al tratamiento de sus datos personales con fines de marketing directo, póngase en contacto con nosotros a través de **MideaDPO@midea.com**. Para obtener más información, siga el código QR.

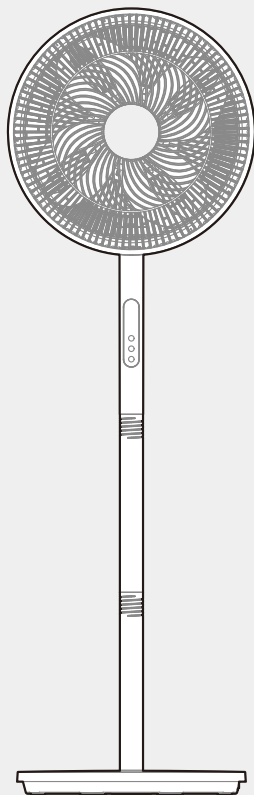

VENTILADOR DE PÉ

MANUAL DO UTILIZADOR

MFS352RDDW

Aviso: Leia atentamente este manual de instruções antes de utilizar o equipamento e guarde-o em local seguro para consulta futura. O design e as especificações técnicas estão sujeitos a alterações sem aviso prévio devido a melhorias no produto.

Para mais informações, contacte o seu revendedor ou o fabricante.

CARTA DE AGRADECIMENTO

Muito obrigado por escolher Midea! Antes de utilizar o seu novo produto Midea, leia este manual atentamente para garantir que sabe utilizar as funcionalidades e funções disponibilizadas pelo seu novo aparelho em segurança.

ÍNDICE

CARTA DE AGRADECIMENTO	01
INSTRUÇÕES DE SEGURANÇA	02
ESPECIFICAÇÕES	04
DESCRIÇÃO GERAL DO PRODUTO	05
INSTALAÇÃO DO PRODUTO	06
INSTRUÇÕES DE UTILIZAÇÃO	08
LIMPEZA E MANUTENÇÃO	10
RESOLUÇÃO DE PROBLEMAS	10
MARCAS REGISTRADAS, DIREITOS DE AUTOR E DECLARAÇÃO LEGAL	11
ELIMINAÇÃO E RECICLAGEM	11
AVISO DE PROTEÇÃO DE DADOS	12

INSTRUÇÕES DE SEGURANÇA

Utilização prevista

As seguintes diretrizes de segurança têm como objetivo prevenir riscos imprevisíveis ou danos decorrentes do funcionamento inseguro ou incorreto do equipamento. Inspeccione a embalagem e o equipamento quando os receber para garantir que tudo está intacto e que o funcionamento é seguro. Caso encontre algum dano, contacte o revendedor ou distribuidor. Tenha em conta que, para sua segurança, não são permitidas modificações ou alterações ao equipamento. O uso indevido pode causar perigos e perda de garantias.

Explicação dos símbolos



Perigo

Este símbolo indica que existem perigos para a vida e saúde devido ao gás extremamente inflamável.



Aviso de tensão elétrica

Este símbolo indica que existe um perigo para a vida e saúde devido à tensão elétrica.



Aviso

Este símbolo indica um perigo com um nível médio de risco que, se não for evitado, pode resultar em morte ou ferimentos graves.



Cuidado

Este símbolo indica um perigo com um nível baixo de risco que, se não for evitado, pode resultar em ferimentos menores ou moderados.



Atenção

Este símbolo indica informações importantes (p. ex., danos materiais), mas que não são um perigo.



Instruções a observar

Este símbolo indica que apenas um técnico autorizado deve operar ou realizar a manutenção deste equipamento, seguindo as instruções de funcionamento.

PT

Leia estas instruções de utilização com cuidado e atenção antes de utilizar o equipamento e mantenha-as nas imediações do local de instalação ou no equipamento para utilização posterior!

Medidas de segurança importantes

LEIA E GUARDE ESTAS INSTRUÇÕES

CUIDADO

- Leia atentamente as regras e instruções para uma utilização segura.
- Este equipamento pode ser utilizado por crianças a partir dos 8 anos de idade e por pessoas com capacidades físicas, sensoriais ou mentais reduzidas ou falta de experiência e conhecimento, desde que tenham recebido supervisão ou instruções relativas à utilização segura do equipamento e compreendam os riscos envolvidos. As crianças não devem brincar com o equipamento. A limpeza e a manutenção do utilizador não devem ser feitas por crianças sem supervisão.
- Nunca introduza os dedos, ou qualquer outro objeto através da grelha quando a ventoinha estiver a funcionar.
- Desligue o equipamento quando o deslocar de um local para outro.
- Certifique-se de que o ventilador se encontre numa superfície estável durante a utilização para evitar a queda.
- NÃO use o equipamento numa janela, pois a chuva pode criar riscos elétricos.
- Apenas para utilização em espaços de interior.

PT

AVISO

- Se o cabo de alimentação estiver danificado, deve ser substituído pelo fabricante, ou pela assistência técnica, ou por uma pessoa com qualificações semelhantes, de modo a evitar perigos.
- Para se proteger contra o risco de choque elétrico, não mergulhe o equipamento, o cabo ou a ficha em água ou noutro líquido.
- Quando o equipamento não estiver a ser utilizado e antes de o limpar, desligue-o da tomada.
- Quando o ventilador é montado, a grelha de proteção não deve ser retirada.
 - Antes da limpeza, desligue o ventilador da tomada.
 - A grelha de segurança não deve ser desmontada/aberta para limpar as pás.
 - Limpe a caixa do ventilador e a proteção das pás com um pano ligeiramente húmido.

GUARDE ESTAS INSTRUÇÕES

ESPECIFICAÇÕES

Modelo do produto	MFS352RDDW
Tensão	220-240 V-
Frequência	50 Hz
Potência nominal	30 W

Descrição	Símbolo	Valor	Unidade
Fluxo máximo	F	46,7	m ³ /min
Entrada de potência	P	22,5	W
Valor de serviço	SV	2,1	(m ³ /min)/W
Consumo de energia em modo de espera	P _{SB}	0,2	W
Consumo de energia desligado	P _{OFF}	—	W
Nível de potência sonora	L _{WA}	54	dB(A)
Velocidade máxima do ar	C	3,6	metros/seg
Consumo de eletricidade sazonal	Q	7,4	KWh/ano
Padrão de medição para valor de serviço	IEC 60879: 1986+Corr.1992; IEC 60879: 2019		

PT

DESCRIÇÃO GERAL DO PRODUTO

Nome das Peças

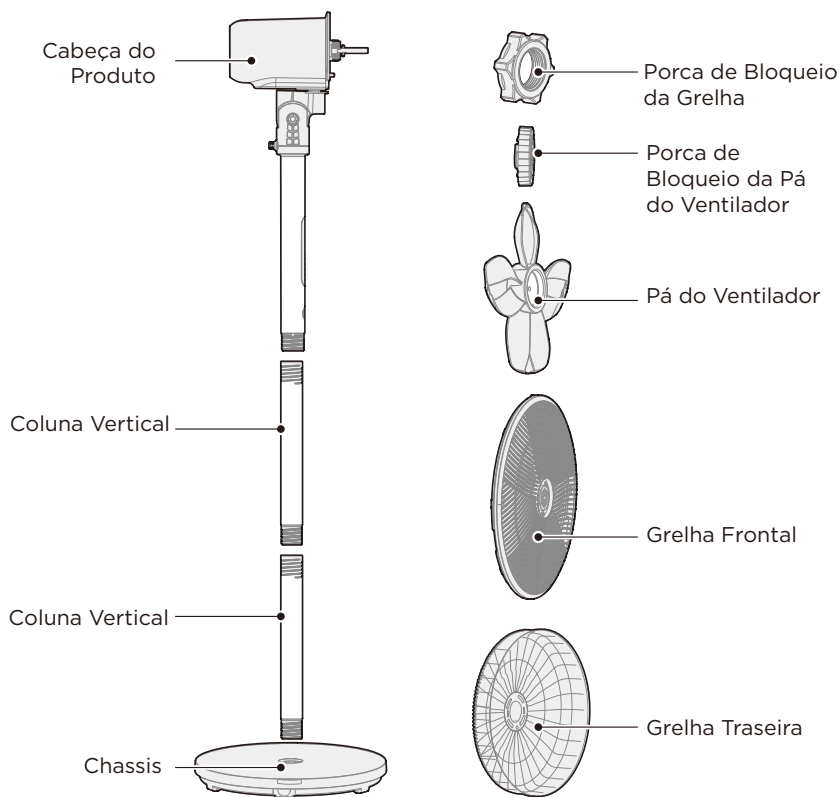

PT

Acessórios



Manual do Utilizador X1



Controlo Remoto X1

● NOTA

Todas as imagens deste manual são meramente ilustrativas. Sobre qualquer discrepância entre o objeto real e a figura no desenho, deverá ser considerado o modelo real.

INSTALAÇÃO DO PRODUTO

Instalação da Coluna e da Cabeça

Primeiro, alinhe a coluna **3** com o conector do chassis base **4** e aperte para a direita. Em seguida, alinhe a coluna **2** com o conector da coluna **3** e aperte para a direita. Finalmente, alinhe a coluna de fixação da cabeça **1** com o conector da coluna **2** e insira-a, apertando para a direita para fixar.

Figura 1

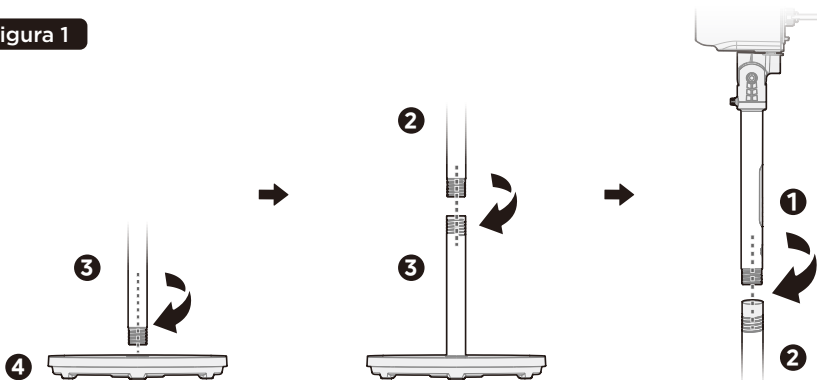

PT

Instalação da Grelha Traseira

Primeiro, retire a porca de fixação da grelha **5** e a porca de bloqueio da pá do ventilador **6** do eixo do motor.

Figura 2

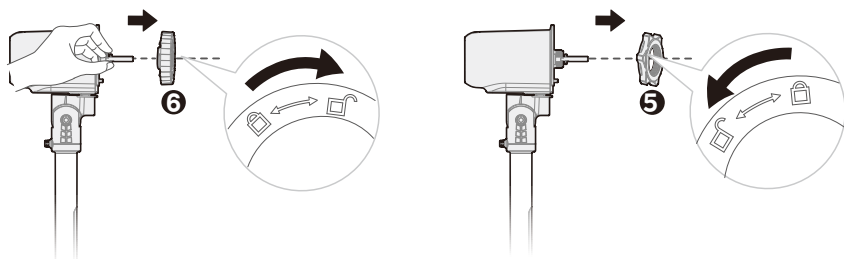

Passo 1

Ponto-chave da montagem: Segure o eixo do motor com a mão e, em seguida, desaperte a porca de bloqueio da pá do ventilador, rodando-a para a direita.

Passo 2

Desaperte a porca de fixação da grelha, rodando-a para a esquerda.

Prenda a grelha traseira **9** na caixa frontal do motor; rode a porca de fixação da grelha **5** para a direita para fixar a grelha traseira **9**.

Figura 3



Qualquer desalinhamento resultará numa instalação insegura e no logótipo incorreto na grelha frontal.

Instalação da Pá do Ventilador

Utilize a porca de bloqueio da pá do ventilador **6** para fixar a pá do ventilador **7** no eixo do motor.

Figura 4

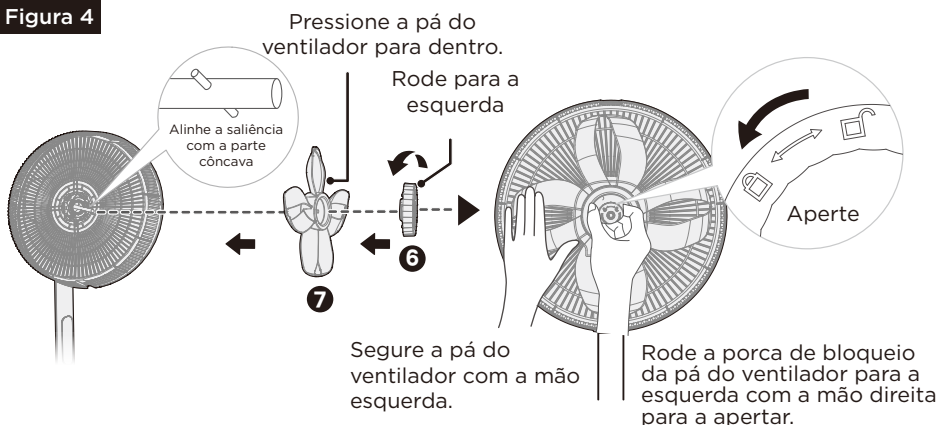

PT

Instalação da Grelha Frontal

Figura 5

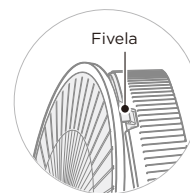

Passo 1
Utilize a fivela da grelha traseira para fixar a grelha frontal.

Passo 2

Pressione a grelha com as duas mãos em sequência até ouvir um "clique", indicando que está instalada em segurança.

Passo 3

Retire os parafusos da fivela da grelha.

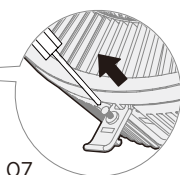

Passo 4

Encaixe a fivela da grelha na posição pretendida e fixe-a com os parafusos.

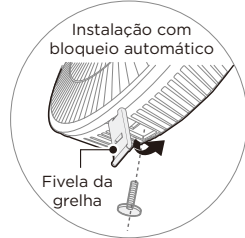

INSTRUÇÕES DE UTILIZAÇÃO

Área de Funcionamento e Área de Visualização



Área de Visualização

Ícone	Descrição da função
	Indicador do modo Vento Natural <ul style="list-style-type: none">Quando o dispositivo é ligado, se o modo Vento Natural estiver ativado, este indicador acende; caso contrário, permanecerá apagado.
	Indicador do modo Vento Sono <ul style="list-style-type: none">Quando o dispositivo é ligado, este indicador acende se o modo de sono estiver ativado; caso contrário, apaga-se.
	Indicador do temporizador <ul style="list-style-type: none">Quando o dispositivo é ligado, este ícone acende se o dispositivo estiver no ecrã de definição do temporizador ou se a função de desligar programado estiver ativada; caso contrário, apaga-se.
	Visor Digital <ul style="list-style-type: none">No modo ligado, quando o temporizador de desligar programado está definido, este visor digital pisca para apresentar a hora de desligar programada.Com o equipamento ligado e a velocidade do ventilador definida, este visor digital apresenta o nível de velocidade definido.

PT

Botão de Funcionamento

Botão	Descrição da função
	Botão Ligar/Desligar <ul style="list-style-type: none">Com o dispositivo desligado, prima brevemente o botão para o ligar; com o dispositivo ligado, prima brevemente o botão para o desligar.
	Botão Temporizador/Oscilação <ul style="list-style-type: none">Com o dispositivo ligado, prima brevemente este botão para definir o temporizador.Com o dispositivo ligado, mantenha premido este botão durante 3 segundos para ativar ou desativar a oscilação lateral.
	Botão de Velocidade do Vento <ul style="list-style-type: none">Com o dispositivo ligado, prima brevemente este botão para alternar entre os níveis de velocidade do ventilador e ajustar sua a velocidade.Com o dispositivo ligado, mantenha premido durante 3 segundos para definir o modo do ventilador, alternando entre Normal -> Sono -> Natural -> Normal.

CUIDADO

Caso não haja qualquer operação durante o funcionamento, esta será automaticamente desligada após 24 horas de funcionamento contínuo.

Controlo Remoto

- Aponte o controlo remoto para o recetor no corpo do ventilador e prima o botão pretendido. O controlo remoto funcionará a distâncias até aproximadamente 5 metros e num ângulo de 30 graus entre a direita e a esquerda do recetor.
- As pilhas devem ser retiradas do controlo remoto antes de este ser desmontado e devem ser eliminadas de forma segura.

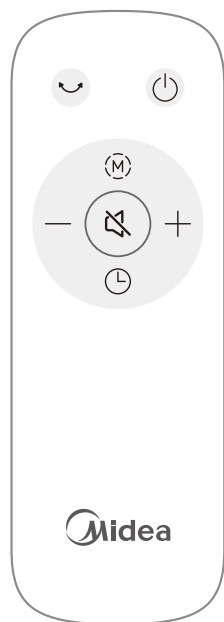

Botão	Descrição da função
	Botão Ligar/Desligar <ul style="list-style-type: none"> • Com o dispositivo desligado, prima brevemente para o ligar. • Com o dispositivo ligado, prima brevemente este botão para o desligar.
	Botão de Oscilação (movimento de vaivém esquerda-direita) <ul style="list-style-type: none"> • Prima brevemente este botão para ativar a oscilação para a esquerda e para a direita.
	Botão do Modo Vento <ul style="list-style-type: none"> • Prima brevemente o botão para percorrer os modos de vento: Vento Normal → Vento Sono → Vento Natural → Vento Normal...
	Botão Aumentar “+” / Diminuir “-” <ul style="list-style-type: none"> • Utilize o botão + para aumentar a velocidade do vento. Utilize o botão - para diminuir a velocidade do vento. • No ecrã de definição do temporizador, prima o botão + para aumentar o tempo (definição cíclica de 0-1 a 9-0). • No ecrã de definição do temporizador, prima o botão - para diminuir o temporizador (definição cíclica de 0 a 9...1 a 0).
	Botão Mudo <ul style="list-style-type: none"> • Prima brevemente para ligar ou desligar som.
	Botão do Temporizador <ul style="list-style-type: none"> • Na interface de definição do temporizador, prima o botão do temporizador para ajustar o tempo (definido num ciclo de 0-1...9-0).

PT

Figura 6

[Nota]
Aponte o controlo remoto para o painel para o utilizar.



Instalação das pilhas

- Faça deslizar a tampa do compartimento das pilhas.
- Insira as pilhas e certifique-se de que estão posicionadas como mostra a Figura 7.
- Faça deslizar a tampa da bateria para trás.



Figura 7



[Nota]

- Não deite as pilhas para o fogo, pois podem explodir ou vazar.
- Não misture pilhas velhas e novas.
- Não misture pilhas alcalinas, normais (carbono-zinco) nem recarregáveis (níquel-cádmio).
- Tenha em atenção os polos (+ e -) das pilhas.

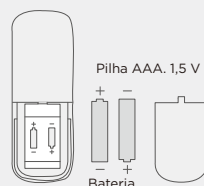
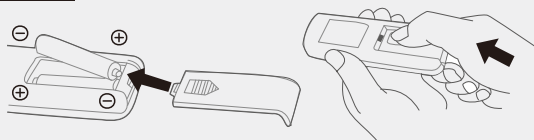
LIMPEZA E MANUTENÇÃO

- Certifique-se de que desliga a ficha da fonte de alimentação elétrica antes de proceder à limpeza.
- Utilize um pano húmido ou uma esponja para a limpeza geral.
- Para remover sujidade mais persistente, utilize um pano humedecido com água morna e sabão. Em seguida, utilize um pano humedecido apenas com água para remover a película de sabão. Não utilize quaisquer solventes (como diluentes), pois podem danificar a caixa de plástico.
- Não permita que água ou outros líquidos entrem no interior do motor do ventilador.
- Após a limpeza e manutenção, certifique-se de aguardar até estar completamente seco antes de utilizar ou guardar.

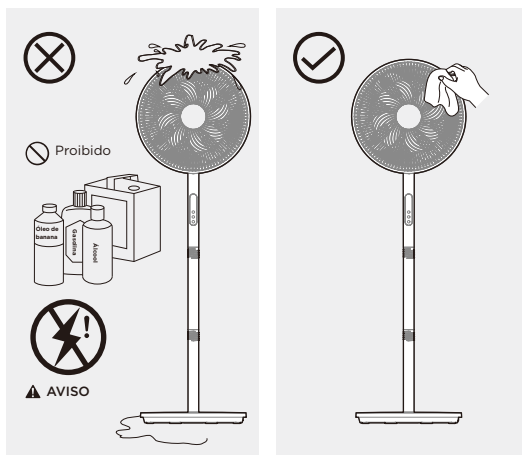

PT

RESOLUÇÃO DE PROBLEMAS

A utilização do seu equipamento pode levar a erros e avarias. As tabelas seguintes contêm possíveis causas e notas para a resolução de uma mensagem de erro ou avaria. Recomenda-se que leia atentamente a tabela abaixo para poupar tempo e custos com chamadas para o serviço de apoio ao cliente.

Problema	Causa	Solução
Falha de funcionamento	• O cabo de alimentação não está ligado ou tem mau contacto.	Certifique-se de que a ficha está corretamente inserida na tomada.
	• O interruptor do corpo não está ligado.	Ligue o interruptor do corpo.
O controlo remoto não funciona	• É necessário substituir a pilha.	Substitua a pilha.
	• O controlo remoto está a ser utilizado a mais de 5 metros de distância do equipamento.	Utilize o controlo remoto mais próximo do equipamento e certifique-se de que está a apontar diretamente para o painel de visualização.

MARCAS REGISTRADAS, DIREITOS DE AUTOR E DECLARAÇÃO LEGAL

 o logótipo, as marcas nominativas, o nome comercial, a imagem comercial e todas as versões dos mesmos são ativos valiosos do Grupo Midea e/ou das suas filiais ("Midea"), relativamente aos quais a Midea detém marcas comerciais, direitos de autor e outros direitos de propriedade intelectual, bem como todos os ativos resultantes da utilização de qualquer parte de uma marca registada Midea. A utilização da marca registada da Midea para fins comerciais sem o consentimento prévio por escrito da Midea pode constituir uma violação da marca registada ou concorrência desleal em violação das leis relevantes.

Este manual foi criado pela Midea, que detém todos os direitos de autor sobre o mesmo. Nenhuma entidade ou indivíduo pode utilizar, duplicar, modificar, distribuir este manual no todo ou em parte, ou agrupá-lo ou vendê-lo com outros produtos sem o consentimento prévio por escrito da Midea.

PT Todas as funções e instruções descritas estavam atualizadas no momento da impressão deste manual. No entanto, o produto real pode variar devido a melhorias nas funções e no design.

ELIMINAÇÃO E RECICLAGEM

Instruções importantes para o ambiente

Conformidade com a Diretiva REEE e eliminação do produto em fim de vida:

Este produto está em conformidade com a Diretiva REEE da UE (2012/19/UE).

Este produto ostenta o símbolo de classificação relativo à Diretiva de Resíduos de Equipamentos Elétricos e Eletrónicos (REEE).

Este símbolo indica que o produto não deve ser eliminado juntamente com os resíduos domésticos no final da sua vida útil.

Deve ser entregue num ponto de recolha oficial para a reciclagem de equipamentos elétricos e eletrónicos usados.

Para encontrar estes pontos de recolha, contacte as autoridades locais ou o revendedor onde adquiriu o produto. Cada lar desempenha um papel importante na recuperação e reciclagem de eletrodomésticos antigos. A eliminação correta do seu eletrodoméstico usado ajuda a prevenir potenciais consequências negativas para o ambiente e para a saúde humana.



Conformidade com a Diretiva RoHS

O produto que adquiriu está em conformidade com a Diretiva 2011/65/UE, relativa à restrição do uso de determinadas substâncias perigosas em equipamentos elétricos e eletrónicos. Não contém materiais nocivos e proibidos especificados na diretiva.

Informações sobre a embalagem

Os materiais de embalagem do produto são fabricados a partir de materiais recicláveis, em conformidade com os nossos Regulamentos Nacionais do Ambiente. Não elimine os materiais de embalagem juntamente com os resíduos domésticos ou outros resíduos. Entregue-os nos pontos de recolha de material de embalagem designados pelas autoridades locais.



AVISO DE PROTEÇÃO DE DADOS

PT

Para a prestação dos serviços acordados com o cliente, aceitamos cumprir sem restrições todas as disposições da lei em matéria de proteção de dados aplicável, em conformidade com os países acordados nos quais os serviços ao cliente serão prestados, bem como, quando aplicável, o Regulamento Geral sobre Proteção de Dados (RGPD) da UE.

Geralmente, o nosso processamento de dados destina-se a cumprir as nossas obrigações contratuais para consigo e por razões de segurança do produto, para salvaguardar os seus direitos em relação a questões de garantia e registo do produto. Em alguns casos, mas apenas se for assegurada uma proteção de dados adequada, os dados pessoais poderão ser transferidos para destinatários localizados fora do Espaço Económico Europeu.

Informações adicionais são fornecidas mediante solicitação. Poderá contactar o nosso Responsável pela Proteção de Dados através do endereço **MideaDPO@midea.com**. Para exercer os seus direitos, tais como o direito de se opor ao tratamento dos seus dados pessoais para fins de marketing direto, contacte-nos através de **MideaDPO@midea.com**. Para obter mais informações, siga o código QR.

Midea

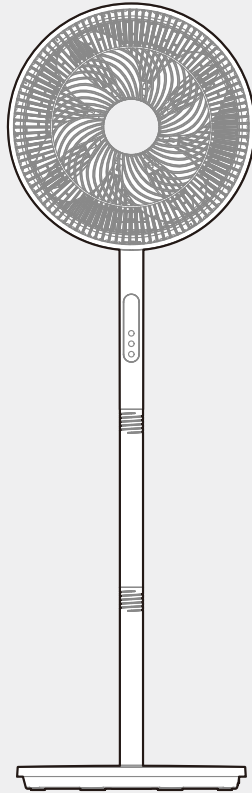

STANDVENTILATOR

BENUTZERHANDBUCH

MFS352RDDW

Warnhinweise: Bevor Sie dieses Produkt verwenden, lesen Sie bitte dieses Handbuch sorgfältig durch und bewahren Sie es zum künftigen Nachschlagen auf.

Das Design und die Spezifikationen können ohne vorherige Ankündigung zur Produktverbesserung geändert werden.

Wenden Sie sich für weitere Informationen an Ihren Händler oder Hersteller.

Das oben gezeigte Diagramm dient nur als Referenz. Bitte orientieren Sie sich am Aussehen des tatsächlichen Produkts.

DANKSCHREIBEN

Vielen Dank, dass Sie sich für Midea entschieden haben! Bevor Sie Ihr neues Midea-Produkt in Betrieb nehmen, lesen Sie bitte dieses Handbuch aufmerksam durch, damit Sie wissen, wie Sie die Funktionen Ihres neuen Geräts auf sichere Weise nutzen können.

INHALT

DANKSCHREIBEN	01
SICHERHEITSHINWEISE	02
SPEZIFIKATIONEN	05
PRODUKTÜBERSICHT	06
PRODUKTINSTALLATION	07
BETRIEBSANLEITUNG	10
REINIGUNG UND PFLEGE	12
FEHLERBEHEBUNG	12
MARKEN, URHEBERRECHTE UND RECHTLICHER HINWEIS	13
ENTSORGUNG UND RECYCLING	13
HINWEISE ZUM DATENSCHUTZ	14

SICHERHEITSHINWEISE

Verwendungszweck

Mit den folgenden Sicherheitsrichtlinien soll nicht vorhersehbaren Risiken oder Schäden aufgrund eines unsachgemäßen oder nicht ordnungsgemäßen Betrieb des Geräts vorgebeugt werden. Wenn Sie das Gerät empfangen haben, vergewissern Sie sich bitte, dass weder die Verpackung des Geräts noch das Gerät selbst beschädigt sind/wurden, um einen sicheren Betrieb zu gewährleisten. Sollten Sie einen Schaden feststellen, wenden Sie sich bitte an Ihren Händler oder Verkäufer. Zu Ihrer eigenen Sicherheit sind Modifikationen oder Veränderungen am Gerät untersagt. Zweckentfremdete Nutzung kann zu Gefährdungen und dem Erlöschen der Garantie führen.

Erklärung der Symbole



Gefahr

Dieses Symbol weist darauf hin, dass Gefahren für das Leben und die Gesundheit von Personen durch hochentzündliches Gas bestehen.



Warnung vor Stromschlag

Dieses Symbol weist auf Gefahren für das Leben und die Gesundheit von Personen aufgrund elektrischer Spannung hin.



Warnung

Dieses Signalwort weist auf Gefährdungen mit einem mittleren Risikograd hin, die bei Nichtvermeidung Tod oder schwere Verletzungen zur Folge haben können.



Vorsicht

Dieses Signalwort weist auf Gefährdungen mit einem niedrigen Risikograd hin, die bei Nichtvermeidung leichte bis mittelschwere Verletzungen zur Folge haben können.



Achtung

Dieses Signalwort weist auf wichtige Informationen wie beispielsweise Schäden am Eigentum hin, die jedoch keine Gefährdung sind.



Anweisungen befolgen

Dieses Symbol weist darauf hin, dass Servicetechniker dieses Gerät nur gemäß der Bedienungsanleitung bedienen und warten sollten.

DE

Lesen Sie diese Betriebsanleitung vor der Verwendung/Inbetriebnahme des Geräts sorgfältig und aufmerksam und bewahren Sie sie in der unmittelbaren Nähe des Installationsorts oder des Geräts für den späteren Gebrauch auf!

Wichtige Sicherheitshinweise

LESEN SIE DIESE ANWEISUNGEN SORGFÄLTIG DURCH UND BEWAHREN SIE SIE AUF

VORSICHT

- Lesen Sie die Sicherheitsvorschriften und Anweisungen sorgfältig durch.
- Dieses Gerät kann von Kindern ab 8 Jahren sowie von Personen mit eingeschränkten körperlichen, sensorischen oder geistigen Fähigkeiten oder mangelnder Erfahrung und Kenntnis verwendet werden, sofern sie beaufsichtigt oder in der sicheren Verwendung des Geräts unterwiesen wurden und die damit verbundenen Gefahren verstehen. Kinder dürfen nicht mit dem Gerät spielen. Reinigung und Benutzerwartung dürfen von Kindern nur unter Aufsicht durchgeführt werden.
- Führen Sie niemals Finger, Stifte oder andere Gegenstände durch das Gitter, während der Ventilator in Betrieb ist.
- Trennen Sie den Lüfter, wenn Sie sich von einem Ort zum anderen bewegen.
- Stellen Sie sicher, dass sich der Lüfter während des Betriebs auf einer stabilen Oberfläche befindet, um ein Umkippen zu vermeiden.
- Verwenden Sie den Ventilator NICHT am Fenster, da Regen zu einer elektrischen Gefährdung führen kann.
- Nur für den Innenbereich

DE

WARNUNG

- Wenn das Netzkabel beschädigt ist, muss es vom Hersteller oder seinem Kundendienst oder einer ähnlich qualifizierten Person ausgetauscht werden, um eine Gefährdung zu vermeiden.
- Legen/Stellen Sie das Gerät, das Netzkabel oder den Netzstecker niemals in Wasser oder andere Flüssigkeiten, um dem Risiko eines elektrischen Schlags vorzubeugen.
- Wenn das Gerät nicht in Gebrauch ist und vor der Reinigung ziehen Sie den Netzstecker.
- Nachdem Zusammenbau des Ventilators darf das Rotorblattschutzgitter nicht mehr abgenommen werden.
 - Ziehen Sie vor der Reinigung den Netzstecker des Lüfters.

- Das Schutzgitter darf zur Reinigung der Rotorblätter nicht zerlegt/ geöffnet werden.
- Wischen Sie das Lüftergehäuse und den Rotorblattschutz mit einem leicht feuchten Tuch ab.

BEWAHREN SIE DIESE ANWEISUNGEN AUF

SPEZIFIKATIONEN

Modell	MFS352RDDW
Spannung	220 - 240 V-
Frequenz	50 Hz
Nennleistung	30 W

Beschreibung	Symbol	Wert	Einheit
Maximaler Lüfterdurchsatz	F	46,7	m ³ /min
Lüfterleistungseingang	P	22,5	W
Servicewert	SV	2,1	(m ³ /min) /W
Standby-Stromverbrauch	P _{SB}	0,2	W
Stromverbrauch aus	P _{OFF}	—	W
Lüfterschalleistungspegel	L _{WA}	54	dB (A)
Maximale Luftgeschwindigkeit	C	3,6	meter/Sek.
Saisonaler Stromverbrauch	Q	7,4	KWh/a
Messstandard für den Servicewert	IEC 60879: 1986+Corr.1992; IEC 60879: 2019		

DE

PRODUKTÜBERSICHT

Teilebezeichnung

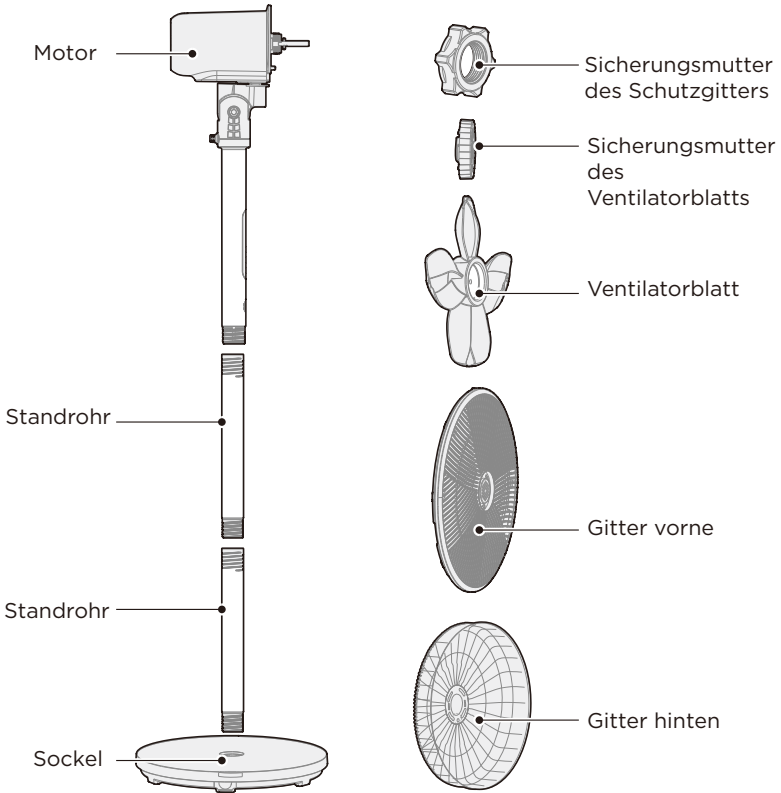

DE

Zubehör

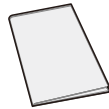

Benutzerhandbuch x 1



Fernbedienung x 1

HINWEIS

Alle Bilder in dieser Anleitung dienen nur zu Erklärungszwecken. Bei jeglichen Abweichungen zwischen dem realen Objekt und der Darstellung in der Zeichnung hat das tatsächliche Modell Vorrang.

PRODUKTINSTALLATION

Montage von Säule und Ventilatorkopf

Richten Sie zunächst die Standrohr **3** am Anschluss des Grundgehäuses **4** aus und ziehen Sie sie im Uhrzeigersinn fest. Richten Sie dann die Standrohr **2** am Anschluss der Standrohr **3** aus und ziehen Sie sie im Uhrzeigersinn fest. Richten Sie abschließend die Kopfbefestigungssäule **1** mit dem Säulenanschluss **2** aus und stecken Sie sie ein, indem Sie sie im Uhrzeigersinn festziehen, um sie zu sichern.

Abbildung 1

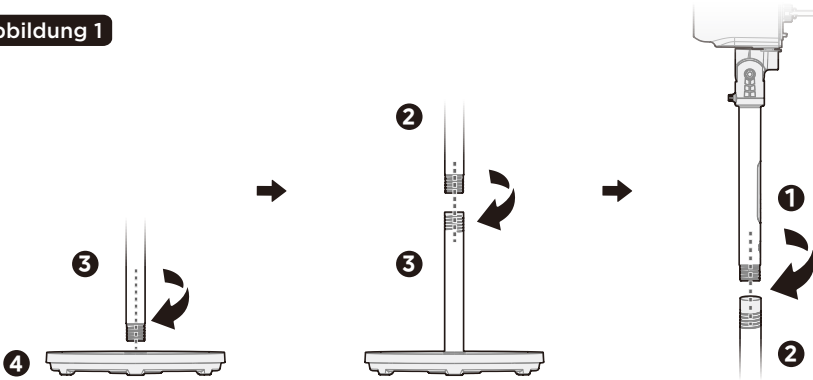

DE

Hinteres Gitter montieren

Entfernen Sie zunächst die Sicherungsmutter des Schutzgitters **5** und die Sicherungsmutter des Ventilatorblatts **6** vom Motorschaft.

Abbildung 2

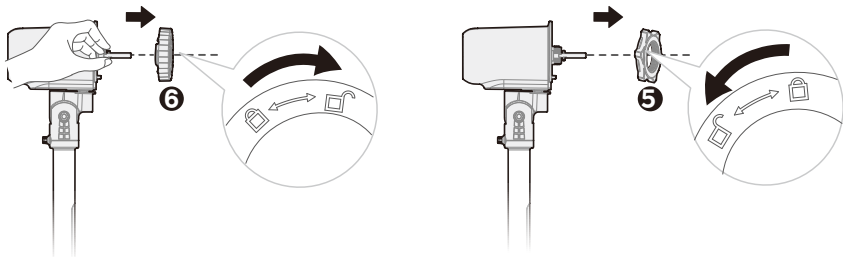

Schritt 1

Wichtiger Bedienungshinweis: Halten Sie den Motorschaft mit der Hand fest und lösen Sie dann die Sicherungsmutter des Ventilatorblatts im Uhrzeigersinn.

Schritt 2

Lösen Sie die Sicherungsmutter des Schutzgitters gegen den Uhrzeigersinn.

Hängen Sie das hintere Gitter **9** an das vordere Gehäuse des Motors; drehen Sie die Sicherungsmutter des Schutzgitters **5** im Uhrzeigersinn, um das hintere Gitter **9** zu befestigen.

Abbildung 3

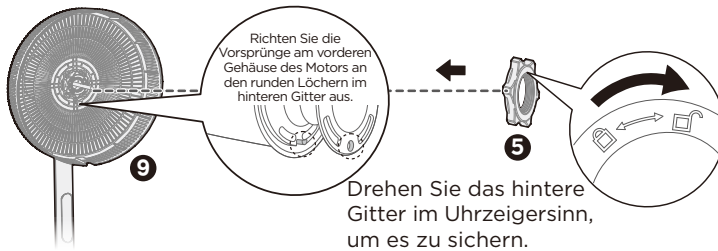

Eine Fehlausrichtung führt zu einer unsicheren Installation und einem falschen Logo auf dem vorderen Gitter.

Ventilatorblatt montieren

Verwenden Sie die Sicherungsmutter des Ventilatorblatts **6** zur Befestigung des Ventilatorblatts **7** auf dem Motorschaft.

Abbildung 4

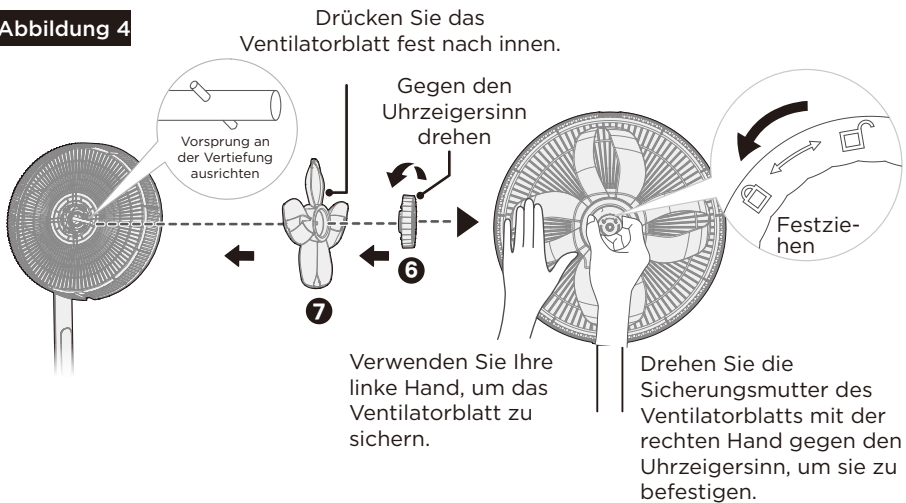

DE

Vorderes Gitter montieren

Abbildung 5

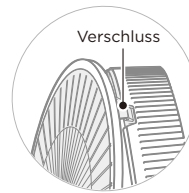

Schritt 1
Verwenden Sie die Verriegelung des hinteren Gitters, um das vordere Gitter zu befestigen.

Schritt 2

Drücken Sie das Gitter nacheinander mit beiden Händen, bis Sie ein „Klick“-Geräusch hören, das anzeigt, dass es sicher installiert ist.

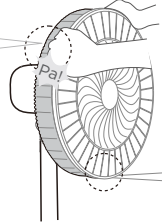

Schritt 3

Entfernen Sie die Schrauben von der Gitterklammer.

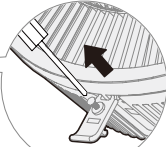

Schritt 4

Lassen Sie die Gitterklammer einrasten und sichern Sie sie mit den Schrauben.

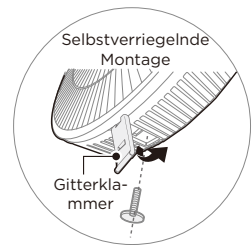



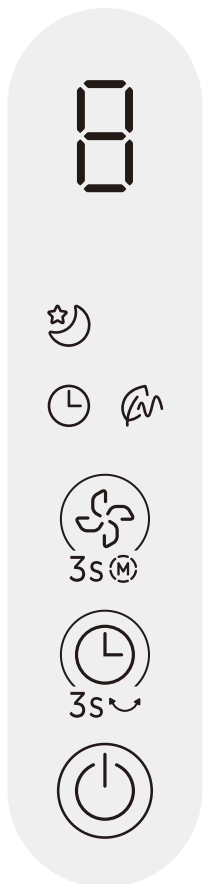

BETRIEBSANLEITUNG

Bedienfeld und Anzeigebereich



Anzeigebereich

Symbol	Funktionsbeschreibung
	Natürlicher-Windmodus-Anzeige <ul style="list-style-type: none"> Wenn das Gerät eingeschaltet ist und der Natürlicher-Wind-Modus aktiviert ist, leuchtet diese Anzeige; andernfalls bleibt sie ausgeschaltet.
	Schlafwindmodus-Anzeige <ul style="list-style-type: none"> Wenn das Gerät eingeschaltet ist, leuchtet diese Anzeigeleuchte, wenn der Schlafmodus aktiviert ist; andernfalls erlischt sie.
	Timer-Anzeige <ul style="list-style-type: none"> Wenn das Gerät eingeschaltet ist, leuchtet dieses Symbol, wenn sich das Gerät im Bildschirm für Timer-Einstellungen befindet oder die geplante Abschaltfunktion aktiviert ist; andernfalls erlischt es.
	Digitalanzeige <ul style="list-style-type: none"> Wenn im eingeschalteten Zustand der geplante Ausschalt-Timer eingestellt ist, blinkt diese Digitalanzeige, um die geplante Ausschaltzeit anzuzeigen. Im eingeschalteten Zustand zeigt diese Digitalanzeige die eingestellte Ventilatorgeschwindigkeitsstufe an.

Bedientaste

Taste	Funktionsbeschreibung
	Ein/Aus-Taste <ul style="list-style-type: none"> Drücken Sie die Taste im ausgeschalteten Zustand kurz, um das Gerät einzuschalten; im eingeschalteten Zustand drücken Sie die Taste kurz, um das Gerät auszuschalten.
	Timer-/Schwenk-Taste <ul style="list-style-type: none"> Drücken Sie diese Taste im eingeschalteten Zustand kurz, um den Timer einzustellen. Halten Sie diese Taste im eingeschalteten Zustand 3 Sekunden lang gedrückt, um das Schwenken nach links/rechts ein- oder auszuschalten.
	Windgeschwindigkeit-Taste <ul style="list-style-type: none"> Drücken Sie diese Taste im eingeschalteten Zustand kurz, um die entsprechenden Ventilatorgeschwindigkeitsstufe durchzuschalten und die Ventilatorgeschwindigkeit einzustellen. Im eingeschalteten Zustand 3 Sekunden lang gedrückt halten, um den Ventilatormodus einzustellen. Die Modi wechseln in der Reihenfolge Normal -> Schlaf -> Natürlich -> Normal.

VORSICHT

Wenn während des Betriebs keine Bedienung erfolgt, schaltet sich das Gerät nach 24 Stunden Dauerbetrieb automatisch ab.

Fernbedienung

- Richten Sie die Fernbedienung auf den Empfänger am Gehäuse des Ventilators und drücken Sie die gewünschte Taste. Die Fernbedienung funktioniert in Entfernungen von bis zu etwa 5 m und im Bereich eines Winkels von 30° nach rechts und links zum Empfänger.
- Die Batterien müssen vor der Entsorgung der Fernbedienung entfernt und sicher entsorgt werden.

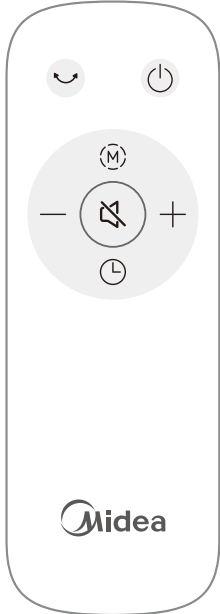

Taste	Funktionsbeschreibung
	Ein/Aus-Taste <ul style="list-style-type: none"> • Im ausgeschalteten Zustand kurz drücken, um in den eingeschalteten Zustand zu wechseln. • Im eingeschalteten Zustand kurz drücken, um in den ausgeschalteten Zustand zu wechseln.
	Schwenk-Taste (Schwenken nach links/rechts) <ul style="list-style-type: none"> • Drücken Sie diese Taste kurz, um das Schwenken nach links/rechts einzuschalten.
	Windmodus-Taste <ul style="list-style-type: none"> • Drücken Sie die Taste kurz, um die Windmodi durchzuschalten: Normaler Wind → Schlafmodus → Natürlicher Wind → Normaler Wind...
	Taste zum Erhöhen „+“/Verringern „-“ <ul style="list-style-type: none"> • Verwenden Sie die Taste „+“, um die Windgeschwindigkeit zu erhöhen. Verwenden Sie die Taste „-“, um die Windgeschwindigkeit zu verringern. • Drücken Sie auf dem Timer-Einstellbildschirm die Taste „+“, um den Timer zu erhöhen (zyklische Einstellung: 0-1...9-0). • Drücken Sie auf dem Timer-Einstellbildschirm die Taste „-“, um den Timer zu verringern (zyklische Einstellung: 0-9...1-0).
	Stumm-Taste <ul style="list-style-type: none"> • Kurz drücken, um den Summer ein- oder auszuschalten.
	Taste Zeitschaltuhr <ul style="list-style-type: none"> • Drücken Sie auf dem Timer-Einstellbildschirm die Timer-Taste, um den Timer einzustellen (zyklische Einstellung: 0-1...9-0).

DE

(Abbildung 6)

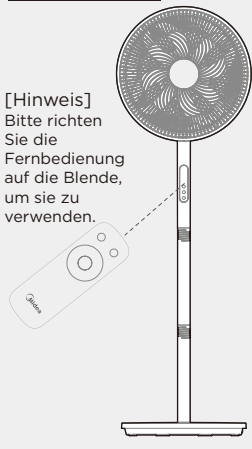

[Hinweis]
Bitte richten Sie die Fernbedienung auf die Blende, um sie zu verwenden.

Batterie einsetzen

- Schieben Sie die Abdeckung des Batteriefachs.
- Setzen Sie die Batterien ein und stellen Sie sicher, dass die Batterien wie in Abbildung 7 gezeigt eingelegt sind.
- Schieben Sie die Batteriefachabdeckung zurück.



Abbildung 7



[Hinweis]

- Entsorgen Sie Batterien nicht im Feuer. Batterien können explodieren oder auslaufen.
- Mischen Sie keine alten und neuen Batterien.
- Mischen Sie keine Alkalibatterien, Standardbatterien (Kohlenstoff-Zink) oder wiederaufladbaren Batterien (Nickel-Cadmium).
- Achten Sie auf die Pole (+ und -) der Batterien.

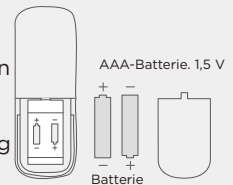
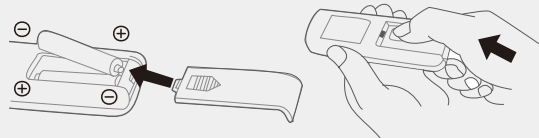
REINIGUNG UND PFLEGE

- Vor dem Reinigen ziehen Sie unbedingt den Netzstecker.
- Bitte verwenden Sie für die allgemeine Reinigung ein feuchtes Tuch oder einen Schwamm.
- Um hartnäckigere Verschmutzungen zu entfernen, verwenden Sie ein mit warmem Seifenwasser angefeuchtetes Tuch. Wischen Sie dann mit einem nur mit Wasser angefeuchteten Tuch nach, um den Seifenfilm zu entfernen. Verwenden Sie keine Lösungsmittel (wie Verdüner), da diese das Kunststoffgehäuse beschädigen können.
- Lassen Sie kein Wasser oder andere Flüssigkeiten in den Ventilatormotor eindringen.
- Nach der Reinigung und Wartung unbedingt abwarten, bis das Gerät vollständig getrocknet ist, bevor es verwendet oder gelagert wird.

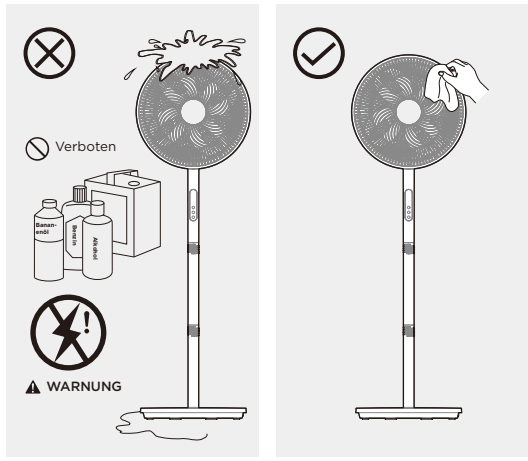

DE

FEHLERBEHEBUNG

Der Betrieb Ihres Geräts kann zu Fehlern und Störungen führen. Die folgenden Tabellen enthalten mögliche Ursachen und Hinweise zur Behebung einer Fehlermeldung oder Störung. Wir empfehlen, die folgende Tabelle aufmerksam zu lesen, um Ihnen Zeit und Geld zu sparen, die der Anruf beim Kundendienst kosten kann.

Problem	Ursache	Lösung
Das Gerät funktioniert nach der Installation nicht richtig	• Das Netzkabel ist nicht eingesteckt oder hat einen schlechten Kontakt.	Stellen Sie sicher, dass der Stecker ordnungsgemäß in die Steckdose eingesteckt ist.
	• Der Schalter am Gerät ist nicht eingeschaltet.	Schalten Sie den Schalter am Gerät ein.
Die Fernbedienung funktioniert nicht	• Die Batterie muss ersetzt werden.	Ersetzen Sie die Batterie.
	• Die Fernbedienung wird mehr als 5 m vom Gerät entfernt verwendet.	Verwenden Sie die Fernbedienung näher am Gerät und stellen Sie sicher, dass sie direkt auf das Display zeigt.

MARKEN, URHEBERRECHTE UND RECHTLICHER HINWEIS

 Logo, Wortmarken, Handelsname, Handelsaufmachung und alle Versionen davon sind wertvolle Vermögenswerte der Midea Gruppe und/oder ihrer verbundenen Unternehmen („Midea“), an denen Midea Marken-, Urheberrechte und andere geistige Eigentumsrechte besitzt, sowie der gesamte Geschäftswert, der sich aus der Verwendung eines Teils einer Midea-Marke ergibt. Die Verwendung der Midea-Marke zu kommerziellen Zwecken ohne die vorherige schriftliche Zustimmung von Midea kann eine Markenverletzung oder unlauteren Wettbewerb darstellen und gegen die einschlägigen Gesetze verstoßen.

Dieses Handbuch wurde von Midea erstellt und Midea behält sich alle Urheberrechte daran vor. Ohne die vorherige schriftliche Zustimmung von Midea darf weder eine juristische noch eine natürliche Person dieses Handbuch ganz oder teilweise verwenden, vervielfältigen, verändern, verteilen oder mit anderen Produkten bündeln oder verkaufen.

Alle beschriebenen Funktionen und Anleitungen waren zum Zeitpunkt der Drucklegung dieses Handbuchs auf dem neuesten Stand. Das tatsächliche Produkt kann jedoch aufgrund von verbesserten Funktionen und Designs abweichen.

DE

ENTSORGUNG UND RECYCLING

Wichtige Hinweise für die Umwelt

Einhaltung der WEEE-Richtlinie und Entsorgung des Abfallprodukts:

Dieses Produkt entspricht der EU-Richtlinie über Elektro- und Elektronik-Altgeräte (WEEE) (2012/19/EU). Dieses Produkt trägt ein Klassifizierungssymbol für Elektro- und Elektronikaltgeräte (WEEE).

Dieses Symbol weist darauf hin, dass das Produkt am Ende seiner Nutzungsdauer nicht mit anderen Haushaltsabfällen entsorgt werden darf. Das gebrauchte Gerät muss an eine offizielle Sammelstelle zur Rücknahme von Elektro- und Elektronik-Altgeräten zurückgegeben werden. Um diese Sammelstellen zu finden, wenden Sie sich bitte an Ihre örtlichen Behörden oder an den Händler, bei dem Sie das Produkt gekauft haben. Jeder Haushalt spielt eine wichtige Rolle bei der Rücknahme und dem Recycling von Altgeräten. Die ordnungsgemäße Entsorgung von Altgeräten hilft bei der Vermeidung möglicher negativer Folgen für die Umwelt und die menschliche Gesundheit.



Konformität mit der RoHS-Richtlinie

Das von Ihnen erworbene Produkt entspricht der EU-RoHS-Richtlinie (2011/65/EU). Es enthält keine schädlichen und verbotenen Materialien, die in der Richtlinie aufgeführt sind.

Informationen zum Paket

Das Verpackungsmaterial für dieses Produkt ist aus wiederverwertbaren Materialien hergestellt und entspricht den nationalen Umweltvorschriften. Entsorgen Sie dieses Verpackungsmaterial nicht über den Hausmüll oder andere Abfälle. Bringen Sie es zu den von den örtlichen Behörden bestimmten Sammelstellen für Verpackungsmaterial.



HINWEISE ZUM DATENSCHUTZ

DE

Für die Erbringung der mit dem Kunden vereinbarten Dienstleistungen, verpflichten wir uns gemäß Vereinbarung mit den Ländern, in denen die Dienstleistungen für den Kunden erbracht werden, zur uneingeschränkten Einhaltung sämtlicher Bestimmungen des geltenden Datenschutzrechts sowie ggf. der EU-Datenschutz-Grundverordnung (DSGVO).

Im Allgemeinen dient unsere Datenverarbeitung der Erfüllung unserer vertraglichen Verpflichtung Ihnen gegenüber und aus Gründen der Produktsicherheit, zur Wahrung Ihrer Rechte im Zusammenhang mit Garantie- und Produktregistrierungsfragen. In einigen Fällen, aber nur wenn ein angemessener Datenschutz gewährleistet ist, können personenbezogene Daten an Empfänger außerhalb des Europäischen Wirtschaftsraums übermittelt werden.

Weitere Informationen sind auf Anfrage erhältlich. Sie können unseren Datenschutzbeauftragten über **MideaDPO@midea.com** kontaktieren. Um Ihre Rechte auszuüben, wie z. B. das Recht auf Widerspruch gegen die Verarbeitung Ihrer personenbezogenen Daten zu Direktmarketingzwecken, kontaktieren Sie uns bitte über **MideaDPO@midea.com**. Um weitere Informationen zu erhalten, folgen Sie bitte dem QR-Code.

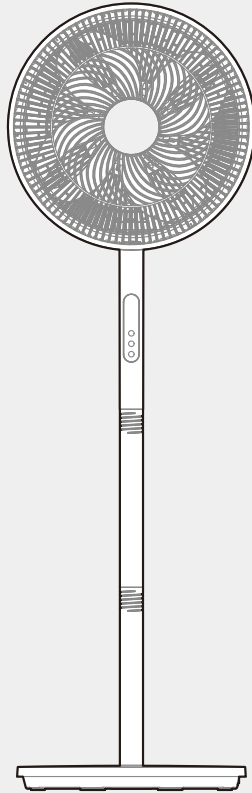

VENTILATEUR SUR PIED

MANUEL D'UTILISATION

MFS352RDDW

Avertissements: Avant d'utiliser ce produit, veuillez lire attentivement ce manuel et le conserver pour référence ultérieure.
La conception et les spécifications sont sujettes à changement sans préavis pour l'amélioration du produit. Consultez votre revendeur ou votre fabricant pour plus de détails.
Le schéma ci-dessus est fourni à titre indicatif. Veuillez considérer l'apparence du produit réel comme référence.

LETTRE DE REMERCIEMENT

Merci d'avoir choisi Midea ! Avant d'utiliser votre nouveau produit Midea, veuillez lire attentivement ce manuel afin de vous assurer de savoir comment utiliser en toute sécurité les fonctions et caractéristiques offertes par votre nouvel appareil.

CONTENU

LETTRE DE REMERCIEMENT	01
CONSIGNES DE SÉCURITÉ	02
SPÉCIFICATIONS	04
APERÇU DU PRODUIT	05
INSTALLATION DU PRODUIT	06
CONSIGNES D'UTILISATION	09
NETTOYAGE ET ENTRETIEN	11
DÉPANNAGE	11
MARQUES DÉPOSÉES, DROITS D'AUTEUR ET DÉCLARATION LÉGALE	12
MISE AU REBUT ET RECYCLAGE	12
AVIS DE PROTECTION DES DONNÉES	13

CONSIGNES DE SÉCURITÉ

Utilisation prévue

Les consignes de sécurité suivantes ont pour but de prévenir les risques imprévus ou les dommages résultant d'une utilisation dangereuse ou incorrecte de l'appareil. Veuillez vérifier l'emballage et l'appareil à l'arrivée pour vous assurer que tout est intact afin de garantir une utilisation en toute sécurité. Si vous constatez des dommages, veuillez contacter le détaillant ou le revendeur. Veuillez noter que les modifications ou altérations effectués sur l'appareil ne sont pas autorisées pour des raisons de sécurité. Une utilisation non prévue peut entraîner des risques et la perte des droits à la garantie.

Explication des symboles



Danger

Ce symbole indique qu'il existe un danger pour la vie et la santé dus à des gaz extrêmement inflammables.



Avertissement de tension électrique

Ce symbole indique qu'il existe un danger pour la santé des personnes, potentiellement mortel, en raison de la tension.



Avertissement

Le mot-signal indique un danger présentant un niveau de risque moyen qui, s'il n'est pas évité, peut entraîner la mort ou des blessures graves.



Mise en garde

Le mot-signal indique un danger présentant un faible degré de risque qui, s'il n'est pas évité, peut entraîner des blessures mineures ou modérées.



Attention

Ce symbole indique une information importante (par exemple, un dommage matériel), mais pas un danger.



Respectez les consignes

Ce symbole indique qu'un technicien d'entretien ne doit utiliser et entretenir cet appareil que conformément aux consignes d'utilisation.

Lisez attentivement ces consignes d'utilisation avant d'utiliser/mettre en service l'appareil et conservez-les à proximité immédiate du lieu d'installation ou de l'appareil pour une utilisation ultérieure !

Consignes de sécurité importantes

LIRE ET CONSERVER CES CONSIGNES

MISE EN GARDE

- Lisez attentivement les règles et les consignes relatives à la sécurité d'utilisation.
 - Cet appareil peut être utilisé par des enfants âgés de 8 ans et plus également par des personnes ayant des capacités physiques, sensorielles ou mentales réduites ou un manque d'expérience et de connaissances, à condition qu'ils aient reçu une surveillance ou des instructions concernant l'utilisation de l'appareil de manière sûre et qu'ils comprennent les risques encourus. Les enfants ne doivent pas jouer avec l'appareil. Le nettoyage et l'entretien par l'utilisateur ne doivent pas être effectués par des enfants sans surveillance.
 - N'insérez jamais les doigts, crayons ou tout autre objet à travers la grille lorsque le ventilateur est en fonctionnement.
 - Débranchez le ventilateur lors de son déplacement d'un endroit à un autre.
 - Veillez à ce que le ventilateur soit sur une surface stable lors de son utilisation pour éviter tout renversement.
 - N'utilisez pas le ventilateur sur une fenêtre, la pluie peut créer un danger électrique.
- FR • Usage intérieur uniquement

AVERTISSEMENT

- Pour éviter tout danger, faire remplacer le cordon d'alimentation endommagé par le fabricant, un agent de son service ou une personne qualifiée.
- Pour vous protéger contre le risque de décharge électrique, n'immergez pas l'appareil, le cordon ou la fiche dans de l'eau ou un autre liquide.
- Lorsque l'appareil n'est pas utilisé et avant de le nettoyer, débranchez-le de la prise.
- Une fois le ventilateur assemblé, la grille de protection ne doit plus être retirée.
 - Avant le nettoyage, débranchez le ventilateur.
 - La protection du rotor ne doit pas être démontée/ouverte pour nettoyer les pales du rotor.
 - Essuyez le boîtier du ventilateur et la grille de protection des pales avec un chiffon légèrement humide.

CONSERVEZ CES CONSIGNES

SPÉCIFICATIONS

Modèle du produit	MFS352RDDW
Tension	220-240V-
Fréquence	50Hz.
Puissance nominale	30W

Description	Symbole	Valeur	Unité
Débit maximal du ventilateur	F	46,7	m ³ /min
Entrée de puissance du ventilateur	P	22,5	W
Valeur du service	SV	2,1	(m ³ /min)/ W
Consommation d'énergie en veille	P _{SB}	0,2	W
Consommation hors tension	P _{ARRÊT}	—	W
Niveau de puissance acoustique du ventilateur	L _{WA}	54	dB(A)
Vitesse maximale de l'air	C	3,6	mètres/sec
Consommation d'électricité saisonnière	Q	7,4	KWh/a
Standard de mesure pour la valeur de service	IEC 60879 : 1986 + corrigé en 1992 ; IEC 60879 : 2019		

FR

APERÇU DU PRODUIT

Noms des pièces

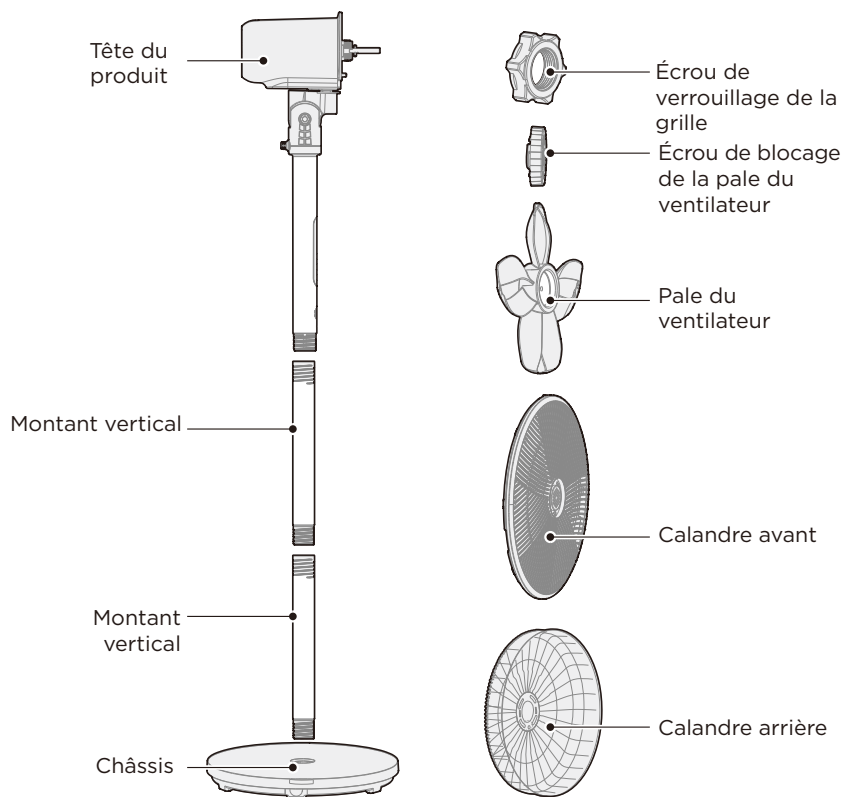

FR

Accessoires



Manuel
d'utilisation X1



Télécommande X1

REMARQUE

Toutes les images de ce manuel sont fournies à titre explicatif uniquement. Toute disparité entre l'objet réel et l'illustration figurant sur l'image, c'est le modèle réel qui doit être pris en compte.

INSTALLATION DU PRODUIT

Installation de la colonne et de la tête

Tout d'abord, alignez la colonne **3** avec le connecteur du châssis de la base **4** et serrez dans le sens des aiguilles d'une montre. Puis alignez la colonne **2** avec le connecteur de la colonne **3** et serrez dans le sens des aiguilles d'une montre. Enfin, alignez la colonne de fixation de la tête **1** avec le connecteur de colonne **2** et insérez-la, en serrant dans le sens des aiguilles d'une montre pour sécuriser.

Figure 1

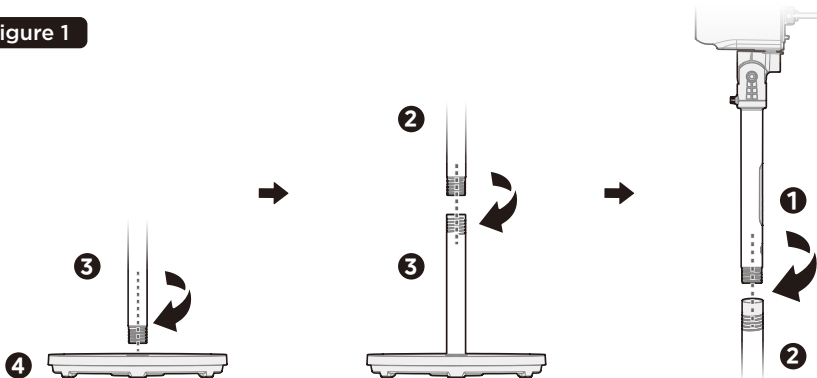

Installation de la grille arrière

FR

Commencez par retirer l'écrou de fixation de la grille **5** et l'écrou de fixation de la pale de ventilateur **6** de l'arbre du moteur.

Figure 2

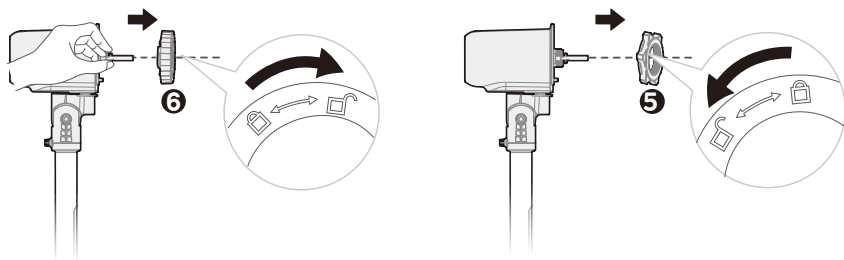

Étape 1

Point clé de fonctionnement : Maintenez l'arbre du moteur à la main, puis desserrez l'écrou de blocage de la pale dans le sens des aiguilles d'une montre.

Étape 2

Desserrez l'écrou de verrouillage de la grille dans le sens contraire des aiguilles d'une montre.

Accrochez la grille arrière **9** sur la coque avant du moteur ; tournez l'écrou de verrouillage de la grille **5** dans le sens des aiguilles d'une montre pour fixer la grille arrière **9**.

Figure 3

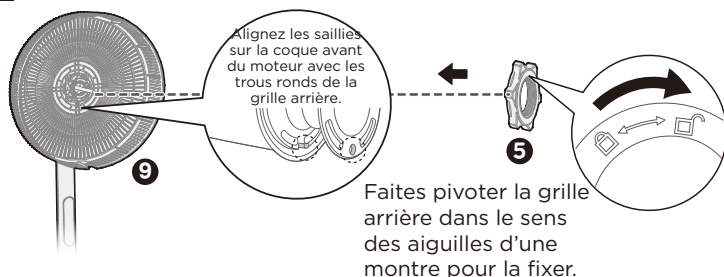

Un désalignement entraînera une installation non sécurisée et un logo incorrect sur la grille avant.

Installation de la pale du ventilateur

Utilisez l'écrou de verrouillage de la pale de ventilateur **6** pour fixer la pale de ventilateur **7** sur l'arbre du moteur.

Figure 4

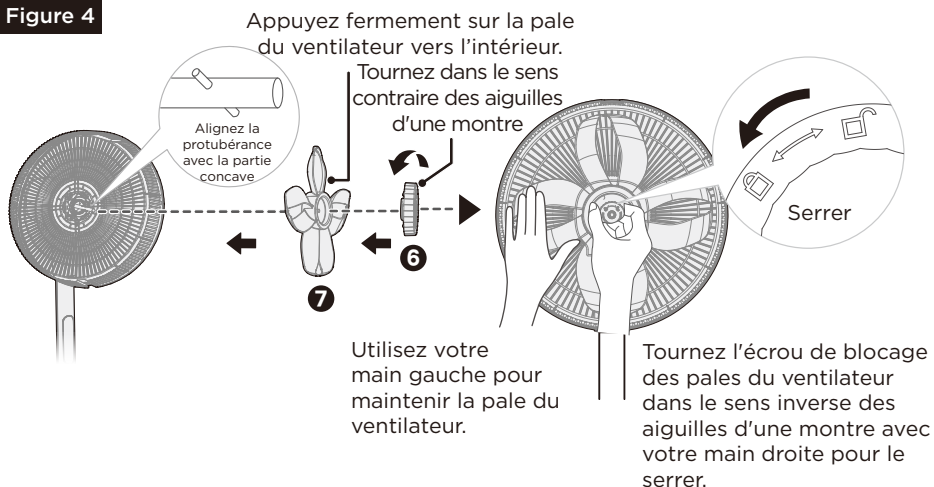

Installation de la grille avant

Figure 5

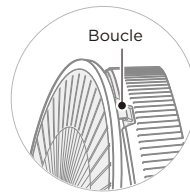

Étape 1

Utilisez l'attache de la grille arrière pour fixer la grille avant.



Étape 2

Appuyez sur la grille avec les deux mains en séquence jusqu'à entendre un «clac», indiquant qu'elle est correctement installée.

Étape 3

Retirez les vis du clip de la grille.

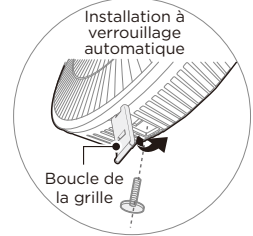
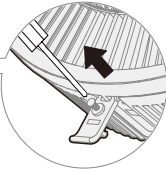

Étape 4

Clippez la boucle de la grille en place et fixez-la avec les vis.

CONSIGNES D'UTILISATION

Zone de fonctionnement et zone d'affichage

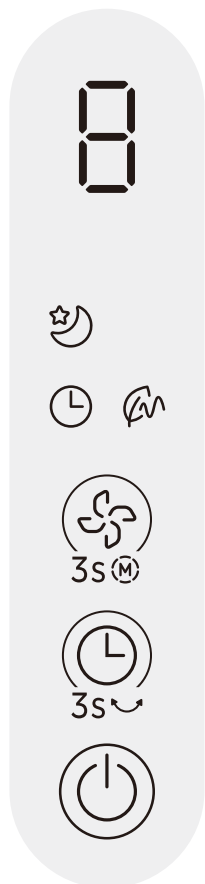

Zone d'affichage

Icône	Description des fonctions
	<p>Voyant du mode ventilation naturelle</p> <ul style="list-style-type: none"> Lorsque l'appareil est allumé, si le mode Ventilation naturelle est activé, ce voyant s'allume ; sinon, il reste éteint.
	<p>Voyant du mode Ventilation de veille</p> <ul style="list-style-type: none"> Lorsque l'appareil est allumé, ce voyant s'allume si le mode veille est activé ; sinon, il s'éteint.
	<p>Voyant de minuterie</p> <ul style="list-style-type: none"> Lorsque l'appareil est allumé, cette icône s'allume si l'appareil est dans l'écran de réglage de la minuterie ou si la fonction d'arrêt programmé est activée ; sinon, elle s'éteint.
	<p>Tube numérique</p> <ul style="list-style-type: none"> En mode sous tension, lorsque la minuterie d'arrêt programmée est réglée, cet écran numérique clignote pour afficher l'heure d'arrêt programmée. En mode sous tension, lorsque le niveau de vitesse de ventilation est réglé, ce tube numérique affiche le niveau de vitesse de ventilation défini.

Bouton de commande

Bouton	Description des fonctions
	<p>Bouton Allumé/Éteint</p> <ul style="list-style-type: none"> En mode arrêt, appuyez brièvement sur le bouton pour allumer l'appareil ; en état de marche, appuyez brièvement sur le bouton pour éteindre l'appareil.
	<p>Bouton minuterie/oscillation</p> <ul style="list-style-type: none"> En mode de mise sous tension, appuyez brièvement sur ce bouton pour régler la minuterie. En mode marche, appuyez et maintenez ce bouton pendant 3 secondes pour activer ou désactiver l'oscillation gauche-droite.
	<p>Bouton de vitesse de ventilation</p> <ul style="list-style-type: none"> En mode marche, appuyez brièvement sur ce bouton pour faire défiler les niveaux de vitesse de ventilation correspondants et ajuster la vitesse de ventilation. En mode sous tension, appuyez longuement pendant 3 secondes pour régler le mode de ventilation, en faisant défiler Normal -> Veille -> Naturel -> Normal.

FR

MISE EN GARDE

S'il n'y a aucune action pendant le fonctionnement de l'appareil, celui-ci s'éteindra automatiquement après 24 heures de fonctionnement continu.

Télécommande

- Pointez la télécommande vers le récepteur situé sur le corps du ventilateur et appuyez sur le bouton souhaité. La télécommande fonctionnera au plus à une distance d'environ 5 mètres avec un angle de 30 degrés inclus entre la droite et la gauche du récepteur.
- Il faut retirer les piles de la télécommande avant de la mettre au rebut et veiller à ce qu'elles soient éliminées en toute sécurité.

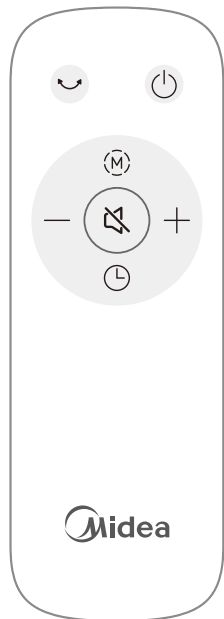

Bouton	Description des fonctions
	Bouton Allumé/Éteint <ul style="list-style-type: none"> • En état d'arrêt, appuyer brièvement pour passer en état de marche. • En état de mise sous tension, appuyer brièvement sur ce bouton pour éteindre l'appareil.
	Bouton d'oscillation (oscillation gauche-droite) <ul style="list-style-type: none"> • Appuyer brièvement sur ce bouton pour activer l'oscillation gauche-droite.
	Bouton mode de ventilation <ul style="list-style-type: none"> • Appuyer brièvement sur le bouton pour faire défiler les modes de ventilation : Ventilation normale → Ventilation de veille → Ventilation naturelle → Ventilation normale...
	Bouton Augmenter «+» / Diminuer «-» <ul style="list-style-type: none"> • Utilisez le bouton + pour augmenter la vitesse de ventilation. Utiliser le bouton - pour diminuer la vitesse de ventilation. • Dans l'écran de réglage de la minuterie, appuyez sur le bouton + pour augmenter le temps de la minuterie (réglage cyclique de 0-1...9-0). • Dans l'écran de réglage de la minuterie, appuyez sur le bouton - pour diminuer le temps de la minuterie (réglage cyclique de 0-9...1-0).
	Bouton muet <ul style="list-style-type: none"> • Appuyez brièvement pour activer ou désactiver le signal sonore.
	Bouton Minuterie <ul style="list-style-type: none"> • Dans l'interface de réglage de la minuterie, appuyez sur le bouton minuterie pour ajuster la minuterie (réglage en cycle de 0-1...9-0).

FR

Figure 6

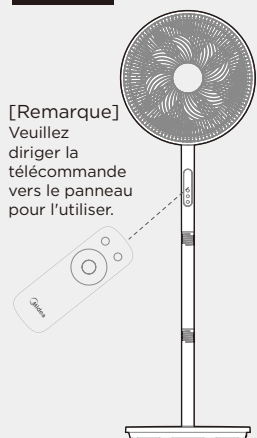

[Remarque]
Veuillez diriger la télécommande vers le panneau pour l'utiliser.

Installation des piles

- Faites glisser le couvercle du compartiment à piles.
- Insérez les piles et assurez-vous qu'elles sont placées comme indiqué sur la Figure 7.
- Faites glisser le couvercle de la pile vers l'arrière.

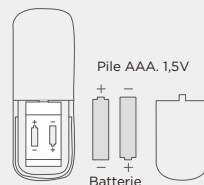
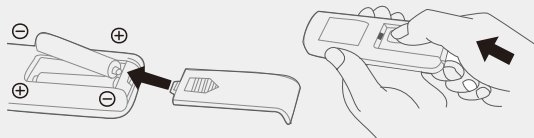

Figure 7



[Remarque]

- Ne jetez pas les piles dans le feu, elles peuvent exploser ou fuir.
- Ne mélangez pas des piles neuves et usagées.
- Ne mélangez pas des piles alcalines, standard (carbone-zinc) ou rechargeables (nickel-cadmium).
- Faites attention aux pôles (+ et -) des piles.

NETTOYAGE ET ENTRETIEN

- Assurez-vous de débrancher la source d'alimentation électrique avant de nettoyer.
- Pour le nettoyage général, utilisez un chiffon ou une éponge humide.
- Pour enlever la saleté plus tenace, utilisez un chiffon imbibé d'eau savonneuse tiède. Ensuite, utilisez un chiffon humidifié uniquement avec de l'eau pour enlever la pellicule de savon. N'utilisez pas de solvants (tels que des diluants), car ils risquent d'endommager le boîtier en plastique.
- Ne laissez pas l'eau ou d'autres liquides pénétrer à l'intérieur du moteur du ventilateur.
- Après le nettoyage et l'entretien, assurez-vous d'attendre que l'appareil soit complètement sec avant de l'utiliser ou de le ranger.

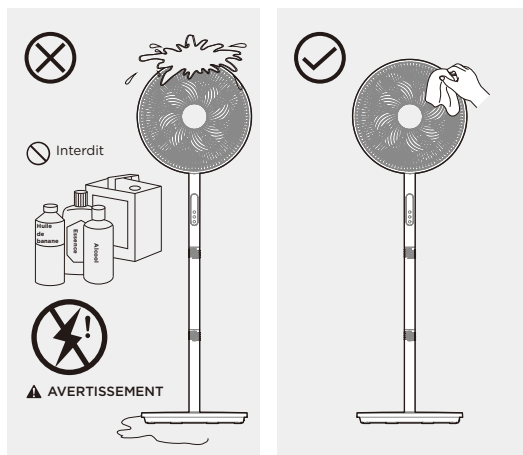

DÉPANNAGE

FR

Le fonctionnement de votre appareil peut entraîner des erreurs et des dysfonctionnements. Les tableaux suivants contiennent les causes et les remarques possibles pour résoudre un message d'erreur ou un dysfonctionnement. Il est recommandé de lire attentivement le tableau ci-dessous afin d'économiser votre temps et votre argent qui peuvent coûter cher pour appeler le centre d'entretien.

Problème	Cause	Solution
La machine ne fonctionne pas correctement après l'installation	• Le câble d'alimentation n'est pas branché ou a un mauvais contact.	Assurez-vous que la fiche est correctement insérée dans la prise de courant.
	• L'interrupteur qui se trouve le corps n'est pas allumé.	Allumez l'interrupteur.
La télécommande ne fonctionne pas	• La batterie doit être remplacée.	Remplacez la pile.
	• La télécommande est utilisée à plus de 5 m de l'appareil.	Placez la télécommande près de l'appareil et assurez-vous qu'elle pointe directement vers le panneau d'affichage.

MARQUES DÉPOSÉES, DROITS D'AUTEUR ET DÉCLARATION LÉGALE

 le logo, les marques verbales, le nom commercial, l'habillage commercial et toutes leurs versions sont des actifs précieux du groupe Midea et/ou de ses filiales («Midea»), sur lesquels Midea détient des marques de commerce, des droits d'auteur et d'autres droits de propriété intellectuelle, ainsi que tout le fonds de commerce découlant de l'utilisation de toute partie d'une marque de commerce de Midea. L'utilisation de la marque Midea à des fins commerciales sans le consentement écrit préalable de Midea peut constituer une contrefaçon de marque ou une concurrence déloyale en violation des lois pertinentes.

Ce manuel est créé par Midea et Midea se réserve tous les droits d'auteur de celui-ci. Aucune entité ni individu ne peut utiliser, dupliquer, modifier, distribuer en tout ou en partie ce manuel, ni l'associer ou le vendre avec d'autres produits sans le consentement écrit préalable de Midea.

Toutes les fonctions et instructions décrites étaient à jour au moment de l'impression de ce manuel. Cependant, le produit réel peut varier en raison de l'amélioration des fonctions et des conceptions.

FR

MISE AU REBUT ET RECYCLAGE

Instructions importantes pour l'environnement

Conformité avec la directive DEEE et rejet du produit usagé :

Ce produit respecte la directive européenne DEEE (2012/19/EU). Ce produit porte un symbole de classification pour les déchets d'équipements électriques et électroniques (DEEE).

Ce symbole indique que ce produit ne doit pas être éliminé avec les autres déchets ménagers à la fin de sa durée de vie.

L'appareil usagé doit être retourné au point de collecte officiel pour le recyclage des appareils électriques et électroniques. Pour trouver ces systèmes de collecte, veuillez contacter les autorités locales ou le revendeur auprès duquel le produit a été acheté.

Chaque foyer joue un rôle important dans la récupération et le recyclage des anciens appareils. La mise au rebut appropriée des appareils usagés contribue à prévenir les conséquences négatives potentielles pour l'environnement et la santé humaine.



Conformité à la directive RoHS

Le produit que vous avez acheté est conforme à la directive RoHS de l'UE (2011/65/UE). Il ne contient pas de matières nocives et interdites spécifiées dans la Directive.

Informations sur l'emballage

Les matériaux d'emballage du produit sont fabriqués à partir de matériaux recyclables conformément à nos réglementations nationales en matière d'environnement. Ne jetez pas les matériaux d'emballage avec les déchets domestiques ou autres déchets. Emmenez-les aux points de collecte des matériaux d'emballage désignés par les autorités locales.



AVIS DE PROTECTION DES DONNÉES

FR Pour la fourniture des services convenus avec le client, Nous nous engageons à respecter sans restriction toutes les dispositions de la législation applicable en matière de protection des données, conformément aux pays convenus dans lesquels les services seront fournis au client, ainsi que, le cas échéant, au Règlement général sur la protection des données (RGPD) de l'UE.

De manière générale, notre traitement des données vise à remplir nos obligations contractuelles à votre égard et, pour des raisons de sécurité du produit, à préserver vos droits en ce qui concerne les questions relatives à la garantie et à l'enregistrement du produit. Dans certains cas, mais uniquement si une protection appropriée des données est assurée, les données personnelles peuvent être transférées à des destinataires situés en dehors de l'Espace économique européen.

Des informations complémentaires sont fournies sur demande. Vous pouvez contacter notre délégué à la protection des données à l'adresse **MideaDPO@midea.com**. Pour exercer vos droits, tels que le droit de vous opposer au traitement de vos données personnelles à des fins de marketing direct, veuillez nous contacter via **MideaDPO@midea.com**. Pour obtenir plus d'informations, veuillez suivre le QR code.

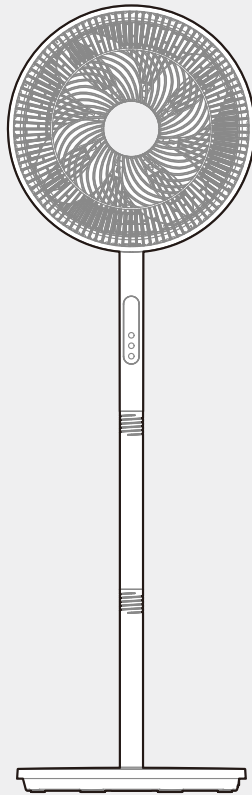
The Midea logo, consisting of a stylized 'M' inside a circle followed by the word 'Midea' in a bold, sans-serif font.

STAANDE VENTILATOR

GEBRUIKERSHANDLEIDING

MFS352RDDW

Waarschuwingen: Voordat u dit product gebruikt, leest u deze handleiding zorgvuldig door en bewaart u deze voor toekomstig gebruik.

Het ontwerp en de specificaties kunnen zonder voorafgaande kennisgeving worden gewijzigd ter verbetering van het product.

Raadpleeg uw dealer of fabrikant voor meer informatie.

De bovenstaande afbeelding is alleen voor referentie. Het uiterlijk van het daadwerkelijke product kan afwijken.

DANKWOORD

Bedankt dat u voor Midea heeft gekozen! Voordat u uw nieuwe Midea-product in gebruik neemt, dient u deze handleiding zorgvuldig door te lezen om er zeker van te zijn dat u weet hoe u de mogelijkheden en functies van uw nieuwe apparaat op een veilige manier kunt gebruiken.

INHOUDSOPGAVE

DANKWOORD	01
VEILIGHEIDSINSTRUCTIES	02
SPECIFICATIES	04
PRODUCTOVERZICHT	05
INSTALLATIE VAN HET PRODUCT	06
GEBRUIKSAANWIJZING	08
REINIGING EN ONDERHOUD	10
PROBLEEMOPLOSSING	10
HANDELSMERKEN, AUTEURSRECHTEN EN JURIDISCHE VERKLARING	11
VERWIJDERING EN RECYCLING	12
VERKLARING GEGEVENSBESCHERMING	13

VEILIGHEIDSINSTRUCTIES

Beoogd gebruik

De volgende veiligheidsrichtlijnen zijn bedoeld om onvoorziene risico 's of schade door onveilige of onjuiste werking van het apparaat te voorkomen. Controleer de verpakking en het apparaat bij aankomst om er zeker van te zijn dat alles intact is om een veilige werking te garanderen. Als u schade ontdekt, neem dan contact op met de verkoper of dealer. Houd er rekening mee dat wijzigingen of aanpassingen aan het apparaat niet zijn toegestaan vanwege uw veiligheid. Onbedoeld gebruik kan gevaren en verlies van garantieclaims veroorzaken.

Uitleg van symbolen



Gevaar

Dit symbool geeft aan dat er gevaren zijn voor het leven en de gezondheid van personen als gevolg van extreem ontvlambaar gas.



Waarschuwing voor elektrische spanning

Dit symbool geeft aan dat er een gevaar bestaat voor het leven en de gezondheid van personen als gevolg van spanning.



Waarschuwing

Het signaalwoord geeft aan dat er een gevaar met een gemiddeld risico bestaat dat, indien het niet wordt vermeden, kan leiden tot ernstig of dodelijk letsel.



Voorzichtig

Het signaalwoord geeft aan dat er een gevaar met een lage risico bestaat dat, indien het niet wordt vermeden, kan leiden tot licht of matig letsel.



Let op

Het signaalwoord geeft belangrijke informatie aan (bijv. schade aan eigendommen), maar duidt niet op gevaar.



Instructies opvolgen

Dit symbool geeft aan dat een servicetechnicus dit apparaat alleen mag gebruiken en onderhouden volgens de gebruiksaanwijzingen.

NL

Lees deze gebruiksaanwijzingen zorgvuldig en aandachtig door voordat u het apparaat gebruikt/in bedrijf stelt en bewaar de deze in de directe omgeving van de installatielocatie of het apparaat voor later gebruik!

Belangrijke veiligheidsvoorschriften

LEES EN BEWAAR DEZE INSTRUCTIES

VOORZICHTIG

- Lees de veiligheidsvoorschriften en de instructies zorgvuldig.
- Dit apparaat kan worden gebruikt door kinderen vanaf 8 jaar en door personen met verminderde fysieke, zintuiglijke of mentale vermogens of met een gebrek aan ervaring en kennis, mits zij onder toezicht staan of instructies hebben gekregen over het veilige gebruik van het apparaat en de daarbij betrokken risico's begrijpen. Kinderen mogen niet met het apparaat spelen. Reiniging en gebruikersonderhoud mogen niet door kinderen zonder toezicht worden uitgevoerd.
- Steek nooit vingers, potloden of andere voorwerpen door het rooster wanneer de ventilator aan staat.
- Koppel de ventilator los wanneer u deze van de ene naar de andere locatie verplaatst.
- Zorg ervoor dat de ventilator op een stabiele ondergrond staat tijdens gebruik om omvallen te voorkomen.
- Gebruik de ventilator niet bij het raam; regen kan een elektrisch gevaar veroorzaken.
- Alleen voor gebruik binnenshuis

WAARSCHUWING

NL

- Als het netsnoer beschadigd is, moet het worden vervangen door de fabrikant, diens servicetechnicus of een vergelijkbaar gekwalificeerd persoon om gevaar te voorkomen.
- Om het risico op elektrische schokken te voorkomen, mag u het apparaat, het snoer of de stekker niet onderdompelen in water of andere vloeistoffen.
- Wanneer het apparaat niet in gebruik is en voordat u het reinigt, moet u de stekker uit het stopcontact halen.
- Nadat de ventilator is gemonteerd, mag het beschermrooster van de rotorbladen niet meer worden verwijderd.
 - Haal voor het schoonmaken de stekker van de ventilator uit het stopcontact.
 - De rotorbeveiliging mag niet worden gedemonteerd/geopend om de rotorbladen te reinigen.
 - Veeg de behuizing van de ventilator en het rotorbladbeschermingsrooster af met een licht vochtige doek.

BEWAAR DEZE INSTRUCTIES

SPECIFICATIES

Productmodel	MFS352RDDW
Spanning	220-240V-
Frequentie	50Hz
Nominaal Vermogen	30 W

Beschrijving	Symbool	Waarde	Eenheid
Maximale ventilatorluchtstroom	F	46,7	m ³ /min
Vermogen van de ventilator	P	22,5	W
Servicewaarde	SV	2,1	(m ³ /min)/W
Stroomverbruik in stand-by	P _{SB}	0,2	W
Stroomverbruik in uitgeschakelde toestand	P _{UIT}	—	W
Geluidsniveau ventilator	L _{WA}	54	dB(A)
Maximale lichtsnelheid	C	3,6	meters/seconde
Seizoensgebonden elektriciteitsverbruik	Q	7,4	KWh/jaar
Meetnorm voor servicewaarde	IEC 60879: 1986 + Corr. 1992; IEC 60879: 2019		

NL

PRODUCTOVERZICHT

Onderdelennaam

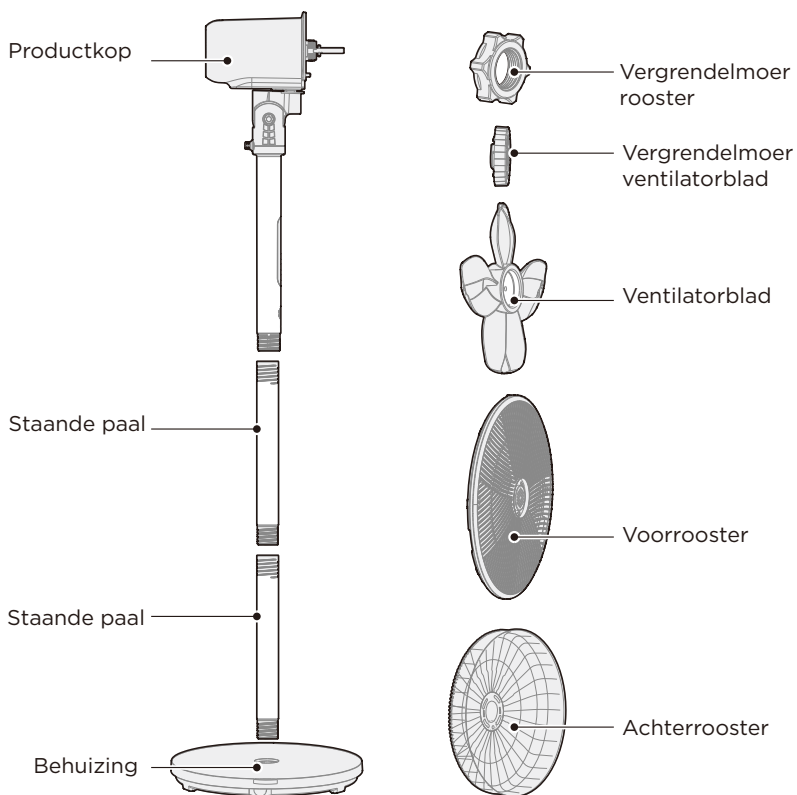

NL

Accessoires



OPMERKING

Alle afbeeldingen in deze handleiding zijn uitsluitend voor illustratieve doeleinden. Bij discrepanties tussen het daadwerkelijke object en de afbeelding in de tekening geldt het daadwerkelijke model.

INSTALLATIE VAN HET PRODUCT

Installatie van kolom en kop

Lijn eerst de kolom **3** uit met de aansluiting van het basis-chassis **4** en draai met de klok mee vast. Lijn vervolgens de kolom **2** uit met de kolomconnector **3** en draai met de klok mee vast. Lijn ten slotte de kopbevestigingskolom **1** uit met de kolomaansluiting **2** en steek deze erin, draai met de klok mee om vast te zetten.

Afbeelding 1

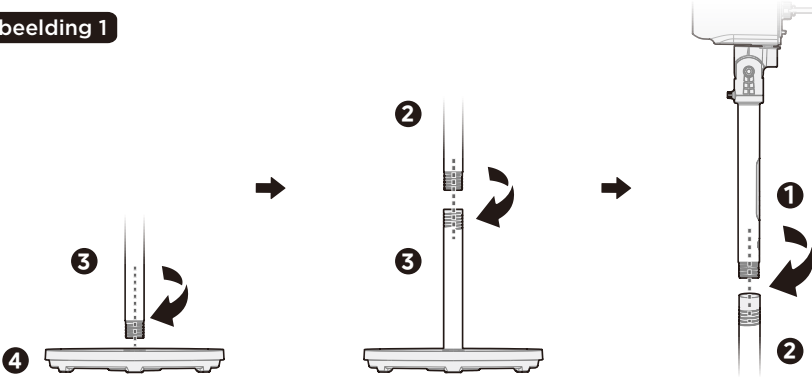

Installatie van het achterrooster

Verwijder eerst de borgmoer **5** van het rooster en de borgmoer **6** van het ventilatorblad van de motoras.

NL

Afbeelding 2

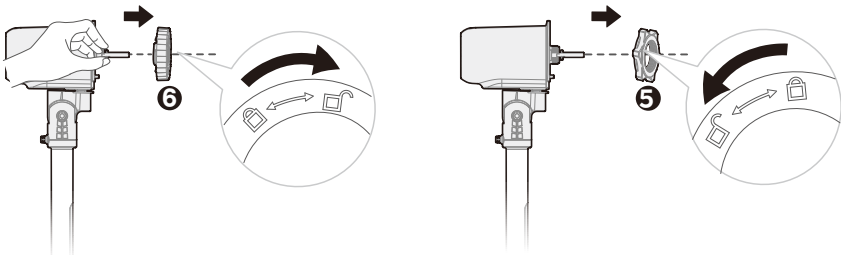

Stap 1

Bedieningspunt: Houd de motoras met uw hand vast en draai vervolgens de vergrendelmoer van het ventilatorblad met de klok mee los.

Stap 2

Draai de vergrendelmoer van het rooster linksom los.

Hang het achterrooster **9** aan de voorste behuizing van de motor; draai de vergrendelmoer **5** van het rooster met de klok mee om het achterrooster **9** vast te zetten.

Afbeelding 3



Verkeerde uitlijning leidt tot een onveilige installatie en een onjuist logo op het voorrooster.

Installatie van de ventilatorbladen

Gebruik de vergrendelmoer **6** van het ventilatorblad om het ventilatorblad **7** op de motoras te bevestigen.

Afbeelding 4

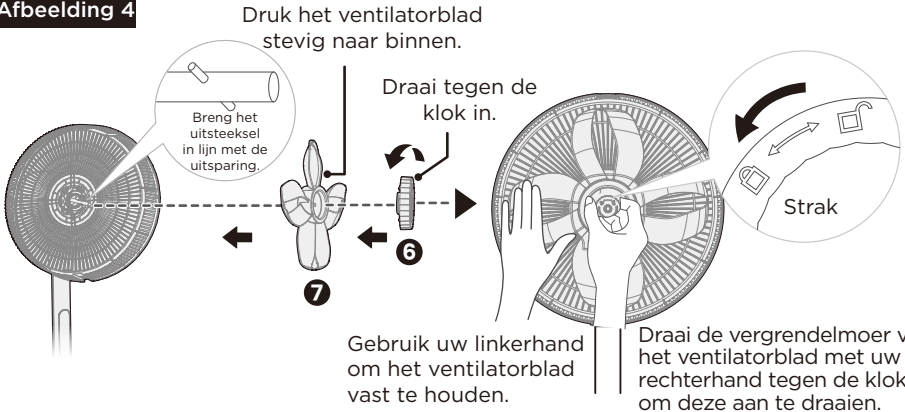

NL

Installatie van het voorrooster

Afbeelding 5

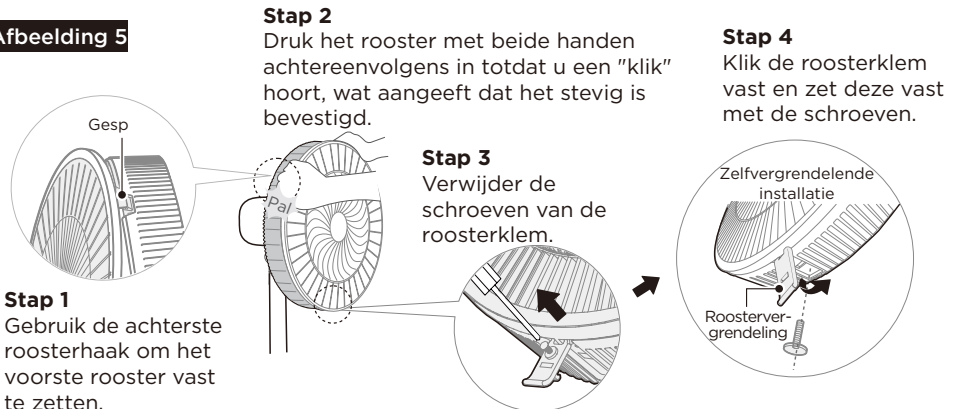

GEBRUIKSAANWIJZING

Bedieningsgebied en weergavegebied



Weergavegebied

Pictogram	Functiebeschrijving
	Indicator voor Natuurlijke windmodus <ul style="list-style-type: none">Wanneer het apparaat is ingeschakeld, gaat dit indicatielampje branden als de Natuurlijke windmodus is ingeschakeld; anders blijft het uit.
	Indicator voor Slaapwindmodus <ul style="list-style-type: none">Wanneer het apparaat is ingeschakeld, gaat deze indicator branden als de slaapmodus is ingeschakeld; anders gaat deze uit.
	Timer-indicator <ul style="list-style-type: none">Wanneer het apparaat is ingeschakeld, gaat dit pictogram branden als het apparaat zich in het timerinstellingsscherm bevindt of als de geplande uitschakelfunctie is ingeschakeld; anders gaat het uit.
	Digitale Buis <ul style="list-style-type: none">In de ingeschakelde modus, wanneer de geplande uitschakeltimer is ingesteld, knippert deze digitale buis om de geplande uitschakeltijd weer te geven.In ingeschakelde modus, wanneer het ventilatorsnelheidsniveau is ingesteld, toont deze digitale buis het ingestelde ventilatorsnelheidsniveau.

Bedieningsknop

Knop	Functiebeschrijving
	Aan/Uit-knop <ul style="list-style-type: none">Druk in uitgeschakelde toestand kort op de knop om het apparaat in te schakelen; druk in ingeschakelde toestand kort op de knop om het apparaat uit te schakelen.
	Timer/Oscillatieknop <ul style="list-style-type: none">Druk in de ingeschakelde toestand kort op deze knop om de timer in te stellen.Houd deze knop in de ingeschakelde toestand 3 seconden ingedrukt om de links-rechts oscillatie aan of uit te zetten.
	Windsnelheidsknop <ul style="list-style-type: none">In ingeschakelde modus drukt u kort op deze knop om door de bijbehorende ventilatorsnelheidsniveaus te schakelen en de ventilatorsnelheid aan te passen.Houd in ingeschakelde modus 3 seconden ingedrukt om de ventilatormodus in te stellen, waarbij wordt doorgeschakeld via Normaal -> Slaapstand -> Natuurlijk -> Normaal.

NL

VOORZICHTIG

Als er geen bediening plaatsvindt tijdens het gebruik van het apparaat, schakelt het automatisch uit na 24 uur continu gebruik.

Afstandsbediening

- Richt de afstandsbediening op de ontvanger aan de behuizing van de ventilator en druk op de gewenste knop. De afstandsbediening werkt op afstanden tot ongeveer 5 meter en binnen een hoek van 30 graden links en rechts van de ontvanger.
- De batterijen moeten uit de afstandsbediening worden verwijderd voordat deze wordt weggegooid en ze moeten op een veilige manier worden afgevoerd.

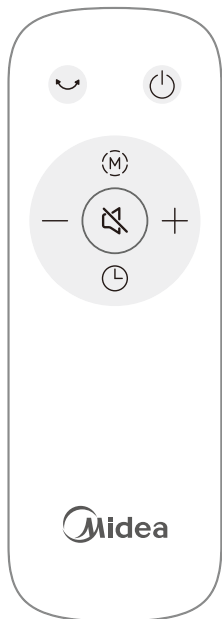

Knop	Functiebeschrijving
	Aan/Uit-knop <ul style="list-style-type: none"> • Als het apparaat is uitgeschakeld, kort indrukken om het in te schakelen. • Deze knop in de ingeschakelde toestand kort indrukken om uit te schakelen.
	Oscillatieknop (links-rechts zwaaien) <ul style="list-style-type: none"> • Druk kort op deze knop om de oscillatie naar links en rechts te activeren.
	Windmodusknop <ul style="list-style-type: none"> • Druk kort op de knop om door de windstanden te schakelen: Normale wind → Slaapwind → Natuurlijke wind → Normale wind...
	Knop Verhogen "+" / Verlagen "-" <ul style="list-style-type: none"> • Gebruik de + knop om de windsnelheid te verhogen. Gebruik de - knop om de windsnelheid te verlagen. • Op het scherm voor het instellen van de timer drukt u op de + knop om de timer te verhogen (0-1...9-0 cyclusunstelling). • Op het scherm voor het instellen van de timer, drukt u op de - knop om de timer te verlagen (0-9...1-0 cyclusunstelling).
	Dempingsknop <ul style="list-style-type: none"> • Kort indrukken om de zoemer aan of uit te zetten.
	Timerknop <ul style="list-style-type: none"> • Druk in het timer-instellingenmenu op de timer-knop om de timer in te stellen (in een cyclus van 0-1...9-0).

NL

Afbeelding 6

[Opmerking]
Richt de afstandsbediening op het paneel om deze te gebruiken.



Installatie van de batterij

- Schuif het batterijvakdeksel open.
- Steek de batterijen in en zorg ervoor dat de batterijen zijn geplaatst zoals weergegeven in Afbeelding 7.
- Schuif het batterijdeksel terug.

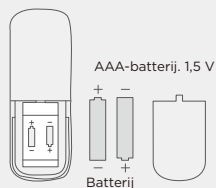

Afbeelding 7

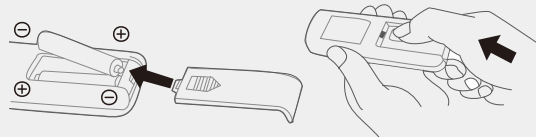

[Opmerking]

- Gooi batterijen niet in het vuur; ze kunnen ontploffen of lekken.
- Meng geen oude en nieuwe batterijen door elkaar.
- Meng geen alkaline, standaard (koolstof-zink) of oplaadbare (nikkel-cadmium) batterijen.
- Let op de polen (+ en -) van de batterijen.

REINIGING EN ONDERHOUD

- Zorg ervoor dat u het apparaat loskoppelt van de stroomvoorziening voordat u het reinigt.
- Gebruik voor een algemene reiniging een vochtige doek of spons.
- Om hardnekkiger vuil te verwijderen, gebruikt u een doek die is bevochtigd met warm zeepsop. Gebruik vervolgens een met water bevochtigde doek om het zeepfilm te verwijderen. Gebruik geen oplosmiddelen (zoals verdunners), omdat deze de kunststofbehuizing kunnen beschadigen.
- Laat geen water of andere vloeistoffen in de ventilatormotor binnendringen.
- Na reiniging en onderhoud moet u wachten totdat het volledig droog is voordat u het gebruikt of opbergt.

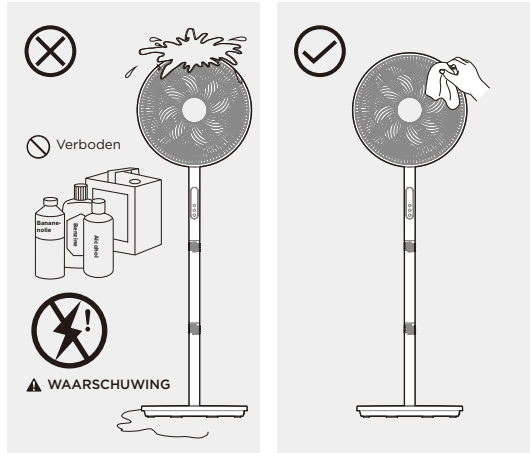

PROBLEEMOPLOSSING

NL

De bediening van uw apparaat kan leiden tot fouten en storingen. De volgende tabellen bevatten mogelijke oorzaken en opmerkingen voor het oplossen van een foutmelding of storing. Het wordt aanbevolen om de onderstaande tabel zorgvuldig te lezen om tijd en geld te besparen die mogelijk kosten met zich meebrengen voor het bellen naar het servicecentrum.

Probleem	Oorzaak	Oplossing
Het apparaat werkt niet goed na installatie.	• De stroomkabel is niet aangesloten of heeft een slechte verbinding.	Zorg ervoor dat de stekker correct in het stopcontact is gestoken.
	• De schakelaar op het apparaat staat niet aan.	Zet de schakelaar op de behuizing aan.
De afstandsbediening werkt niet	• De batterij moet worden vervangen.	Vervang de batterij.
	• De afstandsbediening wordt op meer dan 5 m afstand van het apparaat gebruikt.	Houd de afstandsbediening dichterbij het apparaat en zorg ervoor dat deze rechtstreeks op het displaypaneel is gericht.

HANDELSMERKEN, AUTEURSRECHTEN EN JURIDISCHE VERKLARING

 Midea logo, woordmerken, handelsnaam, handelsimago en alle versies daarvan zijn waardevolle activa van Midea Group en/of haar gelieerde ondernemingen (“Midea”), waarvan Midea de handelsmerken, auteursrechten en andere intellectuele eigendomsrechten bezit, evenals alle goodwill die voortvloeit uit het gebruik van enig deel van een Midea-handelsmerk. Gebruik van het handelsmerk Midea voor commerciële doeleinden zonder voorafgaande schriftelijke toestemming van Midea kan een inbreuk maken op het handelsmerk of oneerlijke concurrentie vormen, in strijd met de relevante wetten.

Deze handleiding is opgesteld door Midea en Midea behoudt alle auteursrechten daarop. Geen enkele entiteit of individu mag deze handleiding geheel of gedeeltelijk gebruiken, dupliceren, wijzigen, distribueren, of bundelen of verkopen met andere producten zonder voorafgaande schriftelijke toestemming van Midea.

Alle beschreven functies en instructies waren up-to-date op het moment dat deze handleiding werd gedrukt. Het feitelijke product kan echter variëren als gevolg van verbeterde functies en ontwerpen.

NL

VERWIJDERING EN RECYCLING

Belangrijke Instructies voor het Milieu

Naleving van de AEEA-richtlijn en het afdanken van afvalproducten:

Dit product voldoet aan de EU AEEA-richtlijn (2012/19/EU). Dit product is voorzien van een classificatiesymbool voor afgedankte elektrische en elektronische apparatuur (AEEA).

Dit symbool geeft aan dat dit product aan het einde van zijn levensduur niet met ander huishoudelijk afval mag worden weggegooid. Het gebruikte apparaat moet worden ingeleverd bij een officieel inzamelpunt voor de recycling van elektrische en elektronische apparatuur. Om deze inzamelsystemen te vinden, kunt u contact opnemen met uw gemeente of de detailhandelaar waar het product was aangeschaft. Elk huishouden speelt een belangrijke rol bij het terugwinnen en recyclen van oude apparatuur. Een juiste verwijdering van gebruikte apparaten helpt mogelijke negatieve gevolgen voor het milieu en de volksgezondheid te voorkomen.



Naleving van de RoHS-richtlijn

Het product dat u hebt gekocht voldoet aan de EU RoHS-richtlijn (2011/65/EU). Het bevat geen schadelijke en verboden materialen die in de richtlijn zijn gespecificeerd.

Pakketinformatie

Verpakkingsmaterialen van het product zijn vervaardigd uit recyclebare materialen in overeenstemming met onze nationale milieuvorschriften. Gooi de verpakkingsmaterialen niet samen met het huishoudelijk of ander afval weg. Breng ze naar de verzamelpunten voor verpakkingsmateriaal die door de lokale autoriteiten zijn aangewezen.



VERKLARING GEGEVENSBECHERMING

NL Voor het leveren van de met de klant overeengekomen diensten, stemmen wij ermee in om zonder beperking te voldoen aan alle bepalingen van de toepasselijke wetgeving inzake gegevensbescherming, in overeenstemming met de overeengekomen landen waarbinnen diensten aan de klant zullen worden geleverd, alsmede, indien van toepassing, de Algemene Verordening Gegevensbescherming (AVG) van de EU.

Over het algemeen is onze gegevensverwerking bedoeld om te voldoen aan onze contractuele verplichtingen en om productveiligheidsredenen, om uw rechten in verband met garantie- en productregistratievragen te beschermen. In sommige gevallen, maar alleen als passende gegevensbescherming is gewaarborgd, kunnen persoonsgegevens worden doorgegeven aan ontvangers buiten de Europese Economische Ruimte.

Aanvullende informatie wordt op verzoek verstrekt. U kunt contact opnemen met onze Functionaris Gegevensbescherming via **MideaDPO@midea.com**. Om uw rechten uit te oefenen, zoals het recht om bezwaar te maken tegen de verwerking van uw persoonlijke gegevens voor direct marketingdoeleinden, kunt u met ons contact opnemen via **MideaDPO@midea.com**. Volg a.u.b. de QR-code voor meer informatie.

Welcome to MIDEA Service



Dear Customer,

Thank you for purchasing Midea products. Please attach your purchase certificate (invoice or sales slip) to this warranty and keep it properly. If service is required during the warranty period, proof of purchase must be provided. If can't provide, in/out of warranty will be defined by Manufacturer.

Midea product warranty applies to inherent defects in materials and workmanship from the date of initial purchase. For warranty period, please visit www.midea-group.com or your local call center. Warranty service must be obtained from Midea Consumer Services or an authorized Midea servicer.

Warranty terms and conditions

NORMAL RESPONSIBILITIES OF THE CONSUMER

This warranty applies only to products in ordinary household use, and the consumer is responsible for the items listed below:

1. Proper use of the appliance in accordance with instructions provided with the product.
2. Routine maintenance and cleaning necessary to keep in good working condition.
3. Proper installation by an authorized service professional in accordance with instructions provided with the appliance and in accordance with all local plumbing, electrical and / or gas codes.
4. Proper connection to a grounded power supply of sufficient voltage, replacement of blown fuses, repair of loosened connections or defects in house wiring.
5. Expenses for making the appliance accessible for servicing.
6. Damages to finish after installation.

EXCLUSIONS

1. Damage due to mishandling or fire and becomes invalid if repair has been attempted by unauthorized persons.
2. Any failure to follow the instructions as mentioned in the user manual.
3. Fluctuation in voltage or any modifications/adjustments made to comply with local electrical, safety and technical standards.
4. Damages caused by fire, accident or any natural disaster, damage due to mishandling, wear & tear, voltage fluctuations.



Dealer Stamp	Warranty Details Changes to Warranty card invalidates the warranty				
	Model No.	Product:			
	Serial No.	Date of expiry of warranty:			
Customer Details To be filled in upon purchase					
Customers Name&Address		Date of purchase			
Tel.No./Email					
Service History To be filled in case of warranty repair					
Job no.	Date	Job no.	Date	Job no.	Date

Bienvenue au Service MIDEA



Cher(e) client(e),

Merci d'avoir acheté un produit Midea. Veuillez joindre votre certificat d'achat (facture ou ticket de caisse) à la présente garantie et conservez-le correctement. Si une intervention est nécessaire pendant la période de garantie, vous devez fournir une preuve d'achat. Si vous ne pouvez pas la fournir, le fabricant déterminera si l'appareil est couvert ou non par la garantie.

La garantie du produit Midea s'applique aux pannes inhérentes aux matériaux et à la fabrication à compter de la dated'achat initiale. Pour connaître la période de garantie, veuillez visiter www.midea-group.com ou contacter votre centre d'appels local. Le service de garantie doit être obtenu auprès du service consommateurs de Midea ou d'un réparateur Midea agréé.

Conditions générales de la garantie

RESPONSABILITÉS NORMALES DU CONSOMMATEUR

Cette garantie s'applique uniquement aux produits à usage domestique ordinaire, et le consommateur est responsable des articles listés ci-dessous:

1. Utilisation correcte de l'appareil conformément aux instructions fournies avec le produit.
2. Entretien et nettoyage courants, nécessaires au maintien en bon état de fonctionnement.
3. Une installation correcte par un professionnel de service agréé conformément aux instructions fournies avec l'appareil et à toutes les règles locaux de plomberie, d'électricité et/ou de gaz.
4. Un raccordement correct à une alimentation mise à la terre d'une tension suffisante, le remplacement des fusibles grillés, la réparation des raccords desserrés ou des défauts dans le câblage de la maison.
5. Les frais de mise à disposition de l'appareil pour l'entretien.
6. Dommages de finition après l'installation.

EXCLUSIONS

1. Les dommages dus à une mauvaise manipulation ou à un incendie deviennent invalides si la réparation a été tentée par des personnes non autorisées.
2. Le non-respect des instructions mentionnées dans le manuel d'utilisation.
3. Fluctuation de tension ou modifications/ajustements effectués pour se conformer aux normes électriques, de sécurité et techniques locales.
4. Dommages causés par un incendie, un accident ou toute catastrophe naturelle, dommages dus à une mauvaise manipulation, usure, fluctuations de tension.



Cachet du revendeur	Détails relatifs à la garantie Les modifications apportées à la carte de garantie invalident la garantie					
	N° de modèle		Produit:			
	N° de série		Date d'expiration de la garantie:			
	Détails relatifs au client À remplir lors de l'achat					
	Nom et adresse du client		Date de l'achat			
	N° de tél./Email					
	Historique des services À remplir en cas de réparation sous garantie					
	N° de poste	Date	N° de poste	Date	N° de poste	Date

Geachte klant,

Dank u voor het kopen van Midea-producten. Gelieve uw aankoopbewijs (factuur of kassabon) aan deze garantie te bevestigen en het goed te bewaren. Als er tijdens de garantieperiode service nodig is moet een aankoopbewijs worden overlegd. Als u dit niet kunt overleggen, dan wordt de wel/niet garantiestatus bepaald door de fabrikant.

De garantie op Midea-producten geldt voor inherente gebreken in materialen en vakmanschap vanaf de datum van de eerste aankoop. Ga vóór de garantietermijn naar www.midea-group.com of uw lokale callcenter. De garantie-service moet worden verleend via Midea Consumer Services of een geautoriseerde Midea-servicepartner.

Algemene garantievoorwaarden

NORMALE VERANTWOORDELIJKHEDEN VAN DE CONSUMENT

Deze garantie is alleen van toepassing op producten die voor normaal huishoudelijk gebruik bestemd zijn en de consument is verantwoordelijk voor de onderstaande punten:

1. Correct gebruik van het apparaat in overeenstemming met de bij het product geleverde instructies.
2. Routinematig onderhoud en reiniging die nodig zijn om de goede werking te behouden.
3. Correcte installatie door een erkende servicemonteur volgens de instructies die bij het apparaat zijn geleverd en in overeenstemming met alle lokale voorschriften voor sanitair, elektriciteit en/of gas.
4. Correcte aansluiting op een gearde stroomvoorziening met voldoende spanning, vervanging van doorgebrande zekeringen, reparatie van losgeraakte verbindingen of defecten in de bedrading van het huis.
5. Kosten voor het toegankelijk maken van het apparaat voor service.
6. Schade aan de afwerking na installatie.

UITZONDERINGEN

1. Schade door onjuist gebruik of brand wordt niet gedekt en de garantie vervalt als er door onbevoegde personen een reparatiepoging is guitgevoerd.
2. Elke afwijking van de instructies zoals vermeld in de gebruiksaanwijzing.
3. Spanningsfluctuaties of wijzigingen/aanpassingen die zijn aangebracht om te kunnen voldoen aan lokale elektrische-, veiligheids- en technische normen.
4. Schade die is veroorzaakt door brand, een ongeluk of een natuurramp, schade door onjuist gebruik, slijtage, spanningsfluctuaties.



Dealer- stempel	Garantiegegevens Wijzigingen aan de garantiekaart maken de garantie ongeldig					
	Modelnr.	Product:				
	Serienummer	Vervaldatum van de garantie:				
	Klantengegevens In te vullen bij aankoop					
	Klanten Naam & Adres	Aankoopdatum				
	Tel.nr./Emailadres					
	Servicegeschiedenis IDit moet worden ingevuld in geval van garantieherstel					
	Opdrachtnr.	Datum	Opdrachtnr.	Datum	Opdrachtnr.	Datum

Le damos la bienvenida al servicio MIDEA



Estimado/a cliente:

Gracias por adquirir productos Midea. Adjunte su certificado de compra (factura o ticket de compra) a esta garantía y guárdelo en un lugar seguro. Si necesita asistencia técnica durante el periodo de garantía, deberá presentar una prueba de compra. Si no puede presentarla, el fabricante determinará si el producto está cubierto por la garantía. La garantía de los productos Midea se aplica a los defectos inherentes a los materiales y la mano de obra desde la fecha de compra inicial. Para conocer el periodo de garantía, visite www.midea-group.com o llame a su centro de atención al cliente local. El servicio de garantía debe obtenerse a través de Midea Consumer Services o de un servicio técnico autorizado de Midea.

Términos y condiciones de la garantía

RESPONSABILIDADES NORMALES DEL CONSUMIDOR

Esta garantía solo se aplica a productos de uso doméstico normal, y el consumidor es responsable de los siguientes aspectos:

1. Uso adecuado del aparato de acuerdo con las instrucciones proporcionadas con el producto.
2. Mantenimiento y limpieza rutinarios necesarios para mantenerlo en buenas condiciones de funcionamiento.
3. La instalación adecuada por parte de un profesional autorizado de acuerdo con las instrucciones proporcionadas con el aparato y de conformidad con todas las normas locales de fontanería, electricidad y/o gas.
4. La conexión adecuada a una fuente de alimentación con toma de tierra y voltaje suficiente, la sustitución de fusibles fundidos, la reparación de conexiones sueltas o defectos en el cableado de la vivienda.
5. Los gastos derivados de hacer accesible el aparato para su reparación.
6. Los daños en el acabado después de la instalación.

EXCLUSIONES

1. Daños debidos a una manipulación incorrecta o al incendio y pierde su validez si se ha intentado reparar por personas no autorizadas.
2. Cualquier incumplimiento de las instrucciones mencionadas en el manual del usuario.
3. Fluctuaciones de tensión o cualquier modificación/ajuste realizado para cumplir con las normas eléctricas, de seguridad y técnicas locales.
4. Daños causados por incendio, accidente o cualquier desastre natural, daños debido a una manipulación incorrecta, desgaste, fluctuaciones de tensión.



Sello del distribuidor	Detalles de la garantía Los cambios en la tarjeta de garantía invalidan la garantía	
	N.º de modelo	Producto:
	N.º de serie	Fecha de vencimiento de la garantía:
	Datos del cliente A rellenar en el momento de la compra	
	Cientes Nombre y dirección	Fecha de compra
	N.º de tel./Correo electrónico	
	Historial de servicios A rellenar en caso de reparación en garantía	
	Trabajo n.º	Fecha
	Trabajo n.º	Fecha
	Trabajo n.º	Fecha

Bem-vindo ao Serviço MIDEA



Caro Cliente,

Agradecemos a sua compra dos produtos Midea. Deve anexar o comprovativo da compra (factura ou nota de venda) a esta garantia e guardar o mesmo da forma adequada. Se for necessária alguma reparação durante o período da garantia, deve ser fornecido o comprovativo da compra. Se não puder ser fornecido, ser considerado na ou fora da garantia será definido pelo Fabricante.

A garantia do produto Midea é aplicável aos defeitos inerentes nos materiais e de mão-de-obra a partir da data da compra inicial. Para o período da garantia, visite www.midea-group.com ou o centro de atendimento local. O serviço de garantia deve ser obtido nos Serviços do Consumidor Midea ou um prestadores de serviço Midea.

Termos e condições da garantia

RESPONSABILIDADES NORMAIS DO CONSUMIDOR

Esta garantia é aplicável apenas aos produtos de uso doméstico normal e o consumidor é responsável pelos itens abaixo indicados:

1. O uso correto do aparelho em conformidade com as instruções fornecidos com o produto.
2. É necessário uma manutenção e limpeza de rotina para manter o mesmo em boas condições de funcionamento.
3. Instalação correta por um profissional técnico autorizado em conformidade com as instruções fornecidas com o aparelho e em conformidade com a canalização local, com os códigos elétricos e/ou de gás.
4. A ligação correta a um fornecimento de alimentação com ligação a terra de tensão suficiente, substituição de fusíveis queimados, reparação das ligações que estejam soltas ou de defeitos no compartimento das ligações.
5. Despesas para tornar o aparelho acessível para a reparação.
6. Dano no acabamento após a instalação.

EXCLUSÕES

1. Danos devido a manuseamento incorreto ou incêndio e a garantia torna-se inválida se a reparação for tentada por pessoas não autorizadas.
2. Qualquer falha em seguir as instruções mencionadas no manual do utilizador.
3. Flutuação na tensão ou quaisquer modificações/ajustes efetuados para cumprir as normas elétricas, de segurança e técnicas locais.
4. Danos causados por incêndio, acidente ou qualquer desastre natural, danos devido a manuseamento incorreto, desgaste e variações de tensão.



Carimbo do distribuidor	Detalhes da garantia Alterações no cartão de garantia invalidam a garantia	
	Modelo n.º	Produto:
	N.º de série	Data de validade da garantia:
	Detalhes do cliente A preencher no momento da compra	
	Clientes Nome e endereço	Data da compra
	N.º tel./E-mail	
	Histórico de assistência A preencher em caso de reparação ao abrigo da garantia	
N.º do trabalho	Data	N.º do trabalho
		Data
N.º do trabalho	Data	N.º do trabalho
		Data

SERVICE CONTACTS

Albania	355
Bosnia and Herzegovina	+387 (033) 407 93 +387 (033) 407 937
Croatia	+385 1 619 5582
Cyprus	+357 24 813890
Czech Republic / Slovakia	+420 543 215 059
Germany	49 (0) 6196 9020 0
Greece	80111 22 622 210483347 +36 23 769 245
Hungary	199240626
Italy	38349779349 38349779100
Kosovo	+356 21237601
Malta	+373 (022) 54-54-74
Moldova	+38923084890
North Macedonia	35 1225025742
Portugal	0742726843 (07GARANTEI)/*414
Roumania	421 2 5710 1800
Slovakia	+385 1 619 5582
Slovenia	34 934803322
Spain	+381 11 3188 033
Srbija	+37037329000
Latvia/Estonia	+37037329000
Lithuania	+48 800088680
Poland	+36 1 888 3250 +36 96 512 527 +36 96 512 512
Hungary	021 9196 021 528 9196
Romania	+420 538 880 274
Czech	+31 88 342 5200
Netherlands	+351234329518
Portugal	

Importer

Albania

Importues dhe Shperndares
per Shqiperine,
ALB-ZEUS sh.p.k.,
Rruga Sabaudin Gabrani, Ish Reparti
SMT-se, Njesia Bashkiake nr.6,
Tirane, Albania.
Tel:+355 67 6000 571
web:alb-zeus.al

Croatia

Gemma B&D d.o.o.
Prisavlje 2, 10000 Zagreb,Croatia
+385 1 6196 446
info@gemma.hr
veleprodaja@gemma.hr

Cyprus

CED Electric Distributors Ltd
P.O.Box 45071
7100 Aradippou-Larnaca Cyprus
+357 24 813890

Germany

Midea Europe GmbH
Ludwig-Erhard-StraÙe 14,65760
Eschborn,Germany,
+49 619690 20 0

Greece

FG EUROPE SA Vouliagmenis 128
Ave, Glyfada,
P.O. 16674 - Athens, Greece

Italy

Midea Italia S.R.L.
Via Luigi Bodio 29/37 - Milano (MI)
20158 Italy

Kosovo

Elkos Shpk, address : Road Zona
Industriale P.N , 30 000 Peje, Kosove.

Malta

Kencar Co. Ltd.
168, Industrial Estate,
Luqa LQA 3000, Malta.

North Macedonia

Setec Se Od Tehnika Doo
Street 1523 no.1
Municipality of Kisela Voda 1000 Skopje
Republic of North Macedonia
Tel. 0038923080877

Portugal

SGT Energia e Climatizaço, S. A.
RUA DO COTAO VELHO, 1, SAO
MARCOS 2735-501
AGUALVA CACEM, PORTUGAL

Spain

Frigicoll, S.A. Calle Blasco de Garay,
4-6, Sant Just Desvern, Barcelona, Spain

UK

MIDEA HOME APPLIANCES UK LTD
Conavon Court Ground Floor, 12 Blackfriars
Street, Salford, Manchester M3 5BQ UK
0333 900 1101
service_uk@midea.com

Czech

Importer: Beryko s.r.o., Pod V inicemi
931/2 Plze, 30100

Latvia/Estonia

Importer: ACC Distribution, UAB
Raudondvario pl. 131 B, LT-47191
Kaunas, Lithuania
Service Data: Raudondvario pl.131B-4,
Kaunas, LT-47191, Tel: +37037329000
E-mail: info@servisaict.lt
<https://servisaict.eu/en/>

Lithuania

Importer: ACC Distribution, UAB
Raudondvario pl. 131 B, LT-47191 Kaunas,
Lithuania
Service Data: Vilnius Geležinio
Vilko str. 6, LT-03150 Kaunas
Savanorių ave. 194, LT-44151
Tel: +37037329000
E-mail: info@servisaict.lt
<https://servisaict.eu/en/>

Poland

Importer: Hama Polska Sp. z o.o. |
Robakowo, ul. Poznańska 5 | 62-023
Gadki
Hotline: +48 800 088 680
<https://www.midea.com/pl>

Hungary

Importer: Blizzard Hungary kft. 1162
Budapest, Menyhért utca 1,
Budapest, Hungary
Service Data: 1089 Budapest, kőbányai
út 21 (223 raktár)
Hungary.blizzardhungarykft@gmail.com

Netherlands

Elektro Loeters NV
Kuipweg 15,8400 oostende,België

Midea Electric Netherlands
De Boelelaan 30, 1083 HJ Amsterdam,
the Netherland

Hungary

Importer: Bestbyte kft.
Fáy u. 45 1139,Budapest,Hungary
Service Data: Iris szerviz
1151 Budapest, Harsányi Kálmán utca85.
+36 1 888 325
szerviz@iris.hu

Hungary

Importer: Somogyi Elektronik Kft.
H-9027 Győr, Gesztenyefa út
Service Data: Somogyi Elektronik Kft.
9027 Győr, Gesztenyefa út 3.
Tel: +36 96 512 527, +36 96 512 512
E-mail: vevoszolgalat@somogyi.hu

Romania

Importer: Altex Holding
Global City Business Park
Sos. Bucuresti Nord nr. 10
Corp O1, etaj 10
Voluntari, 077190 Ilfov
Service Data: Bucuresti-Nord road,
No. 10, Corps O1, Voluntari, Ilfov
County, Romania,Tel: 021 9196, 021
528 9196, infoclienti@altexservice.ro

Roumania

ASBIS Romania SRL
J40/5587/1998 | RO10656216
Splaiul Independentei 319, Sector 6,
Bucuresti
Phone : +40 21 337 1097
Fax : +40 21 337 1091

PORTUGAL

Estrada da Mota, Zona Industrial da Mota
3830-527 ILHAVO, PORTUGAL

Garantie/Kundendienst

Wir gratulieren Ihnen zu Ihrem neuen Gerät und sind überzeugt, dass Sie mit diesem modernen Gerät zufrieden sein werden und Ihre Freude daran haben.

Wenn Sie jedoch einen Grund für eine Reklamation erkennen, nehmen Sie bitte Kontakt mit uns auf:

Midea Europe GmbH
Ludwig-Erhard-Str. 14
65760 Eschborn

Telefon: +49 6196-90 20 - 0
Fax: +49 6196-90 20 -120
E-mail: kundenservice@midea.com
Internet: www.midea.com/de

Kundendienst:
Telefon: +49 6196-90 20 - 0
Fax: +49 6196-90 20 -120
E-mail: kundenservice@midea.com

Geben Sie im Fall einer technischen Störung Ihre genaue Adresse, Telefonnummer, Kaufvertragsnummer und den Gerätetyp (vom Typenschild des Geräts) an.

Eine genaue Fehlerbeschreibung spart Zeit und Geld. Bei speziellen Fragen wenden Sie sich bitte an den Kundendienst.

Vor dem Anruf beim Kundendienst:

Überprüfen Sie, ob ein Bedienungsfehler oder eine Ursache vorliegt, die nichts mit der Funktion Ihres Geräts zu tun hat.

Bitte beachten Sie den Hinweis im Benutzerhandbuch und prüfen Sie, ob:

- der Netzstecker in der Steckdose steckt;
- der Netzstecker beschädigt ist;
- der Strom eingeschaltet ist.

Condizioni di garanzia convenzionale aggiuntiva

- I prodotti importati da Midea Italia s.r.l. (di seguito "Midea") e contraddistinti dal marchio "Midea" sono coperti dalla garanzia legale per i difetti di conformità, che è prevista agli articoli 28 – 135 del Codice del Consumo e di cui è responsabile il venditore relativamente ai beni venduti nei propri punti vendita. Per il periodo di due anni dal momento dell'acquisto il consumatore può in qualsiasi momento beneficiare della garanzia legale che copre i difetti di conformità esistenti al momento della consegna, e sempre che il difetto di conformità sia denunciato al venditore entro due mesi successivi alla data della scoperta del difetto stesso. Sull'base di accordi con i propri venditori, Midea presta i servizi di assistenza tecnica per i prodotti coperti da garanzia legale attraverso la sua rete di centri di assistenza autorizzati (di seguito "CAT").
- Inoltre, Midea Italia s.r.l. a socio unico con sede a Milano, 20121, Largo Guido Donegani 2 (di seguito "Midea") offre una garanzia convenzionale aggiuntiva della durata di due anni dalla data di acquisto su tutti i prodotti a marchio Midea (di seguito i "Prodotti") commercializzati da Midea stessa nel territorio della Repubblica Italiana (con esclusione del territorio della città di Venezia e delle isole minori), nel territorio della Repubblica di San Marino e nel territorio della Città del Vaticano, quando installati e posti in opera nei medesimi stati e territori (di seguito il "Territorio") e quando corredati del presente certificato di garanzia convenzionale (di seguito "CGC").

Condizioni di Garanzia Convenzionale aggiuntiva

- Il presente documento contiene le condizioni di garanzia riconosciute da Midea Italia s.r.l. (di seguito "Midea") con riferimento ai Prodotti commercializzati e installati nel Territorio e corredati dal CGC. Le presenti condizioni di garanzia convenzionale sono rispettose dei diritti riconosciuti al consumatore del D.lgs. n.206/2005 e seguenti modifiche e integrazioni (di seguito, il "Codice del Consumo") e dagli artt. 1519 bis e seguenti del codice civile e, in ogni caso, non limitano né escludono il diritto del consumatore a beneficiare della garanzia legale di conformità di cui è responsabile il venditore.
- La garanzia convenzionale offerta da Midea (di seguito la "Garanzia Convenzionale") è efficace e applicabile nei soli confronti e a solo favore dei soggetti acquirenti dei Prodotti aventi le caratteristiche e la qualità di consumatore, così come definito e statuito dal Codice del Consumo (di seguito, i "Consumatori"). La Garanzia Convenzionale non è quindi efficace, e esclusa e non è invocabile dagli acquirenti dei Prodotti che non siano Consumatori e/o che utilizzano i Prodotti nell'ambito della propria attività professionale e/o imprenditoriale e/o commerciale.
- La Garanzia Convenzionale ha validità di 24 mesi a partire dalla data di acquisto del Prodotto. In ogni caso e indipendentemente dalla data di acquisto del Prodotto, la Garanzia Convenzionale perde ogni efficacia e pertanto non è più fruibile trascorsi 72 mesi dalla data di produzione del Prodotto; determinata dai numeri di serie apposti sullo stesso Prodotto.
- La Garanzia Convenzionale sarà considerata efficace e valida unicamente se saranno contestualmente e complessivamente rispettate le seguenti condizioni:
 - 1. Il Prodotto sia corredato di un CGC originale, consegnato all'acquirente al momento della consegna del Prodotto. Il CGC dovrà essere esibito al momento della richiesta di intervento e al personale del centro assistenza all'atto dell'intervento per riparazione.
 - 2. Sia disponibile un documento fiscale idoneo attestante: (i) la data di acquisto del Prodotto, (ii) la ragione sociale e la corretta identificazione del venditore e, (iii) il tipo e il modello di Prodotto acquistato, (iv) la qualità di Consumatore. Il documento fiscale di acquisto dovrà essere esibito al momento della richiesta di intervento e al personale del centro assistenza all'atto dell'intervento di riparazione.
 - 3. Le etichette apposte sul Prodotto ed indicanti il modello e le caratteristiche dell'apparecchiatura, nonché i numeri seriali del Prodotto stesso dovranno risultare intonse, non alterate o resi illeggibili.
 - 4. Il Prodotto dovrà risultare installato da installatore professionale munito di tutte le licenze e certificazioni di legge, posto in opera ed utilizzato nel rispetto di tutte normative vigenti nel Territorio di installazione e nell'osservanza di quanto disposto dai manuali di installazione e utilizzo allegati al Prodotto stesso.
- Midea non è responsabile dell'eventuale smarrimento del presente certificato e non è tenuta al rilascio di duplicati.
- La Garanzia Convenzionale, quando efficace, consiste nella riparazione ovvero nella sostituzione gratuita dei componenti del Prodotto che presentassero vizi o difetti di fabbricazione.
- Midea potrà disporre la sostituzione del Prodotto con altro nuovo, o nel caso di indisponibilità di tale Prodotto, con altro equivalente.
- La sostituzione del Prodotto non modifica o estende la validità della Garanzia Convenzionale, che decorre sempre dalla data di acquisto del Prodotto originario.
- Le prestazioni in garanzia sono erogate da Midea tramite una rete di Centri di Assistenza Tecnica (di seguito, i "CAT") autorizzati dalla stessa.
- La validità della garanzia è subordinata all'accertamento della sussistenza di vizi o difetti dei componenti costituenti il Prodotto, operato da un CAT autorizzato.
- Trascorsi i termini di garanzia, sono a carico del cliente tutti i costi relativi ai ricambi e alla manodopera necessari per la riparazione del Prodotto.

Esclusioni:

- A titolo esemplificativo ma non esaustivo, si elencano alcuni casi di inefficacia e di esclusione della copertura della Garanzia Convenzionale:
 - a) La Garanzia Convenzionale non è efficace e non offre copertura per interventi di ordinaria manutenzione e controlli periodici quali: pulizia filtri, o sostituzione degli stessi, pulizia degli scambiatori di calore e altre attività di verifica e settaggio del Prodotto o adeguamento o modifiche di spine elettriche o cavi.
 - b) La Garanzia Convenzionale non è efficace e non offre copertura nel caso in cui venga accertata la mancata o irregolare effettuazione della manutenzione periodica, secondo le prescrizioni e le indicazioni riportate nel libretto di istruzioni e nel manuale d'uso del Prodotto.
 - c) La Garanzia Convenzionale non è efficace e non offre copertura nel caso in cui il Prodotto sia utilizzato per scopi non domestici, comunque, sia utilizzato nell'ambito di attività commerciale e/o imprenditoriale e/o professionale.
 - d) La Garanzia Convenzionale è inefficace e non offre copertura in caso di smarrimento di parti, accessori e componenti del Prodotto.
 - e) La Garanzia Convenzionale è inefficace e non offre copertura per danni diretti o indiretti e guasti conseguenti a collegamenti del Prodotto a tensioni diverse da quelle indicate nel libretto di istruzione e nel manuale d'uso del Prodotto e in ogni caso al di fuori dei valori di targa previsti per il Prodotto, oppure a improvvisi mutamenti di tensione di rete cui il Prodotto è collegato, così come in caso di guasti causati da infiltrazione di liquidi, fuoco, scariche induttive/elettrostatiche o scariche provocate da fulmini, sovratensioni o altri fenomeni esterni al Prodotto.
 - f) La Garanzia Convenzionale è inefficace e non offre copertura per danni diretti o indiretti causati da utilizzo improprio, o negligente dei Prodotti ovvero in caso di installazione o conservazione del Prodotto al di fuori delle condizioni ambientali previste per il suo corretto funzionamento, come indicato dal manuale d'uso che accompagna il Prodotto.
 - g) La Garanzia Convenzionale è inefficace e non offre copertura per i difetti che derivano dall'imperfetta installazione del Prodotto o, in ogni caso, quando il Prodotto non è stato installato da installatore professionale munito di tutte le licenze e certificazioni di legge.
 - h) La Garanzia Convenzionale è inefficace e non offre copertura in caso di utilizzo del Prodotto non conforme rispetto a quanto indicato dal manuale d'uso che accompagna il Prodotto.
 - i) La Garanzia Convenzionale è inefficace e non offre copertura per danni conseguenti a perdite e fuoriuscite di acqua o altri liquidi imputabili a difetto dei componenti costitutivi il prodotto.
 - j) La Garanzia Convenzionale è inefficace e non offre copertura per danni diretti o indiretti causati da incuria, eventi atmosferici, caduta di materiali, accumulo di ghiaccio nelle unità del Prodotto, accumulo di impurità o residui nelle tubazioni di collegamento e allacciamento del Prodotto, contatto del Prodotto con liquidi o umidità.
 - k) La Garanzia Convenzionale è inefficace e non offre copertura per danni diretti o indiretti causati da manomissioni operate da personale non autorizzato e da utilizzo di componenti, ricambi o materiali di consumo non approvati da Midea come idonei.
 - l) La Garanzia Convenzionale è inefficace e non offre copertura per danni derivanti dal trasporto e dalla movimentazione del Prodotto, anche se contenuti al vettore al momento della consegna.
 - m) La Garanzia Convenzionale è inefficace e non offre copertura su tutte parti soggette ad usura a seguito dell'utilizzo, quali batterie, filtri, guarnizioni, pulsanti, porte e sportelli, manopole, lampade, maniglie, parti plastiche, accessori e componenti simili che non risultano affetti da vizi o difetti di fabbricazione riscontrati nei primi 7 giorni dalla data di acquisto o di consegna del Prodotto.
 - n) La Garanzia Convenzionale è inefficace e non offre copertura per danni o risarcimenti ad alimenti, indumenti e similari inseriti nel prodotto, a seguito di malfunzionamento o guasto dello stesso.
 - o) La Garanzia Convenzionale è inefficace e non offre copertura per costi per strumenti o servizi necessari all'accesso al Prodotto, o per il trasporto di parti o componenti del Prodotto nella posizione di installazione in caso di non agevole accesso garantito allo stesso.
 - p) La Garanzia Convenzionale è inefficace e non offre copertura per difetti imputabili a obsolescenza tecnologica o altre componenti software/hardware fornite da parti terze rispetto a Midea.

- Le clausole contenute nel presente documento possono essere modificate esclusivamente da Midea; nessuna variazione o modifica può essere apportata al presente documento se non a seguito di espressa manifestazione da parte di Midea.

Certificato di garanzia

Midea Vi ringrazia per aver acquistato un suo prodotto.
Vi invitiamo a conservare questo documento unitamente alla prova di acquisto.

La garanzia ha una durata di 24 mesi a partire dalla data riportata sul documento d'acquisto.

Il nostro Servizio Clienti è a Vostra disposizione per segnalazioni sul prodotto e richieste di informazioni.
Per contattare il servizio clienti è possibile:

- Collegarsi al sito web www.midea.com/it
- Inviare un messaggio E-Mail all'indirizzo assistenza@midea.com

Per richiedere assistenza sul prodotto in caso di guasto, contattare il numero del servizio clienti:

02 962 46 65

Il servizio è attivo dal Lunedì al Venerdì dalle ore 09:00 alle 13.00 e dalle ore 14.00 alle 18.00 ad esclusione dei giorni festivi.
Il servizio soggetto alla normale tariffazione vigente in funzione del piano tariffario utilizzato. I costi per la chiamata possono variare in funzione dell'operatore telefonico e del piano tariffario utilizzato.

Conservare questo documento unitamente al documento comprovante la data di acquisto del prodotto

Spazio per applicare
il documento di acquisto

Spazio per applicare
Il codice a barre con il numero seriale
presente sull'imballo del prodotto

GARANTIA DE FRIGICOLL

La garantía ofrece para el usuario la reparación sin cargo de aquellas anomalías que puedan ser imputables a un defecto de fabricación.

Frigicoll acepta la reparación de equipos en garantía tanto en domicilio de usuarios como en tiendas y distribuidores.

Qué no cubre la Garantía

Los desperfectos o anomalías producidos como consecuencia de la utilización del equipo (desgaste normal por el uso, rotura de elementos de dotación), así como aquellas averías debidas a agentes externos (variaciones en el fluido eléctrico, presiones excesivas de agua, daños ocasionados por condiciones ambientales adversas), no pueden ser imputables a un defecto de fabricación, por lo que deberían ser reparados con cargo al usuario.

Período de Garantía

La Ley 23/2003 de Garantías sobre bienes de consumo y el posterior Real Decreto Legislativo 1/2007, de 16 de noviembre de 2007, por el que se aprueba el texto refundido de la Ley General para la Defensa de los Consumidores y Usuarios, establecen un período de 3 años de garantía para los consumidores (aquellos que destinan el producto a su uso privado: que no lo incorporan de ningún modo a un proceso de producción).

La Ley establece que cualquier anomalía, avería o falta de conformidad que se detecte durante los primeros 6 meses será atribuible a un defecto de fabricación, mientras que el usuario debería demostrar el defecto de fabricación para anomalías detectadas con posterioridad. Frigicoll asume el coste de las averías o anomalías detectadas durante los 3 años de garantía (teniendo en cuenta la anterior premisa), con la excepción de aquellos desperfectos definidos en el punto anterior.

Los equipos destinados a uso profesional (aquellos que están integrados o forman parte de un negocio), cuentan con una garantía de 1 año en piezas (mano de obra y desplazamiento no incluidos), salvo que se pacten otras condiciones con el cliente.

El período de garantía comienza según la fecha que conste en la factura o albarán de entrega del producto, con independencia del tiempo efectivo de uso del mismo.

Sustitución del equipo durante el período de Garantía

La Ley vigente establece que el consumidor (los usuarios profesionales no están cubiertos por esa Ley) podrá solicitar la sustitución de un equipo ante una avería o falta de conformidad, pero añade que el garante (en este caso Frigicoll), podrá desestimar esa solicitud si el coste de la sustitución resulta desproporcionado con respecto a la reparación correspondiente.

Datos de contacto SAT / Frigicoll

En caso de tener cualquier avería o incidencia, el teléfono de contacto del SAT de su zona es 914894535 / 902120624.

En caso de querer contactar con Frigicoll, envíe un correo a atencioncliente.electrodomestico@frigicoll.es o llame al 933758401.

ΟΡΟΙ ΕΓΓΥΗΣΗΣ ΟΙΚΙΑΚΩΝ ΠΡΟΙΟΝΤΩΝ Midea (Λευκές Συσκευές & Μικροσυσκευές)

1. Ως αντιπρόσωποι για την ελληνική αγορά των οικιακών συσκευών Midea, παρέχουμε εγγύηση καλής λειτουργίας για τις συσκευές Midea οι οποίες έχουν εισαχθεί και διατεθεί στην αγορά από την FG Europe ΑΕ αποκλειστικά και μόνον. Η εγγύηση καλύπτει κάθε ανωμαλία ή βλάβη που οφείλεται αποκλειστικά στην κατασκευή της συσκευής ή σε ελαττωματικά εξαρτήματα.
2. Κατά τη διάρκεια της εγγύησης η εργασία, τα έξοδα μετακίνησης του τεχνικού και τα ανταλλακτικά παρέχονται δωρεάν, καθώς και η μεταφορά της συσκευής (εξαιρούνται οι μικροσυσκευές) αποκλειστικά με τα συνεργαζόμενα πρακτορεία, αν ο τεχνικός κρίνει ότι η επισκευή πρέπει να γίνει στο service της εταιρείας.
3. Η εταιρεία μας έχει το δικαίωμα να καθορίζει τον τρόπο και τόπο επισκευής των βλαβών κατά την κρίση της. Ειδικά το σέρβις των μικροσυσκευών παρέχεται στην έδρα του εκάστοτε συμβεβλημένου καταστήματος σέρβις, η δε μεταφορά τους πραγματοποιείται από τον κάτοχο της συσκευής.
4. Σε περίπτωση αδικαιολόγητης κλήσης, απουσίας, προβλημάτων εγκατάστασης ή ανάγκη επίδειξης λειτουργίας, ο πελάτης επιβαρύνεται με τα έξοδα κίνησης και το κόστος επίσκεψης του τεχνικού.
5. Η εγγύηση παύει να ισχύει σε περίπτωση που στη συσκευή έχει επέλθει για επιδιόρθωση άλλος τεχνικός, εκτός από τον εξουσιοδοτημένο τεχνικό της εταιρείας μας, ή έχει παραποιηθεί ή απομακρυνθεί το rating label και ο σειριακός αριθμός της συσκευής.
6. Ενδεχόμενη επισκευή ή αντικατάσταση μερών μίας συσκευής ή της ίδιας της συσκευής δεν παρατείνει τη διάρκεια της εγγύησης, η οποία συνεχίζει σε κάθε περίπτωση έως τη λήξη της.
7. Σε περίπτωση αντικατάστασης κάποιου εξαρτήματος μίας συσκευής, παρέχεται εγγύηση 6 μηνών για το συγκεκριμένο εξάρτημα ή ανταλλακτικό, αρχής γενομένης από την ημερομηνία αντικατάστασης.
8. Η εγγύηση δεν ισχύει για βλάβες που προκαλούνται άμεσα ή έμμεσα από αμέλεια, παράλειψη, κακή χρήση, κακή εγκατάσταση ή πάσης φύσεως επέμβαση στη συσκευή από μη εξουσιοδοτημένο συνεργείο. Επίσης, δεν ισχύει για βλάβες που οφείλονται σε εξωγενείς παράγοντες που αλλοιώνουν την υφή της συσκευής (όπως Π.χ. χημικά, τοξικά, άλατα κ.τ.λ.), καθώς και για βλάβες προερχόμενες από κακή σύνδεση σε τάση διαφορετική από την αναγραφόμενη στην πινακίδα της συσκευής, σε μη γειωμένο ρευματοδότη (πρίζα) και σε μεταβολές τάσης του δικτύου (πτώση, υπέρταση).
9. Η εγγύηση δεν καλύπτει βλάβες ή απώλειες των συσκευών ή παρελκόμενων τους, που οφείλονται σε μεταφορές, που γίνονται με ευθύνη του πελάτη από τρίτους.
10. Η εγγύηση δεν θίγει τα δικαιώματα του αγοραστή όπως αυτά προβλέπονται βάσει της Ευρωπαϊκής Οδηγίας 1999/44/EC και της Ελληνικής νομοθεσίας.
11. Η εγγύηση πρέπει απαραίτητα να συνοδεύεται από φωτοαντίγραφο του τιμολογίου αγοράς ή του δελτίου λιανικής πώλησης ή του δελτίου αποστολής του προϊόντος.

ΕΙΔΙΚΟΙ ΟΡΟΙ: ΣΥΣΚΕΥΕΣ MIDEA

3 ΧΡΟΝΙΑ ΕΓΓΥΗΣΗ

1. Η εγγύηση καλής λειτουργίας ισχύει από την ημερομηνία αγοράς της συσκευής και καλύπτει για **τρία (3) χρόνια** κάθε ανωμαλία ή βλάβη που οφείλεται στην κατασκευή ή σε ελαττωματικό εξάρτημα της συσκευής.
2. Ειδικά για τις επαναφορτιζόμενες μπαταρίες (πχ. ηλεκτρικών σκουπών κλπ.) η εγγύηση καλής λειτουργίας περιορίζεται στα **δύο (2) χρόνια** από την ημερομηνία αγοράς της συσκευής.
3. Στην εγγύηση δεν περιλαμβάνονται οι λαμπτήρες φωτισμού, οι κεραμικές επιφάνειες, τα αξεσουάρ, καθώς και τα πλαστικά, επισμαλτωμένα και γυάλινα μέρη των συσκευών, εκτός εάν αποδειχθεί πως πρόκειται για ελάττωμα κατασκευής.
4. Κάθε συσκευή ελέγχεται προσεκτικά κατά την παραγωγή και δεν γίνεται αντικατάστασή της παρά μόνο σε περίπτωση ανεπανόρθωτης βλάβης ή επαναλαμβανόμενης ίδιας βλάβης ή λόγω υψηλού κόστους της επισκευής.
5. Οι ζημιές που προκαλούνται κατά τη μεταφορά της συσκευής δεν καλύπτονται από την εγγύηση.



6. Όλα τα προϊόντα Midea είναι κατασκευασμένα για συνήθη οικιακή χρήση. Η εγγύηση δεν καλύπτει βλάβες που προκύπτουν σε συσκευές που χρησιμοποιούνται στα πλαίσια επαγγελματικής χρήσης

Η τεχνική υποστήριξη και το service των Συσκευών Midea έχει ανατεθεί στην εταιρεία:

GENERAL SERVICE ΕΠΕ

📍 Λεάνδρου 22

Κολωνός, Αθήνα 10443

☎: 210 8830666, 210 5145030

✉: service@general-service.gr (για σέρβις)

✉: parts@general-service.gr (για ανταλλακτικά)

🌐 www.general-service.gr

Εισαγωγή και Διανομή για την Ελλάδα:

F.G. EUROPE A.E.

📍 Λ. Βουλιαγμένης 128

166 74 Γλυφάδα, Αθήνα

☎: 210 9697 600, 210 9696 500

✉: info@fgeurope.gr

🌐 www.fgeurope.gr

A Somogyi Elektronik Kft. a jótállási jegyben meghatározott termékre a kötelező jótálláson túl további 1 év önkéntes jótállást vállal.
A kötelező jótállás feltételeit a jótállási jegy, az önkéntes jótállás feltételeit a jótállási nyilatkozat tartalmazza.

JÓTÁLLÁSI JEGY

MIDEA

A fogyasztóval szerződést kötő vállalkozás (eladó) neve és címe:.....

Termék megnevezése:..... számlaszám:.....

Termék típusa:

Termék gyártási száma (amennyiben van): Vételár:.....

Vásárlás időpontja / a termék átadásának / a termék üzembe helyezésének időpontja:

A termékre vállalt kötelező jótállási idő: 1 év

Gyártó neve és címe: Guangdong Midea Consumer Electric Manufacturing Company Limited. 'NO.19 SANLE ROAD, BEIJIAO, SHUNDE, FOSHAN, GUANGDONG, CHINA 528300

Vállalkozás képviselőjének aláírása:

Vállalkozás bélyegzőlenyomata:

KIJAVÍTÁS ESETÉN TÖLTENDŐ KI!

	1.javítás	2.javítás	3.javítás
A jótállási igény bejelentésének időpontja:			
Kijavításra átvétel időpontja:			
A hiba oka:			
A kijavítás módja:			
A fogyasztónak történő visszaadás időpontja:			

KICSERÉLÉS ESETÉN TÖLTENDŐ KI!

Kicsérélés történt, amelynek időpontja:

VÉTELÁR VISSZAFIZETÉSE ESETÉN TÖLTENDŐ KI!

Vételár visszafizetés történt, amelynek időpontja:

Javítószolgálat:

Név: Somogyi Elektronik Kft.

Cím: 9027 Győr, Gesztenyefa út. 3.

Telefonszám: +36 96 512 527, +36 96 512 512

E-mail cím: vevoszolgalat@somogyi.hu

A vállalkozás (eladó) a minőségi kifogás bejelentésekor a fogyasztó és vállalkozás közötti szerződés keretében eladott dolgokra vonatkozó szavatossági és jótállási igények intézésének eljárási szabályairól szóló 19/2014. (IV. 29.) NGM rendelet 4. §-a szerint köteles – az ott meghatározott tartalommal – jegyzőkönyvet felvenni és annak másolatát haladéktalanul és igazolható módon a fogyasztó rendelkezésére bocsátani. A vállalkozás, illetve a javítószolgálat (szerviz) a termék javításra való átvételekor az NGM rendelet 6. §-a szerinti elismervény átadására köteles.

TÁJÉKOZTATÓ A JÓTÁLLÁSI JOGOKRÓL

Az egyes tartós fogyasztási cikkekre vonatkozó kötelező jótállásról szóló 151/2003. (IX. 22.) Korm. rendelet alapján a vállalkozásnak (eladónak) jótállást kell vállalnia a Korm. rendelet mellékletében felsorolt új termékekre. A jótállás időtartama:

- 10 000 forintot elérő, de 100 000 forintot meg nem haladó eladási ár esetén egy év,
- 100 000 forintot meghaladó, de 250 000 forintot meg nem haladó eladási ár esetén két év,
- 250 000 forint eladási ár felett három év.

E határidők elmulasztása jogvesztéssel jár. A jótállás időtartama meghosszabbodik a fogyasztási cikk kijavítása esetén a javításra átadás napjától kezdve azzal az idővel, amely alatt a fogyasztó a fogyasztási cikket a hiba miatt rendeltetésszerűen nem használhatta.

A jótállási határidő a fogyasztási cikk fogyasztó részére történő átadása, vagy ha az üzembe helyezést a vállalkozás vagy annak megbízottja végzi, az üzembe helyezés napjával kezdődik. Ha a fogyasztó a fogyasztási cikket az átadási időszámból számított hat hónapon túl helyezeti üzembe, akkor a jótállási határidő kezdő időpontja a fogyasztási cikk átadásának napja.

Nem tartozik jótállás alá a hiba, ha annak oka a termék fogyasztó részére való átadását követően lépett fel, így például, ha a hibát

- szakszerűtlen üzembe helyezés (kivéve, ha az üzembe helyezést a vállalkozás, vagy annak megbízottja végezte el, illetve, ha a szakszerűtlen üzembe helyezés a használati-kezelési útmutató hibájára vezethető vissza),
- rendeltetésellenes használat, a használati-kezelési útmutatóban foglaltak figyelmen kívül hagyása,
- helytelen tárolás, helytelen kezelés, rongálás,

- elemi kár, természeti csapás okozta.

A Polgári Törvénykönyvről szóló 2013. évi V. törvény 6:162. § alapján:

- a jogosult a hiba felfedezése után késedelem nélkül köteles a hibát a kötelezettel közölni.

- fogyasztó és vállalkozás közötti szerződés esetén a hiba felfedezésétől számított két hónapon belül közölt hibát késedelem nélkül közölni kell tekinteni.

- a közlés késedelméből eredő kárért a jogosult felelős.

Jótállás keretében tartozó hiba esetén a fogyasztó

- elsősorban – választása szerint – kijavítást vagy kicserélést követelhet, kivéve, ha a választott jótállási igény teljesítése lehetetlen, vagy ha az a vállalkozásnak a másik jótállási igény teljesítésével összehasonlítva aránytalan többletköltséget eredményezne, figyelembe véve a szolgáltatás hibátlan állapotban képviselt értékét, a szerződésszegés súlyát és a jótállási igény teljesítésével a fogyasztónak okozott érdeksérelemet.

- ha a vállalkozás a kijavítást vagy a kicserélést nem vállalta, e kötelezettségének megfelelő határidőn belül, a fogyasztó érdekeit kimélve nem tud eleget tenni, vagy ha a fogyasztónak a jótálláshoz vagy a kicseréléshez fűződő érdeke megszűnt, a fogyasztó – választása szerint – a vételár arányos leszállítást igényelheti, a hibát a vállalkozás költségére maga kijavíthatja vagy mással kijavíttathatja, vagy elállhat a szerződéstől. Jelentéktelen hiba miatt elállásnak nincs helye.

A fogyasztó a választott jogáról másika térhet át. Az áttéréssel okozott költséget köteles a vállalkozásnak megfizetni, kivéve, ha az áttérésre a vállalkozás adott okot, vagy az áttérés egyébként indokolt volt.

Ha a fogyasztó a termék meghibásodása miatt a vásárlástól (üzembe helyezéstől) számított három munkanapon belül érvényesít cseireigényét, a vállalkozás nem hivatkozhat aránytalan többletköltségre, hanem köteles a termékét kicserélni, feltéve, hogy a meghibásodás a rendeltetészerű használatot akadályozza.

Ha a vállalkozás a fogyasztó szavatossági vagy jótállási igényének teljesíthetőségéről annak bejelentésekor nem tud nyilatkozni, álláspontjáról – az igény elutasítása esetén az elutasítás indokáról és a békéltető testülethez fordulás lehetőségéről is – öt munkanapon belül, igazolható módon köteles értesíteni a fogyasztót.

A vállalkozásnak törekednie kell arra, hogy a kijavítást vagy kicserélést legfeljebb tizenöt napon belül elvégezze. Ha a kijavítás vagy a kicserélés időtartama a tizenöt napot meghaladja, akkor a vállalkozás a fogyasztót tájékoztatni köteles a kijavítás vagy a csere várható időtartamáról. A tájékoztatás a fogyasztó előzetes hozzájárulása esetén, elektronikus úton vagy a fogyasztó általi átvétel igazolására alkalmas más módon történik.

Ha a jótállási időtartam alatt a fogyasztási cikk első alkalommal történő javítása során a vállalkozás részéről megállapítást nyer, hogy a fogyasztási cikk nem javítható, a fogyasztó eltérő rendelkezése hiányában a vállalkozás köteles a fogyasztási cikket nyolc napon belül kicserélni. Ha a fogyasztási cikk cseréjére nincs lehetőség, a vállalkozás köteles a fogyasztó által bemutatott, a fogyasztási cikk ellenértékének megfizetését igazoló bizonylaton - az általános forgalmi adóról szóló törvény alapján kibocsátott számlán vagy nyugtán - feltüntetett vételárát nyolc napon belül a fogyasztó részére visszatéríteni.

Ha a jótállási időtartam alatt a fogyasztási cikk három alkalommal történő kijavítást követően ismét meghibásodik - a fogyasztó eltérő rendelkezése hiányában -, valamint ha a Polgári Törvénykönyvről szóló 2013. évi V. törvény 6:159. § (2) bekezdés b) pontja alapján a fogyasztó nem igényli a vételár arányos leszállítást, és a fogyasztó nem kívánja a fogyasztási cikket a vállalkozás költségére kijavítani vagy mással kijavíttatni, a vállalkozás köteles a fogyasztási cikket nyolc napon belül kicserélni. Ha a fogyasztási cikk kicserélésére nincs lehetőség, a vállalkozás köteles a fogyasztó által bemutatott, a fogyasztási cikk ellenértékének megfizetését igazoló bizonylaton - az általános forgalmi adóról szóló törvény alapján kibocsátott számlán vagy nyugtán - feltüntetett vételárát nyolc napon belül a fogyasztó részére visszatéríteni.

Ha a fogyasztási cikk kijavításra a kijavítási igény vállalkozás részére való közlésétől számított harmincadik napig nem kerül sor, - a fogyasztó eltérő rendelkezése hiányában - a vállalkozás köteles a fogyasztási cikket a harmincnapos határidő eredménytelen eltelését követő nyolc napon belül kicserélni. Ha a fogyasztási cikk cseréjére nincs lehetőség, a vállalkozás köteles a fogyasztó által bemutatott, a fogyasztási cikk ellenértékének megfizetését igazoló bizonylaton - az általános forgalmi adóról szóló törvény alapján kibocsátott számlán vagy nyugtán - feltüntetett vételárát a harmincnapos kijavítási határidő eredménytelen eltelését követő nyolc napon belül a fogyasztó részére visszatéríteni.

Az előző három bekezdés előírásai az 10 000 Ft eladási ár feletti közlekedési eszközökre, így különösen elektromos kerékpárra, elektromos rollerre, quadra, motorkerékpárra, segédmotoros kerékpárra, személygépkocsira, lakóautóra, lakókocsira, utánfutós lakókocsira, utánfutóra, valamint 10 000 Ft eladási ár feletti motoros vízi járműre nem vonatkoznak.

A kijavítás során a termékre csak új alkatrészek kerülhet beépítésre.

A fogyasztási cikk kijavítása esetén a jótállás időtartama meghosszabbodik a javításra átadás napjától kezdve azaz az idővel, amely alatt a fogyasztás a fogyasztási cikket a hiba miatt rendeltetészerűen nem használhatta. A jótállási idő a terméknek vagy a termék részének kicserélése (kijavítása) esetén a kicserélt (kijavított) termékre (termékrészre), valamint a kijavítás következményeként jelentkező hiba tekintetében újból kezdődik.

A jótállási kötelezettség teljesítésével kapcsolatos költségek a vállalkozást (eladót) terhelik. A rögzített bekötésű, illetve a 10 kg-nál súlyosabb, vagy tömegközlekedési eszközön kézi csomagként nem szállítható terméket – a járművek kivételével – az üzemetelés helyén kell megjavítani. Ha a javítás az üzemetelés helyén nem végezhető el, a le- és felszerelésről, valamint az el- és visszaszállításról a vállalkozás vagy – ha a fogyasztó a javítószolgáltatásnál jelezte kijavítás iránti igényét – a javítószolgálat gondoskodik.

A jótállás nem érinti a fogyasztó jogszabályból eredő – így különösen kellek- és termékszavatossági, illetve kártérítési – jogainak érvényesítését.

Fogyasztói jogvitáiban a fogyasztó a vármegyei (fővárosi) kereskedelmi és iparkamarák által módosított békéltető testület eljárását is kezdeményezheti.

A jótállásból eredő jogokat a fogyasztási cikk tulajdonosa érvényesítheti, feltéve, hogy fogyasztónak minősül.

A jótállásból eredő jogok a jótállási jeggyel érvényesíthetőek, amelynek nem tehető feltételévé a fogyasztási cikk felbontott csomagolásának a fogyasztó általi visszaszolgáltatása.

A jótállási jegy fogyasztó rendelkezésére bocsátásának elmaradása esetén a szerződés megkötését bizonyítottan kell tekinteni, ha az ellenérték megfizetését igazoló bizonylaton - az általános forgalmi adóról szóló törvény alapján kibocsátott számlát vagy nyugtát - a fogyasztó bemutatja. Ebben az esetben a jótállásból eredő jogok az ellenérték megfizetését igazoló bizonylattal érvényesíthetőek.

A jótállási jegy szabálytalan kiállítása vagy a jótállási jegy fogyasztó rendelkezésére bocsátásának elmaradása a jótállás érvényesítést nem érinti.

A fogyasztó jótállási igényét a vállalkozásnál (eladónál) érvényesítheti.

A fogyasztó a jótállás iránti igényét választása szerint a vállalkozás székhelyén, bármely telephelyén, fióktelepén és a vállalkozás által a jótállási jegyben feltüntetett javítószolgáltatásnál közvetlenül is érvényesítheti.

JÓTÁLLÁSI NYILATKOZAT

373/2021. (VI. 30.) Korm. rendelet szerint

A Somogyi Elektronik Kft., cím: 9027 Győr, Gesztenyefa út 3., a jelen jótállási nyilatkozatban kijelenti, hogy a jótállási jegyben meghatározott termékre a kötelező jótállást követően további **+1 év önkéntes jótállást vállal**, melynek kezdő dátuma a jótállási jegyben foglalt „**Vásárlás időpontja / a termék átadásának / a termék üzembe helyezésének időpontja**”-tól számított egy év. Az önkéntes jótállás ezen dokumentum bemutatásával érvényesíthető. Az önkéntes jótállás időtartama a fogyasztási cikk kijavítása vagy kicserélése esetén nem hosszabbodik meg, és nem kezdődik újból, de egyéb feltételeiben és a jótállás érvényesítése érdekében kövendő eljárás tekintetében megegyezik a kötelező jótállásban foglaltakkal. Az áru hibás teljesítése esetén a fogyasztót a jogszabály szerinti kellekzsavatossági jogok gyakorlása terítésmentesen megilleti, e jogait a jótállás nem érinti. Az önkéntes jótállás keretében a Somogyi Elektronik Kft. egyéb kötelezettségét nem vállal.

Warunki dodatkowej gwarancji producenta

Wprowadzenie

- Produkty importowane przez Midea Italia s.r.l. a socio unico z siedzibą w Mediolanie, 20158, Viale Luigi Bodio 29/37 (dalej „Midea”) na terytorium Rzeczypospolitej Polskiej i oznaczone znakiem towarowym „Midea” (dalej „Produkty”) objęte są rekwizjami za wady, przewidzianą przez obowiązujące w polskim prawie przepisy o ochronie konsumentów, która nakłada na sprzedawcę odpowiedzialność za przypadki wystąpienia wady w sprzedawanym przez niego towarze. Przez okres dwóch lat od chwili zakupu, o ile nie określono innego okresu we właściwych przepisach krajowych, konsument może korzystać z rekwizji za wady istniejące w momencie dostawy, pod warunkiem że wada zostanie zgłoszona sprzedawcy w terminie dwóch miesięcy od dnia jej stwierdzenia. Na podstawie umów ze swoimi sprzedawcami na terenie Rzeczypospolitej Polskiej Midea świadczy usługi pomocy technicznej dla produktów objętych rekwizjami za pośrednictwem sieci autoryzowanych centrów pomocy technicznej (dalej „CPT”).
- Ponadto Midea udziela dodatkowej gwarancji producenta na okres dwóch lat od daty zakupu Produktów sprzedawanych przez Midea, w tym na pośrednictwem swoich dystrybutorów lub sprzedawców, na terytorium Rzeczypospolitej Polskiej, jeżeli Produkty te są zainstalowane i oddane do użytku na terytorium tego kraju (dalej „Terytorium”) oraz opatrzone niniejszym certyfikatem gwarancji producenta (dalej „CGP”). Poniżej określono warunki tej gwarancji.

Warunki dodatkowej gwarancji producenta

- Niniejszy dokument określa warunki gwarancji udzielanej przez Midea na Produkty sprzedawane i instalowane na Terytorium oraz opatrzone CGP. Niniejsze warunki gwarancji producenta nie naruszają praw konsumentów wynikających z krajowych przepisów o ochronie konsumentów i w żadnym wypadku nie ograniczają, nie wyłączają ani nie naruszają prawa konsumenta do skorzystania ze swoich uprawnień wynikających z ustawowej rekwizji, za którą odpowiada sprzedawca.
- Gwarancja producenta udzielana przez Midea (dalej „Gwarancja producenta”) obowiązuje i ma zastosowanie wyłącznie wobec i na rzecz nabywców Produktów mających status konsumentów zgodnie z definicją i przepisami właściwych przepisów prawa polskiego (dalej „Konsument”). Gwarancja producenta nie obowiązuje ani nie ma zastosowania w przypadku nabywców Produktów niebędących Konsumentami lub korzystających z Produktów w ramach swojej działalności zawodowej, przedsiębiorczej lub handlowej.
- Gwarancja producenta jest ważna przez okres 24 miesięcy od daty nabycia Produktu. W każdym przypadku i niezależnie od daty zakupu Produktu Gwarancja producenta traci ważność i przestaje obowiązywać po upływie 72 miesięcy od daty wyprodukowania Produktu, którą można ustalić na podstawie numeru seryjnego umieszczonego na Produkcie.
- Gwarancja producenta jest uznawana za obowiązującą i ważną pod warunkiem jednoczesnego i całkowitego spełnienia następujących warunków:
 1. Produkt opatrzonej jest oryginalnym CGP dostarczanym nabywcy wraz z dostawą Produktu. CGP należy okazać w momencie składania zgłoszenia gwarancyjnego, a także w przypadku naprawy przez CPT w ramach gwarancji.
 2. Nabywca posiada odpowiedni dokument zakupu poświadczający: a) datę zakupu Produktu, b) nazwę i prawidłowe oznaczenie sprzedawcy, c) rodzaj i model zakupionego Produktu oraz d) status Konsumenta. Dokument zakupu należy okazać w momencie składania zgłoszenia gwarancyjnego, a także w przypadku naprawy przez CPT w ramach gwarancji.
 3. Etykiety umieszczone na Produkcie i wskazujące model i charakterystykę sprzętu, a także numery seryjne Produktu są czytelne i nie zostały naruszone ani zmienione.
 4. Produkt był instalowany przez fachowego instalatora, posiadającego wszystkie wymagane prawem licencje i certyfikaty, oddany do użytku i użytkowany zgodnie ze wszystkimi przepisami obowiązującymi na Terytorium instalacji oraz zgodnie z postanowieniami instrukcji instalacji i użytkowania dołączonych do Produktu.
- Midea nie ponosi odpowiedzialności w przypadku utraty niniejszego CGP i nie ma obowiązku wydawania duplikatów.
- Gwarancja producenta, o ile obowiązuje, obejmuje naprawę lub bezpłatną wymianę elementów Produktu wykazujących wady materiału lub wady produkcyjne.
- Midea może zlecić wymianę Produktu na nowy lub, w przypadku niedostępności tego Produktu, na inny równoważny.
- Wymiana Produktu nie powoduje zmiany ani przedłużenia ważności Gwarancji producenta, której ważność liczona jest zawsze od daty zakupu oryginalnego Produktu.
- Usługi gwarancyjne świadczone są przez Midea za pośrednictwem sieci autoryzowanych CPT.
- Ważność Gwarancji producenta uzależniona jest od potwierdzenia istnienia wad w elementach Produktu, dokonanego przez autoryzowany CPT.
- Po wygaśnięciu gwarancji klient ponosi wszelkie koszty części zamiennych oraz robocizny potrzebnej do naprawy Produktu.

Ograniczenia Gwarancji Producenta:

Tytułem przykładu Gwarancja producenta nie obowiązuje między innymi w następujących przypadkach:

- a) Gwarancja producenta nie obowiązuje w odniesieniu do zwykłych czynności konserwacyjnych i okresowych kontroli, takich jak: czyszczenie filtrów lub ich wymiana, czyszczenie wymienników ciepła oraz inne czynności inspekcyjne i konfiguracyjne Produktu, a także dostosowanie lub modyfikacja wtyczek i kabli elektrycznych.
 - b) Gwarancja producenta nie obowiązuje w przypadku stwierdzenia braku lub nieprawidłowości w zakresie konserwacji okresowej, zgodnie z zaleceniami i wskazówkami podanymi w instrukcjach obsługi Produktu.
 - c) Gwarancja producenta nie obowiązuje w przypadku, gdy Produkt nie jest użytkowany w warunkach gospodarstwa domowego, ale w ramach działalności handlowej, przedsiębiorczej lub zawodowej.
 - d) Gwarancja producenta nie obowiązuje w przypadku utraty części, akcesoriów i elementów Produktu.
 - e) Gwarancja producenta nie obowiązuje w przypadku bezpośrednich lub pośrednich szkód i usterek powstałych w wyniku podłączenia Produktu do instalacji o napięciu innym niż wskazane w instrukcjach obsługi Produktu, a w każdym razie wykraczającym poza napięcie znamionowe przewidziane dla Produktu, lub nagłych zmian napięcia w sieci, do której Produkt jest podłączony, a także w przypadku awarii spowodowanych wyciekami, pożarem, wyładowaniami indukcyjnymi/elektrostatycznymi lub wyładowaniami atmosferycznymi, przepięciami lub innymi zjawiskami niezależnymi od Produktu.
 - f) Gwarancja producenta nie obejmuje szkód bezpośrednich lub pośrednich spowodowanych niewłaściwym lub niedbałym użytkowaniem Produktu, ani w przypadku instalacji lub przechowywania Produktu w warunkach środowiskowych innych niż te przewidziane dla jego prawidłowego funkcjonowania, wskazane w instrukcji obsługi dołączonej do Produktu.
 - g) Gwarancja producenta nie obejmuje wad powstałych na skutek nieprawidłowej instalacji Produktu, ani w przypadku, gdy Produkt nie został zainstalowany przez fachowego instalatora posiadającego wszystkie licencje i certyfikaty wymagane przez prawo obowiązujące na Terytorium.
 - h) Gwarancja producenta nie obowiązuje w przypadku użytkowania Produktu w sposób niezgodny ze wskazówkami zawartymi w instrukcji obsługi dołączonej do Produktu.
 - i) Gwarancja producenta nie obejmuje szkód powstałych na skutek nieszczęśliwości i wycieków wody lub innych cieczy wynikających z wad elementów wchodzących w skład produktu.
 - j) Gwarancja producenta nie obejmuje szkód bezpośrednich lub pośrednich spowodowanych zaniedbaniami, zdarzeniami atmosferycznymi, upadkiem materiałów, nagromadzeniem się lodu w jednostkach Produktu, nagromadzeniem zanieczyszczeń lub pozostałości w przyłączach i rurach łączących Produktu, kontaktów z produktami chemicznymi lub wyciekami.
 - k) Gwarancja producenta nie obejmuje szkód bezpośrednich lub pośrednich spowodowanych naruszeniem Produktu przez nieuprawniony personel oraz użyciem komponentów, części zamiennych lub materiałów eksploatacyjnych, które nie zostały zatwierdzone przez firmę Midea jako odpowiednie.
 - l) Gwarancja producenta nie obejmuje szkód wynikających z transportu i obsługi Produktu, nawet jeśli zostały one zgłoszone przewodnikom w momencie dostawy.
 - m) Gwarancja producenta nie obejmuje wszystkich części ulegających zużyciu w wyniku użytkowania, takich jak baterie, filtry, uszczelki, przyciski, drzwi i kląpki, gąbki, lampy, uchwyty, części plastikowe, akcesoria i podobne elementy, w których nie stwierdzono wad produkcyjnych w ciągu pierwszych 7 dni od daty zakupu lub dostarczenia Produktu.
 - n) Gwarancja producenta nie obejmuje szkód lub strat dotyczących żywności, odzieży i podobnych przedmiotów wprowadzonych do produktu w wyniku jego nieprawidłowego działania lub awarii.
 - o) Gwarancja producenta nie obejmuje kosztów narzędzi lub usług niezbędnych do uzyskania dostępu do Produktu, ani transportu części lub komponentów Produktu do miejsca instalacji, w przypadku utrudnionego dostępu do nich.
 - p) Gwarancja producenta nie obejmuje wad wynikających z przestarzałości technologicznej lub związanych z komponentami oprogramowania/sprzętu dostarczonymi przez strony trzecie niezwiązane z Midea.
- Zmiany w klauzulach zawartych w tym dokumencie mogą być wprowadzane wyłącznie przez Midea. Niniejszy dokument nie podlega zmianom ani poprawkom bez wyraźnego wskazania firmy Midea.

Certyfikat gwarancji producenta

Midea dziękuje za zakup jednego ze swoich produktów.
Prosimy zachować niniejszy dokument razem z dowodem zakupu.

Gwarancja obowiązuje przez 24 miesiące od daty wskazanej na dokumencie zakupu.

Nasz dział obsługi klienta jest do Państwa dyspozycji w razie wszelkich uwag dotyczących produktów i zapytań o informacje. Aby skontaktować się z działem obsługi klienta, należy:

- wejść na stronę internetową www.midea.com/pl

Aby uzyskać pomoc w razie usterki, należy skontaktować się z działem obsługi klienta telefonicznie na numer:

+48 800 088 680

Dział obsługi klienta jest czynny od poniedziałku do piątku w godzinach 09:00 – 17:00 z wyjątkiem dni ustawowo wolnych od pracy. Połączenie jest płatne zgodnie z używanym planem taryfowym. Koszty połączeń mogą się różnić w zależności od operatora i wybranego planu taryfowego.

Zachowaj niniejszy dokument razem z dokumentem potwierdzającym datę zakupu produktu

Miejsce na
dokument zakupu

Miejsce na
Kod kreskowy z numerem seryjnym znajdujący
się na opakowaniu produktu

Podmínky dodatečné smluvní záruky

- Na výrobky dovážené společností Midea Italia s.r.l. s jediným společníkem se sídlem Viale Luigi Bodio 29/37, 20158 Miláno (dále jen „**Midea**“) na území České republiky a označené značkou „**Midea**“ (dále jen „**výrobky**“) se vztahuje zákonná záruka za vady, kterou stanoví místní zákonné předpisy na ochranu obchodování a spotřebitele a za kterou v případě zboží prodávávaného v jeho prodejnách odpovídá prodejce. Ve lhůtě dvou let od zakoupení výrobku může spotřebitel využít zákonnou záruku, která se vztahuje na vady existující v okamžiku dodání, a to vždy za předpokladu, že je vada oznámena prodejci ve lhůtě od data zjištění vady, kterou stanoví místní zákonné předpisy. Na základě dohody s jednotlivými prodejci poskytuje Midea na území České republiky služby technické podpory pro výrobky, na které se vztahuje zákonná záruka, prostřednictvím sítě autorizovaných asistenčních center (dále jen „**AAC**“).
- Kromě toho nabízí Midea za následujících podmínek dodatečnou smluvní záruku v době trvání dva roky od data zakoupení na všechny výrobky prodávané společností Midea, a to i prostřednictvím jednotlivých distributorů a prodejci na území České republiky, pokud jsou instalovány a provozovány ve stejném státě a na stejném území (dále jen „**území**“) a jejich součástí je potvrzení o smluvní záruce (dále jen „**KZL**“).

Podmínky dodatečné smluvní záruky

- Tento dokument obsahuje podmínky záruky uznávané společností Midea ve vztahu k výrobkům, které se prodávají a instalují na území a jejichž součástí je KZL. Tyto smluvní podmínky respektují práva spotřebitele podle místních zákonů o obchodování a ochraně spotřebitele a v žádném případě neomezují, nevylučují ani neovlivňují právo spotřebitele na využití zákonné záruky za shodu, za kterou odpovídá prodávající.
- Smluvní záruka nabízená společností Midea (dále jen „**smluvní záruka**“) je účinná a použitelná pouze ve vztahu ke kupujícím, kteří nakupují výrobky v roli spotřebitele tak, jak to určují a stanoví příslušné právní předpisy České republiky (dále jen „**spotřebitelé**“), a pouze v jejich prospěch. Smluvní záruka proto není účinná v případě, že kupující výrobku nejsou spotřebiteli a/nebo používají výrobky v rámci své profese a/nebo podnikatelské a/nebo obchodní činnosti. Tito kupující se také nemohou této záruky dovolávat.
- Smluvní záruka platí 24 měsíců od data zakoupení výrobku. Smluvní záruka v každém případě a bez ohledu na datum zakoupení výrobku pozbyvá platnosti a nelze ji využít v případě, že došlo k překročení 72 měsíců od data výroby výrobku, které je uvedeno na samotném výrobku v podobě sériových čísel.
- Smluvní záruka bude považována za účinnou a platnou pouze v případě, že jsou součástí a zcela dodrženy následující podmínky:
 - 1 Součástí výrobku je originální potvrzení KZL, dodané kupujícím při dodání výrobku. Potvrzení KZL je třeba předložit při žádosti o zásah a zaměstitelům AAC při opravě.
 - 2 Je k dispozici příslušný daňový doklad, který potvrzuje: (i) datum zakoupení výrobku, (ii) název společnosti a správné identifikační údaje prodejce, (iii) typ a model zakoupeného výrobku a (iv) povahu spotřebitele. Daňový doklad o zakoupení výrobku je nutné předložit při žádosti o zásah a zaměstnancům AAC při opravě.
 - 3 Štítky umístěné na výrobku, které udávají model a vlastnosti zařízení, i sériové číslo výrobku musí být neporušené, nesmí být upravené nebo nečitelné.
 - 4 Výrobek musí být nainstalován odborným technikem se všemi zákonnými požadovanými licencemi a oprávněními, musí být uveden do provozu a používán v souladu s všemi právními normami platnými na území instalace a musí být dodržovány pokyny uvedené v návodu k instalaci a použití, které jsou přílohou k samotnému výrobku.
- Společnost Midea neodpovídá za případnou ztrátu tohoto KZL a není povinna vydávat duplikáty.
- Účinná smluvní záruka spočívá v bezplatné opravě nebo výměně součástí výrobku, které vykazují výrobní vady nebo nedostatky.
- Společnost Midea může provést výměnu výrobku za nový nebo v případě, že produkt není k dispozici, za jiný rovnocenný výrobek.
- Výměna výrobku nemění nebo neprodává smluvní záruku, která vždy běží od data zakoupení původního výrobku.
- Záruční služby poskytuje společnost Midea prostřednictvím sítě autorizovaných center AAC.
- Platnost smluvní záruky podléhá ověření vad nebo nedostatků součástí tvůrčích výrobek, které provede autorizované AAC.
- Po uplynutí záruční doby jsou všechny náklady na náhradní díly a práce spojené s opravou výrobku hrazeny zákazníkem.

Výjimky ze smluvní záruky:

Níže uvádíme seznam příkladů, který však není vyčerpávající, kdy je krytí v rámci smluvní záruky neúčinné a vyloučeno:

- a) Smluvní záruka není účinná a nevztahuje se na běžnou údržbu a pravidelné kontroly, jako je čištění filtrů, jejich výměna, čištění tepelných výměníků a další činnosti, jejichž účelem je čištění a nastavení výrobku nebo úpravy či seřízení elektrických zástrček nebo kabelů.
- b) Smluvní záruka není účinná a nevztahuje se na případy, kdy se zjistí, že pravidelná údržba podle předpisů a pokynů uvedených v návodu k použití a uživatelské příručce nebyla prováděna nebo byla prováděna nepravdělně.
- c) Smluvní záruka není účinná a nevztahuje se na případy, kdy byl výrobek používán k jiným než domácím účelům, ale byl používán v rámci obchodní a/nebo podnikatelské a/nebo profesní činnosti.
- d) Smluvní záruka není účinná a nevztahuje se na případy, kdy došlo ke ztrátě částí, příslušenství nebo součástí výrobku.
- e) Smluvní záruka není účinná a nevztahuje se na přímé nebo nepřímé poškození a následné škody vyplývající z připojení výrobku k napětí odlišnému od napětí uvedeného v návodu k použití a uživatelské příručce výrobku a vždy při překročení hodnot uvedených na štítku výrobku, na škody vyplývající z náhlých změn napětí v síti, ke které je výrobek připojen, jakož i na škody způsobené prosakováním kapalin, požárem, indukčním/elektrostatickým výbojem nebo výboji způsobenými blesky, přepětím a dalšími externími jevy.
- f) Smluvní záruka není účinná a nevztahuje se na přímé nebo nepřímé poškození způsobené nesprávným nebo nedbalým použitím výrobku nebo v případě instalace či skladování výrobku v podmínkách prostředí, které neodpovídají požadavkům pro správné fungování stanoveným v návodu k použití, který je součástí výrobku.
- g) Smluvní záruka není účinná a nevztahuje se na vady, které vyplývají z chybné instalace výrobku, a na všechny případy, kdy výrobek není nainstalován odborným technikem s licencemi a osvědčeními požadovanými místními zákonnými předpisy.
- h) Smluvní záruka není účinná a nevztahuje se na případy, kdy se výrobek nepoužívá v souladu s pokyny uvedenými v návodu k použití, který je součástí výrobku.
- i) Smluvní záruka není účinná a nevztahuje se na škody vyplývající z úniků a rozlití vody nebo jiných tekutin v důsledku závad částí výrobku.
- j) Smluvní záruka není účinná a nevztahuje se na přímé nebo nepřímé škody způsobené nedbalostí, atmosférickými jevy, pádem materiálů, nahromaděním ledu v jednotce výrobku, nahromaděním nečistot nebo zbytků ve spojovacích nebo připojovacích potrubích výrobku, kontaktem výrobku s kapalinami nebo vlhkostí.
- k) Smluvní záruka není účinná a nevztahuje se na přímé nebo nepřímé škody způsobené zásahy neoprávněnými osobami a použitím součástí, náhradních dílů nebo spotřebních materiálů, které společnost Midea neschválila jako vhodné.
- l) Smluvní záruka není účinná a nevztahuje se na škody vyplývající z přepravy a přesunu výrobku, a to i v případě jejich potvrzení přepravcem v okamžiku dodání.
- m) Smluvní záruka není účinná a nevztahuje na všechny části podléhající opotřebení důsledkem používání, jako jsou baterie, filtry, ložiska, tlačítka, dvířka a přepážky, pačky, kontroly, držáky, podobné plastové díly, doplnky a součásti, které nevycházejí výrobní poškození a vady zjištěné do 7 dnů od data zakoupení nebo dodání výrobku.
- n) Smluvní záruka není účinná a nevztahuje se na poškození potravin, oděvů a podobných předmětů vložených do výrobku v důsledku jeho poruchy nebo poškození ani na s tím spojená odškodnění.
- o) Smluvní záruka není účinná a nevztahuje se na náklady na nástroje nebo služby nutné pro přístup k výrobku nebo na přepravu částí nebo dílů výrobku na místo instalace v případě, že není zajištěn snadný přístup k výrobku.
- p) Smluvní záruka není účinná a nevztahuje se na vady způsobené zastaralou technologií nebo jinými hardwarovými/softwareovými součástmi dodanými jinými externími stranami, než je společnost Midea.

- Ustanovení uvedená v tomto dokumentu může měnit pouze společnost Midea. Bez výslovného souhlasu společnosti Midea nelze provádět žádné změny nebo úpravy tohoto dokumentu.

Potvrzení o smluvní záruce

Společnost Midea vám děkuje, že jste si zakoupili její výrobek.
Doporučujeme, abyste tento dokument uchovali společně s dokladem o zakoupení.

Záruka má platnost 24 měsíců od data uvedeného na dokladu o zakoupení.

Náš zákaznický servis je vám k dispozici pro oznámení ohledně výrobku a žádosti o informace.

Pokud požadujete pomoc v případě poškození, kontaktujte číslo zákaznického servisu:

+420 538 880 274

Servis je v provozu od pondělí do pátku od 9:00 do 17:00 s výjimkou státních svátků. Služba je zpoplatněná běžným tarifem dle použitého tarifního plánu. Náklady na hovor se mohou lišit podle telefonního operátora či použitého tarifu.

Tento dokument uchovejte společně s dokumentem dokládajícím datum zakoupení výrobku

Místo pro vložení
dokladu o zakoupení

Místo pro vložení
čárového kódu se sériovým číslem umístěný
na obalu výrobku

Ďalšie konvenčné záručné podmienky

- Produkty dovážané Midea Italia srl. a socio unico so sídlom v Miláne, 20158, Viale Luigi Bodio 29/37 (ďalej len „**Midea**“) na území Slovenskej republiky a charakterizované značkou „**Midea**“ (ďalej len „**Výrobky**“) sú pokryté zákonnými zárukami za vady v zhode, ktorá je vyžadovaná miestnymi zákonmi na ochranu obchodu a spotrebiteľov a za ktorú zodpovedá predávajúci vo vzťahu k tovaru predávanému na svojich predajných miestach. Po dobu dvoch rokov od kúpy Produktu môže spotrebiteľ využívať zákonnú zárukú, ktorá sa vzťahuje na chyby nesúladiace existujúce v čase dodania, a to za predpokladu, že nesúladiacimi predávajúciem v lehote stanovenej miestnym právom počnúc dňom zistenia samotnej vady. Na základe zmlúv so svojimi predajcami poskytuje Midea na území Slovenskej republiky služby technickej asistencie k produktom, na ktoré sa vzťahuje zákonná záruka, prostredníctvom siete autorizovaných asistenčných centier (ďalej len „**AAC**“).
- Okrem toho Midea ponúka dodatočnú konvenčnú zárukú v trvaní dvoch rokov od dátumu nákupu na všetky Produkty predávané samotnou Mideou, a to aj prostredníctvom svojich distribútorov alebo predajcov, na území Slovenskej republiky, ak sú nainštalované a uvedené do prevádzky v tom istom štáte a území (ďalej len „**Územie**“) a ak je k nemu priložený tento konvenčný záručný list (ďalej len „**KZL**“); to za nasledujúcich podmienok.

Dodatočné konvenčné záručné podmienky

• Tento dokument obsahuje záručné podmienky uznané spoločnosťou Midea s odkazom na Produkty predávané a inštalované na území a spravidlané KZL. Tieto zmluvné záručné podmienky rešpektujú práva, ktoré spotrebiteľovi priznáva miestny zákon na ochranu obchodu a spotrebiteľov, a v žiadnom prípade neobmedzujú, nevylučujú ani neposkydajújú právo spotrebiteľa využívať právnu zárukú zhody, za ktorú je zodpovedný predajca.

• Zmluvná záruka ponúkaná spoločnosťou Midea (ďalej len „**Zväčšená záruka**“) je účinná a uplatniteľná iba voči a v prospech kupujúcich Produktov, ktoré majú vlastnosti a kvalitu spotrebiteľov, ako sú definované a ustanovené príslušnými slovenskými právnymi predpismi (ďalej len „**Spotrebiteľia**“). Konvenčná záruka preto nie je účinná, je vylúčená a nemôžu sa na ňu odvolávať kupujúci Produkty, ktorí nie sú Spotrebiteľia a/alebo používajú Produkty v rámci svojej profesionálnej a/alebo podnikateľskej a/alebo obchodnej činnosti.

• Bežná záruka je platná 24 mesiacov od dátumu zakúpenia Produktu. V každom prípade a bez ohľadu na dátum zakúpenia Produktu stráca Konvenčná záruka všetku účinnosť, a preto už nie je použiteľná po 72 mesiacoch od dátumu výroby Produktu; určené sériovými číslami pripavenými na samotnom Produktu.

• Konvenčná záruka sa bude považovať za účinnú a platnú iba vtedy, ak budú súčasne a celkovo dodržané nasledujúce podmienky:

1. K Produktu je priložený original KZL, doručený kupujúcemu pri odošle Produktu. KZL je potrebné preukázať v čase žiadosti o zásah a pracovníkom AAC v čase opravného zásahu.

2. K dispozícii je vhodný daňový doklad, ktorý potvrdzuje: (i) dátum zakúpenia Produktu, (ii) názov spoločnosti a správu identifikáciu predajcu a (iii) typ a model zakúpeného Produktu, (iv) kvalitu Spotrebiteľa. Daňový doklad o kúpe je potrebné preukázať pri požiadavke na zásah a pracovníkom AAC pri odošle do oprav.

3. Súbky pripavené na Produkt a označujúce model a charakteristiky zariadenia, ako aj sériové čísla samotného Produktu musia byť neporušené, nesmú byť pozmenené alebo nečitateľné.

4. Produkt musí byť inštalovaný profesionálnym inštalátorom vybaveným všetkými zákonnými požadovanými licenciami a certifikáciami, musí byť inštalovaný a používaný v súlade so všetkými predpismi platnými na území inštalácie a v súlade s ustanoveniami návodu na inštaláciu a používanie priložených k Produktu rovnakých.

- Midea nezodpovedá za stratu tohto KZL a nie je povinná vydávať duplikáty.
- Konvenčná záruka, ak je účinná, spočíva v opravě alebo bezplatnej výmene komponentov Produktu, ktoré vykazujú chyby alebo výrobné chyby.
- Midea môže zabezpečiť výmenu Produktu za nový alebo v prípade nedostupnosti tohto Produktu za iný ekvivalentný Produkt.
- Výmena Produktu nemení ani nepredlžuje platnosť konvenčnej záruky, ktorá vždy začína plynúť dátumom zakúpenia pôvodného Produktu.
- Služby v rámci záruky poskytuje Midea prostredníctvom siete ňou autorizovaných AAC.
- Platnosť konvenčnej záruky je podriadená overeniu existencie chýb alebo defektov komponentov tvoriacich Produkt, ktoré vykoná autorizovaný AAC.
- Po uplynutí záručných podmienok je zákazník zodpovedný za všetky náklady súvisiace s náhradnými dielmi a prácou potrebnou na opravu Produktu.

Výnimky z konvenčnej záruky:

Ako príklad, ale nie vyčerpávajúco, sú uvedené niektoré prípady neúčinnosti a vylúčenia krytia konvenčnej záruky:

- Konvenčná záruka nie je účinná a neponúka krytie pre bežné údržbové zásahy a pravidelné kontroly, ako sú: čistenie filtrov alebo ich výmena, čistenie výmenníkov tepla a iné overovacie a nastavovacie činnosti Produktu alebo opravy alebo úpravy elektrických zástřežky alebo káblu.
- Konvenčná záruka nie je účinná a neponúka krytie v prípade, že sa zistí ľahšie alebo nepravdivé pravidelné údržby podľa predpisov a pokynov uvedených v návode na použitie a v používateľskej príručke k produktu.
- Konvenčná záruka nie je účinná a neponúka krytie, ak sa Produkt používa na iné ako domáce účely, používa sa však v kontexte obchodných a/alebo podnikateľských a/alebo profesionálnych činností.
- Konvenčná záruka je neúčinná a neponúka krytie v prípade straty dielov, príslušenstva a komponentov Produktu.
- Konvenčná záruka je neúčinná a neponúka krytie na priame alebo nepriame škody a poruchy vyplývajúce z pripojenia produktu k iným napätiam, ako sú tie, ktoré sú uvedené v návode na použitie a v návode na používanie produktu, a v žiadnom prípade mimo menovitých hodnôt predpokladaných pre daný produkt. Produktu do náhlych zmien sieťového napätia, ku ktorému je Produkt pripojený, ako aj v prípade porúch spôsobených infiltráciou kvapalín, požiarom, indukčnými/elektrostatickými výbojmi alebo výbojmi spôsobenými bleskom, prepätím alebo inými vonkajšími javmi. Produkt .
- Konvenčná záruka je neúčinná a neponúka krytie na priame alebo nepriame škody spôsobené nesprávnym alebo nedbalým používaním Produktov alebo v prípade inštalácie alebo skladovania Produktu mimo podmienok prostredia, ktoré sa očakávajú pre jeho správne fungovanie, ako je uvedené v dokumente výrobcu. návod na použitie priložený k produktu.
- Konvenčná záruka je neúčinná a neponúka krytie na chyby spôsobené nedokonalou inštaláciou Produktu alebo v každom prípade, keď Produkt nebol nainštalovaný profesionálnym inštalátorom so všetkými licenciami a certifikáciami, ktoré vyžaduje zákon platný na území.
- Konvenčná záruka je neúčinná a neponúka krytie v prípade použitia produktu, ktorý nie je v súlade s tým, čo je uvedené v používateľskej príručke priloženej k produktu.
- Konvenčná záruka je neúčinná a neponúka krytie škôd spôsobených únikom a rozliatím vody alebo iných tekutín, ktoré možno pripísať chybám komponentov tvoriacich produkt.
- Konvenčná záruka je neúčinná a neponúka krytie na priame alebo nepriame škody spôsobené nedbalosťou, atmosférickými udalosťami, padajúcimi materiálmi, nahromadením ľadu v jednotkách Produktu, nahromadením nečistôt alebo zvyškov v pripojovaciach a spojovaciach potrubiach Produktu, kontaktom s produkt kvapalinami alebo vlhkosťou.
- Konvenčná záruka je neúčinná a neponúka krytie priamych alebo nepriamych škôd spôsobených neoprávneným zásahom personálu a použitím komponentov, náhradných dielov alebo spotrebného materiálu, ktoré nie sú schválené spoločnosťou Midea ako vhodné.
- Konvenčná záruka je neúčinná a neponúka krytie škôd spôsobených prepravou a manipuláciou s Produktom, a to ani v prípade, že by bola ošetrovaná prepravcovi v čase dodania.
- Konvenčná záruka je neúčinná a neponúka krytie na všetky diely podliehajúce opravovaniu po použití, ako sú batérie, filtre, tesnenia, tlačidlá, dvierka a klapy, gombíky, lampy, rukoväte, plastové diely, príslušenstvo a podobné komponenty, ktoré sú nie sú ovplyvnené chybami alebo výrobnými chybami zistovanými počas prvých 7 dní od dátumu zakúpenia alebo dodania Produktu.
- Konvenčná záruka je neúčinná a neponúka krytie za poškodenie alebo náhradu potravín, odevov a podobných položiek vložených do produktu po jeho poruche alebo poruche.
- Konvenčná záruka je neúčinná a neponúka krytie nákladov na nástroje alebo služby potrebné na prístup k Produktu alebo na prepravu dielov alebo komponentov Produktu na miesto inštalácie v prípade staženého záručného prístupu k Produktu.
- Konvenčná záruka je neúčinná a neponúka krytie chýb, ktoré možno pripísať technologickému zastaraniu alebo iným softvérovým/hardvérovým komponentom dodávaným tretími stranami v súvislosti so spoločnosťou Midea.

• Ustanovenia obsiahnuté v tomto dokumente môžu byť upravené výlučne spoločnosťou Midea; v tomto dokumente sa nesmú robiť žiadne zmeny ani úpravy, pokiaľ to spoločnosť Midea výslovne neuviede.

Konvenčný záručný list

Midea vám ďakuje, že ste si zakúpili jeden z jej produktov.
Pozývame vás, aby ste si tento dokument uschovali spolu s dokladom o kúpe.

Záruka trvá 24 mesiacov od dátumu uvedeného na nákupnom doklade.

Náš zákaznícky servis je vám k dispozícii pre správy o produktoch a žiadosti o informácie.

Ak chcete požiadať o pomoc s produktom v prípade poruchy, kontaktujte číslo zákazníckeho servisu:

+421 233 456 380

Služba je aktívna od Pondelok až piatok od 9:00 do 17:00, okrem sviatkov. Služba podlieha bežnej tarife platnej podľa použitého tarifného plánu. Cena hovoru sa môže líšiť v závislosti od telefónneho operátora a použitého tarifného plánu.

Tento doklad uschovajte spolu s dokladom preukazujúcim dátum zakúpenia výrobku

Priestor na uplatnenie
nákupný doklad

Priestor na uplatnenie
Čiarový kód so sériovým číslom na obale
produktu

ПОДАТОЦИ ЗА КУПУВАЧОТ

Назив, адреса, место и телефон на купувачот

ИЗЈАВА НА КУПУВАЧОТ

Изјавувам дека сум се согласил да го купам производот кој трговец ми го нуди. Запознает-а сум со квалитетот, техничките карактеристики и потеклото на производот, како и со условите за продажба. Потврдувам дека сум запознает -а со начинот на употреба и одржување на производот и согласно со препораките на производителот/увозникот. Потврдувам дека по извршената проверка, производот е исправен и дека ги задоволува моите побарувања. Се согласувам со условите на овој Гарантен лист и се обврзувам дека ќе ги почитувам и ќе се придржувам до нив.

Потпис на купувачот

ЦЕНТРАЛЕН СЕРВИС



1523 бр.1, Скопје, Северна Македонија
тел: 02/ 30 84 890
email: servis@mojservis.mk

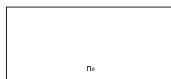

И



Печат на увозникот

За да биде валиден Гарантниот лист, треба да биде заверен од страна на увозникот и централниот сервис Мој Сервис, Скопје



ПОДАТОЦИ ЗА КУПУВАЧОТ

Назив, адреса, место и телефон на купувачот

ИЗЈАВА НА КУПУВАЧОТ

Изјавувам дека сум се согласил да го купам производот кој трговец ми го нуди. Запознает-а сум со квалитетот, техничките карактеристики и потеклото на производот, како и со условите за продажба. Потврдувам дека сум запознает -а со начинот на употреба и одржување на производот и согласно со препораките на производителот/увозникот. Потврдувам дека по извршената проверка, производот е исправен и дека ги задоволува моите побарувања. Се согласувам со условите на овој Гарантен лист и се обврзувам дека ќе ги почитувам и ќе се придржувам до нив.

Потпис на купувачот

ЦЕНТРАЛЕН СЕРВИС



1523 бр.1, Скопје, Северна Македонија
тел: 02/ 30 84 890
email: servis@mojservis.mk



Печат на увозникот



1 ГОДИНА

ГАРАНТЕН ЛИСТ

Број

ПОДАТОЦИ ЗА ПРОИЗВОДОТ

Марка

Да се пополни тојната марка на производот

Модел

Да се пополни точниот модел на производот кој се наоѓа на амбалажата на производот

Сериски број

Да се пополни точниот сериски број на производот

ДАТУМ НА КУПУВАЊЕ

--

Да се пополни датумот на купување

Печат и потпис на трговецот

ПОДАТОЦИ ЗА ТРГОВЕЦОТ

Назив, адреса, место и телефон на трговецот



1 ГОДИНА

ГАРАНТЕН ЛИСТ

Број

ПОДАТОЦИ ЗА ПРОИЗВОДОТ

Марка

Да се пополни тојната марка на производот

Модел

Да се пополни точниот модел на производот кој се наоѓа на амбалажата на производот

Сериски број

Да се пополни точниот сериски број на производот

ДАТУМ НА КУПУВАЊЕ

--

Да се пополни датумот на купување

Печат и потпис на трговецот

ПОДАТОЦИ ЗА ТРГОВЕЦОТ

Назив, адреса, место и телефон на трговецот

ГАРАНТНА ИЗЈАВА - ОПШТИ ГАРАНТНИ УСЛОВИ

- Производите кои ги увекуваме технички и сигурносно се проверуваат во тек на секој чекор од производственот процес.
- И покрај тоа може да се случи производот да покаже дефект и заради тоа пожелно е да бидете запознати со условите под кои важи гаранцијата.
1. Гарантираме дека производот ќе функционира согласно со техничките карактеристики и дека ќе се отстранат сите недостатоци и дефекти кои можат да се појават како последица на дефект на составните делови и материјали од кои е изработен производот и кои е настанале во тек на гарантниот рок, при нормална употреба на производот и почитување на техничките и упатствата за употреба и монтажа дадени од страна на производителите или увозник.
2. Гаранцијата важи 1 година од датумот на купувањето. Резервните делови се бесплатни за целото времетраење на гаранцијата.
3. Увозникот и Овластените сервиси ги обезбедуваат сите потребни резервни делови за време и воен гарантниот рок во времетраење од 5 години од датумот на производство.

4. Доколку поправката на производот трае подолго од законскиот прописан рок од 30 работни дена, истиот ќе биде заменет со нов или соодветен производ од иста или друга марка, односно доколку производот на моделот е прекинато со соодветен модел од понова генерација. Истиот останува во сопственост на увозникот или сервисот. Производителот на производот ги превзема обврските од гаранцијата према купувачите.

Пред, да го пријавите или го однесете производот во сервис, проверете ги упатствата и советите дадени од производителот/увозникот и исцистете го.

Доколку во вашето населено место нема овластен сервисер, недостатокот на производот пријавете го во сервисот на најблискиот град.

Гаранцијата се признава исклучиво со приложување на гарантниот лист, уредно пополнет со сите податоци: марка, модел, сериски број, датум на продажба, печат и потпис на трговецот и фискална сметка која треба да е од датумот наведен на гарантниот лист.

Во спротивно гаранцијата на производот нема да важи, гарантниот лист ќе биде поништен, а одстранувањето на недостатоците ќе биде на сметка на потрошувачот.

Гаранцијата нема да важи во случаи на :

- Кога не се запалени упатствата за употреба, експлоатација, наведени во упатството за употреба, како и за несвесна и несоодветна употреба на производот.
 - Кога има несоодветности помеѓу податоците на гарантниот лист и производот или обид, за нивна измена.
 - Кога има оштетување поради поправка и обид за поправка од неовластени лица или сервиси.
 - На оштетувањето при транспорт, електрични удар, поради неприспособен или мал и непостојан напон или природни неприлици, гром, земјотрес, поплава, пожар и сл. како и виша сила и неправилно приклучување.
 - На дефектите настанати поради несоодветно проветрување на, употреб на апаратот во несоодветни простори со несоодветна температура и влажност.
 - На редовно одржување на производот, проверка, мерење на спецификациите, чистење како и за придружни и потрошни делови на апаратот, како што се: Кабли, батерии, адаптери, сијалици, црева, палучи, количња, пластични делови-полици, рачки, садови, држачи, постоја и сл. И скаленице; садови, полици исл.
 - На недостатоците кои се појавуваат како резултат на : рѓа, влага, инсекти, страни предмети, нечистотија, употреба на нагривачки средства, како иза употреба на производот за комерцијални и цели и други деловни дејности.
- Не се смета дека производот има недостаток само поради тоа што подоцна бил ставен во промет подобор производ.

ГАРАНТНА ИЗЈАВА - ОПШТИ ГАРАНТНИ УСЛОВИ

- Производите кои ги увекуваме технички и сигурносно се проверуваат во тек на секој чекор од производственот процес.
- И покрај тоа може да се случи производот да покаже дефект и заради тоа пожелно е да бидете запознати со условите под кои важи гаранцијата.
1. Гарантираме дека производот ќе функционира согласно со техничките карактеристики и дека ќе се отстранат сите недостатоци и дефекти кои можат да се појават како последица на дефект на составните делови и материјали од кои е изработен производот и кои е настанале во тек на гарантниот рок, при нормална употреба на производот и почитување на техничките и упатствата за употреба и монтажа дадени од страна на производителите или увозник.
2. Гаранцијата важи 1 година од датумот на купувањето. Резервните делови се бесплатни за целото времетраење на гаранцијата.
3. Увозникот и Овластените сервиси ги обезбедуваат сите потребни резервни делови за време и воен гарантниот рок во времетраење од 5 години од датумот на производство.
4. Доколку поправката на производот трае подолго од законскиот прописан рок од 30 работни дена, истиот ќе биде заменет со нов или соодветен производ од иста или друга марка, односно доколку производот на моделот е прекинато со соодветен модел од понова генерација. Истиот останува во сопственост на увозникот или сервисот. Производителот на производот ги превзема обврските од гаранцијата према купувачите.

Пред, да го пријавите или го однесете производот во сервис, проверете ги упатствата и советите дадени од производителот/увозникот и исцистете го.

Доколку во вашето населено место нема овластен сервисер, недостатокот на производот пријавете го во сервисот на најблискиот град.

Гаранцијата се признава исклучиво со приложување на гарантниот лист, уредно пополнет со сите податоци: марка, модел, сериски број, датум на продажба, печат и потпис на трговецот и фискална сметка која треба да е од датумот наведен на гарантниот лист.

Во спротивно гаранцијата на производот нема да важи, гарантниот лист ќе биде поништен, а одстранувањето на недостатоците ќе биде на сметка на потрошувачот.

Гаранцијата нема да важи во случаи на :

- Кога не се запалени упатствата за употреба, експлоатација, наведени во упатството за употреба, како и за несвесна и несоодветна употреба на производот.
 - Кога има несоодветности помеѓу податоците на гарантниот лист и производот или обид, за нивна измена.
 - Кога има оштетување поради поправка и обид за поправка од неовластени лица или сервиси.
 - На оштетувањето при транспорт, електрични удар, поради неприспособен или мал и непостојан напон или природни неприлици, гром, земјотрес, поплава, пожар и сл. како и виша сила и неправилно приклучување.
 - На дефектите настанати поради несоодветно проветрување на, употреб на апаратот во несоодветни простори со несоодветна температура и влажност.
 - На редовно одржување на производот, проверка, мерење на спецификациите, чистење како и за придружни и потрошни делови на апаратот, како што се: Кабли, батерии, адаптери, сијалици, црева, палучи, количња, пластични делови-полици, рачки, садови, држачи, постоја и сл. И скаленице; садови, полици исл.
 - На недостатоците кои се појавуваат како резултат на : рѓа, влага, инсекти, страни предмети, нечистотија, употреба на нагривачки средства, како иза употреба на производот за комерцијални и цели и други деловни дејности.
- Не се смета дека производот има недостаток само поради тоа што подоцна бил ставен во промет подобор производ.

Пред да го купите производот, побарајте точни информации во врска со квалитетот, карактеристиките, начинот на употреба и монтажа, како и за условите за продажба, гаранција и гарантниот рок.

Пред да го купите производот проверете ја исправноста и состојбата на производот и придружните додатоци кои се наоѓаат на амбалажата.

Задолжително е со свој потпис да ја потврдите исправноста на производот.

Задолжително прочитајте ја гарантната изјава и условите под кои нема да важи гаранцијата на купениот производ.

Како потрошувач, имате право кај трговецот кај кој е купен производот да го замените истиот со друг, а што не одговара во однос на формата, големината, моделот, бојата или од други причини во рок од 15 деначкоа производот е купен, под услов ако производот не е употребен, ако е соочан излезен на производот, употребените својства, пломби, фабрички етикети, амбалажи, како и фискалната сметка/фактура.

За евентуална рекламација по купувањето, потребно е мислење или препорака од страна на овластен сервис.

Како потрошувач ги имате законските права кои произлегуваат од национално законодавство кое ја регулира продажбата на производите и овие права не се загрозени со гаранција.

ВНИМАНИЕ!

При купување на производот, овој Гарантен лист мора да биде пополнет од страна на трговецот со сите податоци: марка и модел на производот, сериски број, податоци за трговецот како и заверка од страна на трговецот (печат и потпис) и точен датум на купување. За да ги задоволите условите од Гарантниот лист, должни сте да приложите фискална сметка/ фактура.

Во спротивно овој Гарантен лист нема да важи и може да биде поништен.



1523 бр.1, Скопје, Северна Македонија
тел: 02/ 30 84 890
email: servis@mojservis.mk

Гаранциски купон	Гаранциски купон	Гаранциски купон
Марка	Марка	Марка
Модел	Модел	Модел
Опис и датум на поправката	Опис и датум на поправката	Опис и датум на поправката

Пред да го купите производот, побарајте точни информации во врска со квалитетот, карактеристиките, начинот на употреба и монтажа, како и за условите за продажба, гаранција и гарантниот рок.

Пред да го купите производот проверете ја исправноста и состојбата на производот и придружните додатоци кои се наоѓаат на амбалажата.

Задолжително е со свој потпис да ја потврдите исправноста на производот.

Задолжително прочитајте ја гарантната изјава и условите под кои нема да важи гаранцијата на купениот производ.

Како потрошувач, имате право кај трговецот кај кој е купен производот да го замените истиот со друг, а што не одговара во однос на формата, големината, моделот, бојата или од други причини во рок од 15 деначкоа производот е купен, под услов ако производот не е употребен, ако е соочан излезен на производот, употребените својства, пломби, фабрички етикети, амбалажи, како и фискалната сметка/фактура.

За евентуална рекламација по купувањето, потребно е мислење или препорака од страна на овластен сервис.

Како потрошувач ги имате законските права кои произлегуваат од национално законодавство кое ја регулира продажбата на производите и овие права не се загрозени со гаранција.

ВНИМАНИЕ!

При купување на производот, овој Гарантен лист мора да биде пополнет од страна на трговецот со сите податоци: марка и модел на производот, сериски број, податоци за трговецот како и заверка од страна на трговецот (печат и потпис) и точен датум на купување. За да ги задоволите условите од Гарантниот лист, должни сте да приложите фискална сметка/ фактура.

Во спротивно овој Гарантен лист нема да важи и може да биде поништен.



1523 бр.1, Скопје, Северна Македонија
тел: 02/ 30 84 890
email: servis@mojservis.mk

Гаранциски купон	Гаранциски купон	Гаранциски купон
Марка	Марка	Марка
Модел	Модел	Модел
Опис и датум на поправката	Опис и датум на поправката	Опис и датум на поправката



make yourself at home



www.midea.com

© Midea 2022 all rights reserved

MIDEA	Midea Europe GmbH Ludwig-Erhard-Str.14, 65760 Eschborn, Germany	kundenservice@midea.com
	Estrada da Mota, Zona Industrial da Mota 3830-527 ILHAVO, PORTUGAL	sacliente@teka.pt
	Midea Electrics France 253 RUE SAINT-HONORE 75001 PARIS	service_france@midea.com