

01 Size of Plant Box

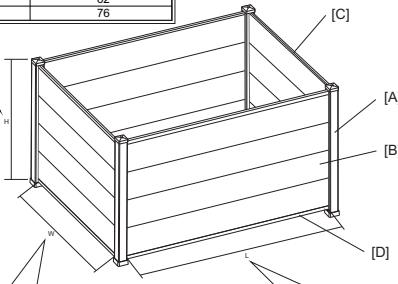

[B]-WPC panels QTY/pc	Cut [A]-Alu.post height/cm
2	34
3	48
4	62
5	76



Component	Cut to	For example
[B]-WPC panels	W	50cm
[D]-Start profile	W-1.5cm	48.5cm
[C]-End profile	W-2.5cm	47.5cm

Component	Cut to	For example
[B]-WPC panels	L	60cm
[D]-Start profile	L-1.5cm	58.5cm
[C]-End profile	L-2.5cm	57.5cm

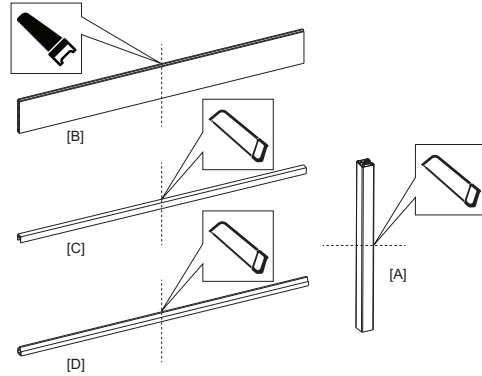

02

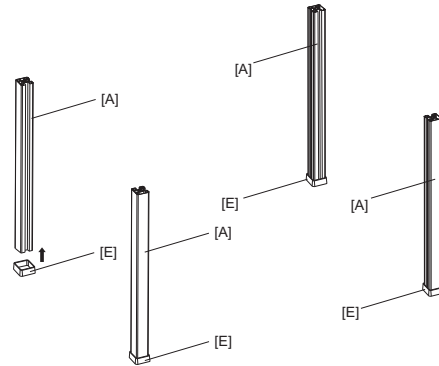
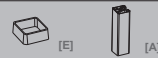

03

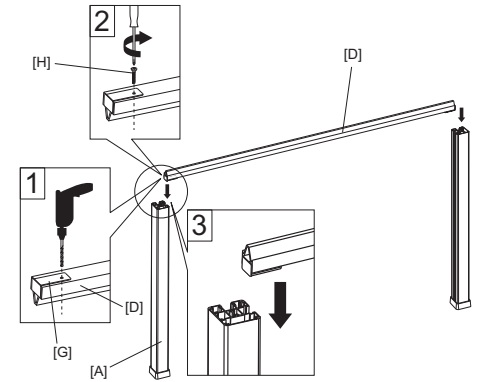
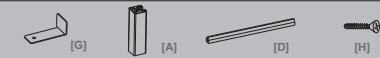

04

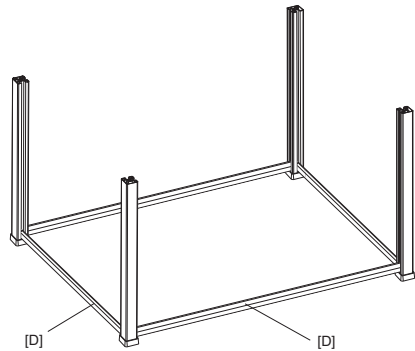

05

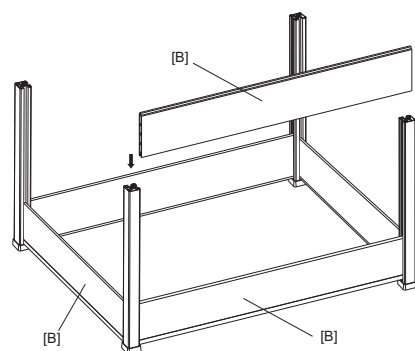

06

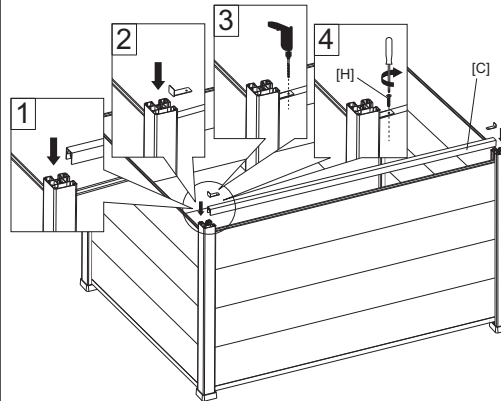
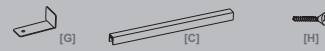

07

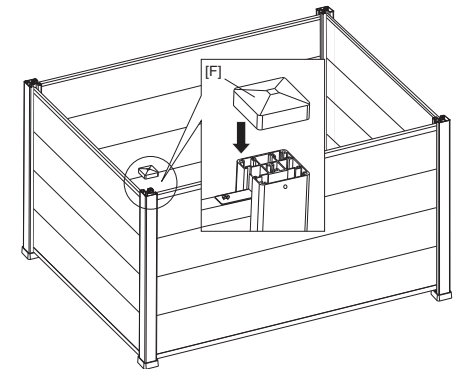

08

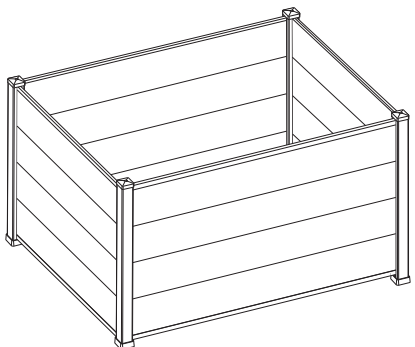

100980

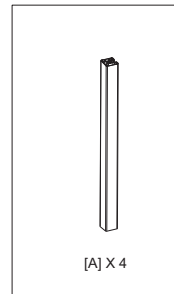

100979

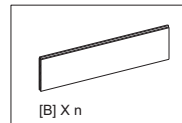

100981

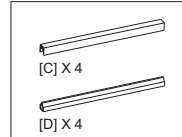

105232

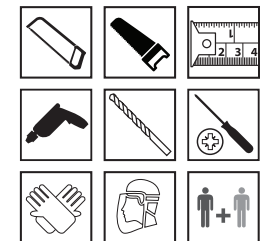
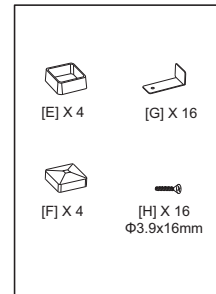

DE Gebrauchsanweisung

Wichtig, für spätere Bezugnahme aufbewahren: Sorgfältig lesen

Bevor Sie beginnen...

Was bedeuten die verwendeten Symbole?

Gefahrenhinweise und Hinweise sind in der Gebrauchsanweisung deutlich gekennzeichnet. Es werden folgende Symbole verwendet:



Vor Inbetriebnahme Gebrauchsanweisung lesen und beachten.

Persönliche Schutzausrüstung



Tragen Sie bei der Montage (Bohrungen) eine Staubschutzmaske.



Bei der Montage (Bohrungen) des Produktes besteht Gefahr durch umherfliegende Splitter! Tragen Sie eine Schutzbrille.



Tragen Sie bei der Montage Sicherheitsschuhe.



Tragen Sie bei der Montage Schutzhandschuhe.

Zu Ihrer Sicherheit

Allgemeine Bedingungen

1. Lesen Sie die Anleitung vor dem Gebrauch des Geräts, bewahren Sie sie zum Nachschlagen auf und beachten Sie die Sicherheitshinweise
2. Jede andere Verwendung oder Veränderung des Geräts gilt als nicht bestimmungsgemäß und kann zu Verletzungen oder Schäden am Produkt führen.
3. Überprüfen Sie die Packung und stellen Sie sicher, dass Sie alle aufgeführten Teile haben. Wenn nicht, wenden Sie es nicht, wenden Sie sich bitte an Ihren Händler.
4. Achten Sie darauf, die Bodenbefestigungsplatte auf einer Betonplatte oder auf einem Boden zu installieren, der stabil und eben genug ist, damit die Pole parallel sind.
5. Untersuchen Sie die Anlage regelmäßig auf Anzeichen von Verschleiß oder Beschädigungen. Verwenden Sie das Produkt nicht, wenn Schäden erkennbar sind.
6. Dieses Produkt sollte nicht für tragende Zwecke verwendet werden.
7. Befestigen Sie die Platte nicht auf unebenem oder instabilem Untergrund.

Vorsicht beim Schneiden

1. Seien Sie vorsichtig bei der Verwendung von Werkzeugen zum Schneiden, Montieren und Installieren.
2. Schneiden Sie niemals Aluminium oder Stahl mit einem Winkelschleifer! Das Material kann verbrennen und die Beschichtung kann abplatzen.
3. Versiegeln Sie die Schnittflächen mit handelsüblichem Klarlack, um Rost zu vermeiden.
4. **WPC-Profil:** Verwenden Sie zum Schneiden der Zaunfelder ein Schneidwerkzeug für Hartmetall.
5. **Alu/Rhombus:** Schneiden Sie Aluminium- oder Stahlteile mit einer Kappsäge mit einem fein gezahnten Blatt für Metall oder einer Bügelsäge.

Pflege und Wartung

1. Verwenden Sie zum Reinigen des Produkts kein Öl, Beizmittel oder Farbe.
2. Abweichungen der Oberflächenfarbe, die material- und fertigungsbedingt innerhalb einer üblichen Bandbreite liegen, stellen keinen Beanstandungsgrund dar.
3. Entfernen Sie Vogelkot und herabgefallene Blätter von den Oberflächen, da diese dauerhafte Flecken auf dem Produkt verursachen können.

4. Lagern Sie Elemente, die nicht verwendet werden, trocken und vor direkter Sonneneinstrahlung geschützt, um Verschmutzungen oder Verformungen des Produkts zu vermeiden.
5. **WPC-Oberflächen:** Falls das Produkt verschmutzt oder verschimmelt ist, reinigen Sie es mit einem milden Reinigungsmittel oder verdünntem Chlorwasser. Verwenden Sie zur Reinigung von Kunststoffteilen niemals ätzende Mittel, da das Produkt dadurch beschädigt werden kann. Durch den hohen Anteil an Naturfasern nimmt das Produkt Feuchtigkeit auf und gibt sie bei Erwärmung wieder ab. Thermisch bedingte Schwankungen sind die Folge.
6. **Aluminiumoberflächen:** Um den hochwertigen Aspekt Ihres Produkts zu schützen, reinigen Sie die Oberflächen nur mit einem milden Reinigungsmittel auf Essigsäurebasis und warmem Wasser. Verwenden Sie keine Lösungsmittel- oder kreidehaltigen Reinigungsmittel, da sich die Lackschicht des Aluminiums ablösen könnte.

Entsorgung

Verpackung entsorgen

Die Verpackung besteht aus Karton und entsprechend gekennzeichneten Kunststoffen, die wiederverwertet werden können.



– Führen Sie diese Materialien der Wiederverwertung zu.

IT Manuale di istruzioni

Importante, conservare per ev. consultazioni future: leggere attentamente

Prima di cominciare...

Cosa significano i simboli utilizzati?

Indicazioni di pericolo ed altre indicazioni sono contraddistinte chiaramente nel manuale delle istruzioni. Si utilizzano i simboli seguenti:



Prima della messa in esercizio leggere e osservare le istruzioni per l'uso.

Equipaggiamento di protezione personale



Durante il montaggio (forature) si deve indossare una mascherina antipolvere.



Durante il montaggio (forature) del prodotto, le schegge volanti costituiscono una fonte di pericolo! Indossare occhiali protettivi.



Durante il montaggio si devono indossare guanti di sicurezza.



Durante il montaggio si devono indossare guanti protettivi.

Per la Sua sicurezza

Condizioni generali

1. Leggere le istruzioni prima di utilizzare l'apparecchio, conservarle per eventuali consultazioni future e osservare le norme di sicurezza
2. Qualsiasi altro impiego o qualsiasi modifica del dispositivo sono considerati impropri e possono causare lesioni fisiche o danni al prodotto.
3. Controllare la confezione e assicurarsi di avere a disposizione tutte le parti elencate. In caso contrario, rivolgersi al proprio rivenditore di zona.
4. Si raccomanda di installare la piastra di montaggio a pavimento su una piastra di cemento o su un pavimento stabile e sufficientemente livellato affinché i pali siano paralleli.
5. Controllare periodicamente l'impianto sulla presenza di segni di usura o danneggiamento. Non utilizzare il prodotto se si rilevano danni.

6. Questo prodotto non dovrebbe essere utilizzato per sostenere carichi.
7. Non montare la piastra su una superficie irregolare o instabile.

Attenzione durante il taglio

1. Fare attenzione quando si usano gli utensili per il taglio, il montaggio e l'installazione.
2. Non tagliare mai l'alluminio o l'acciaio con una smerigliatrice angolare! Il materiale potrebbe bruciare e il rivestimento potrebbe sfaldarsi.
3. Per evitare la ruggine, sigillare le superfici tagliate con una comune vernice trasparente disponibile in commercio.
4. **Profilo in WPC:** utilizzare un utensile da taglio in carburo metallico per tagliare i pannelli di recinzione.
5. **Alluminio/rombo:** tagliare le parti in alluminio o acciaio con una troncatrice con lama a denti fini per metalli o con un seghetto.

Cura e manutenzione

1. Non usare olio, decapanti o vernici per pulire il prodotto.
2. Eventuali scostamenti nei colori della superficie che rientrano in un intervallo normale e dovuti al materiale stesso e alla produzione non costituiscono motivo di reclamo.
3. Rimuovere gli escrementi degli uccelli e le foglie cadute dalle superfici perché potrebbero causare macchie permanenti sul prodotto.
4. Conservare gli elementi non utilizzati in un luogo asciutto e lontano dalla luce solare diretta onde evitare di sporcare o deformare il prodotto.
5. **Superfici in WPC:** se il prodotto è sporco o ammuffito, pulirlo con un detergente delicato o con acqua clorata diluita. Non utilizzare mai agenti corrosivi per pulire le parti in plastica. Ciò potrebbe danneggiare il prodotto. Grazie all'alta percentuale di fibre naturali, il prodotto assorbe l'umidità e la rilascia nuovamente quando viene riscaldato. Ciò provoca variazioni indotte dalla temperatura.
6. **Superfici di alluminio:** per proteggere l'aspetto di alta qualità del prodotto, pulire le superfici solo con un detergente delicato a base di aceto e acqua calda. Non utilizzare detergenti contenenti solventi o gesso che potrebbero fare staccare la vernice dall'alluminio.

Smaltimento

Smaltire l'imballo

L'imballaggio è composto da cartone e particolari in plastica adeguatamente contrassegnati per essere riciclati.



– Porti questi materiali alla rivalutazione.

FR Manuel d'utilisation

Important ; à conserver pour une référence ultérieure : à lire attentivement

Avant de commencer...

Que signifient les symboles utilisés ?

Les mises en garde contre des dangers éventuels et les consignes de sécurité sont distinctement identifiables dans le mode d'emploi. Les symboles suivants seront utilisés :



Lisez et respectez le manuel d'utilisation avant la mise en service de l'appareil.

Équipement de protection personnelle



Portez un masque anti-poussière pendant le montage (les percages).



Lors du montage (des percages) du produit, les éclats en projection constituent un risque. Portez des lunettes de protection.



Portez des chaussures de sécurité pendant le montage.



Portez des gants de protection pendant le montage.

Pour votre sécurité

Conditions générales

1. Lisez le mode d'emploi avant d'utiliser l'appareil, conservez-le afin de vous y référer ultérieurement et respectez les consignes de sécurité.
2. Toute autre utilisation ou modification de l'appareil est considérée comme non conforme et peut entraîner des blessures ou endommager le produit.
3. Vérifiez l'emballage et assurez-vous de bien avoir toutes les pièces énumérées. Si ce n'est pas le cas, n'utilisez pas l'appareil et adressez-vous à votre revendeur.
4. Veillez à installer la plaque de fixation au sol à une plaque de béton ou sur une surface suffisamment stable et plane pour que les piquets soient parallèles.
5. Examinez régulièrement le produit pour vérifier qu'il ne présente pas de signes d'usure ou de détérioration. N'utilisez pas le produit si vous constatez des dommages.
6. Ne vous servez pas de ce produit pour porter des objets.
7. Ne fixez pas la plaque sur un support qui n'est pas plat et stable.

Soyez prudent en découpant.

1. Soyez prudent lorsque vous utilisez des outils pour la découpe, le montage et l'installation.
2. Ne découpez jamais de l'aluminium ou de l'acier avec une meuleuse d'angle ! Le matériel risque de brûler et le revêtement peut s'écailler.
3. Scellez les surfaces découpées avec un vernis transparent disponible dans le commerce afin d'éviter la rouille.
4. **Profil WPC :** Pour découper les panneaux de clôture, utilisez un outil de découpe pour carbure.
5. **Alu/losange :** Découpez les parties en aluminium ou en acier avec une scie à onglet avec une lame à denture fine pour le métal ou une scie à métaux.

Entretien et maintenance

1. N'utilisez pas d'huile, d'agent corrosif ou de peinture pour nettoyer le produit.
2. Les différences de couleur de la surface qui sont un résultat normal du matériau et de la production ne constituent pas un motif de plainte valable.
3. Retirez les fientes d'oiseaux et les feuilles mortes des surfaces car elles peuvent causer des taches durables sur le produit.
4. Rangez les éléments que vous n'utilisez pas dans un endroit sec et protégé du rayonnement solaire direct afin d'éviter les encrassements ou les déformations du produit.
5. **Surfaces en WPC :** Si le produit est encrassé ou moisi, nettoyez-le avec un produit de nettoyage doux ou de l'eau chlorée diluée. N'utilisez jamais de produits abrasifs pour nettoyer les pièces en plastique car ils risqueraient d'endommager le produit. La grande proportion de fibres naturelles fait que le produit absorbe l'humidité et la rejette lorsqu'il est chauffé. Cela a pour conséquence de créer des fluctuations thermiques.
6. **Surfaces en aluminium :** Pour protéger l'aspect de haute qualité de votre produit, nettoyez les surfaces uniquement avec un produit de nettoyage doux à base de vinaigre et de l'eau

chaude. N'utilisez pas de produits de nettoyage contenant du solvant ou du calcaire car ceux-ci pourraient enlever la couche de peinture.

Mise au rebut

Mise au rebut de l'emballage

L'emballage se compose de carton et de matières plastiques marquées en conséquence qui peuvent être recyclés.



– Éliminez ces matériaux en les conduisant au recyclage.

GB Operating instructions

Important, keep for reference at a later date: read carefully

Before you begin...

What do the symbols used mean?

Danger notices and information are clearly marked throughout these instructions for use. The following symbols are used:



Read and observe the instructions for use before using the product for the first time.

Personal protective clothing



When installing (drilling work) wear a dust protection mask.



When installing the product (drilling work) there are risks posed by flying slivers! Wear protective goggles.



When installing, wear safety shoes.



When installing, wear protective gloves.

For your safety

General Conditions,

1. Read the instructions before using the appliance, keep it for further reference and observe the safety instructions
2. Any other use or modification to the appliance is considered as improper use and could cause injuries or damage to the product.
3. Check the pack and make sure you have all the parts listed. If not, do not use it, please contact our local store for assistance.
4. Be sure to install the ground fixing plate on concrete slab or on floor which are stable and flat enough so that the poles are parallel.
5. Frequently examine the installation for any signs of wear or damage. Do not use the product if any damage is apparent.
6. This product should not be used for structural load bearing use.
7. Do not fix the plate on irregular or unstable ground.

Caution for Cutting

1. Safely use tools for cutting, assembly, installation.
2. Do never cut aluminum or steel with an angle grinder! The material can burn and the coating can flake off.
3. Seal the cutting surfaces with standard clear varnish to avoid rust.
4. **WPC Profile:** For cutting the fence panels, use a cutting tool for hard-metal.
5. **Alu/Rhombus:** Cut aluminum or steel parts with a chop saw with a fine-toothed blade for metal or a hacksaw.

Care and Maintenance

1. Do not use oil, mordant or paint to clean the product.
2. Deviations of the surface colour that are within a common range in respect to material and production lines do not constitute a reason for objection.
3. Remove bird droppings and fallen leaves from the surfaces, as they can cause durable stains on the product.
4. Store elements that are not being used dry and protected from direct sunlight to avoid staining or deformation of the product.
5. **WPC-surfaces:** In case the product is dirty or moldy, clean with mild detergent or diluted chlorinated water. Never use caustic agents to clean plastic parts, as the product can be damaged. Due to the high percentage of natural fiber, the product absorbs humidity and releases it again when heated. Thermal related fluctuations are the result.
6. **Aluminum surfaces:** To protect the high-end aspect of your product, clean the surfaces only with mild, vinegar based detergent and warm water. Do not use cleaning agents containing solvent or chalk, since the lacquer coat of the aluminum might come off.

Disposal

Disposing of the packaging

The packaging consists of cardboard and correspondingly marked plastics that can be recycled.



- Make these materials available for recycling.

CZ Návod k použití

Důležité upozornění, uschovejte pro použití v budoucnu: důkladně si přečtěte

Dříve než začnete...

Co znamenají použité symboly?

Upozornění na nebezpečí a pokyny jsou v návodu k použití zřetelně vyznačeny. Používají se následující symboly:

- Před uvedením do provozu si přečtěte návod k použití, a řiďte se jím.

Osobní ochranné pomůcky

- Při montáži (otvory) noste ochrannou masku proti prachu.

- Při montáži (vrtání) výrobku existuje nebezpečí v důsledku odletujících úlomků! Noste ochranné brýle.

- Při montáži noste bezpečnostní obuv.

- Při montáži noste ochranné rukavice.

Pro Vaši bezpečnost

Všeobecné podmínky

1. Před použitím přístroje si přečtěte návod, uschovejte ho pro případ použití v budoucnu a dodržujte bezpečnostní pokyny.
2. Jakékoliv jiné použití nebo úpravy přístroje jsou v rozporu s určením použití a mohou způsobit zranění a poškození výrobku.
3. Zkontrolujte balení a ujistěte se, že máte k dispozici všechny uvedené díly. Pokud nikoli, přístroj nepoužívejte a obraťte se na svého prodejce.

4. Dbejte, aby se podlahová montážní deska nainstalovala na betonovou desku nebo na podlahu, která je stabilní a dostatečně rovná, aby byly póly rovnoběžné.
5. Přístroj pravidelně kontrolujte ohledně příznaků opotřebování nebo poškození. Výrobek nepoužívejte, pokud je zřetelně poškozený.
6. Výrobek by se neměl používat na nosné účely.
7. Desku nemontujte na nerovný nebo nestabilní povrch.

Dávejte pozor při řezání

1. Buďte opatrní při používání nářadí na řezání, montáž a instalaci.
2. Nikdy neřezte hliník nebo ocel úhlovou bruskou! Materiál může hořet a povlak se může odlupovat.
3. Plochy řezu utěsněte běžným bezbarvým lakem, aby se zabránilo korozi.
4. **WPC profil:** K řezání plotových panelů použijte řezací nástroj na tvrdokov.
5. **Hliník/Rhombus:** Hliníkové nebo ocelové díly režete kapavou pilou s jemně ozubeným kotoučem na kov nebo obroučkovou pilou.

Ošetřování a údržba

1. K čištění výrobku nepoužívejte olej, močiči prostředky nebo barvy.
2. Odchytky barvy povrchu, které se z důvodu materiálu vyskytují v běžném rozmezí, nejsou důvodem k reklamaci.
3. Z povrchu odstraňte trus ptáků a opadané listy, protože by mohly způsobit trvalé skvrny na výrobku.
4. Předměty, které nepoužíváte, skladujte na suchém místě chráněném proti přímému slunečnímu záření, aby se zabránilo znečištění nebo deformaci produktu.
5. **WPC povrchy:** Pokud je výrobek špinavý nebo je na něm plíseň, očistěte ho pomocí jemného čistícího prostředku nebo zředěnou vodou s chlorem. Nikdy nepoužívejte k čištění plastových dílů leptavé prostředky, protože to může mít za následek poškození výrobku. Díky vysokému podílu přírodních vláken absorbuje výrobek vlhkost a při zahřátí ji opět uvolňuje. Následkem toho jsou teplotně podmíněné výkyvy.
6. **Hliníkové povrchy:** Aby se zachoval aspekt vysoké kvality vašeho výrobku, čistěte povrchy pouze jemným čistícím prostředkem na bázi octu a teplou vodou. Nepoužívejte čistící prostředky, které obsahují rozpouštědla nebo křídou, protože vrstva laku na hliníku by se mohla odlupovat.

Likvidace

Likvidace balení

Balení se skládá z kartonu a příslušné označených plastů, které mohou být recyklovány.

- Předajte tyto části na recyklaci.



SK Návod na použitie

Dôležité, uchovajte pre budúce použitie: dôkladne si prečítajte

Skôr ako začnete...

Čo znamenajú použité symboly?

Upozornenia na nebezpečenstvá a pokyny sú v návode na použitie zreteľne vyznačené. Použité sú nasledujúce symboly:

- Pred uvedením do prevádzky si treba prečítať návod na použitie a dodržiavať ho.

Osobný ochranný výstroj

- Pri montáži (vrtanie) noste masku proti prachu.
- Pri montáži (vrtanie) výrobkov existuje nebezpečnosť v dôsledku poletujúcich úlomkov! Noste ochranné okuliare.
- Pri montáži noste ochrannú obuv.
- Pri montáži noste ochranné rukavice.

Pre vašu bezpečnosť

Všeobecné podmienky

1. Pred použitím zariadenia si prečítajte návod, uschovajte ho pre prípad potreby a dodržiavajte bezpečnostné pokyny
2. Akékoľvek iné použitie alebo úpravy zariadenia sú v rozpore s určením a môžu viesť k zraneniu alebo poškodeniu výrobku.
3. Skontrolujte balenie a uistite sa, že máte k dispozícii všetky uvedené diely. Ak nie, zariadenie nepoužívajte a obráťte sa na svojho predajcu.
4. Dbajte na to, aby ste podlahovú montážnu dosku nainštalovali na betonovú dosku alebo na podlahu, ktorá je stabilná a dostatočne rovná, aby boli póly rovnobežné.
5. Zariadenie pravidelne kontrolujte kvôli náznamkom opotrebovania alebo poškodeniam. Výrobok nepoužívajte, ak je zreteľne poškodený.
6. Výrobok by sa nemal používať na nosné účely.
7. Dosku nemontujte na nerovný alebo nestabilný povrch.

Buďte opatrní pri rezaní

1. Pri používaní nástrojov na rezanie, montáž a inštaláciu buďte opatrní.
2. Hliník alebo ocel nikdy nerežte úhlovou bruskou! Materiál môže horieť a povlak sa môže odlupovať.
3. Plochy rezu utesnite štandardným čírym lakom, aby ste zabránili hrdzaveniu.
4. **WPC profil:** Na rezanie plotových panelov použite rezačie nástroj na tvrdokov.
5. **Hliník/Rhombus:** Hliníkové alebo oceľové diely režeť kapavou pilou s jemne ozubeným kotúčom na kov alebo obroučkovou pilou.

Ošetrovanie a údržba

1. Na čistenie výrobku nepoužívajte olej, činiadla ani farby.
2. Odchytky vo farbe povrchu, ktoré sa z dôvodu materiálu a výroby vyskytujú v bežnom rozmedzí, nie sú dôvodom na reklamáciu.
3. Odstráňte trus vtákov a opadané lístie z povrchov, pretože by mohli spôsobiť trvalé skvrny na výrobku.
4. Predmety, ktoré nepoužívate, skladujte na suchom mieste a mimo priameho slnečného žiarenia, aby ste zabránili zašpineniu alebo deformácii produktu.
5. **WPC povrchy:** Ak je výrobok špinavý alebo je na ňom plíseň, očistite ho jemným čistiacim prostriedkom alebo zriedenou vodou s chlóróm. Na čistenie plastových častí nikdy nepoužívajte žieravé prostriedky, pretože by to mohlo poškodiť výrobok. Vďaka vysokému podielu prírodných vláken absorbuje výrobok vlhkosť a pri zahriatí ju znova uvoľňuje. Výsledkom sú teplotne podmienené výkyvy.
6. **Hliníkové povrchy:** Z dôvodu ochrany vysokej kvality vášho výrobku čistite povrchy iba jemným čistiacim prostriedkom na báze octu a teplou vodou. Nepoužívajte čistiace prostriedky, ktoré obsahujú rozpúšťadlá alebo kriedu, pretože vrstva laku na hliníku by sa mohla odlupovať.

Likvidácia

Likvidácia obalu

Obal pozostáva z kartónu a zodpovedajúco označených plastov, ktoré sa môžu opätovne použiť.

- Tieto materiály odovzdajte na opätovné využitie.



PL Instrukcje obsługi

Ważne, zachować na potrzeby późniejszych zastosowań: dokładnie przeczytać

Przed rozpoczęciem...

Co oznaczają stosowane symbole?

Wskazówki i ostrzeżenia są wyraźnie oznakowane w instrukcji obsługi. Stosuje się następujące symbole:

- Przed uruchomieniem przeczytać instrukcję obsługi i przestrzecząc jej.

Środki ochrony osobistej

- Podczas montażu (wiercenia) nosić maskę przeciwpyłową.
- Podczas montażu (wiercenia) produktu istnieje zagrożenie ze strony odrzucanych strug! Nosić okulary ochronne.
- Podczas pracy zakładać rękawice zabezpieczające.
- Podczas pracy zakładać rękawice ochronne.

Dla Państwa bezpieczeństwa

Warunki ogólne

1. Przed użyciem urządzenia należy przeczytać instrukcję, zachować ją do wglądu i przestrzegać wskazówek bezpieczeństwa
2. Każde inne użycie lub modyfikacja urządzenia jest niezgodna z przeznaczeniem i może spowodować obrażenia ciała lub uszkodzenie produktu.
3. Sprawdź opakowanie i upewnij się, że zawiera ono wszystkie podane części. Jeśli brak części, z produktu nie korzystaj i skontaktować się ze sprzedawcą.
4. Upewnij się, że podłogowa płyta montażowa jest zamontowana na płycie betonowej lub na podłodze, która jest wystarczająco stabilna i równa, aby słupki były równoległe.
5. Należy regularnie sprawdzać instalację pod kątem oznak zużycia lub uszkodzeń. Nie należy używać produktu w przypadku widocznych uszkodzeń.
6. Produkt ten nie powinien być używany jako obciążona podstawa.
7. Nie należy montować płyty na nierównych lub niestabilnych powierzchniach.

Ostrożność podczas cięcia

1. Należy zachować ostrożność podczas używania narzędzi do cięcia, montażu i instalacji.
2. Nigdy nie ciąć aluminium ani stali przy użyciu szlifierki kątovej! Materiał może się wypalić, a powłoka może się zniszczyć.
3. Powierzchnie cięcia należy zabezpieczyć dostępny w handlu lakierem bezbarwnym, aby zapobiec korozji.
4. **Profil WPC:** Do cięcia paneli ogrodzenia należy używać narzędzi tnących z węglíków spiekanych.

5. **Aluminium/romb:** Do cięcia profili aluminium lub słupków używać pilarki ukosowej z drobnym umberlandem do metalu lub piły kabłąkowej.

Pielęgnacja i konserwacja

1. Do czyszczenia produktu nie należy używać oleju, środków do wytrawiania ani farb.
2. Odchylenia koloru powierzchni, które mieszczą się w normalnym zakresie dla materiału i procesu produkcyjnego, nie stanowią podstawy do reklamacji.
3. Usuwać ptasie odchody i opadłe liście z powierzchni, ponieważ mogą one spowodować trwałe plamy na produkcie.
4. Elementy nieużywane należy przechowywać w suchym miejscu, chroniąc przed bezpośrednim światłem słonecznym, aby zapobiec zabrudzeniu lub deformacji produktu.
5. **Powierzchnie WPC:** Jeśli produkt ulegnie zabrudzeniu lub pojawi się na nim pleśń, to należy oczyścić go łagodnym środkiem czyszczącym lub rozcieńczoną wodą chlorowaną. Do czyszczenia części plastikowych nigdy nie należy używać środków żrących, ponieważ mogą one uszkodzić produkt. Ze względu na wysoki udział włókien naturalnych, produkt absorbuje wilgoć i uwalnia ją ponownie po podgrzaniu. Efektem są termiczne wahania wymiarów.
6. **Powierzchnie aluminiowe:** Aby chronić wysokiej jakości produkt, należy czyścić powierzchnie tylko łagodnym środkiem czyszczącym na bazie octu i ciepłą wodą. Nie należy używać środków czyszczących zawierających rozpuszczalniki lub kredę, ponieważ może dojść do złuszczenia się warstwy lakieru z aluminium.

Utilizacja

Usuwanie opakowania

Opakowanie składa się z kartonu i odpowiednio oznakowanych tworzyw sztucznych, które można ponownie wykorzystać.

- Oddać te materiały do ponownego wykorzystania.



SI Priročnik za uporabo

Shranite za kasnejši vpogled: skrbno preberite

Pred začetkom...

Kaj pomenijo uporabljeni simboli?

Napotki za nevarnost in navodila so jasno označena v priročniku za uporabo. Uporabljeni so naslednji simboli:

- Pred uporabo preberite in upoštevajte navodila za uporabo.

Osebná zaščitná oprema

- Pri montáži (vrtanju) uporabite protiprašno masko.
- Pri montáži (vrtanju) izdelka obstaja nevarnost zaradi letčič drobcov! Nosite zaščitna očala.
- Pri montáži nosite zaščitne čevlje.

- Pri montáži uporabljajte zaščitne rokavice.

Za vašo varnost

Spošni pogoji

1. Pred uporabo naprave preberite navodila, jih spravite za morebitno poznejše prebranje in upoštevajte varnostne napotke.

- Vsaka drugačnja uporaba ali sprememba naprave velja kot napačna in lahko vodi do telesnih poškodb ali škode na izdelku.
- Preglejte embalažo in se prepričajte, da imate vse naštete dele. Če nimate, naprave ne uporabljajte in se obrnite na svojega prodajalca.
- Pazite, da talno pritrdilno ploščo namestite na betonsko ploščo ali na tla, ki so dovolj stabilna in ravna, da bosta pola vzporedno.
- Redno pregledujte napravo, če ima znake obrabe ali poškodb. Izdelka ne uporabljajte, če ima vidne poškodbe.
- Tega izdelka ne uporabljati za prenašanje.
- Ploščo ne pritrditi na neravno ali nestabilno podlago.

Previdno pri rezanju

- Pri uporabi orodij za rezanje, montažo in namestitve bodite previdni.
- S kotnim brusilnikom nikoli ne režite aluminija ali jekla! Material lahko zgori in premaz lahko počni.
- Rezalne površine prelakirajte z običajnim prozornim lakom, da preprečite rjo.
- WPC-profil:** Za rezanje ograjnih polj uporabite orodje za rezanje trde kovine.
- Aluminij/romb:** Aluminijaste ali jeklene dele režite s čelino žago s fino nazobčanim listom za kovino ali z ločno žago.

Nega in čiščenje

- Za čiščenje izdelka ne uporabljajte olja, lužila ali barve.
- Odstopanja na površinski barvi, ki se pojavijo zaradi materiala in izdelave znotraj običajne pasovne širine, niso razlog za reklamacijo.
- S površine odstranite ptičje iztrebke in padlo listje, saj lahko ti povzročijo trajne madeže na izdelku.
- Elemente, ki jih ne uporabljate, spravite na suho in zaščiten pred neposrednim soncem, da preprečite nečistoče ali deformacije izdelka.
- WPC-površine:** Če je izdelek umazan ali zaplesnel, ga očistite z blagim čistilom ali razredčeno klorovico. Za čiščenje plastičnih delov nikoli ne uporabite jedkih sredstev, ker lahko ta poškodujejo izdelek. Zaradi visokega deleža naravnih vlaken izdelek vpija vlago in jo pri segrevanju spet oddaja. Posledično prihaja do toplotno pogojenih nihanj.
- Aluminijaste površine:** Da zaščitite kakovost svojega izdelka, površino čistite samo z blagim čistilom na osnovi kisa in s toplo vodo. Ne uporabljajte čistil, ki vsebujejo topila ali kreda, saj lahko sloj laka na aluminiju odstopi.

Odlaganje med odpadke

Odlaganje embalaže med odpadke

Embalaža vsebuje karton in ustrezno označene umetne mase, ki se lahko reciklirajo.



– Te materiale namenite za reciklažo.

HU Használati utasítás

Fontos! kérjük, őrizze meg későbbi hivatkozásul: olvasa el figyelmesen.

Mielőtt hozzáférése...

Mit jelentenek az alkalmazott szimbólumok?

Veszély jelzések és a kiemelten megjelölt utasítások. Az alábbi jeleket használjuk:

Üzembe helyezés előtt olvassa el a használati útmutatót és tartsa be az utasításait.

Személyi védőfelszerelés



A szerelés (fűrés) közben viseljen porvédő maszkot.



A termék szerelése (fűrésok) közben fennáll a forgács szétrepülésének veszélye! Viseljen védőszemüveget.



Szerelés közben viseljen biztonsági cipőt.



Szerelés közben viseljen védőkesztyűt.

Biztonsága érdekében

Általános feltételek

- A készülék használata előtt alaposan olvassa el az útmutatót, későbbi felhasználásához őrizze meg, és vegye figyelembe a biztonsági tudnivalókat
- A készülék minden eltérő felhasználása és módosítása rendeltetésellenesnek minősül, és sérülésekhez vagy természetkárokhöz vezethet.
- Ellenőrizze a csomagolást, és győződjön meg arról, hogy benne vannak-e a felsorolt alkatrészek. Ha nincsenek, akkor ne használja, hanem forduljon kereskedőjéhez.
- Ügyeljen arra, hogy a padlóörgőztítő lapot olyan helyre illessze, vagy a padlóra szereltesse fel, ami elég stabil és egyenes az ahhoz, hogy a rudak párhuzamosak legyenek.
- Rendszeresen ellenőrizze a berendezés kopását vagy károsodását. Felismerhető sérülésekkel ne használja a terméket.
- Ezt a terméket teherhordási célra nem szabad használni.
- A lapot ne rögzítse egyetlenl vagy instabil aljzatra.

Legyen elővigyázatos a vágásnál

- Legyen óvatos a vágó, szerelő és telepítő-szerzők használatát során.
- Saroksziszolóval soha ne vágjon alumíniumot vagy éppen acélt! Az anyag megéghet és a bevonat lepattoghat.
- A vágási felületeket zárja le a kereskedelmi forgalomban kapható, áttetsző lakkal.
- WPC-profil:** A kerítéselemek vágásához használjon keményfém vágószerszámot.
- Alu/rombusz:** Az alumínium- vagy acél elemeket vágja finom fogazású fémvágó lappal ellátott bütűző fűrészszel, vagy keretes fűrészszel.

Ápolás és karbantartás

- A termék tisztításához ne használjon olajat, maratószeret, vagy festéket.
- Nem alapítható kifogás a felület színének a szokásos tartományon belüli, anyagra és a gyártási eljárásra visszavezethető eltérésre.
- Távolítsa el a madárürüléket és a lehullott leveleket a felületekről, mivel ezek tartós foltokat hagyhatnak a terméken.
- A termék szennyeződésének vagy alakváltozásának elkerülése érdekében használaton kívüli elemeket tartsa száraz és közvetlen napsugárzástól védett helyen.
- WPC-felületek:** Az elszennyeződött, vagy penészes terméket tisztítsa meg enyhe hatású tisztítószerezrel, vagy hígított kloros vízzel. A műanyag alkatrészek megtisztításához soha ne használjon maró hatású anyagot, mivel megsértheti a terméket. Nagy természetes szálhányadának köszönhetően a termék felveszi a nedvességet, amit felmelegedésnél ismét lead. Következésképpen a termék megduzzad.
- Alumínium-felületek:** Kiváló minőségű terméke védelméhez a felületeket csak ecet alapú, enyhe hatású tisztítószerezrel és meleg vízzel tisztítsa. Kerülje az oldószer- vagy krétatartalmú tisztítószereket, mivel használatuk esetén leválhat az alumínium lakkrétege.

A készülék selejtezése

A csomagolás selejtezése

A csomagolás anyaga karton és megfelelően jelölt műanyag, ami újra hasznosítható.



– Ezeket juttassa el az újrahasznosításba.

BA/HR Priručnik za upotrebu

Važno, pohranite za kasniji uvid: pažljivo pročitajte

Prije nego počnete s uporabom...

Što znače upotrebljavani simboli?

U uputama za uporabu su upozorenja na opasnost i ostale upute jasno označene. Koriste se sljedeći simboli:



Prije puštanja uređaja u pogon pročitajte i poslušajte Upute za uporabu.

Osobna zaštitna oprema



Prilikom montaže (bušenja) koristite zaštitnu masku za disanje.



Kod montaže (bušenja) proizvoda postoji opasnost od strugotina koje uokolo lete! Nosite zaštitne naočale.



Prilikom montaže nosite zaštitne rukavice.



Prilikom montaže nosite zaštitne rukavice.

Za Vašu sigurnost

Opšti uslovi

- Prije upotrebe uređaja pročitajte uputstva, sačuvajte ih za buduću upotrebu i slijedite sigurnosne napomene
- Svaka druga upotreba ili preinaka uređaja smatra se nepropisnom i može dovesti do povreda ili oštećenja proizvoda.
- Provjerite paket i uvjerite se da li imate sve navedne dijelove. Ako ne, nemojte ga koristiti, kontaktirajte Vašeg dobavljača.
- Obavezno postavite podnu pričvrtnu ploču na betonsku ploču, ili na pod koji je stabilan i dovoljno ravan da stubovi budu paralelni.
- Redovno provjeravajte postrojenje na znakove istrošenosti ili oštećenja. Ne koristite proizvod, ako su vidljiva oštećenja.
- Ovaj proizvod se ne smije koristiti u noseće svrhe.
- Ne postavljajte ploču na neravno ili nestabilnu podlogu.

Budite pažljivi pri rezanju

- Budite oprezni kada koristite alate za rezanje, montiranje i instaliranje.
- Nikada ne režite aluminijum ili čelik kutnom brusilicom! Materijal može izgorjeti, a premaz se može oljuštiti.
- Lakirajte rezane površine standardnim prozirnim lakom kako biste spriječili rđu.
- WPC/kompoziti od drveta i plastike-profil:** Za rezanje ploča ograde koristite alat za rezanje karbidom.
- Aluminijski/romb:** Aluminijске ili čelične dijelove izrežite pilom za koso rezanje sa fino nazubljenim listom za metal ili pilom sa lukom.

Njega i održavanje

- Za čišćenje proizvoda nemojte koristiti ulje, sredstvo za grijanje ili boju.
- Odstupanja u površinskoj boji, koja su unutar uobičajenog raspona zbog materijala i proizvodnje, ne predstavljaju razlog za prigovor.

- Uklonite ptičji izmet i otpalo lišće s površina jer to može prouzrokovati trajne mrlje na proizvodu.
- Predmete koji se ne koriste skladištite na suhom mjestu i pod direktnom sunčevom svjetlošću kako biste izbjegli prljavštinu ili deformaciju proizvoda.
- WPC/kompoziti od drveta i plastike-površine:** Ako je proizvod prljav ili pljesniv, očistite ga blagim deterdžentom ili razrijeđenom hlóriranom vodom. Nikada nemojte koristiti korozivna sredstva za čišćenje plastičnih dijelova, jer to može oštetiti proizvod. Zbog visokog udjela prirodnih vlakana, proizvod upija vlagu i ponovno je oslobađa zagrijavanjem. Rezultat su termički inducirane oscilacije.
- Aluminijumske površine:** Da biste zaštitili aspekt visokog kvaliteta Vašeg proizvoda, površine očistite samo blagim deterdžentom na bazi sirčeta i toplom vodom. Ne koristite sredstva za čišćenje koja sadrže rastvarače ili kredu, jer bi se sloj laka na aluminijumu mogao oljuštiti.

Odlaganje na otpad

Odlaganje pakiranja na otpad

Pakiranje se sastoji od kartona i odgovarajuće označenih umjetnih materijala koji se mogu reciklirati.



– Ove materijale dajte na ponovnu preradu i uporabu.

RU Руководство по эксплуатации

Важно, храните для дальнейшего ссылок: внимательно читайте

Перед началом работы...

Что обозначают эти используемые символы?

Предупреждения об опасности и указания четко обозначены в руководстве по эксплуатации. Используются следующие символы:



Перед вводом в эксплуатацию прочтите инструкцию по эксплуатации и учесть ее рекомендации.



Во время монтажа (сверления отверстий) надевайте респиратор.



Во время монтажа (при сверлении отверстий) – опасность из-за отлетающих осколков! Одевайте защитные очки.



Во время монтажа носите защитную обувь.



Во время монтажа носите защитные перчатки.

Для Вашей безопасности

Общие условия

- Прочтите руководство перед использованием устройства, сохраните его для использования в будущем и соблюдайте инструкции по технике безопасности
- Любое другое использование или модификация устройства считаются использованием не по назначению и могут привести к травмам или повреждению изделия.
- Проверьте упаковку и убедитесь, что все перечисленные детали в наличии. Если это не так, не используйте изделие, а обратитесь в магазин, где вы его приобрели.

- Напольную крепежную пластину обязательно установите на бетонную плиту или на грунт, который является устойчивым и достаточно ровным, чтобы опоры были параллельными.
- Регулярно проверяйте систему на наличие признаков износа или повреждений. Не используйте изделие, если оно повреждено.
- Настоящее изделие не следует использовать в качестве несущей конструкции.
- Не устанавливайте пластину на неровную или нестабильную поверхность.

Будьте осторожны при резке

- Будьте осторожны при использовании инструментов для резки, монтажа и установки.
- Ни в коем случае не режьте алюминий или сталь угловой шлифмашиной! Материал может прогореть, а покрытие отслоиться.
- Покройте поверхности срезов стандартным прозрачным лаком для предотвращения появления ржавчины.
- Профиль из ДПК:** Для резки заборных секций пользуйтесь твердосплавным режущим инструментом.
- Алюминий/ромб:** Режьте алюминиевые или стальные детали торцовочной пилой с мелкими зубьями для резки по металлу или лучковой пилой.

Уход и техобслуживание

- Не используйте для чистки изделия масло, морилку или краску.
- Отклонения в цвете поверхности, которые обусловлены особенностями материала и производства и не выходят за обычные для этого пределы, не являются основанием для рекламации.
- Удаляйте птичий помет и опавшие листья с поверхностей, поскольку иначе они могут оставить на изделии сложноразделимые пятна.
- Храните неиспользуемые компоненты в сухом месте, с защитой от прямых солнечных лучей, чтобы избежать загрязнения или деформации изделия.
- Површности ДПК:** Если на изделии появилась грязь или плесень, очистите его мягким моющим средством или разбавленной хлорной водой. Ни в коем случае не используйте для очистки пластиковых деталей едкие средства, так как это может повредить изделие. За счёт высокого содержания натуральных волокон изделие впитывает влагу и снова выделяет её при нагревании. Результатом являются термически обусловленные колебания.
- Алюминиевые поверхности:** Чтобы сохранить высокое качество изделия, очищайте поверхности только мягким моющим средством на основе уксуса и тёплой водой. Не используйте чистящие средства, содержащие растворители или мел, так как такое покрытие на алюминии может отслоиться.

Утилизация

Утилизация упаковки

Упаковка состоит из картона и соответствующим образом обозначенного пластика, которые могут подвергаться переработке.



– Позаботьтесь о том, чтобы эти материалы были переданы для вторичной переработки.

Информация о гарантии и сроке службы указана на маркировке упаковки продукции. Информация о дате изготовления указана на товаре. Информацию о стране происхождения смотрите на маркировке упаковки продукции.

GR Οδηγίες λειτουργίας

Σημαντικό, φυλάσσετε για μέλλοντική αναφορά: Διαβάστε προσεκτικά

Πριν ξεκινήσετε...

Τι σημαίνουν τα χρησιμοποιημένα σύμβολα; Οι υποδείξεις κινδύνου και οι υποδείξεις επισήμανσης με σαφήνεια στις οδηγίες χρήσης. Γίνεται χρήση των ακόλουθων συμβόλων:

 Πριν από τη θέση σε λειτουργία, διαβάστε και προσέξτε τις οδηγίες χρήσης.

Εξοπλισμός ατομικής προστασίας

 Κατά τη συναρμολόγηση (άνοιγμα οπών) φοράτε μάσκα προστασίας από τη σκόνη.

 Κατά τη συναρμολόγηση (άνοιγμα οπών) του προϊόντος υφίσταται κίνδυνος εκσφαιρισμού θραυσμάτων! Φοράτε προστατευτικά γυαλιά.

 Κατά τη συναρμολόγηση φοράτε υποδήματα ασφαλείας.

 Κατά τη συναρμολόγηση φοράτε προστατευτικά γάντια.

Για την ασφάλειά σας

Γενικές προϋποθέσεις

- Διαβάστε τις οδηγίες πριν από τη χρήση της συσκευής, φυλάξτε τις για μέλλοντική χρήση και τηρήστε τις υποδείξεις ασφαλείας.
- Οποιαδήποτε άλλη χρήση ή αλλαγή της συσκευής θεωρείται μη ενδεδειγμένη και μπορεί να προκαλέσει τραυματισμούς ή ζημιές στο προϊόν.
- Ελέγξτε τη συσκευασία και βεβαιωθείτε ότι έχετε όλα τα αναφερόμενα εξαρτήματα. Εάν όχι, μην χρησιμοποιήσετε το προϊόν, απευθυνθείτε στον εμπορικό σας αντιπρόσωπο.
- Προσέξτε να εγκαταστήσετε την πλάκα στερέωσης με βάση επάνω σε μια πλάκα από σκυρόδεμα ή επάνω σε μια βάση, η οποία είναι σταθερή και αρκετά επίπεδη, ώστε οι στύλοι να είναι παράλληλοι.
- Ελέγχετε τακτικά την εγκατάσταση για σημάδια φθοράς ή ζημιών. Μην χρησιμοποιείτε το προϊόν, εάν υπάρχουν εμφανείς ζημιές.
- Το προϊόν αυτό δεν πρέπει να χρησιμοποιείται για χρήσεις με φορτίο.
- Μην στερεώσετε την πλάκα σε μη επίπεδη ή ασταθή επιφάνεια.

Προσοχή κατά την κοπή

- Να είστε προσεκτικοί κατά τη χρήση εργαλείων για κοπή, συναρμολόγηση και εγκατάσταση.
- Μην κόβετε ποτέ αλουμίνιο ή χάλυβα με έναν γωνιακό τροχό! Το υλικό μπορεί να καίει και η επίστρωση μπορεί να σκάσει.
- Σφραγίστε τις επιφάνειες κοπής με διαφανές βερνίκι του εμπορίου για την αποφυγή σκουριάς.
- Προφίλ WPC:** Για την κοπή φραχτών χρησιμοποιήστε ένα εργαλείο κοπής για σκληρά μέταλλα.
- Αλουμίνιο/Ρόμβος:** Κόψτε τμήματα από αλουμίνιο ή χάλυβα με ένα δισκοπρίονο με μια λεπίδα με λεπτά δόντια για μέταλλα ή με ένα σιδεροπρίονο.

Φροντίδα και συντήρηση

- Για τον καθαρισμό του προϊόντος μην χρησιμοποιείτε λάδι, διαβρωτικά διαλύματα ή χρώμα.
- Αποκλίσεις στο χρώμα της επιφάνειας, οι οποίες υπάρχουν εντός του συνηθισμένου εύρους εκτίεσης του υλικού και της κατασκευής, δεν αποτελούν λόγο παραπόνων.

- Απομακρύνετε περιττώματα πτηνών και πεσμένα φύλλα από τις επιφάνειες, καθώς μπορούν να προκαλέσουν μόνιμους λεκέδες επάνω στο προϊόν.
- Αποθηκεύετε τμήματα του προϊόντος, που δεν χρησιμοποιείτε, σε στεγνή κατάσταση και μακριά από την άμεση ηλιακή ακτινοβολία για την αποφυγή ακαθαρσιών ή παραμορφώσεων στο προϊόν.
- Επιφάνειες WPC:** Στην περίπτωση που το προϊόν εμφανίζει ακαθαρσίες ή μούχλα, καθαρίστε το με ένα ήπιο καθαριστικό ή με αραιωμένο διάλυμα νερού με χλωρίο. Για τον καθαρισμό των πλαστικών εξαρτημάτων μην χρησιμοποιείτε ποτέ διαβρωτικά μέσα, καθώς το προϊόν μπορεί να υποστεί έτσι ζημιά. Λόγω του υψηλού ποσοστού φυσικών ινών, το προϊόν απορροφά υγρασία και την εκτιμεί ζεμά με τη θερμοκρασία. Αυτό έχει ως συνέπεια την εμφάνιση θερμικά εξαρτώμενων διακυμάνσεων.
- Επιφάνειες αλουμινίου:** Για να προστατέψετε την υψηλή ποιότητα του προϊόντος σας, καθαρίζετε τις επιφάνειες μόνο με ένα ήπιο καθαριστικό με βάση το ξίδι και ζεστό νερό. Μην χρησιμοποιείτε καθαριστικά που περιέχουν διαλύτες ή κιμωλία, καθώς η βαφή του αλουμινίου μπορεί να αποκολληθεί.

Διάθεση

Διάθεση της συσκευασίας

Η συσκευασία αποτελείται από χαρτόνι και πλαστικά με αντιστοιχή σήμανση, τα οποία μπορούν να ανακυκλωθούν.

– Διαθέστε αυτά τα υλικά προς ανακύκλωση.



NL Gebruiksaanwijzing

Belangrijk, bewaren voor latere raadpleging: zorgvuldig lezen

Voordat u begint...

Wat betekenen de gebruikte symbolen?

Instructies betreffende risico's en gevaar en overige opmerkingen worden duidelijk in de gebruiksaanwijzing aangegeven. De volgende symbolen worden gebruikt:

 Lees de gebruiksaanwijzing en neem ze in acht voor de ingebruikname.

Persoonlijke veiligheidsvoorziening

 Draag bij de montage (boringen) een stofmasker.

 Bij de montage (boringen) van het product bestaat gevaar door rondvliegende splinters! Draag een veiligheidsbril.

 Draag bij het monteren veiligheidsschoenen.

 Draag veiligheidshandschoenen bij het monteren.

Voor uw veiligheid

Algemene voorwaarden

- Lees de gebruiksaanwijzing voordat u het apparaat gebruikt, bewaar deze voor toekomstig gebruik en volg de veiligheidsinstructies
- Elk ander gebruik of wijziging van het apparaat wordt als ongeoorloofd gebruik beschouwd en kan leiden tot letsel of schade aan het product.
- Controleer de verpakking en kijk of alle vermelde onderdelen aanwezig zijn. Als dit niet het geval is, gebruikt u het product niet en neemt u contact op met uw leverancier.

- Installeer de bodembevestigingsplaat op een betonnen plaat of op een bodem die stabiel en waterpas genoeg is om de palen evenwijdig te laten zijn.
- Controleer het systeem regelmatig op tekenen van slijtage of beschadiging. Gebruik het product niet als u schade constateert.
- Dit product mag niet worden gebruikt voor ondersteunende doeleinden.
- Monteer de plaat niet op een oneffen of onstabiele ondergrond.

Wees voorzichtig bij het snijden

- Wees voorzichtig bij het gebruik van gereedschappen voor het snijden, monteren en installeren.
- Slijp nooit aluminium of staal door met een haakse slijper! Het materiaal kan verbranden en de coating kan afbladderen.
- Verzegel de snijvlakken met een in de handel verkrijgbare blanke lak om roest te voorkomen.
- WPC-profiel:** Gebruik een snijgereedschap voor hardmetaal om de hekwerken te zagen.
- Aluminium/rhombus:** Zaag de aluminium of stalen onderdelen door met een kapzaag met een fijngetaand blad voor metaal of met een ijzerzaag.

Verzorging en onderhoud

- Gebruik geen olie, beitsmiddel of verf om het product te reinigen.
- Afwijkingen in de oppervlaktekleur die vanwege het materiaal en de fabricage binnen de gebruikelijke waarden liggen, zijn geen reden voor reclamatie.
- Verwijder vogelpoep en gevallen bladeren van de oppervlakken, aangezien deze permanente vlekken op het product kunnen veroorzaken.
- Bewaar elementen die niet worden gebruikt op een droge plaats en niet in direct zonlicht om vervuiling of vervorming van het product te voorkomen.
- WPC-oppervlakken:** Als het product vuil of beschimmeld is, maakt u het schoon met een mild reinigingsmiddel of verdund chloorwater. Gebruik nooit bijtende middelen voor het reinigen van kunststof onderdelen, aangezien deze het product kunnen beschadigen. Door het hoge aandeel natuurlijke vezels neemt het product vocht op en geeft dit bij verwarming weer af. Thermisch geïnduceerde fluctuaties zijn het gevolg.
- Aluminium oppervlakken:** Om de hoogwaardige kwaliteit van uw product te beschermen, reinigt u de oppervlakken uitsluitend met een mild reinigingsmiddel op azijnbasis en warm water. Gebruik geen reinigingsmiddelen die oplosmiddelen of krijt bevatten, omdat daardoor de laklaag op het aluminium kan afbladderen.

Recycling

Verpakking verwijderen

De verpakking bestaat uit recyclebaar karton en overeenkomstig aangegeven recycleerbare kunststoffen.

– Gooi dit materiaal bij recycleafval.



SE Bruksanvisning

Viktigt, sparas för senare bruk: läses noggrant

Innan du börjar...

Vad betyder de symboler som används?

Färdanvisningar och anvisningar är tydligt märkta i bruksanvisningen. Följande symboler används:





Läs och beakta bruksanvisningen före användning.

Personlig skyddsutrustning

 Använd dammskyddsmask vid monteringen (boring).

 Vid monteringen (boring) av produkten råder fara p.g.a. Ikringflygande splitter! Använd skyddsglasögon.

 Använd skyddsskor vid monteringen.

 Använd skyddshandskar vid monteringen.

För din säkerhet

Allmänna villkor

- Läs bruksanvisningen innan produkten används, spara den för senare bruk och följ säkerhetsföreskrifterna
- All annan användning eller förändring av produkten betraktas som icke-ändamålsenlig, och kan medföra person- eller produktskador.
- Kontrollera förpackningen och se efter att allt finns med. Om inte: använd inte produkten, utan kontakta återförsäljaren.
- Se till att installera bottenfästplattan på en betongplatta eller på ett underlag som är tillräckligt stabilt och jämnt så att polerna är parallella.
- Kontrollera anläggningen regelbundet avseende tecken på slitage eller skador. Använd inte produkten om det finns synliga skador.
- Denna produkt skall inte användas för bärande ändamål.
- Fäst inte plattan på ett ojämnt eller instabilt underlag.

Var försiktig vid kapning

- Var försiktig när du använder verktyg vid kapning, montering och installation.
- Kapa aldrig aluminium eller stål med vinkelslip! Materialet kan brännas sönder och beläggningen kan spricka.
- Försegra snittytorna med vanlig klarlack för att undvika rostbildning.
- WPC-profil:** För kapning av stängselfälten använd man ett kapverktyg för hårdmetall.
- Aluminium/romb:** Kapa aluminium- eller ståldelar med en kapsåg med fintandad blad för metall, eller en bygelsåg.

Skötsel och underhåll

- Vid rengöring av produkten får olja, betmedel eller färg inte användas.
- Avvikelser i ytfärgen, vilka av material- och produktions tekniska skäl ligger i normalspektrat, utgör ingen grund till reklamation.
- Avlägsna fågelspillning och löv från ytorna. De kan orsaka permanenta fläckar på produkten.
- Element som inte används skall förvaras torrt och skyddat mot direkt solstrålning, så att föroreningar och deformationer av produkten undviks.
- WPC-tytor:** Om produkten har blivit smutsig eller möglig: rengör med ett mildt rengöringsmedel eller utspätt klorvatten. Använd aldrig frätande medel till rengöring av plastdelar. Det kan skada produkten. Genom den höga andelen naturfiber tar produkten upp fukt, och avger den igen vid uppvärmning. Termiskt betingade variationer uppstår.
- Aluminiumtytor:** För att skydda den förstklassiga produkten: rengör ytorna med endast ett mildt rengöringsmedel på ättiksbas, samt varmt vatten. Använd inga rengöringsmedel som innehåller lösningsmedel eller krita. Det kan leda till att lackskiktet på aluminiumet löses upp.

Bortskaffande

Bortskaffa förpackningen

Förpackningen består av kartong och uppmärkta plaster som kan återvinnas. – lämna dessa material till återvinningen.



FI Käyttöohje

Tärkeä, säilytä myöhempää tarvetta varten: Lue huolellisesti

Ennen kuin aloitat...

Mitä käytetyt symbolit tarkoittavat?

Vaaroihin viittaavat huomautukset on merkitty selvästi käyttöohjeeseen. Seuraavia symboleita käytetään:

 Lue käyttöohje ennen käyttöönottoa ja noudata sen ohjeita.

Henkilökohtainen suojavarustus

 Käytä asennuksen (porauksen) aikana pölynaamaria.

 Tuotetta asennettaessa (poratessa) on sinkoutuvien sirpaleiden aiheuttama vaara! Käytä suojalaseja.

 Käytä asennuksen aikana turvakkenkiä.

 Käytä asennuksen aikana suojakäsineitä.

Oman turvallisuutesi takaamiseksi

Yleiset ehdot

- Lue ohjeet ennen laitteen käyttöä, säilytä ne myöhempää tarvetta varten ja noudata turvallisuusohjeita.
- Laitteen kaikki muunlainen käyttö tai siihen tehdyt muutokset katsotaan määräystenvastaiseksi ja ne voivat johtaa loukkaantumisiin tai tuotteen vahingoittumiseen.
- Tarkasta pakkaus ja varmista, että kaikki ilmoitetut osat ovat tallalla. Jos jotain puuttuu, älä käytä tuotetta, vaan ota yhteyttä myyjään.
- Varmista, että asennat lattialiikitynsyövytön betonilevyn tai sellaisen lattian päälle, joka on tukeva ja riittävän tasainen, jotta navat ovat samalla tasolla.
- Tarkista säännöllisesti, onko laitteistossa merkkejä kulumisesta tai vioista. Älä käytä tuotetta, jos havaitset siinä vaurioita.
- Tätä tuotetta ei tule käyttää kantavaksi osaksi.
- Älä kiinnitä levyä epätasaisen tai heikon alustan päälle.

Ole varovainen leikatessasi

- Ole varovainen käyttäessäsi leikkaamiseen, kiinnittämiseen ja asennukseen tarvittavia työkaluja.
- Älä koskaan leikkaa alumiinia tai terästä kulmahiomakoneella! Materiaali voi syttyä palamaan ja pinnoite voi repellä.
- Viimeistele leikkauspinnat tavallisella kirkaalla lakalla. Näin vältät niiden ruostumisen.
- Puukomposiittiprofiili:** Käytä aitaosien leikkaamiseen kovametallin leikkaustyökalua.
- Alumiini/vinoneliö:** Leikkaa alumiini- ja teräsosat katkaisusahalla, jossa on metallia varten tarkoitettu hienohampainen terä tai rautasahalla.

Hoito ja huolto

- Älä käytä tuotteen puhdistuksessa öljyä, petsiä tai maalia.

2. Pinnan värissä olevat poikkeamat, jotka ovat materiaalin ja valmistuksen suhteen tavallisten rajojen sisällä, eivät oikeuta reklamaatioon.
3. Poista lintujen ulosteet ja pudonneet lehdet pinnoilta, koska ne voivat aiheuttaa tuotteeseen pysyviä läiskiiä.
4. Liikaantumisen ja vääntymien välttämiseksi säilytä elementtejä, joita et tarvitse, kuivassa paikassa ja suoralta auringonpaisteelta suojattuina.
5. **Puukomposiittipinnat:** Jos tuote on likaantunut tai homeessa, puhdista se miedolla puhdistusaineella tai laimennetulla kloorivedellä. Älä koskaan käytä muoviosien puhdistukseen syövyttäviä aineita, sillä tuote voi vahingoittua niistä. Luonnonkuitujen suuren osuuden vuoksi tuote imee kosteutta ja luovuttaa sen jälleen lämmitessään. Tästä seuraa lämmön aiheuttamia vaihteluja.
6. **Alumiinipinnat:** Suojataksesi tuotteesi korkean laadun puhdista pinnat vain miedolla etikkapohjaisella puhdistusaineella ja lämpimällä vedellä. Älä käytä liuotin- tai liutopitoisia puhdistusaineita, sillä ne voivat irrottaa alumiinin maakerrosta.

Hävittäminen

Pakkauksen hävittäminen

Pakkaus koostuu pähviläatikosta ja vastaavasti merkityistä muoviosista, jotka voidaan toimittaa kierrätettäviksi.

- Toimita nämä materiaalit uudelleenkäytettäviksi.



KAZ Пайдалану жөніндегі нұсқаулық Маңызды, кейін анықтама алу үшін сақтаңыз: мұқият оқып шығыңыз

Жұмыс алдында...

Осы қолданылған белгілер нені білдіреді?

Қауіп туралы ескертулер мен нұсқаулар пайдалану бойынша нұсқаулықта анық көрсетілген. Келесі белгілер пайдаланылады:

 Қолданысқа енгізу алдында пайдалану бойынша нұсқаулықты оқып, ондағы ұсыныстарды ескеріңіз.

Жеке қорғаныс құралдары

 Монтаждау кезінде (саңылауларды бұрғылау) респираторды киіңіз.

 Монтаждау кезінде (саңылауларды бұрғылау) – ұшып кететін сынықтардан қауіп төнуі мүмкін! Қорғаныс көзәйнегін киіңіз.

 Монтаждау кезінде қорғаныс аяқ киімін киіңіз.

 Монтаждау кезінде қорғаныш қолғап киіңіз.

Сіздің қауіпсіздігіңіз үшін

Жалпы талаптар

1. Құрылғыны пайдалану алдында нұсқауларды оқып шығыңыз, содан кейін болашақта қарау үшін сақтап қойыңыз және қауіпсіздік техникасының нұсқауларын орындаңыз
2. Құрылғыны басқа мақсатта пайдалану немесе өзгерту дұрыс пайдаланбау әрекеті деп есептеледі және бұл өнімнің зақымдалуына немесе жарақатқа әкелуі мүмкін.
3. Қаптаманы тексеріп, берілген барлық бөлшектердің бар екенін қараңыз. Кейбір бөлшектер жетіспесе, құрылғыны пайдаланбаңыз, бірден дилерге хабарласыңыз.

4. Монтаждау тақтасын берік әрі түзу бетон тақтаға немесе еденге орнатыңыз: тіректер параллель болуы тиіс.
5. Орнатылымда тозу белгілерінің немесе зақымдардың бар-жоғын жүйелі түрде тексеріп тұрыңыз. Өнім зақымдалса, оны пайдаланбаңыз.
6. Бұл өнімді тірек ретінде пайдалануға болмайды.
7. Тақтаны қисық немесе тұрақсыз бетке орнатпаңыз.

Кесу кезінде сақ болыңыз

1. Кесуге, монтаждауға және орнатуға арналған құралдарды пайдаланған кезде абай болыңыз.
2. Алюминийді немесе болатты бұрыштық ажарлағышпен кеспеніз. Материал жануы және беткі қабат қабыршақтануы мүмкін.
3. Тот басуға жол бермеу үшін кесілген жерлерге стандартты түссіз лак жағыңыз.
4. **Ағаш-пластик композиттік материал профилі:** Қоршау тақталарын кесу үшін қатты қорытпалы кескіш құрал пайдаланыңыз.
5. **Алюминий/ромб:** Алюминий немесе болат бөлшектерді металға арналған ұсақ тістері бар қапталдауыш арамен немесе қол арамен кесіңіз.

Күтім және техникалық қызмет көрсету

1. Өнімді тазалау үшін май, бояуды жылтырататын химиялық зат немесе бояу пайдаланбаңыз.
2. Материалдың немесе өндірістің әсерінен өнім түсінің әдеттегі шектен аспайтындай өзгеруі наразылық білдіруге негіздеме емес.
3. Өнім бетінен құс саңғырығын және жапырақтарды тазалап алып тастаңыз, себебі олар кетпейтін дақ қалдыруы мүмкін.
4. Бөлшектердің ластанбауы және деформацияланбауы үшін, оларды пайдаланбаған кезде тікелей күн көзі түспейтін, құрғақ жерде сақтаңыз.
5. **Ағаш-пластик композиттік материалдың беткі қабаты:** Өнім ластанса немесе көгеріп кетсе, оны жұмсақ жуғыш затпен немесе хлорланған сумен тазалаңыз. Пластик бөлшектерді тазалау үшін коррозиялық заттарды пайдаланбаңыз, себебі олар өнімді зақымдауы мүмкін. Өнімнің құрамында табиғи талшықтар көп болғандықтан, ол ылғалды сіңіріп, жылытқан кезде қайта бөледі. Нәтижесінде температура ауытқиды.
6. **Алюминий беттер:** Өнімнің жоғары сапасын сақтап қалу үшін оның беткі қабатын сірке су мен жылы су негізіндегі жұмсақ жуғыш затпен ғана тазалаңыз. Құрамында еріткіштер немесе бор бар жуғыш заттарды пайдаланбаңыз, себебі алюминий бетіндегі лак қабаты қабыршақтануы мүмкін.

Көдеге жарату

Орамды көдеге жарату

Орам қайта өңдеуге жіберілуі мүмкін картоннан және сәйкес белгіленген пластиктен тұрады.

- Бұл материалдардың қайта өңдеуге жіберілуін қадағалаңыз.



Кепілдік пен қызмет ету мерзімі туралы ақпарат өнімнің қаптамасындағы таңбаламада көрсетілген. Өндірілген күні туралы ақпарат тауар үстінде белгіленген. Шыққан ел туралы ақпарат өнімнің қаптамасындағы белгілемеді көрсетілген.