

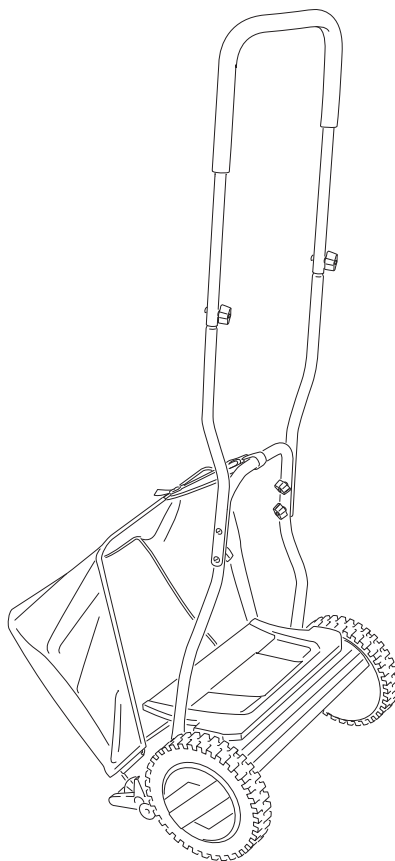

234786

## HS-38



**DE** Spindel-Rasenmäher  
**IT** Tosaerba a mandrino  
**FR** Tondeuse à cylindre  
**GB** Spindle lawnmower  
**CZ** Vřetenová sekačka na trávu  
**SK** Vřetenová kosačka na trávu  
**PL** bębnowa kosiarka do trawy  
**SI** Vřetenasta kosilnica  
**HU** Hengerkéses fűnyíró

**BA/HR** Ručna vřetenasta kosilica za travu  
**GR** Χλοοκοπτική μηχανή με κύλινδρο  
**NL** Kooimaaijer  
**LV** Zāles pļāvējs  
**EE** Rootormuruniiduk  
**SE** Spindelgräsklippare  
**FI** Kelaleikkuri  
**LT** Mechaninė vejapjovė

<b>DE</b>	Originalbetriebsanleitung	5
<b>IT</b>	Traduzione delle istruzioni originali	10
<b>FR</b>	Traduction de la notice originale	15
<b>GB</b>	Translation of the original instructions	20
<b>CZ</b>	Překlad původního návodu k používání	25
<b>SK</b>	Preklad pôvodného návodu na použitie	30
<b>PL</b>	Tłumaczenie instrukcji oryginalnej	35
<b>SI</b>	Prevod izvirnih navodil	40
<b>HU</b>	Eredeti használati utasítás fordítása fordítása	45
<b>BA/HR</b>	Prevod originalnog uputstva za upotrebu	50
<b>GR</b>	Μετάφραση του πρωτοτύπου των οδηγιών χρήσης	55
<b>NL</b>	Vertaling van de oorspronkelijke gebruiksaanwijzing	60
<b>LV</b>	Instrukcijas oriģinālvalodā	65
<b>EE</b>	Algupärane kasutusjuhend	70
<b>SE</b>	Översättning av bruksanvisning i original	75
<b>FI</b>	Alkuperäisten ohjeiden käännös	80
<b>LT</b>	Originalios instrukcijos vertimas	85

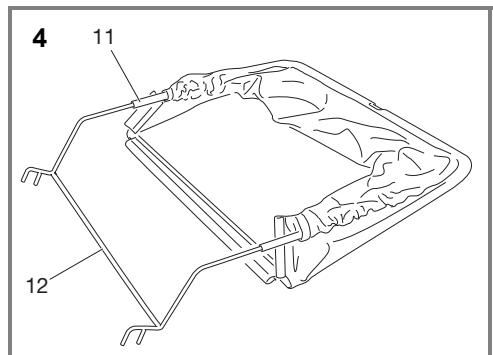
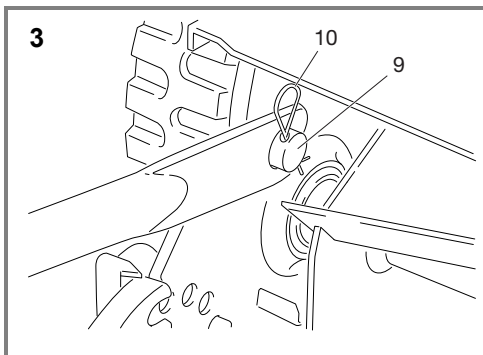
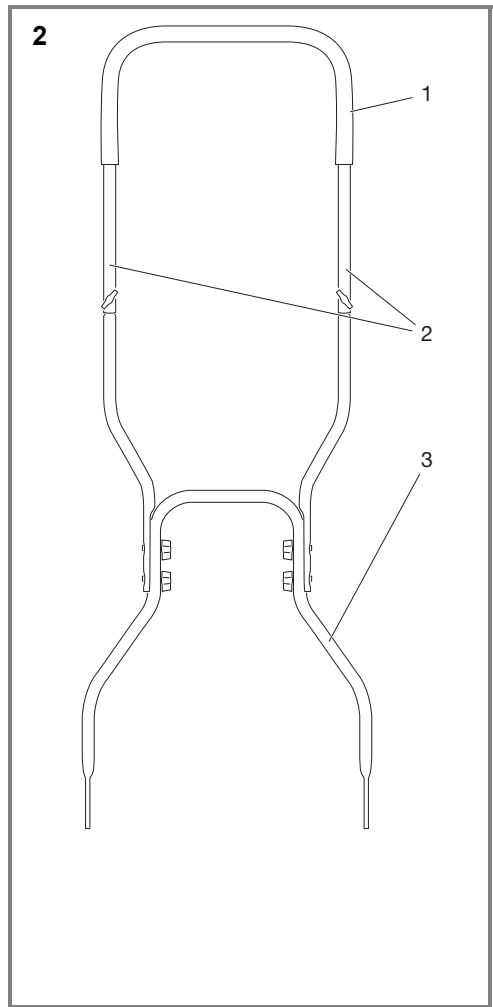
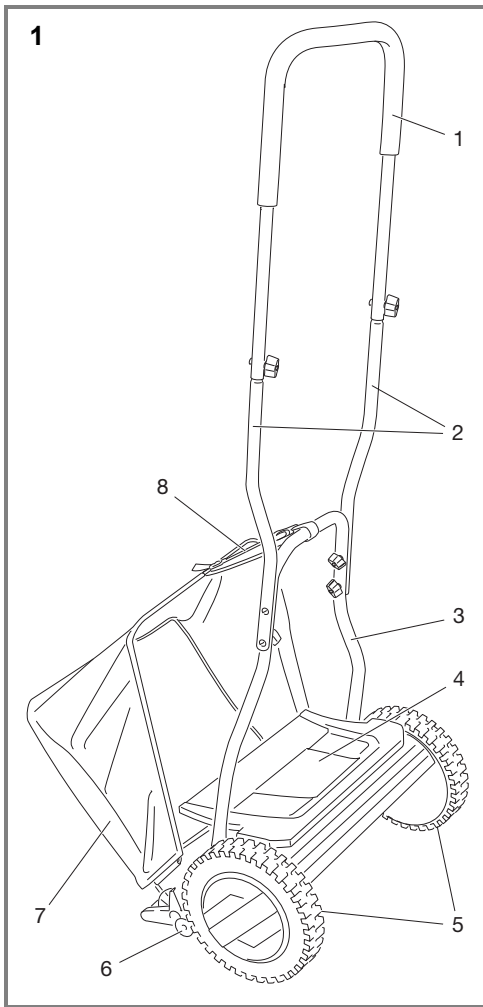

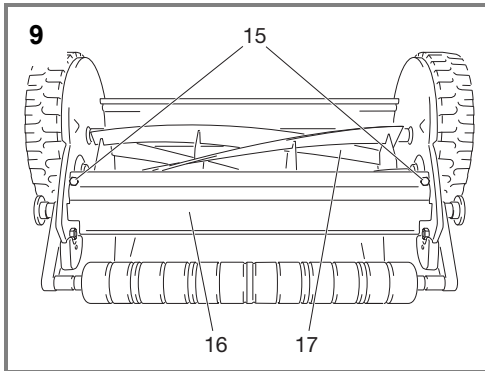
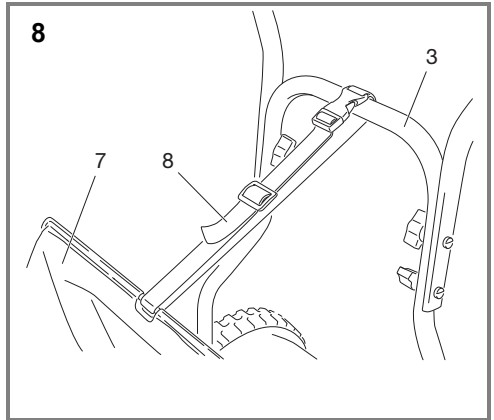
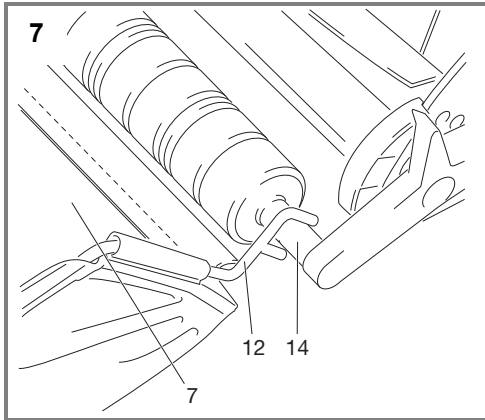
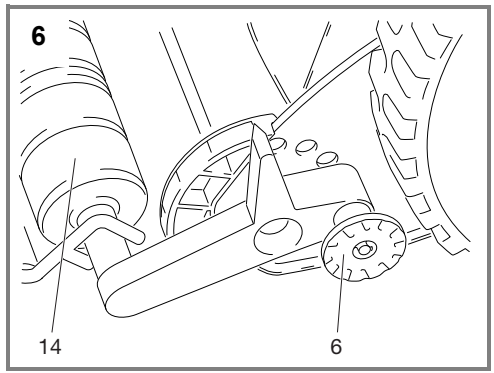
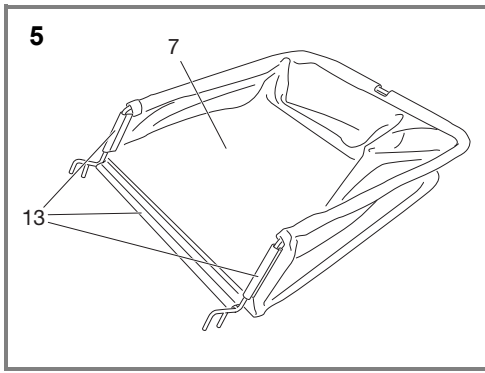

## Inhaltsverzeichnis

Bevor Sie beginnen...	5
Zu Ihrer Sicherheit	5
Ihr Gerät im Überblick	6
Montage	7
Bedienung	7
Reinigung und Wartung	7
Aufbewahrung, Transport	8
Entsorgung	8
Störungen und Hilfe	8
Technische Daten	9
Mängelansprüche	90

## Bevor Sie beginnen...

### Bestimmungsgemäßer Gebrauch

Das Gerät ist zum Schneiden von Rasenflächen im privaten Haus- und Hobbygarten bestimmt.

Das Gerät darf nicht gewerblich eingesetzt werden.

Das Gerät muss entsprechend der Vorgaben in der Gebrauchsanweisung betrieben werden.

Jede nicht bestimmungsgemäße Verwendung bzw. alle nicht in dieser Gebrauchsanweisung beschriebenen Tätigkeiten am Gerät sind unerlaubter Fehlgebrauch außerhalb der gesetzlichen Haftungsgrenzen des Herstellers.

### Was bedeuten die verwendeten Symbole?

#### In der Gebrauchsanweisung

Gefahrenhinweise und Hinweise sind in der Gebrauchsanweisung deutlich gekennzeichnet. Es werden folgende Symbole verwendet:



**GEFAHR! Art und Quelle der Gefahr!** Bei Missachtung des Gefahrenhinweises entsteht eine Verletzungsgefahr.



**ACHTUNG! Art und Quelle der Gefahr!** Dieser Gefahrenhinweis warnt vor Geräte-, Umwelt- oder anderen Sachschäden.



**Hinweis:** Dieses Symbol kennzeichnet Informationen, die zum besseren Verständnis der Abläufe gegeben werden.



Diese Symbole kennzeichnen die benötigte persönliche Schutzausrüstung.

### Am Gerät

Symbole, die sich an Ihrem Gerät befinden, dürfen nicht entfernt oder abgedeckt werden. Nicht mehr lesbare Hinweise am Gerät müssen umgehend ersetzt werden.



Vor Inbetriebnahme Gebrauchsanweisung lesen.



Alle Sicherheitshinweise aus der Betriebsanleitung beachten!



Verletzungsgefahr durch umherfliegende Teile!



Dritte müssen ausreichend Sicherheitsabstand halten.



Verletzungsgefahr durch Schneidwerk!



Niemals in das Schneidwerk greifen.  
Gefahr durch rotierende Schneidwerkzeuge!

## Zu Ihrer Sicherheit

### Allgemeine Sicherheitshinweise

- Für einen sicheren Umgang mit diesem Gerät muss der Benutzer des Gerätes diese Gebrauchsanweisung vor der ersten Benutzung gelesen und verstanden haben.
- Beachten Sie alle Sicherheitshinweise! Wenn Sie die Sicherheitshinweise missachten, gefährden Sie sich und andere.
- Bewahren Sie alle Gebrauchsanweisungen und Sicherheitshinweise für die Zukunft auf.
- Kinder sind vom Gerät fernzuhalten. Bewahren Sie das Gerät sicher vor Kindern und unbefugten Personen auf.
- Sämtliche Teile des Gerätes, besonders Sicherheitseinrichtungen, müssen richtig montiert sein, um einen einwandfreien Betrieb sicherzustellen.
- Umbauten, eigenmächtige Veränderungen am Gerät sowie die Verwendung nicht zugelassener Teile sind untersagt.

### Bedienung/Arbeitsplatz

- Das Gerät darf nur benutzt werden, wenn es einwandfrei in Ordnung ist. Ist das Gerät oder ein Teil davon defekt, muss es von einer Fachkraft instand gesetzt werden.

- Immer die gültigen nationalen und internationalen Sicherheits-, Gesundheits- und Arbeitsvorschriften beachten.
- Das Gerät darf nur in Betrieb genommen werden, wenn beim Überprüfen keine Fehler gefunden werden. Ist ein Teil defekt, muss es unbedingt vor dem nächsten Gebrauch ersetzt werden.
- Jugendliche unter 16 Jahren sowie Benutzer, die nicht ausreichend mit der Bedienung des Gerätes vertraut sind, dürfen das Gerät nicht benutzen.
- Personen, die aufgrund mangelnder physischer, psychischer oder sensorischer Eigenschaften nicht in der Lage sind, das Gerät sicher und umsichtig zu bedienen, dürfen das Gerät nicht benutzen.
- Immer die erforderliche persönliche Schutzausrüstung benutzen (► *Persönliche Schutzausrüstung* – S. 6).
- Immer mit Umsicht und nur in guter Verfassung arbeiten: Müdigkeit, Krankheit, Alkoholgenuss, Medikamenten- und Drogeneinfluss sind unverantwortlich, da Sie das Gerät nicht mehr sicher benutzen können.
- Mähen Sie niemals, während Personen, besonders Kinder, oder Tiere in der Nähe sind;
- Denken Sie daran, dass der Maschinenführer oder der Benutzer für Unfälle mit anderen Personen oder deren Eigentum verantwortlich ist.

## Wartung

- Es dürfen nur Wartungsarbeiten und Störungsbeseitigungen durchgeführt werden, die hier beschrieben sind. Alle anderen Arbeiten müssen von einer Fachkraft durchgeführt werden.
- Überprüfen Sie regelmäßig alle Verschraubungen auf festen Sitz.
- Nur Original-Ersatzteile verwenden. Nur diese Ersatzteile sind für das Gerät konstruiert und geeignet. Andere Ersatzteile führen nicht nur zu einem Verlust der Garantie, sie können auch Sie und Ihre Umwelt gefährden.

## Lagerung und Transport

- Gerät immer trocken aufbewahren.
- Gerät beim Transport vor Beschädigungen schützen.
- Gerät am Griff tragen, niemals in das Schneidwerkzeug greifen.

## Gerätespezifische Hinweise

- Vor Arbeitsbeginn Gelände überprüfen und alle Gegenstände entfernen, die das Schneidwerk beschädigen könnten.
- Immer ausreichend Abstand zum Schneidwerkzeug halten.
- Gerät nur im Schrittempo führen.
- Nur bei guten Licht- und Sichtverhältnissen arbeiten.
- Die Bekleidung des Bedieners muss eng anliegen. Locker getragene Kleidung vermeiden. Festes Schuhwerk und lange Arbeits Hose tragen.
- Achten Sie darauf, dass sich keine anderen Personen oder Tiere in der Nähe des Arbeitsbereiches befinden.
- Beim Ändern der Fahrtrichtung am Hang besonders vorsichtig sein.
- Immer quer zum Hang arbeiten.
- Achtung beim Rückwärtsgehen. Stolpergefahr!

## Persönliche Schutzausrüstung



Bei der Arbeit mit dem Gerät festes Schuhwerk tragen.

## Ihr Gerät im Überblick



**Hinweis:** Das tatsächliche Aussehen Ihres Gerätes kann von den Abbildungen abweichen.

### ► S. 3, Abb. 1

1. Führungsholm
2. Zwischenstück
3. Holm-Unterteil
4. Spindel-Rasenmäher
5. Räder
6. Bolzen (zur Höhenverstellung, beidseitig)
7. Auffangsack
8. Halteriemen (für Auffangsack)

## Lieferumfang

- Gebrauchsanweisung
- Spindel-Rasenmäher
- Führungsholm
- Zwischenstück (2 Stück)
- Holm-Unterteil
- Halteriemen
- Auffangsack
- Stabilisierungsbügel (für Auffangsack)
- Montagebügel (für Auffangsack)
- Beutel mit Kleinteilen
- Federstecker (2×)

## Montage

### Führungsholm montieren

- ▶ S. 3, Abb. 2
  - Führungsholm (1) und Zwischenstücke (2) mit Kreuzschlitzschrauben und Knebelmuttern verbinden und miteinander verschrauben.
  - Holm-Unterteil (3) mit Kreuzschlitzschrauben und Knebelmuttern an Zwischenstücke (2) verbinden und miteinander verschrauben.
- ▶ S. 3, Abb. 3
  - Holm-Unterteil leicht zusammendrücken und wie abgebildet in Bolzen (9) einrasten lassen.
  - Holm-Unterteil mit Federsteckern (10) sichern.

### Auffangsack montieren

- ▶ S. 3, Abb. 4
  - Montagebügel (12) mit nach unten gerichteten Einhängeklammern auf den Stabilisierungsbügel (11) aufstecken.
- ▶ S. 4, Abb. 5
  - Auffangsack (7) aufspannen und das Gestänge mit den Kunststoffflaschen (13) fixieren.

## Bedienung

### Vor dem Starten überprüfen!



**GEFAHR! Verletzungsgefahr!** Das Gerät darf nur in Betrieb genommen werden, wenn keine Fehler gefunden werden. Ist ein Teil defekt, muss es unbedingt vor dem nächsten Gebrauch ersetzt werden.

Überprüfen Sie den sicheren Zustand des Gerätes:

- Prüfen Sie, ob es sichtbare Defekte gibt.
- Prüfen Sie, ob alle Teile des Gerätes fest montiert sind.

### Vorbereitung

#### Schnitthöhe einstellen

Die Schnitthöhe kann in vier verschiedenen Höhenstufen eingestellt werden. (Schnitthöhen: ▶ *Technische Daten* – S. 9).

- ▶ S. 4, Abb. 6
  - Bolzen (6) ziehen und gewünschte Schnitthöhe durch Verstellen der Stützrolle (14) einstellen.
  - Bolzen (6) in Gerät einrasten lassen.
  - Vorgang auf anderer Seite wiederholen.

### Auffangsack anbringen

- ▶ S. 4, Abb. 7
  - Montagebügel (12) des Auffangsackes (7) auf Achse der Stützrolle (14) einhängen.
- ▶ S. 4, Abb. 8
  - Auffangsack (7) mit Halteriemen (8) an Holm-Unterteil (3) befestigen.

### Mähen



**GEFAHR! Verletzungsgefahr!** Vor Arbeitsbeginn Gelände überprüfen und alle Gegenstände entfernen, die vom Gerät aufgeschleudert werden könnten.



**Hinweis:** Gerät mit gleichmäßiger langsamer Geschwindigkeit (Schritttempo) in möglichst geraden Bahnen führen.

Möglichst keinen nassen Rasen schneiden.

Für ein gleichmäßiges Schnittbild in überlappenden Bahnen mähen.

Längeren Rasen zunächst mit größter Schnitthöhe vormähen, dann quer auf gewünschte Schnitthöhe mähen.

## Reinigung und Wartung



**GEFAHR! Verletzungsgefahr!** Führen Sie nur die hier beschriebenen Wartungsarbeiten selbst durch. Unsachgemäße Arbeiten können zu Geräteschäden und damit auch zu Verletzungen führen.

### Reinigungs- und Wartungsübersicht

#### Vor jedem Einsatz

Was?	Wie?
Allgemeine Funktionskontrolle.	Sichtprüfung.
Alle Schraubverbindungen überprüfen.	Sichtprüfung und gegebenenfalls festziehen.

#### Gerät reinigen

Gerät nach jeder Benutzung sofort reinigen. Eintrocknete Rasenreste sind sehr hart und lassen sich nur schwer entfernen.

- Rasenreste mit Bürste und gegebenenfalls Kunststoffschaber (keine scharfen Geräte verwenden) entfernen.
- Ablagerungen an den Rädern entfernen.

- Gerät mit einem leicht angefeuchteten Tuch abwischen.
- Gerät niemals mit Wasser- oder Hochdruckstrahl reinigen.

### Schneidwerk einstellen

Das Schneidwerk ist ab Werk voreingestellt. Nach längerem Gebrauch kann ein Nachjustieren erforderlich sein.

- Bei zu lockerem Messer wirkt das Schnittbild grob und ungleichmäßig.
- Bei zu stark angezogenem Messer entstehen Geräusche und das Gerät lässt sich schwerer schieben.

#### ► S. 4, Abb. 9

- Sechskantschraube (15) an beiden Seiten des Gerätes so einstellen, dass sich Untermesser (16) und Spindelmesser (17) kaum hörbar berühren.

Drehen der Sechskantschraube im Uhrzeigersinn = Untermesser näher an Spindelmesser.

Drehen der Sechskantschraube gegen den Uhrzeigersinn = Untermesser weiter weg von Spindelmesser.

### Schnittprobe



**GEFAHR! Schnittgefahr!** Beim Durchführen von Schnittproben immer Schutzhandschuhe tragen.

- Mäher auf den Kopf drehen.
- Ein Blatt Papier zwischen Untermesser (16) und Spindel (17) halten und die Spindel vorsichtig von Hand drehen.

Alle Messer müssen das Papier gleichmäßig über die ganze Länge des Untermessers durchtrennen. Die Spindel muss sich mühe-los drehen lassen.



**Hinweis:** Beide Sechskantschrauben immer gleichmäßig einstellen. Sechskantschrauben behutsam und vorsichtig einstellen.

## Aufbewahrung, Transport

### Aufbewahrung



**GEFAHR! Verletzungsgefahr!** Bewahren Sie das Gerät so auf, dass es nicht von Unbefugten in Gang gesetzt werden kann.

Stellen Sie sicher, dass sich niemand am stehenden Gerät verletzen kann.



### ACHTUNG! Geräteschäden!

Bewahren Sie das Gerät nicht ungeschützt in feuchter Umgebung auf.

- Das Gerät vor der Lagerung reinigen.
- Schneidwerkzeug vor längerer Außerbetriebnahme leicht einölen.
- Lagern Sie das Gerät an einem trockenen Ort.

### Transport

- Beim Versand nach Möglichkeit die Originalverpackung verwenden.

## Entsorgung

### Gerät entsorgen

Informieren Sie sich bitte bei Ihrer Kommune über die Möglichkeiten der geregelten Entsorgung.

Mit der getrennten Entsorgung führen Sie die Altgeräte dem Recycling oder anderen Formen der Wiederverwertung zu. Sie helfen damit zu vermeiden, dass unter Umständen belastende Stoffe in die Umwelt gelangen.

### Verpackung entsorgen

Die Verpackung besteht aus Karton und entsprechend gekennzeichneten Folien, die recycelt werden können.

- Führen Sie diese Materialien der Wiederverwertung zu.

## Störungen und Hilfe

### Wenn etwas nicht funktioniert...



### GEFAHR! Verletzungsgefahr!

Unsachgemäße Reparaturen können dazu führen, dass Ihr Gerät nicht mehr sicher funktioniert. Sie gefährden damit sich und Ihre Umgebung.

Oft sind es nur kleine Fehler, die zu einer Störung führen. Meistens können Sie diese leicht selbst beheben. Bitte sehen Sie zuerst in der folgenden Tabelle nach, bevor Sie sich an den Händler wenden. So ersparen Sie sich viel Mühe und eventuell auch Kosten.

Fehler/Störung	Ursache	Abhilfe
Abnormes Geräusch.	Schrauben/Teile lose?	Schrauben nachziehen.
	Fremdkörper im Messer?	Fremdkörper entfernen.
	Messer beschädigt?	Messer schleifen lassen.
	Messereinstellung falsch?	► <i>Schneidwerk einstellen</i> – S. 8.
Schneidergebnis unzureichend.	Messereinstellung falsch?	► <i>Schneidwerk einstellen</i> – S. 8.
	Messer stumpf?	Messer schleifen lassen.

Können Sie den Fehler nicht selbst beheben, wenden Sie sich bitte direkt an den Händler. Beachten Sie bitte, dass durch unsachgemäße Reparaturen auch der Gewährleistungsanspruch erlischt und Ihnen ggf. Zusatzkosten entstehen.

## Technische Daten

Artikelnummer	234786
Arbeitsbreite	380 mm
Schnitthöhe	13–38 mm
Fassungsvermögen Auffangsack	35 l
Abmessungen (Höhe/Breite/Tiefe), ca.	125 × 42 × 30 cm
Gewicht	9 kg

## Indice

Prima di iniziare...	10
Per la vostra sicurezza	10
Panoramica dell'apparecchio	11
Montaggio	12
Funzionamento	12
Pulizia e manutenzione	12
Conservazione, trasporto	13
Smaltimento	13
Anomalie e rimedi	14
Dati tecnici	14
Reclami per difetti	90

## Prima di iniziare...

### Impiego appropriato

L'apparecchio è previsto per il taglio di superfici erbose in giardini domestici e per il tempo libero.

L'apparecchio non è destinato a un utilizzo per scopi commerciali.

L'apparecchio si deve utilizzare in base alle indicazioni contenute nelle istruzioni per l'uso.

Il produttore è esonerato dalla sua responsabilità legale in caso di impiego non appropriato e non consentito dell'apparecchio o qualsiasi operazione che non sia descritta nelle presenti istruzioni per l'uso.

### Cosa significano i simboli usati?

#### Nelle istruzioni per l'uso

Nelle presenti istruzioni per l'uso, le indicazioni sui pericoli e le avvertenze vengono indicate con chiarezza. I simboli utilizzati sono i seguenti:



**PERICOLO! Tipo e fonte del pericolo!** La mancata osservanza di questa avvertenza comporta il rischio di lesioni.



**AVVISO! Tipo e fonte del pericolo!** Questa avvertenza segnala il rischio di danni all'apparecchio e all'ambiente o altri danni materiali.



**Nota:** Con questo simbolo vengono contrassegnate le informazioni che contribuiscono a migliorare la comprensione dei cicli di lavoro.



Questi simboli indicano l'equipaggiamento di sicurezza personale necessario.

## Sull'apparecchio

Non si possono rimuovere o coprire i simboli che si trovano sul vostro apparecchio. Le indicazioni non più leggibili sull'apparecchio devono essere immediatamente sostituite.



Prima della messa in funzione leggere le istruzioni per l'uso.



Osservare tutte le avvertenze di sicurezza contenute nelle istruzioni per l'uso!



Pericolo di lesioni causate da oggetti scagliati in aria!



Le altre persone devono trovarsi ad una debita distanza di sicurezza.



Pericolo di lesioni dovuto al gruppo di taglio!



Non afferrare mai il gruppo di taglio. Pericolo dovuto a utensili di taglio rotanti!

## Per la vostra sicurezza

### Avvertenze generali sulla sicurezza

- Per poter utilizzare l'apparecchio in sicurezza, l'utente deve aver letto e compreso le presenti istruzioni per l'uso prima di utilizzarlo per la prima volta.
- Si devono osservare tutte le avvertenze sulla sicurezza! Se tali avvertenze non vengono osservate si mette a rischio l'incolumità propria e quella degli altri.
- Conservare tutte le istruzioni per l'uso e le avvertenze di sicurezza per poterle consultare in seguito.
- Tenere lontani i bambini dall'apparecchio. Conservare l'apparecchio fuori dalla portata dei bambini e delle persone non autorizzate.
- Tutti i componenti, in particolare i dispositivi di sicurezza, devono essere montati correttamente in modo da garantire il corretto funzionamento degli apparecchi.
- È assolutamente vietato effettuare modifiche di propria volontà all'apparecchio, così come utilizzare componenti non autorizzati.

### Comando/area di lavoro

- L'apparecchio può essere utilizzato esclusivamente se si trova in perfette condizioni operative. Se l'apparecchio, o parti di esso, dovessero essere difettosi, occorre farli sottoporre a manutenzione da un tecnico specializzato.

- Osservare sempre le normative nazionali e internazionali in vigore e inerenti alla sicurezza, alla salute e al lavoro.
- L'apparecchio può essere messo in funzione solo se non sono stati riscontrati guasti durante l'ispezione. Se un componente è difettoso, occorre sostituirlo prima della successiva messa in funzione.
- L'apparecchio non va utilizzato da ragazzi al di sotto dei 16 anni e neppure da coloro che non hanno sufficiente dimestichezza con esso.
- Le persone che a causa di insufficienza fisica, psichica o sensoriale non sono in grado di utilizzare gli apparecchi con sicurezza e prudenza, non devono usare gli apparecchi.
- Utilizzare sempre il necessario equipaggiamento di sicurezza personale (► *Equipaggiamento di protezione personale* – p. 11).
- Lavorare sempre con prudenza e in perfette condizioni personali: stanchezza, malattie, uso di alcol, influenze di medicinali o droghe non permettono di avere un comportamento responsabile poiché non consentono di utilizzare l'apparecchio con sicurezza.
- Non falciare mai quando ci sono persone, in particolar modo bambini, o animali nelle vicinanze.
- Pensare al fatto che l'operatore della macchina o l'utente è responsabile in caso di incidenti con altre persone o con proprietà altrui.

### Manutenzione

- Si devono eseguire esclusivamente gli interventi di manutenzione ed eliminazione guasti di seguito descritti. Tutti gli interventi di altra natura devono essere effettuati da un tecnico specializzato.
- Controllare regolarmente che tutte le viti siano correttamente in sede.
- Impiegare soltanto ricambi originali. Solo i pezzi originali sono progettati e, quindi, sono ideati per l'apparecchio. Se invece si usano altri ricambi, si possono mettere in pericolo sia la propria incolumità sia l'ambiente, oltre alla conseguente perdita del diritto alla garanzia.

### Stoccaggio e trasporto

- Conservare gli apparecchi in un luogo asciutto.
- Proteggere gli apparecchi da eventuali danneggiamenti durante il trasporto.

- Afferrare l'apparecchio per l'impugnatura, non afferrare mai l'utensile di taglio.

### Indicazioni specifiche sull'apparecchio

- Prima di iniziare a utilizzare l'apparecchio, accertarsi dell'eventuale presenza di oggetti che potrebbero danneggiare il gruppo di taglio e allontanarli.
- Mantenere sempre una distanza sufficiente dall'utensile di taglio.
- Procedere sempre a passo d'uomo con l'apparecchio.
- Lavorare solamente in buone condizioni di luminosità e visibilità.
- Durante l'utilizzo indossare solo un abbigliamento aderente. Evitare abiti con lembi svolazzanti. Indossare calzature stabili e pantaloni da lavoro lunghi.
- Accertarsi che nelle vicinanze dell'area di lavoro non si trovino altre persone o animali.
- Quando si cambia la direzione di marcia, prestare particolarmente attenzione al pendio.
- Lavorare sempre obliquamente rispetto al pendio.
- Attenzione a quando si cammina all'indietro. all'indietro!

### Equipaggiamento di protezione personale



Quando si lavora con l'apparecchio indossare calzature solide.

### Panoramica dell'apparecchio



**Nota:** L'aspetto reale dell'apparecchio può essere diverso da quanto riportato nelle illustrazioni.

#### ► P. 3, fig. 1

1. Impugnatura di guida
2. PEzzo intermedio
3. Pare interiore dell'impugnatura
4. Tosaerba a mandrino
5. Ruote
6. Perni bullonati (per la regolazione dell'altezza, su entrambi i lati)
7. Sacco di raccolta
8. Cinghia di fissaggio (per il sacco di raccolta)

### Volume di fornitura

- Istruzioni per l'uso
- Tosaerba a mandrino
- Impugnatura di guida

- Pezzo intermedio (2 pezzi)
- Pare anteriore dell'impugnatura
- Cinghia di fissaggio
- Sacco di raccolta
- Staffa stabilizzatrice (per il sacco di raccolta)
- Staffa d'assemblaggio (per il sacco di raccolta)
- Borsa con minuteria
- Spinotto a molla (2×)

## Montaggio

### Montaggio dell'impugnatura di guida

► P. 3, fig. 2

- Collegare l'impugnatura di guida (1) ed i pezzi intermedi (2) con le viti a stella e i dadi a chiave ed avvitarli insieme.
- Collegare la parte inferiore dell'impugnatura di guida (3) con le viti a stella e i dadi a chiave ai pezzi intermedi (2) ed avvitarli insieme.

► P. 3, fig. 3

- Premere leggermente la parte inferiore dell'impugnatura di guida e far scattare in posizione nei bulloni (9).
- Fissare la parte inferiore del montante con gli spinotti a molla (10).

### Montaggio del sacchetto di raccolta

► P. 3, fig. 4

- Inserire la staffa di montaggio (11) con la graffa orientata verso il basso sulla staffa stabilizzatrice (12).

► P. 4, fig. 5

- Stendere il sacchetto di raccolta (7) e fissare l'asta con le stecche in plastica (13).

## Funzionamento

### Prima dell'uso, controllare quanto segue!



#### **PERICOLO! Pericolo di lesioni!**

L'apparecchio può essere messo in funzione solo se non sono stati riscontrati guasti. Se un componente è difettoso, occorre sostituirlo prima della successiva messa in funzione.

Controllare che gli apparecchi siano in perfette condizioni:

- controllare se ci sono difetti visibili ad occhio nudo.
- Controllare se tutti i componenti degli apparecchi sono ben fissati.

## Preparazione

### Regolazione dell'altezza di taglio

L'altezza di taglio può essere regolata su quattro livelli d'altezza differenti. (Altezze di taglio: ► *Dati tecnici* – p. 14).

► P. 4, fig. 6

- Serrare i bulloni (6) ed impostare l'altezza di taglio desiderata regolando il rullo di supporto (14).
- Far scattare i bulloni (6) nell'apparecchio.
- Ripetere la procedura sull'altro lato.

### Inserire il sacco di raccolta

► P. 4, fig. 7

- Appendere la staffa di montaggio (12) del sacchetto di raccolta (7) sull'asse del rullo di supporto (14).

► P. 4, fig. 8

- Fissare il sacchetto di raccolta (7) con la cinghia di fissaggio (8) sulla parte inferiore dell'armatura (3).

## Rasatura



#### **PERICOLO! Pericolo di lesioni!**

Prima di iniziare a utilizzare l'apparecchio, accertarsi dell'eventuale presenza di oggetti che potrebbero essere scaraventati in aria dall'apparecchio e allontanarli.



**Nota:** Condurre l'apparecchio mantenendo una velocità lenta e costante (passo d'uomo) su percorsi il più possibile diritti.

Non tagliare l'erba bagnata.

Per un quadro di rasatura omogeneo, sovrapporre il percorso di taglio.

Quando si tagliano tappeti erbosi lunghi, eseguire un taglio preliminare di sgrossatura, quindi rasare all'altezza desiderata.

## Pulizia e manutenzione



#### **PERICOLO! Pericolo di lesioni!**

Eseguire personalmente solo gli interventi manutentivi descritti in questa sede.

Lavori condotti non a regola d'arte possono comportare danni all'apparecchio e causare ferimenti!

## Panoramica della pulizia e della manutenzione

### Prima di ogni utilizzo

Cosa?	Come?
Controlli funzionali generali.	Controllo visivo
Controllare tutti i giunti a vite.	Controllo a vista, all'occorrenza serrare.

### Pulizia dell'apparecchio

Pulire immediatamente l'apparecchio dopo ogni utilizzo. I residui d'erba secchi risultano molto duri e difficili da eliminare.

- Rimuovere i resti del tappeto erboso con la spazzola e, all'occorrenza, con un raschietto in plastica (non utilizzare oggetti acuminati).
- Togliere i depositi dalle ruote.
- Pulire gli apparecchi con un panno leggermente inumidito.
- Non pulire mai l'apparecchio con getti d'acqua o ad alta pressione.

### Regolazione del gruppo di taglio

Il gruppo di taglio è preimpostato in fabbrica. Dopo un lungo periodo d'uso può richiedersi una regolazione supplementare.

- Se la lama è troppo molle il quadro di taglio può risultare grossolano e non omogeneo.
- Se la lama è serrata troppo strettamente subentrano rumori e l'apparecchio risulta poi difficile da spingere.

#### ► P. 4, fig. 9

- Regolare la vite a testa esagonale (15) su entrambi i lati dell'apparecchio in modo tale che la lama inferiore (16) e la lama elicoidale (17) si tocchino facendo a malapena rumore.

Rotazione della vite a testa esagonale in senso orario = la lama inferiore si avvicina alla lama elicoidale.

Rotazione della vite a testa esagonale in senso antiorario = la lama inferiore si allontana dalla lama elicoidale.

### Prova di taglio



#### **PERICOLO! Pericolo di taglio!**

Durante l'esecuzione delle prove di taglio, indossare sempre i guanti protettivi.

- Ruotare la falciatrice sulla testa.
- Tenere un foglio far lama inferiore (16) e elica (17) e ruotare con cautela la lama elicoidale.

Tutte le lame devono tagliare uniformemente la carta per tutta la lunghezza della lama inferiore. L'elica deve poter girare senza forzature.



**Nota:** regolare sempre uniformemente entrambe le viti a testa esagonale.

Effettuare la regolazione delle viti a testa esagonale con cautela.

## Conservazione, trasporto

### Conservazione



#### **PERICOLO! Pericolo di lesioni!**

Conservare l'apparecchio in modo tale che non possa essere messo in marcia dai non addetti.

Assicurarsi che nessuno possa ferirsi stando vicino all'apparecchio in piedi.



#### **AVVISO! Danni all'apparecchio!**

Non conservare l'apparecchio senza protezioni in un ambiente umido.

- Pulire l'apparecchio prima dell'uso.
- Oliare leggermente l'utensile da taglio prima di non utilizzarlo per lungo tempo.
- Si raccomanda di conservare l'apparecchio in un luogo asciutto.

### Trasporto

- Per la spedizione si deve utilizzare, se possibile, l'imballo originale.

## Smaltimento

### Smaltimento dell'apparecchio

Si raccomanda di informarsi presso il proprio comune sulle possibilità di smaltimento adeguato.

Con la raccolta differenziata, gli apparecchi vecchi vengono inviati al riciclaggio o ad altre forme di recupero. In tal modo si dà una mano per evitare che eventuali sostanze inquinanti contaminino l'ambiente.

### Smaltimento dell'imballaggio

L'imballaggio è composto da cartone e pellicole adeguatamente contrassegnate per essere riciclate.

- Si raccomanda di inviare questi materiali al riciclaggio.

## Anomalie e rimedi

### Se qualcosa non funziona...



#### **PERICOLO! Pericolo di lesioni!**

Riparazioni non appropriate possono provocare il malfunzionamento dell'apparecchio e pregiudicarne la sicurezza. In tal modo si danneggia se stessi e l'ambiente.

Spesso sono solo piccoli difetti che portano a un guasto. Di solito essi possono essere risolti facilmente dall'utente stesso. Si prega di controllare nella seguente tabella prima di rivolgersi al rivenditore. In tal modo si risparmiano molta fatica ed anche eventuali spese.

Errore/Anomalia	Causa	Rimedio
Rumore anomalo.	Viti/pezzi allentati?	Stringere le viti.
	Corpi estranei nella lama?	Rimuovere i corpi estranei.
	Lama danneggiata?	Far rifilare la lama.
	Scorretta regolazione della lama?	► <i>Regolazione del gruppo di taglio – p. 13.</i>
Esito del taglio insoddisfacente.	Scorretta regolazione della lama?	► <i>Regolazione del gruppo di taglio – p. 13.</i>
	Lama smussata?	Far rifilare la lama.

Se non si è in grado di eliminare l'errore da soli, si prega di rivolgersi direttamente al rivenditore. Le riparazioni inappropriate invalidano la garanzia e possono causare costi aggiuntivi a suo carico.

## Dati tecnici

Codice articolo	234786
Larghezza di lavoro	380 mm
Altezza di taglio	13–38 mm
Capacità sacchetto di raccolta	35 l
Dimensioni (altezza/larghezza/profondità), ca.	125 × 42 × 30 cm
Peso	9 kg

## Table des matières

Avant de commencer...	15
Pour votre sécurité	15
Vue d'ensemble de votre appareil	16
Montage	17
Utilisation	17
Nettoyage et maintenance	17
Stockage, transport	18
Elimination	18
Dérangements et remèdes	19
Caractéristiques techniques	19
Réclamations	91

## Avant de commencer...

### Utilisation conforme aux fins prévues

Cet appareil est destiné à la tonte de pelouses dans les jardins domestiques et de loisirs privés.

L'appareil ne doit pas être utilisé à des fins professionnelles.

L'appareil doit être utilisé aux fins prévues dans les instructions d'utilisation.

Toute utilisation non conforme, dans un but non prévu par les présentes instructions d'utilisation, sera considérée comme un abus et dégage le fabricant de toute responsabilité.

### Signification des symboles utilisés

#### Dans le mode d'emploi

Les informations relatives aux risques et dangers sont clairement identifiées dans les présentes instructions d'utilisation. Les symboles suivants sont utilisés :



**DANGER ! Type et source du danger !** La non-observation des consignes relatives au danger s'accompagne d'un risque de blessures.



**AVIS ! Type et source du danger !** Ce symbole de danger est synonyme de dommages matériels, environnementaux ou autres.



**Remarque :** Ce symbole identifie les informations qui vous sont fournies afin que vous compreniez mieux les processus.



Ces symboles caractérisent l'équipement de protection personnel nécessaire.

## Sur l'appareil

Il est strictement interdit de retirer ou de recouvrir les pictogrammes apposés sur l'appareil. Les indications apposées sur l'appareil qui ne sont plus lisibles doivent être remplacées dans les meilleurs délais.



Veillez lire les instructions d'utilisation avant la mise en service de l'appareil.



Respectez toutes les consignes de sécurité figurant dans les instructions de service !



Risque de blessures par la projection d'éléments !



Les tierces personnes doivent tenir une distance de sécurité suffisamment importante.



Risque de se blesser avec l'outil de coupe !



Ne mettez jamais la main dans l'outil de coupe.



Danger dû aux outils de coupe rotatifs !

## Pour votre sécurité

### Consignes de sécurité générales

- Afin de garantir une manipulation sûre de l'appareil, l'utilisateur doit avoir lu et compris ces instructions d'utilisation avant la première utilisation.
- Respectez toutes les consignes de sécurité ! En ne respectant pas les consignes de sécurité, vous mettez votre vie et celle des autres en danger.
- Conservez ces instructions d'utilisation et ces consignes de sécurité afin de pouvoir vous y référer ultérieurement.
- Tenir les enfants hors de portée de l'appareil. Conservez l'appareil dans un lieu sûr hors de portée des enfants et des personnes non autorisées.
- Pour garantir un fonctionnement impeccable de l'appareil, toutes ses pièces doivent être correctement montées, en particulier les dispositifs de sécurité.
- Il est interdit de transformer, d'apporter des modifications à l'appareil et d'utiliser des composants non autorisés.

### Maniement/Poste de travail

- L'appareil peut uniquement être utilisé lorsqu'il est en parfait état. Si l'appareil ou une partie de l'appareil est défectueux, il doit être remis en état par du personnel spécialisé.

- Respectez systématiquement les règles de sécurité, d'hygiène et de travail en vigueur à l'échelle nationale et internationale.
- Cet appareil a uniquement le droit d'être mis en service si, après vérification, il ne présente pas de défauts. Si une pièce est défectueuse, elle doit impérativement être remplacée avant la réutilisation de l'appareil.
- Il est strictement interdit aux jeunes personnes qui n'ont pas la majorité (16 ans) ainsi qu'aux utilisateurs non suffisamment familiarisés avec le maniement de ce produit d'utiliser ce dernier.
- Cet appareil ne doit pas être utilisé par des personnes considérées comme inaptes en raison de déficiences physiques, psychiques ou sensorielles.
- Utilisez toujours l'équipement de protection personnel nécessaire (► *Équipement de protection personnel* – p. 16).
- Soyez toujours prudent lors du maniement de l'appareil et veillez à ne l'utiliser que lorsque votre état vous le permet : travailler par fatigue, maladie, sous la consommation d'alcool, l'influence de drogues et de médicaments sont des comportements irresponsables étant donné que vous ne pouvez plus utiliser l'appareil avec sécurité.
- Ne tondez jamais l'herbe lorsque d'autres personnes, en particulier des enfants, ou des animaux sont à proximité ;
- Songez que le conducteur de la machine ou l'utilisateur est responsable des accidents impliquant d'autres personnes ou leurs biens.

### Maintenance

- Seules les interventions de maintenance et réparations de dérangements décrites ici peuvent être réalisées. Toutes les autres tâches doivent être confiées à du personnel spécialisé.
- Contrôlez régulièrement la bonne tenue de tous les raccords à vis.
- Utilisez uniquement des pièces de rechange d'origine. Seules ces pièces de rechange sont construites et appropriées pour l'appareil. L'utilisation d'autres pièces de rechange entraîne non seulement la perte de la garantie mais vous expose, vous et votre entourage, à des risques.

### Stockage et transport

- Faites en sorte que l'appareil reste sec.

- Protégez l'appareil contre tout endommagement lors de son transport.
- Portez l'appareil par sa poignée et ne placez jamais vos mains dans l'outil de coupe.

### Remarques spécifiques à l'appareil

- Avant de commencer votre travail, contrôlez le terrain et retirez tous les objets qui pourraient endommager le dispositif de coupe.
- Gardez toujours une distance suffisante par rapport à l'outil de coupe.
- Ne déplacez l'appareil qu'à vitesse lente.
- Ne travaillez que sous un bon éclairage et avec une bonne visibilité.
- L'utilisateur doit porter des vêtements bien ajustés. Évitez les vêtements larges. Portez des chaussures solides et des pantalons de travail longs.
- Veillez à ce qu'aucune autre personne ou aucun animal ne se trouve à proximité de la zone de travail.
- Soyez particulièrement prudent lorsque vous changez de direction en pente.
- Travaillez toujours perpendiculairement à la pente.
- Attention lorsque vous reculez. Risque de trébuchement !

### Équipement de protection personnel



Lorsque vous utilisez l'appareil, portez des chaussures de sécurité.

### Vue d'ensemble de votre appareil



**Remarque :** L'apparence réelle de votre appareil peut diverger des illustrations.

#### ► P. 3, fig. 1

1. Longeron de guidage
2. Élément intermédiaire
3. Partie inférieure du longeron
4. Tondeuse à cylindre
5. Roues
6. Boulon (pour le réglage de la hauteur, des deux côtés)
7. Sac à herbe
8. Courroie de maintien (pour le sac à herbe)

### Contenu de la livraison

- Mode d'emploi
- Tondeuse à cylindre

- Longeron de guidage
- Élément intermédiaire (2 éléments)
- Partie inférieure du longeron
- Courroie de maintien
- Sac à herbe
- Etrier de stabilisation (pour le sac à herbe)
- Etrier de montage (pour le sac à herbe)
- Sachet contenant les petites pièces
- Goupilles à ressort (2×)

## Montage

### Montage du longeron de guidage

#### ► P. 3, fig. 2

- Assemblez le longeron de guidage (1) et les éléments intermédiaires (2) avec des vis à tête cruciforme et des écrous à oreilles et vissez-les.
- Assemblez la partie inférieure du longeron (3) avec des vis à tête cruciforme et des écrous à oreilles sur les éléments intermédiaires (2) et vissez-les.

#### ► P. 3, fig. 3

- Comprimez légèrement la partie inférieure du longeron et faites-la encliqueter comme illustré dans le boulon (9).
- Fixer la partie inférieure du guidon avec les goupilles à ressort (10).

### Montage du sac à herbe

#### ► P. 3, fig. 4

- Mettez en place l'étrier de montage (12) avec les attaches de suspension dirigées vers le bas sur l'étrier de stabilisation (11).

#### ► P. 4, fig. 5

- Tendez le sac à herbe (7) et fixez la timonerie avec les pattes en matière plastique (13).

## Utilisation

### A contrôler avant le démarrage !



**DANGER ! Risque de blessures !**  
L'appareil a uniquement le droit d'être mis en service s'il ne présente pas de défauts. Si une pièce est défectueuse, elle doit impérativement être remplacée avant la réutilisation de l'appareil.

Contrôlez l'état sûr de l'appareil :

- Contrôlez s'il y a des défauts apparents.
- Vérifiez que toutes les pièces de l'appareil sont montées solidement.

## Préparatifs

### Réglage de la hauteur de coupe

La hauteur de coupe peut être réglée sur quatre niveaux différents. (Hauteurs de coupe : ► *Caractéristiques techniques* – p. 19).

#### ► P. 4, fig. 6

- Dégagez le boulon Bolzen (6) et réglez la hauteur de coupe souhaitée en déplaçant le rouleau d'appui (14).
- Faites encliqueter le boulon (6) dans l'appareil.
- Procédez de la même manière de l'autre côté.

### Mise en place du sac à herbe

#### ► P. 4, fig. 7

- Accrochez l'étrier de montage (12) du sac à herbe (7) sur l'essieu du rouleau d'appui (14).

#### ► P. 4, fig. 8

- Fixez le sac à herbe (7) avec la courroie de maintien (8) sur la partie inférieure du longeron (3).

## Tonte



### **DANGER ! Risque de blessures !**

Avant de commencer votre travail, contrôlez le terrain et retirez tous les objets qui pourraient être éjectés par l'appareil.



**Remarque :** Déplacez l'appareil à une vitesse régulière et lente tout en marchant si possible droit.

Ne tondez pas si possible lorsque l'herbe est mouillée.

Pour obtenir une coupe régulière, faites chevaucher les bandes.

Si l'herbe est haute, effectuez une première tonte en réglant votre tondeuse à la hauteur maximale puis tondez une seconde fois à la hauteur de coupe souhaitée transversalement.

## Nettoyage et maintenance



### **DANGER ! Risque de blessures !**

N'effectuez vous-même que les travaux d'entretien ici décrits.

Des travaux mal effectués peuvent endommager l'appareil et causer ainsi des blessures.

## Aperçu des travaux de nettoyage et de maintenance

### Avant chaque utilisation

Quoi ?	Comment ?
Contrôle général du fonctionnement.	Contrôle optique.
Contrôlez tous les assemblages à vis.	Contrôle optique et resserrage au besoin.

### Nettoyage de l'appareil

Nettoyez l'appareil immédiatement après chaque utilisation. Les restes de gazon séchés sont très durs et difficiles à retirer.

- Servez-vous d'une brosse et, au besoin, d'un racloir en plastique (n'utilisez pas d'instruments à arêtes vives) pour retirer les restes de gazon.
- Éliminez les amas sur les roues.
- Essayez l'appareil à l'aide d'un chiffon légèrement humidifié.
- Ne nettoyez jamais la tondeuse au jet d'eau ou avec un appareil à haute pression.

### Réglage du dispositif de coupe

Le dispositif de coupe quitte nos usines à l'état réglé. Un rajustage peut être nécessaire après une longue période d'utilisation.

- Si le couteau est trop lâche, le résultat de la tonte est grossier et irrégulier.
- Si le couteau est serré trop fort, des bruits se font entendre et la tondeuse se laisse difficilement pousser.

#### ► P. 4, fig. 9

- Réglez la vis six-pans (15) se trouvant des deux côtés de l'appareil de manière que le couteau inférieur (16) et le couteau à broche (17) se touchent pratiquement sans faire de bruit.

Si vous tournez la vis six-pans le sens des aiguilles d'une montre = le couteau inférieur se rapproche du couteau à broche.

Si vous tournez la vis six-pans le sens contraire des aiguilles d'une montre = le couteau inférieur s'écarte du couteau à broche.

### Essai de tonte



#### **DANGER ! Risque de coupure !**

Portez toujours des gants de protection lorsque vous effectuez des essais de tonte.

- Pour retourner la tondeuse.
- Placez une feuille de papier entre le couteau inférieur (16) et la broche (17) et faites tourner la broche à la main avec précaution.

Tous les couteaux doivent couper régulièrement le papier sur toute la longueur du couteau inférieur. La broche doit pouvoir être tournée sans difficulté.



**Remarque :** Les deux vis six-pans doivent toujours être réglées régulièrement.

Réglez les vis six-pans avec prudence et précaution.

## Stockage, transport

### Stockage



#### **DANGER ! Risque de blessures !**

Rangez l'appareil de manière qu'il ne puisse pas être mis en marche par des personnes non autorisées.

Veillez à ce que personne ne puisse se blesser sur l'appareil lorsqu'il est à l'arrêt.



#### **AVIS ! Dommages de l'appareil !**

Ne rangez pas l'appareil dans un milieu humide s'il n'est pas protégé.

- Nettoyez l'appareil avant de la ranger.
- Huilez légèrement l'outil de coupe avant de le mettre hors service pour une longue période.
- Stockez l'appareil dans un endroit sec.

### Transport

- Utilisez autant que possible l'emballage d'origine.

## Élimination

### Élimination de l'appareil

Veillez vous renseigner auprès de votre commune afin de connaître la marche à suivre.

En séparant les différentes matières, vous contribuez à ce que les appareils usagés soient recyclés ou réutilisés sous d'autres formes. Vous contribuerez ainsi à éviter que des substances nocives ne soient rejetées dans la nature.

### Mise au rebut de l'emballage

L'emballage se compose de carton et de films qui peuvent être recyclés.

- Mettez ces matériaux au recyclage.

## Dérangements et remèdes

### Si quelque chose ne fonctionne pas...



#### **DANGER ! Risque de blessures !**

Des réparations mal effectuées peuvent aboutir au fait que l'appareil ne fonctionne plus de manière sûre. En procédant de la sorte, vous vous mettez en danger ainsi que votre environnement.

Il s'agit souvent de petits défauts qui conduisent à une défectuosité. Vous pouvez souvent éliminer le problème par vous-même. Veuillez tout d'abord consulter le tableau suivant avant de vous adresser à votre revendeur. Vous économisez ainsi un dérangement et éventuellement aussi des coûts.

Dysfonctionnement/Dérangement	Cause	Mesure corrective
Bruit anormal.	Vis/Pièces détachées ?	Resserrez les vis.
	Corps étranger dans le couteau ?	Éliminez les corps étrangers.
	Couteau endommagé ?	Faites rectifier le couteau.
	Faux réglage du couteau ?	► <i>Réglage du dispositif de coupe – p. 18.</i>
Résultat de coupe insatisfaisant.	Faux réglage du couteau ?	► <i>Réglage du dispositif de coupe – p. 18.</i>
	Couteau émoussé ?	Faites rectifier le couteau.

Si vous n'êtes pas en mesure d'éliminer la panne par vous-même, veuillez vous adresser directement à votre revendeur. Notez que la réalisation de réparations non conformes entraîne l'annulation de la garantie et vous entraîne éventuellement des coûts supplémentaires.

## Caractéristiques techniques

Numéro d'article	234786
Largeur de travail	380 mm
Hauteur de coupe	13–38 mm
Capacité du sac à herbe	35 l
Dimensions (hauteur/largeur/profondeur), env.	125 × 42 × 30 cm
Poids	9 kg

**Contents**

**Before you start...** ..... 20  
**For your safety** ..... 20  
**Your device at a glance** ..... 21  
**Assembly** ..... 21  
**Operation** ..... 22  
**Cleaning and maintenance** ..... 22  
**Storage, transportation** ..... 23  
**Disposal** ..... 23  
**Troubleshooting** ..... 23  
**Technical data** ..... 24  
**Claims for defects** ..... 91

**Before you start...**

**Proper use of the product**

The unit is designed to cut lawn areas in private house and hobby gardens.

The unit may not be used commercially.

The device may only be used in accordance with the specifications listed in the operating instructions.

Any unintended use or any activities on the device not described in these operating instructions are an unauthorized misuse outside the manufacturer's legal liability limits.

**What are the meanings of the symbols used?**

**In the operating instructions**

Notes indicating danger and other notes are clearly identified in the instruction manual.

The following symbols are used:

 **DANGER! Type and source of danger!** Ignoring the danger notes represents a risk of injury.

 **NOTICE! Type and source of danger!** This danger sign warns of damage to the device, the environment or damage to property.

 **Note:** This symbol indicates information that will help you to better understand the processes at hand.



These symbols identify the required personal protection equipment.

**On the product**

Symbols appearing on your product may not be removed or covered. Signs on the product that are no longer legible must be replaced immediately.



Before putting the unit into operation, read the instructions for use.



Observe all the safety instructions provided in the operating instructions!



Risk of injury due to flying parts!



Other persons must maintain a safe distance.



Risk of injury due to cutting mechanism!



Never reach into the cutting mechanism.



Risk posed by rotating cutting tools!

**For your safety**

**General safety information**

- The user of the device must have read and understood these operating instructions prior to its first use for safe handling of this device.
- Please comply with all safety instructions! If you disregard any of the safety instructions you may place yourself and others at risk.
- Store all operating information and safety instructions for future reference.
- Keep children away from the device. Keep the device away from children and unauthorized persons.
- All components of the device, in particular, the safety mechanisms must be assembled correctly in order to ensure trouble-free operation.
- Conversions, independent modifications and the use of non-approved parts are not permitted.

**Operation/workplace**

- The device must only be used when it functions properly. If the device or part of the device is defective, it must be repaired by a specialist.
- Always comply with the all applicable domestic and international safety, health, and working regulations.
- The device may only be put into operation if no defects are found when it is checked. If a part is defective it must be replaced before the device is used again.
- Individuals under the age of 16 and those not familiar with the operation of the device should not be allowed to operate the device.

- People who do not have the physical, mental or sensory abilities to operate the tool carefully and safety may not be permitted to use it.
- Make sure to always wear personal protective clothing when operating (► *Personal protective clothing* – p. 21).
- Exercise caution and only work when in good condition: If you are tired, ill, if you have ingested alcohol, medication or illegal drugs, do not use the device since you are not in a condition to use it safely.
- Never mow when other people, particularly children, or animals are in the vicinity.
- Remember that the operator or user is responsible for accidents involving other people or their property.

### Maintenance

- Only those maintenance and fault elimination tasks described here may be carried out. Any other tasks must be completed by a specialist.
- Check all screws regularly to ensure that they sit tight.
- Only use original replacement parts. Only these spare parts are designed and suitable for the device. Other replacement parts will not only lead to an invalidation of the warranty, they may also endanger you and your environment.

### Storage and transportation

- Always store the device in a dry location.
- Protect the device from becoming damaged prior to transport.
- Always carry the unit with the handle, never grasp the cutting mechanism.

### Tool-specific notes

- Before starting work check the area and remove all objects which may damage the cutting mechanism.
- Always ensure sufficient distance to the cutting mechanism.
- Only use unit at walking speed.
- Only work with good light and visibility.
- The clothing of the operator should be close-fitting. Avoid wearing loosely fitting clothing. Wear sturdy footwear and long work trousers.
- Ensure that no other people or animals are located in the area you are working in.
- When changing direction on a slope, be particularly careful.
- Always work at right angles to the slope.

- Pay attention when walking backwards. Danger of stumbling!

### Personal protective clothing



When working with the tool wear sturdy footwear.

### Your device at a glance



**Note:** The actual appearance of your product may differ from the illustrations.

#### ► P. 3, fig. 1

1. Handle
2. Intermediate section
3. Lower handle section
4. Spindle lawnmower
5. Wheels
6. Bolts (used to adjust the height, on both sides)
7. Bag for cuttings
8. Straps (for bag)

### Scope of delivery

- Operating manual
- Spindle lawnmower
- Handle
- Intermediate section (2 pieces)
- Lower handle section
- Straps
- Bag for cuttings
- Stabilisation bar (for bag)
- Mounting bar (for bag)
- Bag containing small parts
- R Cotter pin (2×)

## Assembly

### Mounting the handle

#### ► P. 3, fig. 2

- Connect the handle (1) and the intermediate sections (2) using the cross-headed screws and toggle nuts and screw together.
- Connect the lower handle section (3) using the cross-headed screws and toggle nuts to the intermediate sections (2) and screw together.

#### ► P. 3, fig. 3

- Press the lower sections of the handle together and slot into the bolts (9).
- Secure lower handle section with R cotter pins (10).

**Mounting the cuttings bag**

- ▶ *P. 3, fig. 4*
  - Attach the mounting bar (12), with the hooks pointing downwards, to the stabilisation bar (11).
- ▶ *P. 4, fig. 5*
  - Now stretch out the bag (7) and fix the bars with the plastic clips (13).

**Operation**

**Check before starting the device!**



**DANGER! Risk of injury!** The device may only be put into operation if there are no defects. If a part is defective it must be replaced before the device is used again.

Check to make sure the device is in safe operating condition:

- Check to make sure there are no visible defects.
- Check to make sure all device components are correctly mounted.

**Preparation**

**Set the cutting height**

The cutting height can be set to one of the four different heights. (cutting heights:

- ▶ *Technical data – p. 24).*
- ▶ *P. 4, fig. 6*
  - Pull out the bolt mechanism (6) and use the support roller (14) to set the height.
  - Let the bolt mechanism (6) slot back into place.
  - Do the same on the other side.

**Attaching the cuttings bag**

- ▶ *P. 4, fig. 7*
  - Hang the mounting bar (12) of the bag (7) onto the axis of the support roller (14).
- ▶ *P. 4, fig. 8*
  - Fix the bag (7) using the straps (8) to the lower handle section (3).

**Mowing**



**DANGER! Risk of injury!** Before starting work check the area and remove all objects which may be kicked up by the unit.



**Note:** Guide the unit at an even, slow pace (walking speed) and with as straight a path as possible.

Try not to cut grass when wet.

Use overlapping paths to produce an even cutting pattern.

Cut longer grass with a greater cutting height initially, then cut crosswise using the desired cutting height.

**Cleaning and maintenance**



**DANGER! Risk of injury!** Carry out the maintenance work described here in person.

Improper maintenance work can damage the device and lead to injuries.

**Cleaning and maintenance overview**

**Before each use**

What?	How?
General function check.	Visual check.
Check all screw connections.	Visual check and, if necessary, tighten.

**Cleaning the device**

Clean unit immediately after every use. Dried grass remains are very hard, and are very difficult to remove.

- Remove grass remains with a brush, and a plastic scraper if required (do not use sharp implements).
- Remove deposits on the wheels.
- Wipe the tool with a damp cloth.
- Never clean the unit with water or high-pressure stream.

**Setting the cutting mechanism**

The cutting mechanism is preset ex works. After a longer period of use it may need to be readjusted.

- If the blades are too loose, the cutting pattern is rough and uneven.
- If the blades are too tight, the unit will become noisy and difficult to push.

▶ *P. 4, fig. 9*

- Set the hexagonal screw (15) on both sides of the unit in such a way that the lower blade (16) and the spindle blade (17) can barely be heard touching.

Turn the hexagonal screw clockwise to move the lower blade towards the spindle blade.

Turn the hexagonal screw anti-clockwise to move the lower blade away from the spindle blade.

**Cutting test**

 **DANGER! Risk of cuts!** When carrying out a cutting test always wear protective gloves.

- Turn the lawn mower upside down.
- Hold a piece of paper between lower blade (16) and the spindle (17) and turn the spindle carefully by hand.

All of the blades should cut the paper evenly along the entire length of the lower blade. The spindle should turn freely.

 **Note:** Always adjust both hexagonal screws evenly.  
Set the hexagonal screws gently and carefully.

**Storage, transportation**

**Storage**

 **DANGER! Risk of injury!** Store the unit in such a way that it cannot be started by unauthorised persons. Ensure that no one is able to hurt themselves on the stored unit.

 **NOTICE! Machine damage!** Do not stored unprotected in a damp environment.

- Clean unit before storing.
- Grease the blades lightly if you intend to store for an extended period of time.

- Store the unit in a dry place.

**Transportation**

- When dispatching, try to use the original packaging, if possible.

**Disposal**

**Disposing of the device**

Contact your community authorities for information regarding the correct disposal of the device.

By disposing of the device correctly you are ensuring that it will be recycled or processed for reuse. This helps prevent hazardous material from entering the environment.

**Disposing of the packaging**

The packaging is made of cardboard and separately labelled foil which is also recyclable.

- Take these materials to a recycling centre.

**Troubleshooting**

**What to do when something doesn't work...**

 **DANGER! Risk of injury!** Unprofessional repairs may mean that your unit will no longer operate safely. This endangers you and your environment.

Malfunctions are often caused by minor faults. You can easily remedy most of these yourself. Please consult the following table before contacting the vendor. You will save yourself a lot of trouble and possibly money too.

<b>Error/Fault</b>	<b>Cause</b>	<b>Remedy</b>
Strange noise.	Screws/parts come loose?	Tighten screws.
	Foreign objects in the blades?	Remove foreign objects.
	Blade damaged?	Get the blades sharpened.
	Blade set incorrectly?	▶ <i>Setting the cutting mechanism – p. 22.</i>
Cut result is not sufficient.	Blade set incorrectly?	▶ <i>Setting the cutting mechanism – p. 22.</i>
	Blade is blunt?	Get the blades sharpened.

If you can't fix the fault yourself, contact your nearest vendor. Please be aware that any improper repairs will also invalidate the warranty and additional costs may be incurred.

## Technical data

<b>Item number</b>	<b>234786</b>
Working width	380 mm
Cutting height	13–38 mm
Volume of cutting bag	35 l
Dimensions (Height/ Width/Depth), ap- proximately	125 × 42 × 30 cm
Weight	9 kg

## Obsah

Než začnete...	25
Pro vaši bezpečnost	25
Přehled – váš přístroj	26
Montáž	26
Obsluha	27
Čištění a údržba	27
Uložení, přeprava	28
Likvidace	28
Porucha a náprava	28
Technické údaje	29
Reklamace	91

## Než začnete...

### Použití podle stanoveného účelu

Přístroj je určený na sekání travnatých ploch v soukromé a hobby zahradě.

Přístroj se nesmí používat ke komerčním účelům.

Přístroj je v souladu se zadáními v návodu na použití.

Jakékoliv použití v rozporu se stanoveným účelem použití, příp. všechny činnosti na stroji, které nejsou v tomto návodu na použití uvedeny, se považují za nepovolené a nevhodné použití mimo zákonných limitů ručení výrobce.

### Co znamenají použité symboly?

#### V návodu na obsluhu

Upozornění o nebezpečí a pokyny jsou v návodu na obsluhu viditelně označeny. Používají se následující symboly:



**NEBEZPEČÍ! Druh a zdroj nebezpečí!** V případě nedodržení pokynů o nebezpečí hrozí nebezpečí zranění.



**OZNAMENÍ! Druh a zdroj nebezpečí!** Toto upozornění o nebezpečí varuje před poškozením přístroje, životního prostředí nebo jinými věcnými škodami.



**Poznámka:** Tento symbol označuje informace, které slouží lepšímu porozumění postupů.



Tyto symboly označují potřebné osobní ochranné vybavení.

## Na přístroji

Symboly, které se nachází na Vašem přístroji, se nesmí odstraňovat ani zakrývat. Upozornění na přístroji, která již nejsou čitelná se musí neprodleně nahradit novými.



Před uvedením do provozu je třeba si přečíst návod k použití.



Dodržujte všechny bezpečnostní pokyny uvedené v návodu k obsluze!



Nebezpečí poranění odletujícími předměty!



Třetí osoby musí zachovat bezpečnou vzdálenost.



Nebezpečí poranění řezacím mechanismem!



Nikdy nesahat do řezacího mechanismu!



Nebezpečí způsobené rotujícími řeznými nástroji!

## Pro vaši bezpečnost

### Všeobecné bezpečnostní pokyny

- Pro bezpečné zacházení s tímto přístrojem si musí uživatel přístroje před prvním použitím přečíst tento návod na obsluhu a porozumět mu.
- Dodržujte všechny bezpečnostní pokyny! Nerespektováním bezpečnostních pokynů ohrožujete sebe i ostatní.
- Ušchovejte všechny návody na použití a bezpečnostní pokyny pro použití v budoucnu.
- Přístroj ukládejte mimo dosah dětí. Přístroj bezpečně uložte mimo dosah dětí a nepovolaných osob.
- Všechny díly přístroje, obzvláště bezpečnostní zařízení, musejí být správně namontovány, aby se zajistil bezzávadný provoz.
- Přestavby, svévolné změny na přístroji, jakož i použití nepovolených dílů je zakázané.

### Obsluha/pracoviště

- Přístroj se smí používat pouze tehdy, pokud je bez závady. Pokud je přístroj nebo jeho část poškozená, musí ho opravit odborník.
- Dodržujte vždy platné národní a mezinárodní bezpečnostní, zdravotní a pracovní předpisy.

- Přístroj se smí uvést do provozu, pokud se při kontrole nezjistily žádné nedostatky. Pokud je některý z dílů závadný, musí se před dalším použitím bezpodmínečně vyměnit.
- Mladiství, kteří ještě nedosáhli věku 16 let, jakož i uživatelé, kteří nejsou v dostatečné míře obeznámeni s obsluhou přístroje, ho nesmějí používat.
- Osoby, které nejsou schopny zacházet s přístrojem z důvodu nedostatečných fyzických, psychických nebo smyslových vlastností, nesmějí tento přístroj používat.
- Používejte vždy požadované osobní ochranné vybavení (► *Osobní ochranné vybavení – s. 26*).
- Pracujte vždy opatrně a v dobré fyzické kondici: Pracovat během únavy, onemocnění, požití alkoholu, pod vlivem léků a omamných látek je nezodpovědné, protože přístroj nemůžete bezpečně používat.
- nikdy nekoste tehdy, pokud jsou poblíž osoby, obzvláště děti nebo zvířata;
- nezapomeňte, že obsluha stroje nebo uživatel zodpovídá za úrazy jiných osob nebo za jejich majetek.

## Údržba

- Smějí se vykonávat pouze údržbové práce a odstranění poruch, které jsou popsány v tomto návodu na obsluhu. Všechny ostatní práce musí provést odborník.
- Pravidelně kontrolujte pevné osazení všech šroubových spojů.
- Používejte pouze originální náhradní díly. Pouze tyto náhradní díly jsou pro přístroj zkonstruovány a vhodné. Jiné náhradní díly mají za následek nejen ztrátu záruky, ale mohou ohrozit vás i vaše okolí.

## Skladování a přeprava

- Přístroj vždy ukládejte v suchém prostředí.
- Přístroj chraňte při přepravě před poškozením.
- Přístroj držte za rukojeť, nikdy nesahejte do řezacího nástroje.

## Upozornění specifická pro přístroj

- Před začátkem prací přezkontrolujte terén a odstraňte všechny předměty, které by mohly poškodit řezný mechanismus.
- Udržujte vždy dostatečný odstup od řezacího mechanismu.
- Přístroj vedte jen krokem.

- Pracujte pouze při dobrých světelných podmínkách a dobré viditelnosti.
- Oděv obsluhovatele musí být těsně přiléhavý. Zabraňte nošení volných oděvů. Noste pevnou obuv a dlouhé pracovní kalhoty.
- Dávejte pozor na to, aby se v blízkosti pracovní oblasti nezdržovaly jiné osoby nebo zvířata.
- Buďte obzvláště opatrní při změně směru chodu na svahu.
- Vždy pracujte napříč ke svahu.
- Pozor při chůzi pozpátku. Nebezpečí zakopnutí!

## Osobní ochranné vybavení



Při práci s přístrojem noste pevnou obuv.

## Přehled – váš přístroj



**Poznámka:** Skutečná vzhled vašeho přístroje se může od obrázků lišit.

### ► S. 3, obr. 1

1. Vodicí držadlo
2. Mezikus
3. Dolní díl držadla
4. Vřetenová sekačka na trávu
5. Kolečka
6. Čepy (pro přestavení výšky, oboustranně)
7. Sběrný pytel
8. Přidržený řemen (pro sběrný pytel)

## Rozsah dodávky

- návod k použití
- Vřetenová sekačka na trávu
- Vodicí držadlo
- Mezikus (2 ks)
- Dolní díl držadla
- Přidržený řemen
- Sběrný pytel
- Stabilizační třmen (pro sběrný pytel)
- Montážní třmen (pro sběrný pytel)
- Sáček s menšími díly
- Pružinová závlačka (2×)

## Montáž

### Montáž vodicího držadla

#### ► S. 3, obr. 2

- Vodicí držadlo (1) a mezikusy (2) spojte šrouby s křížovou drážkou a kolíkovými maticemi a sešroubujte je.

- Dolní díly držadla (3) spojte šrouby s křížovou drážkou a maticemi s kolíky na mezikusech (2) a sešroubujte je.

► S. 3, obr. 3

- Dolní díl držadla mírně stiskněte a nechte zapadnout do čepů (9) tak, jak je to zobrazené.
- Spodní část tyče zajistěte pružinovými závlačkami (10).

### Montáž sběrného pytle

► S. 3, obr. 4

- Montážní třmen (12) nastrčte na stabilizační třmen (11) pomocí dolu nasměrovaných závěsných svorek.

► S. 4, obr. 5

- Sběrný pytel (7) napněte a tyč připevněte pomocí plastových lamel (13).

## Obsluha

### Zkontrolujte před startem!



**NEBEZPEČÍ! Nebezpečí zranění!**  
Přístroj se smí uvést do provozu, pokud se nezjistily žádné nedostatky. Pokud je některý z dílů závadný, musí se před dalším použitím bezpodmínečně vyměnit.

Překontrolujte bezpečný stav přístroje:

- Zkontrolujte, zda nejsou na přístroji viditelné závady.
- Zkontrolujte, zda jsou všechny díly přístroje pevně namontované.

### Příprava

#### Nastavit výšku sekání

Výška sekání se dá nastavit na čtyři různé výškové stupně. (výšky sekání: ► *Technické údaje* – s. 29).

► S. 4, obr. 6

- Vytáhněte čepy (6) a nastavte požadovanou výšku sekání přestavením podpěrného válečku (14).
- Čepy (6) nechte opět zapadnout do přístroje.
- Postup zopakujte na druhé straně.

#### Upevnit sběrný pytel

► S. 4, obr. 7

- Zavěste montážní třmen (12) sběrného pytle (7) na osu opěrného válečku (14).

► S. 4, obr. 8

- Upevněte sběrný pytel (7) pomocí přídržného řemenu (8) na dolní část držadla (3).

## Kosení



**NEBEZPEČÍ! Nebezpečí zranění!**  
Před začátkem prací překontrolujte terén a odstraňte všechny předměty, které by mohly být přístrojem vymrštěny.



**Poznámka:** Přístroj veďte rovnoměrnou pomalou rychlostí (krokem) v co nerovnějších pruzích.

Pokud možno nesekat mokrou trávu. Pro rovnoměrné kosení sekat v překrývajících se pruzích.

Delší trávu nejdříve předkosit pomocí nastavení větší výšky sekání, potom sekat křížem na požadovanou výšku kosení.

## Čištění a údržba



**NEBEZPEČÍ! Nebezpečí zranění!**  
Sami vykonávejte pouze zde popsané údržbové práce.

Neodborně provedené práce mohou mít za následek poškození přístroje, a tím i poranění.

### Přehled – čištění a údržba

#### Před každým použitím

Co?	Jak?
Všeobecná kontrola funkčnosti.	Vizuální kontrola.
Zkontrolujte všechn šroubové spoje.	Vizuální kontrola a popřípadě utáhněte.

#### Čištění přístroje

Přístroj okamžitě po každém použití vyčistěte. Zaschlé zbytky trávy jsou velmi tvrdé a dají se jen obtížně odstranit.

- Zbytky trávy odstraňte kartáčem a případně plastovou škrabkou (nepoužívejte žádné ostré předměty).
- Odstraňte usazeniny na kolečkách.
- Přístroj utřete jemně navlhčenou haderkou.
- Přístroj nikdy nečistěte proudem vody nebo vysokotlakým čističem.

#### Nastavit řezný mechanismus

Řezný mechanismus je přednastavený z výroby. Po delším používání může být potřebné dodatečné nastavení.

- Pokud je nůž příliš volný, působí tráva jako hrubě a nerovnoměrně pokosená.

- Pokud je nůž příliš utažený, vzniká hluk a přístroj se dá obtížněji posouvat.

#### ► S. 4, obr. 9

- Šroub se šestihrannou hlavou (15) nastavte na obou stranách přístroje tak, aby se dolní nůž (16) a vřetenový nůž (17) sotva slyšitelně dotýkaly.

Otáčení šroubu se šestihrannou hlavou ve směru hodinových ručiček = dolní nůž blíže k vřetenovému noži.

Otáčení šroubu se šestihrannou hlavou proti směru hodinových ručiček = dolní nůž dále od vřetenového nože.

#### Zkouška sekání



#### **NEBEZPEČÍ! Nebezpečí požezání!**

Při vykonávání zkoušky sekání noste vždy ochranné rukavice.

- Sekačku otočte na hlavu.
- Podržte mezi dolním nožem (16) a vřetenem (17) list papíru a vřetenem opatrně otáčejte rukou.

Všechny nože musejí papír rovnoměrně rozříznout po celé délce dolního nože. Vřetenem se musí dát otáčet bez námahy.



**Poznámka:** Oba šrouby se šestihrannou vždy rovnoměrně nastavit.

Šrouby se šestihrannou hlavou pečlivě a opatrně nastavit.

## Uložení, přeprava

### Uložení



#### **NEBEZPEČÍ! Nebezpečí zranění!**

Uskladněte přístroj tak, aby ho nemohla uvést do chodu nepovolaná osoba.

Zajistěte, aby se nikdo nemohl zranit na stojícím přístroji.



#### **OZNAMENÍ! Poškození přístroje!**

Nechráněný přístroj neukládejte ve vlhkém prostředí.

- Přístroj před uskladněním vyčistěte.
- Řezací nástroj před delším odstavením mírně naolejujte.
- Přístroj skladujte v suchém prostředí.

### Přeprava

- Při zaslání používejte podle možností originální balení.

## Likvidace

### Likvidace přístroje

Informujte se prosím u vaší obecní správy, co se týká možnosti regulované likvidace.

Prostřednictvím separované likvidace odvezďte staré přístroje na recyklaci nebo jiné formy opětovného zhodnocení. Pomůžet tím zabránit, aby se podle okolností dostaly do životního prostředí zatěžující látky.

### Likvidace obalu

Obal se skládá z kartónu a odpovídajících označených fólií, které se dají recyklovat.

- Odevzďte tyto materiály do sběrnky k opětovnému zhodnocení.

## Porucha a náprava

### Pokud něco nefunguje...



#### **NEBEZPEČÍ! Nebezpečí zranění!**

Neodborné opravy vedou k tomu, že váš přístroj již nefunguje bezpečně. Ohrožujete tím sebe i vaše okolí.

Často jsou to jen drobné závady, které vedou ke vzniku poruchy. Většinou je můžete snadno sami odstranit. Než se obrátíte na prodejnu, podívejte se do následující tabulky. Ušetříte si tím mnoho námahy a případně i výdaje.

Chyba/porucha	Příčina	Řešení
Abnormální zvuk.	Šrouby/díly uvolněné?	Šrouby dotáhněte.
	Cizí tělesa v noži?	Cizí tělesa odstraňte.
	Poškozený nůž?	Nechte nůž nabrousit.
	Nesprávné nastavení nože?	► <i>Nastavit řezný mechanismus – s. 27.</i>
Nedostatečný výsledek kosení.	Nesprávné nastavení nože?	► <i>Nastavit řezný mechanismus – s. 27.</i>
	Nůž tupý?	Nechte nůž nabrousit.

Nemůžete-li závadu odstranit sami, obraťte se přímo na prodejnu. Mějte na paměti, že při neodborné opravě zanikají nároky ze záruky

a případně Vám mohou vzniknout i další výdaje.

## Technické údaje

<b>Číslo výrobku</b>	<b>234786</b>
Pracovní šířka	380 mm
Výška kosení	13–38 mm
Objem sběrného pytle	35 l
Rozměry (výška/šířka/hloubka), cca	125 × 42 × 30 cm
Hmotnost	9 kg

## Obsah

Skôr ako začnete...	30
Pre vašu bezpečnosť	30
Prehľad o zariadení	31
Montáž	31
Obsluha	32
Čistenie a údržba	32
Uschovanie, preprava	33
Likvidácia	33
Poruchy a náprava	33
Technické údaje	34
Reklamácie	91

## Skôr ako začnete...

### Používanie v súlade s určením

Prístroj je určený na kosenie trávnatých plôch v súkromnej a hobby záhrade.

Prístroj sa nesmie používať na komerčné účely.

Prístroj sa musí prevádzkovať v súlade so zadaniami v návode na použitie.

Akékoľvek používanie v rozpore s určením, resp. všetky činnosti na nástroji, ktoré nie sú opísané v tomto návode na použitie, sú považované za nepovolené a nevhodné použitie mimo zákonných limitov ručenia výrobcu.

### Čo znamenajú použité symboly?

#### V návode na použitie

Upozornenia na nebezpečenstvá a pokyny sú v návode na použitie zreteľne vyznačené. Použité sú nasledujúce symboly:



**NEBEZPEČENSTVO! Druh a zdroj nebezpečenstva!** Pri nedodržaní upozornení o nebezpečenstve môže dôjsť k poraneniu.



**OZNAMENIE! Druh a zdroj nebezpečenstva!** Táto informácia o nebezpečenstve varuje pred poškodením nástroja, okolia alebo pred inými vecnými škodami.



**Poznámka:** Tento symbol označuje informácie, ktoré slúžia na lepšie pochopenie postupov.



Tieto symboly označujú potrebný osobný ochranný výstroj.

## Na prístroji

Symbole, ktoré sa nachádzajú na vašom prístroji, sa nesmú odstraňovať ani zakrývať. Pokyny na prístroji, ktoré už nie sú čitateľné, sa musia ihneď vymeniť.



Pred uvedením do prevádzky je potrebné si prečítať návod na použitie.



Dodržiavajte všetky bezpečnostné pokyny z návodu na použitie!



Nebezpečenstvo poranenia v dôsledku lietajúcich častíc!



Tretie osoby musia udržiavať dostatočný bezpečnostný odstup.



Nebezpečenstvo poranenia rezacím nástrojom!

Nikdy nesiahajte do rezacieho nástroja.



Nebezpečenstvo z dôvodu rotujúcich rezacích nástrojov!

## Pre vašu bezpečnosť

### Všeobecné bezpečnostné upozornenia

- Pre bezpečné zaobchádzanie s týmto prístrojom si musí užívateľ prístroja pred prvým použitím prečítať tento návod na použitie a porozumieť mu.
- Dodržiavajte všetky bezpečnostné pokyny! Ak nebudete rešpektovať bezpečnostné pokyny, ohrozíte sami seba aj iných.
- Všetky návody na použitie a bezpečnostné pokyny uschovajte pre neskoršie použitie.
- Deti držte mimo dosahu prístroja. Prístroj skladujte bezpečne mimo dosahu detí a nepovolovaných osôb.
- Všetky časti prístroja, najmä bezpečnostné zariadenia, musia byť správne namontované, aby sa zabezpečila bezchybná prevádzka.
- Prestavby, svojvoľné úpravy nástroja a použitie nepovolených dielov sú zakázané.

### Obsluha/pracovisko

- Nástroj sa smie používať len vtedy, keď je v bezchybnom stave. Ak je prístroj alebo jeho časť poškodená, musí ho opraviť odborník.
- Vždy dodržiavajte platné národné a medzinárodné bezpečnostné predpisy, predpisy na ochranu zdravia a pracovné predpisy.

- Prístroj sa smie uviesť do prevádzky, len keď pri preskúšaní nie sú zistené žiadne nedostatky. Ak je niektorý diel chybný, musí sa pred ďalším použitím bezpodmienečne vymeniť.
- Mladiství mladší ako 16 rokov, ako aj používatelia, ktorí nie sú v dostatočnej miere oboznámení s obsluhou prístroja, nesmú prístroj používať.
- Osoby, ktoré nie sú kvôli nedostatočným fyzickým, psychickým alebo zmyslovým vlastnostiam schopné nástroj bezpečne a obozretne obsluhovať, nesmú nástroj používať.
- Vždy používajte potrebné osobné ochranné prostriedky (► *Osobný ochranný výstroj* – s. 31).
- Pracujte vždy s obozretnosťou a v dobrom duševnom rozpoložení: Únava, choroba, požitie alkoholu, vplyv liekov a drog sú nezodpovedné, pretože nástroj vtedy nedokážete bezpečne používať.
- Nikdy nekoste, ak sú v blízkosti osoby, najmä deti alebo zvieratá;
- Myslite na to, že obsluha stroja alebo jeho používateľ zodpovedá za úrazy iných osôb alebo škody spôsobené na ich majetku.

## Údržba

- Vykonávať sa smú len také údržbové práce a odstraňovania porúch, ktoré sú tu opísané. Všetky ostatné práce musí vykonať odborník.
- Pravidelne kontrolujte pevné osadenie všetkých skrutkových spojov.
- Používajte len originálne náhradné diely. Len tieto náhradné diely sú konštruované a vhodné pre prístroj. Iné náhradné diely vedú nielen k strate záruky, ale navyše môžu ohroziť vás i vaše okolie.

## Skladovanie a preprava

- Nástroj vždy uschovajte na suchom mieste.
- Pri preprave nástroj chráňte pred poškodením.
- Prístroj držte za držadlo, nikdy nesiahajte do rezacieho nástroja.

## Špecifické pokyny k prístroju

- Pred začatím prác preskúmajte terén a odstráňte všetky predmety, ktoré by mohli poškodiť rezný mechanizmus.
- Vždy dodržujte dostatočný odstup od rezacieho mechanizmu.
- Prístroj vedte len krokom.

- Pracujte iba pri dobrom osvetlení a za dobrých podmienok viditeľnosti.
- Odev obsluhy musí tesne priliehať. Nenoste voľné oblečenie. Noste pevnú obuv a dlhé pracovné nohavice.
- Dávajte pozor na to, aby sa v blízkosti pracovnej oblasti nezdržovali iné osoby alebo zvieratá.
- Pri zmene smeru chodu na svahu buďte zvlášť opatrní.
- Vždy pracujte priečne k svahu.
- Dávajte pozor pri chôdzi dozadu. Nebezpečenstvo potknutia!

## Osobný ochranný výstroj



Pri práci s prístrojom noste pevnú obuv.

## Prehľad o zariadení



**Poznámka:** Skutočný výzor vášho stroja sa môže líšiť od obrázkov.

### ► S. 3, obr. 1

1. Vodiaca tyč
2. Medzikus
3. Dolná časť držadla
4. Kolesá
5. Kolesá
6. Čapy (na výškové nastavenie, obojstranne)
7. Záchytný vak
8. Pridržiavací pás (na zberné vrece)

## Obsah dodávky

- Návod na použitie
- Kolesá
- Vodiaca tyč
- Medzikus (2 ks)
- Dolná časť držadla
- Pridržiavací pás
- Záchytný vak
- Stabilizačné držadlo (pre zberné vrece)
- Montážne držadlo (pre zberné vrece)
- Vrecúško s drobnými súčiastkami
- Pružinová závlačka (2x)

## Montáž

### Montáž vodiacej tyče

#### ► S. 3, obr. 2

- Vodiacu tyč (1) a spojky (2) spojte pomocou krížových skrutiek a matíc s kolíkovou rukoväťou a vzájomne zoskrutkujte.

- Spodnú časť tyče (3) spojte pomocou krížových skrutiek a matic s kolíkovou rukoväťou so spojkami (2) vzájomne zoskrutkujte.

► S. 3, obr. 3

- Spodnú časť tyče jemne stlačte a nechajte zapadnúť do čapov (9) podľa obrázka.
- Spodnú časť tyče zaistíte pružinovými závlačkami (10).

### Montáž zberného vreca

► S. 3, obr. 4

- Montážny držiak (12) nastrčte na stabilizačné držadlo (11) pomocou dolu nasmerovaných závesných hačikov.

► S. 4, obr. 5

- Záchytný vak (7) roziahnite a sústavu tyčí zafixujte pomocou umelohmotných spôn (13).

## Obsluha

### Pred spustením skontrolujte!



**NEBEZPEČENSTVO! Nebezpečenstvo zranenia!** Prístroj sa smie uviesť do prevádzky len vtedy, ak neboli zistené žiadne chyby. Ak je niektorý diel chybný, musí sa pred ďalším použitím bezpodmienečne vymeniť.

Prekontrolujte bezpečný stav nástroja:

- Skontrolujte výskyt viditeľných porúch.
- Skontrolujte, či sú všetky časti nástroja pevne namontované.

### Príprava

#### Nastavenie výšky kosenia

Výška kosenia sa dá nastaviť do štyroch rôznych výškových stupňov. (výšky rezu:

► *Technické údaje* – s. 34).

► S. 4, obr. 6

- Vyťahnite čapy (6) a požadovanú výšku výšky kosenia nastavte prestavením podporného valčeka (14).
- Čapy (6) nechajte zapadnúť do prístroja.
- Postup zopakujte na druhej strane.

#### Pripevnenie zberného vreca

► S. 4, obr. 7

- Montážne držadlo (12) zberného vreca (7) zaveste na osku podporného valčeka (14).

► S. 4, obr. 8

- Záchytný vak (7) pripevnite pomocou prídržiavacieho pásu (8) k spodnej časti tyče (3).

### Kosenie



**NEBEZPEČENSTVO! Nebezpečenstvo zranenia!** Pred začatím prác preskúmajte terén a odstráňte všetky predmety, ktoré by mohli byť prístrojom odhodnené.



**Poznámka:** Prístroj vedte rovnomernou pomalou rýchlosťou (krokom) v čo najrovnejších pruhoch.

Podľa možnosti nekoste mokrá trávu.

Pre rovnomerné kosenie koste v prekryvajúcich sa pruhoch.

Dlhšiu trávu najprv predkoste s väčšou výškou kosenia, potom krížom na požadovanú výšku kosenia.

## Čistenie a údržba



**NEBEZPEČENSTVO! Nebezpečenstvo zranenia!** Sami vykonávajte len údržbové práce, ktoré sú tu opísané. Neodborné práce môžu viesť k poškodeniu prístroja a tým aj k poraneniam.

### Prehľad čistenia a údržby

#### Pred každým použitím

Čo?	Ako?
Všeobecná kontrola funkčnosti.	Vizuálna kontrola.
Skontrolujte všetky skrutkové spoje.	Vizuálne skontrolujte a prípadne utiahnite.

#### Vyčistiť prístroj

Prístroj po každom použití ihneď vyčistite. Zaschnuté zvyšky trávy sú veľmi tvrdé a dajú sa len ťažko odstrániť.

- Zvyšky trávy odstráňte kefou a prípadne plastovou škrabkou (nepoužívajte ostré nástroje).
- Odstráňte usadeniny na kolesách.
- Nástroj utrite jemne navlhčenou handrou.
- Prístroj nikdy nečistite prúdom vody alebo vysokotlakovým čističom.

#### Nastaviť rezný mechanizmus

Rezný mechanizmus je prednastavený z výroby. Po dlhšom používaní môže byť potrebné dodatočné nastavenie.

- Keď je nôž príliš voľný, pôsobí tráva ako hrubo a nerovnomerne pokosená.
- Keď je nôž utiahnutý príliš, vzniká hluk a prístroj sa dá ťažko posúvať.

#### ► S. 4, obr. 9

- Šesťhrannú maticu (15) nastavte na obidvoch stranách prístroja tak, aby sa dolný nôž (16) a vretenový nôž (17) sotva počuťelne dotýkali.

Otáčanie skrutky so šesťhrannou hlavou v smere hodinových ručičiek = dolný nôž bližšie k vretenovému nožu.

Otáčanie skrutky so šesťhrannou hlavou proti smeru hodinových ručičiek = dolný nôž ďalej od vretenového noža.

#### Skúška rezu



**NEBEZPEČENSTVO! Nebezpečenstvo porezania!** Pri vykonávaní skúšok rezu vždy noste ochranné rukavice.

- Kosačku postavte na hlavu.
- Podržte medzi dolným nožom (16) a vretenom (17) list papiera a vreteno opatrne otáčajte rukou.

Všetky nože musia papier rovnomerne predeliť po celej dĺžke spodného noža. Vreteno sa musí dať otáčať bez námahy.



**Poznámka:** Obidve skrutky so šesťhrannou hlavou vždy rovnomerne nastavte.

Skrutky so šesťhrannou hlavou starostlivo a opatrne nastavte.

## Uschovanie, preprava

### Uskladnenie



**NEBEZPEČENSTVO! Nebezpečenstvo zranenia!** Prístroj uschovajte tak, aby ho nepovolane osoby nemohli uviesť do činnosti. Zaistite, aby sa nikto nemohol poraniť na stojacom prístroji.



**OZNÁMENIE! Poškodenie nástroja!** Neuskładňujte nechránený prístroj vo vlhkom prostredí.

- Prístroj pred uskladnením vyčistite.
- Rezací nástroj pred dlhším odstavením zľahka naolejujte.
- Prístroj ukladajte v suchom prostredí.

### Preprava

- Pri zasielaní použite podľa možnosti originálny obal.

## Likvidácia

### Likvidácia prístroja

Informujte sa v svojej obci o možnostiach regulovaného zneškodnenia.

Oddelenou likvidáciou použitých prístrojov umožníte recyklovanie alebo inú formu opätovného využitia prístrojov. Pomôžete tým zabrániť tomu, aby sa za žiadnych okolností nedostali zaťažujúce látky do životného prostredia.

### Likvidácia obalu

Obal sa skladá z kartónu a fólií s príslušným označením, ktoré sa dajú recyklovať.

- Tieto materiály odovzdajte na recykláciu.

## Poruchy a náprava

### Keď niečo nefunguje...



**NEBEZPEČENSTVO! Nebezpečenstvo zranenia!** Neodborné opravy môžu viesť k tomu, že váš prístroj už nebude bezpečne fungovať. Tým ohrozujete seba a svoje okolie.

Často sú to len malé chyby, ktoré vedú k poruche. Väčšinou ich ľahko dokážete odstrániť sami. Skôr než sa obrátíte na predajcu, pozrite sa najprv do nasledujúcej tabuľky. Ušetrite si tak veľa námahy, prípadne aj náklady.

Chyba/porucha	Príčina	Odstránenie
Abnormálny hluk.	Skrutky/diely uvoľnené?	Skrutky dotiahnite.
	Cudzie teleso v noži?	Odstráňte cudzie teleso.
	Nôž poškodený?	Nôž nechajte nabrúsiť.
	Nesprávne nastavenie noža?	► <i>Nastaviť rezný mechanizmus – s. 32.</i>
Nedostatočný rezný výsledok.	Nesprávne nastavenie noža?	► <i>Nastaviť rezný mechanizmus – s. 32.</i>
	Nôž tupý?	Nôž nechajte nabrúsiť.

Ak nemôžete chyby odstrániť sami, obráťte sa, prosím, priamo na predajcu. Nezabúdajte, že v dôsledku neodborných opráv zaniká aj nárok na poskytnutie záruky, prípadne vám môžu vzniknúť dodatočné náklady.

## Technické údaje

<b>Číslo výrobku</b>	<b>234786</b>
Pracovná šírka	380 mm
Výška rezu	13-38 mm
Objem zberného vreca	35 l
Rozmery (výška/šírka/hĺbka), cca.	125 × 42 × 30 cm
Hmotnosť	9 kg

## Spis treści

Przed rozpoczęciem użytkowania... ..	35
Dla Państwa bezpieczeństwa .....	35
Schemat urządzenia .....	36
Montaż .....	37
Obsługa .....	37
Czyszczenie i konserwacja .....	38
Przechowywanie, transport .....	38
Utylizacja .....	38
Zakłócenia i pomoc .....	39
Dane techniczne .....	39
Roszczenia gwarancyjne .....	91

## Przed rozpoczęciem użytkowania...

### Użycie zgodnie z przeznaczeniem

Urządzenie jest przeznaczone do koszenia trawników w ogrodach przydomowych i na ogródkach działkowych.

Urządzenia nie wolno użytkować zawodowo. Urządzenie należy użytkować zgodnie z zaleceniami w instrukcji obsługi.

Każde użycie niezgodne z przeznaczeniem lub wykonywanie przy urządzeniu jakichkolwiek czynności nieopisanych w niniejszej instrukcji jest działaniem niedozwolonym, wykraczającym poza określone prawem granice odpowiedzialności cywilnej producenta.

### Co oznaczają użyte symbole?

#### W niniejszej instrukcji obsługi

Informacje o niebezpieczeństwach i wskazówki są w instrukcji użytkownika wyraźnie oznaczone. Stosuje się następujące symbole:



**NIEBEZPIECZENSTWO! Rodzaj i źródło niebezpieczeństwa!** Nieprzestrzeganie tej wskazówki ostrzegawczej stwarza niebezpieczeństwo obrażeń ciała.



**UWAGA! Rodzaj i źródło niebezpieczeństwa!** Niniejsza wskazówka ostrzega przed możliwymi uszkodzeniami urządzenia, innymi szkodami rzeczowymi lub w środowisku naturalnym.



**Wskazówka:** Symbol ten oznacza informacje, mające służyć lepszemu zrozumieniu opisywanych procesów.



Te symbole oznaczają wymagane elementy ochrony osobistej.

### Na urządzeniu

Symboli znajdujących się na urządzeniu nie wolno usuwać lub zakrywać. Nieczytelne wskazówki znajdujące się na urządzeniu należy natychmiast wymienić.



Przed uruchomieniem przeczytać instrukcję obsługi.



Przestrzegać wszystkich wskazówek bezpieczeństwa podanych w instrukcji eksploatacji!



Ryzyko obrażeń związane z ruchomymi częściami!



Osoby postronne muszą zachować odpowiednią odległość od pracującej maszyny.



Niebezpieczeństwo zranienia przez mechanizm tnący!



Nie wolno nigdy wkładać rąk do mechanizmu tnącego.



Zagrożenie spowodowane przez wirujące noże!

## Dla Państwa bezpieczeństwa

### Ogólne wskazówki bezpieczeństwa

- W celu zapewnienia bezpiecznego obchodzenia się z urządzeniem, użytkownik musi przed pierwszym użyciem przeczytać ze zrozumieniem niniejszą instrukcję obsługi.
- Przestrzegać wszystkich wskazówek bezpieczeństwa! Nieprzestrzeganie wskazówek bezpieczeństwa naraża użytkownika i osoby trzecie.
- Wszystkie instrukcje użytkownika i wskazówki dotyczące bezpieczeństwa należy zachować na przyszłość.
- Chronić urządzenie przed dziećmi. Urządzenie należy przechowywać poza zasięgiem dzieci i osób nieuprawnionych.
- Wszelkie części urządzenia, a przede wszystkim elementy zabezpieczające, muszą być prawidłowo zamontowane, aby zagwarantować nienaganną pracę.
- Zabrania się wszelkich przeróbek, samowolnych zmian w urządzeniu oraz stosowania nieautoryzowanych części.

## Obsługa/stanowisko pracy

- Urządzenia wolno używać tylko w nienagannym stanie technicznym. Jeżeli urządzenie lub jego część są uszkodzone, naprawę musi wykonać specjalista.
- Należy zawsze przestrzegać obowiązujących krajowych i międzynarodowych przepisów BHP.
- Urządzenie wolno uruchomić tylko wówczas, jeżeli podczas kontroli nie stwierdzono usterek. Jeżeli jakaś część jest uszkodzona, to przed ponownym użyciem musi zostać bezwzględnie wymieniona na nową.
- Urządzenia nie wolno używać osobom młodocianym w wieku poniżej 16 lat oraz użytkownikom, którzy nie znają wystarczająco jego obsługi.
- Urządzenie nie może być używane przez osoby, które ze względu na niedostateczne predyspozycje fizyczne, psychiczne lub sensoryczne nie są w stanie bezpiecznie i roztropnie go obsługiwać.
- Zawsze używać wymaganych elementów ochrony osobistej (► *Elementy ochronny osobistej* – str. 36).
- Pracować zawsze, tylko będąc w dobrej kondycji i zachowując należytą ostrożność. Osoby zmęczone, chore, będące pod wpływem alkoholu, leków lub środków odurzających są nieodpowiedzialne i nie są w stanie bezpiecznie używać urządzenia.
- nigdy nie kosić trawy, jeżeli w pobliżu znajdują się ludzie, w szczególności dzieci, lub zwierzęta;
- pamiętaj, że operator lub użytkownik maszyny ponosi odpowiedzialność za wypadki z udziałem innych osób lub ich majątku.

## Konserwacja

- Samodzielnie wolno wykonywać tylko te prace konserwacyjne i naprawcze, które zostały opisane poniżej. Wszelkie inne prace muszą być wykonane przez specjalistę.
- Regularnie sprawdzać trwałość osadzenia wszystkich śrub.
- Stosować tylko oryginalne części zamienne. Tylko te części zamienne są specjalnie skonstruowane i odpowiednie dla tego urządzenia. Inne części zamienne prowadzą nie tylko do utraty gwarancji, ale również mogą stanowić zagrożenie dla użytkownika i środowiska.

## Magazynowanie i transport

- Urządzenie przechowywać zawsze w suchym miejscu.
- Podczas transportu chronić urządzenie przed uszkodzeniami.
- Urządzenie należy przenosić trzymając za uchwyt, nigdy nie dotykać mechanizmu tnącego.

## Wskazówki specyficzne dla urządzenia

- Przed rozpoczęciem pracy sprawdzić teren i usunąć wszystkie przedmioty, które mogłyby usunąć mechanizm tnący.
- Zawsze zachowywać wystarczającą odległość od mechanizmu tnącego.
- Urządzenie należy prowadzić tylko wolnym krokiem.
- Pracować tylko przy dobrych warunkach oświetlenia i dobrej widoczności.
- Operator musi nosić ściśle przylegającą odzież. Unikać luźno noszonych ubrań. Nosić mocne obuwie i długie spodnie robocze.
- Należy zwrócić uwagę, żeby w pobliżu obszaru pracy nie znajdowały się inne osoby lub zwierzęta.
- Szczególną ostrożność należy zachować podczas zmiany kierunku jazdy na zboczach.
- Zawsze pracować prostopadle do nachylenia zbocza.
- Uważać podczas cofania się. Niebezpieczeństwo potknięcia się!

## Elementy ochronny osobistej



Podczas pracy z urządzeniem należy nosić solidne obuwie.

## Schemat urządzenia



**Wskazówka:** Rzeczywisty wygląd urządzenia może się różnić od ilustracji.

► *Str. 3, ilustr. 1*

1. Drażek do prowadzenia
2. Łącznik
3. Dolna część drążka do prowadzenia
4. bębnowa kosiarka do trawy
5. Koła
6. Trzpienie (do regulacji wysokości, z obydwu stron)
7. Worek na trawę
8. Pasek podtrzymujący (do worka na trawę)

## Zakres dostawy

- Instrukcja użytkowania
- bębnowa kosiarka do trawy
- Drażek do prowadzenia
- Łącznik (2 sztuki)
- Dolna część drażka do prowadzenia
- Pasek podtrzymujący
- Worek na trawę
- Pałąk stabilizujący (do worka na trawę)
- Pałąk montażowy (do worka na trawę)
- Woreczek z drobnymi częściami
- Sprężysta zawleczka (2×)

## Montaż

### Montaż drażka do prowadzenia

- ▶ *Str. 3, ilustr. 2*
  - Przy pomocy wkrętów z rowkiem krzyżowym oraz nakrętek dociskowych z przetyczkami połączyć i skręcić ze sobą drażek do prowadzenia (1) i łączniki (2).
  - Przy pomocy wkrętów z rowkiem krzyżowym oraz nakrętek dociskowych z przetyczkami połączyć i skręcić ze sobą dolną część drażka do prowadzenia (3) i łączniki (2).
- ▶ *Str. 3, ilustr. 3*
  - Dolną część drażka do prowadzenia lekko ścisnąć do siebie i osadzić na trzpieniach (9) w sposób pokazany na rysunku.
  - Dolną część drażka do prowadzenia zabezpieczyć sprężystymi zawleczkami (10).

### Montaż worka na trawę

- ▶ *Str. 3, ilustr. 4*
  - Pałąk montażowy (12) ze skierowanymi do dołu klamrami zaczepowymi osadzić na pałąku stabilizującym (11).
- ▶ *Str. 4, ilustr. 5*
  - Naprężyć worek na trawę (7) i zamocować na rurkach plastikowe nakładki (13).

## Obsługa

### Sprawdzić przed uruchomieniem!



**NIEBEZPIECZENSTWO! Niebezpieczeństwo zranienia!** Urządzenie wolno uruchomić tylko, jeżeli podczas sprawdzania nie stwierdzono nieprawidłowości. Jeżeli jakaś część jest uszkodzona, to przed ponownym użyciem musi zostać bezwzględnie wymieniona na nową.

Sprawdzić, czy urządzenie jest w bezpiecznym stanie:

- Sprawdzić, czy nie występują widoczne uszkodzenia.
- Sprawdzić, czy wszystkie części urządzenia są trwale zamontowane.

## Przygotowanie

### Ustawianie wysokości cięcia

Wysokość cięcia można ustawić na czterech różnych poziomach. (Wysokość cięcia:

- ▶ *Dane techniczne – str. 39).*
- ▶ *Str. 4, ilustr. 6*
  - Wyciągnąć trzpień (6) i ustawić wymaganą wysokość cięcia poprzez zmianę wysokości wałka podporowego (14).
  - Wpuścić trzpień (6) do ząbienia się w urządzeniu.
  - Powtórzyć czynności z drugiej strony kosiarki.

### Montaż worka na trawę

- ▶ *Str. 4, ilustr. 7*
  - Zawiesić pałąk montażowy (12) worka na trawę (7) na osi wałka wsporczoego (14).
- ▶ *Str. 4, ilustr. 8*
  - Worek na trawę (7) zamocować przy pomocy paska podtrzymującego (8) do dolnej części drażka do prowadzenia (3).

## Koszenie



**NIEBEZPIECZENSTWO! Niebezpieczeństwo zranienia!** Przed rozpoczęciem pracy sprawdzić teren i usunąć wszystkie przedmioty, które mogłyby zostać odrzucone przez urządzenie.



**Wskazówka:** Urządzenie należy prowadzić w równomiernym, wolnym tempie (wolnym krokiem) w miarę możliwości po prostym torze.

Zaleca się nie kosić mokrej trawy. Aby uzyskać równomierne skoszenie trawnika, każdy kolejny przejazd kosiarki powinien zachodzić na poprzedni. Wysoki trawnik kosić wstępnie przy maksymalnej wysokości cięcia, a następnie kosząc prostopadle do poprzedniego przejazdu, skosić trawę na wymaganą wysokość.

## Czyszczenie i konserwacja



**NIEBEZPIECZENSTWO! Niebezpieczeństwo zranienia!** Proszę wykonać opisane tu prace konserwacyjne samodzielnie.

Prace wykonane w niefachowy sposób mogą prowadzić do uszkodzenia urządzenia, a tym samym do urazów.

### Przegląd czyszczenia i konserwacji

#### Przed każdym użyciem

Co?	Jak?
Ogólna kontrola dzia- łania.	Kontrola wzrokowa.
Sprawdzić wszystkie połączenia śrubowe.	Skontrolować wzro- kowo i ewentualnie dokręcić.

### Czyszczenie urządzenia

Urządzenie oczyścić natychmiast po każdym użyciu. Zasuszone resztki trawy są bardzo twarde i trudne do usunięcia.

- Usunąć resztki trawy przy pomocy szczotki i ewentualnie plastikowego skrobaka (nie używać żadnych ostrych narzędzi).
- Usunąć zanieczyszczenia z kół.
- Wytrzeć urządzenie lekko zwilżoną szmatką.
- Zabronione jest mycie urządzenia strumieniem wody czy strumieniem wysokociśnieniowym.

### Ustawianie mechanizmu tnącego

Mechanizm tnący został wyregulowany wstępnie w zakładzie producenta. Po dłuższym użytkowaniu konieczna może się okazać ponowna regulacja.

- Przy zbyt luźnym nożu skoszony trawnik wygląda nieestetycznie i nierównomier-  
nie.
- W przypadku zbyt mocno dokręconego noża urządzenie emituje hałas i z trudem daje się prowadzić.

#### ► Str. 4, ilustr. 9

- Śruby z łbem sześciokątnym (15) po oby-  
dwu stronach urządzenia ustawić w taki  
sposób, żeby nóż dolny (16) i nóż bęb-  
nowy (17) poruszały się w sposób ledwo  
słyszalny.

Obracanie śruby z łbem sześciokątnym w kie-  
runku wskazówek zegara = nóż dolny przy-  
bliża się do noża bębnowego.

Obracanie śruby z łbem sześciokątnym w kie-  
runku odwrotnym do wskazówek zegara =  
nóż dolny oddala się od noża bębnowego.

## Próba cięcia



**NIEBEZPIECZENSTWO! Niebez-  
pieczeństwo przecięcia!** Wykonu-  
jąc próbę cięcia, należy zawsze nosić  
rękawice ochronne.

- Ułożyć kosiarkę do góry nogami.
- Włożyć kartkę papieru między nóż  
dolny (16) a bęben (17) i ostrożnie obró-  
cić ręcznie bębniem.

Wszystkie noże muszą równomiernie prze-  
ciąć papier na całej długości noża dolnego.  
Bęben musi się dawać lekko obracać.



**Wskazówka:** Obydwie śruby z łbem  
sześciokątnym muszą być zawsze  
równomiernie ustawione.

Śruby z łbami sześciokątnymi należy  
regulować ostrożnie i delikatnie.

## Przechowywanie, transport

### Przechowywanie



**NIEBEZPIECZENSTWO! Niebez-  
pieczeństwo zranienia!** Urządzenie  
przechowywać w taki sposób, aby  
uniemożliwić uruchomienie przez  
osoby nieupoważnione.

Należy się upewnić, że nikt nie zosta-  
nie zraniony przez odstawione urzą-  
dzenie.



**UWAGA! Uszkodzenie urządzenia!**  
Nie wolno przechowywać urządzenia  
w wilgotnym otoczeniu bez odpowied-  
niego zabezpieczenia.

- Oczyścić urządzenie przed przekazaniem  
do przechowywania.
- Wyłączając urządzenie na dłuższy czas z  
eksploatacji, naoliwić lekko mechanizm  
tnący.
- Przechowywać urządzenie w suchym  
miejscu.

### Transport

- Do wysyłki używać w miarę możliwości  
oryginalnego opakowania.

## Utylizacja

### Utylizacja urządzenia

Proszę zasięgnąć w swojej gminie informacji  
na temat możliwości utylizacji zgodnej z prze-  
pisami.

Uwzględniając segregację odpadów, stare  
urządzenia należy przekazać do recyklingu  
lub innych form ponownego przetworzenia.

W ten sposób pomaga się zapobiegać ewentualnemu przedostaniu się szkodliwych substancji do środowiska naturalnego.

### Usuwanie opakowania

Opakowanie składa się z kartonu i odpowiednio oznakowanych folii, które nadają się do recyklingu.

- Materiały te należy dostarczyć do ponownego przetworzenia.

## Zakłócenia i pomoc

### Jeżeli coś nie działa...



**NIEBEZPIECZEŃSTWO! Niebezpieczeństwo zranienia!** Niefachowo wykonane naprawy mogą doprowadzić do tego, że urządzenie przestanie bezpiecznie działać. Stawowi ono wówczas zagrożenie dla operatora oraz dla otoczenia.

Zakłócenia są często powodowane przez drobne usterki. Z reguły można je samodzielnie usunąć. Przed zwróceniem się do sprzedawcy należy zasięgnąć informacji w poniższej tabeli. Pozwoli to zaoszczędzić dużo trudu oraz ewentualnych kosztów.

Zakłócenie/ustereka	Przyczyna	Sposób usunięcia
Nietypowe odgłosy.	Poluzowane śruby/części?	Dokręcić śruby.
	Obce ciało na nożu?	Usunąć obce ciało.
	Nóż uszkodzony?	Przekazać nóż do naostrzenia.
	Nieprawidłowe ustawienie noża?	► <i>Ustawianie mechanizmu tnącego – str. 38.</i>
Niezadowalający rezultat koszenia.	Nieprawidłowe ustawienie noża?	► <i>Ustawianie mechanizmu tnącego – str. 38.</i>
	Nóż stępiony?	Przekazać nóż do naostrzenia.

Jeżeli usterki nie można usunąć we własnym zakresie, należy skontaktować się bezpośrednio ze sprzedawcą. Należy pamiętać, że nieprawidłowo wykonane naprawy powodują utratę prawa do roszczeń gwarancyjnych i pociągają ew. za sobą dodatkowe koszty.

## Dane techniczne

<b>Numer produktu</b>	<b>234786</b>
Szerokość koszenia	380 mm
Wysokość cięcia	13–38 mm
Pojemność worka na trawę	35 l
Wymiary (wysokość/szerokość/głębokość), ok.	125 × 42 × 30 cm
Ciężar	9 kg

## Kazalo

Preden začnete...	40
Za vašo varnost	40
Vaša naprava v pregledu	41
Montaža	41
Uporaba	42
Čiščenje in vzdrževanje	42
Skladiščenje, transport	43
Odstranjevanje	43
Težave in pomoč	43
Tehnični podatki	44
Garancijski list	90

## Predn začnete...

### Namenska uporaba

Naprava je namenjena za košnjo travnatih površin v zasebnem hišnem ali hobi vrtu.

Naprava je namenjena le za domačo uporabo.

Napravo morate uporabljati v skladu z navedbami v navodilih za uporabo.

Vsaka nenamenska uporaba oz. vse dejavnosti na napravi, ki niso navedene v teh navodilih za uporabo, so nedovoljena napačna uporaba izven zakonskih meja jamstva proizvajalca.

### Kaj pomenijo uporabljeni simboli?

#### V navodilih za uporabo

Opozorila na nevarnost in napotki so jasno označeni v navodilih za uporabo. Uporabljeni so naslednji simboli:



**NEVARNOST! Vrsta in vir nevarnosti!** Pri neupoštevanju opozoril na nevarnost obstaja nevarnost poškodb.



**OBVESTILO! Vrsta in vir nevarnosti!** To opozorilo na nevarnost opozarja pred škodo na napravi, okolju ali drugo materialno škodo.



**Nasvet:** Ta simbol označuje informacije, ki so navedene za boljše razumevanje postopkov.



Ti simboli označujejo potrebno osebno zaščitno opremo.

## Na napravi

Simbolov, ki se nahajajo na napravi, ni dovoljeno odstraniti ali prekriti. Navodila na napravi, ki niso več vidna, je potrebno takoj zamenjati.



Pred uporabo preberite navodila.



Upoštevajte vse varnostne napotke v navodilih za uporabo!



Nevarnost poškodbe zaradi delcev, ki letijo naokrog!



Tretje osebe se morajo zadrževati na varnostni razdalji.



Nevarnost poškodb z rezilom!



Nikoli ne segajte v rezilo.



Nevarnost zaradi vrtečih rezilnih orodij!

## Za vašo varnost

### Splošna varnostna opozorila

- Za varno ravnanje s to napravo mora uporabnik naprave pred prvo uporabo prebrati in razumeti ta navodila za uporabo.
- Upoštevajte vse varnostne napotke! Če teh varnostnih napotkov ne upoštevate, ogrožate sebe in druge.
- Vsa navodila za uporabo in varnostne napotke hranite za prihodnost.
- Držite otroke stran od naprave. Napravo hranite izven dosega otrok in nepooblaščenih oseb.
- Vsi deli naprave, še posebej varnostne naprave, morajo biti pravilno nameščene, da zagotovite brezhibno delovanje.
- Predelave, samovoljne spremembe na napravi, kakor tudi uporaba neodobrenih delov, je prepovedano.

### Uporaba/Delovno mesto

- Napravo lahko uporabljate le, ko je v brezhibnem stanju. Če je naprava ali njen del okvarjen, jo/ga mora popraviti strokovnjak.
- Vedno upoštevajte veljavne državne in mednarodne varnostne, zdravstvene in delovne predpise.
- Napravo lahko uporabljate le, če med pregledovanjem naprave niste odkrili napak. Če je kakšen del okvarjen, ga morate pred naslednjo uporabo obvezno zamenjati.

- Mladostniki mlajši od 16 let, tako kot uporabniki, ki niso seznanjeni z uporabo naprave, naprave ne smejo uporabljati.
- Osebe, ki zaradi pomanjkljivih fizičnih, psiholoških ali senzornih lastnosti niso v stanju varno in preudarno uporabljati naprave, le-te ne smejo uporabljati.
- Vedno uporabljajte potrebno osebno zaščitno opremo (► *Osebna zaščitna oprema – str. 41*).
- Vedno delajte preudarno in v dobrem stanju: Utrujenost, bolezen, uživanje alkohola, zdravlil in drog je neodgovorno, kajti v tem primeru naprave ne morete več varno uporabljati.
- Nikoli ne kosite, če so v bližini osebe, predvsem otroci ali živali.
- Ne pozabite, da upravljavec naprave ali uporabnik odgovarjata za nesreče, pri katerih so vpletene druge osebe ali pri katerih je prišlo do grotne škode drugih oseb.

### Vzdrževanje

- Izvajate lahko le vzdrževalna dela in odpravljanje motenj, ki so opisane tukaj. Vsa druga dela mora izvesti strokovnjak.
- Redno preverjate ali so vsi vijaki močno zategnjeni.
- Uporabljajte le originalne nadomestne dele. Samo takšni nadomestni deli so primerni in izdelani za napravo. Drugi nadomestni deli ne povzročijo le izgube garancije, ampak lahko tudi ogrožajo vas in vašo okolico.

### Skladiščenje in transport

- Napravo zmeraj hranite na suhem.
- Napravo med transportom zaščitite pred poškodbami.
- Napravo držite za ročaj in nikoli ne prijemajte rezalnega orodja.

### Specifično opozorilo naprave

- Pred začetkom dela preglejte zemljišče in odstranite vse predmete, ki bi lahko poškodovali rezilo.
- Vedno imejte dovolj razdalje do orodja za rezanje.
- Napravo vodite stopopoma.
- Delajte le pri dobrih svetlobnih razmerah in dobri vidljivosti.
- Obleka uporabnika mora biti tesno oprijeta. Izogibajte se ohlapnim oblačilom. Obujete močne čevlje in dolge delovne hlače.

- Bodite pozorni, da se v bližini delovnega območja ne nahajajo druge osebe ali živali.
- Ob spremembi smeri vodenja na pobočju bodite še posebej previdni.
- Vedno delajte počez po strmini!
- Pozor pri hoji nazaj. Nevarnost spotikanja!

### Osebna zaščitna oprema



Pri delu z napravo nosite čvrsto obutev.

### Vaša naprava v pregledu



**Nasvet:** Dejanski videz vaše naprave lahko odstopa od slik.

#### ► Str. 3, sl. 1

1. Ročaj za vodenje
2. Vmesnik
3. Spodnji del ročaja
4. Vretenasta kosilnica
5. Kolesa
6. Zatič (za nastavitev višine, obojestranski)
7. Koš za travo
8. Držalni pas (za koš za travo)

### Vsebina dostavljenega paketa

- Navodila za uporabo
- Vretenasta kosilnica
- Ročaj za vodenje
- Vmesnik (2 kosa)
- Spodnji del ročaja
- Držalni pas
- Koš za travo
- Stabilizacijski ročaj (za koš za travo)
- Montažni ročaj (za koš za travo)
- Vrečka z majhnimi deli
- Vzmetni zatič (2x)

## Montaža

### Montaža ročaja za vodenje

#### ► Str. 3, sl. 2

- Ročaj za vodenje (1) in vmesnike (2) povežite z vijaki s križasto glavo in pri-teznimi maticami in jih privijte.
- Spodnji del ročaja (3) povežite z vmesniki (2) z vijaki s križasto glavo in pri-teznimi maticami in jih privijte.

#### ► Str. 3, sl. 3

- Spodnji del ročaja na rahlo stisnite, da zaskoči zatič (9), kot je to prikazano na sliki.

- Spodnji del ročaja pritrdite z vzmetnima zatičema (10).

## Montaža koša za travo

### ► Str. 3, sl. 4

- Montažni ročaj (12) natakните na stabilizacijski ročaj (11) z navzdol usmerjenimi obešalnimi sponkami.

### ► Str. 4, sl. 5

- Napnite koš za travo (7) in ogrodje pritrdite s sponkami iz umetne mase (13).

## Uporaba

### Pred zagonom preverite!



**NEVARNOST! Nevarnost poškodb!** Naprava se sme uporabljati samo, kadar nišo odkrite nikakršne napake. Če je kakšen del okvarjen, ga morate pred naslednjo uporabo obvezno zamenjati.

Preverite varno stanje naprave:

- preverite, ali so prisotne vidne okvare.
- Preverite, ali so vsi deli trdno montirani.

### Priprave

#### Nastavljanje višine reza

Višina reza se lahko nastavi na štiri različne višine. (Nastavljene višine reza: ► *Tehnični podatki – str. 44*).

### ► Str. 4, sl. 6

- Potegnite zatič (6) in nastavite želeno višino reza s prestavitvijo opornega kolesca (14).
- Naj zatič (6) zaskoči v napravi.
- Postopek ponovite na drugi strani.

#### Namestitev koša za travo

### ► Str. 4, sl. 7

- Montažni ročaj (12) koša za travo (7) obešite na os opornega kolesca (14).

### ► Str. 4, sl. 8

- Koš za travo (7) pritrdite na spodnji del ročaja (3) z držalnim pasom (8).

### Košnja



**NEVARNOST! Nevarnost poškodb!** Pred pričetkom dela preverite teren in odstranite vse predmete, ki bi jih naprava lahko vrgla v zrak.



**Nasvet:** Napravo vodite z enakomerno, počasno hitrostjo (korakoma) v čim bolj ravnih progah.

Če je možno, ne kosite mokro travo.

Da boste imeli enakomerno pokoseno, kosite v prekrivajočih se progah.

Daljšo travo najprej pokosite na najvišji višini reza, nato travo pokosite počez na želeni višini reza.

## Čiščenje in vzdrževanje



**NEVARNOST! Nevarnost poškodb!** Sami izvajajte samo tukaj opisana vzdrževalna dela.

Nestrokovna dela lahko vodijo do poškodb stroja in s tem tudi do poškodb.

### Pregled čiščenja in vzdrževalnih del

#### Pred vsako uporabo

Kaj?	Kako?
Vsesplošen nadzor funkcij.	Vizualni pregled.
Preglejte vse spoje vijakov.	Preglejte in, če je potrebno, privijte.

### Čiščenje naprave

Napravo po uporabi takoj očistite. Zasušeni ostanki trave so zelo trdi in se dajo le težko odstraniti.

- Ostanke trave odstranite s krtačo in, če je potrebno, s strgalom iz umetne mase (ne uporabljajte ostrih naprav).
- Odstranite obloge na kolesih.
- Naprave obrišite z rahlo navlaženo krpo.
- Naprave nikoli ne čistite z vodnim ali visokotlačnim curkom.

### Nastavitev rezila

Rezilo je tovarniško prednastavljeno. Po daljši uporabi je mogoče potrebno rezilo ponovno nastaviti.

- Pri ohlajenju rezila je lahko trava pokosena grobo ali neenakomerno.
- Pri pretesno privitem rezilu se pojavijo zvoki in napravo se da težko potiskati.

### ► Str. 4, sl. 9

- Šesterokotne vijake (15) nastavite na obeh straneh tako, da se spodnje (16) in vretenasto rezilo (17) komaj slišno dotikata.

Vrtenje šestkotnih vijakov v smeri urinega kazalca = spodnje rezilo je bližje vretenastemu rezilu.

Vrtenje šestkotnih vijakov v nasprotni smeri urinega kazalca = spodnje rezilo je oddaljeno od vretenastega rezila.

### Poskus reza



**NEVARNOST! Nevarnost ureza!** Pri izvajanju poskusnega reza zmeraj nosite zaščitne rokavice.

- Kosilnico obrnite na glavo.
- Med spodnjim rezilom (16) in vretenom (17) podprite list papirja in vreteno previdno zavrtite z roko.

Vsa rezila morajo papir ločiti enakomerno čez celotno dolžino spodnjega rezila. Vreteno se mora pustiti zavrteti z lahkoto.



**Nasvet:** Oba šestkotna vijaka morata biti enakomerno nastavljena.

Šestkotna vijaka nastavite skrbno in previdno.

## Skladiščenje, transport

### Skladiščenje



**NEVARNOST! Nevarnost poškodb!** Napravo shranite tako, da je ne morejo spraviti v pogon nepooblaščen osebe.

Zagotovite, da se nihče ne more poškodovati na mirujoči napravi.



**OBVESTILO! Poškodbe naprave!** Naprave ne hranite nezavarovane in v vlažnem okolju.

- Pred skladiščenjem napravo očistite.
- Pred daljšim ne uporabljanjem rezalno orodje na lahko namažite z oljem.

- Napravo hranite na suhem, dobro prezračenem kraju.

### Transport

- Ob odpremi, če je možno, uporabite originalno embalažo.

## Odstranjevanje

### Odstranjevanje naprave

Prosimo, da se v vaši občini informirate o možnostih pravilnega odstranjevanja.

Z ločenim odstranjevanjem dostavite odpadno opremo za recikliranje ali druge oblike ponovne uporabe. S tem pomagate preprečevati, da bi v določenih pogojih obremenilne snovi prišle v okolje.

### Odstranjevanje embalaže

Embalaža je iz kartona in ustrežno označenih folij, ki jih lahko reciklirate.

- Te materiale dostavite za ponovno uporabo.

## Težave in pomoč

### Ko nekaj ne deluje več...



**NEVARNOST! Nevarnost poškodb!** Nestrokovna popravila lahko povzročijo, da naprava več ne deluje varno. S tem ogrožate sebe in svojo okolico.

Vzrok motnje je pogosto samo majhna napaka. To napako lahko pogosto odpravite sami. Preden se za pomoč obrnete na prodajalca, si najprej oglejte naslednjo razpredelnico. S tem se izognete nepotrebemu trudu in morebitnim stroškom.

Napaka/motnja	Vzrok	Rešitev
Neobičajen zvok.	So vijaki/deli ohlapni?	Privijte vijake.
	So v rezilu tujki?	Odstranite tujek.
	So rezila poškodovana?	Nabrusite rezilo.
	Je nastavitev rezila napačna?	► <i>Nastavitev rezila – str. 42.</i>
Rezultat obrezovanja je nezadosten.	Je nastavitev rezila napačna?	► <i>Nastavitev rezila – str. 42.</i>
	Je rezilo topo?	Nabrusite rezilo.

Če napake ne morete odpraviti sami, se obrnite neposredno na vašo prodajalca. Upoštevajte, da v primeru nestrokovno izvedenih

popravlil lahko izgubite pravice, ki izhajajo iz garancije; morebiti boste imeli tudi dodatne stroške.

## Tehnični podatki

<b>Številka izdelka</b>	<b>234786</b>
Delovna širina	380 mm
Nastavljene višine re- za	13–38 mm
Kapaciteta koša za travo	35 l
Mere (višina/širina/ globina), pribl.	125 × 42 × 30 cm
Teža	9 kg

## Tartalomjegyzék

Mielőtt hozzálátna...	45
Biztonsága érdekében	45
A készülék áttekintése	46
Összeszerelés	47
Kezelés	47
Tisztítás és karbantartás	47
Tárolás, szállítás	48
Hulladékkezelés	48
Üzemzavarok és elhárításuk	48
Műszaki adatok	49
Jótállási jegy	91

## Mielőtt hozzálátna...

### Rendeltetészerű használat

A készüléket otthoni és hobbikertekben gyep nyírására tervezték.

A készülék nem alkalmas ipari használatra.

A berendezést a használati útmutatóban lévő előírásoknak megfelelően kell működtetni.

Ha a készüléket a rendeltetésének nem megfelelő módon alkalmazza, ill. a jelen használati utasításban nem leírt tevékenységeket végez vele, az nem megengedett hibás használatnak minősül, és a gyártó törvényes szavatossági korlátozásán kívül esik.

### Mire utalnak a felhasznált jelek?

#### A használati utasításban

A használati utasításban a veszélyt jelző szavakat és utasításokat érthető módon megjelöltük. Az alábbi jelekkel találkozhat:



**VESZÉLY! A veszély jelege és forrása!** A biztonsági utasítás figyelmen kívül hagyása esetén sérülési veszély áll fenn.



**FIGYELEM! A veszély jelege és forrása!** Ez az utasítás a készülék, a környezet sérülésére vagy egyéb anyagi károokra figyelmeztet.



**Megjegyzés:** Ez a jel olyan információkat mutat, amelyeket a folyamatok jobb megértéséhez adtunk meg.



Ez a jel mutatja a szükséges személyi védőfelszerelést.

## A készüléken

A készüléken található jelzéseket nem szabad leszedni vagy letakarni. Ha egy felirat már nem olvasható, azt haladéktalanul cserélje le.



Üzembe helyezés előtt olvassa el a használati utasítást.



Tartsa be minden biztonsági utasítást az üzemeltetési útmutatóból!



A szétrepülő alkatrészek sérülést okozhatnak!



Kívülről álló személyeknek elegendő biztonsági távolságban kell maradniuk.



Sérülésveszély a vágómű által!



Soha ne nyúljon a vágóműhöz!



Forgó vágószerszámból eredő veszély!

## Biztonsága érdekében

### Általános biztonsági utasítások

- A készülék biztonságos üzemeltetéséhez a kezelőnek az első használat előtt el kell olvasnia és meg kell értenie ezt az útmutatót.
- Tartsa be minden biztonsági utasítást! Ha ezeket nem veszi figyelembe, azzal veszélyezteti önmagát és másokat is.
- Őrizze meg a használati utasítást és a biztonsági utasításokat a jövőbeli alkalmazásokhoz.
- A gyermekeket tartsa távol a készüléktől. A készülék tárolása gyermekek és illetéktelen személyek által el nem érhető helyen történjen.
- A kifogástalan működés biztosításához a készülékek valamennyi részének – különösen a biztonsági felszereléseknek – helyesen kell felszerelve lenniük.
- A készülék átépítése, onhatalmú módosítása, valamint nem engedélyezett alkatrészek alkalmazása tilos.

### Kezelés/munkavégzés helye

- A készüléket csak akkor szabad használni, ha az kifogástalan állapotban van. A készülék vagy részei meghibásodása esetén, azokat szakemberrel kell helyreállíttatni.
- Az érvényes nemzeti és nemzetközi biztonsági, egészségügyi és munkavédelmi előírásokat mindig tartsa be.

- A készülék csak akkor helyezhető üzembe, ha az ellenőrzése során nem fedeztünk fel rajta hibákat. Ha egy alkatrész hibás, azt a következő használat előtt le kell cserélni.
- 16. életévüket be nem töltött fiatalok, valamint a készülék kezelését nem elegendő mértékben ismerő személyek a készüléket nem használhatják.
- Nem használhatják a készülékeket azok a személyek, akiknek hiányos fizikai, pszichikai vagy érzékelési képességeik miatt nem áll módjukban biztonságosan és körültekintően kezelni őket.
- Használja mindig az előírt személyi védőfelszerelést (▶ *Személyi védőfelszerelés – 46. old.*).
- Mindig megfontoltan, jó testi/lelki állapotban dolgozzon: Felelőtlenség megengedni, hogy fáradtság, betegség, alkohol fogyasztása, gyógyszerek és kábítószer befolyásolja Önt, mivel Ön ilyen esetben már nem tudja biztonságosan használni a készüléket.
- soha ne nyírjon fűvet, ha emberek, különösen gyerekek vagy állatok vannak a közelben;
- gondoljon arra, hogy a gép vezetője vagy a felhasználó a felelős azokért a balesetekért, amelyek más személyekkel vagy vagyoni dolgokkal kapcsolatosak.

### Karbantartás

- Csak az itt leírt karbantartási és üzemzavar-elhárítási munkákat szabad elvégezni. Minden egyéb munkálattal szakemberhez kell fordulni.
- Rendszeresen ellenőrizze a csavarozások stabilitását.
- Csak eredeti pótalkatrészeket használjon. Csak ezek a pótalkatrészek alkalmazhatók a készülékkel, mivel csak ezek vannak a készüléknek megfelelően konstruálva. Egyéb esetben nemcsak hogy elveszti a garanciát, hanem saját magát és környezetét is veszélyezteti.

### Tárolás és szállítás

- A készüléket mindig száraz állapotban tárolja.
- Szállításkor védje a készüléket a sérülésektől.
- A készüléket tartsa a fogantyútól fogva, soha ne érjen a vágószerzőkhöz.

### A készülékre jellemző különleges utasítások

- A munka megkezdése előtt, ellenőrizze le a területet, és minden tárgyat távolítson el, amelyek a vágómű megsérülését okozhatják.
- Mindig tartson elégséges távolságot a vágóműtől.
- A készüléket csak lépésben vezesse.
- A munkát csak jó megvilágítási- és látási viszonyok között végezze.
- A készülék kezelőjének szorosan testhezzálló ruhát kell viselnie. Kérülje a laza öltözékeket. Viseljen stabil cipőt és hosszú nadrágot.
- Vigyázzon, hogy a munkaterület közelében ne tartózkodjanak más személyek vagy állatok.
- A hegyoldalban való munkairány megváltoztatásakor legyen különösen óvatos.
- A hegyoldalon dolgozzon mindig keresztirányban.
- Vigyázzon a hátramenetnél! Botlásveszély!

### Személyi védőfelszerelés



A készülékkel végzett munka közben viseljen erős lábbelit.

### A készülék áttekintése



**Megjegyzés:** A készüléke tényleges kinézete eltérhet az ábráktól.

- ▶ 3. old., 1. ábra
1. Vezetőrúd
  2. Közdarab
  3. Rúd alsó része
  4. Hengerkéses fűnyíró
  5. Kerekek
  6. Csapszegek (magasságállító, kétoldali)
  7. Felfogó zsák
  8. Tartóheveder (a tartózsák részére)

### Szállított alkatrészek

- Használati útmutató
- Hengerkéses fűnyíró
- Vezetőrúd
- Közdarab (2 darab)
- Rúd alsó része
- Tartóheveder
- Felfogó zsák
- Stabilizáló kengyel (a tartózsák részére)
- Szerelő kengyel (a tartózsák részére)

- Tasak apró elemekkel
- Rugós biztosítószeg (2 db)

## Összeszerelés

### Vezetőrúd felszerelése

#### ▶ 3. old., 2. ábra

– Illessze egymásba a vezetőrudat (1) és a közdarabot (2) keresztvágásos csavarokkal és záróanyákkal, és csavarozza össze őket.

– Illessze egymásba a rúd alsó részét (3) és a közdarabot (2) keresztvágásos csavarokkal és záróanyákkal, és csavarozza össze őket.

#### ▶ 3. old., 3. ábra

– A rúd alsó részét kissé nyomja össze, és az ábra alapján hagyja bekattanani a csapszegekbe (9).

– Rögzítse az alsó tolórudat rugós biztosítószegekkel (10).

### A tartózsák felszerelése

#### ▶ 3. old., 4. ábra

– A szerelő kengyelt (12) is helyezze fel a lent elhelyezett akasztókapcsókat a stabilizáló kengyelre (11).

#### ▶ 4. old., 5. ábra

– Feszítse ki a tartózsákat (7) és rögzítse a tartórudakat a műanyag hevederrel (13).

## Kezelés

### Indítás előtt ellenőrizni kell!



**VESZELY! Sérülésveszély!** A készülék csak akkor helyezhető üzembe, ha nem fedeztünk fel rajta hibákat. Ha egy alkatrész hibás, azt a következő használat előtt le kell cserélni.

Ellenőrizze a készülékek biztonságos állapotát:

- Vizsgálja meg, hogy vannak-e rajtuk látható sérülések.
- Vizsgálja meg, hogy a készülékek minden alkatrésze stabilan van-e felszerelve.

### Előkészítés

#### A vágási magasság beállítása

A vágási magasság négy különböző fokozatba állítható. (Vágási magasságok:

#### ▶ *Műszaki adatok* – 49. old.).

#### ▶ 4. old., 6. ábra

– Húzza meg a csapszegeket (6), és állítsa be a kívánt vágási magasságot a tartótekerccs (14) állításával.

- A csapszegeket (6) hagyja bekattanani a készüléken.
- Az eljárást a másik oldalon ismételje meg.

### A tartózsák felszerelése

#### ▶ 4. old., 7. ábra

– Akassza a tartózsák (7) szerelőkengyelét (12) a tartótekerccs (14) tengelyére.

#### ▶ 4. old., 8. ábra

– A tartózsákat (7) a tartóhevederrel (8) rögzítse a rúd alsó részére (3).

### Kaszálás



**VESZELY! Sérülésveszély!** A munka megkezdése előtt, ellenőrizze le a területet, és minden tárgyat távolítsa el, amelyet a készülék elrephíthet.



**Megjegyzés:** A készüléket vezesse egyenletes lassú sebességgel (lépésben), lehetőleg egyenes pályán.

Lehetőleg ne nyírijon nedves fűvet.

Az egyenletes vágási kép érdekében kaszáljon átfedő pályákon.

A hosszabb fű esetén előbb végezzen előnyírást nagyobb vágási magassággal, majd kaszáljon keresztirányba a kívánt vágási magasságban.

## Tisztítás és karbantartás



**VESZELY! Sérülésveszély!** Csak az itt leírt karbantartási munkákat végezze el saját kezűleg.

A szakszerűtlen munkák a készülék károsodását, ennek következtében pedig sérüléseket okozhatnak.

### Tisztítási és karbantartási munkák áttekintése

#### Minden alkalmazás előtt

Mi?	Hogyan?
Általános funkcióellenőrzés.	Vizuális ellenőrzés.
Vizsgáljon meg minden csavarkötést.	Ellenőrizze szemrevételezéssel, és adott esetben húzza meg őket.

### A készülék tisztítása

Minden használat után azonnal végezze el a készülék tisztítását. A megszáradt fűmaradványok megkeményednek és csak nagyon nehezen távolíthatók el utólag.

- A fűmaradványokat távolítsa el kefével, és adott esetben műanyag kaparóval (ne alkalmazzon éles készüléket).
- Távolítsa el a lerakódásokat a kerekekről.
- A készüléket törölje meg egy kissé nedves kendővel.
- A készüléket soha ne mossa vízszaggal vagy nagynyomású szaggal.

### A vágómű beállítása

A vágóművet gyárilag beállították. Hosszabb használat után szükség lehet egy utóállásra.

- Ha túl laza a kés, a vágási kép durva kinézetű és egyenetlen lesz.
- Ha túl meg van húzva a kés, akkor zajos lesz a készülék, és nehezen tolató.

#### ► 4. old., 9. ábra

- A készülék mindkét oldalán úgy állítsa be a hatlapú csavarokat (15), hogy az alsó kés (16) és az orsó (17) alig hallhatóan érjenek egymáshoz.

Ha a hatlapú csavart az óramutató járásával megegyező irányba fordítja = az alsó kés közelít az orsókéshoz.

Ha a hatlapú csavart az óramutató járásával ellentétes irányba fordítja = az alsó kés távolodik az orsókéstől.

### Vágási próba



**VESELY! Vágásveszély!** A vágási próba végrehajtásakor viseljen mindig védőkesztyűt.

- Fordítsa a kasza fejét.
- Tartson egy papírlapot az alsókés (16) és az orsó (17) közé, és az orsót forgassa óvatosan kézzel.

Minden késnek egyenesen kell átvágni a papírt az alsó kés teljes hosszában. A tekercsnek könnyedén kell feroignia.



**Megjegyzés:** Mindkét hatlapú csavart mindig egyformán kell beállítani. Állítsa be óvatosan és elővigyázatosan a hatlapú csavarokat.

## Tárolás, szállítás

### Tárolás



**VESELY! Sérülésveszély!** Ugy tárolja a készüléket, hogy azt illetéktelen személy ne hozhassa működésbe.

Bizonyosodjon meg, hogy az álló készüléktől senki sem sérülhet meg.



**FIGYELEM! Szerszámkárosodások!** Nedves környezetben ne tárolja védelem nélkül a készüléket.

- Tárolás előtt tisztítsa meg a készüléket.
- Ha hosszabb ideig nem használta, kissé olajozza meg a vágószerszámot.
- A készüléket tárolja egy száraz, jól szellőző helyen.

### Szállítás

- Szállításkor lehetőség szerint az eredeti csomagolást használja.

## Hulladékkezelés

### A készülék kezelése hulladékként

A helyi hulladékkezeléssel kapcsolatosan forduljon a helyi önkormányzatához.

Az elhasználdott készülékek leadásával hozzájárul Ön is azok újrahasznosításához vagy más formában való értékesítésükhöz. Ezzel hozzájárul az adott körülmények között nehézfémek altalajba való kerülésének megelőzéséhez.

### A csomagolás kezelése hulladékként

A csomagolás kartonpapírból, valamint megfelelően jelölt fóliákból áll, amiket újra fel lehet dolgozni.

- Ezeket az anyagokat juttassa el az újrahasznosító helyekre.

## Üzemzavarok és elhárításuk

### Ha valami nem működik...



**VESELY! Sérülésveszély!** A szakszerűtlen javítások miatt előfordulhat, hogy készüléke többé nem működik biztonságosan. Ezzel veszélyezteti önmagát és környezetét.

Kis hibák is gyakran vezethetnek üzemzavarhoz. Legtöbbször ezeket saját maga is elháríthatja. Mielőtt az áruházhoz fordulna, nézze át az alábbi táblázatot. Ezzel sok fáradságot, illetve adott esetben költségeket is megtakarít.

Hiba/üzemzavar	Ok	Elhárítás
Szokatlan zaj.	Lazák a csavarok/alkatrészek?	Húzza meg a csavarokat.
	Idegen testek vannak a késben?	Távolítsa el az idegen testeket.
	Megsérült a kés?	Fenesse meg a kést.
	Rossz a késbeállítás?	► <i>A vágómű beállítása – 48. old.</i>
A vágási eredmény nem kielégítő.	Rossz a késbeállítás?	► <i>A vágómű beállítása – 48. old.</i>
	Életlen a kés?	Fenesse meg a kést.

Ha a hibát nem tudja maga elhárítani, forduljon közvetlenül az áruházhoz. Tartsa szem előtt, hogy a szakszerűtlen javítások miatt a szavatossági kötelezettség elvész, és Önnek adott esetben további költségeket okozhat.

## Műszaki adatok

Cikkszám	234786
Munkaszélesség	380 mm
Vágási magasság	13–38 mm
Tartózsák befogadó-képessége	35 l
Méreték (magasság/szélesség/mélység), kb.	125 × 42 × 30 cm
Tömeg	9 kg

## Kazalo

Prije nego što počnete.....	50
Za Vašu sigurnost .....	50
Pregled Vašeg uređaja .....	51
Montaža .....	51
Posluživanje .....	52
Održavanje i čišćenje .....	52
Skladištenje, transport .....	53
Zbrinjavanje .....	53
Smetnje i pomoć .....	53
Tehnički podatci .....	53
Prava na žalbu .....	91

## Prije nego što počnete...

### Namjenska upotreba

Uređaj je namijenjen za rezanje travnatih površina u privatnim kućnim i hobi vrtovima. Uređaj se ne smije obrtnički koristiti.

Uređaj se mora koristiti prema podacima zadanim u uputi za upotrebu.

Svaka upotreba koja nije namjenska tj. svaki rad na uređaju koji nije opisan u ovoj uputi za upotrebu je nedozvoljeno pogrešno korištenje izvan zakonskih granica jamstva proizvođača.

### Što znače simboli koji se koriste?

#### U uputi za upotrebu

Upute opasnosti i upute su jasno označene u uputi za upotrebu. Koriste se sljedeći simboli:



**OPASNOST! Vrsta i izvor opasnosti!** Kod nepoštivanja uputa opasnosti nastaje opasnost od ozljeda.



**PAZnja! Vrsta i izvor opasnosti!** Ova uputa opasnosti upozorava na oštećenja na uređaju, po okoliš i druga stvarna oštećenja.



**Uputa:** Ovaj simbol označava informacije, koje su dane za bolje razumijevanje tokova.



Ovi simboli označavaju potrebnu osobnu zaštitnu opremu.

#### Na uređaju

Simboli koji se nalaze na Vašem uređaju ne smiju se odstranjivati ili prekrivati. Napomene na uređaju koje više nisu čitljive moraju se odmah zamijeniti.



Uputu za uporabu pročitati prije puštanja u pogon.



Pridržavajte se svih sigurnosnih napomena sadržanih u Uputama za upotrebu!



Opasnost od povreda zbog dijelova koji okolo lete!



Ostala prisutna lica moraju se pridržavati dovoljnog sigurnosnog rastojanja.



Opasnost od ozljede kroz rezni mehanizam!



Nikada ne zahvaćati u rezni mehanizam.



Opasnost od rotirajućih reznih alata!

## Za Vašu sigurnost

### Opći sigurnosni podaci

- Za siguran rad sa ovim uređajem korisnik uređaja prije prvog korištenja mora pročitati i razumjeti uputu za upotrebu.
- Uvijek poštujte sve sigurnosne upute! Ako ne poštivate sigurnosne upute ugrožavate sebe i ostale.
- Sve upute za upotrebu i sigurnosne upute pohranite za ubuduće.
- Djecu držati dalje od uređaja. Uređaj čuvajte sigurno od djece i neovlaštenih osoba.
- Svi dijelovi uređaja, posebno sigurnosne naprave, se moraju ispravno montirati kako bi se osigurao ispravan rad.
- Pregrađivanja, samostalne promjene na uređaju i korištenje neodobrenih dijelova je zabranjeno.

### Posluživanje/radno mjesto

- Uređaj se smije koristiti samo onda, ako je u ispravnom stanju. Ako je uređaj ili jedan njegov dio defektan, onda isti mora popraviti stručnjak.
- Uvijek slijediti važeće nacionalne i internacionalne sigurnosne propise, propise o sigurnosti i radu.
- Uređaj se smije pustiti u pogon samo onda, ako prilikom pregleda nisu utvrđene greške. Ako je neki dio defektan, onda se isti obavezno mora zamijeniti prije sljedeće uporabe.
- Mladi, mlađi od 16 godina, kao i korisnici, koji nisu dovoljno upoznati sa posluživanjem uređaja, ne smiju koristiti uređaj.

- Osobe, koje zbog nedovoljnih psihičkih, fizičkih ili senzoričkih svojstava nisu u stanju sigurno i pažljivo koristiti uređaj, ne smiju koristiti isti.
- Uvijek koristiti potrebnu osobnu zaštitnu opremu (► *Osobna zaštitna oprema – str. 51*).
- Uvijek raditi sa oprezom i u dobrom raspoloženju: Umor, bolest, konzum alkohola, uticaj lijekova i droga su neodgovorni, pošto više niste u stanju uređaj sigurno koristiti.
- nikada nemojte kositi travu, dok se u blizini nalaze druge osobe, naročito djeca ili životinje;
- imajte u vidu, da osoba koja rukuje sa mašinom ili korisnik odgovaraju za nezgode sa drugim osobama ili za njihovo vlasništvo.

## Održavanje

- Smiju se samo provoditi ovdje opisani radovi održavanja i uklanjanja smetnji. Sve druge radove mora izvesti stručnjak.
- Redovno pregledavajte sve vijčane spojeve na čvrst dosjed.
- Koristiti samo originalne rezervne dijelove. Samo ovi rezervni dijelovi su konstruirani i prikladni za uređaj. Drugi rezervni dijelovi vode samo ka gubitku jamstva, a mogu i ugroziti Vas i Vašu okolinu.

## Skladištenje i transport

- Uređaj uvijek čuvati na suhom mjestu.
- Uređaj prilikom transporta zaštititi od oštećenja.
- Uređaj nositi za ručku, nikada ne zahvaćati u alat za rezanje.

## Upute specifične za uređaj

- Prije početka rada pregledati teren i uklopiti sve predmete, koji bi mogli oštetiti rezni alat.
- Uvijek držati dovoljno razmaka prema reznom mehanizmu.
- Uređaj voditi samo u brzini hoda.
- Raditi samo kod dobrih svjetlosnih uvjeta i vidljivosti.
- Odjeća poslužitelja mora usko prijanjati. Izbjegavati nošenje široke odjeće. Nositi čvrste cipele i duge radne hlače.
- Pazite na to, da se u području rada ne nalaze druge osobe ili životinje.
- Posebno oprezno raditi prilikom promjene smjera hoda na padini.
- Po mogućnosti uvijek raditi poprečno prema nizbrdici!

- Pozor kod hodanja unazad. Opasnost od zapinjanja!

## Osobna zaštitna oprema



Prilikom rada sa uređajem nositi čvrstu obuću.

## Pregled Vašeg uređaja



**Uputa:** Stvarni izgled vašeg uređaja može da se razlikuje od slika.

### ► Str. 3, sl. 1

1. Vodeća ručka
2. Umetak
3. Donji dio ručke
4. Ručna vretenasta kosilica za travu
5. Kotači
6. Klin (za podešavanje visine, obostrano)
7. Prihvatna vrećica
8. Remeni za držanje (za prihvatnu vrećicu)

## Obujam dostave

- Uputa za upotrebu
- Ručna vretenasta kosilica za travu
- Vodeća ručka
- Međukomad (2 komada)
- Donji dio ručke
- Remeni za držanje
- Prihvatna vrećica
- Stabilizirajući stremeni (za prihvatnu vrećicu)
- Montažni stremeni (za prihvatnu vrećicu)
- Vrećica sa malim dijelovima
- Opužni osigurač (2×)

## Montaža

### Montirati vodeću ručku

#### ► Str. 3, sl. 2

- Vodeću ručku (1) i međukomade (2) sa vijcima s križnim prorezima i maticama spojiti i međusobno zavijčati.
- Donji dio ručke (3) sa vijcima sa križnim prorezima i maticama spojiti na međukomade (2) i međusobno zavijčati.

#### ► Str. 3, sl. 3

- Donji dio ručke lagano stisnuti i pustiti da se uklopi u klin (9) kao što je prikazano.
- Donji dio ručke osigurajte sa opušnim osiguračima (10).

### Montirati prihvatnu vrećicu

#### ► Str. 3, sl. 4

- Montažne stremene (12) sa spojka za vješanje usmjerenim ka dole nataknuti na stabilizirajući stremen (11).

► *Str. 4, sl. 5*

- Prihvatnu vrećicu (7) razvući i šipke fiksirati sa plastičnim sponicama (13).

## Posluživanje

### Provjeriti prije uključivanja!



#### **OPASNOST! Opasnost od ozljede!**

Uređaj se smije pustiti u pogon samo onda, ako prilikom pregleda nisu utvrđene greške. Ako je neki dio defektan, onda se isti obavezno mora zamijeniti prije sljedeće uporabe.

Pregledajte sigurno stanje uređaja:

- Provjerite, da li postoje vidljivi defekti.
- Provjerite, da li su svi dijelovi uređaja čvrsto montirani.

### Priprema

#### Podesiti visinu rezanja

Visina rezanja se može podesiti u četiri različita stupnja visine. (Visine rezanja: ► *Tehnički podatci – str. 53*).

► *Str. 4, sl. 6*

- Izvući klin (6) i kroz podešavanje potpornog kotača (14) podesiti željenu visinu rezanja.
- Klin (6) pustiti da se uklopi u uređaj.
- Postupak ponoviti na suprotnoj strani.

#### Postaviti prihvatnu vrećicu

► *Str. 4, sl. 7*

- Montažni stremen (12) prihvatne vrećice (7) objesiti na osovinu potpornog kotača (14).

► *Str. 4, sl. 8*

- Prihvatnu vrećicu (7) sa remenima za držanje (8) pričvrstiti na donjem dijelu ručke (3).

### Kositi



#### **OPASNOST! Opasnost od ozljede!**

Prije početka rada pregledati teren i ukloniti sve predmete, koje bi uređaj mogao vlatati.



**Uputa:** Uređaj sa ravnomjernom laganom brzinom (brzina hoda) voditi u moguće ravnim trakama.

Po mogućnosti ne kositi vlažnu travu. Za ravnomjeran izgled kositi u preklapajućim trakama.

Dužu travu najprije pripremno kositi sa većom visinom rezanja, potom poprečno kositi na željenu dužinu.

## Održavanje i čišćenje



#### **OPASNOST! Opasnost od ozljede!**

Samo ovdje opisane radove održavanja sami provedite.

Nestručni radovi mogu prouzrokovati oštećenja na uređaju, a time i ozljede.

### Pregled radova čišćenja i održavanja

#### Prije svake uporabe

Što?	Kako?
Opće kontrole funkcije.	Vizualna kontrola.
Pregledati sve vijčane spojeve.	Vizualna kontrola i po potrebi pritegnuti.

#### Očistiti uređaj

Uređaj odmah očistiti nakon svakog korištenja. Osušeni ostaci trave su vrlo tvrdi i samo se teško mogu ukloniti.

- Ostatke trave ukloniti sa četkom i po potrebi sa plastičnim strugačem (ne koristiti oštre uređaje).
- Skinuti taloge sa kotača.
- Uređaj očistiti sa lagano navlaženom krpom.
- Uređaj nikada ne čistiti sa uređajem za prskanje vode ili visokotlačnim uređajem za čišćenje.

#### Podesiti rezni mehanizam

Rezni mehanizam je tvornički podešen. Nakon duže upotrebe je eventualno potrebno dodatno justiranje.

- Kod labavog noža izgled košenja djeluje grubo i neravnomjerno.
- Kod vrlo pritegnutog noža nastaju zvukovi, a uređaj se vrlo teško gura.

► *Str. 4, sl. 9*

- Šesterobridni vijak (15) na obadje strane uređaja tako namjestiti, da se donji nož (16) i vretenasti nož (17) skoro nečujno dodiruju.

Okretanje šesterobridnog vijaka u smjeru kazaljke na satu = donji nož bliže na vretenastom nožu.

Okretanje šesterobridnog vijka suprotno smjeru kazaljke na satu = donji nož daleko od vretenastog noža.

### Probno rezanje



**OPASNOST! Opasnost od rezanja!**  
Pri provođenju probnih rezanja uvijek nositi zaštitne rukavice.

- Kosilicu za travu okrenuti naopačke.
- Između donjeg noža (16) i vretena (17) držati list papira i vreteno oprezno ručno izvijčati.

Svi noževi papir moraju ravnomjerno razdvajati preko cijele dužine donjeg noža. Vreteno se mora dati okretati bez napora.



**Uputa:** Obadva šesterobridna vijka uvijek ravnomjerno podesiti.  
Šesterobridne vijke oprezno podesiti.

## Skladištenje, transport

### Čuvanje



**OPASNOST! Opasnost od ozljede!**  
Uređaj tako skladištite, da ga neovlaštene osobe ne mogu pokrenuti.  
Osigurajte, da se nitko ne može ozlijediti na stojećem uređaju.



**PAZnja! Oštećenja na uređaju!**  
Uređaj nemojte nezaštićeno skladištiti u vlažnoj okolini.

- Uređaj očistiti prije skladištenja.
- Rezni alat prije dužeg vađenja iz pogona lagano nauljiti.

- Uređaj skladištite na suhom mjestu.

### Transport

- Kod slanja po mogućnosti koristiti originalnu ambalažu.

## Zbrinjavanje

### Zbrinuti uređaj

Molimo Vas da se informirate kod Vaše općine o mogućnostima reguliranog zbrinjavanja.

Sa odvojenim zbrinjavanjem stare uređaje dovodite u recikliranje ili druge oblike ponovnog iskorištavanja. Na taj način pomažete izbjeći, da između ostaloga opasne tvari dospiju u okolinu.

### Zbrinuti ambalažu

Pakovanje se sastoji od kartona i odgovarajuće označenih folija, koje se mogu reciklirati.

- Te materijale odvojite za ponovnu obradu.

## Smetnje i pomoć

### Ako nešto ne funkcionira...



**OPASNOST! Opasnost od ozljede!**  
Nestručno provedeni popravci dovode do toga, da Vaš uređaj više ne funkcionira sigurno. Time ugrožavate sebe i svoju okolinu.

Često su to samo male greške koje dovode do smetnje. Većinom ih sami lahko možete otkloniti. Molimo prvo pogledajte sljedeću tabelu prije nego što se obratite trgovcu. Tako ćete uštedjeti mnogo truda i eventualno i troškova.

Greške/smetnja	Uzrok	Pomoć
Abnormalan zvuk.	Vijci/dijelovi popušteni?	Pritegnuti vijke.
	Strana tijela na nožu?	Ukloniti strana tijela.
	Nož oštećen?	Naoštriti nož.
	Podešavanje noža pogrešno?	► <i>Podesiti rezni mehanizam – str. 52.</i>
Rezultat rezanja nedovoljan.	Podešavanje noža pogrešno?	► <i>Podesiti rezni mehanizam – str. 52.</i>
	Nož tup?	Naoštriti nož.

Ako ne možete sami popraviti grešku, molimo da se direktno obratite trgovcu. Molimo da vodite računa i o tome da neprimjerene popravke poništavaju garanciju i da Vam uzrokuju dodatne troškove.

## Tehnički podatci

Broj artikla	234786
Radna širina	380 mm
Visina rezanja	13–38 mm
Zapremina prihvatne vrećice	35 l
Dimenzije (visina/širina/dubina), cca.	125 × 42 × 30 cm

<b>Broj artikla</b>	<b>234786</b>
---------------------	---------------

Težina	9 kg
--------	------

## Πίνακας περιεχομένων

Πριν ξεκινήσετε...	55
Για την ασφάλειά σας	55
Η συσκευή σας με μια ματιά	56
Συναρμολόγηση	57
Χειρισμός	57
Καθαρισμός και συντήρηση	58
Αποθήκευση, μεταφορά	58
Διάθεση στα απορρίμματα	58
Βλάβες και βοήθεια	59
Τεχνικά χαρακτηριστικά	59
Εγγύηση	90

## Πριν ξεκινήσετε...

### Κανονική χρήση σύμφωνα με τις διατάξεις

Το εργαλείο προορίζεται για την κοπή επιφανειών από γκαζόν σε ιδιωτικούς ή ερασιτεχνικούς κήπους.

Το εργαλείο δεν επιτρέπεται να χρησιμοποιηθεί για επαγγελματική χρήση.

Το εργαλείο πρέπει να χρησιμοποιηθεί σύμφωνα με τις υποδείξεις των οδηγιών χρήσης.

Κάθε ακατάλληλη χρήση και κάθε ενέργεια στο προϊόν αυτό που δεν περιγράφεται στις παρούσες οδηγίες χρήσης θεωρείται μη επιτρεπτή εσφαλμένη χρήση εκτός των νομικών ορίων ευθύνης του κατασκευαστή.

### Πώς ερμηνεύονται τα σύμβολα που χρησιμοποιούνται;

#### Στις οδηγίες χρήσης

Οι υποδείξεις για κινδύνους και οι υποδείξεις επισημαίνονται με σαφήνεια στις οδηγίες χρήσης. Χρησιμοποιούνται τα ακόλουθα σύμβολα:



**ΚΙΝΔΥΝΟΣ! Είδος και πρόελευση του κινδύνου!** Σε περίπτωση μη τήρησης της υπόδειξης κινδύνου προκαλείται κίνδυνος τραυματισμού.



**ΠΡΟΣΟΧΗ! Είδος και πρόελευση του κινδύνου!** Αυτή η υπόδειξη κινδύνου προειδοποιεί για ζημιές σε προϊόντα, στο περιβάλλον ή για άλλες υλικές ζημιές.



**Υπόδειξη:** Με το σύμβολο αυτό επισημαίνονται πληροφορίες που παρέχονται για την καλύτερη κατανόηση των διαδικασιών.



Με αυτά τα σύμβολα επισημαίνεται ο απαραίτητος προσωπικός εξοπλισμός προστασίας.

#### Στη συσκευή

Δεν επιτρέπεται να απομακρύνετε ή να καλύπτετε τα σύμβολα που βρίσκονται στη συσκευή. Πρέπει να αντικαθιστάτε αμέσως τις υποδείξεις στη συσκευή όταν πλέον δεν είναι ευανάγνωστες.



Πριν την έναρξη λειτουργίας διαβάσετε τις οδηγίες χρήσης.



Προσέχετε όλες τις υποδείξεις ασφαλείας που αναφέρονται στις οδηγίες χρήσης!



Κίνδυνος τραυματισμού από εκσφενδονισμένα αντικείμενα!



Τρίτα πρόσωπα πρέπει να διατηρούν επαρκή απόσταση ασφαλείας.



Κίνδυνος τραυματισμού από κοπτικό μηχανισμό!

Μην βάζετε ποτέ τα χέρια στον κοπτικό μηχανισμό.



Κίνδυνος από περιστρεφόμενα κοπτικά εργαλεία!

## Για την ασφάλειά σας

### Γενικές υποδείξεις ασφαλείας

- Για τον ασφαλή χειρισμό αυτής της συσκευής, ο χρήστης της συσκευής πρέπει να έχει διαβάσει και να έχει κατανοήσει τις παρούσες οδηγίες χρήσης πριν από την πρώτη χρήση.
- Τηρείτε όλες τις υποδείξεις ασφαλείας! Εάν παραβλέψετε τις υποδείξεις ασφαλείας, θέτετε σε κίνδυνο τον εαυτό σας και άλλους.
- Φυλάξτε όλες τις οδηγίες χρήσης και τις υποδείξεις ασφαλείας για μελλοντική χρήση.
- Κρατήστε τα παιδιά μακριά από τη συσκευή. Φυλάξτε τη συσκευή σε ασφαλές μέρος, μακριά από παιδιά και αναρμόδια άτομα.
- Για τη διασφάλιση της απρόσκοπτης λειτουργίας της συσκευής πρέπει να είναι σωστά τοποθετημένα όλα τα εξαρτήματα της συσκευής, ιδίως τα συστήματα ασφαλείας.
- Απαγορεύονται οι μετατροπές, οι ιδιόχειρες τροποποιήσεις στη συσκευή καθώς και η χρήση μη εγκεκριμένων εξαρτημάτων.

## Χειρισμός/χώρος εργασίας

- Η συσκευή επιτρέπεται να χρησιμοποιείται μόνο, εφόσον είναι απολύτως εντάξει. Εάν έχει υποστεί βλάβη/ζημιά η συσκευή ή κάποιο τμήμα της, πρέπει να επισκευάζεται οπωσδήποτε από κάποιον ειδικό.
- Ακολουθείτε πάντα τις ισχύουσες εθνικές και διεθνείς διατάξεις ασφαλείας, προστασίας της υγείας και εργασίας.
- Η συσκευή επιτρέπεται να τίθεται σε λειτουργία μόνο, εφόσον δεν διαπιστωθούν ελλείψεις κατά τον έλεγχο. Εάν έχει υποστεί βλάβη/ζημιά κάποιο εξάρτημα, πρέπει να αντικαθίσταται οπωσδήποτε πριν από την επόμενη χρήση.
- Δεν επιτρέπεται η χρήση της συσκευής από εφήβους ηλικίας μικρότερης των 16 ετών καθώς και από χρήστες που δεν έχουν εξοικειωθεί επαρκώς με το χειρισμό της συσκευής.
- Δεν επιτρέπεται η χρήση της συσκευής από άτομα που λόγω ελλিপών ψυχικών, φυσικών ή αισθητικών ιδιοτήτων δεν είναι σε θέση να χειριστούν με ασφάλεια και προσοχή τη συσκευή.
- Χρησιμοποιείτε πάντα τα απαραίτητα μέσα ατομικής προστασίας (► *Εξοπλισμός προσωπικής προστασίας – σελ. 56*).
- Εργάζεστε πάντα με προσοχή και μόνο όταν είσαστε σε καλή κατάσταση: Αποτελεί ανευθυνότητα η χρήση της συσκευής σε κούραση, ασθένεια, επήρεια οινοπνεύματος, φαρμάκων ή ναρκωτικών, δεδομένου ότι δεν μπορείτε πλέον να χειριστείτε με ασφάλεια τη συσκευή.
- Μην κουρευείτε ποτέ, ενώ υπάρχουν κοντά άνθρωποι, ιδίως παιδιά ή ζώα.
- Σκεφτείτε, ότι υπεύθυνος για ατυχήματα ή κινδύνους με άλλα άτομα ή την ιδιοκτησία τους είναι ο χειριστής του εργαλείου.

## Συντήρηση

- Επιτρέπεται η διενέργεια μόνο εργασιών συντήρησης και αποκατάστασης βλαβών που περιγράφονται στις παρούσες οδηγίες. Όλες οι υπόλοιπες εργασίες πρέπει να πραγματοποιούνται από κάποιον ειδικό.
- Ελέγξτε τακτικά την καλή έδραση όλων των κοχλιοσυνδέσεων.
- Χρησιμοποιείτε μόνο γνήσια ανταλλακτικά. Μόνο αυτά τα ανταλλακτικά είναι κατασκευασμένα και κατάλληλα για αυτή τη συσκευή. Τα άλλα ανταλλακτικά δεν έχουν ως συνέπεια μόνο την απώλεια της εγγύησης, αλλά ενδέχεται να βλάψουν επίσης εσάς και το περιβάλλον σας.

## Αποθήκευση και μεταφορά

- Αποθηκεύετε τη συσκευή πάντα σε στεγνό χώρο.
- Κατά τη μεταφορά, προστατεύετε τη συσκευή από ζημιές.
- Μεταφέρετε το εργαλείο από τη λαβή, ποτέ μην βάζετε τα χέρια στο εξάρτημα κοπής.

## Υποδείξεις για το συγκεκριμένο εργαλείο

- Πριν από την έναρξη της εργασίας, ελέγξτε το χώρο και απομακρύνετε όλα τα αντικείμενα που θα μπορούσαν να προκαλέσουν ζημιά στο μηχανισμό κοπής.
- Τηρείτε πάντα μια επαρκή απόσταση από το κοπτικό εργαλείο.
- Μετακινείτε το εργαλείο μόνο με βηματική ταχύτητα.
- Εργάζεστε μόνο με καλές συνθήκες φωτισμού και ορατότητας.
- Τα ρούχα του χειριστή πρέπει να είναι εφαρμοστά. Αποφύγετε να χρησιμοποιείτε φαρδιά ρούχα. Φοράτε γερά υποδήματα και μακρύ παντελόνι εργασίας.
- Φροντίστε ώστε να μην υπάρχουν άλλα πρόσωπα ή ζώα κοντά στην περιοχή της εργασίας σας.
- Να είσαστε ιδιαίτερα προσεκτικοί κατά την αλλαγή της κατεύθυνσης της πορείας σε πλαγιές.
- Εργάζεστε πάντα εγκάρσια προς την πλαγιά.
- Προσοχή όταν βαδίζετε προς τα πίσω. Υπάρχει κίνδυνος να σκοντάψετε!

## Εξοπλισμός προσωπικής προστασίας



Κατά την εργασία με τη συσκευή, φοράτε ανθεκτικά υποδήματα.

## Η συσκευή σας με μια ματιά



**Υπόδειξη:** Η πραγματική εικόνα της συσκευής σας μπορεί να αποκλίνει από αυτή των απεικονίσεων.

► Σελ. 3, *εικ. 1*

1. Βραχίονας οδηγός
2. Ενδιάμεσο εξάρτημα
3. Κάτω τμήμα βραχίονα
4. Χλοοκοπτικό χειρός
5. Ρόδες
6. Πείρος (για ρύθμιση ύψους, εκατέρωθεν)
7. Σάκος συλλογής
8. Ιμάντας συγκράτησης (για σάκο συλλογής)

## Έκταση παράδοσης

- Οδηγίες χρήσης
- Χλοοκοπτικό χειρός
- Βραχίονας οδηγός
- Ενδιάμεσο εξάρτημα (2 τεμ.)
- Κάτω τμήμα βραχίονα
- Ιμάντας συγκράτησης
- Σάκος συλλογής
- Έλασμα σταθεροποίησης (για σάκο συλλογής)
- Έλασμα τοποθέτησης (για σάκο συλλογής)
- Σακουλάκι με μικροεξαρτήματα
- Ελατηριωτό βύσμα (2\*)

## Συναρμολόγηση

### Τοποθέτηση βραχίονα οδηγού

► Σελ. 3, εικ. 2

- Συνδέστε τον βραχίονα οδηγό (1) και τα ενδιάμεσα εξαρτήματα (2) με σταυρόβιδες και παξιμάδια χειρός και βιδώστε τα μεταξύ τους.
- Συνδέστε το κάτω τμήμα του βραχίονα (3) με σταυρόβιδες και παξιμάδια χειρός στα ενδιάμεσα εξαρτήματα (2) και βιδώστε τα μεταξύ τους.

► Σελ. 3, εικ. 3

- Συμπιέστε ελαφρώς το κάτω τμήμα του βραχίονα και αφήστε το να ασφαλίσει στο μπουλόνι (9) όπως στην εικόνα.
- Ασφαλίστε το κάτω τμήμα της μπάρας με ελατηριωτά βύσματα (10).

### Τοποθέτηση σάκου συλλογής

► Σελ. 3, εικ. 4

- Τοποθετήστε τον βραχίονα τοποθέτησης (12) με τα άγκιστρα ανάρτησης στραμμένα προς τα κάτω στον βραχίονα ακινητοποίησης (11).

► Σελ. 4, εικ. 5

- Περάστε τον σάκο συλλογής (7) και στερεώστε το μοχλικό σύστημα με τα πλαστικά αυτάκια (13).

## Χειρισμός

### Ελέγξτε πριν από την εκκίνηση!



**ΚΙΝΔΥΝΟΣ! Κίνδυνος τραυματισμού!** Η συσκευή επιτρέπεται να τίθεται σε λειτουργία μόνο, εφόσον δεν διαπιστωθούν ελλείψεις. Εάν έχει υποστεί βλάβη/ζημιά κάποιο εξάρτημα, πρέπει να αντικαθίσταται οπωσδήποτε πριν από την επόμενη χρήση.

Ελέγξτε την ασφαλή κατάσταση της συσκευής:

- Ελέγξτε εάν υπάρχουν ορατές ζημιές.
- Βεβαιωθείτε ότι είναι σταθερά τοποθετημένα όλα τα εξαρτήματα της συσκευής.

## Προετοιμασία

### Ρύθμιση ύψους κοπής

Το ύψος κοπής μπορεί να ρυθμιστεί σε τέσσερα διαφορετικά επίπεδα ύψους. (Ύψη κοπής: ► *Τεχνικά χαρακτηριστικά* – σελ. 59).

► Σελ. 4, εικ. 6

- Τραβήξτε τον πείρο (6) και ρυθμίστε το επιθυμητό ύψος κοπής ρυθμίζοντας τη σταθερή ρόδα (14).
- Αφήστε τον πείρο (6) να ασφαλίσει στη συσκευή.
- Επαναλάβετε τη διαδικασία στην άλλη πλευρά.

### Τοποθέτηση σάκου συλλογής

► Σελ. 4, εικ. 7

- Αναρτήστε τον βραχίονα τοποθέτησης (12) του σάκου συλλογής (7) στον άξονα της σταθερής ρόδας (14).

► Σελ. 4, εικ. 8

- Στερεώστε τον σάκο συλλογής (7) με ιμάντες συγκράτησης (8) στο κάτω τμήμα του βραχίονα (3).

## Κοπή



**ΚΙΝΔΥΝΟΣ! Κίνδυνος τραυματισμού!** Πριν από την έναρξη της εργασίας ελέγχετε το έδαφος και απομακρύνετε όλα τα αντικείμενα, τα οποία θα μπορούσαν να εκσφενδονιστούν.



**Υπόδειξη:** Καθοδηγήστε το εργαλείο με ομοιόμορφα χαμηλή ταχύτητα (ταχύτητα βηματισμού) σε όσο το δυνατόν πιο ευθείες γραμμές. Αποφύγετε την κοπή βρεγμένου γκαζόν.

Για ομοιόμορφη εικόνα, κόβετε σε επικαλυμμένες γραμμές.

Κόβετε τα μεγάλοι μήκους γκαζόν πρώτα με μεγάλο ύψος κοπής, στη συνέχεια εγκάρσια με το επιθυμητό ύψος κοπής.

## Καθαρισμός και συντήρηση



**ΚΙΝΔΥΝΟΣ! Κίνδυνος τραυματισμού!** Πραγματοποιείτε μόνο σας μόνο τις εργασίες συντήρησης που περιγράφονται εδώ.

Οι ακατάλληλα διενεργημένες εργασίες μπορεί να προκαλέσουν ζημιές στο εργαλείο και επομένως και τραυματισμούς.

### Συνοπτική παρουσίαση καθαρισμού και συντήρησης

#### Πριν από κάθε χρήση

Τί;	Πώς;
Γενικός έλεγχος λειτουργίας.	Οπτικός έλεγχος.
Έλεγχος όλων των βιδωτών συνδέσεων.	Οπτικός έλεγχος και ενδεχομένως σύσφιξη.

### Καθαρισμός συσκευής

Μετά από κάθε χρήση καθαρίζετε αμέσως το εργαλείο. Τα υπολείμματα των χόρτων που έχουν ξεραθεί είναι πολύ σκληρά και απομακρύνονται πολύ δύσκολα.

- Απομακρύνετε τα υπολείμματα των χόρτων χρησιμοποιώντας ενδεχομένως πλαστική ζύστρα (μην χρησιμοποιείτε αιχμηρά αντικείμενα).
- Απομακρύνετε τις επικαθίσεις στις ρόδες.
- Σκουπίστε τη συσκευή με ελαφρώς βρεγμένο πανί.
- Μην καθαρίζετε το εργαλείο ποτέ με δέσμη νερού ή υψηλής πίεσης.

### Ρύθμιση κοπτικού μηχανισμού

Ο κοπτικός μηχανισμός είναι προρυθμισμένος από το εργοστάσιο. Μετά από παρατεταμένη χρήση ενδέχεται να είναι απαραίτητη μια επαναρρύθμιση.

- Εάν το μαχαίρι είναι πολύ λασκαρισμένο, η εικόνα κοπής είναι πρόχειρη και ανομοιομορφη.
- Εάν το μαχαίρι είναι υπερβολικά σφιγμένο, δημιουργούνται θόρυβοι και το εργαλείο προωθείται δυσκολότερα.

#### ► Σελ. 4, εικ. 9

- Ρυθμίστε την εξάγωνα βίδα (15) στις δύο πλευρές του εργαλείου έτσι, ώστε το κάτω μαχαίρι (16) και το μαχαίρι του άξονα (17) να εφάπτονται χωρίς σχεδόν να ακούγονται.

Περιστροφή της εξάγωνης βίδας δεξιόστροφα = κάτω μαχαίρι πιο κοντά στο μαχαίρι άξονα.

Περιστροφή της εξάγωνης βίδας αριστερόστροφα = κάτω μαχαίρι πιο μακριά από το μαχαίρι άξονα.

### Δοκιμή κοπής



**ΚΙΝΔΥΝΟΣ! Κίνδυνος κοπής!** Κατά την εκτέλεση των δοκιμών κοπής φοράτε πάντα προστατευτικά γάντια.

- Περιστρέψτε το χλοοκοπτικό στην κεφαλή.
- Κρατήστε ένα φύλλο χαρτί ανάμεσα στο κάτω μαχαίρι (16) και στον άξονα (17) και περιστρέψτε τον άξονα προσεκτικά με το χέρι.

Όλα τα μαχαίρια πρέπει να κόβουν το χαρτί ομοιόμορφα σε όλο το μήκος του κάτω μαχαίριου. Ο άξονας πρέπει να περιστρέφεται χωρίς δυσκολία.



**Υπόδειξη:** Ρυθμίζετε τις δύο εξάγωνες βίδες πάντα ομοιόμορφα. Ρυθμίζετε τις εξάγωνες βίδες σχολαστικά και προσεκτικά.

## Αποθήκευση, μεταφορά

### Αποθήκευση



**ΚΙΝΔΥΝΟΣ! Κίνδυνος τραυματισμού!** Φυλάξτε το εργαλείο έτσι ώστε να μην μπορεί να τεθεί σε λειτουργία από αναρμόδια άτομα.

Βεβαιωθείτε ότι δεν μπορεί να τραυματιστεί κανείς από το ακινητοποιημένο εργαλείο.



**ΠΡΟΣΟΧΗ! Ζημιές στη συσκευή!** Μην αποθηκεύετε το εργαλείο απροστάτευτο σε υγρό περιβάλλον.

- Καθαρίζετε το εργαλείο πριν από την αποθήκευση.
- Λαδώνετε τον κοπτικό μηχανισμό πριν από παρατεταμένη απενεργοποίηση.
- Αποθηκεύετε το εργαλείο σ' έναν στεγνό χώρο.

### Μεταφορά

- Σε περίπτωση αποστολής, χρησιμοποιήστε κατά το δυνατό τη γνήσια συσκευασία.

## Διάθεση στα απορρίμματα

### Απόρριψη μηχανήματος

Ενημερωθείτε από το δήμο σας για τις δυνατότητες ελεγχόμενης διάθεσης στα απορρίμματα.

Διαχωρίζοντας τα υλικά διαθέτετε τα παλιά εργαλεία για ανακύκλωση ή για άλλες μορφές επαναξιοποίησης. Με αυτόν τον τρόπο συμβάλλετε μεταξύ άλλων ώστε να μην καταλήγουν επιβλαβείς ουσίες στο περιβάλλον.

### Απόρριψη συσκευασίας

Η συσκευασία αποτελείται από χαρτόνι και μεμβράνες με σήμανση, δηλαδή με υλικά που μπορούν να ανακυκλωθούν.

– Διαθέστε αυτά τα υλικά για ανακύκλωση.

## Βλάβες και βόηθεια

### Εάν κάτι δεν λειτουργεί...



**ΚΙΝΔΥΝΟΣ! Κίνδυνος τραυματισμού!** Οι ακατάλληλες επισκευές ενδέχεται να έχουν ως αποτέλεσμα να μη λειτουργεί πλέον με ασφάλεια η συσκευή. Με αυτόν τον τρόπο θέτετε σε κίνδυνο τον εαυτό σας και το περιβάλλον.

Συχνά πρόκειται για μικρά λάθη, που οδηγούν σε κάποια βλάβη. Συνήθως μπορείτε να τα αντιμετωπίσετε μόνοι σας. Συμβουλευτείτε πρώτα τον ακόλουθο πίνακα, πριν απευθυνθείτε στον πωλητή. Έτσι θα απαλλαγείτε από πολύ κόπο και ενδεχομένως και από έξοδα.

Σφάλμα/βλάβη	Αιτία	Αντιμετώπιση
Αφύσικος θόρυβος.	Λασκαρισμένες βίδες/εξαρτήματα;	Σφιξίτε ξανά τις βίδες.
	Ξένα σώματα στο μαχαίρι;	Απομακρύνετε τα ξένα σώματα.
	Μαχαίρι με ζημιά;	Αναθέστε τον ακονισμό του μαχαριού.
Αποτέλεσμα κοπής ανεπαρκές.	Ρύθμιση μαχαριού λάθος;	► <i>Ρύθμιση κοπτικού μηχανισμού – σελ. 58.</i>
	Ρύθμιση μαχαριού λάθος;	► <i>Ρύθμιση κοπτικού μηχανισμού – σελ. 58.</i>
	Λεπίδα φθαρμένη;	Αναθέστε τον ακονισμό του μαχαριού.

Εάν δεν μπορείτε να αποκαταστήσετε μόνοι σας τη βλάβη, απευθυνθείτε απευθείας στον πωλητή. Λάβετε υπόψη ότι σε περίπτωση ακατάλληλων επισκευών παύει επίσης να ισχύει η εγγύηση και ενδέχεται να προκληθούν πρόσθετα έξοδα.

## Τεχνικά χαρακτηριστικά

Αριθμός είδους	234786
Πλάτος εργασίας	380 mm
Ύψος κοπής	13-38 mm
Περιεκτικότητα σάκος συλλογής	35 l
Διαστάσεις (ύψος/πλάτος/βάθος), περ.	125 × 42 × 30 cm
Βάρος	9 kg

## Inhoudsopgave

Voordat u begint...	60
Voor uw veiligheid	60
Uw apparaat in één oogopslag	61
Montage	62
Bediening	62
Reiniging en onderhoud	62
Opslag, transport	63
Verwijdering	63
Storingen en hulp	63
Technische gegevens	64
Reclamaties	91

## Voordat u begint...

### Reglementair gebruik

Het apparaat is bedoeld voor het maaien van gazonoppervlakken in eigen huis- en hobbytuin.

Het apparaat mag niet bedrijfsmatig gebruikt worden.

Het apparaat moet conform de specificaties in de gebruiksaanwijzing worden gebruikt.

Ieder niet-beoogd gebruik c.q. alle niet in deze gebruiksaanwijzing beschreven werkzaamheden aan het apparaat zijn ongeoorloofd misbruik buiten de wettelijke aansprakelijkheid van de fabrikant.

### Wat betekenen de gebruikte symbolen?

#### In de gebruiksaanwijzing

In de gebruiksaanwijzing worden de waarschuwingen voor gevaren en de aanwijzingen duidelijk gemarkeerd. De onderstaande symbolen worden gebruikt:



**GEVAAR! Soort en bron van het gevaar!** Wanneer de waarschuwing voor het gevaar niet in acht wordt genomen, ontstaat gevaar voor verwondingen.



**LET OP! Soort en bron van het gevaar!** Deze waarschuwing voor gevaar waarschuwt tegen schade aan apparaat, milieu of andere materiële schade.



**Aanwijzing:** Dit symbool markeert informatie die gegeven wordt voor een beter begrip van de processen.



Deze symbolen markeren de benodigde persoonlijke beschermingsmiddelen.

## Op het apparaat

Symbolen die zich op uw apparaat bevinden, mogen niet worden verwijderd of afgedekt. Niet meer leesbare aanwijzingen op het apparaat moeten onmiddellijk worden vervangen.



Lees vóór de ingebruikname de gebruiksaanwijzing.



Neem alle veiligheidsinstructies uit de gebruiksaanwijzing in acht!



Letselgevaar door rondvliegende delen!



Derden moeten voldoende veiligheidsafstand bewaren.



Gevaar voor letsel door snijmechanisme!



Grijp nooit in het snijmechanisme. Gevaar door draaiende snijmechanismen!

## Voor uw veiligheid

### Algemene veiligheidsinstructies

- Voor een veilige omgang met dit apparaat moet de gebruiker van het apparaat deze gebruiksaanwijzing vóór het eerste gebruik gelezen en begrepen hebben.
- Neem alle veiligheidsinstructies in acht! Wanneer u de veiligheidsinstructies niet in acht neemt, brengt u uzelf en anderen in gevaar.
- Bewaar alle gebruiksaanwijzingen en veiligheidsinstructies voor toekomstig gebruik.
- Kinderen moeten uit de buurt van het apparaat worden gehouden. Bewaar het product op een veilige plaats buiten bereik van kinderen en onbevoegde personen.
- Alle onderdelen van het apparaat, met name veiligheidsvoorzieningen, moeten juist gemonteerd zijn om een perfecte werking te garanderen.
- Ombouwen, eigenhandige wijzigingen aan het apparaat alsmede het gebruik van niet toegestane onderdelen zijn verboden.

### Bediening/werkplek

- Het apparaat mag alleen worden gebruikt, als het perfect in orde is. Wanneer het apparaat of een deel daarvan defect is, moet het door een vakman gerepareerd worden.

- Steeds de geldende nationale en internationale veiligheids-, gezondheids- en arbeidsvoorschriften opvolgen.
- Het apparaat mag alleen in bedrijf worden genomen als er bij de controle geen gebreken gevonden worden. Wanneer er een deel defect is, moet het absoluut vóór het volgende gebruik worden vervangen.
- Jongelingen onder 16 jaar evenals gebruikers die niet voldoende met de bediening van het apparaat vertrouwd zijn, mogen dit apparaat niet gebruiken.
- Personen die wegens hun ontbrekende fysieke, psychische of sensorische eigenschappen niet in staat zijn het apparaat veilig en omzichtig te bedienen, mogen het apparaat niet gebruiken.
- Altijd de vereiste persoonlijke beschermingsmiddelen gebruiken (► *Persoonlijke veiligheidsuitrusting – p. 61*).
- Altijd voorzichtig en alleen in goede conditie werken: Vermoeidheid, ziekte, alcoholgebruik, invloed van medicijnen en drugs zijn onverantwoordelijk, omdat u het apparaat niet meer veilig kunt gebruiken.
- Nooit maaien terwijl er personen, met name kinderen, of dieren in de buurt zijn;
- Denk eraan dat de machinebestuurder of de gebruiker verantwoordelijk is voor ongevallen met andere personen of hun eigendom.

## Onderhoud

- Er mogen alleen onderhoudswerkzaamheden worden uitgevoerd en storingen worden verholpen die hier beschreven zijn. Alle andere werkzaamheden moeten door een vakman worden uitgevoerd.
- Controleer regelmatig of alle schroefverbindingen goed vastzitten.
- Alleen originele reserveonderdelen gebruiken. Alleen deze reserveonderdelen zijn voor het apparaat gebouwd en geschikt. Andere reserveonderdelen leiden niet alleen tot het vervallen van de garantie, maar ze kunnen ook u en uw omgeving in gevaar brengen.

## Opslag en transport

- Apparaat altijd droog bewaren.
- Apparaat bij het transport tegen beschadigingen beschermen.
- Apparaat aan de greep dragen, nooit een greep doen in het snijgereedschap.

## Apparaatspecifieke aanwijzingen

- Vóór aanvang van de werkzaamheden het terrein controleren en alle voorwerpen verwijderen die het maaimes zouden kunnen beschadigen.
- Houd altijd voldoende afstand tot het maaimes.
- Apparaat alleen stapvoets bewegen.
- Alleen bij goede licht- en zichtomstandigheden werken.
- De kleren van de gebruiker moeten nauw aansluiten. Loszittende kleding voorkomen. Vast schoeisel en lange werkbreek dragen.
- Let erop dat er zich geen andere personen of dieren in de buurt van het werkbe-reik bevinden.
- Bij het wisselen van rijrichting op een helling zeer behoedzaam te werk gaan.
- Altijd dwars op de helling werken.
- Bij achterwaarts bewegen goed opletten. Struikelgevaar!

## Persoonlijke veiligheidsuitrusting



Bij het werken met het apparaat stevige schoenen dragen.

## Uw apparaat in één oogopslag



**Aanwijzing:** Hoe uw apparaat er daadwerkelijk uitziet, kan van de afbeeldingen afwijken.

### ► P. 3, *afb. 1*

1. Duwboom
2. Tussenstuk
3. Onderste deel van duwboom
4. Kooimaaiër
5. Wielen
6. Bouten (voor hoogteomzetting, aan beide zijden)
7. Opvangzak
8. Bevestigingsriemen (voor opvangzak)

## Leveringsomvang

- Gebruiksaanwijzing
- Kooimaaiër
- Duwboom
- Tussenstuk (2 stuks)
- Onderste deel van duwboom
- Bevestigingsriemen
- Opvangzak
- Stabilisatiebeugel (voor opvangzak)
- Montagebeugel (voor opvangzak)

- Zak met kleine onderdelen
- Splitpen (2x)

## Montage

### Duwboom monteren

► P. 3, afb. 2

- Duwboom(1) en tussenstukken(2) met kruiskopschroeven en knelmoeren verbinden en aan elkaar vastschroeven.
- Onderste deel van duwboom(3) met kruiskopschroeven en knelmoeren met tussenstukken(2) verbinden en aan elkaar vastschroeven.

► P. 3, afb. 3

- Onderste deel van duwboom licht indrukken en zoals afgebeeld in bout(9) laten vastklikken.
- Onderste deel van de duwstang vastzetten met splitpen (10).

### Opvangzak aanbrengen

► P. 3, afb. 4

- Montagebeugel(12) met omlaag gerichte inhangklemmen op de stabilisatiebeugel (11) zetten.

► P. 4, afb. 5

- Opvangzak(7) opspannen en de buisconstructie met de kunststof strips(13) fixeren.

## Bediening

### Vóór het starten controleren!



**GEVAAR! Gevaar voor letsel!** Het apparaat mag alleen in gebruik worden genomen als er geen gebreken gevonden zijn. Wanneer er een onderdeel defect is, moet het absoluut vóór het volgende gebruik worden vervangen.

Controleer de veilige toestand van het apparaat:

- Controleer of er zichtbare defecten zijn.
- Controleer of alle onderdelen van het apparaat stevig gemonteerd zijn.

### Vorbereiding

#### Maaihoogte instellen

De maaihoogte kan op vier verschillende hoogteniveaus worden ingesteld. (Maaihoogten: ► *Technische gegevens* – p. 64).

► P. 4, afb. 6

- Bout (6) uittrekken en gewenste maaihoogte door omzetten van de steunrol (14) instellen.

- Bout (6) in het apparaat laten vastklikken.
- Procedure op andere pagina herhalen.

### Opvangzak aanbrengen

► P. 4, afb. 7

- Montagebeugel (12) van de opvangzak (7) op de as van de steunrol (14) inhangen.

► P. 4, afb. 8

- Opvangzak (7) met bevestigingsriemen (8) aan het onderste deel van de duwboom (3) bevestigen.

### Maaien



**GEVAAR! Gevaar voor letsel!** Vóór aanvang van de werkzaamheden het terrein controleren en alle voorwerpen verwijderen die door het apparaat weggeslingerd kunnen worden.



**Aanwijzing:** Apparaat met gelijkmatig langzame snelheid (stapvoets) in zo recht mogelijke banen leiden. Indien mogelijk geen nat gazon snijden.

Voor een gelijkmatig snijpatroon in overlappende banen maaien.

Langere gazons eerst met grotere snijhoogte voormaaien, vervolgens dwars op de gewenste snijhoogte maaien.

## Reiniging en onderhoud



**GEVAAR! Gevaar voor letsel!** Voer alleen de hier beschreven onderhoudswerkzaamheden zelf uit. Onjuiste werkzaamheden kunnen leiden tot schade aan het apparaat en zodoende ook tot verwondingen.

### Reinigings- en onderhoudsoverzicht

#### Voor ieder gebruik

Wat?	Hoe?
Algemene functiecontrole.	Visuele controle.
Alle schroefverbindingen controleren.	Visuele inspectie en zo nodig vastdraaien.

### Apparaat reinigen

Het apparaat na ieder gebruik meteen reinigen. Ingedroogde grasresten zijn zeer hard en kunnen slechts moeilijk verwijderd worden.

- Grasresten met borstel en zo nodig kunststof schraper (geen scherpe apparaten gebruiken) verwijderen.
- Afzettingen op de wielen verwijderen.
- Apparaat met een licht bevochtigde doek schoonvegen.
- Het apparaat niet met water- of hogedrukstraal reinigen.

## Maaimes instellen

Het snijmechanisme is fabrieksmatig voorin-gesteld. Na langer gebruik kan bijstellen noodzakelijk zijn.

- Bij een te los mes is het snijpatroon grof en ongelijkmatig.
  - Bij te sterk aangetrokken mes ontstaan er geluiden en kan het apparaat moeilijker geduwd worden.
- *P. 4,afb. 9*
- Zeskantbout (15) op beide zijden van het apparaat zo instellen dat ondermes (16) en spilmes (17) elkaar nauwelijks hoorbaar aanraken.

De inbusschroef met de klok mee draaien = ondermes dichter bij spilmes.

De inbusschroef tegen de klok in draaien = ondermes verder weg van spilmes.

## Maaioproef



**GEVAAR! Snijgevaar!** Bij het uitvoeren van snijproeven altijd veiligheids-handschoenen dragen.

- Maaier op zijn kop zetten.
- Een blad papier tussen ondermes (16) en spil (17) houden en de spil voorzichtig met de hand draaien.

Alle messen moeten het papier gelijkmatig over de hele lengte van het ondermes doorsnijden. De spil moet zonder moeite gedraaid kunnen worden.



**Aanwijzing:** Beide zeskantbouten altijd gelijkmatig instellen.

Zeskantbouten behoedzaam en voorzichtig instellen.

## Opslag, transport

### Opslag



**GEVAAR! Gevaar voor letsel!** Sla het apparaat zo op, dat het niet door onbevoegde in gang kan worden gezet.

Controleer of niemand zich aan het staande apparaat kan verwonden.



### LET OP! Schade aan de machine!

Sla het apparaat niet onbeschermd op in een vochtige omgeving.

- Het apparaat vóór de opslag reinigen.
- Maaimes licht oliën vóór langdurige buitenbedrijfstelling.
- Het apparaat in een droge omgeving opslaan.

### Transport

- Bij verzending indien mogelijk de originele verpakking gebruiken.

## Verwijdering

### Het apparaat afvoeren

Informeer bij uw gemeente over de mogelijkheden van een correcte afvalbehandeling.

Door uw afval gescheiden in te leveren worden oude machines opgenomen in het recyclingproces of andere vormen van hergebruik. U helpt daarmee te voorkomen dat onder bepaalde omstandigheden verontreinigende stoffen in het milieu terecht komen.

### Verpakking weggoeien

De verpakking bestaat uit karton en folie, dat gerecycled kan worden en als zodanig is gemarkeerd.

- Zorg ervoor dat dit materiaal wordt hergebruikt.

## Storingen en hulp

### Indien iets niet werkt...



### GEVAAR! Gevaar voor letsel!

Ondeskundig uitgevoerde reparaties kunnen ertoe leiden dat uw apparaat niet meer veilig functioneert. Daarmee brengt u zelf en uw omgeving in gevaar.

Vaak zijn het maar kleine gebreken die tot een storing leiden. Meestal kunt u deze makkelijk zelf verhelpen. Kijk eerst in de volgende tabel voordat u zich tot een verkoper wendt. Zo bespaart u zich veel moeite en eventueel ook kosten.

Fout/storing	Oorzaak	Oplossing
Abnormaal geluid.	Schroeven/onderdelen los?	Schroeven vastdraaien.
	Verontreiniging in het mes?	Verontreiniging verwijderen.
	Mes beschadigd?	Mes laten slijpen.
	Mesinstelling verkeerd?	► <i>Maimes instellen – p. 63.</i>
Snijresultaat niet voldoende.	Mesinstelling verkeerd?	► <i>Maimes instellen – p. 63.</i>
	Mes bot?	Mes laten slijpen.

Indien u de fout niet zelf kunt verhelpen, wend u zich dan direct tot de verkoper. Houd er rekening mee dat door ondeskundig uitgevoerde reparaties ook de garantie komt te vervallen en er mogelijk extra kosten voor u ontstaan.

## Technische gegevens

<b>Artikelnummer</b>	<b>234786</b>
Werkbreedte	380 mm
Maaihoogte	13–38 mm
Inhoud opvangzak	35 l
Afmetingen (hoogte/breedte/diepte), ca.	125 × 42 × 30 cm
Gewicht	9 kg

## Saturs

Pirms Jūs sākat ...	65
Jūsu drošībai .....	65
Jūsu ierīces apskats .....	66
Montāža .....	66
Lietošana .....	67
Tīrīšana un apkope .....	67
Uzglabāšana, transportēšana .....	68
Utilizācija .....	68
Traucējumi un palīdzība .....	68
Tehniskie dati .....	69
Reklamācijas .....	91

## Pirms Jūs sākat ...

### Noteikumiem atbilstoša lietošana

Ierīce ir paredzēta zālienu pļaušanai privātmāju un amatierdārzkopju dārzos.

Ierīci nedrīkst izmantot komercdarbībai.

Ierīce jālieto tikai atbilstoši norādēm lietošanas instrukcijā.

Jebkura paredzētajam nolūkam neatbilstoša lietošana, resp., visas veiktās darbības, kas nav aprakstītas šajā lietošanas instrukcijā, nav atļautas un ir uzskatāmas par nepareizu lietošanu, par kuru ražotājs neuzņemas atbildību.

### Ko nozīmē izmantotie simboli?

#### Lietošanas instrukcijā

Brīdinājumi un norādījumi lietošanas instrukcijā ir skaidri apzīmēti. Tiek izmantoti šādi simboli:



**BISTAMI! Bīstamības veids un avots!** Neievērojot brīdinājuma norādi, veidojas savainojumu gūšanas risks.



**IEVERIBAI! Bīstamības veids un avots!** Šis brīdinājums ziņo par ierīces bojājumiem, draudiem apkārtējai videi vai par citiem materiālajiem zaudējumiem.



**Norāde:** Šis simbols apzīmē informāciju, kas sniedz labāku izpratni par procesu norisi.



Šie simboli apzīmē nepieciešamo individuālo aizsargaprīkojumu.

## Uz ierīces

Simbols, kas atrodas uz Jūsu ierīces, nedrīkst noņemt vai aizklāt. Ja norādes uz Jūsu ierīces kļuvušas nesalasāmas, tās nekavējoties jāaizvieto ar jaunām.



Pirms ekspluatācijas sākuma izlasiet lietošanas instrukciju.



Ievērojiet visus drošības norādījumus, kas sniegti lietošanas instrukcijā!



Savainojumu risks ar apkārt lidojošām daļām!



Trešajām personām jāievēro pietiekams drošības attālums.



Griešanas mehānisma izraisīts savainošanās risks!

Nekad ar rokām nepieskarieties griešanas mehānismam.



Risks, ko rada rotējoši griezējinstrumenti!

## Jūsu drošībai

### Vispārējie drošības norādījumi

- Lai šīs ierīces izmantošana būtu droša, tās lietotājam pirms pirmreizējās lietošanas jāizlasa un jāizprot šī lietošanas instrukcija.
- Ievērojiet visus drošības norādījumus! Ja neievērosiet drošības norādījumus, Jūs pakļausiet briesmām sevi un citus cilvēkus.
- Saglabājiet visas lietošanas instrukcijas un drošības norādījumus turpmākai lietošanai.
- Sargājiet ierīci no bērniem. Uzglabājiet ierīci drošā vietā, kur tai nevar piekļūt bērni un nepiederošas personas.
- Lai nodrošinātu teicamu ierīces ekspluatāciju, visām ierīces detaļām, it īpaši drošības ietaisēm, jābūt pareizi samontētām.
- Ierīces pārbūvēšana, patvaļīga izmaiņu veikšana, kā arī neatļautu detaļu izmantošana ir aizliegta.

### Lietošana/darba vieta

- Ierīci drīkst izmantot tikai tad, ja tā ir lietošanas kārtībā. Ja ierīce vai kāda no tās daļām ir bojāta, lieciet, lai speciālists to salabo.
- Vienmēr ievērojiet valsts un starptautiskos drošības tehnikas, veselības aizsardzības un darba drošības noteikumus.

- Ierīces ekspluatāciju atļauts uzsākt tikai tad, ja pārbaudot, ierīcei netiek konstatēti defekti. Ja kāda no detaļām ir bojāta, pirms nākamās lietošanas tā noteikti jānomaina.
- Jaunieši, kas ir jaunāki par 16 gadiem, kā arī lietotāji, kam nav pietiekamas pieredzes ierīces lietošanā, to nedrīkst lietot.
- Personas, kas savu fizisko, psihisko vai sensoro spēju dēļ nav spējīgas droši strādāt ar ierīci, nedrīkst to lietot.
- Ikreiz lietojiet nepieciešamo individuālo aizsargaprīkojumu (► *Individuālais aizsargaprīkojums – lk. 66*).
- Ikreiz strādājiet, ievērojot piesardzību un esot labā fiziskā formā: Strādāšana, ja jūtaties noguris, nevesels, alkohola, medikamentu vai narkotisko vielu ietekmē, ir bezatbildīga, jo ierīces pielietojums vairs nebūs drošs.
- Nekad neplaujiet, ja tuvumā atrodas cilvēki, īpaši bērni, vai dzīvnieki;
- Atcerieties, ka mašīnas operators vai lietotājs būs atbildīgs, ja ar citiem cilvēkiem notiks nelaimes gadījums vai tiks bojāts viņu īpašums.

### Apkope

- Ierīcei atļauts veikt tikai tādus apkopes darbus un novērst tādus bojājumus, kādi aprakstīti šajās instrukcijās. Visu citu darbu veikšana jāuztic speciālistam.
- Regulāri pārbaudiet, vai visi skrūvju savienojumi ir stingri pievilkti.
- Lietojiet tikai oriģinālās rezerves daļas. Tikai šīs rezerves daļas ir konstruētas un pielāgotas ierīcei. Lietojot citas rezerves daļas, zaudēsiet ne vien tiesības uz garantiju, bet varat radīt apdraudējumu arī sev un apkārtējai videi.

### Uzglabāšana un transportēšana

- Vienmēr uzglabājiet ierīci sausā vietā.
- Transportējiet ierīci uzmanīgi, lai nerodas bojājumi.
- Nesiet ierīci, turot aiz roktura, bet nekad nepieskarieties griezējinstrumentam.

### Specifiskie norādījumi par ierīci

- Pirms darba sākuma pārbaudiet teritoriju un aizvāciet visus priekšmetus, kas var sabojāt griešanas mehānismu.
- Ikreiz ievērojiet pietiekamu attālumu līdz griezējinstrumentam.
- Vadiet ierīci, pārvietojoties tikai soļu ātrumā.

- Strādājiet tikai labos gaismas un redzamības apstākļos.
- Operatora apģērbam jābūt piegulošam. Nevalkājiet brīvu apģērbu. Valkājiet stingrus apavus un garās darba bikses.
- Nodrošiniet, lai darba zonas tuvumā neuzturas citas personas vai dzīvnieki.
- Mainot kustības virzienu nogāzē, esiet īpaši piesardzīgi.
- Vienmēr strādājiet šķērsvirzienā pret nogāzi.
- Ievērojiet piesardzību, kāpjoties atpakaļ. Pakļupšanas risks!

### Individuālais aizsargaprīkojums



Ierīces lietošanas laikā valkājiet stingrus apavus.

### Jūsu ierīces apskats



**Norāde:** Jūsu ierīces faktiskais izskats var atšķirties no ierīces attēliem lietošanas instrukcijā.

#### ► Lk. 3, *pilt 1*

1. Vadotnes stienis
2. Starpgabals
3. Stieņa apakšējā daļa
4. Zāles plāvējs
5. Riteņi
6. Tapas (augstuma regulēšanai, abās pusēs)
7. Savākšanas maiss
8. Turētājsiksnas (savākšanas maisam)

### Piegādes komplekts

- Lietošanas instrukcija
- Zāles plāvējs
- Vadotnes stienis
- Starpgabals (2 gab.)
- Stieņa apakšējā daļa
- Turētājsiksnas
- Savākšanas maiss
- Stabilizatora loks (savākšanas maisam)
- Montāžas loks (savākšanas maisam)
- Maisiņš ar sīkajām detaļām
- Šķeltapa (2 gab.)

### Montāža

#### Vadotnes stieņa montāža

#### ► Lk. 3, *pilt 2*

- Savienojiet un saskrūvējiet vadotnes stieni (1) un starpgabalus (2), izmantojot krustveida rievās skrūves un uzgriežņus ar spīlklorkīti.
- Izmantojot krustveida rievās skrūves un uzgriežņus ar spīlklorkīti savienojiet un saskrūvējiet stieņa apakšējo daļu (3) ar starpgabaliem (2).

► *Lk. 3, pilt 3*

- Viegli saspiediet stieņa apakšējo daļu un kā parādīts attēlā ļaujiet nofiksēties tapā (9).
- Nostipriniet turētāja apakšdaļu ar šķelt-tapu (10) palīdzību.

### Savākšanas maisa montāža

► *Lk. 3, pilt 4*

- Montāžas loku (12) ar iekabināšanas skavām, kas vērstas uz leju, uzspraudiet uz stabilizācijas loka (11).

► *Lk. 4, pilt 5*

- Nostiepiet savākšanas maisu (7) un nofiksējiet stieni ar plastmasas uzliktņiem (13).

## Lietošana

### Pirms iedarbināšanas pārbaudiet!



**BĪSTAMI! Savainošanās risks!** Ierīces ekspluatāciju atļauts uzsākt tikai tad, ja ierīcei nav defektu. Ja kāda no detaļām ir bojāta, pirms nākamās lietošanas tā noteikti jānomaina.

Pārbaudiet, vai ierīce ir drošā stāvoklī:

- Pārbaudiet, vai nav kāds redzams defekts.
- Pārbaudiet, vai visas ierīces daļas ir stingri uzmontētas.

### Sagatavošanas darbi

#### Pļaušanas augstuma iestatīšana

Pļaušanas augstumu var iestatīt četros dažādās līmeņos. (pļaušanas augstuma līmeņi:

► *Tehniskie dati – lk. 69).*

► *Lk. 4, pilt 6*

- Izvelciet tapu (6) un, regulējot atbalsta rullīti (14), iestatiet nepieciešamo augstumu.
- Ļaujiet tapai (6) nofiksēties ierīcē.
- Atkārtojiet šo procesu arī otrā pusē.

#### Savākšanas maisa pievienošana

► *Lk. 4, pilt 7*

- Uzkabiniet savākšanas maisa (7) montāžas loku (12) uz atbalsta rullīša (14) ass.

► *Lk. 4, pilt 8*

- Nostipriniet savākšanas maisu (7) ar turētājsiksnām (8) uz stieņa apakšējās daļas (3).

### Pļaušana



#### **BĪSTAMI! Savainošanās risks!**

Pirms darba sākuma pārbaudiet teritoriju un aizvāciet visus priekšmetus, kurus ierīce var aizsviest.



**Norāde:** Virziet ierīci ar vienmērīgi lēnu ātrumu (soļu ātrumā), veidojot iespējami taisnus pļaušanas celiņus. Ja iespējams, nepļaujiet mitru zālienu.

Lai pļāvums veidotos līdzens, veidojiet pļaušanas celiņus ar pārklājumu. Garāku zālienu vispirms nopļaujiet, izvēloties lielāku pļaušanas augstumu, pēc tam pļaujiet šķērsām vajadzīgajā augstumā.

## Tīrīšana un apkope



**BĪSTAMI! Savainošanās risks!** Patstāvīgi veiciet tikai šeit aprakstītos apkopes darbus.

Neprofesionāli veiktu darbu rezultātā iespējami iekārtas bojājumi, kā arī pastāv traumu risks cilvēkiem.

### Tīrīšanas un apkopes darbu apskats

#### Ikreiz pirms lietošanas

Kas?	Kā?
Vispārēja darbības kontrole.	Vizuālā kontrole.
Pārbaudiet visus skrūvju savienojumus.	Vizuālā kontrole, ja nepieciešams, pievelciet.

#### Ierīces tīrīšana

Ierīce ir jānotīra uzreiz pēc katras lietošanas. Piekaltušas zāles paliekas kļūst ļoti cietas, un tās ir ļoti grūti notīrīt.

- Zāles paliekas tīra ar birsti un, ja nepieciešams, ar plastmasas skrāpi (nelietot asas ierīces).
- Notīriet no riteņiem uzkrājušos netīrumus.
- Notīriet ierīci ar nedaudz samitrinātu drāniņu.
- Nekad netīriet ierīci ar ūdeni vai augstspiediena strūklu.

## Griešanas mehānisma regulēšana

Griešanas mehānisms ir iestafīts jau rūpnīcā. Pēc ilgākas lietošanas var būt nepieciešama piergulēšana.

- Ja nazis kļuvis vaļņgs, plāvums izskatās rupjš un nevienmērīgs.
- Ja nazis ir pievilktis pārāk stipri, darba laikā ir dzirdami trokšņi, un ierīci ir grūtāk pārvietot.

### ► Lk. 4, pilt 9

- Sešstūrgalvas skrūvi (15) abās ierīces pusēs iestatiet tā, lai apakšējie naži (16) un vārpstas naži (17) tik tikko dzirdami saskaras.

Grieziet sešstūrgalvas skrūvi pulksteņa rādītāju kustības virzienā = apakšējie naži tuvāk vārpstas nažiem.

Grieziet sešstūrgalvas skrūvi pretī pulksteņa rādītāju kustības virzienam = apakšējie naži tālāk no vārpstas nažiem.

## Izmēģinājuma pļaušana



**BĪSTAMI! Iegriezumu risks!** Veicot izmēģinājuma pļaušanu, ikreiz uzvelciet aizsargcimdus.

- Apgrieziet zāles plāvēju otrādi.
- Turiet papīra lapu starp apakšējiem nažiem (16) un vārpstu (17) un uzmanīgi grieziet vārpstu ar roku.

Visiem nažiem papīrs jāpārgriež vienmērīgi visā apakšējā naža garumā. Vārpstai jāgriežas bez piepūles.



**Norāde:** Abas sešstūrgalvas skrūves vienmēr noregulējiet vienādi.

Sešstūrgalvas skrūvju regulēšanu veiciet rūpīgi un piesardzīgi.

## Uzglabāšana, transportēšana

### Uzglabāšana



**BĪSTAMI! Savainošanās risks!** Glabājiet ierīci tā, lai nepiederošas personas nevarētu to ieslēgt.

Pārlicinieties, ka neviens nevar gūt savainojumus laikā, kad ierīce netiek izmantota.



## IEVĒRĪBAI! Ierīces bojājumi!

Neglabājiet ierīci mitrā vidē.

- Pirms ierīces novietošanas glabāšanai tā ir jānotīra.
- Ja ierīce ilgāku laiku netiks lietota, nedaudz ieelļojiet tās griezējinstrumentu.
- Uzglabājiet ierīci sausā vietā.

## Transportēšana

- Ja iespējams, nosūtiet ierīci oriģinālajā iepakojumā.

## Utilizācija

### Ierīces utilizācija

Painteresējieties savā pašvaldībā par likumā noteiktajām utilizācijas iespējām.

Dalītās utilizācijas gaitā jūs nododat nolietotās iekārtas pārstrādei vai otrreizējai izmantošanai citā veidā. Tādā veidā piesārņojošas vielas nenokļūš apkārtējā vidē.

### Iepakojuma utilizācija

Iepakojums sastāv no kartona un atbilstoši apzīmētām plēvēm, kuras var pārstrādāt atkārtoti.

- Nogādājiet šos materiālus otrreizējai pārstrādei.

## Traucējumi un palīdzība

### Ja kaut kas nedarbojas ...



## BĪSTAMI! Savainošanās risks!

Neprofesionālas labošanas rezultātā jūs ierīce, iespējams, vairs nedarbosies droši. Tā jūs apdraudat sevi un apkārtējos.

Bieži vien tās ir nelielas kļūmes, kas rada kādu traucējumu. Parasti tās var viegli novērst pašu spēkiem. Pirms sazināšanās ar tirdzniecības pārstāvi, vispirms lūdzam aplūkot turpmāko tabulu. Tādā veidā jūs sev aiztaupīsiet daudz pūļu un, iespējams, arī izmaksas.

Kļūda/traucējums	Cēlonis	Novēršana
Neparasts troksnis.	Vaiļģas skrūves/daļas?	Pievelciet skrūves.
	Svešķermeņi nažos?	Izņemiet svešķermeņus.
	Naža bojājums?	Lieciet nazi noslīpēt.
	Nazis nepareizi noregulēts?	► <i>Griešanas mehānisma regulēšana – lk. 68.</i>
Pļaušanas rezultāts nav apmierinošs.	Nazis nepareizi noregulēts?	► <i>Griešanas mehānisma regulēšana – lk. 68.</i>
	Nazis kļuvis neass?	Lieciet nazi noslīpēt.

Ja pašu spēkiem nevarat novērst kļūdu, lūdzam sazināties tieši ar tirdzniecības pārstāvi. Ievērojiet, ka neprofesionālas labošanas rezultātā jūs zaudējat tiesības uz garantiju, un jums, iespējams, var rasties papildu izdevumi.

## Tehniskie dati

<b>Artikula numurs</b>	<b>234786</b>
Darba platums	380 mm
Pļaušanas augstums	13-38 mm
Savākšanas maisa ietilpība	35 l
Izmēri (augstums/platums/dziļums), apm.	125 × 42 × 30 cm
Svars	9 kg

## Sisukord

Enne kui alustate...	70
Teie ohutuse tagamiseks	70
Seadme ülevaade	71
Paigaldamine	71
Kasutamine	72
Puhastamine ja hooldus	72
Hoidmine, transportimine	73
Jäätmekäitlus	73
Rikked ja abi	73
Tehnilised andmed	74
Garantiinõuded	91

## Enne kui alustate...

### Otstarbekohane kasutamine

Seade on mõeldud muru niitmiseks kodu- ja hobiaias.

Seadet ei tohi kasutada töenduslikul eesmärgil.

Seadet tuleb kasutada kasutusjuhendi andmete kohaselt.

Iga mittesihipärane kasutus või kõik seadme juures tehtavad toimingud, mida ei ole selles kasutusjuhendis kirjeldatud, loetakse väärkasutuseks, mille puhul tootja garantii ei kehti.

### Mida tähendavad kasutatud sümbolid?

#### Kasutusjuhendis

Ohutusnõuded ja -suunised on kasutusjuhendis selgelt tähistatud. Kasutatakse järgmisi sümboleid:



**OHT! Ohu liik ja allikas!** Ohutusjuhiste eiramine võib vigastusohtu põhjustada.



#### TAHELEPANU! Ohu liik ja allikas!

See ohutusjuhise hoiatab seadme-, keskkonna- või muude varaliste kahjude eest.



**Märkus:** see sümbol tähistab teavet, mida antakse protsessi paremaks mõistmiseks.



Need sümbolid tähistavad vajalikku isikukaitsevarustust:

#### Seadmel

Seadmel olevaid sümboleid ei tohi eemaldada ega kinni katta. Seadmel mitteloetavaks muutunud juhised tuleb kohe asendada.



Lugege enne kasutuselevõttu kasutusjuhendit.



Järgige kõiki kasutusjuhendi ohutusjuhiseid!



Vigastusoht laialipaiskuvate esemete läbi!



Kolmandad isikud peavad hoiduma ohutusse kaugusesse.



Lõiketerast põhjustatud vigastusoht!



Ärge võtke lõiketerast kinni.



Pöörlevast lõiketerast põhjustatud oht!

## Teie ohutuse tagamiseks

### Üldised ohutusjuhised

- Seadme ohutuks käsitlemiseks peab selle kasutaja käesoleva juhendi enne esmakordset kasutamist läbi lugema ja sellest täielikult aru saama.
- Järgige kõiki ohutusjuhiseid! Ohutusjuhiste eiramisega seate ohtu nii ennast kui ka teisi.
- Hoidke kõik kasutusjuhendid ja ohutusjuhised edasiseks kasutamiseks alles.
- Hoidke lapsed seadmest eemal. Hoidke saadet lastele ja kõrvalistele isikutele kättesaamatus kohas.
- Laitmatu töö tagamiseks peavad seadme kõik osad eelkõige ohutusseadised, olema õigesti monteeritud.
- Seadme ümberehitamine ja omavoliline muutmine ning ka lubamatute osade kasutamine on keelatud.

### Kasutamine/töökoht

- Seadet võib kasutada vaid siis, kui see on laitmatult korras. Kui seade või selle mingi osa on defektne, siis peab seda remontima spetsialist.
- Järgige alati kehtivaid kohalikke ja rahvusvahelisi ohutus-, tervisekaitse- ja töökaitseeskirju.
- Seadet tohib üksnes siis kasutada, kui selle kontrollimisel ei leitud ühtki viga. Kui mingi detail on defektne, siis tuleb see tingimata enne järgmist kasutamist välja vahetada.
- Seadet ei tohi kasutada alla 16 aasta vanused noorukid ja isikud, kes ei ole piisavalt tuttavad seadme kasutamisega.

- Seadet ei tohi kasutada isikud, kes ei saa puudulike füüsiliste, psüühiliste või sensoorsete võimete tõttu seadet ohutult ja ettevaatlikult kasutada.
- Kasutage alati nõuetekohaseid isikukaitsevahendeid (► *Isikukaitsevahendid – 71. lpp.*).
- Töötage alati ümbrust jälgides ning hea tervise juures: väsimuse, haiguse, alkoholihoobe korral ning ravimite ja narkootikumide mõju all töötamine on vastutustundetu, sest siis ei ole te võimeline seadet ohutult kasutama.
- Ärge niitke, kui läheduses on teisi inimesi, eriti lapsi, või loomi.
- Pidage meeles, et masina kasutaja vastutab teiste inimeste või nende varaga juhtunud õnnetuste eest.

### Hoolitus

- Teha tohib üksnes siin kirjeldatud hoolidusteid ja kõrvaldada siin kirjeldatud rikkeid. Kõiki teisi töid peavad tegema spetsialistid.
- Kontrollige korrapäraselt, kas kõik kruviühendused on korralikult kinni keeratud.
- Kasutage üksnes originaalvaruosi. Seadme jaoks on sobivad ainult sellised varuosad, mis on selleks spetsiaalselt konstrueeritud. Muud varuosad tühistavad garantii ja võivad ohustada nii teid kui ka ümbruskonda.

### Hoidmine ja transportimine

- Seadet tuleb alati hoida kuivas kohas.
- Transportimisel tuleb seadet kaitsta kahjustuste eest.
- Kandke seadet käepidemest ja ärge võtke kunagi kinni lõiketerast.

### Seadmespetsiifilised juhised

- Enne töö alustamist, kontrollige niidetav plats üle ja eemaldage kõik võõrkehad, mis võiksid lõiketera kahjustada.
- Hoidke alati piisavat vahemaad lõiketera tööriistast.
- Juhtige seadet ainult kõndimiskiirusel.
- Töötage ainult hea valgustuse ja nähtavusega.
- Kasutaja riided peavad olema tihedalt keha ümber. Vältige laiade riiete kandmist. Kandke tugevaid kingi ja pikki pükse.
- Veenduge, et tööplatsil ei oleks teisi inimesi või loomi.
- Olge ettevaatlik kaldpinnal sõidusuunda muutes.

- Töötage alati kaldega ristisuunas.
- Ettevaatust tahaliikumisel! Komistamisoh!

### Isikukaitsevahendid



Kandke seadmega töötamisel kinni seid jalatseid.

### Seadme ülevaade



**Märkus:** Masina tegelik välimus võib piltidest erineda.

#### ► 3. lpp., 1. att.

1. Juhtsang
2. Vahetükk
3. Sanga alumine osa
4. Rootormuruniiduk
5. Rattad
6. Polt (kõrguse reguleerimiseks, mõlemal pool)
7. Kogumiskott
8. Kinnitusrihm (kogumiskoti jaoks)

### Tarnekomplekt

- Kasutusjuhend
- Rootormuruniiduk
- Juhtsang
- Vahetükk (2 tk)
- Sanga alumine osa
- Kinnitusrihm
- Kogumiskott
- Stabiiliseerimislook (kogumiskoti jaoks)
- Paigalduslook (kogumiskoti jaoks)
- Kott pisidetallidega
- Vedrutihvt (2 tk)

### Paigaldamine

#### Juhtsanga paigaldamine

##### ► 3. lpp., 2. att.

- Ühendage juhtsang (1) ja vahetükid (2) omavahel ja keerake ristpeakruvide ja tiibmutritega kinni.
- Ühendage sanga alumine osa (3) vahetüki (2) külge ja keerake ristpeakruvide ja tiibmutritega kinni.

##### ► 3. lpp., 3. att.

- Suruge sanga alumine osa kergelt kokku ja laske joonisel näidatud viisil poltide (9) külge lukustuda.
- Kinnitage toe alaosa vedrutihvtidega (10).

#### Paigaldage kogumiskott

##### ► 3. lpp., 4. att.

- Torgake paigalduslook (12) alla suunatud riputusklambritega stabiliseerimislooga (11) otsa.

► 4. lpp., 5. att.

- Tõmmake kogumiskott (7) peale pingule ja fikseerige plastklambriga (13).

## Kasutamine

### Enne alustamist kontrollige!



**OHT! Vigastusoht!** Seadet tohib üksnes siis kasutada, kui selle juures ei leitud ühtki viga. Kui mingi detail on defektne, siis tuleb see tingimata enne järgmist kasutamist välja vahetada.

Kontrollige, kas seade on töökorras:

- Kontrollige, kas on nähtavaid defekte.
- Kontrollige, kas kõik seadme osad on kindlalt paigaldatud.

### Ettevalmistus

#### Lõikekõrguse reguleerimine

Lõikekõrguse reguleerimiseks on viis kõrguseaset. (lõikekõrgused: ► *Tehnilised andmed* – 74. lpp.).

► 4. lpp., 6. att.

- Tõmmake polti (6) ja seadke lõikekõrguse tugiirulli (14) reguleerides parajaks.
- Laske poldil (6) seadmesse lukustuda.
- Korrake toimingut teisel pool.

#### Kogumiskoti paigaldamine

► 4. lpp., 7. att.

- Riputage kogumiskoti (7) paigalduslook (12) tugiirulli (14) telje külge.

► 4. lpp., 8. att.

- Kinnitage kogumiskott (7) kinnitusrihmaga (8) sanga alumise osa (3) külge.

### Niitmine



**OHT! Vigastusoht!** Enne töö alustamist, kontrollige niidetav plats üle ja eemaldage kõik võõrkehad, mille seade võiks eemale paisata.



**Märkus:** Juhtige seadet ühtlase aeglasel kiirusega (kõndimiskiirusel) võimalikult sirget rada mööda.

Kui võimalik, ärge niitke märga muru. Ühtlase lõikekõrguse saavutamiseks niitke nii, et radade servad kattuksid. Pikka muru niitke kõigepealt suurema lõikekõrgusega ja seejärel niitke plats ristisuunas soovitud lõikekõrgusega üle.

## Puhastamine ja hooldus



**OHT! Vigastusoht!** Tehke ise üksnes siin kirjeldatud hooldustöid.

Asjatundmatud tööd võivad kahjustada seadet ja tekitada vigastusi.

### Ülevaade puhastus- ja hooldustöödest

#### Enne iga kasutuskorda

Mida teha?	Kuidas?
Üldine toimivuse kontrollimine.	Visuaalne kontroll.
Kontrollige kõiki kruviühendusi.	Vaadake üle ja vajaduse korral keerake tugevalt kinni.

#### Seadme puhastamine

Puhastage seade alati kohe pärast kasutamist. Kuivanud murujäägid on kõvad ja neid on raske eemaldada.

- Eemaldage murujäägid harja ja vajaduse korral plastkaabitsaga (ärge kasutage teravaid tööriistu).
- Eemaldage rataste külge jäänud jäägid.
- Pühkige seade kergelt niisutatud lapiga puhtaks.
- Ärge puhastage seadet vee või survepesuriga.

#### Lõiketera reguleerimine

Lõiketera on tehases eelreguleeritud. Pärast pikka aega kasutamist võib järelreguleerimine vajalikuks osutuda.

- Liiga lõdva lõiketeraga on lõiketulemus jäme ja ebaühtlane.
- Kui lõiketera on liiga tugevalt kinni tõmmatud, tekitab see müra ja seadet on raske lükata.

► 4. lpp., 9. att.

- Reguleerige kuuskantkruvisid (15) seadme mõlemal küljel nii, et alumine tera (16) ja spindeltera (17) vaevukuuldalt kokku puutuks.

Kuuskantkruvi päripäeva keeramine vähendab alumise tera ja spindeltera vahemaad.

Kuuskantkruvi vastupäeva keeramine suu-  
rendab alumise tera ja spindeltera vahe-  
maad.

### Lõikekatse



**OHT! Lõikehaavade oht!** Lõikekat-  
set tehke kandke kaitsekindaid.

- Keerake niiduk kummuli.
- Hoidke alumise tera (16) ja spindli (17)  
vahel paberilehte ja pöörake spindlit ette-  
vaatlikult käega.

Kõik terad peavad paberi kogu alumise tera  
pikkuses ühtlaselt läbi lõikama. Spindel peab  
kergelt pöörlema.



**Märkus:** Reguleerige mõlemat kuus-  
kantkruvi võrdselt.

Reguleerige kuuskantkruisid ette-  
vaatlikult.

## Hoidmine, transportimine

### Hoidmine



**OHT! Vigastusoht!** Hoidke seadet  
nii, et kõrvalistel isikutel ei oleks või-  
malik seda kasutada.

Kindlustage, et keegi ei saaks ennast  
hoiule pandud seadmega vigastada.



**TAHELEPANU! Seadme kahjusta-  
mise oht!** Ärge hoidke kaitsmata  
seadet niiskes keskkonnas.

- Enne hoiukohta panemist tehke seade  
puhtaks.
- Kui te lõiketööriista pikemat aega ei  
kasuta, määri seda kergelt õliga.

- Hoidke seadet kuivas kohas.

### Transport

- Seadme transportimisel kasutage võima-  
luse korral originaalpakendit.

## Jäätmekäitlus

### Seadme jäätmekäitlus

Hankige palun informatsiooni reguleeritud  
jäätmekäitluse võimaluste kohta.

Eraldi jäätmekäitlusega annate vanad sead-  
med taasringlusse või muul kujul taaskasu-  
tusse. Sellega aitate ära hoida võimalike kah-  
julike ainete sattumist keskkonda.

### Pakendi jäätmekäitlus

Pakend koosneb kartongist ja vastava mär-  
gistusega kiledest, mida saab taaskasutada.

- Viige need materjalid taaskasutusse.

## Rikked ja abi

### Kui mõni asi ei tööta...



**OHT! Vigastusoht!** Asjatundmatu  
parandamise tagajärjel võib juhtuda,  
et seade ei tööta enam turvaliselt.  
See kujutab ohtu nii teile kui ka teie  
ümbruskonnale.

Sageli on rikke põhjuseks ainult väikesed  
vead. Enamasti võite need kerge vaevaga ise  
kõrvaldada. Enne edasimüüja poole pöördu-  
mist tutvuge kõigepealt alljärgneva tabeliga.  
Nii säästate palju vaeva ja tõenäoliselt ka  
raha.

Viga/riike	Põhjus	Abi
Ebanormaalne müra.	Ka mõni kruvi/osa on lahti?	Pingutage kruvisid.
	Kas löiketera alas on võõrkehased?	Eemaldage võõrkehad.
	Kas löiketera on kahjustatud?	Laske löiketera teritada.
	Kas löiketera on valesti reguleeritud?	► <i>Löiketera reguleerimine – 72. lpp.</i>
Löiketulemus ei ole rahuldav.	Kas löiketera on valesti reguleeritud?	► <i>Löiketera reguleerimine – 72. lpp.</i>
	Kas löiketera on nüri?	Laske löiketera teritada.

Kui teil ei õnnestu viga endal kõrvaldada, siis pöörduge otse edasimüüja poole. Pidage silmas, et asjatundmatu remontimine muudab garantii kehtetuks ja teil tekivad lisakulutsed.

## Tehnilised andmed

<b>Toote number</b>	<b>234786</b>
Töölaius	380 mm
Löikekõrgus	13–38 mm
Kogumiskoti maht	35 l
Mõõtmed (kõrgus/laius/sügavus), ligikaudu	125 × 42 × 30 cm
Mass	9 kg

## Innehållsförteckning

Innan du börjar...	75
För din egen säkerhet	75
Översikt över apparaten	76
Montering	76
Användning	77
Rengöring och underhåll	77
Förvaring, transport	78
Bortskaffande	78
Störningar och hjälp	78
Tekniska data	79
Produktansvar	91

## Innan du börjar...

### Ändamålsenlig användning

Produkten är avsedd för klippning av gräsmattor i privata hemma- och hobbyträdgårdar.

Produkten får inte användas i kommersiellt bruk.

Produkten skall användas enligt specifikationerna i bruksanvisningen.

Om produkten används för ej avsedda ändamål eller för arbeten som inte beskrivs i den här bruksanvisningen, räknas det som otillåten felanvändning och faller utanför tillverkarens produktansvar.

### Symbolers innebörd

#### I bruksanvisningen

Säkerhetsanvisningar och andra anvisningar är tydligt märkta i bruksanvisningen. Följande symboler används:



#### **FARA! Slag och källa för faran!**

Om farohänvisningar inte följs uppstår risk för personskador.



#### **OBS! Slag och källa för faran!**

Denna farohänvisning varnar för produkt-, miljö- eller andra saksador.



**Märk:** Denna symbol anger information som ska ge en bättre förståelse av olika processer.



De här symbolerna visar den personliga skyddsutrustning som ska användas.

#### **På produkten**

Symboler som finns på apparaten får inte tas bort eller täckas över. Oläsliga anvisningar på apparaten måste omedelbart bytas ut.



Läs bruksanvisningen före användandet.



Alla säkerhetsanvisningar i bruksanvisningen måste följas!



Skaderisk p.g.a. omkringflygande delar!



Utomstående personer måste hålla tillräckligt säkerhetsavstånd.



Risk för personskador från saxarna! Grip aldrig tag i saxarna.



Fara p.g.a. roterande skärverktyg!

## För din egen säkerhet

### Allmänna säkerhetsanvisningar

- För att kunna använda produkten på ett säkert sätt är det viktigt att du läser igenom och förstår den här bruksanvisningen före den första användningen.
- Beakta alla säkerhetsanvisningar! Om säkerhetsanvisningarna inte beaktas utsätter du dig själv och andra personer för fara.
- Spara alla bruks- och säkerhetsanvisningar för framtida bruk.
- Håll barnen borta från produkten. Förvara produkten utom räckhåll för barn eller obehöriga personer.
- Alla delar av produkten, i synnerhet säkerhetsanordningar, måste vara korrekt monterade för att säkerställa en felfri drift.
- Ombyggnation, egenmäktiga förändringar av produkten samt användning av icke godkända delar är förbjudna.

### Handhavande/arbetsplats

- Produkten får endast användas om den fungerar som den ska. Om produkten eller någon del av den är defekt måste den repareras av specialpersonal.
- Beakta alltid gällande nationella och internationella säkerhets-, hälso- och arbetsföreskrifter.
- Produkten får tas i drift endast om inga fel har konstaterats. Om någon del är defekt måste den ovillkorligen bytas ut före nästa användning.
- Ungdomar under 16 års ålder samt användare som inte är tillräckligt väl förtrogna med hanteringen av produkten, får inte använda produkten.

- Personer som p.g.a. bristande fysisk, psykiska eller mentala förmågor inte kan hantera produkten på ett säkert och omsorgsfullt sätt, får inte använda produkten.
- Använd alltid nödvändig personlig skyddsutrustning (► *Personlig skyddsutrustning* – sid. 76).
- Arbeta försiktigt och endast om du befinner dig i god fysisk kondition: trötthet, sjukdom, alkoholkonsumtion eller påverkan av läkemedel och droger gör att du inte kan använda produkten på ett säkert sätt.
- Klipp inte gräset medan personer, i synnerhet barn, eller djur befinner sig i närheten;
- Tänk på att maskinföraren eller användaren är ansvarig för olycksfall med andra personer eller deras egendom.

### Underhåll

- Endast de underhållsarbeten och reparationer som beskrivs i den här bruksanvisningen får utföras. Övriga arbeten ska genomföras av specialistpersonal.
- Kontrollera regelbundet alla skruvförbindningar avs. sätet.
- Använd endast originalreservdelar. Dessa delar är konstruerade och lämpade för apparaten. Vid användning av andra reservdelar upphör garantin att gälla och de kan dessutom leda till person- och miljöskador.

### Förvaring och transport

- Förvara alltid produkten torrt.
- Produkten skall skyddas mot skador vid transport.
- Bär produkten i handtaget, grip aldrig tag i skärverktyget.

### Apparatspecifika hänvisningar

- Kontrollera terrängen innan arbetet startar och avlägsna alla föremål som kan skada kniven.
- Håll alltid tillräckligt säkerhetsavstånd till skärverktyget.
- Använd produkten endast i gångtempo.
- Arbeta endast i goda ljus- och siktförhållanden.
- Användarens kläder måste vara åtsittande. Undvik löst hängande klädesplagg. Använd ordentliga skor och långa arbetsbyxor.
- Se till att inga andra personer eller djur befinner sig i närheten av arbetsområdet.

- Var särskilt försiktig när du ändrar korrigering i lutningar.
- Arbeta alltid tvärs mot lutningen.
- Var försiktig när du går baklänges. Risk för snubbling!

### Personlig skyddsutrustning



Bär ordentliga skor när du arbetar med apparaten.

### Översikt över apparaten



**Märk:** Det faktiska utseendet hos produkten kan avvika från illustrationerna.

#### ► Sid. 3, fig. 1

1. Styre
2. Mellanstycke
3. Styrets underdel
4. Spindelgräsklippare
5. Hjul
6. Bult (för höjdställning, båda sidor)
7. Uppsamlingspåse
8. Fästrem (för uppsamlingspåse)

### Leveransomfattning

- Bruksanvisning
- Spindelgräsklippare
- Styre
- Mellanstycke (2 stk)
- Styrets underdel
- Fästrem
- Uppsamlingspåse
- Stabiliseringsbygel (för uppsamlingspåse)
- Monteringsbygel (för uppsamlingspåse)
- Påse med smådelar
- Fjäderkontakt (2×)

### Montering

#### Montera styret

##### ► Sid. 3, fig. 2

- Koppla ihop styret (1) och mellanstyckena (2) med spårskruvar och vingmuttrar och skruva ihop med varandra.
- Koppla ihop styrets underdel (3) med spårskruvar och vingmuttrar på mellanstyckena (2) och skruva ihop med varandra.

##### ► Sid. 3, fig. 3

- Tryck ihop styrets underdel lätt och låt den haka fast enligt bilden i bulten (9).
- Säkra handtagets underdel med fjäderkontakter (10).

## Montera uppsamlingspåsen

- ▶ *Sid. 3, fig. 4*
  - Sätt på monteringsbygeln (12) med nedåtriktade inhängningsklammer på stabiliseringsbygeln (11).
- ▶ *Sid. 4, fig. 5*
  - Spänn upp uppsamlingspåsen (7) och fixera den på stativet med plastflikarna (13).

## Användning

### Kontrollera före start!



**FARA! Skaderisk!** Produkten får tas i drift endast om inga fel har konstaterats. Om någon del är defekt måste den ovillkorligen bytas ut före nästa användning.

Kontrollera att produkten är i säkert skick:

- Kontrollera om det finns synliga defekter.
- Kontrollera att alla produkttdelar är fast monterade.

### Förberedelser

#### Ställ in klipphöjden

Klipphöjden kan ställas in i fyra olika höjder. (Klipphöjder: ▶ *Tekniska data – sid. 79*).

- ▶ *Sid. 4, fig. 6*
  - Dra ut bulten (6) och ställ in önskad klipp höjd genom att justera stödrullen (14).
  - Låt bulten (6) haka fast i produkten.
  - Upprepa på andra sidan.

### Montera uppsamlingspåsen

- ▶ *Sid. 4, fig. 7*
  - Häng in monteringsbygeln (12) till uppsamlingspåsen (7) på axeln till stödrullen (14).
- ▶ *Sid. 4, fig. 8*
  - Fäst uppsamlingspåsen (7) med fästrem (8) på styrets underdel (3).

### Klippning



**FARA! Skaderisk!** Kontrollera terrängen innan arbetet startar och avlägsna alla föremål som kan slungas iväg av produkten.



**Märk:** Kör produkten med jämn och långsam hastighet (gångtempo) i så raka banor som möjligt.

Klipp inte vått gräs.

Klipp i överlappande banor för ett jämnt resultat.

Långt gräs klipps först med den största klipphöjden, därefter på tvären till önskad höjd.

## Rengöring och underhåll



**FARA! Skaderisk!** Endast de underhållsarbeten som beskrivs här får du utföra själv.

Felaktiga arbeten kan leda till apparatskador och därmed även persons-kador.

### Rengörings- och underhållsöversikt

#### Före varje användning

##### Vad?

##### Hur?

Allmän funktionskontroll.

Kontrollera alla skruv- och förbindningar.

Visuell kontroll.

Visuell kontroll, dra ev. åt.

### Rengör apparaten

Rengör produkten direkt efter varje användning. Intorkade gräsrester är mycket hårda och svårt att få bort.

- Avlägsna gräsrester med borste och ev. plastskrapa (inga vassa föremål).
- Avlägsna avlagringar på hjulen.
- Torka av produkten med en lätt fuktad trasa.
- Rengör aldrig apparaten med vatten- eller högtrycksstråle.

### Ställ in knivarna

Klippmekanismen är inställd i fabrik. Efter en längre tids användning kan en efterjustering krävas.

- Vid alltför lös kniv blir klippbilderna grova och ojämna.
- Vid alltför hårt åtdragen kniv uppstår oljud och produkten blir tyngre att skjuta.

#### ▶ *Sid. 4, fig. 9*

- Ställ in sexkantskraven (15) på båda sidor av produkten så att underkniven (16) och spindelkniven (17) vidrör varandra knappt hörbart.

Vrid sexkantskraven medsols = underkniven närmare spindelkniven.

Vrid sexkantskraven motsols = underkniven längre bort från spindelkniven.

## Klipprov



**FARA! Risk för skärsår!** Använd alltid skyddshandskar när du gör klipprov.

- Vänd klipparen på huvudet.
- Håll ett pappersark mellan underkniv (16) och spindel (17) och vrid försiktigt spindeln för hand.

Alla knivar skall skära igenom papperet jämnt över underknivens hela längd. Spindeln skall kunna vridas utan motstånd.



**Märk:** Ställ alltid in båda sexkantskruvarna jämnt.

Ställ in sexkantskruvarna varsamt och försiktigt.

## Förvaring, transport

### Förvaring



**FARA! Skaderisk!** Förvara produkten så att den inte kan sättas igång av obehöriga.

Säkerställ att ingen kan skada sig på den stående produkten.



**OBS! Produktskador!** Förvara inte produkten oskyddad i fuktig miljö.

- Rengör produkten före förvaring.
- Olja in klippverktyget lätt före längre tids förvaring.
- Förvara produkten på en torr plats.

## Transport

- Använd om möjligt originalemballaget vid transport.

## Bortskaffande

### Bortskaffa produkten

Vänd dig till de kommunala myndigheterna för att få mer information om korrekt avfallshantering.

Uttjänta produkter ska lämnas in för återvinning eller andra former av källsortering. På så sätt bidrar du till att skydda miljön från skadliga ämnen.

### Bortskaffa förpackningen

Förpackningen består av kartong och uppmärkta folier som kan återvinnas.

- Lämna de olika materialen på respektive plats i återvinningsstationen.

## Störningar och hjälp

### Om något inte fungerar...



**FARA! Skaderisk!** Felaktiga reparationer kan leda till att produkten inte längre arbetar säkert. Du själv och din omgivning hamnar då i fara.

Ofta är det små fel som leder till en störning. Ofta kan man åtgärda dessa på egen hand. Titta först i följande tabell innan du kontaktar återförsäljaren. Då sparar man jobb och ev. kostnader.

Fel/störning	Orsak	Åtgärd
Onormalt ljud.	Skrubar/delar lösa?	Dra åt skruvarna.
	Främmande föremål i kniven?	Avlägsna det främmande föremålet.
	Skadad kniv?	Låt slipa kniven.
Otillräckligt klippresultat.	Fel knivinställning?	► <i>Ställ in knivarna – sid. 77.</i>
	Fel knivinställning?	► <i>Ställ in knivarna – sid. 77.</i>
	Slö kniv?	Låt slipa kniven.

Om du själv inte kan åtgärda felet skall du kontakta återförsäljaren direkt. Observera att garantianspråket upphör att gälla vid felaktiga reparationer och att extrakostnader kan uppstå för din del.

## Tekniska data

<b>Artikelnummer</b>	<b>234786</b>
Arbetsbredd	380 mm
Klipphöjd	13-38 mm
Volym på uppsamlare	35 l
Mått (höjd/bredd/ djup), ca	125 × 42 × 30 cm
Vikt	9 kg

## Sisällys

Ennen aloittamista...	80
Turvallisuuttasi varten	80
Laitteen yleiskatsaus	81
Asennus	81
Käyttö	82
Puhdistus ja huolto	82
Säilytys, kuljetus	83
Hävittäminen	83
Häiriöt ja apu	83
Tekniset tiedot	84
Tuotevastuu	91

## Ennen aloittamista...

### Määräystenmukainen käyttö

Laitte on tarkoitettu nurmikkojen leikkaamiseen yksityisissä koti- ja harrastepuutarhoissa.

Laitetta ei saa käyttää ammattimaisesti.

Laitetta on käytettävä käyttöohjeen ohjeiden mukaisesti.

Kaikki määräystenvastainen käyttö tai työt, mitä tässä käyttöohjeessa ei ole mainittu on kiellettyä väärinkäyttöä ja valmistajan lakisääteisten vastuunrajojen ulkopuolella.

### Mitä tarkoittavat käytetyt merkit?

#### Käyttöohjeessa

Vaarat ja yleiset huomautukset on merkitty näkyvästi käyttöohjeeseen. Käytössä ovat seuraavat tunnusmerkit:



#### **VAARA! Vaaran tyyppi ja lähde!**

Vaarahuomautusten laiminlyönti saa aikaan tapaturmavaaran.



#### **HUOMAUTUS! Vaaran tyyppi ja lähde!**

Tämä varoitus varoittaa laite-, ympäristö- ja muista esinevahingoista.



**Vihje:** Tämä merkki merkitsee tiedot, jotka annetaan toimenpiteiden parempaa ymmärtämistä varten.



Nämä merkit ilmoittavat vaadittavien henkilökohtaisten suojarusteiden tarpeen.

#### Laitteessa

Laitteeseen kiinnitettyjä merkkejä ei saa poistaa eikä peittää. Huonosti luettavat ohjeet laitteessa on vaihdettava välittömästi.



Lue käyttöohje ennen käyttöönottoa.



Noudata kaikkia käyttöohjeen turvallisuusohjeita!



Sinkoavien osien aiheuttama tapaturmavaara!



Kolmannen osapuolen on säilytettävä riittävä turvaväli.



Leikkuuterien aiheuttama tapaturmavaara!



Älä koskaan koske leikkuuteriin. Pyörivien leikkuutyökalujen aiheuttama vaara!

## Turvallisuuttasi varten

### Yleiset turvallisuusohjeet

- Turvallista käyttöä varten tämän laitteen käyttäjän täytyy lukea ja ymmärtää tämän käyttöohjeen sisältämät ohjeet.
- Noudata kaikkia turvallisuusohjeita! Turvallisuusohjeiden noudattamattomuudella vaarannat itseäsi ja muita.
- Pidä käyttöohje tallessa myöhempää tarvetta varten.
- Lapset on pidettävä pois laitteen läheltä. Säilytä laitetta aina turvassa lapsilta ja asiattomilta henkilöiltä.
- Laitteen kaikki osat, etenkin turvalaitteet, on asennettava oikein moitteettoman toiminnan varmistamiseksi.
- Lisäasennukset, laitteen omavaltaiset muutokset ja hyväksymättömien osien käyttö on kiellettyä.

### Käyttö/työpaikka

- Laitetta saa käyttää vain sen ollessa moitteettomassa kunnossa. Jos laite tai jokin laitteen osista on viallinen, laite on annettava asiantuntijan kunnostettavaksi.
- Kansallisia ja kansainvälisiä turvallisuus-, terveys- ja työturvallisuussäädöksiä on aina noudatettava.
- Laitteen saa ottaa käyttöön vain, kun tarkistuksessa ei ole löytynyt vikoja. Jos jokin osa on viallinen, se on vaihdettava ehdottomasti ennen seuraavaa käyttöä.
- Laitetta eivät saa käyttää alle 16-vuotiaat eivätkä käyttäjät, jotka eivät ole tutustuneet riittävästi laitteen käyttöön.
- Laitetta eivät saa käyttää henkilöt, jotka eivät fyysisten, psyykkisten tai aistillisten ominaisuuksien vuoksi pysty käyttämään laitetta turvallisesti ja varovasti.

- Käytä aina vaadittuja henkilökohtaisia suojavarusteita (► *Henkilökohtainen suojavarustus – siv. 81*).
- Työskentele laitteella aina varoen ja hyvässä kunnossa ollessa: Väsymys, sairaus, alkoholin nautinto, lääkkeiden ja huumeiden vaikutus on vastuutonta, koska et voi hallita laitetta turvallisesti.
- Älä leikkaa ruohoa, kun lähellä on muita henkilöitä, erityisesti lapsia tai eläimiä.
- Muista, että koneen käyttäjä on vastuussa muille henkilöille tai näiden omaisuudelle aiheutuneista vahingoista.

### Huolto

- Vain tässä kuvatut huoltotyöt ja häiriöiden poistot ovat sallittuja. Kaikenlaiset muut työt saa suorittaa ainoastaan alan ammattihenkilö.
- Tarkista säännöllisesti, että ruuviliitokset ovat tiukkoja.
- Käytä vain alkuperäisiä varaosia. Vain nämä varaosat ovat suunniteltu laitteelle ja sopivat sille. Kaikki toisenlaisten varaosien käyttö johtaa takuun raukeamiseen sekä voivat lisäksi vaarantaa sinut ja ympäristösi.

### Säilytys ja kuljetus

- Säilytä laite aina kuivassa paikassa.
- Suojaa laite vahingoittumiselta sitä kuljetettaessa.
- Kanna laitetta kahvasta, älä koskaan koske leikkuutyökaluun.

### Laitekohtaiset ohjeet

- Tarkista maasto ennen töiden aloittamista ja poista kaikki esineet, jotka leikkuuterä voi singota ilmaan.
- Säilytä aina riittävä etäisyys leikkuutyökaluun.
- Ohjaa laitetta vain kävelynopeudella.
- Älä työskentele huonossa valaistuksessa tai näkyvyydessä.
- Käyttäjän vaatteiden on oltava tyköistuvia. Vältä löysiä vaatteita. Käytä kiinteitä jalkineita ja pitkiä työhousuja.
- Varmista, että työskentelyalueen lähellä ei ole muita henkilöitä tai eläimiä.
- Ole erityisen varovainen, kun muutat ajosuuntaa rinteessä.
- Leikkaa rinteessä aina poikkisuuntaan.
- Varo kävellessäsi taaksepäin. Kompastumisen vaara!

### Henkilökohtainen suojavarustus



Käytä laitteella työskennellessäsi kiinteitä jalkineita.

### Laitteen yleiskatsaus



**Vihje:** Sinun laitteesi ulkonäkö voi poiketa kuvista.

► *Siv. 3, kuva 1*

1. Ohjaustanko
2. Välikappale
3. Tangon alaosa
4. Kelaleikkuri
5. Pyörät
6. Pultti (korkeuden säätöön, molemmin puolin)
7. Keräyssäkki
8. Pitohihna (keräyssäkille)

### Toimituksen sisältö

- Käyttöohje
- Kelaleikkuri
- Ohjaustanko
- Välikappale (2 kpl)
- Tangon alaosa
- Pitohihna
- Keräyssäkki
- Pitosanka (keräyssäkille)
- Asennussanka (keräyssäkille)
- Pienosia sisältävä pussi
- Sokka (2 kpl)

### Asennus

#### Ohjaustangon asennus

► *Siv. 3, kuva 2*

- Yhdistä ohjaustanko (1) ja välikappaleet (2) ristipääruuveilla ja siipimuttereilla ja ruuvaa ne yhteen.
- Yhdistä tangon alaosa (3) ristipääruuveilla ja siipimuttereilla välikappaleisiin (2) ja ruuvaa ne yhteen.

► *Siv. 3, kuva 3*

- Paina tangon alaosaa kevyesti yhteen ja anna sen lukittua pulttiin (9) kuvan mukaisesti.
- Varmista tangon alaosa sokilla (10).

#### Keräyssäkin asennus

► *Siv. 3, kuva 4*

- Aseta asennussanka (12) alaspäin kohdistetuilla ripustusliittimillä pitosankaan (11).

► *Siv. 4, kuva 5*

- Kiinnitä keräyssäkki (7) ja kiinnitä putket muovilaipoilla (13).

## Käyttö

### Tarkista ennen käynnistystä!



**VAARA! Tapaturmavaara!** Laitteen saa ottaa käyttöön vain, kun vikoja ei ole löytynyt. Jos jokin osa on viallinen, se on vaihdettava ehdottomasti ennen seuraavaa käyttöä.

Tarkista laitteen turvallinen kunto:

- Tarkista, onko näkyviä vikoja.
- Tarkista, onko laitteen kaikki osat asennettu tiukasti.

### Esivalmistelut

#### Leikkuukorkeuden säätö

Leikkuukorkeuden voi säätää neljään eri tasoon. (Leikkuukorkeudet: ► *Tekniset tiedot* – siv. 84).

- Siv. 4, kuva 6
  - Vedä pultti (6) ja säädä haluamasi leikkuukorkeus siirtämällä tukirullaa (14).
  - Anna pultin (6) lukkiutua laitteeseen.
  - Toista toisella puolella.

#### Keräyssäkin asettaminen

- Siv. 4, kuva 7
  - Ripusta keräyssäkin (7) asennus-sanka (12) tukirullan (14) akseliin.
- Siv. 4, kuva 8
  - Kiinnitä keräyssäkki (7) pitohihnoilla (8) tangon alaosaan (3).

### Ruohonleikkuu



**VAARA! Tapaturmavaara!** Tarkista maasto ennen töiden aloittamista ja poista kaikki esineet, jotka laite voi singota ilmaan.



**Vihje:** Ohjaa laitetta tasaisen hitaalla nopeudella (kävelynopeudella) mahdollisimman suoraan.

Älä leikkaa märkää nurmikkoa, mikäli mahdollista.

Leikkaa tasaisesti lomittuvin työnöin. Leikkaa pidempi nurmikko ensin suuremmalla leikkuukorkeudella, sitten poikittain haluttuun leikkuukorkeuteen.

## Puhdistus ja huolto



**VAARA! Tapaturmavaara!** Suorita itse vain tässä kuvatut huoltotyöt.

Epäasiallisesti suoritettut työt voivat vahingoittaa laitetta ja aiheuttaa tapaturmia.

### Puhdistus- ja huoltotöiden yleiskatsaus Ennen jokaista käyttöä

Mitä?	Miten?
Yleinen toimintatar-kastus.	Silmämääräinen tarkastus.
Tarkista kaikki ruuviliitokset.	Silmämääräinen tarkastus ja tarvittaessa kiristys.

### Laitteen puhdistus

Puhdista laite välittömästi joka käytön jälkeen. Kuivunut ruoho on erittäin kovaa, ja sitä on vaikea saada irti.

- Poista jäljellä oleva ruoho harjalla tai muovilastalla (älä käytä teräviä laitteita).
- Poista lika pyöristä.
- Pyyhi tuote nihkeällä liinalla.
- Älä puhdista laitetta vesi- tai painepesurilla.

### Leikkuuterän säätö

Leikkuuterä on säädetty tehtaalla. Jälkisäätö voi olla tarpeellista pidemmän käytön jälkeen.

- Jos terä on liian löysällä, leikkuujälki vaikuttaa karkealta ja epätasaiselta.
- Jos terä on liian tiukassa, muodostuu ääniä ja laitetta on vaikea työntää.

#### ► Siv. 4, kuva 9

- Säädä kuusioruuvi (15) laitteen molemmin puolin niin, että alaterä (16) ja akseliterä (17) koskettavat toisiinsa lähes kuulumattomasti.

Kuusioruuvien kääntö myötäpäivään = alaterä lähemmäksi akseliterää.

Kuusioruuvien kääntö vastapäivään = alaterä poispäin akseliterästä.

### Koeleikkuu



**VAARA! Leikkuuhaavojen vaara!**

Käytä aina käsineitä, kun suoritat koeleikkuun.

- Käännä leikkuri ylösalaisin.
- Aseta paperi alaterän (16) ja akseliterän (17) väliin ja käännä akselia varovasti käsin.

Kaikkien terien täytyy leikata paperi tasaisesti alaterän koko pituudelta. Akselia täytyy voida kääntää vaivatta.



**Vihje:** Säädä molemmat kuusioruuvit aina tasaisesti.

Säädä kuusioruuvit huolella ja varovasti.

## Säilytys, kuljetus

### Säilytys



**VAARA! Tapaturmavaara!** Säilytä laitetta niin, että asiattomat eivät voi käynnistää sitä.

Varmista, että kukaan ei voi loukkaantua laitteeseen.



**HUOMAUTUS! Laitevikoja!** Älä säilytä laitetta suojattomana kosteassa ympäristössä.

- Puhdista laite ennen varastointia.
- Öljyä leikkuutyökalu kevyesti ennen pidempää käytöstä poistoa.
- Varastoi laite kuivassa paikassa.

### Kuljetus

- Käytä lähetyksessä mahdollisuuksien mukaan alkuperäistä pakkausta.

## Hävittäminen

### Laitteen hävittäminen

Ota selvää paikallisilta viranomaisilta asianmukaisen hävityksen mahdollisuuksista.

Erillisellä hävityksellä johdatat käytetyt laitteet kierrätykseen tai muunlaiseen uudelleenkäyttöön. Näin autat välttämään mahdollisten haitallisten aineiden pääsyä ympäristöön.

### Pakkauksen hävittäminen

Pakkaus koostuu pahvilaatikosta ja vastavasti merkityistä kalvoista, jotka voidaan antaa kierrätettäväksi.

- Vie nämä materiaalit kierrätettäväksi.

## Häiriöt ja apu

### Jos jokin ei toimi...



**VAARA! Tapaturmavaara!** Epäasialliset korjaukset voivat aiheuttaa sen, että laite ei toimi enää turvallisesti. Vaarannat näin ympäristösi turvallisuutta.

Häiriön aiheuttavat usein vain pienet virheet. Pystyt usein korjaamaan ne itse. Katso ensin seuraavasta taulukosta, ennen kuin käännyt jälleenmyyjän puoleen. Näin säästät turhaa vaivaa ja mahdollisesti myös kustannuksia.

Vika/häiriö	Syy	Korjaus
Epätavallinen ääni.	Ovatko ruuvit/osat löysällä?	Kiristä ruuvit.
	Onko terässä vierasesine?	Poista vierasesine.
	Onko terä vahingoittunut?	Vie terä teroitettavaksi.
	Onko terän säätö väärin?	► <i>Leikkuuterän säätö – siv. 82.</i>
Leikkuutulos on riittämätön.	Onko terän säätö väärin?	► <i>Leikkuuterän säätö – siv. 82.</i>
	Onko terä tylsä?	Vie terä teroitettavaksi.

Jos et pysty korjaamaan vikaa itse, ota yhteyttä jälleenmyyjään. Ota huomioon, että asiattomat korjaukset mitätöivät myös takuun ja sinulle aiheutuu lisäkustannuksia.

## Tekniset tiedot

<b>Tuotenumero</b>	<b>234786</b>
Työleveys	380 mm
Leikkuukorkeus	13-38 mm
Keräyssäkin tilavuus	35 l
Mitat (korkeus/leveys/syvyys), n.	125 × 42 × 30 cm
Paino	9 kg

## Turinys

Prieš pradėdant naudoti...	85
Jūsų pačių saugumui	85
Jūsų įrenginio konstrukcija	86
Montavimas	86
Eksploatavimas	87
Valymas ir techninė priežiūra	87
Sandėliavimas, gabenimas	88
Šalinimas	88
Triktys ir jų pašalinimas	88
Techniniai duomenys	89
Pretenzijos dėl defektų	91

## Prieš pradėdant naudoti...

### Naudojimas pagal paskirtį

Prietaisas skirtas pjauti veją privačiame sklype ar sode.

Pramoniniais tikslais prietaiso naudoti neleidžiama.

Prietaisas turi būti naudojamas pagal naudojimo instrukcijoje pateiktus nurodymus.

Bet koks naudojimas ne pagal paskirtį, t. y. naudojimas ne eksploatavimo instrukcijoje nurodytais tikslais, nėra leidžiamas ir šiuo atveju gamintojas neužtikrina pagal teisės aktus numatytos garantijos.

### Ką reiškia naudojami simboliai?

#### Naudojimo instrukcijoje

Įspėjimai apie pavojų ir nurodymai naudojimo instrukcijoje yra aiškiai paženklinėti. Naudojami šie simboliai:



**PAVOJUS! Pavojaus rūšis ir šaltinis!** Neatsižvelgiant į įspėjimus apie pavojų kyla grėsmė būti sužalotam.



**DEMESIO! Pavojaus rūšis ir šaltinis!** Šis įspėjimas apie pavojų nurodo prietaiso pažeidimą, žalą aplinkai ar kitokią materialią žalą.



**Pastaba:** Šiuo simboliu ženklinama informacija, pateikta siekiant, kad procesai būtų geriau suprantami.



Šie simboliai nurodo būtinybę naudoti asmenines apsaugos priemones.

#### Ant prietaiso

Nešalinkite ant prietaiso esančių simbolių ir jų neuždenkite. Neįskaitomus ant prietaiso esančius nurodymus nedelsdami pakeiskite naujais.



Prieš pradėdami eksploatuoti perskaitykite naudojimo instrukciją.



Vykdykite visus naudojimo instrukcijoje pateiktus saugos nurodymus!



Sviedžiamų dalių keliamas sužeidimo pavojus!



Pašaliniai asmenys turi būti saugiu atstumu.



Pavojus būti sužalotam vejamajam mechanizmui!



Vejamajam mechanizmui liesti draudžiama.



Besisukančių pjovimo įrankių keliamas pavojus!

## Jūsų pačių saugumui

### Bendrosios saugos instrukcijos

- Siekiant užtikrinti saugų eksploatavimą šio prietaiso naudotojas prieš pirmąjį naudojimą turi perskaityti šią naudojimo instrukciją ir ją suprasti.
- Vykdykite visus saugos nurodymus! Jeigu saugos nurodymų nevykdote, jums ir aplinkiniams gresia pavojus.
- Išsaugokite eksploatavimo instrukciją ir saugos nurodymus, kad galėtumėte jais remtis vėliau.
- Prietaisą laikykite vaikams nepasiekiamoje vietoje. Pasirūpinkite, kad prietaisas nebūtų prieinamas vaikams ir pašaliniais asmenims.
- Visos prietaiso dalys, visų pirma saugos įtaisai, turi būti sumontuoti pagal reikalavimus, kad būtų užtikrinamas sklandus prietaiso veikimas.
- Draudžiama keisti prietaiso konstrukciją, savavališkai jį perdaryti ir naudoti neleistinas dalis.

### Eksploatavimas/darbo vieta

- Leidžiama naudoti tik tinkamos būklės prietaisą. Jeigu prietaisas ar jo dalis yra defektingė, privaloma kreiptis į kvalifikuotą darbuotoją pagalbos.
- Privaloma visada laikytis nacionalinių ir tarptautinių saugumo technikos reikalavimų bei darbo apsaugos ir darbo higienos reikalavimų.
- Prietaisą galima eksploatuoti tik tuo atveju, jeigu patikrinus nebuvo nustatytas joks defektas. Jeigu kokia nors dalis yra pažeista, ją privaloma pakeisti prieš kitą kartą naudojant prietaisą.

- Jaunesniems kaip 16 metų asmenims ir tinkamai su įrankio valdymu nesusipažinusiems asmenims neturi būti leidžiama su juo dirbti.
- Asmenims, kurie dėl savo fizinių, protinių arba jautamųjų gebėjimų nesugebėtų įrenginio saugiai ir apdairiai eksploatuoti, neturi būti leidžiama su juo dirbti.
- Visada naudokite privalomąsias asmenines apsaugos priemones (► *Asmeninės apsaugos priemonės – 86. psl.*).
- Visada dirbkite apdairiai ir būdami geros savijautos: Jeigu esate pavargęs, sergiate, esate išgėręs alkoholio ar vaistų, vartojote narkotikų, jūsų gebėjimai saugiai dirbti su prietaisu yra sumažėję.
- Draudžiama dirbti, jeigu netoliese yra asmenų, ypač vaikų, arba gyvūnų;
- Neužmirškite, kad operatorius arba naudotojas yra atsakingas už nelaimingus atsitikimus su kitais asmenimis ir jų turto sugadinimą.

### Techninė priežiūra

- Leidžiama atlikti tik tokius techninės priežiūros ir remonto darbus, kurie nurodyti šiame vadove. Visus kitus darbus turi atlikti kvalifikuoti darbuotojai.
- Reguliariai tikrinkite, ar visos srieginės jungtys patikimai užveržtos.
- Naudokite tik originalias atsargines dalis. Tik tokios dalys atsarginės dalys yra sukonstruotos ir tinka įrenginiui. Jeigu naudojamoms kitokios atsarginės dalys, nustoja galioti ne tik garantija, bet taip pat gali kilti pavojus ir jums ir aplinkai.

### Sandėliavimas ir transportavimas

- Prietaisą visada sandėliuokite sausoje vietoje.
- Prietaisą gabendami apsaugokite jį nuo pažeidimų.
- Prietaisą visada neškite laikydami už rankenos, už pjovimo įrankio imti draudžiama.

### Specifinės šiam prietaisui nuorodos

- Prieš pradėdami darbą patikrinkite ir pašalinkite visus pjovimo įrankį galinčius pažeisti daiktus.
- Visada išlaikykite pakankamą atstumą iki pjovimo įrankio.
- Prietaisą stumkite tikėjimo greičiu.
- Dirbkite tik gero apšvietimo ir matomumo sąlygomis.

- Operatoriaus drabužiai turi būti prigludę prie kūno. Nedėvėkite laisvų drabužių. Avėkite tvirtus batus ir mūvėkite ilgas kelnes.
- Pasirūpinkite, kad greta darbo zonos nebūtų jokių kitų asmenų ar gyvūnų.
- Būkite ypatingai atidūs, jeigu važiavimo kryptį keičiate dirbdami ant šlaito.
- Visada dirbkite šlaitui statmena kryptimi.
- Būkite atidūs žengdami atgal. Pavojus suklupti!

### Asmeninės apsaugos priemonės



Dirbdami su prietaisu avėkite tvirtą avalynę.

### Jūsų įrenginio konstrukcija



**Pastaba:** Tikrasis jūsų įrenginys vaizdas gali skirtis nuo pateikto paveikslėlio.

#### ► 3. psl., 1. fig.

1. Kreipiamoji rankenos dalis
2. Vidurinė rankenos dalis
3. Apatinė rankenos dalis
4. Mechaninė veļapjovė
5. Ratukai
6. Kaiščiai (aukščiui nustatyti, iš abiejų pusių)
7. Surinkimo maišas
8. Tvirtinimo diržai (surinkimo maišui)

### Tiekimo komplektas

- Naudojimo instrukcija
- Mechaninė veļapjovė
- Kreipiamoji rankenos dalis
- Vidurinė rankenos dalis (2 vnt.)
- Apatinė rankenos dalis
- Tvirtinimo diržai
- Surinkimo maišas
- Stabilizuojamos apkabos (surinkimo maišui)
- Tvirtinimo apkabos (surinkimo maišui)
- Maišelis su smulkiomis montažo detalėmis
- Spyruoklinis kaištis (2x)

### Montavimas

#### Kreipiamosios rankenos dalies montavimas

#### ► 3. psl., 2. fig.

- Kreipiamąją rankenos dalį (1) sujunkite su vidurine rankenos dalimi (2) ir sutvirtinkite varžtais su kryžminėmis išdrožomis ir sparnuotosiomis veržlėmis.
- Apatinę rankenos dalį (3) sujunkite su vidurine rankenos dalimi (2) ir sutvirtinkite varžtais su kryžminėmis išdrožomis ir sparnuotosiomis veržlėmis.

► 3. psl., 3. fig.

- Apatinę rankenos dalį šiek tiek spustelėkite žemyn ir įstatykite į kaištį (9) taip, kaip nurodyta pav.
- Apatinę vairo dalį pritvirtinkite spyruokliniais kaiščiais (10).

**Surinkimo maišo pritvirtinimas**

► 3. psl., 4. fig.

- Tvirtinimo apkabas (12) su žemyn nukreiptomis užkabomis užmaukite ant stabilizuojamųjų apkabų (11).

► 4. psl., 5. fig.

- Surinkimo maišą (7) ištempkite ir karkasą įtvirtinkite ant plastmasinių atdėklų (13).

**Eksploatavimas**

**Prieš pradėdami darbą būtina patikrinti!**



**PAVOJUS! Sužeidimo pavojus!**  
Prietaisą galima eksploatuoti tik tuo atveju, jeigu nebuvo nustatytas joks defektas. Jeigu kokia nors dalis yra pažeista, ją privaloma pakeisti prieš kitą kartą naudojant prietaisą.

Patikrinkite prietaiso saugos būklę:

- Apžiūrėkite prietaisą, ar nepastebėsite matomų defektų.
- Patikrinkite, ar visos prietaiso dalys patikimai pritvirtintos.

**Pasirengimas**

**Pjovimo aukščio nustatymas**

Galima rinktis keturis pjovimo aukščius. (Pjovimo aukštis: ► *Techniniai duomenys* – 89. psl.).

► 4. psl., 6. fig.

- Ištraukite kaištį (6) ir slinkdami atraminį ritinėlį (14) nustatykite norimą pjovimo aukštį.
- Kaištį (6) į prietaisą kiškite tol, kol išgirsite trakstelėjimą.
- Pakartokite procedūrą kitoje pusėje.

**Surinkimo maišo pritaissymas**

► 4. psl., 7. fig.

- Surinkimo maišo (7) tvirtinimo apkabas (12) užkabinkite už atraminio ritinėlio (14) ašies.

► 4. psl., 8. fig.

- Surinkimo maišą (7) tvirtinimo diržu (8) pritvirtinkite prie rankenos apatinės dalies (3).

**Pjovimas**



**PAVOJUS! Sužeidimo pavojus!**

Prieš pradėdami darbą patikrinkite darbo zoną ir pašalinkite visus daiktus, kuriuos prietaisas gali sviesti.



**Pastaba:** Prietaisą tolydžiu greičiu iš lėto (žingsnio tempu) stumkite kuo tiesesne linija.

Jeigu įmanoma, šlapios vejės nepjaukite.

Kad būtų pjaunama tolygiai, nupjautos juostos turėtų iš dalies dengti viena kitą.

Jeigu vejės žolė išaugusi aukšta, pirmiausia pjaukite pasirinkę didelį pjovimo aukštį, tada nustatę reikiamą aukštį veją nupjaukite skersai.

**Valymas ir techninė priežiūra**



**PAVOJUS! Sužeidimo pavojus!**

Patys atlikite tik čia aprašytus techninės priežiūros darbus.

Netinkamai atlikus darbus galima sugadinti prietaisą ir juo dirbant susižaloti.

**Valymo ir techninės priežiūros darbai Kiekvieną kartą prieš naudojimą**

**Kas?**

**Kaip?**

Bendroji veikimo pati- Regimoji patikra. kra.

Patikrinkite visas srie- Regimoji patikra ir, gines jungtis. jeigu reikia, įveržimas.

**Prietaiso valymas**

Kiekvieną kartą baigę darbą prietaisą nedelsdami išvalykite. Pridžiūvę žolės likučiai sukietėja ir būna sunkiai nuvalomi.

- Žolių likučius šalinkite šepečiu ir, jeigu reikia, plastiko gremžtuku (nenaudokite aštrių daiktų).
- Nuo ratukų nuvalykite sankaupas.
- Prietaisą apšluostykite drėgna šluoste.

- Nevalykite prietaiso vandeniu arba aukšto slėgio srove.

## Pjovimo įrankio nustatymas

Pjovimo įrankis yra nustatytas gamykloje. Po ilgo naudojimo gali tekti jį reguliuoti.

- Jeigu peilis įtvirtintas per silpnai, veja pjaunama grublėtai ir netolygiai.
- Jeigu peilis priveržtas per stipriai, šiuo atveju skeidžiamas stiprus triukšmas ir prietaisas būna sunkokai pastumiamas.

### ► 4. psl., 9. fig.

- Šešiabriaunį sraigą (15) abiejose prietaiso pusėse nustatykite taip, kad apatiniam peiliui (16) liečiantis prie suklio peilio (17) garsas būtų vos girdimas.

Šešiabriaunį sraigą sukite pagal laikrodžio rodyklę = apatinis peilis slenka suklio peilio link.

Šešiabriaunį sraigą sukite prieš laikrodžio rodyklę = apatinis peilis tolsta nuo suklio peilio.

## Bandomasis pjovimas



**PAVOJUS! Pavojus įsipjauti!** Atlikdami bandomąjį pjovimą visada mūvėkite apsaugines pirštines.

- Apverskite vejąpjavę.
- Popieriaus lapą laikykite tarp apatinio peilio (16) ir suklio peiliu (17) ir ranka atsargiai pasukite suklij.

Visi peiliai popierių turi perpjauti tolygiai per visą apatinio peilio ilgį. Suklys turi sukstis lengvai.



**Pastaba:** Abu šešiabriaunius varžtus įveržkite vienodai.

Šešiabriaunius varžtus nustatykite neskubėdami ir atsargiai.

## Sandėliavimas, gabenimas

### Sandėliavimas



**PAVOJUS! Sužeidimo pavojus!**

Prietaisą sandėliuokite taip, kad prie jo negalėtų prieiti jo naudoti teisės neturintys asmenys.

Įsitinkite, ar nėra kokios nors galimybės kam nors susižeisti į sandėliuojamą prietaisą.



**DĖMESIO! Prietaiso pažeidimas!**

Nesandėliuokite neapsaugoto prietaiso drėgnoje aplinkoje.

- Prieš sandėliuodami prietaisą išvalykite.
- Pjovimo įrankį prieš ilgalaikį sandėliavimą šiek tiek sutepkite.
- Prietaisą sandėliuokite sausoje vietoje.

### Gabenimas

- Siųsdami prietaisą, jeigu įmanoma, naudokite originalią pakuotę.

## Šalinimas

### Prietaiso šalinimas

Prašome susižinoti apie reglamentuojamo šalinimo galimybes jūsų bendruomenėje.

Jeigu pasirenkate atskirtąjį šalinimą, nenaujami prietaisai atiduodami grąžinamajam perdirbimui arba jiems taikomi kiti atgavimo metodai. Imdamiesi minėtų veiksmų galite padėti užtikrinti, kad kenksmingos medžiagos nepatektų į aplinką.

### Pakuotės šalinimas

Pakuotę sudaro kartonas ir atitinkamai paženklinta folija, kuri gali būti naudojama grąžinamajam perdirbimui.

- Pasirūpinkite, kad šio medžiagos būtų pateiktos grąžinamajam perdirbimui.

## Triktys ir jų pašalinimas

### Jeigu kažkas neveikia...



**PAVOJUS! Sužeidimo pavojus!**

Jeigu remontas atliekamas netinkamai, tada jūsų prietaiso nebus įmanoma eksploatuoti saugiai. Atlikus tokį remontą kyla pavojus jums ir jūsų aplinkai.

Dažnai net nedidelės klaidos sukelia triktis. Tokias triktis dažniausiai įmanoma pašalinti patiems. Prieš kreipdamiesi į prekyautoją peržiūrėkite toliau pateiktą lentelę. Taip galėsite išvengti nereikalingų darbų ir išlaidų.

<b>Triktis/Pažeidimas</b>	<b>Priežastis</b>	<b>Pašalinimas</b>
Skleidžiamas neįprastas triukšmas.	Netinkamai įtvirtinti varžtai/dalys?	Priveržkite varžtus.
	Tarp peilių yra pakliuvusių pašalinių daiktų?	Išmeskite pašalinius objektus.
	Pažeisti peiliai?	Atiduokite peilius šlifuoti.
	Peiliai nustatyti netinkamai?	► <i>Pjovimo įrankio nustatymas – 88. psl..</i>
Nepatenkinamas pjovimo rezultatas.	Peiliai nustatyti netinkamai?	► <i>Pjovimo įrankio nustatymas – 88. psl..</i>
	Peiliai atšipę?	Atiduokite peilius šlifuoti.

Jeigu trikties savo jėgomis pašalinti nepavyko, prašome kreiptis tiesiogiai į pardavėją. Neužmirškite, kad netinkamai atlikus remontą garantija netenka galios ir gali tekti apmokėti papildomas išlaidas.

## Techniniai duomenys

<b>Gaminio numeris</b>	<b>234786</b>
Darbo zonos plotis	380 mm
Pjovimo aukštis	13–38 mm
Rinkimo maišo talpa	35 l
Matmenys (aukštis, plotis, ilgis) apie	125 × 42 × 30 cm
Svoris	9 kg

## SI Garancijski list

Firma dajalca garancije: .....

Sedež dajalca garancije: .....

Firma prodajalca: .....

Sedež prodajalca: .....

Podatki o blagu/prodaktu:

.....  
.....  
.....

Datum izročitve blaga/produkta potrošniku: .....

S tem garancijskim listom jamčimo za lastnosti ali brezhibno delovanje v 1-letnem garancijskem roku, ki začne teči z izročitvijo blaga potrošniku in velja s priloženim originalnim računom. Vzdrževanje, rezervne dele in priklonpe aparate nudimo še tri leta po preteku garancije.

Garancija velja na območju Republike Slovenije.

Garancija ne izključuje pravic potrošnika, ki izhajajo iz odgovornosti prodajalca za napake na blagu.

V primeru okvare se obrnite na prodajalca.

## GR Εγγύηση

Για αυτό το προϊόν ισχύει εγγύηση με διάρκεια δύο έτη από την ημερομηνία αγοράς, εφόσον αυτό έχει αγοραστεί από τό κατάσταση που αναφέρεται πιο κάτω.

Βλάβες που προέρχονται από ακατάλληλη μεταχείριση ή χειρισμό, λάθος τοποθέτηση ή φύλαξη, ακατάλληλη σύνδεση ή εγκατάσταση, από βία ή άλλες εξωτερικές επιδράσεις, καθώς και σε παρεμβάσεις του αγοραστή ή τρίτων οι οποίες δεν ήταν σύμφωνες με τις οδηγίες χρήσης που συνοδεύουν το προϊόν, δεν καλύπτονται από την εγγύηση. Επίσης, δεν καλύπτεται η φυσιολογική φθορά λόγω χρήσης. Προτείνουμε να διαβάσετε προσεκτικά τις οδηγίες χρήσεως, διότι περιέχουν σημαντικές υποδείξεις.

Για λόγους εξακρίβωσης της ημερομηνίας αγοράς, είναι απαραίτητο να κρατήσετε την απόδειξη αγοράς, που αποτελεί το μόνο αποδεικτικό στοιχείο της ημερομηνίας αγοράς.

Υποδείξεις:

1. Εάν το προϊόν δε λειτουργεί πλέον όπως πρέπει, ελέγξτε παρακαλούμε πρώτα εάν η αιτία είναι άλλοι λόγοι, όπως για παράδειγμα λάθος χειρισμός.
2. Σε περίπτωση που θέλετε να κάνετε χρήση της εγγύησης ή σε περίπτωση βλάβης παρακαλούμε απευθυνθείτε προσωπικά στο κατάστημα αγοράς.

Παρακαλούμε προσέξτε ότι θα επισυνάπτετε, θα έχετε διαθέσιμα, ή θα φέρετε μαζί σας σε κάθε περίπτωση τα ακόλουθα:

- Απόδειξη αγοράς
- Περιγραφή προϊόντος/Τύπος/Μάρκα
- Περιγραφή του εμφανιζόμενου προβλήματος με όσο το δυνατόν πιο ακριβή αναφορά του ελαττώματος.

Εκτός των δικαιωμάτων που παρέχονται με την παρούσα εγγύηση στον καταναλωτή, αυτός έχει σε κάθε περίπτωση και όλα τα δικαιώματα που απορρέουν από τις κείμενες διατάξεις και τους νόμους σχετικά με τη σύμβαση πώλησης.

Διανομή:

## DE Mängelansprüche

Sehr geehrte Kundin, sehr geehrter Kunde, unsere Produkte werden in modernen Produktionsstätten gefertigt und unterliegen einem international anerkannten Qualitätsprozess.

Sollten Sie dennoch einen Grund zur Beanstandung haben, bringen Sie bitte diesen Artikel zusammen mit dem Kaufbeleg zu Ihrem Händler.

Für unsere Produkte gelten die gesetzlichen Mängelansprüche ab Kaufdatum.

## IT Reclami per difetti

Gentilissima Cliente, gentilissimo Cliente, i nostri prodotti sono fabbricati in moderne officine di produzione e sono sottoposti ad un processo di qualità internazionalmente riconosciuto.

Se Lei dovesse avere tuttavia un motivo di reclamo, porti questo articolo insieme allo scontrino al Suo negoziante.

Per i nostri prodotti valgono i reclami per difetti legali a partire dalla data di acquisto.

## FR Réclamations

Chère cliente, cher client, Nos produits sont fabriqués dans des ateliers de production modernes et sont soumis à un processus de qualité reconnu au niveau international.

Si vous avez toutefois le moindre motif de réclamation, veuillez rapporter cet article avec son justificatif d'achat à votre commerçant.

Nos produits sont soumis au droit légal de réclamation en cas de défaut à partir de leur date d'achat.

## GB Claims for defects

Dear customer, Our products are manufactured in modern production plants, and are subject to an internationally recognised quality process.

Nevertheless, if you have cause for dissatisfaction, please bring the item together with the proof of purchase to the store from which you bought it.

For our products, legal claims for defects are valid from the date of purchase.

## CZ Reklama

Vážená zákaznice, vážený zákazník, naše výrobky jsou vyráběny v moderních závodech a podléhají mezinárodně uznávanému procesu kontroly kvality.

Pokud byste přesto měli důvod ke stížnostem, přineste prosím výrobek společně s dokladem o koupi vašemu prodejci.

Pro naše výrobky platí zákonná reklamační lhůta od datumu koupě.

## SK Reklamácie

Vážená zákazníčka, vážený zákazník, naše produkty sa vyrábajú v moderných zariadeniach a podliehajú medzinárodne uznávanému procesu riadenia kvality.

Ak máte aj napriek tomu dôvod na reklamáciu, prineste tento tovar spolu s dokladom o zakúpení k vášmu predajcovi.

Pre produkty platia zákonné reklamačné nároky od dátumu zakúpenia.

## PL Roszczenia gwarancyjne

Szanowna Klientko, szanowny Kliencie, Nasze wyroby produkowane są w nowoczesnych zakładach produkcyjnych i podlegają pod uznane na świecie procesy jakościowe.

W razie podstawy do reklamacji prosimy dostarczyć ten artykuł wraz z paragonem do sklepu, w którym dokonano zakupu.

Dla naszych produktów obowiązują ustawowe roszczenia gwarancyjne od daty zakupu.

## HU Jótállási jegy

Tisztelt Vevőnk!

Termékeink modern gyárból készülnek, nemzetközileg elismert minőségbiztosítási rendszer alatt.

Üzemzavar esetén a készüléket vigye vissza, a vásárlási számlával együtt, a forgalmazóhoz, ahonnan vásárolta azt.

Termékeinkre a törvényben előírt garanciális feltételek érvényesek, a vásárlás napjától számítva.

## BA/HR Prava na žalbu

Štovani kupci!

Naši proizvodi se proizvode u modernim tvornicama i podliježu međunarodno priznatom procesu provjere kakvoće.

Ako ipak postoji razlog za žalbu, molimo Vas da ovaj artikl zajedno s računom odnesete Vašem trgovcu.

Za naše proizvode važe zakonska prava na žalbu od datuma kupovine.

## NL Reclamaties

Geachte klant, onze producten worden op moderne productieplaatsen gefabriceerd en zijn onderworpen aan een internationaal erkend kwaliteitsproces.

Wanneer u desondanks een reden tot klagen heeft, breng dit artikel dan samen met de kassabon naar uw verkoper.

Voor onze producten gelden de wettelijke reclamatietermijnen vanaf de datum van aankoop.

## LV Reklamācija

Cienītā kliente, godātais klient, mūsu produkcija tiek izgatavota modernās ražotnēs un ir pakļauta starptautiski atzītam kvalitātes kontroles procesam.

Ja Jums tomēr ir iemesls celt iebildumus, lūdzu, nogādājiet šo preci kopā ar pirkumu aplieciņošu dokumentu savam tirgotājam.

Ar likumu noteiktās reklamācijas attiecībā uz mūsu produkciju ir piemērojamas sākot ar tās iegādes datumu.

## EE Garantiinõuded

Lugupeetud klient, meie tooted on valmistatud moodulates tootmistehhides ja on allutatud rahvusvaheliselt tunnustatud kvaliteedi tagamise protsessile.

Kui teil on sellest hoolimata põhjust reklamatsiooniks, viige see toode palun koos ostutšekiga turustajale, kellelt selle saite.

Meie toodetele kehtivad alates ostukuupäevast seadusega ettenähtud õigused reklamatsioonide esitamiseks.

## SE Produktansvar

Bästa kund! Våra produkter tillverkas i moderna produktionsanläggningar och genomgår en internationellt erkänd kvalitetsprocess.

Skulle det ändå finnas skäl till reklamation, ber vi dig lämna in denna artikel tillsammans med köpkvittot till återförsäljaren.

För våra produkter gäller lagstadgat produktansvar fr.o.m. köpdatumet.

## FI Tuotevastuu

Hyvä asiakas, tuotteemme valmistetaan uudenaikaisissa tuotantolaitoksissa ja ne tarkastetaan kansainvälisesti tunnustetun laatuprosessin mukaisesti.

Jos sinulla on kuitenkin aihetta valittaa tuotteesta, tuo tämä laite ostokuitin kanssa myyjällesi.

Tuotteille ovat voimassa ostopäivästä alkaen lakisääteiset takuehdot.

## LT Pretenzijos dėl defektų

Gerb. kliente, mūsų produktai gaminami moderniose įmonėse ir jų kokybę tikrinama pagal tarptautiniu mastu pripažintus standartus.

Jei vis dėlto turite priežastį pretendacijai teikti, pristatykite šį gaminį kartu su pirkimo čekiu savo pardavėjui. Nuo pirkimo datos mūsų produktams įsigalioja įstatymų nuostatos dėl pretenzijų reiškimo.



OBI Group Sourcing GmbH  
Albert-Einstein-Str. 7-9  
42929 Wermelskirchen  
GERMANY  
[info@obisourcing.de](mailto:info@obisourcing.de)  
[www.lux-tools.com](http://www.lux-tools.com)

Art.-Nr. 234786

S-98337 V-200324