

K30 Mix

All-in-one
Wet and Dry Vacuum

User Manual

The illustrations in this manual are
for reference only. Please refer to the
actual product.

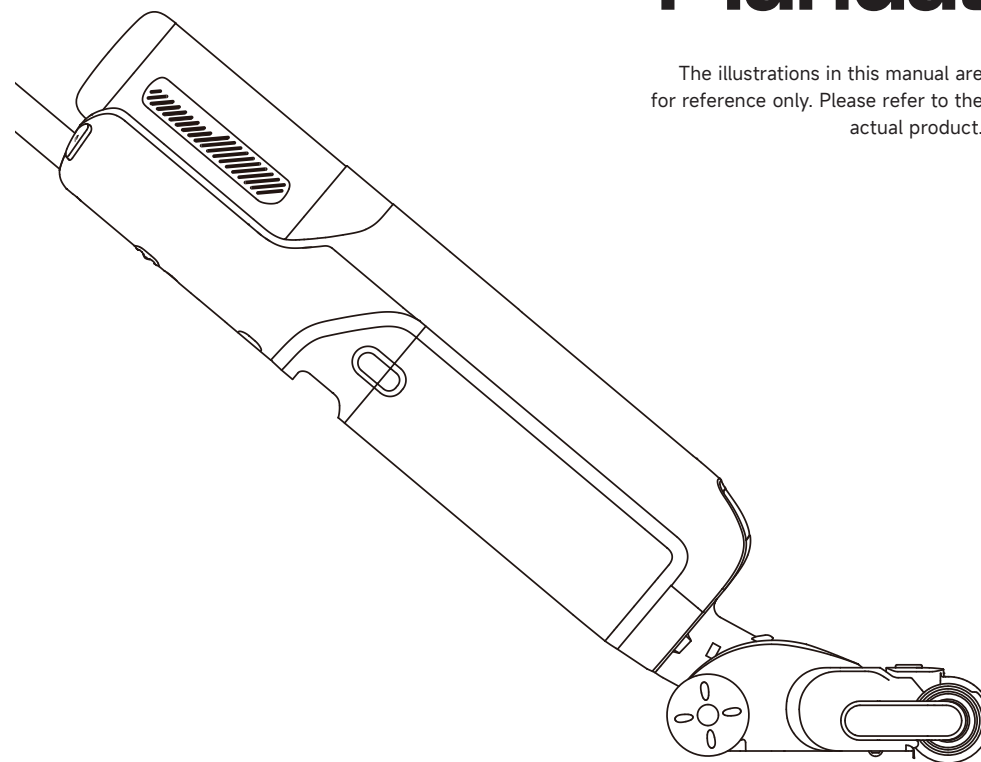

Website:
www.mova-tech.com
Manufactured by:
Moonstone Technology (Shaoxing) Co., Ltd.

Made in China

HMV24A-EU-A00



MOVA

THANK YOU

For purchasing this
Wet and dry vacuum.

For more product information,
please visit www.mova-tech.com

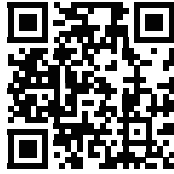

The high-quality product is engineered
for optimal performance.
If you have any questions on the product,
please contact us:
<https://global.mova-tech.com/pages/contact-us>



CONTENTS

EN	User Manual	01
DE	Benutzerhandbuch	25
FR	Manuel d'utilisation	49
IT	Manuale utente	73
ES	Manual de usuario	97
NL	Gebruikershandleiding	121
PT	Manual do utilizador	145

Important Safety Instructions

Please read this manual carefully before use and retain it for future reference. When using an electrical appliance, basic precautions should always be followed, including the following:

READ ALL INSTRUCTIONS BEFORE USING (THIS APPLIANCE). Failure to follow the warnings and instructions may result in electric shock, fire and/or serious injury.

WARNING — To reduce the risk of fire, electric shock, or injury:

Usage Restrictions

- This appliance should not be used by children younger than 8 years old nor persons with physical, sensory, intellectual deficiencies, or limited experience or knowledge with out the supervision of a parent or guardian to ensure safe operation and to avoid any risks. Cleaning and maintenance shall not be performed by children without supervision.
- Plastic film can be dangerous. To avoid the danger of suffocation, keep it away from children. Children shall not play with the appliance.
- Use indoors only, on non-carpeted floor surfaces such as vinyl, tile, sealed wood, etc. Be careful not to run over loose objects or the edges of area rugs. Stalling the brush may result in premature belt failure.
- Use only as described in this user guide. Use only manufacturer's recommended attachments.
- Do not expose the appliance to fire or excessive temperature. Exposure to fire or excessive temperature may cause an explosion.
- Do not use in extremely hot or cold environments (below 5°C /41°F or above 40°C /104°F). Please charge the appliance in temperature above 5°C /41°F and below 40°C /104°F .
- Do not immerse the appliance in liquid.
- Do not use to pick up flammable or combustible liquids, such as gasoline. Do not use in areas where flammable or combustible liquids may be present.
- Do not put any object into openings. Do not use the appliance when any opening is blocked. Keep free of dust, lint, hair, and anything that may inhibit air flow.
- Do not pick up toxic material (chlorine bleach, ammonia, drain cleaner, etc.). Do not pick up hard or sharp objects such as glass, nails, screws, coins, etc.
- Do not use the appliance in an enclosed space filled with vapor given off by oil-based paint, paint thinner, some moth-proofing substances, flammable dust, or other explosive or toxic vapour. Do not pick up anything that is burning or smoking, such as cigarettes, matches or hot ashes.
- Do not use the appliance without filters in place.

Important Safety Instructions

- Keep hair, loose clothing, fingers, and all parts of the body away from openings and moving parts of the appliance and its accessories.
- Keep ground cables away from the appliance when using it. A hazard may occur if the appliance runs over a supply cord.
- Use extra care when cleaning on stairs.

Maintenance and Storage

- Prevent unintentional starting. Ensure the switch is in the OFF-position before picking up or carrying the appliance. Carrying the appliance with your finger on the switch or turning on the appliance may result in an accident.
- Ensure that the appliance is placed on a horizontal surface. Do not use the appliance at the same position if the appliance is equipped with a brush roller and the handle is not completely upright. Do not store the appliance in a place where it may freeze.
- Switch off and unplug the appliance when not in use, before cleaning, maintaining or servicing it, and before connecting or disconnecting it with a moving brush.
- Do not use an appliance that is damaged or modified. A damaged or modified appliance may exhibit unpredictable behavior resulting in fire, explosion, or risk of injury.
- Do not modify or attempt to repair the appliance except as indicated in the instructions for use and care.
- Do not use the appliance with a damaged attachment (eg: charging base, supply cord etc.). If the appliance or attachment has been dropped, damaged, left outdoors, dropped into water, or is not working as it should, never attempt to operate it. Please have it repaired at an authorized service center.
- Have servicing performed by a qualified repair person using only identical replacement parts. This will ensure that the safety of the appliance is maintained.
- If the supply cord is damaged, it must be replaced by the manufacturer, its service agent or similarly qualified persons in order to avoid a hazard.







Important Safety Instructions

Battery and Charging

- For the purpose of recharging the appliance, only use the charging base provided with this appliance. Use only with HCBY charging base.
- Follow all charging instructions and do not charge the appliance outside of the temperature range specified in the battery as doing so increases the risk of fire.
- Charging base is equipped with drying function and only suitable for drying this appliance's brush.
- Keep the charging base cable away from heated surfaces. Do not handle the charging base plug or appliance with wet hands. To unplug, grasp the charging base plug, rather than the cable.
- Do not pull or carry charging base by cable, use cable as a handle, close door on cable, or pull cable around sharp edges or corners.
- Do not use any non-rechargeable battery pack. Failing to do so may cause the lithium-ion battery to catch fire. This appliance contains batteries that can only be replaced by qualified technicians or after-sales service.
- The lithium-ion battery pack contains substances that are hazardous to the environment. Before disposing of the appliance, please first remove the battery pack, then discard, or recycle it in accordance with local laws and regulations of the country or region it is used in.
- The appliance must be disconnected from the power supply when removing the battery. Keep batteries out of the reach of children. Never put batteries in mouth. If swallowed, contact your physician or local poison control.
- Under abusive conditions, never contact the battery from which the liquid may be ejected. If contact accidentally occurs, rinse with water. If liquid contacts eyes, seek medical help immediately. Liquid ejected from the battery may cause irritation or burns.
- The charging base is capable of charging the 7-cell 2600 mAh battery pack. This charging base should not be used to charge non-rechargeable batteries. Failing to do so may cause the lithium-ion battery to catch fire.

Important Safety Instructions

Symbols

-  For indoors only
-  Caution: Hot Surface
-  Class II equipment
-  Time-lag miniature fuse-link where T 3.15A is the symbol for the time/current characteristic
-  Read operator's manual
-  Motorized cleaning head for water suction cleaning



WEEE Information

All products bearing this symbol are waste electrical and electronic equipment (WEEE as in directive 2012/19/EU) which should not be mixed with unsorted household waste. Instead, you should protect human health and the environment by handing over your waste equipment to a designated collection point for the recycling of waste electrical and electronic equipment, appointed by the government or local authorities. Correct disposal and recycling will help prevent potential negative consequences to the environment and human health. Please contact the installer or local authorities for more information about the location as well as terms and conditions of such collection points.

We, Moonstone Technology (Shaoxing) Co., Ltd., hereby declares that this equipment is in compliance with the applicable Directives, European Norms, and amendments. The full text of the EU declaration of conformity is available at the following internet address: www.mova-tech.com

For detailed e-manual, please go to <https://global.mova-tech.com/pages/user-manuals-and-faqs>

Packing List



Vacuum

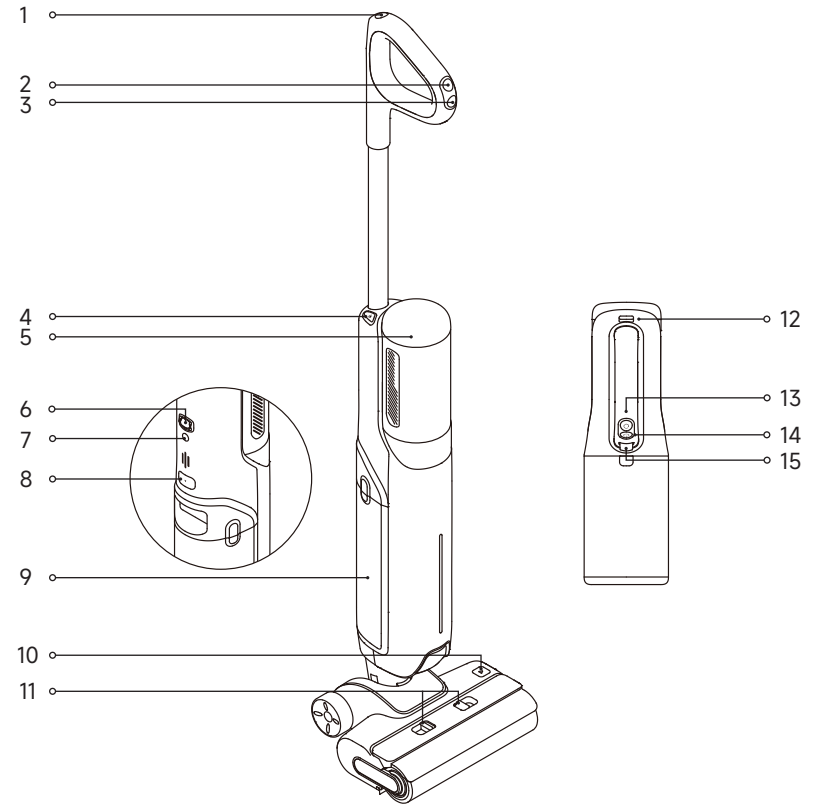

- 1 Self-Cleaning Button
- 2 Mode Switch
- 3 Power Switch
- 4 Handvac Release Button
- 5 Display Screen
- 6 Omnidirectional Wheel
- 7 Voice Prompt Button
 - Press briefly to activate the voice prompt or adjust the volume
 - Press and hold for 3 seconds to switch between languages.
- 8 Clean & Used Water Tank Release Button
- 9 Clean & Used Water Tank
- 10 Brush Roller Release Button
- 11 Brush Roller Cover Release Buttons
- 12 Handvac Release Button
- 13 Handvac Mode Switch
- 14 Handvac Power Switch
- 15 Dust Cup Release Button

Charging Base

- 1 Air-Drying Inlet
- 2 Air-Drying Outlet
- 3 Power Cord
- 4 Charging Contacts

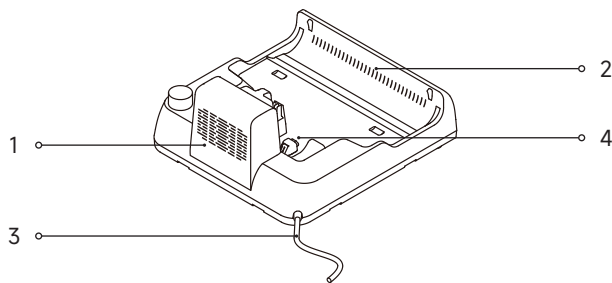

Display Screen



- | | | |
|---|---|---|
| <ul style="list-style-type: none"> 1 Self-Cleaning Process Indicator / Dust Concentration Indicator / Drying Process Indicator • When self-cleaning, the indicator shows the progress of self-cleaning. • The color of the indicator changes with the amount of dirt in real time when in use. • When drying, the indicator shows the progress of drying. | <ul style="list-style-type: none"> 2 Self-Cleaning Mode 3 Auto Mode 4 Suction Mode 5 Turbo Mode (Handvac) 6 Drying Mode 7 Turbo Mode 8 Ultra Mode 9 Standard Mode (Handvac) | <ul style="list-style-type: none"> 10 Error Messages Insufficient water in the Clean Water Tank Used Water Tank full Blocked tube Brush roller stuck 11 Battery Indicator • Red Flashing: Power off • Red Solid: Battery level < 15% • Green Solid: Battery level ≥ 15% |
|---|---|---|

Note: If the appliance is not working properly, the display screen will show an error message or error code. Please refer to the Error Prompts and Solutions table to find your solution.

Installing the Handle

Insert the end of the handle vertically into the port on the top of the appliance as indicated until you hear a click.

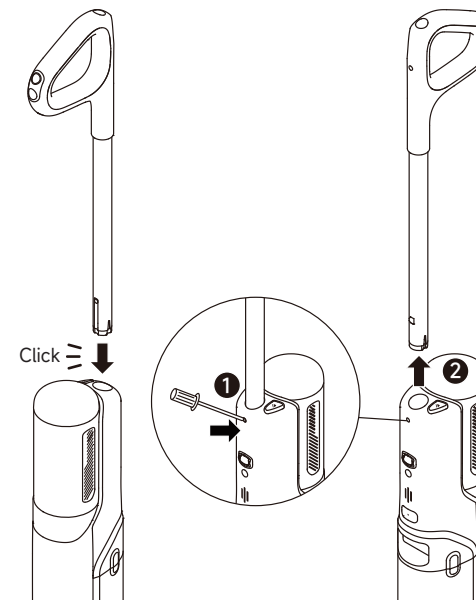

Note: To disassemble, extend a hard object into the hole of the appliance as indicated to press in the contacts and pull the handle upwards at the same time.

Installing the Extension Plate

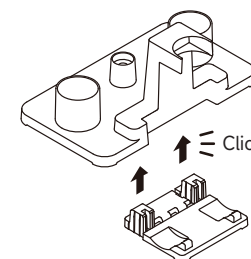

Installing Handvac Attachments

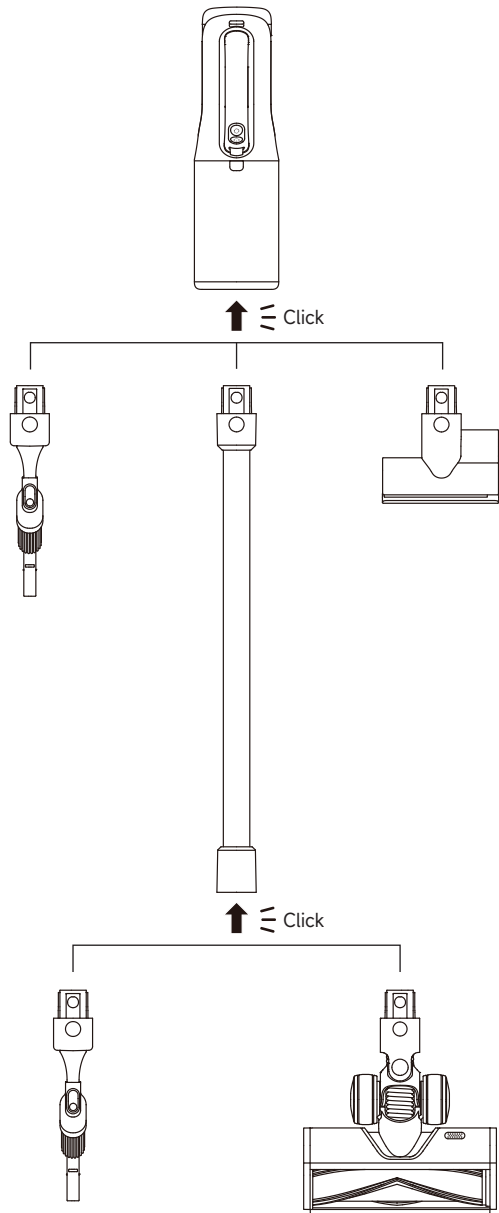

Charging

1. Place the charging base against a wall on level ground and connect it to a power source. Fully charge the appliance before first use.
2. Place the appliance on the charging base. The charging is completed when the whole battery indicator turns solid green and ⚡ goes out.

⚡ Charging Indicator

- Red Breathing: Battery level < 15% (charging)
- Green Breathing: Battery level ≥ 15% (charging)

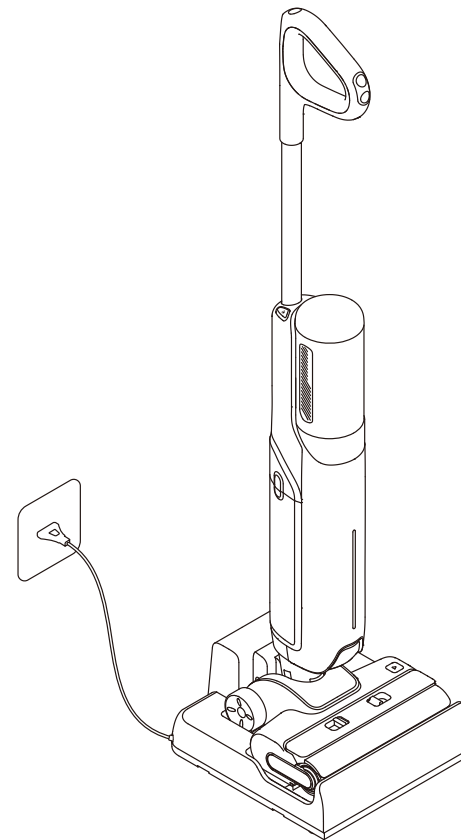

Note:

- If there is no operation within 10 minutes of being fully charged, the vacuum will enter sleep mode. Please restart the appliance if you need to use it.
- To extend the battery life time, the battery keeps cooling down automatically after you have used the appliance for a long time.

Filling the Clean Water Tank

1. Press the Clean & Used Water Tank Release Button to remove the tank. Open the Clean Water Tank cover and fill the tank with clean water.

2. Install the Clean & Used Water Tank and ensure it clicks into place.

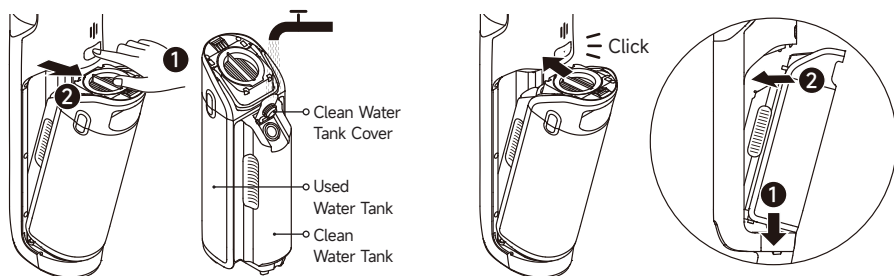

Starting Cleaning

Gently step on the brush cover and recline the appliance backwards. Press the power switch  to start/stop operating. If the appliance is in the upright position while working, the current task will be suspended. The appliance is designed for lying flat at a 180-degree angle, enabling it to reach and clean under the low-profile furniture.

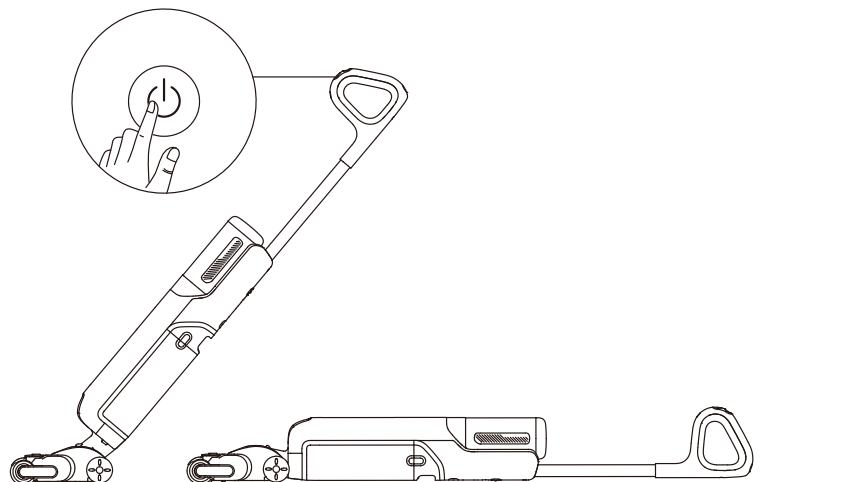

Note:

- Do not vacuum any foamy liquids.
- The appliance is suitable for cleaning floors, marble, tiles and other hard surfaces.
- When the appliance is in operation, do not lift it off the ground, move it or tilt it. Otherwise, the used water may flow into the motor.

Switching Modes

Press the mode switch  to switch modes according to your needs.



Auto Mode

The appliance will intelligently adjust the suction power according to the stains on the ground.



Ultra Mode

Preparing ultra mode, please wait for 30 seconds. This mode is suitable for deep cleaning.



Standard Mode (Handvac)

When the appliance converts to a handheld vacuum, it is powered on by default in Standard mode.



Turbo Mode

If Turbo Mode is selected, the appliance will vacuum the stubbornstains on the floor.



Suction Mode

If suction mode is selected, the appliance will vacuum water only; the brush roller will not be dampened, and no water will be dispensed from the Clean Water Tank.



Turbo Mode (Handvac)

Press the handvac mode switch to select the Turbo mode.

Emptying the Used Water Tank

1. Press the Clean & Used Water Tank Release Button to remove the tank.

2. Pull up the handle on the Used Water Tank cover, lift the cover, and pour out the used water.

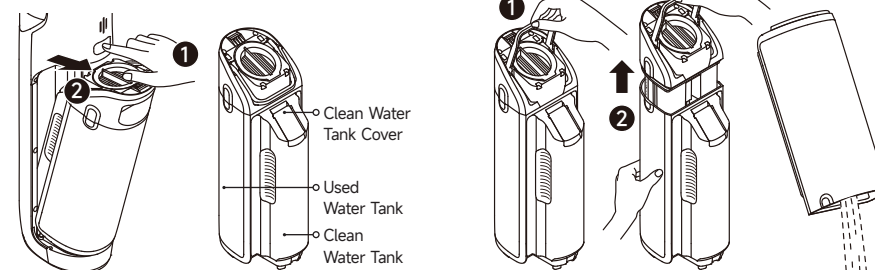

3. Re-install the cover to the Used Water Tank, press down the handle, and secure the cover. Re-install the Clean & Used Water Tank until you hear a click.

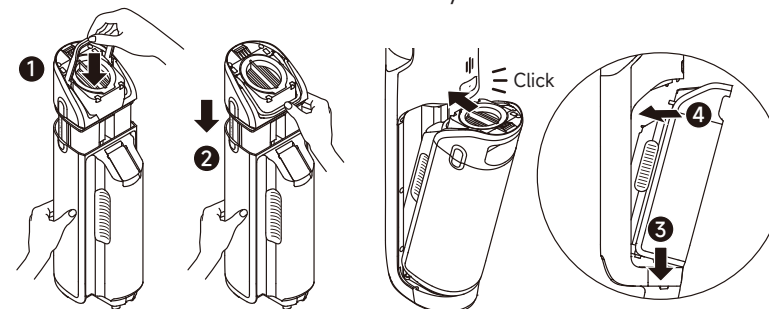

Self-Cleaning Mode

1. Place the appliance back onto the base. Ensure that the water in the Clean Water Tank is sufficient for self-cleaning.
2. Briefly press the self-cleaning button on the top of the handle to start/stop self-cleaning.
3. Empty the Used Water Tank while self-cleaning is completed. Then the appliance enters the drying mode and starts to dry the roller brush with hot air.

Drying Mode

- Press and hold the self-cleaning button for 3 seconds to activate drying mode and dry the roller brush with hot air.
- Press the button to exit drying mode.

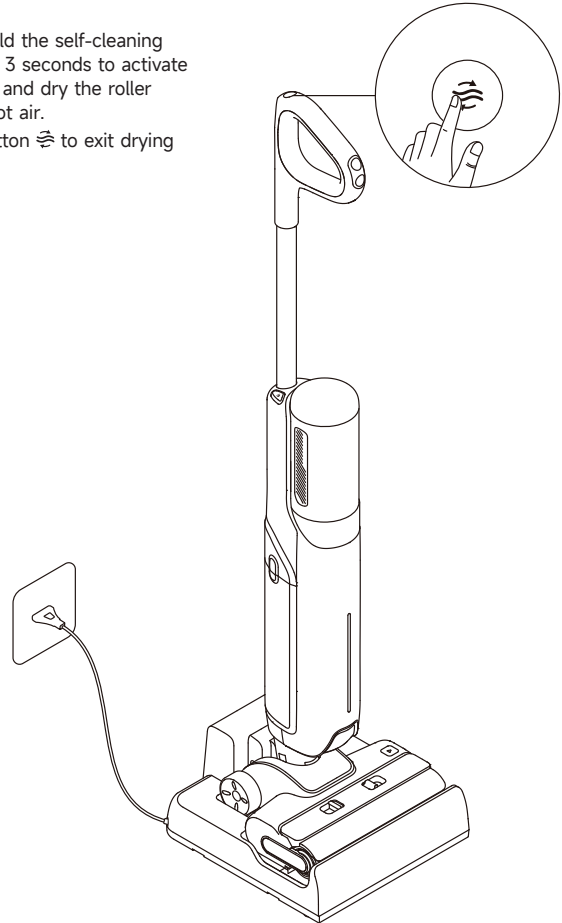

- Note:
- The self-cleaning function can be enabled only when the appliance is being charged and the battery level is more than 15%. If the battery level is lower, please charge to 15% before starting self-cleaning.
 - Clean the charging base if there are any stains left on the base after self-cleaning is complete.
 - If cleaning the brush roller manually, please air dry thoroughly or dry it by using drying mode several times.

1. Press the handvac release button to remove the handvac.

2. Install the dust cup assembly and other attachments as shown in the diagram until you hear a click.

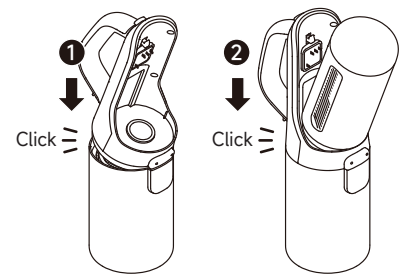
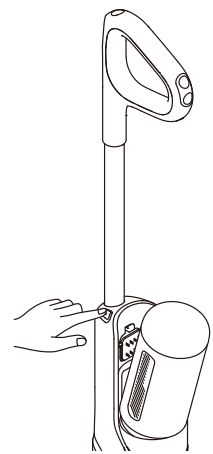

3. Briefly press the handvac power switch to start operating. Briefly press the handvac mode switch to switch between Standard mode and Turbo mode according to your needs.

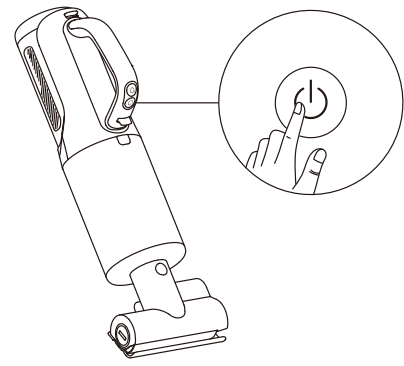

Combination Tool

For cleaning corners, stairs, sofas, coffee tables and other narrow spaces.

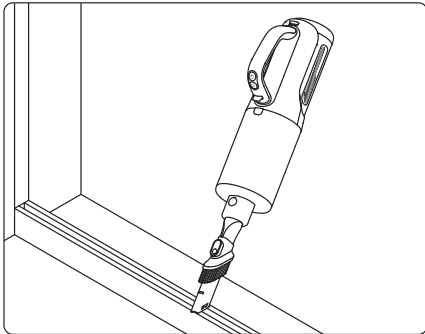

Motorized Mini-Brush

For vacuuming dirt, pet hair, and other stubborn debris from sofas, bedding, and other fabric surfaces.

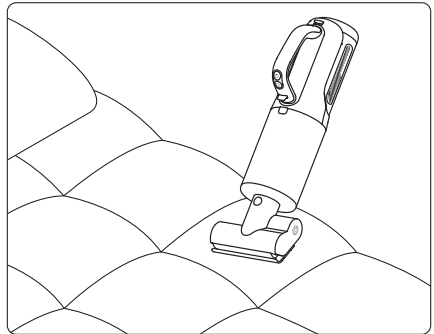

Multi-Surface Brush

For cleaning medium to short-pile carpets, tiles, and hardwood floors.

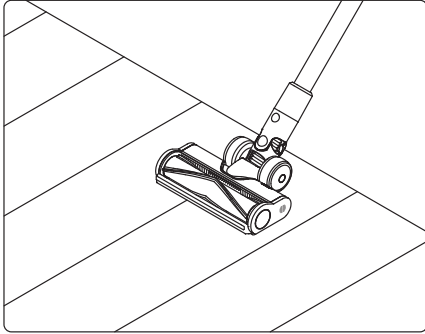

Accessory Storage Mount

Store the dust cup assembly, combination tool, motorized mini-brush, and multi-surface brush on the mount as shown in the diagram.

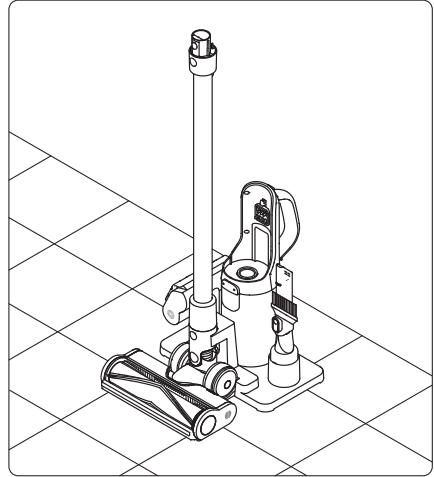

CAUTION! DO NOT store the handheld vacuum on the accessory storage mount to avoid damage.

Tips:

- Turn off the appliance before maintenance. Do not touch the power switch.
- Replace parts if needed. The parts must be replaced by those available from the manufacturer or its service agent.
- If the appliance is not used for an extended period, fully charge it, unplug the power plug, and store the appliance in a cool, low-humidity environment away from direct sunlight. To avoid over-discharge of the battery, charge the appliance at least once every 3 months.

Cleaning the Used Water Tank

1. Press the Clean & Used Water Tank Release Button to remove the tank.
2. Pull up the handle on the Used Water Tank cover, and lift the cover. Remove the filter and solid waste filter basket from the Used Water Tank cover.

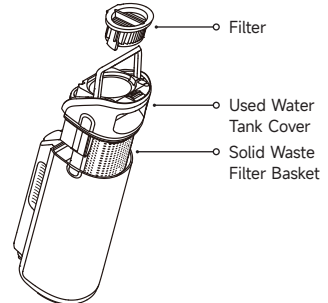
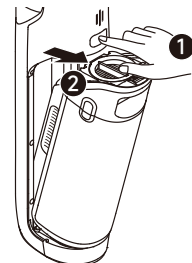

3. Rinse the Used Water Tank, the tank cover, and the solid waste filter basket with water. Use the provided cleaning brush to clean the inner wall of the tank.

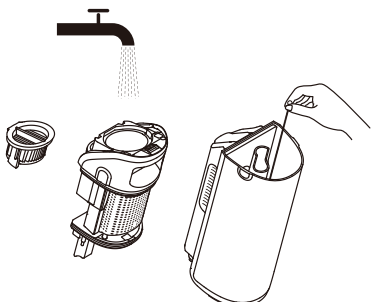

4. Re-install the Used Water Tank cover by pressing down the handle and securing the cover. Then re-install the Used Water Tank until you hear a click.

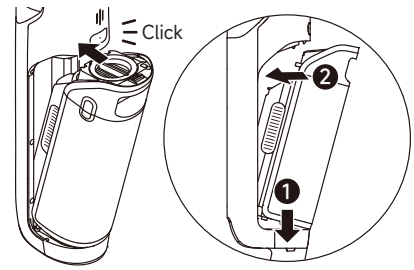

Note: It is recommended to clean the Used Water Tank in time after each use, as well as before and after the self-cleaning.

Cleaning the Filter

1. Remove the filter and gently knock off the floating dust on the surface.



Note: Replacing the filter every 3 to 6 months is recommended.

2. When the filter is dirty and needs washing, rinse it with water. It must be completely dry before use.

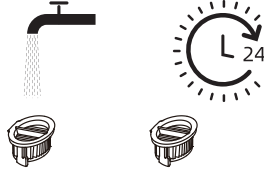

Cleaning the Dust Cup Assembly

1. Press the dust cup release button and remove the cup.

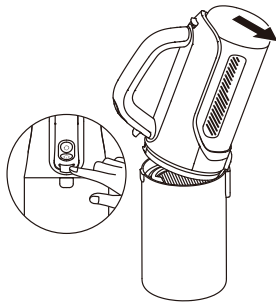

2. Take out the filter and the cyclone assembly from the dust cup, then empty the cup.

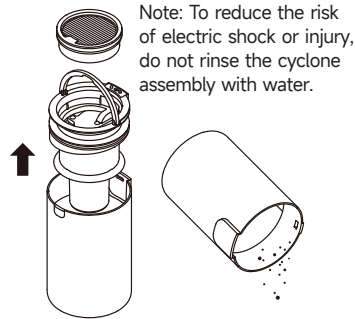

Note: To reduce the risk of electric shock or injury, do not rinse the cyclone assembly with water.

3. Tap the filter gently or clean it with the cleaning brush. Rinse the filter and the dust cup with water.

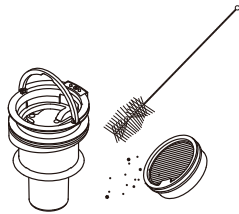

4. Dry the filter and the dust cup completely before use.

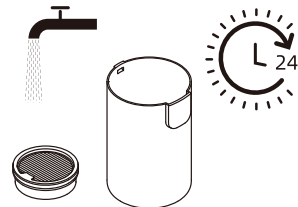

- Note:
- Cleaning the dust cup after each use or after the amount of dust in the cup reaches the MAX line is recommended.
 - Replacing the filter every 3 to 6 months is recommended.

Cleaning the Brush Assembly

1. Press the brush roller cover release buttons to remove the brush roller cover. Press the brush roller release button and pull the handle to take out the brush roller.

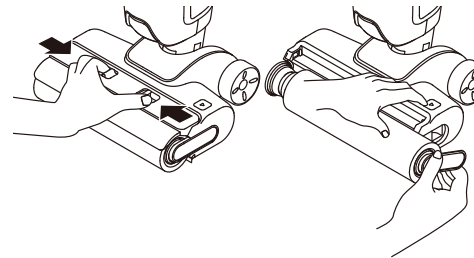

2. Clear any hair and debris caught on the brush roller with the provided cleaning brush. Rinse the brush roller and the cover with clean water and dry it completely.

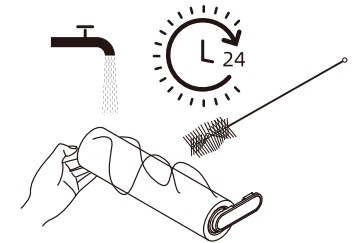

3. Wipe the suction inlet with a dry cloth or wet tissue.

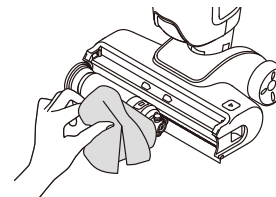

4. Re-install the brush roller and the brush roller cover until you hear a click.

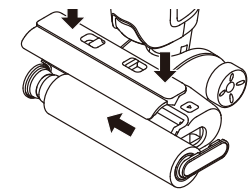

- Note:
- Do not rinse the brush assembly with water.
 - Clean as needed. Replacing the brush roller every 3 to 6 months is recommended.

Cleaning the Tube and the Dirt Sensor

Remove the Clean and Used Water Tank. Wipe the tube and the dirt sensor with a wet cloth before use.

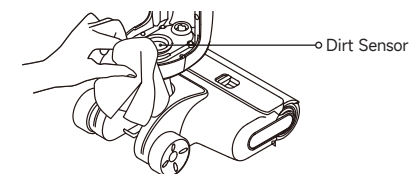

Note: Do not rinse the tube or the dirt sensor.

Cleaning the Motorized Mini-Brush

1. Use a coin as illustrated to rotate the lock counterclockwise, and remove the brush roller until you hear a click.

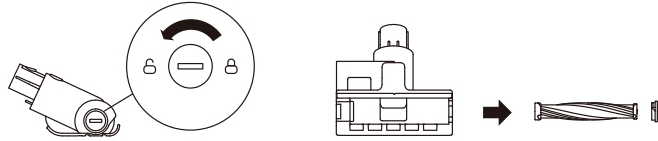

2. When it is dirty, rinse the brush roller with clean water. Stand the brush roller upright until it is fully dry.



Cleaning the Multi-Surface Brush

1. Press the brush release button and rotate the side cover counterclockwise to remove the brush.

2. Rinse the brush with water until it's clean.

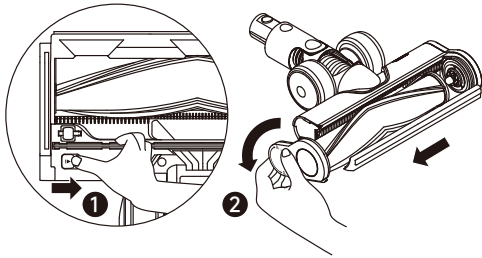

3. Let the brush air dry upright for at least 24 hours.

4. Reinstall the brush by rotating the side cover clockwise until it clicks into place.

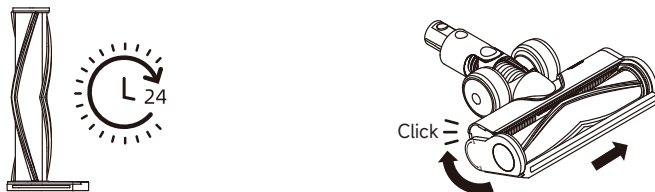







If an error occurs, the appliance will stop working. Please refer to the following table for troubleshooting. If the problem persists, please contact the customer service.

Error	Possible Cause	Solution
The appliance does not work.	The appliance is out of battery or its battery level is low.	Fully charge its battery before use.
	The appliance is in the upright position.	Recline the appliance backwards.
	Blockage activated overheat protection mode.	Clear the blockage and wait until the temperature returns normal.
	The Used Water Tank is full.	Empty the Used Water Tank.
	The parts are not installed in place.	Ensure all parts are all properly in place.
The appliance charges slowly.	The temperature of the battery is too low or too high.	Wait until the battery's temperature returns normal.
The suction power of the appliance is weak.	The filter is clogged.	Clean the filter.
	The suction inlet or tube is blocked by a foreign object.	Clean the tube and the suction inlet.
The motor is making a strange noise.	There is too much dirty water in the Used Water Tank.	Empty the Used Water Tank.
	The suction inlet is blocked.	Clear any blockage in the suction inlet.
The battery level indicator on the display screen does not light up while charging.	The charging base plug is not inserted into the electrical outlet properly.	Make sure the charging base plug is inserted in place.
	The appliance is not placed onto the charging base properly.	Make sure the appliance is placed onto the charging base properly.

No water is coming out of the appliance.	The Clean Water Tank is not properly installed in place, or the water in the Clean Water Tank is insufficient.	Re-install or fill the Clean Water Tank.
	It takes 30 seconds to dampen the brush roller.	Turn on the appliance and check again after a while.
The vent leaks water.	A collision or a sharp pull causes water to enter the motor.	Move the appliance gently back and forth while it is turned on.
	The filter is not completely dry after being cleaned.	Dry the filter completely before use.
Self-cleaning fails.	The brush roller may be jammed by large debris.	Remove the brush roller cover to check and clean the brush roller.
	The appliance is not placed onto the charging base properly.	Make sure the appliance is being charged before enabling the self-cleaning function.
	Self-cleaning cannot be enabled if the battery level is lower than 15%.	Self-cleaning can only be enabled while the appliance is being charged and the battery level is more than 15%.
	The Used Water Tank is not installed in place, or the Used Water Tank is full.	Re-install or empty the Used Water Tank.
	The Clean Water Tank is not installed in place, or the water in the Clean Water Tank is insufficient.	Re-install or fill the Clean Water Tank.
Poor drying performance.	The air outlet and air inlet of the charging base may be blocked.	Check and clear the blockage of air outlet and air inlet.

For additional services, please contact us via <https://global.mova-tech.com/pages/contact-us>
 Website: www.mova-tech.com

If the appliance is not working properly, the screen display will show an error message. Please refer to the below table to find your solution.

Error Icon	Possible Cause	Solution
	Insufficient water in the Clean Water Tank	Fill the Clean Water Tank.
	Used Water Tank full	Empty the Used Water Tank.
	Blocked tube	Refer to the Care & Maintenance section to clean the tube and dirt sensor.
	Brush roller stuck	Clean the brush roller.
	The brush roller and tube are dirty	Place the appliance back onto the base for self-cleaning.
	Error	Restart the appliance for troubleshooting. If the problem persists, please contact customer service.

Wet and Dry Vacuum			
Model	HMV24A	Rated Power	300W
Rated Voltage	25.2V ---	Charging Voltage	31V ---
Clean Water Tank Capacity	600mL	Used Water Tank Capacity	500mL
Charging Time	Approx. 5 hours		
Charging Base			
Model	HCBY	Rated Power Input*	200W
Rated Input	220-240 V \sim 50-60 Hz	Rated Output	31V --- 0.76A
Motorized Cleaning Head			
Model	HCRG		
Rated Voltage	25.2 V	Rated Power	50 W
Motorized Mini-Brush			
Model	HMM2		
Rated Voltage	25.2 V	Rated Power	15 W
Multi-Surface Brush			
Model	HVB5		
Rated Voltage	25.2 V	Rated Power	15 W

Under normal use of condition, this equipment should be kept a separation distance of at least 20cm between the antenna and the body of the user.

*The rated input power refers to the power measured during a representative cycle for entering the drying mode.

Battery Disposal and Removal

The built-in lithium-ion battery contains substances that are hazardous to the environment. Before disposing of the battery, make sure the battery is removed by qualified technicians and discarded at an appropriate recycling facility.

- the battery must be removed from the appliance before it is scrapped;
- the appliance must be disconnected from the supply mains when removing the battery;
- the battery is to be disposed of safely.

Removal Guide

1. Remove the screw plug at the top of the back of the appliance and remove the screw by a screwdriver.
2. Use a proper tool to remove the display assembly and disconnect the cables.
3. Use a screwdriver to remove all the fixing screws from the body.
4. Remove the screws on the battery pack assembly and then remove the battery cover.
5. Disconnect the battery pack's connector cables and remove the battery from the battery pack assembly.

CAUTION:

- Before removing the battery, disconnect the power and run out the battery as much as possible.
- Unneeded batteries should be discarded at an appropriate recycling facility.
- Do not expose to high temperature environment to avoid risks of explosion.
- Under abusive conditions, liquid may be ejected from the battery. If contact occurs, flush with water and seek medical help.

Wichtige Sicherheitshinweise

Bitte lesen Sie dieses Handbuch vor der Verwendung sorgfältig durch und bewahren Sie es zum späteren Nachschlagen auf.

Bei der Verwendung eines elektrischen Geräts sollten immer grundlegende

Vorsichtsmaßnahmen beachtet werden, einschließlich der folgenden:

LESEN SIE VOR DEM GEBRAUCH (DIESES GERÄT) ALLE ANWEISUNGEN. Die Nichtbeachtung der Warnhinweise und Anweisungen kann zu einem Stromschlag, Brand bzw. schweren Verletzungen führen.

WARNUNG - Um die Gefahr von Bränden, Stromschlägen oder Verletzungen zu verringern:

Nutzungsbeschränkungen

- Um einen sicheren Betrieb zu gewährleisten und Risiken zu vermeiden, darf dieses Produkt nicht von Kindern unter 8 Jahren, von Personen mit körperlichen, sensorischen oder geistigen Einschränkungen oder von Personen mit mangelnden Kenntnissen ohne Aufsicht eines Elternteils oder Vormunds verwendet werden. Kinder dürfen die Reinigung und Wartung nicht ohne Aufsicht durchführen.
- Kunststoffolie kann gefährlich sein. Um die Gefahr des Erstickens zu vermeiden, halten Sie sie von Kindern fern. Kinder dürfen nicht mit dem Gerät spielen.
- Verwenden Sie das Gerät nur in Innenräumen, auf nicht mit Teppichboden versehenen Böden wie Vinyl, Fliesen, versiegeltem Holz usw. Achten Sie darauf, nicht über lose Gegenstände oder Kanten von Teppichen zu fahren. Ein Abwürgen der Bürste kann zu einem vorzeitigen Ausfall des Riemens führen.
- Verwenden Sie das Gerät nur wie in dieser Bedienungsanleitung beschrieben. Verwenden Sie nur das vom Hersteller empfohlene Zubehör.
- Setzen Sie das Gerät keinem Feuer oder übermäßigen Temperaturen aus. Die Exposition gegenüber Feuer oder übermäßiger Temperatur kann eine Explosion verursachen.
- Nicht in extrem heißen oder kalten Umgebungen verwenden (unter 5 °C /41 °F oder über 40 °C /104 °F). Bitte laden Sie das Gerät bei Temperaturen über 5 °C /41 °F und unter 40 °C /104 °F auf.
- Tauchen Sie das Gerät nicht in Flüssigkeit.
- Dieses Gerät darf nicht verwendet, um brennbare oder leicht entzündliche Flüssigkeiten wie Benzin aufzunehmen. Dieses Gerät darf nicht in Bereichen verwendet werden, in denen brennbare oder leicht entzündliche Flüssigkeiten vorhanden sein können.
- Setzen Sie kein Objekt in die Öffnungen. Verwenden Sie das Gerät nicht, wenn die Öffnung blockiert ist. Halten Sie sich frei von Staub, Fusseln, Haaren und allem, was den Luftstrom behindern kann.
- Nehmen Sie kein giftiges Material auf (Chlorbleiche, Ammoniak, Abflussreiniger usw.). Heben Sie keine harten oder scharfen Gegenstände wie Glas, Nägel, Schrauben, Münzen usw. auf.

Wichtige Sicherheitshinweise

- Verwenden Sie das Gerät nicht in einem geschlossenen Raum, der mit Dämpfen gefüllt ist, die von ölhaltigen Farben, Farbverdünnern, einigen Mottenschutzmitteln, brennbarem Staub oder anderen explosiven oder giftigen Dämpfen abgegeben werden. Nehmen Sie keine brennenden oder rauchenden Gegenstände auf, wie z. B. Zigaretten, Streichhölzer oder heiße Asche.
- Verwenden Sie es nicht ohne eingesetzte Filter.
- Halten Sie Haare, lose Kleidung, Finger und alle Körperteile von den Öffnungen und beweglichen Teilen des Geräts und seines Zubehörs fern.
- Halten Sie Erdungskabel vom Gerät fern, da eine Gefahr auftreten kann, wenn das Gerät in Betrieb über ein Netzkabel läuft
- Gehen Sie bei der Reinigung auf Treppen besonders vorsichtig vor.

Wartung und Lagerung

- Verhindern Sie ein unbeabsichtigtes Starten. Vergewissern Sie sich, dass der Schalter in der AUS-Stellung ist, bevor Sie das Gerät in die Hand nehmen oder tragen. Das Tragen des Geräts mit dem Finger auf dem Schalter oder auf dem stromführenden Gerät, das den Schalter eingeschaltet hat, trägt zu Unfällen bei.
- Stellen Sie sicher, dass das Gerät auf einer horizontalen Fläche steht. Verwenden Sie das Gerät nicht an der gleichen Stelle, wenn das Gerät mit einer Walzenbürste ausgestattet ist und der Griff nicht vollständig aufrecht steht. Lagern Sie das Gerät nicht an einem Ort, an dem es einfrieren kann.
- Schalten Sie das Gerät bei Nichtgebrauch vor dem Reinigen, Warten aus, oder bevor Sie es mit einer beweglichen Bürste anschließen oder trennen.
- Verwenden Sie kein Gerät, das beschädigt oder modifiziert ist. Beschädigte oder modifizierte Batterien können ein unvorhersehbares Verhalten zeigen, was zu Feuer, Explosion oder Verletzungsgefahr führen kann.
- Verändern Sie das Gerät nicht und versuchen Sie nicht, es zu reparieren, es sei denn, dies ist in der Gebrauchs- und Pflegeanleitung angegeben.
- Verwenden Sie das Gerät nicht mit einem beschädigten Aufsatz, z. B. Ladekabel usw. Wenn der Aufsatz beschädigt ist, muss es vom Hersteller, seinem Servicepartner oder ähnlichen qualifizierten Personen ersetzt werden, um Gefahren zu vermeiden.
- Lassen Sie die Wartung von einer qualifizierten Reparaturkraft durchführen, die nur identische Ersatzteile verwendet. Dadurch wird sichergestellt, dass die Sicherheit des Produkts erhalten bleibt.
- Wenn das Netzkabel beschädigt ist, muss es durch den Hersteller, seinen Kundendienst oder ähnlich qualifizierte Fachkräfte ersetzt werden, um eine Gefährdung zu vermeiden.







Wichtige Sicherheitshinweise

Akku und Aufladen

- Zum Aufladen des Gerätes nur die mitgelieferte Ladestation verwenden. Nur mit HCBY-Ladestation verwenden.
- Befolgen Sie alle Ladeanweisungen und laden Sie das Gerät nicht außerhalb des in der Batterie angegebenen Temperaturbereichs auf, da dies die Brandgefahr erhöht.
- Die Ladestation ist mit einer Trocknungsfunktion ausgestattet und nur zum Trocknen der Bürste dieses Geräts geeignet.
- Halten Sie die Ladestation von beheizten Oberflächen fern. Fassen Sie den Stecker der Ladestation oder das Gerät nicht mit nassen Händen. Um den Netzstecker zu ziehen, greifen Sie nach dem Stecker der Ladestation und nicht nach dem Kabel.
- Ziehen oder tragen Sie Ladestaion nicht per Kabel, wobei Sie Kabel als Griff verwenden, Tür am Kabel schließen oder Kabel um scharfe Kanten oder Ecken ziehen.
- Benutzen Sie keine nicht wiederaufladbaren Batterien. Bei Nichtbeachtung besteht Brandgefahr für die Lithium-Ionen-Batterie. Dieses Produkt enthält Batterien, die nur durch qualifizierte Techniker oder Kundendienst ersetzt werden können.
- Der Lithium-On-Akku enthält umweltgefährdende Substanzen. Bevor Sie das Gerät entsorgen, entfernen Sie bitte zuerst den Batteriesatz, dann werfen Sie ihn oder recyceln Sie ihn gemäß den lokalen Gesetzen und Vorschriften des Landes oder der Region, in dem er verwendet wird.
- Das Gerät muss beim Entfernen der Batterie vom Netzteil getrennt werden. Batterien außerhalb der Reichweite von Kindern aufbewahren. Nehmen Sie Batterien niemals in den Mund. Im Falle des Verschluckens wenden Sie sich an Ihren Arzt oder die örtliche Giftnotrufzentrale.
- Kommen Sie unter missbräuchlichen Bedingungen niemals die Batterie in Berührung, aus der die Flüssigkeit ausgeworfen wird. Wenn die Berührung versehentlich auftritt, spülen Sie mit Wasser ab. Wenn die Flüssigkeit mit den Augen in Berührung kommt, suchen Sie sofort ärztliche Hilfe auf. Die aus der Batterie ausgestoßene Flüssigkeit kann Reizungen oder Verbrennungen verursachen.
- Die Ladestation eignet sich zum Aufladen des 7-Zellen-Akkupacks mit 2600 mAh. Diese Ladestation sollte nicht zum Laden von nicht wiederaufladbaren Batterien verwendet werden. Bei Nichtbeachtung besteht Brandgefahr für die Lithium-Ionen-Batterie.

Wichtige Sicherheitshinweise

Symbole

-  Nur für Innenanwendungen
-  Achtung: Heiße Oberfläche
-  Geräte der Klasse II
-  Feinsicherung mit Zeitverzögerung wobei „T 3,15 A“ das Symbol für die Zeit/Strom-Kennlinie ist
-  Bedienungsanleitung lesen
-  Motorisierter Reinigungskopf für Wasser Saugreinigung
-  **WEEE-Informationen**
Alle mit diesem Symbol gekennzeichneten Produkte sind Elektroschrott und Elektrogeräte (WEEE entsprechend EU-Richtlinie 2012/19/EU) und dürfen nicht mit unsortiertem Haushaltsmüll vermischt werden. Schützen Sie stattdessen Ihre Mitmenschen und die Umwelt, indem Sie Ihre zu entsorgenden Geräte an eine dafür vorgesehene, von der Regierung oder einer lokalen Behörde eingerichtete Sammelstelle zum Recycling von Elektroschrott und Elektrogeräten bringen. Eine ordnungsgemäße Entsorgung und Recycling helfen, negative Auswirkungen auf die Gesundheit von Umwelt und Menschen zu vermeiden. Wenden Sie sich bitte an den Installateur oder lokale Behörden, um Informationen zum Standort und den allgemeinen Geschäftsbedingungen solcher Sammelstellen zu erhalten.

Wir, Moonstone Technology (Shaoxing) Co., Ltd., bestätigen hiermit, dass dieses Gerät mit dergeltenden Verordnungen und europäischen Normen sowie etwaigen Ergänzungen inEinklang steht. Der vollständige Wortlaut der EU-Konformitätserklärung ist unter der folgenden Internetadresse abrufbar: www.mova-tech.com



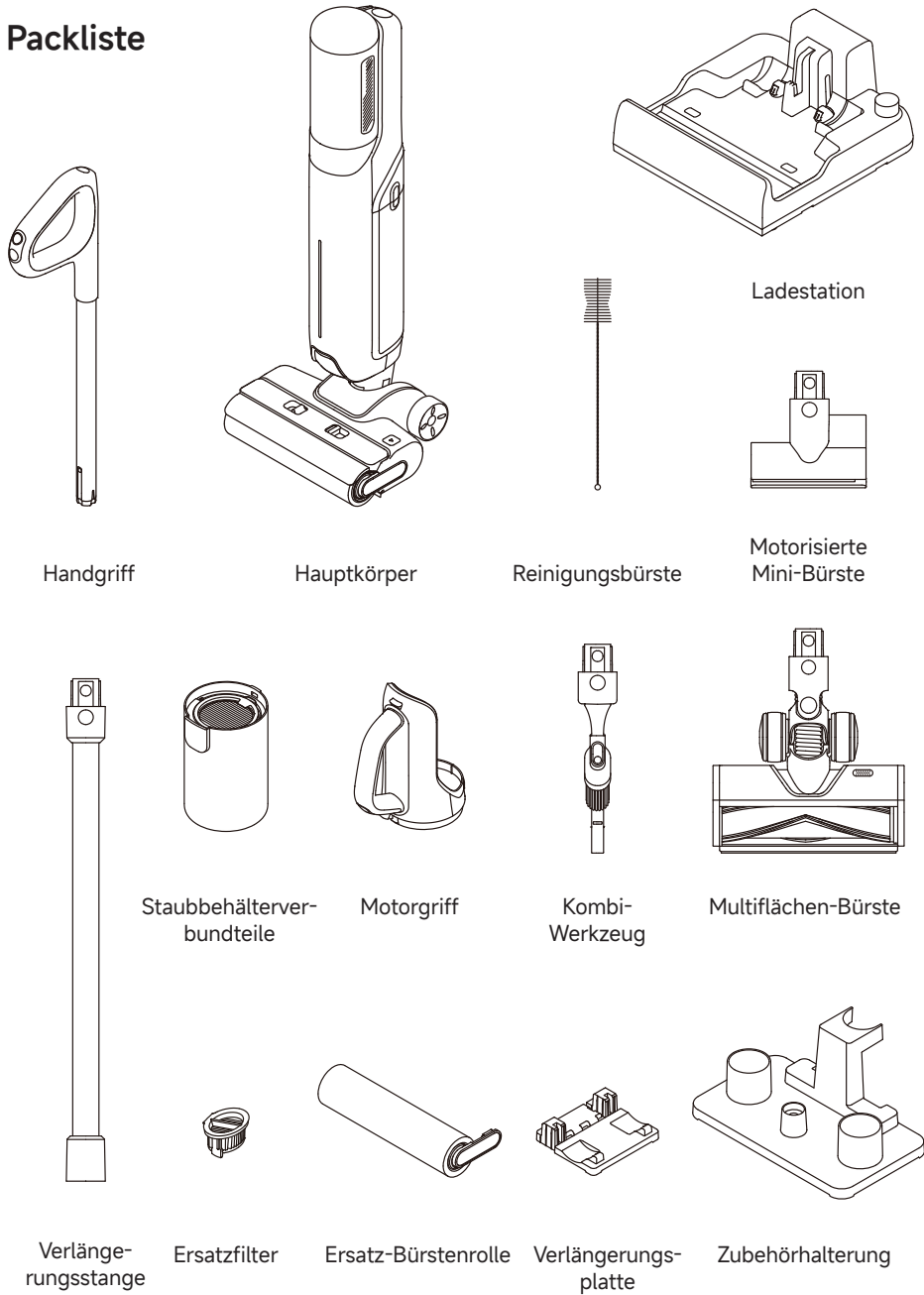

Ein detailliertes elektronisches Handbuch finden Sie unter <https://global.mova-tech.com/pages/user-manuals-and-faqs>

Packliste

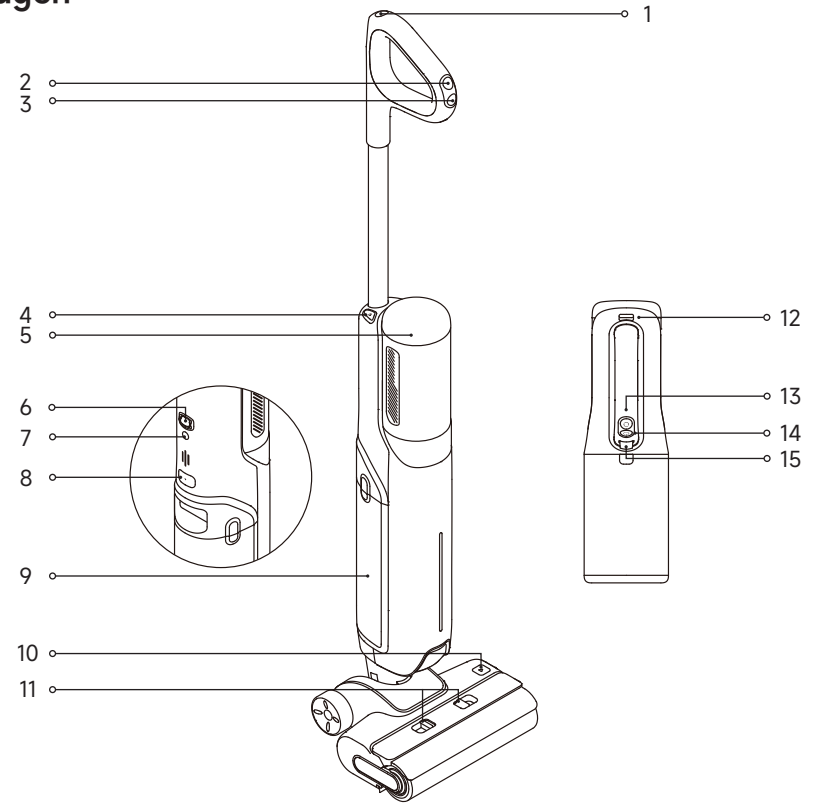

Saugen



- | | | |
|--|--|---|
| 1  Selbstreinigungstaste | 7 Taste für die Sprachansage
• Kurz drücken, um die Sprachansage zu aktivieren oder die Lautstärke einzustellen.
• Halten Sie die Taste 3 Sekunden lang gedrückt, um zwischen den Sprachen zu wechseln. | 12 Handstaubsauger-Eintriegelungstaste |
| 2  Modusschalter | 8 Einriegelungstaste für den Frisch- und Schmutzwasserbehälter | 13  Handstaubsauger Modusschalter |
| 3  Netzschalter | 9 Frisch- und Schmutzwasserbehälter | 14  Handstaubsauger Netzschalter |
| 4 Handstaubsauger-Eintriegelungstaste | 10 Eintriegelungstaste für Bürstenrolle | 15 Taste zum Öffnen des Staubbehälters |
| 5 Bildschirm | 11 Eintriegelungstaste für Bürstenrolleabdeckung | |

Ladestation

- 1 Trocknungslufteinlass
- 2 Trocknungsluftauslass
- 3 Netzkabel
- 4 Ladekontakte

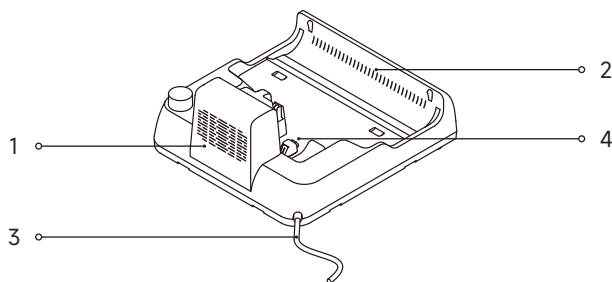

Bildschirm



- | | | |
|---|---|--|
| <ul style="list-style-type: none"> 1 Selbstreinigungsprozess-Anzeige / Staubkonzentrationsanzeige / Trocknungsprozess-Anzeige • Bei der Selbstreinigung wird der Fortschritt des Selbstreinigungsvorgangs angezeigt. • Die Farbe der Anzeige ändert sich in Echtzeit je nach Verschmutzungsgrad, wenn das Gerät in Betrieb ist. • Beim Trocknen wird der Fortschritt des Trocknungsvorgangs angezeigt. 2 Selbstreinigungsmodus | <ul style="list-style-type: none"> 3 Auto-Modus 4 Saugmodus 5 Turbo-Modus (Handstaubsauger) 6 Trocknungsmodus 7 Turbomodus 8 Ultra-Modus 9 Standardmodus (Handstaubsauger) | <ul style="list-style-type: none"> 10 Fehlermeldungen Zu wenig Wasser im Frischwasserbehälter Schmutzwasserbehälter ist voll Blockierte Röhre Die Bürstenrolle gesteckt 11 Batterieanzeige • Blinkt rot: Ausgeschaltet • Leuchtet rot: Akkustand <15 % • Leuchtet grün: Akkustand ≥ 15 % |
|---|---|--|

Hinweis: Wenn das Gerät nicht ordnungsgemäß funktioniert, wird auf dem Display eine Fehlermeldung oder ein Fehlercode angezeigt. Bitte sehen Sie in der Fehlermeldungs- und Lösungstabelle nach, um eine Lösung zu finden.

Installation des Griffs

Fügen Sie das Ende der Griffbaugruppe senkrecht in die Öffnung auf der Oberseite des Geräts ein, wie angegeben, Sie werden ein Einrasten spüren.

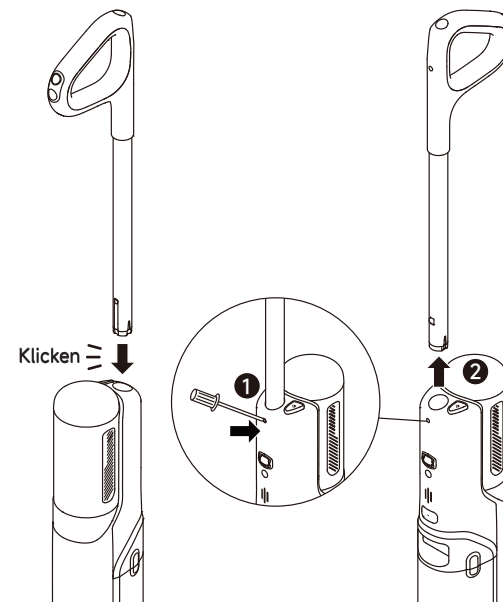

Hinweis: Zum Auseinanderbauen führen Sie einen harten Gegenstand wie angegeben in die Öffnung des Geräts ein, um die Kontakte einzudrücken, und ziehen Sie gleichzeitig den Griff nach oben.

Installation der Verlängerungsplatte

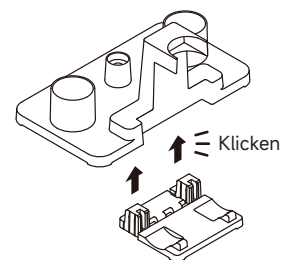

Installation von Handstaubsauger-Aufsätzen

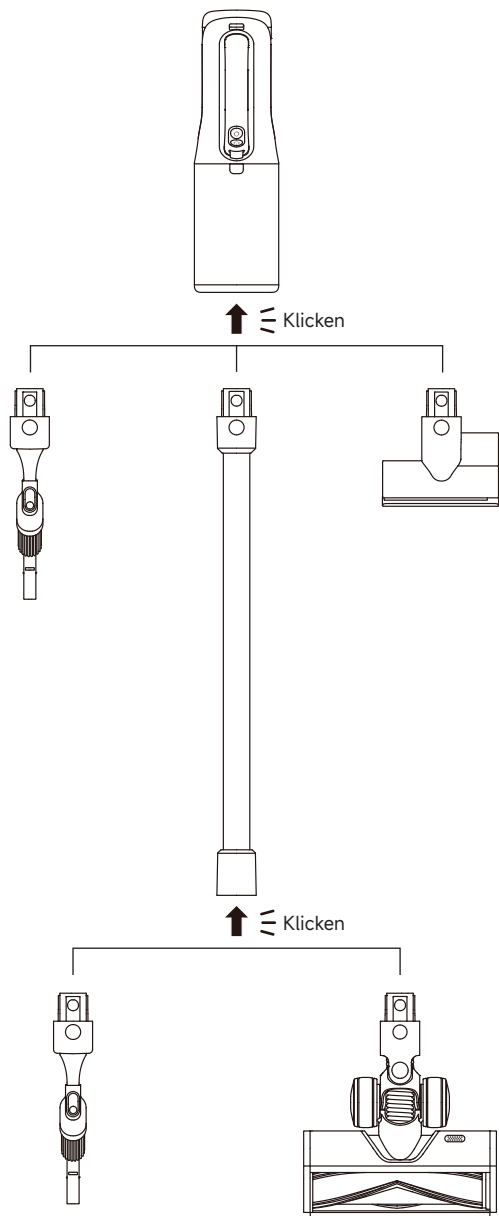

Laden

1. Stellen Sie die Ladestation gegen eine Wand auf dem Boden und schließen Sie sie an eine Stromquelle an. Laden Sie das Gerät vor dem ersten Gebrauch vollständig auf.
2. Stellen Sie das Gerät auf die Ladestation. Der Ladevorgang ist abgeschlossen, wenn die gesamte Batterieanzeige dauerhaft grün leuchtet und ⚡ dann erlischt.

⚡ Ladeindikator

- Hauchend rot: Batteriestand <15 % (Laden)
- Leicht Grün: Akkustand \geq 15% (Aufladen)

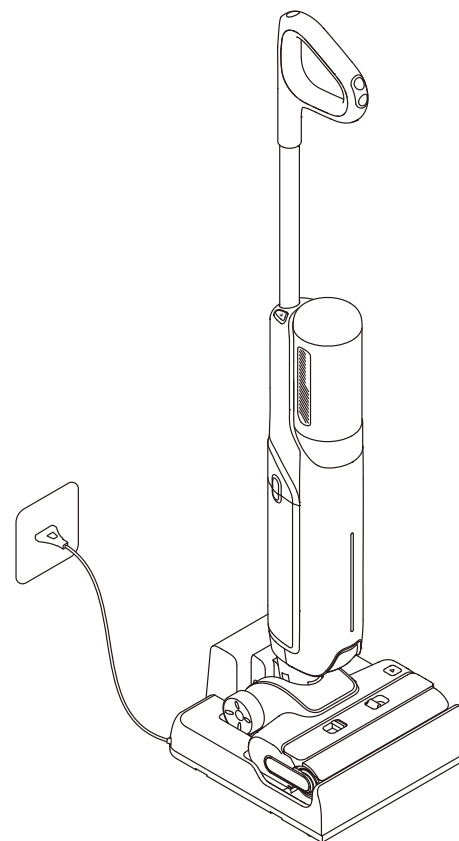

Hinweis:

- Wenn innerhalb von 10 Minuten nach dem vollständigen Aufladen kein Betrieb erfolgt, wechselt der Staubsauger in den Ruhemodus. Bitte starten Sie das Gerät neu, wenn Sie es wieder benutzen möchten.
- Um die Lebensdauer des Akkus zu verlängern, kühlt sich der Akku nach längerem Gerätebetrieb automatisch ab.

Befüllen des Frischwasserbehälters

1. Drücken Sie die Entriegelungstaste für den Frisch- und Schmutzwasserbehälter, um den Behälter zu entnehmen. Öffnen Sie den Behälterdeckel und füllen Sie den Behälter mit sauberem Wasser.

2. Setzen Sie den Frisch- und Schmutzwasserbehälter ein und achten Sie darauf, dass er einrastet.

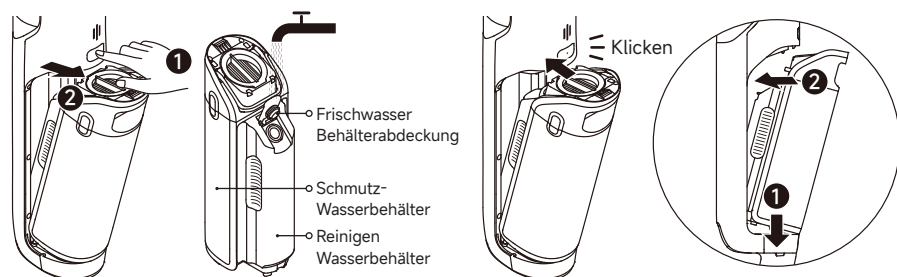

Reinigung wird gestartet

Treten Sie vorsichtig auf die Bürstenabdeckung und kippen Sie das Gerät nach hinten. Drücken Sie den Ein-/Aussschalter , um den Betrieb zu starten/stoppen. Wenn sich das Gerät während der Arbeit in aufrechter Position befindet, wird die aktuelle Aufgabe unterbrochen. Das Gerät ist so konstruiert, dass es in einem 180-Grad-Winkel flach liegt, sodass es auch unter flachen Möbeln gut erreicht und dort reinigen kann.

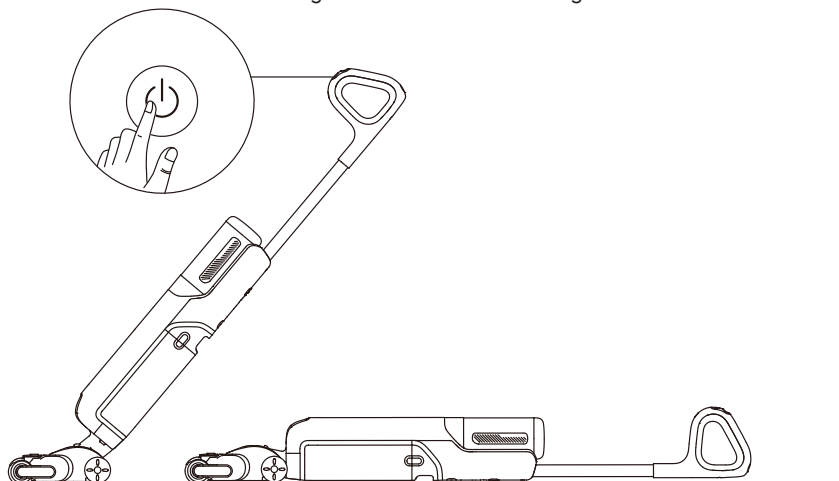

Hinweis:

- Verwenden Sie es nicht, um schäumende Flüssigkeiten zu saugen.
- Das Gerät eignet sich zur Reinigung von Böden, Marmor, Fliesen und anderen harten Oberflächen.
- Wenn das Gerät in Betrieb ist, heben Sie es nicht vom Boden ab, bewegen Sie es nicht und kippen Sie es nicht. Anderenfalls kann das Schmutzwasser in den Motor gelangen.

Wechseln des Modus

Drücken Sie den Modusschalter , um den Modus nach Ihren Wünschen zu wechseln.



Auto-Modus

Das Gerät passt die Saugkraft intelligent an die Bodenverschmutzung an.



Ultra-Modus

Der Ultra-Modus wird vorbereitet, bitte warten Sie 30 Sekunden lang. Dieser Modus ist für die Tiefenreinigung geeignet.



Standardmodus (Handstaubsauger)

Wenn das Gerät in einen Handstaubsauger umgewandelt wird, wird es standardmäßig im Standardmodus eingeschaltet.



Turbomodus

Im Turbomodus saugt das Gerät die hartnäckigsten Flecken auf dem Boden.



Saugmodus

Wenn der Saugmodus ausgewählt ist, saugt das Gerät nur Wasser auf; die Bürstenrolle wird nicht befeuchtet, und es wird kein Wasser aus dem Frischwasserbehälter abgegeben.



Turbo-Modus (Handstaubsauger)

Drücken Sie den Handstaubsauger-Modus-Schalter, um den Turbo-Modus auszuwählen.

Schmutzwasserbehälter wird entleert

1. Drücken Sie die Entriegelungstaste für den Frisch- und Schmutzwasserbehälter, um den Behälter zu entnehmen.

2. Ziehen Sie den Griff an der Abdeckung des Schmutzwasserbehälters nach oben, heben Sie die Abdeckung an, und gießen Sie das Schmutzwasser aus.

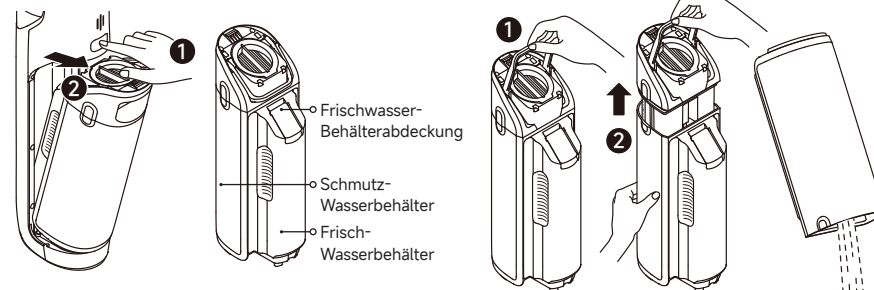

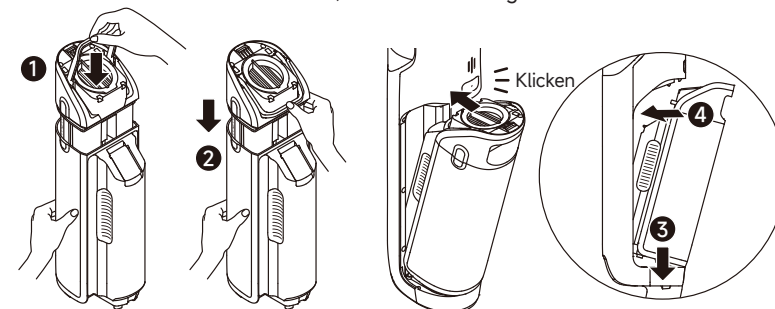

3. Bringen Sie die Abdeckung wieder am Schmutzwasserbehälter an, drücken Sie den Griff nach unten, und sichern Sie die Abdeckung. Setzen Sie den Frisch- und Schmutzwasserbehälter wieder ein, bis Sie ein Klickgeräusch hören.



Selbstreinigungsmodus

1. Setzen Sie das Gerät wieder auf die Basis. Stellen Sie sicher, dass der Wasserstand im Frischwasserbehälter für die Selbstreinigung ausreichend ist.
2. Drücken Sie kurz die Selbstreinigungstaste oben am Griff, um die Selbstreinigung zu starten/ zu stoppen.
3. Leeren Sie den Schmutzwasserbehälter, während die Selbstreinigung abgeschlossen ist. Danach schaltet das Gerät in den Trocknungsmodus und beginnt, die Bürstenrolle mit Heißluft zu trocknen.

Trocknungsmodus

- Halten Sie die Selbstreinigungstaste  3 Sekunden lang gedrückt, um den Trocknungsmodus zu aktivieren und die Bürstenrolle mit Heißluft zu trocknen.
- Drücken Sie die Taste , um den Trocknungsmodus zu verlassen.

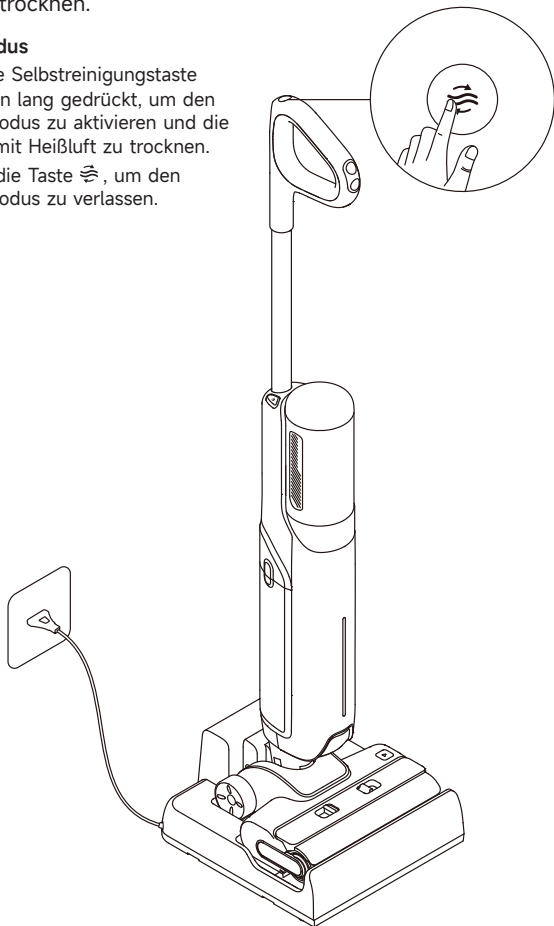

Hinweis:

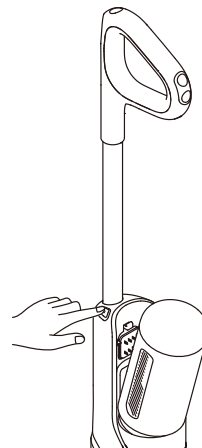

- Die Selbstreinigungsfunktion kann nur aktiviert werden, wenn das Gerät aufgeladen wird und der Akkustand mehr als 15 % beträgt. Wenn der Akkustand niedriger ist, laden Sie das Gerät bitte auf 15 % auf, bevor Sie die Selbstreinigungsfunktion aktivieren.
- Reinigen Sie die Ladestation, wenn nach der Selbstreinigung Flecken auf der Ladestation zurückbleiben.
- Wenn Sie die Bürstenrolle manuell reinigen, trocknen Sie sie bitte gründlich an der Luft oder trocknen Sie sie mehrmals im Trocknungsmodus.

1. Drücken Sie die Handstaubsauger-Entriegelungstaste, um den Handstaubsauger zu entfernen.

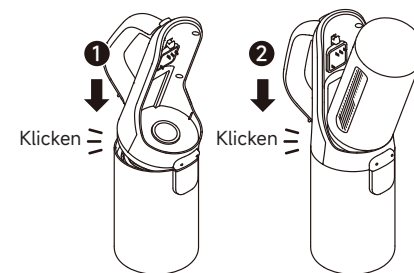

2. Installieren Sie den Staubbehälter und andere Verbundteile wie im Diagramm gezeigt, bis Sie ein Klicken hören.



3. Drücken Sie kurz den Handstaubsauger-Netzschalter , um den Betrieb zu starten. Drücken Sie kurz den Handstaubsauger-Modus-Schalter , um je nach Bedarf zwischen Standard- und Turbo-Modus zu wechseln.

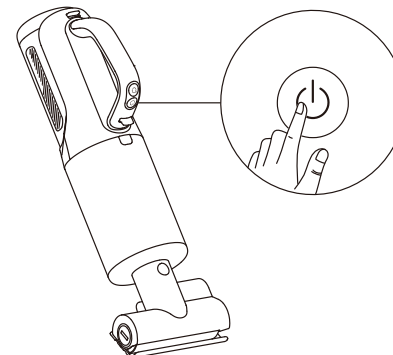

Kombi-Werkzeug

Zum Reinigen von Ecken, Treppen, Sofas, Couchtischen und anderen engen Räumen.

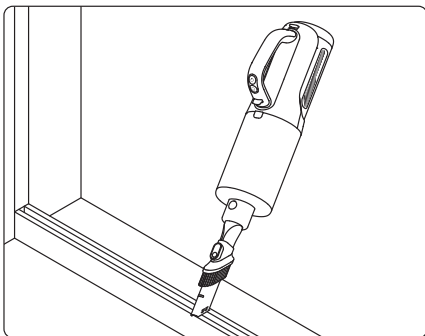

Multiflächen-Bürste

Zum Reinigen von mittel- bis kurzflorigen Teppichen, Fliesen und Hartholzböden.

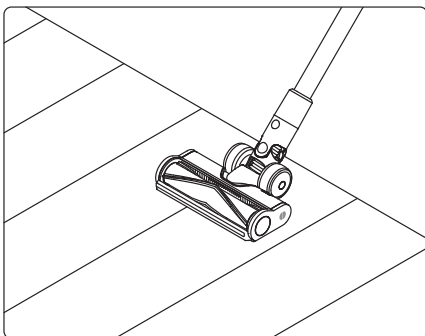

Motorisierte Mini-Bürste

Zum Aufsaugen von Schmutz, Tierhaaren und anderen hartnäckigen Ablagerungen auf Sofas, Bettzeug und anderen Textiloberflächen.

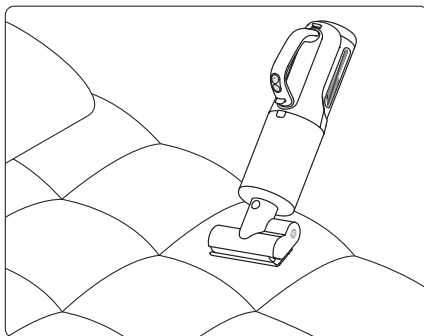

Zubehörhalterung

Bewahren Sie die Staubbehältereinheit, das Kombi-Werkzeug, die motorisierte Mini-Bürste und die Multiflächen-Bürste in der Halterung auf, wie in der Abbildung gezeigt.

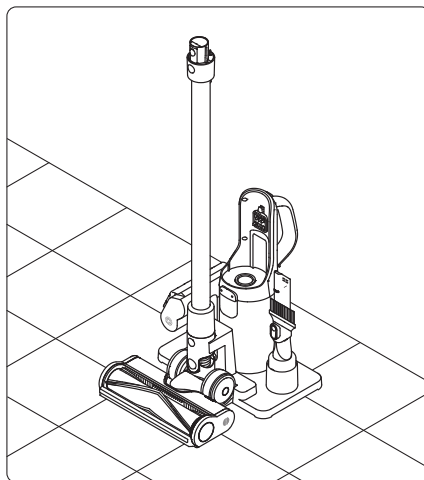

VORSICHT! Um Beschädigungen zu vermeiden, bewahren Sie den Handstaubsauger NICHT auf der Zubehörhalterung auf.

Pflege und Wartung

Tipps:

- Schalten Sie das Gerät vor der Wartung aus. Berühren Sie nicht den Ein-/Ausschalter.
- Teile müssen bei Bedarf ausgetauscht werden. Bitte verwenden Sie die vom Originalwerk vorgesehenen Teile, um Schäden am Produkt aufgrund von Ungeeignetheit zu vermeiden.
- Wenn das Gerät längere Zeit nicht verwendet wird, laden Sie es vollständig auf, ziehen Sie den Netzstecker ab und lagern Sie das Gerät in einer kühlen Umgebung mit geringer Luftfeuchtigkeit, fern von direkter Sonneneinstrahlung. Um das übermäßige Entladen des Akkus zu vermeiden, laden Sie das Gerät mindestens alle 3 Monate auf.

Reinigung des Schmutzwasserbehälters

1. Drücken Sie die Entriegelungstaste für den Frisch- und Schmutzwasserbehälter, um den Behälter zu entnehmen.

2. Ziehen Sie den Griff an der Abdeckung des Schmutzwasserbehälters nach oben, und heben Sie die Abdeckung an. Nehmen Sie den Filter und den Abfallfilterkorb aus dem Deckel des Schmutzwasserbehälters.

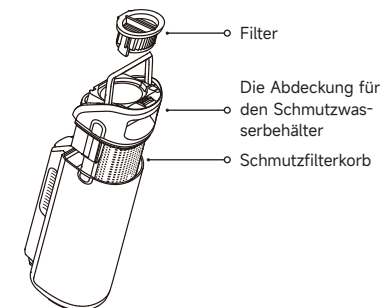
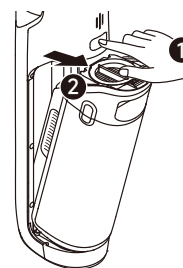

3. Spülen Sie den Schmutzwasserbehälter, die Behälterabdeckung und den Schmutzfilterkorb mit Wasser aus. Reinigen Sie die Innenwände des Behälters mit der mitgelieferten Reinigungsbürste.

4. Bringen Sie die Abdeckung des Schmutzwasserbehälters wieder an, indem Sie den Griff nach unten drücken und die Abdeckung sichern. Setzen Sie anschließend den Schmutzwasserbehälter wieder ein, bis Sie ein Klickgeräusch hören.

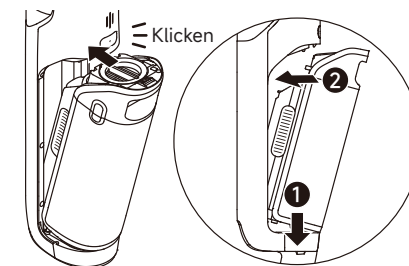
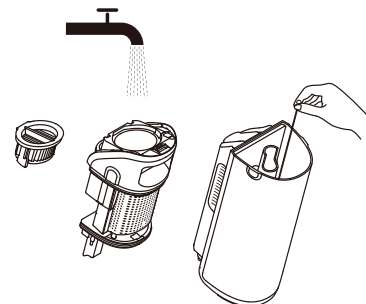

Hinweis: Es wird empfohlen, den Schmutzwasserbehälter rechtzeitig nach jedem Gebrauch sowie vor und nach der Selbstreinigung zu reinigen.

Reinigung des Filters

1. Nehmen Sie den Filter heraus und klopfen Sie den auf der Oberfläche befindlichen Staub vorsichtig ab.



Hinweis: Es wird empfohlen, den Filter alle 3 bis 6 Monate auszutauschen.

2. Bei Verschmutzung des Filters spülen Sie ihn mit Wasser ab. Vor der Verwendung muss er vollständig trocken sein.

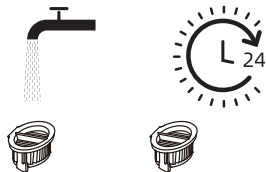

Reinigung der Staubbehälterverbundteile

1. Drücken Sie die Taste zum Lösen des Staubbehälters und entfernen Sie ihn.

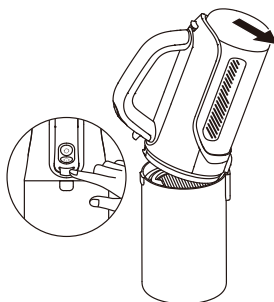

2. Nehmen Sie den Filter aus dem Deckel des Schmutzwasserbehälters heraus. Entfernen Sie den Behälterdeckel und gießen Sie das Schmutzwasser aus.

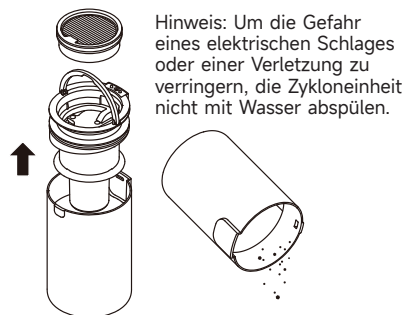

Hinweis: Um die Gefahr eines elektrischen Schlages oder einer Verletzung zu verringern, die Zykloneinheit nicht mit Wasser abspülen.

3. Klopfen Sie den Filter vorsichtig aus oder reinigen Sie ihn mit der Reinigungsbürste. Spülen Sie den Filter und den Staubbehälter mit Wasser aus.



Hinweis:

- Es wird empfohlen, dass den Staubbehälter nach jedem Gebrauch oder nachdem die Staubmenge in der Tasse die MAX-Linie erreicht, zu reinigen.
- Es wird empfohlen, den Filter alle 3 bis 6 Monate auszutauschen.

4. Trocknen Sie den Filter und den Staubbehälter vor dem Gebrauch vollständig.

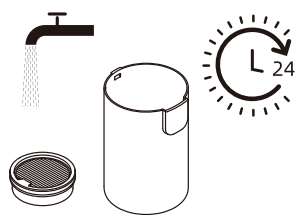

Reinigung der Bürstenrolle-Aufsätze

1. Drücken Sie die Entriegelungstaste der Bürstenrollenabdeckung, um die Abdeckung der Bürstenrolle zu entfernen. Drücken Sie die Entriegelungstaste für die Bürstenrolle und ziehen Sie am Griff, um die Bürstenrolle herauszunehmen.

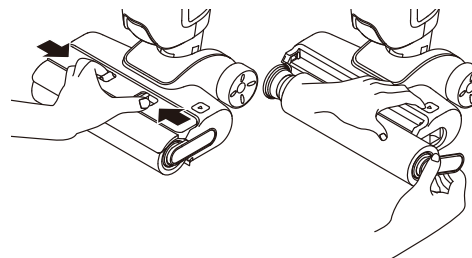

2. Entfernen Sie mit der mitgelieferten Reinigungsbürste alle auf der Bürstenrolle befindlichen Haare und Verschmutzungen. Spülen Sie die Bürstenrolle und die Abdeckung mit sauberem Wasser ab und trocknen Sie diese vollständig.

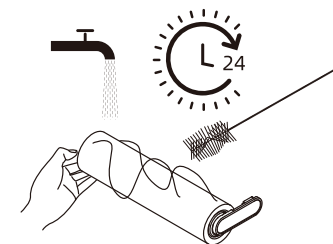

3. Wischen Sie den Saugeinlass mit einem trockenen Tuch oder einem feuchten Lappen ab.

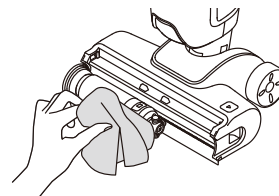

4. Setzen Sie die Bürstenrolle und die Bürstenrollenabdeckung wieder ein, bis Sie ein Klickgeräusch hören.

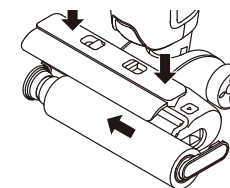

Hinweis:

- Spülen Sie die Bürsten-Aufsätze nicht mit Wasser ab.
- Reinigen Sie die Bürstenrolle nach Bedarf. Es wird empfohlen, die Bürstenrolle alle 3 bis 6 Monate auszutauschen.

Reinigung des Rohres und des Schmutzsensors

Entfernen Sie den Frisch- und Schmutzwasserbehälter. Wischen Sie den Schlauch und den Verschmutzungssensor vor dem Gebrauch mit einem feuchten Tuch ab.

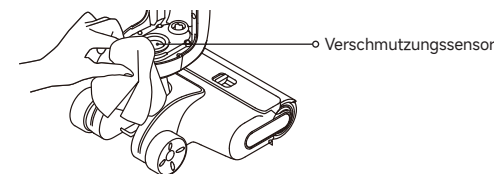

Hinweis: Spülen Sie den Schlauch oder den Verschmutzungssensor nicht aus.

Motorisierte Mini-Bürste reinigen

1. Drehen Sie die Verriegelung wie abgebildet mit einer Münze gegen den Uhrzeigersinn und ziehen Sie die Walzenbürste heraus, bis Sie ein Klickgeräusch hören.

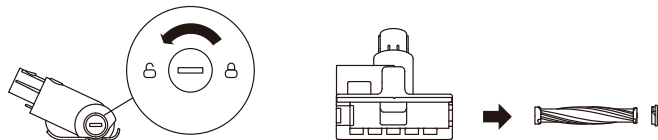

2. Wenn sie verschmutzt ist, spülen Sie die Walzenbürste mit sauberem Wasser ab. Stellen Sie die Walzenbürste aufrecht hin, bis sie vollständig getrocknet ist.



Reinigung der Multiflächen-Bürste

1. Drücken Sie den Bürstenentriegelungsknopf und drehen Sie die Seitenabdeckung gegen den Uhrzeigersinn, um die Bürste zu entfernen.

2. Spülen Sie die Bürste mit Wasser ab, bis sie sauber ist.

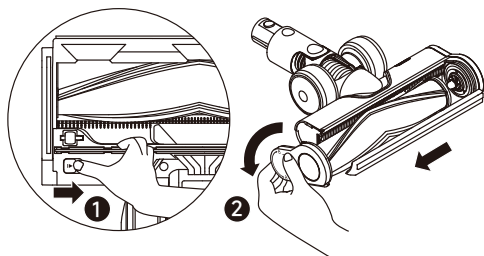

3. Lassen Sie die Bürste mindestens 24 Stunden lang aufrecht an der Luft trocknen.

4. Setzen Sie die Bürste wieder ein, indem Sie die Seitenabdeckung im Uhrzeigersinn drehen, bis sie einrastet.

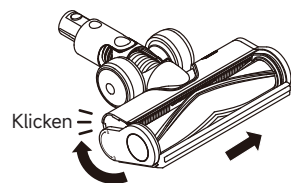
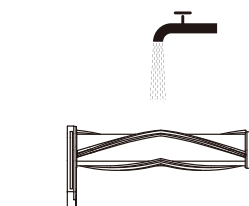
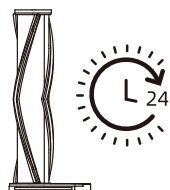

Wenn ein Fehler auftritt, wird das Gerät nicht mehr funktionieren. Bitte beachten Sie die folgende Tabelle zur Fehlerbehebung. Wenn das Problem weiterhin besteht, wenden Sie sich bitte an den Kundendienst.

Fehler	Mögliche Ursache	Lösung
Das Gerät funktioniert nicht.	Der Akku des Geräts ist leer oder der Akkustand ist niedrig.	Laden Sie den Akku vor dem Gebrauch vollständig auf.
	Das Gerät befindet sich in der aufrechten Position.	Stellen Sie das Gerät nach hinten.
	Der Überhitzungsschutzmodus wurde durch eine Verstopfung aktiviert.	Beseitigen Sie die Verstopfung und warten Sie, bis die Temperatur wieder normal ist.
	Der Schmutzwasserbehälter ist voll.	Den Schmutzwasserbehälter leeren.
	Die Komponenten sind nicht richtig installiert.	Vergewissern Sie sich, dass alle Komponenten richtig eingesetzt sind.
Das Gerät wird langsam aufgeladen.	Die Temperatur des Akkus ist zu niedrig oder zu hoch.	Bitte kontaktieren Sie den Kundenservice.
Die Saugleistung des Gerätes ist niedrig.	Der Filter ist verstopft.	Reinigen Sie den Filter.
	Der Saugeinlass oder -rohr ist durch	Reinigen Sie das Rohr und die Saugöffnung.
Der Motor macht ein seltsames Geräusch.	Es befindet sich zu viel Schmutzwasser im Schmutzwasserbehälter.	Den Schmutzwasserbehälter leeren.
	Die Hauptaugöffnung ist blockiert.	Beseitigen Sie eventuelle Verstopfungen in der Hauptaugöffnung.
Die Akkustandsanzeige auf dem Display leuchtet während des Ladevorgangs nicht auf.	Der Ladestecker ist nicht richtig in die Steckdose eingesteckt.	Stellen Sie sicher, dass der Ladestecker richtig eingesteckt ist.
	Das Gerät wird nicht richtig an die Ladestation angeschlossen.	Stellen Sie sicher, dass das Gerät richtig auf der Ladestation platziert ist.

Es kommt kein Wasser aus dem Gerät.	Der Frischwasserbehälter ist nicht ordnungsgemäß installiert, oder der Wasserstand im Frischwasserbehälter ist zu niedrig.	Setzen Sie den Frischwasserbehälter wieder ein oder füllen Sie ihn auf.
	Es dauert 30 Sekunden, um die Bürsterolle zu befeuchten.	Schalten Sie das Gerät ein und überprüfen Sie es nach einiger Zeit erneut.
Wasseraustritt an der Oberseite des Schmutzwasserbehälters.	Eine Kollision oder starkes Ziehen führt dazu, dass Wasser in den Motor gelangt.	Bewegen Sie das Gerät vorsichtig hin und her, wenn es eingeschaltet ist.
	Der Filter ist nach der Reinigung nicht vollständig trocken.	Den Filter vor Gebrauch gründlich abtrocknen.
Selbstreinigung ist fehlgeschlagen.	Ein Gegenstand verklemmt sich in der Bürstenrolle.	Entfernen Sie die Bürstenrollenabdeckung, um die Bürstenrolle zu überprüfen und zu reinigen.
	Das Gerät wird nicht richtig an die Ladestation angeschlossen.	Stellen Sie sicher, dass das Gerät beim Aufladen ist, bevor Sie die Selbstreinigungsfunktion aktivieren.
	Die Selbstreinigung kann nicht gestartet werden, wenn der Batteriestand weniger als 15% beträgt.	Die Selbstreinigung kann nur aktiviert werden, während das Gerät aufgeladen wird und der Akkustand mehr als 15% beträgt.
	Der Schmutzwasserbehälter ist nicht installiert oder ist voll.	Installieren oder leeren Sie den Schmutzwasserbehälter.
	Der Frischwasserbehälter ist nicht richtig installiert, oder der Wasserstand im Frischwasserbehälter ist zu niedrig.	Setzen Sie den Frischwasserbehälter wieder ein oder füllen Sie ihn auf.
Schlechte Trocknungsleistung.	Luftauslass und Lufteinlass der Ladestation könnten vermutlich blockiert werden.	Prüfen und beseitigen Sie die Blockierung des Luftauslasses und des Lufteinlasses.

Für weitere Serviceleistungen kontaktieren Sie uns bitte über <https://global.mova-tech.com/pages/contact-us>
Website: www.mova-tech.com

Wenn das Gerät nicht ordnungsgemäß funktioniert, wird auf dem Display eine Fehlermeldung angezeigt. Schauen Sie in der folgenden Tabelle nach, um eine Lösung zu finden.

Fehler-Symbol	Mögliche Ursache	Lösung
	Zu wenig Wasser im Frischwasserbehälter	Füllen Sie den Frischwasserbehälter auf.
	Schmutzwasserbehälter ist voll	Den Schmutzwasserbehälter leeren.
	Blockierte Röhre	Reinigen Sie den Schlauch und den Verschmutzungssensor wie im Abschnitt „Pflege und Wartung“ beschrieben.
	Die Bürstenrolle gesteckt	Reinigen Sie die Bürstenrolle.
	Die Bürstenrolle und der Schlauch sind verschmutzt.	Stellen Sie das Gerät zur Selbstreinigung wieder auf die Basis.
	Fehler	Zur Fehlerbehebung das Gerät neu starten. Wenn das Problem weiterhin besteht, wenden Sie sich bitte an den Kundendienst.

Nass- und Trockensauger			
Modell	HMV24A	Nennleistung	300 W
Nennspannung	25,2 V ===	Ladespannung	31 V ===
Kapazität des Frischwasserbehälters	600 ml	Kapazität des Schmutzwasserbehälters	500 ml
Ladezeit	Ca. 5 Stunden		
Ladestation			
Modell	HCBY	Nennleistungsaufnahme*	200 W
Nenneingang	220-240 V ~ 50-60 Hz	Nennausgang	31 V === 0,76 A
Motorisierter Reinigungskopf			
Modell	HCRG		
Nennspannung	25,2 V	Nennleistung	50 W
Motorisierte Mini-Bürste			
Modell	HMM2		
Nennspannung	25,2 V	Nennleistung	15 W
Multiflächen-Bürste			
Modell	HVB5		
Nennspannung	25,2 V	Nennleistung	15 W

Unter normalen Einsatzbedingungen muss dieses Gerät in einem Abstand von mindestens 20 cm zwischen der Antenne und dem Körper des Benutzers gehalten werden.

* Die Nennleistungsaufnahme bezieht sich auf die Leistung, die während eines repräsentativen Zyklus zum Einschalten des Trocknungsmodus gemessen wurde.

Entsorgung und Entfernung von Batterien

Die eingebaute Lithium-Ionen-Batterie enthält umweltgefährdende Substanzen. Stellen Sie vor der Entsorgung der Batterie sicher, dass die Batterie von qualifizierten Technikern entfernt und in einer geeigneten Recyclinganlage entsorgt wird.

- die Batterie muss vor dem Verschrotten aus dem Gerät entfernt werden;ä
- das Gerät muss beim Ausbau der Batterie vom Netz getrennt werden;
- die Batterie muss sicher entsorgt werden.

Anleitung zum Entfernen

1. Entfernen Sie die Verschlusschraube oben auf der Rückseite des Geräts und nehmen Sie die Schraube mit einem Schraubenzieher heraus.
2. Entfernen Sie die Display-Baugruppe mit einem geeigneten Werkzeug und trennen Sie die Kabel ab.
3. Entfernen Sie alle Befestigungsschrauben des Gehäuses mit einem Schraubendreher.
4. Entfernen Sie die Schrauben an der Akku-Baugruppe und nehmen Sie anschließend die Akku-Abdeckung ab.
5. Trennen Sie die Anschlusskabel des Akkus und nehmen Sie den Akku aus der Akku-Baugruppe heraus.

ACHTUNG:

- Bevor Sie den Akku entfernen, trennen Sie die Stromversorgung und lassen Sie den Akku komplett leer laufen.
- Nicht benötigte Batterien sollten in einer geeigneten Recyclinganlage entsorgt werden.
- Lassen Sie den Akku nicht in einer Umgebung mit extrem hohen Temperaturen, um Explosionsrisiken zu vermeiden.
- Unter missbräuchlicher Verwendung kann Flüssigkeit aus der Batterie ausgestoßen werden. Wenn Sie aus Versehen anfassen, spülen Sie mit Wasser und suchen Sie medizinische Hilfe.

Consignes de sécurité importantes

Veillez lire attentivement ce manuel avant l'utilisation et le conserver pour référence ultérieure.

Lors de l'utilisation d'un appareil électrique, des précautions de base doivent toujours être prises, notamment les suivantes :

LISEZ TOUTES LES INSTRUCTIONS AVEC D'UTILISER (CET APPAREIL). Ces messages d'avertissement et ces instructions doivent être suivis pour éviter les risques d'électrocution, de départ de feu et d'éventuelles blessures.

AVERTISSEMENT — Pour éviter les risques de départ de feu, d'électrocution ou de blessures :

Restrictions d'utilisation

- Cet appareil ne doit pas être utilisé par des enfants âgés de moins de 8 ans et des personnes ayant un handicap physique, sensoriel ou intellectuel, ou une connaissance ou une expérience limitée sans la surveillance d'un parent ou d'un tuteur pour assurer un fonctionnement en toute sécurité et éviter les risques. Les opérations de nettoyage et d'entretien ne doivent pas être effectuées par les enfants sans supervision.
- Le film plastique peut être dangereux. Pour éviter tout risque de suffocation, tenez-le à l'écart des enfants. Les enfants ne doivent pas jouer avec l'appareil.
- N'utilisez l'appareil qu'à l'intérieur, sur des surfaces de sol non recouvertes de tapis, comme le vinyle, le carrelage, le bois scellé, etc. Veillez à ne pas rouler sur des objets non fixés ou sur les bords d'un tapis. Le fait de bloquer la brosse peut entraîner une défaillance prématurée de la courroie.
- N'utilisez que ce qui est décrit dans ce guide de l'utilisateur. N'utilisez que les accessoires recommandés par le fabricant.
- N'exposez pas l'appareil au feu ou à une température excessive. L'exposition au feu ou à une température excessive peut provoquer une explosion.
- N'utilisez pas l'appareil dans des environnements extrêmement chauds ou froids (inférieurs à 5 °C / 41 °F ou supérieurs à 40 °C / 104 °F). Veillez charger l'appareil à une température supérieure à 5 °C / 41 °F et inférieure à 40 °C / 104 °F.
- Ne plongez pas l'appareil dans un liquide.
- N'utilisez pas l'appareil pour aspirer des liquides combustibles ou inflammables, tels que l'essence. N'utilisez pas l'appareil dans des zones où des liquides inflammables ou combustibles peuvent être présents.
- Ne mettez aucun objet dans les ouvertures. N'utilisez pas l'appareil lorsqu'une ouverture est bloquée. Ne laissez pas la poussière, des peluches, des cheveux ou d'autres éléments entraver la circulation de l'air.
- Ne ramassez pas de produits toxiques (eau de Javel, ammoniac, déboucheur de canalisations, etc.). Ne ramassez pas d'objets durs ou pointus tels que du verre, des clous, des vis, des pièces de monnaie, etc.

Consignes de sécurité importantes

- N'utilisez pas l'appareil dans un espace clos rempli de vapeurs de peinture à l'huile, de diluant pour peinture, de certaines substances antimites, de poussières inflammables ou d'autres vapeurs explosives ou toxiques. Ne ramassez rien qui brûle ou qui fume, comme des cigarettes, des allumettes ou des cendres chaudes.
- N'utilisez pas l'appareil si les filtres ne sont pas en place.
- Tenez les cheveux, les vêtements amples, les doigts et toutes les parties du corps éloignés des ouvertures et des parties mobiles de l'appareil et de ses accessoires.
- Éloignez les câbles de mise à la terre de l'appareil lorsque vous l'utilisez. Un danger peut survenir si l'appareil passe sur un cordon d'alimentation.
- Faites très attention lorsque vous nettoyez les escaliers.

Entretien et stockage

- Empêchez tout démarrage intempestif. Assurez-vous que l'interrupteur est en position OFF avant de prendre ou de transporter l'appareil. Le fait de porter l'appareil avec le doigt sur l'interrupteur ou d'allumer l'appareil peut provoquer un accident.
- Assurez-vous que l'appareil est placé sur une surface horizontale. N'utilisez pas l'appareil dans la même position si l'appareil est équipé d'une brosse à rouleau et que la poignée n'est pas complètement verticale. Ne rangez pas l'appareil dans un endroit où il risque de geler.
- Éteignez et débranchez l'appareil lorsqu'il n'est pas utilisé, avant de le nettoyer, de l'entretenir ou de le réparer, et avant de le connecter ou de le déconnecter avec une brosse en mouvement.
- N'utilisez pas un appareil endommagé ou modifié. Un appareil endommagé ou modifié peut avoir un comportement imprévisible et provoquer un incendie, une explosion ou un risque de blessure.
- Ne modifiez pas ou n'essayez pas de réparer l'appareil sauf comme indiqué dans les instructions d'utilisation et d'entretien.
- N'utilisez pas l'appareil avec un accessoire endommagé (par exemple : station de chargement, cordon d'alimentation, etc.). Si l'appareil ou l'accessoire est tombé, a été endommagé, est resté à l'extérieur, est tombé dans l'eau ou ne fonctionne pas comme il le devrait, n'essayez jamais de le faire fonctionner. Veillez le faire réparer dans un centre de service agréé.
- Confiez l'entretien à un réparateur qualifié qui n'utilisera que des pièces de rechange identiques. Cela permet de garantir la sécurité de l'appareil.
- Si le cordon d'alimentation est endommagé, il doit être remplacé par le fabricant, son réparateur ou une personne possédant des qualifications équivalents afin d'éviter tous risques.

Consignes de sécurité importantes

Batterie et mise en charge

- Pour recharger la batterie, utilisez uniquement la station de chargement fournie avec l'appareil. Utilisez uniquement la station de chargement HCBY.
- Suivez toutes les instructions de chargement et ne chargez pas l'appareil en dehors de la plage de température spécifiée dans la batterie, car cela augmente le risque de départ de feu.
- La station de chargement est équipée d'une fonction de séchage et ne convient que pour sécher la brosse de cet appareil.
- Éloignez le câble de la station de chargement des surfaces chauffées. Ne manipulez pas la fiche de la station de chargement ou l'appareil avec des mains mouillées. Pour débrancher l'appareil, saisissez la fiche de la station de chargement plutôt que le câble.
- Ne tirez pas ou ne transportez pas la station de chargement par le câble, n'utilisez pas le câble comme une poignée, ne fermez pas la porte sur le câble et ne tirez pas le câble autour de bords ou de coins aigus.
- N'utilisez pas de batterie non rechargeable. Sinon, la batterie lithium-ion peut prendre feu. Cet appareil contient des batteries qui ne peuvent être remplacées que par des techniciens qualifiés ou des personnes du service après-vente.
- La batterie lithium-ion contient des substances dangereuses pour l'environnement. Avant de mettre l'appareil au rebut, veuillez d'abord retirer la batterie, puis la mettre au rebut ou la recycler conformément aux lois et réglementations locales du pays ou de la région où elle est utilisée.
- L'appareil doit être débranché de la source d'alimentation lors du retrait de la batterie. Tenez les batteries hors de portée des enfants. Ne mettez jamais les batteries dans la bouche. En cas d'ingestion, contactez votre médecin ou le centre antipoison local.
- Dans de mauvaises conditions, ne touchez jamais la batterie d'où le liquide pourrait être éjecté. En cas de contact accidentel, rincez à l'eau. Si le liquide entre en contact avec les yeux, consultez immédiatement un médecin. Le liquide éjecté de la batterie peut provoquer des irritations ou des brûlures.
- La station de chargement permet de charger la batterie 7 cellules 2600 mAh. La station de chargement ne doit pas être utilisée pour charger une batterie non rechargeable. Sinon, la batterie lithium-ion peut prendre feu.

Consignes de sécurité importantes

Symboles



À l'intérieur uniquement



Attention : surface chaude



Équipement de classe II



Fusible miniature à temporisation où T 3.15A est le symbole de la caractéristique temps/courant



Lire le mode d'emploi



Tête de lavage motorisée pour nettoyage à aspiration d'eau



Informations concernant les DEEE

Tous les produits portant ce symbole sont des déchets d'équipements électriques et électroniques (DEEE d'après la directive 2012/19/UE) qui ne doivent pas être mélangés avec les ordures ménagères non triées. Vous devez protéger la santé humaine et l'environnement en déposant votre équipement usagé dans un point de collecte prévu à cet effet pour le recyclage des déchets d'équipements électriques et électroniques, désigné par le gouvernement et les autorités locales. Des procédures d'élimination et de recyclage adéquates permettent d'éviter les effets nocifs sur l'environnement et la santé humaine. Veuillez contacter l'installateur ou les autorités locales pour plus d'informations sur le site, ainsi que les modalités et conditions des points de collecte de ce type.

Nous, Moonstone Technology (Shaoxing) Co., Ltd., déclarons par la présente que cet équipement est conforme aux directives, normes européennes et amendements applicables. L'intégralité du texte de la déclaration UE de conformité est disponible à l'adresse Internet suivante : www.mova-tech.com

Pour obtenir un manuel électronique détaillé, rendez-vous sur le site <https://global.mova-tech.com/pages/user-manuals-and-faqs>

Présentation du produit



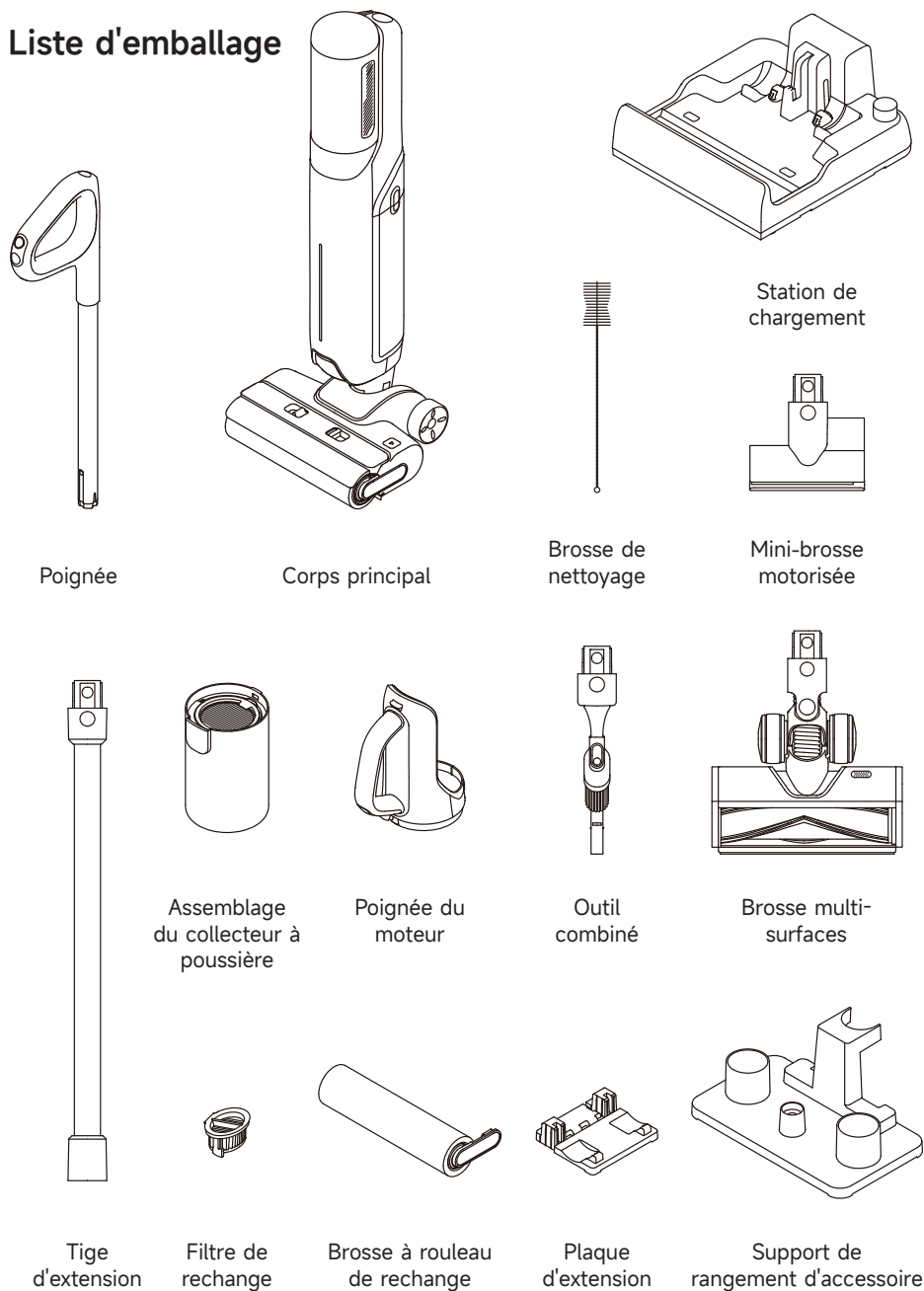





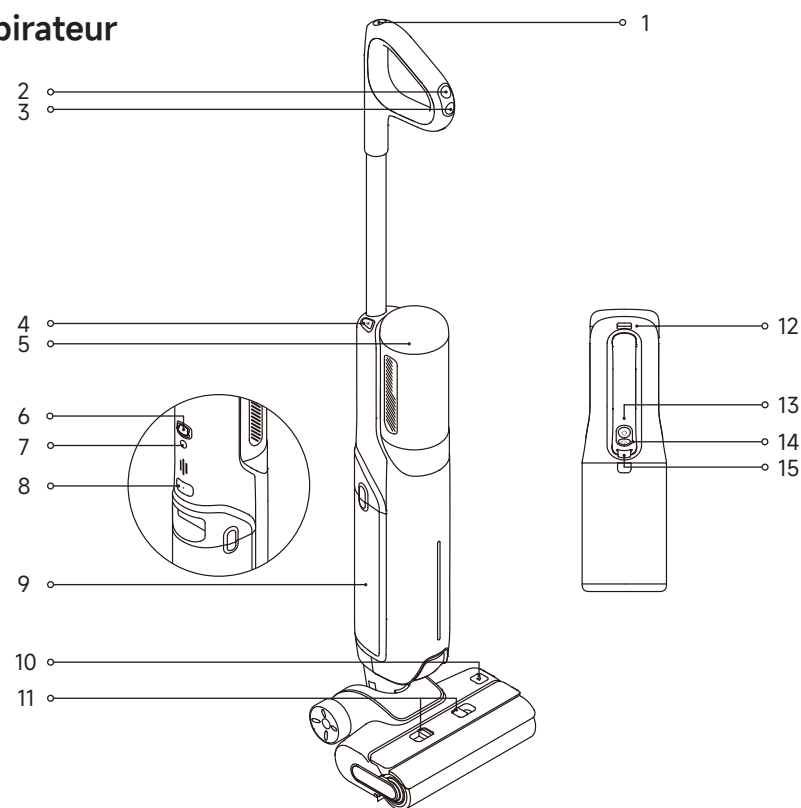





Liste d'emballage



Présentation du produit

Aspirateur



- | | | | | | |
|---|---|--|--|--|--|
| 1  | Bouton d'auto-nettoyage | 7  | Bouton de saisie vocale | 12  | Bouton de libération de l'aspirateur à main |
| 2  | Commutateur de mode | • Appuyez brièvement pour activer la commande vocale ou régler le volume | | 13  | Commutateur de mode de l'aspirateur à main |
| 3  | Interrupteur d'alimentation | • Appuyez et maintenez enfoncé pendant 3 secondes pour passer d'une langue à l'autre. | | 14  | Interrupteur d'alimentation de l'aspirateur à main |
| 4  | Bouton de libération de l'aspirateur à main | 8  | Bouton de déverrouillage des réservoirs d'eau sale et d'eau propre | 15  | Bouton de déverrouillage de compartiment à poussière |
| 5  | Écran d'affichage | 9  | Réservoirs d'eau sale et d'eau propre | | |
| 6  | Roue omnidirectionnelle | 10  | Bouton de déverrouillage de la brosse à rouleau | | |
| | | 11  | Boutons de déverrouillage du couvercle de la brosse à rouleau | | |

Présentation du produit

Station de chargement

- 1 Entrée de séchage à l'air
- 2 Sortie de séchage à l'air
- 3 Cordon d'alimentation
- 4 Contacts de charge

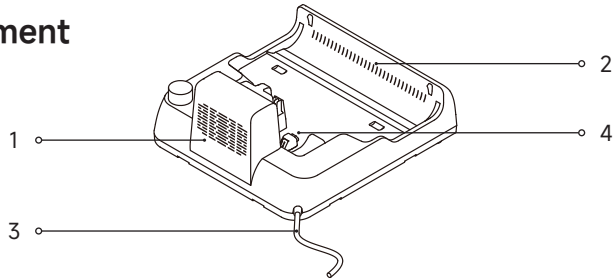

Écran d'affichage



- | | | |
|---|---|---|
| <ul style="list-style-type: none"> 1 Indicateur de processus d'auto-nettoyage / Indicateur de concentration de poussière / Indicateur de processus de séchage • Lors de l'auto-nettoyage, l'indicateur montre la progression de l'auto-nettoyage. • La couleur de l'indicateur varie en fonction de la quantité de saleté cumulée pendant l'utilisation. • Lors du séchage, l'indicateur montre la progression du séchage. 2 Mode d'auto-nettoyage | <ul style="list-style-type: none"> 3 Mode automatique 4 Mode aspiration 5 Mode turbo (Aspirateur à main) 6 Mode de séchage 7 Mode turbo 8 Mode Ultra 9 Mode standard (Aspirateur à main) | <ul style="list-style-type: none"> 10 Messages d'erreur Insuffisance d'eau dans le réservoir d'eau propre Réservoir d'eau sale plein Tube bouché Brosse à rouleau bloquée 11 Indicateur de batterie • Clignote en rouge : Hors tension • Rouge fixe : Niveau de batterie < 15 % • Vert fixe : Niveau de batterie ≥ 15 % |
|---|---|---|

Remarque : Si l'appareil ne fonctionne pas correctement, l'écran d'affichage indiquera un message d'erreur ou un code d'erreur. Veuillez vous reporter au tableau des Messages d'erreur et des solutions pour déterminer l'origine du dysfonctionnement.

Installation

Installation de la poignée

Insérez verticalement l'extrémité de la poignée dans le port sur le dessus de l'appareil comme indiqué jusqu'à ce que vous entendiez un déclic.

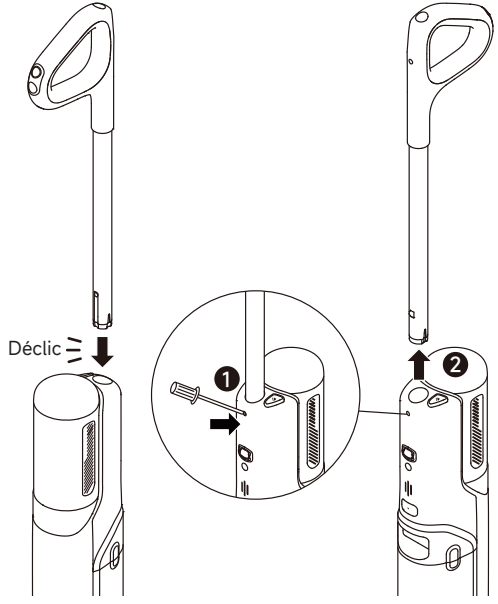

Remarque : Pour le démontage, introduisez un objet dur dans le trou de l'appareil comme indiqué pour enfoncer les contacts et tirez en même temps la poignée vers le haut.

Installation de la plaque d'extension

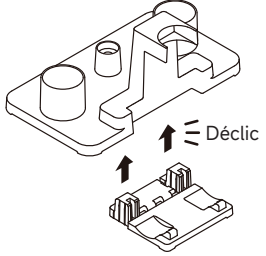

Installation des accessoires de l'aspirateur à main

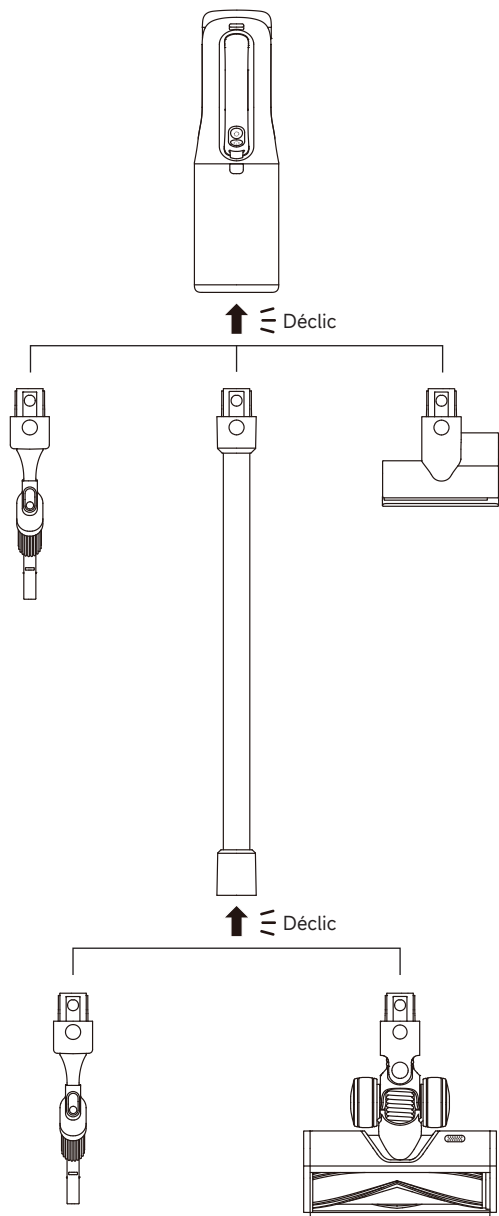

Mise en charge

1. Placez la station de chargement contre un mur sur un sol plat et branchez-la à une source d'alimentation. Chargez complètement l'appareil avant la première utilisation.
2. Posez l'appareil sur la station de chargement. La mise en charge est terminée lorsque l'indicateur de batterie devient vert fixe et ⚡ s'éteint.

Indicateur de charge ⚡

- Clignote lentement en rouge : Niveau de batterie < 15 % (charge en cours)
- Clignote lentement en vert : Niveau de batterie ≥ 15 % (charge en cours)

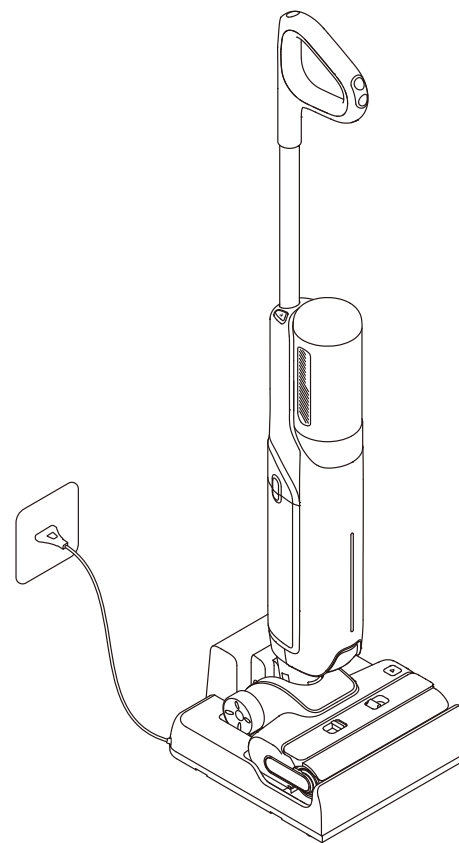

Remarque :

- Si l'aspirateur reste inutilisé pendant 10 minutes après la charge complète, il passera en veille. Veuillez redémarrer l'appareil pour l'utiliser.
- La batterie se refroidit automatiquement après une utilisation prolongée afin de prolonger sa durée de vie.

Remplissage du réservoir d'eau propre

1. Appuyez sur le bouton de déverrouillage des réservoirs d'eau sale et d'eau propre pour retirer les réservoirs. Ouvrez le couvercle du réservoir d'eau propre et remplissez le réservoir d'eau propre.

2. Installez les réservoirs d'eau sale et d'eau propre, et assurez-vous qu'ils sont bien enclenchés.

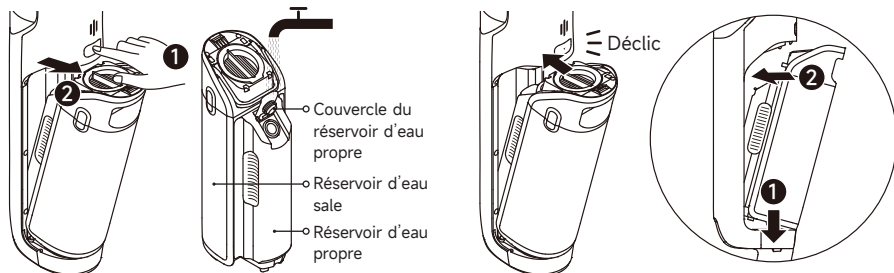

Démarrage du nettoyage

Appuyez doucement sur le couvercle de la brosse et inclinez l'appareil vers l'arrière. Appuyez sur l'interrupteur d'alimentation (⏻) pour démarrer/arrêter le fonctionnement. Si l'appareil est en position verticale pendant son fonctionnement, la tâche en cours sera suspendue. L'appareil est conçu pour être posé à plat à un angle de 180 degrés, ce qui lui permet d'atteindre et de nettoyer sous les meubles bas.

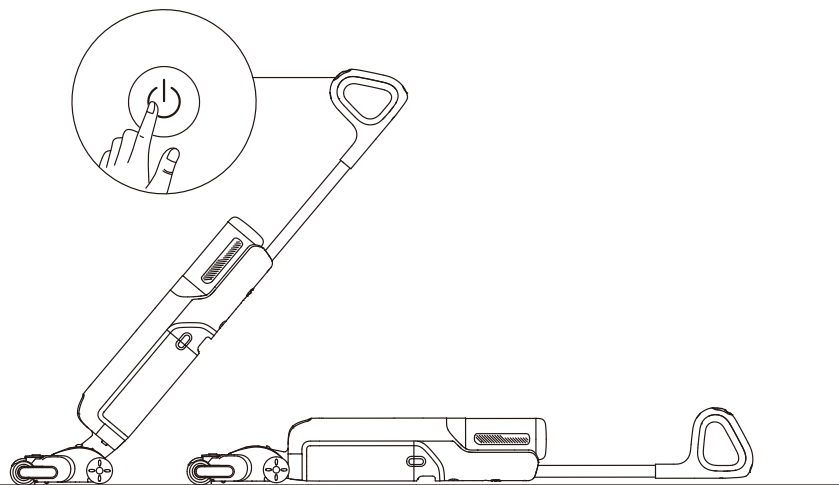

Remarque :

- N'aspirez pas des liquides mousseux.
- L'appareil est adapté au nettoyage des sols, du marbre, des carreaux et autres surfaces dures.
- Pendant le fonctionnement de l'appareil, évitez de le soulever du sol, de le déplacer ou de l'incliner. L'eau sale risque alors de s'écouler dans le moteur.

Changement de modes

Appuyez sur le commutateur de mode (⊖) pour changer de mode selon vos besoins.



Mode automatique

L'appareil réglera intelligemment la puissance d'aspiration en fonction des taches présentes au sol.



Mode turbo

L'appareil est capable d'éliminer les taches tenaces au sol si vous sélectionnez le mode turbo.



Mode Ultra

Préparation du mode Ultra en cours, veuillez patienter 30 secondes. Ce mode convient au nettoyage en profondeur.



Mode aspiration

Si le mode d'aspiration est sélectionné, l'appareil aspirera uniquement l'eau ; la brosse à rouleau ne sera pas humidifiée et le réservoir d'eau propre ne distribuera pas d'eau.



Mode standard (Aspirateur à main)

Lorsque l'appareil se transforme en aspirateur à main, il est mis sous tension par défaut en mode Standard.



Mode turbo (Aspirateur à main)

Appuyez sur le commutateur de mode de l'aspirateur à main pour sélectionner le mode turbo.

Vidange du réservoir d'eau sale

1. Appuyez sur le bouton de déverrouillage des réservoirs d'eau sale et d'eau propre pour retirer les réservoirs.

2. Tirez la poignée du couvercle du réservoir d'eau sale, soulevez le couvercle et versez l'eau sale.

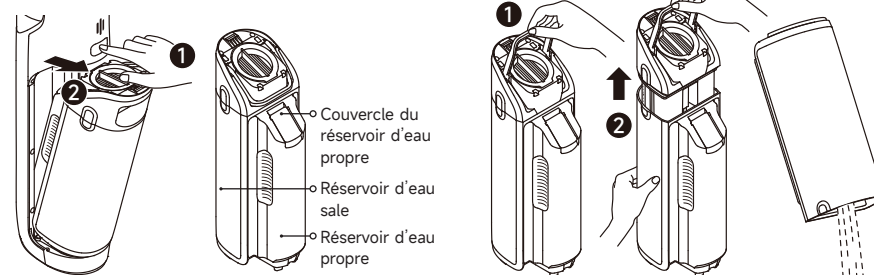

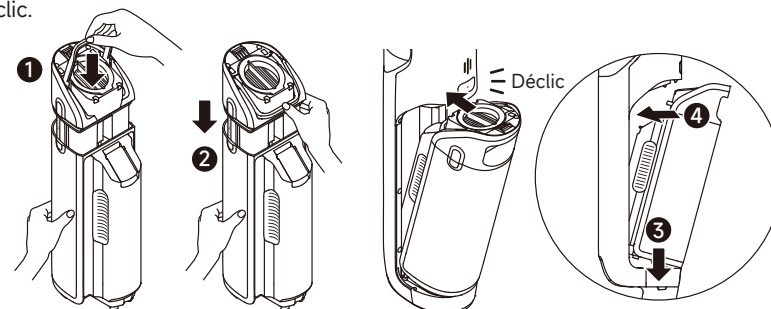

3. Réinstallez le couvercle sur le réservoir d'eau sale, appuyez sur la poignée et fixez le couvercle. Réinstallez les réservoirs d'eau sale et d'eau propre jusqu'à ce que vous entendiez un dé clic.



Mode d'auto-nettoyage

1. Reposez l'appareil sur la base. Assurez-vous qu'il y ait suffisamment d'eau dans le réservoir d'eau propre pour l'auto-nettoyage.
2. Appuyez brièvement sur le bouton d'auto-nettoyage en haut de la poignée pour démarrer/arrêter l'auto-nettoyage.
3. Videz le réservoir d'eau sale lorsque l'auto-nettoyage est terminé. L'appareil passe ensuite en mode de séchage et commence à sécher la brosse à rouleau à l'air chaud.

Mode de séchage

- Maintenez le bouton d'auto-nettoyage  enfoncé pendant 3 secondes pour activer le mode de séchage et sécher la brosse à rouleau à l'air chaud.
- Appuyez sur le bouton  pour quitter le mode de séchage.

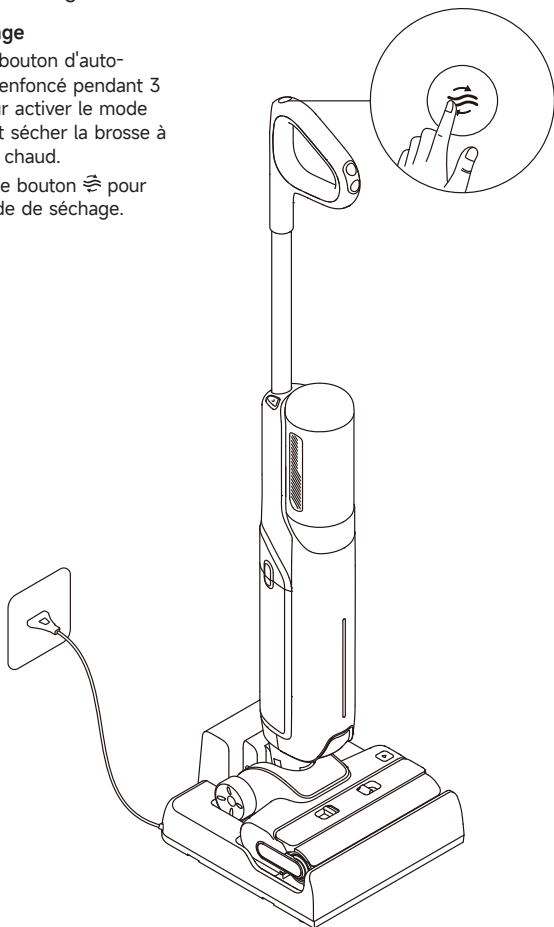



Remarque :

- La fonction d'auto-nettoyage ne peut être activée que lorsque l'appareil est chargé et que le niveau de la batterie est supérieur à 15 %. Si le niveau de la batterie est inférieur, veuillez charger à 15 % avant de commencer l'auto-nettoyage.
- Nettoyez la station de chargement s'il reste des taches sur la station une fois l'auto-nettoyage terminé.
- Si vous nettoyez la brosse à rouleau manuellement, veuillez la faire sécher à l'air libre ou en utilisant le mode de séchage plusieurs fois.

1. Appuyez sur le bouton de libération de l'aspirateur à main pour le retirer.

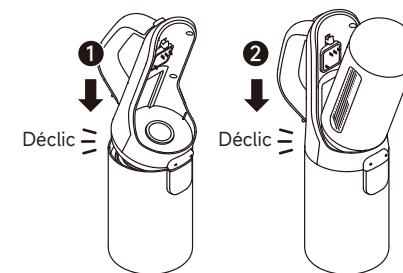
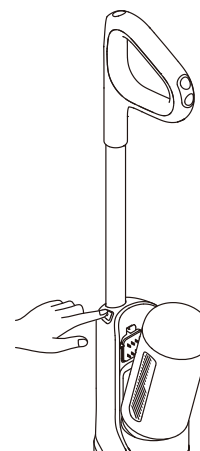
2. Installez l'assemblage du collecteur à poussière et les autres accessoires comme indiqué sur le schéma jusqu'à ce que vous entendiez un déclic.



3. Appuyez brièvement sur l'interrupteur d'alimentation de l'aspirateur à main  pour démarrer le fonctionnement. Appuyez brièvement sur le commutateur de mode de l'aspirateur à main  pour passer du mode standard au mode turbo en fonction de vos besoins.

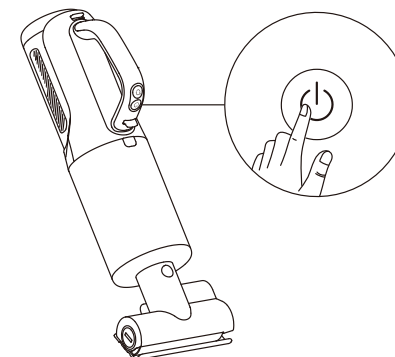

Outil combiné

Pour nettoyer les coins, les escaliers, les canapés, les tables basses et autres espaces étroits.

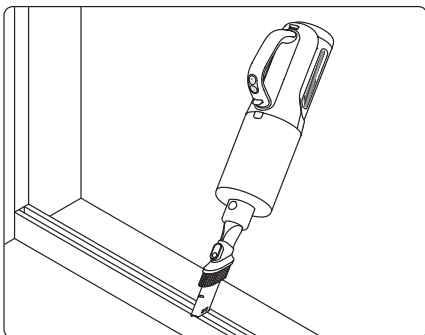
**Mini-brosse motorisée**

Pour l'aspiration de poussière, poils d'animaux et autres résidus tenaces sur des canapés, linges de lit et autres surfaces en tissu.

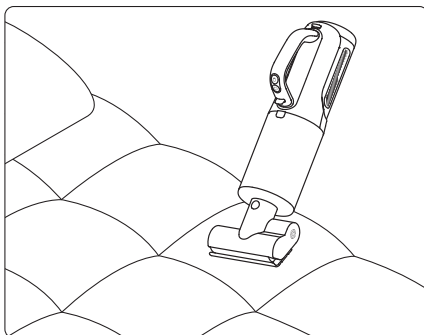
**Brosse multi-surfaces**

Pour le nettoyage des moquettes à poils moyens ou courts, des carrelages et des sols en bois dur.

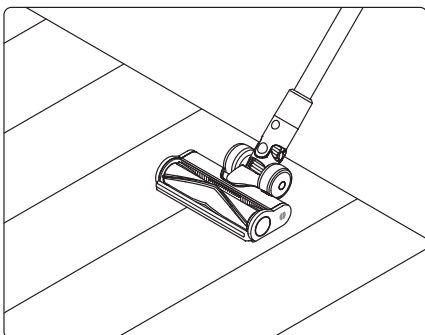
**Support de rangement d'accessoire**

Rangez l'assemblage du collecteur à poussière, l'outil combiné, la mini-brosse motorisée et la brosse multi-surfaces sur le support comme indiqué sur le schéma.

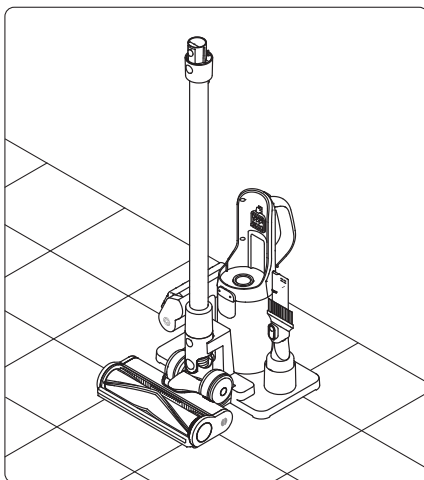

ATTENTION ! NE rangez PAS l'aspirateur à main sur le support de rangement d'accessoire pour éviter de l'endommager.

Conseils :

- Éteignez l'appareil avant l'entretien. Ne touchez pas l'interrupteur d'alimentation.
- Remplacez les pièces si nécessaire. Les pièces doivent être remplacées par celles disponibles auprès du fabricant ou de son agent de service.
- Si l'appareil n'est pas utilisé pendant une longue période, chargez-le complètement, débranchez le cordon d'alimentation, et rangez l'appareil dans un endroit frais, à faible humidité et à l'abri de la lumière du soleil. Pour éviter une décharge excessive de la batterie, rechargez l'appareil au moins une fois tous les 3 mois.

Nettoyage du réservoir d'eau sale

1. Appuyez sur le bouton de déverrouillage des réservoirs d'eau sale et d'eau propre pour retirer les réservoirs.
2. Tirez la poignée du couvercle du réservoir d'eau sale et soulevez le couvercle. Retirez le filtre et le panier-filtre pour déchets solides du couvercle du réservoir d'eau sale.

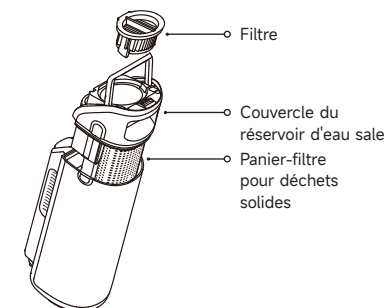
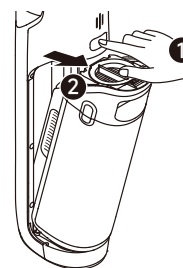

3. Rincez le réservoir d'eau sale, le couvercle du réservoir et le panier-filtre pour déchets solides avec de l'eau. Utilisez la brosse de nettoyage fournie pour nettoyer les parois intérieures du réservoir.

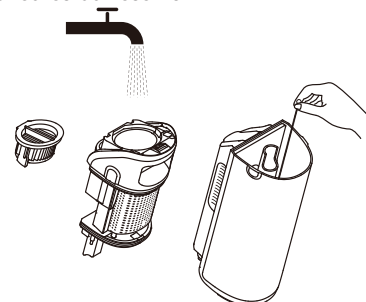

4. Réinstallez le couvercle du réservoir d'eau sale en appuyant sur la poignée et en fixant le couvercle. Réinstallez ensuite le réservoir d'eau sale jusqu'à ce que vous entendiez un déclic.

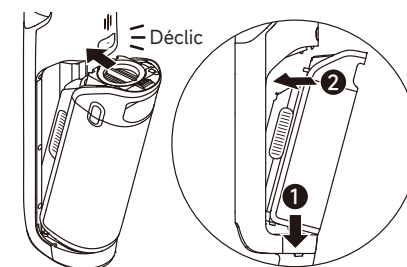

Remarque : Il est recommandé de nettoyer le réservoir d'eau sale après chaque utilisation, ainsi qu'avant et après l'auto-nettoyage.

Nettoyage du filtre

1. Retirez le filtre et éliminez délicatement la poussière flottant sur la surface.



2. Si le filtre est sale et doit être nettoyé, rincez-le à l'eau propre. Le filtre doit être complètement sec avant de l'utiliser.

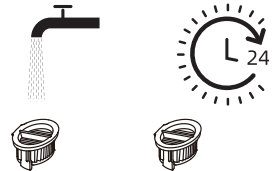

Remarque : Il est recommandé de remplacer le filtre tous les 3 à 6 mois.

Nettoyage de l'assemblage du collecteur à poussière

1. Appuyez sur le bouton de déverrouillage du compartiment à poussière et retirez le collecteur.

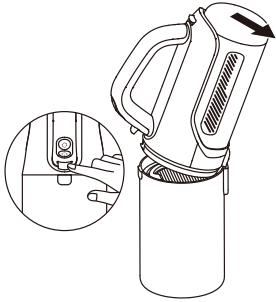

2. Retirez le filtre et l'ensemble cyclone du collecteur à poussière, puis videz le collecteur.



Remarque : pour réduire le risque de choc électrique ou de blessure, ne rincez pas l'ensemble cyclone à l'eau.

3. Tapotez doucement le filtre ou nettoyez-le avec la brosse de nettoyage. Rincez le filtre et le collecteur à poussière avec de l'eau.

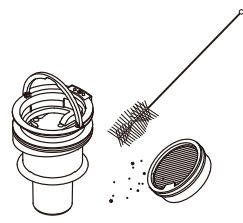

4. Séchez complètement le filtre et le collecteur à poussière avant de les utiliser.

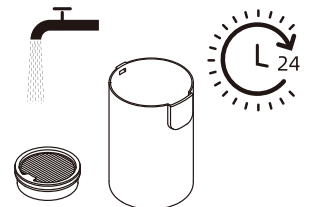

Remarque :
• Il est recommandé de nettoyer le collecteur à poussière après chaque utilisation ou lorsque la quantité de poussière y atteint la ligne MAX.
• Il est recommandé de remplacer le filtre tous les 3 à 6 mois.

Nettoyage de la brosse

1. Appuyez sur les boutons de déverrouillage du couvercle de la brosse à rouleau pour le retirer. Appuyez sur le bouton de déverrouillage de la brosse à rouleau et tirez sur la poignée pour retirer la brosse à rouleau.

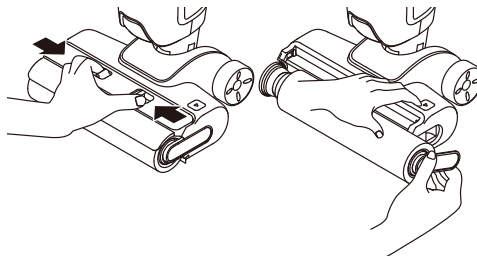

2. Débarrassez la brosse à rouleau des cheveux et des débris emmêlés à l'aide de la brosse de nettoyage prévue à cet effet. Rincez la brosse à rouleau et le couvercle à l'eau claire et séchez-les complètement.

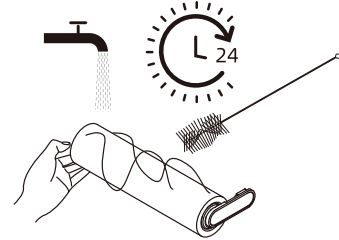

3. Essuyez l'orifice d'aspiration avec un chiffon sec ou humide.

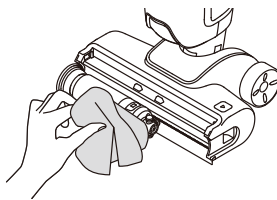

4. Réinstallez la brosse à rouleau et le couvercle de la brosse à rouleau jusqu'à ce que vous entendiez un clic.

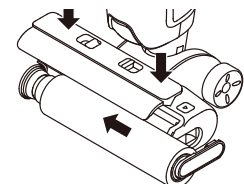

Remarque :
• Ne rincez pas la brosse avec de l'eau.
• Nettoyez-la si nécessaire. Il est recommandé de remplacer la brosse à rouleau tous les 3 à 6 mois.

Nettoyage du tube et du capteur de saleté

Retirez les réservoirs d'eau sale et d'eau propre. Essayez le tube et le capteur de saleté avec un chiffon humide avant utilisation.

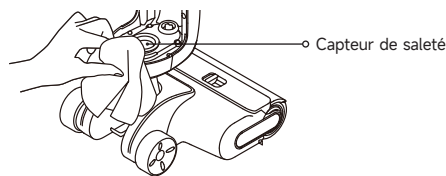

Remarque : Ne rincez pas le tube ou le capteur de saleté.

Nettoyage de la mini-brosse motorisée

1. Utilisez une pièce comme indiqué pour tourner le verrou dans le sens antihoraire, et retirez la brosse à rouleau jusqu'à ce que vous entendiez un déclic.

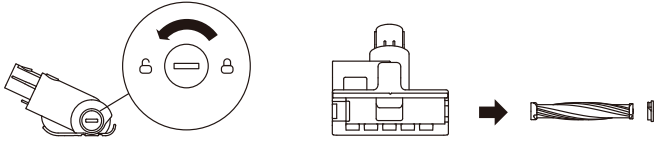

2. Si elle est sale, rincez la brosse à rouleau avec de l'eau propre. Installez la brosse à rouleau debout jusqu'à ce qu'elle soit complètement sèche.



Nettoyage de la brosse multi-surfaces

1. Appuyez sur le bouton de déverrouillage de la brosse et tournez le couvercle latéral dans le sens inverse des aiguilles d'une montre pour retirer la brosse.

2. Rincez la brosse à l'eau jusqu'à ce qu'elle soit propre.

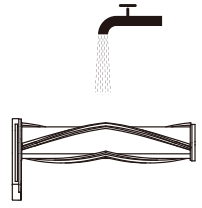
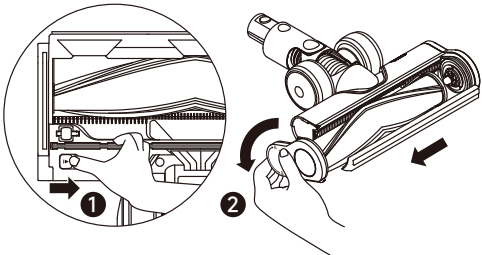

3. Laissez la brosse sécher à l'air en position verticale pendant au moins 24 heures.

4. Réinstallez la brosse en tournant le couvercle latéral dans le sens des aiguilles d'une montre jusqu'à ce qu'il s'enclenche.

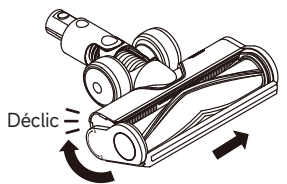
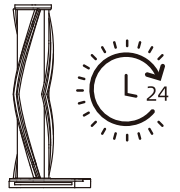







En cas d'erreur, l'appareil s'arrête de fonctionner. Veuillez vous référer au tableau suivant pour le dépannage. Si le problème persiste, contactez le service à la clientèle.

Erreur	Cause possible	Solution
L'appareil ne fonctionne pas.	L'appareil n'a plus de batterie ou son niveau de batterie est faible.	Chargez complètement sa batterie avant de l'utiliser.
	L'appareil est en position verticale.	Inclinez l'appareil vers l'arrière.
	Mode de protection contre la surchauffe activé par blocage.	Éliminez l'obstruction et attendez que la température redevienne normale.
	Le réservoir d'eau sale est plein.	Videz le réservoir d'eau sale.
L'appareil se charge lentement.	Les pièces ne sont pas correctement installées.	Assurez-vous que toutes les pièces sont correctement en place.
	La température de la batterie est trop basse ou trop élevée.	Attendez que la température de la batterie redevienne normale.
La puissance d'aspiration de l'appareil est faible.	Le filtre est bouché.	Nettoyez le filtre.
	L'orifice d'aspiration ou le tube est bloqué par un corps étranger.	Nettoyez le tube et l'orifice d'aspiration.
Le robot fait un bruit étrange.	Il y a trop d'eau sale dans le réservoir d'eau sale.	Videz le réservoir d'eau sale.
	L'orifice d'aspiration est bloqué.	Éliminez tout blocage dans l'orifice d'aspiration.
L'indicateur de niveau de charge de la batterie sur l'écran d'affichage ne s'allume pas pendant la charge.	La fiche de la station de chargement n'est pas insérée correctement dans la prise électrique.	Assurez-vous que la fiche de la station de chargement est bien insérée.
	L'appareil n'est pas placé correctement sur la station de chargement.	Assurez-vous que l'appareil est placé correctement sur la station de chargement.

Il n'y a pas d'eau qui sort de l'appareil.	Le réservoir d'eau propre n'est pas correctement installé ou le niveau d'eau dans le réservoir d'eau propre est insuffisant.	Réinstallez ou remplissez le réservoir d'eau propre.
	Il faut 30 secondes pour humidifier le rouleau-brosse.	Allumez l'appareil et vérifiez à nouveau après un certain temps.
Fuite d'eau par l'orifice.	Un choc ou une traction brutale provoque l'entrée d'eau dans le moteur.	Déplacez doucement l'aspirateur d'avant en arrière lorsque vous le mettez en marche.
	Le filtre n'est pas complètement sec après avoir été nettoyé.	Séchez complètement le filtre avant de l'utiliser.
Échec de l'auto-nettoyage.	La brosse à rouleau est peut-être bloquée par de grosses particules.	Retirez le couvercle de la brosse à rouleau pour vérifier et nettoyer la brosse à rouleau.
	L'appareil n'est pas placé correctement sur la station de chargement.	Assurez-vous que l'appareil est chargé avant d'activer la fonction d'auto-nettoyage.
	L'auto-nettoyage ne peut pas être activé si le niveau de la batterie est inférieur à 15 %.	La fonction d'auto-nettoyage ne peut être activée que lorsque l'appareil est en charge et que le niveau de la batterie est supérieur à 15 %.
	Le réservoir d'eau sale n'est pas installé en place ou le réservoir d'eau sale est plein.	Réinstallez ou videz le réservoir d'eau sale.
	Le réservoir d'eau propre n'est pas installé ou le niveau d'eau dans le réservoir d'eau propre est insuffisant.	Réinstallez ou remplissez le réservoir d'eau propre.
Mauvaise performance de séchage.	La sortie et l'entrée d'air de la station de chargement sont peut-être bloquées.	Vérifiez et éliminez l'obstruction à la sortie et à l'entrée d'air.

Pour obtenir des services supplémentaires, veuillez nous contacter via
<https://global.mova-tech.com/pages/contact-us>
 Site Web : www.mova-tech.com

Si l'appareil ne fonctionne pas correctement, l'écran affichera un message d'erreur. Veuillez vous référer au tableau ci-dessous pour corriger le problème.

Icône d'erreur	Cause possible	Solution
	Insuffisance d'eau dans le réservoir d'eau propre	Remplissez le réservoir d'eau propre.
	Réservoir d'eau sale plein	Videz le réservoir d'eau sale.
	Tube bouché	Reportez-vous à la section Entretien et maintenance pour nettoyer le tube et le capteur de poussière.
	Brosse à rouleau bloquée	Nettoyez la brosse à rouleau.
	La brosse à rouleau et le tube sont sales	Reposez l'appareil sur la base pour l'auto-nettoyage.
	Erreur	Redémarrez l'appareil pour le dépannage. Si le problème persiste, contactez le service à la clientèle.

Aspirateur à sec et humide			
Modèle	HMV24A	Puissance nominale	300 W
Tension nominale	25,2 V ---	Tension de charge	31 V ---
Capacité du réservoir d'eau propre	600 mL	Capacité du réservoir d'eau sale	500 mL
Temps de charge	Environ 5 h		
Station de chargement			
Modèle	HCBY	Entrée de puissance nominale*	200 W
Entrée nominale	220-240 V ~ 50-60 Hz	Sortie nominale	31 V --- 0,76 A
Tête de nettoyage motorisée			
Modèle	HCRG		
Tension nominale	25,2 V	Puissance nominale	50 W
Mini-brosse motorisée			
Modèle	HMM2		
Tension nominale	25,2 V	Puissance nominale	15 W
Brosse multi-surfaces			
Modèle	HVB5		
Tension nominale	25,2 V	Puissance nominale	15 W

Dans des conditions normales d'utilisation, cet équipement doit être maintenu à une distance de séparation d'au moins 20 cm entre l'antenne et le corps de l'utilisateur.

*La puissance d'entrée nominale correspond à la puissance mesurée pendant un cycle normal d'entrée en mode de séchage.

La batterie lithium-ion intégrée contient des substances dangereuses pour l'environnement. Avant d'éliminer la batterie, assurez-vous qu'elle est enlevée par un technicien qualifié et déposée dans un centre de recyclage approprié.

- la batterie doit être retirée de l'appareil avant d'être mise au rebut ;
- l'appareil doit être déconnecté du réseau électrique lors du retrait de la batterie ;
- la batterie doit être mise au rebut en toute sécurité.

Guide de retrait

1. Retirez le bouchon vissé en haut à l'arrière de l'appareil et retirez la vis à l'aide d'un tournevis.
2. Utilisez un outil approprié pour retirer l'écran et débrancher les câbles.
3. Utilisez un tournevis pour retirer toutes les vis de fixation du boîtier.
4. Retirez les vis de l'assemblage de la batterie, puis retirez le couvercle de la batterie.
5. Débranchez les câbles de connexion de la batterie et retirez la batterie de l'assemblage de la batterie.

ATTENTION :

- Avant d'enlever la batterie, débranchez l'appareil et déchargez au maximum la batterie.
- Les batteries non utilisées doivent être mises au rebut dans un centre de recyclage approprié.
- N'exposez pas la batterie dans un environnement à haute température pour éviter les risques d'explosion.
- En cas d'usage abusif, du liquide peut s'échapper de la batterie. En cas de contact, rincez à l'eau et consultez un médecin.

Istruzioni Importanti per la Sicurezza

Leggere attentamente questo manuale prima dell'uso e conservarlo per riferimento futuro. Quando si utilizza un apparecchio elettrico, è necessario seguire sempre le precauzioni di base, comprese le seguenti:

LEGGERE TUTTE LE ISTRUZIONI PRIMA DI UTILIZZO (QUESTO APPARECCHIO). La mancata osservanza delle avvertenze e delle istruzioni può provocare scosse elettriche, incendi e/o lesioni gravi.

AVVERTENZA - Per ridurre il rischio di incendi, scosse elettriche o lesioni:

Restrizioni di Utilizzo

- Questo prodotto non deve essere utilizzato da bambini di età inferiore a 8 anni, né da persone con deficit fisici, sensoriali, cognitivi, esperienza o conoscenza limitata, senza la supervisione di un genitore o tutore, al fine di garantire la sicurezza del funzionamento ed evitare eventuali rischi. La pulizia e la manutenzione non devono essere eseguite da bambini senza supervisione.
- La pellicola di plastica può essere pericolosa. Per evitare il pericolo di soffocamento, tenerla lontana dalla portata dei bambini, che non devono usare il dispositivo come giocattolo.
- Utilizzare solo in interni, su superfici non rivestite di tappeto come vinile, piastrelle, legno sigillato, ecc. Fare attenzione a non calpestare oggetti sciolti o bordi di tappeti. Lo stallo della spazzola può provocare un guasto prematuro della cinghia.
- Utilizzare solo come descritto in questa guida per l'utente. Utilizzare solo gli accessori consigliati dal produttore.
- Non esporre l'apparecchio a fiamme o temperature eccessive. L'esposizione al fuoco o ad una temperatura eccessiva può provocare un'esplosione.
- Non usare in ambienti estremamente caldi o freddi (sotto 5 °C /41 °F o sopra 40 °C /104 °F). Si prega di ricaricare l'apparecchio a temperature superiori a 5 °C / 41 °F e inferiori a 40 °C /104 °F.
- Non immergere l'apparecchio in liquidi.
- Non usare per raccogliere liquidi infiammabili o combustibili, come benzina. Non usare in aree dove possono essere presenti liquidi infiammabili o combustibili.
- Non mettere nessun oggetto nelle aperture. Non usare l'apparecchio quando una qualsiasi apertura è ostruita; mantieni esente da polvere, lanugine, capelli e qualsiasi cosa possa inibire il flusso d'aria.
- Non raccogliere materiale tossico (candeggina a base di cloro, ammoniaca, detergente per scarichi, ecc.). Non raccogliere oggetti duri o appuntiti come vetro, chiodi, viti, monete, ecc.

Istruzioni Importanti per la Sicurezza

- Non utilizzare l'apparecchio in uno spazio chiuso pieno di vapori emessi da vernici a base di olio, diluenti per vernici, alcune sostanze antitarre, polvere infiammabile o altri vapori esplosivi o tossici. Non raccogliere nulla che stia bruciando o fumando, come sigarette, fiammiferi o cenere calda.
- Non utilizzarlo senza filtri in posizione.
- Tenere i capelli, i vestiti larghi, le dita e tutte le parti del corpo lontani dalle aperture e dalle parti in movimento dell'apparecchio e dei suoi accessori.
- Tieni i cavi di messa a terra lontani dall'apparecchio durante l'uso, poiché un pericolo potrebbe verificarsi se l'apparecchio passa su un cavo di alimentazione.
- Prestare particolare attenzione durante la pulizia delle scale.

Manutenzione e Conservazione

- Impedire l'avviamento accidentale. Assicurarsi che l'interruttore sia in posizione OFF prima di sollevare o trasportare l'apparecchio. Trasportare l'apparecchio con il dito sull'interruttore o mettere sotto tensione l'apparecchio con l'interruttore acceso può provocare incidenti.
- Assicurarsi che l'apparecchio sia posizionato su una superficie orizzontale. Non utilizzare l'apparecchio nella stessa posizione se è dotato di spazzola rotante e il manico non è completamente in posizione verticale. Non riporre l'elettrodomestico in un luogo in cui potrebbe gelare.
- Spegnerlo e scollegare l'apparecchio quando non è in uso, prima di pulirlo, manuzionarlo o ripararlo, e prima di collegarlo o scollegarlo con una spazzola mobile.
- Non utilizzare un apparecchio danneggiato o modificato. Le batterie danneggiate o modificate possono presentare un comportamento imprevedibile con conseguenti incendi, esplosioni o rischio di lesioni.
- Non modificare o tentare di riparare l'apparecchio salvo quanto indicato nelle istruzioni per l'uso e la cura.
- Non usare l'apparecchio con un accessorio danneggiato (es: Base di ricarica, Cavo di alimentazione, ecc.). Se l'accessorio è danneggiato, deve essere sostituito dal produttore, dal suo agente di servizio o da persone persona con qualifica simile al fine di evitare pericoli.
- Far eseguire la manutenzione da un tecnico qualificato utilizzando solo parti di ricambio identiche. Ciò garantirà il mantenimento della sicurezza del prodotto.
- Se il cavo di alimentazione è danneggiato, deve essere sostituito dal produttore, dal suo agente di assistenza o da persone analogamente serbatoio dell'acqua usata è pieno. nte qualificate, al fine di evitare pericoli.

Batteria e Ricarica

- Ai fini della ricarica dell'apparecchio, utilizzare solo la base di ricarica fornita con questo apparecchio. Utilizzare solo con base di ricarica HCBY.
- Seguire tutte le istruzioni per la ricarica e non ricaricare l'apparecchio al di fuori dell'intervallo di temperatura specificato nella batteria, poiché ciò aumenta il rischio di incendio.
- La base di ricarica è dotata di funzione di asciugatura ed è adatta solo per asciugare la spazzola di questo apparecchio.
- Tenere il cavo della base di ricarica lontano da superfici riscaldate. Non maneggiare la spina della base di ricarica o l'apparecchio con le mani bagnate. Per scollegare, afferrare la spina della base di ricarica, anziché il cavo.
- Non tirare o trasportare la base di ricarica tramite il cavo, usare il cavo come maniglia, chiudere la porta sul cavo o tirare il cavo attorno a spigoli vivi o angoli.
- Non utilizzare batterie non ricaricabili. In caso contrario, la batteria agli ioni di litio potrebbe prendere fuoco. Questo apparecchio contiene batterie che possono essere sostituite solo da tecnici qualificati o dal servizio di assistenza.
- La batteria al litio contiene sostanze pericolose per l'ambiente. Prima di smaltire l'apparecchio, rimuovere prima il pacco batteria, quindi smaltirlo e riciclarlo in conformità con le leggi e le normative locali del paese o della regione in cui è usato.
- L'apparecchio deve essere scollegato dall'alimentazione quando si rimuove la batteria. Tenere le batterie fuori dalla portata dei bambini. Non mettere mai le batterie in bocca. In caso di ingestione, contattare il proprio medico o il controllo antiveneni locale.
- In condizioni abusive, non entrare mai in contatto con la batteria da cui potrebbe essere espulso il liquido. In caso di contatto accidentale, sciacquare con acqua. Se il liquido viene a contatto con gli occhi, consultare immediatamente un medico. Il liquido espulso dalla batteria può causare irritazioni o ustioni.
- La base di ricarica è in grado di caricare il pacco batteria a 7 celle da 2600 mAh. Questa base di ricarica non deve essere utilizzata per caricare batterie non ricaricabili. In caso contrario, la batteria agli ioni di litio potrebbe prendere fuoco.

Simboli



Solo per uso interno



Attenzione: superficie calda



Apparecchiature di classe II



Fusibile in miniatura temporizzato dove T 3.15A è il simbolo della caratteristica tempo/corrente



Leggere il manuale dell'operatore



Testa pulente motorizzata per la pulizia ad aspirazione dell'acqua



Informazioni RAEE

Tutti i prodotti contrassegnati da questo simbolo sono rifiuti di apparecchiature elettriche ed elettroniche (RAEE in base alla direttiva 2012/19/UE) che non devono essere smaltiti assieme a rifiuti domestici non differenziati. Al contrario, è necessario proteggere l'ambiente e la salute umana consegnando i rifiuti a un punto di raccolta autorizzato al riciclaggio di rifiuti di apparecchiature elettriche ed elettroniche, predisposto dalla pubblica amministrazione o dalle autorità locali. Lo smaltimento e il riciclaggio corretti aiutano a prevenire conseguenze potenzialmente negative all'ambiente e alla salute umana. Contattare l'installatore o le autorità locali per ulteriori informazioni sulla sede e per i termini e le condizioni di tali punti di raccolta.

Moonstone Technology (Shaoxing) Co., Ltd., dichiara che questo apparecchio è conforme alle direttive applicabili e alle norme europee, nonché ai relativi emendamenti. Il testo completo della dichiarazione di conformità UE è disponibile al seguente indirizzo Internet: www.mova-tech.com



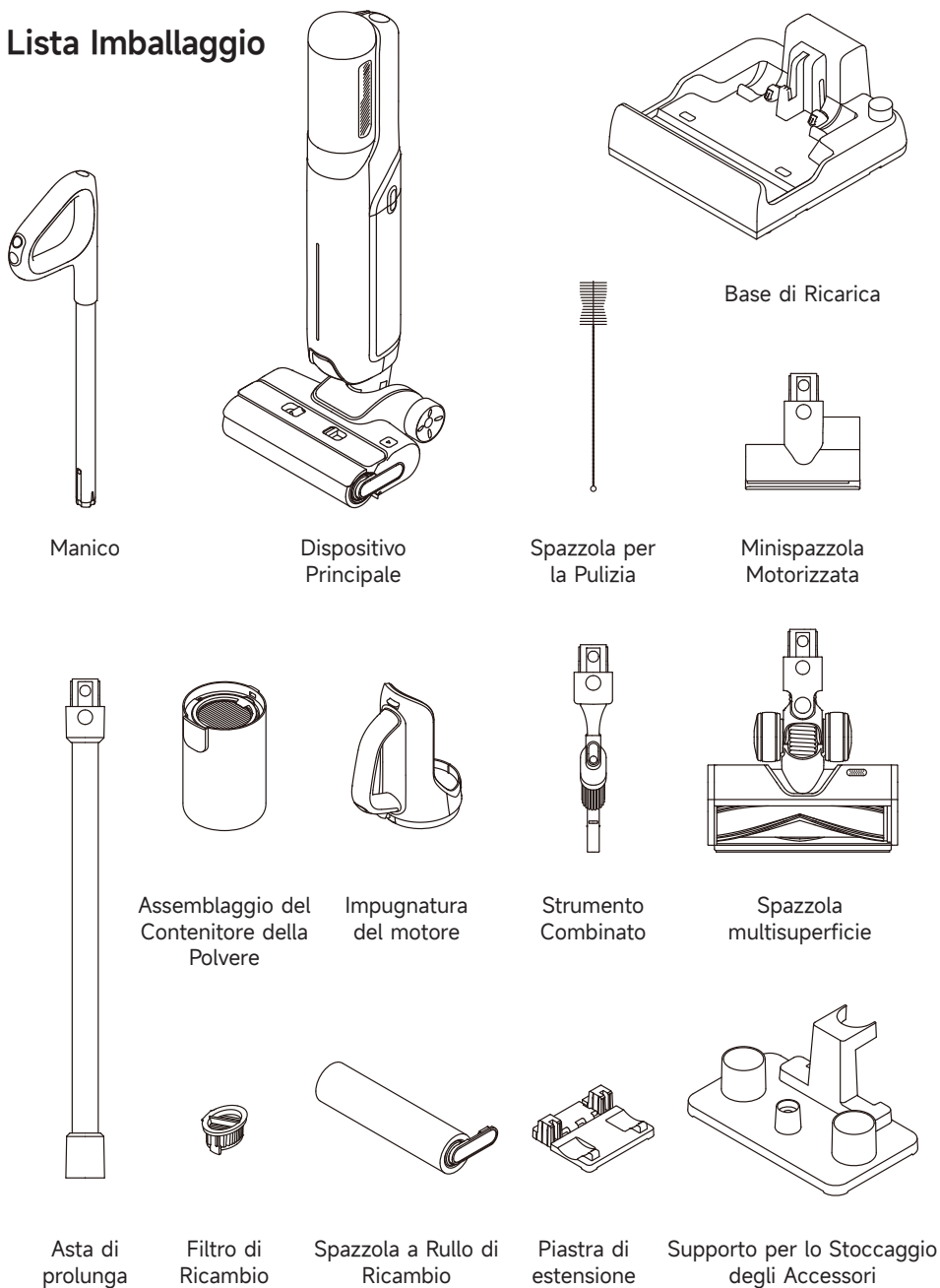

Per un manuale elettronico dettagliato, visitare il sito <https://global.mova-tech.com/pages/user-manuals-and-faqs>

Lista Imballaggio

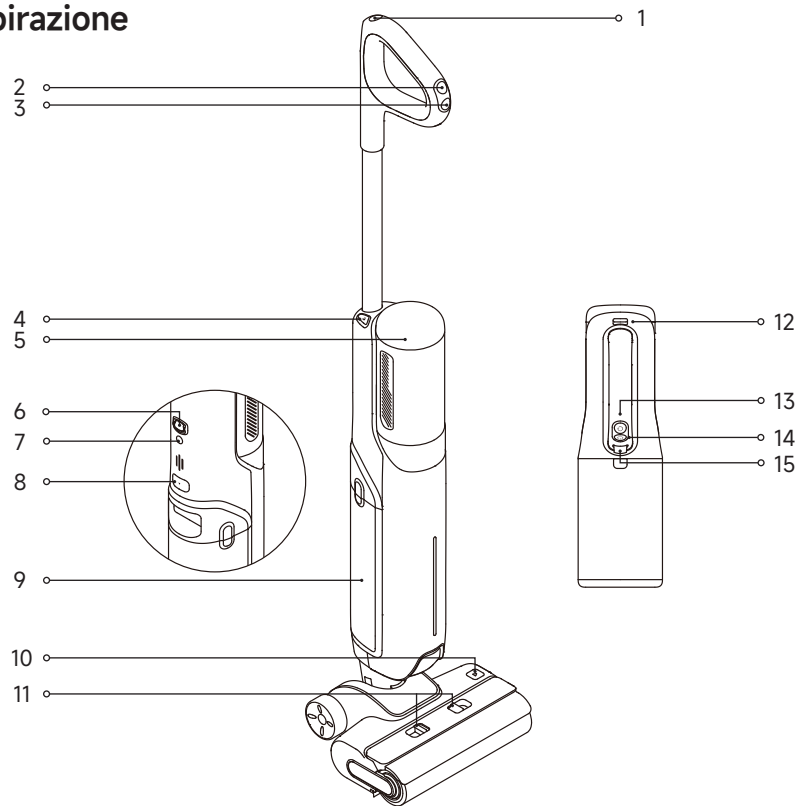

Aspirazione



- | | | |
|---|---|---|
| <p>1  Pulsante di Autopulizia</p> <p>2  Interruttore di Modalità</p> <p>3  Interruttore di alimentazione</p> <p>4 Pulsante di Rilascio dell'Aspirapolvere</p> <p>5 Schermo di Visualizzazione</p> <p>6 Ruota omnidirezionale</p> | <p>7 Pulsante Vocale</p> <ul style="list-style-type: none"> • Premere brevemente per attivare il messaggio vocale o regolare il volume • Tenere premuto per 3 secondi per impostare la lingua. <p>8 Pulsante di Rilascio del Serbatoio dell'Acqua usata e pulita</p> <p>9 Serbatoio dell'acqua pulita e usata</p> <p>10 Pulsante di Rilascio del Rullo della Spazzola</p> <p>11 Pulsanti di Rilascio del Coperchio del Rullo della Spazzola</p> | <p>12 Pulsante di Rilascio dell'Aspirapolvere</p> <p>13  Aspirapolvere manuale Interruttore di Modalità</p> <p>14  Aspirapolvere manuale Interruttore di alimentazione</p> <p>15 Pulsante di rilascio del contenitore della polvere</p> |
|---|---|---|

Base di Ricarica

- 1 Ingresso di Asciugatura dell'Aria
- 2 Uscita di Asciugatura dell'Aria
- 3 Cavo di alimentazione
- 4 Contatti di ricarica

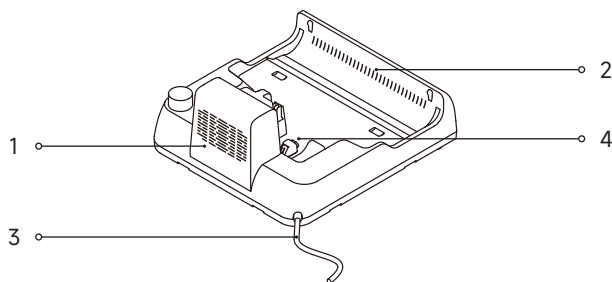

Schermo di Visualizzazione



- | | | |
|---|---|---|
| 1 Autopulizia non eseguita. Indicatore di Concentrazione di Polvere | 3 Modalità Auto | 10 Messaggi di Errore |
| Indicatore del processo di asciugatura | 4 Modalità di Aspirazione | Acqua insufficiente nel serbatoio dell'acqua pulita |
| • Durante l'autopulizia, l'indicatore mostra l'avanzamento dell'autopulizia. | 5 Modalità Turbo (Aspirapolvere manuale) | Serbatoio dell'acqua usata pieno |
| • Il colore dell'indicatore cambia in tempo reale in base alla quantità di polvere. | 6 Modalità di Asciugatura | Tubo Bloccato |
| • Durante l'asciugatura, l'indicatore mostra il progresso dell'asciugatura. | 7 Modalità Turbo | Rullo della spazzola bloccato |
| 2 Modalità di Auto-pulizia | 8 Modalità Ultra | 11 Indicatore di Batteria Basso |
| | 9 Modalità Standard (Aspirapolvere manuale) | • Rosso lampeggiante: spegnimento |
| | | • Arancione fisso: Livello della batteria < 15% |
| | | • Verde fisso: Livello della batteria ≥ 15% |

Nota: Se l'apparecchio non funziona correttamente, il display visualizza un messaggio o un codice di errore. Per trovare la soluzione, consultare la tabella dei messaggi di errore e delle soluzioni.

Installazione della maniglia

Inserire il fondo del manico verticalmente nella porta sulla parte superiore dell'aspirapolvere secondo la direzione mostrata nella figura e l'installazione è riuscita quando si sente un clic.

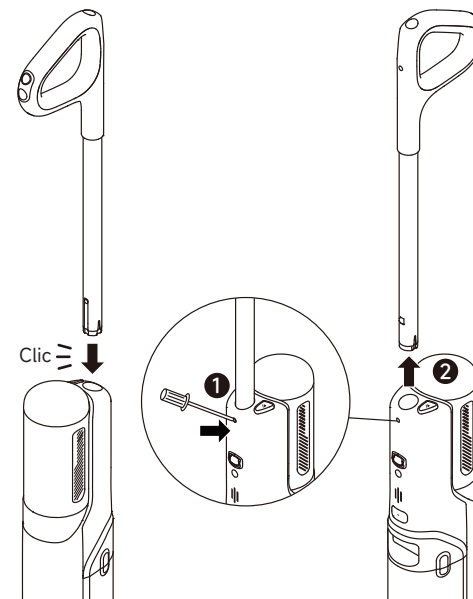

Nota: Per lo smontaggio, inserire un oggetto duro nel foro dell'apparecchio come indicato per premere sui contatti e tirare contemporaneamente l'impugnatura verso l'alto.

Installare la piastra di estensione

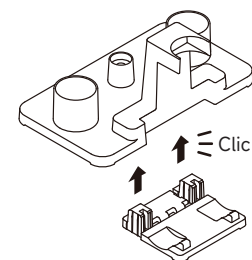

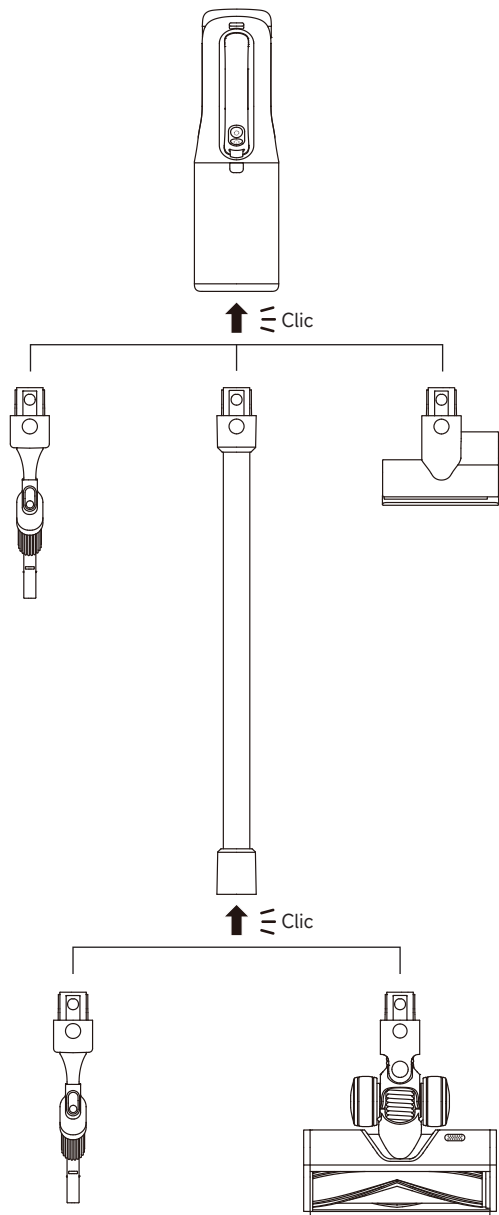
Installazione degli accessori dell'aspirapolvere manuale

1. Posizionare la base di ricarica contro una parete su un terreno pianeggiante e collegarla a una fonte di alimentazione. Ricaricare completamente l'apparecchio prima del primo uso.
2. Posizionare l'apparecchio sulla base di ricarica. La carica è completata quando l'indicatore della batteria completa diventa verde fisso e ⚡ si spegne.

⚡ Indicatore di Ricarica

- Rosso intermittente: Livello batteria < 15% (in carica)
- Verde intermittente: Livello batteria ≥ 15% (in carica)

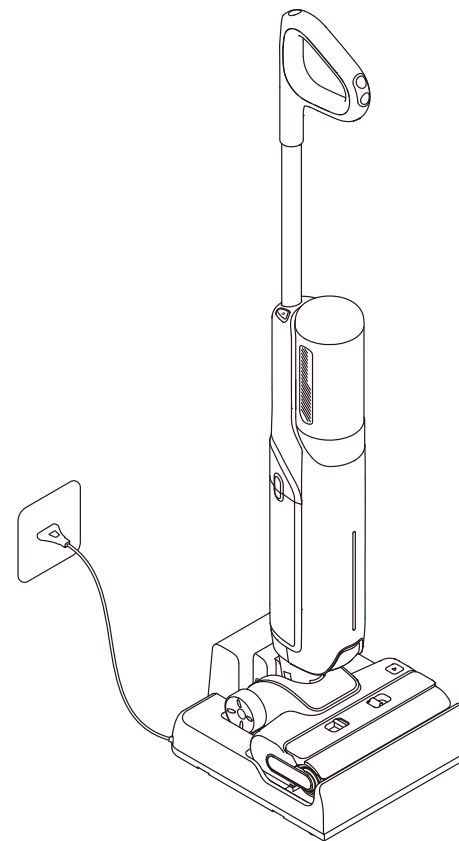
**Nota:**

- Se non si verificano operazioni entro 10 minuti dalla ricarica completa, l'aspirapolvere entra in modalità di riposo. Riavviare l'apparecchio se è necessario utilizzarlo.
- Per prolungare la durata della batteria, questa si raffredda automaticamente dopo un uso prolungato dell'apparecchio.

Riempimento del serbatoio dell'acqua pulita

1. Premere il pulsante di rilascio del serbatoio dell'acqua pulita per rimuovere il serbatoio. Aprire il coperchio del serbatoio e riempirlo con acqua pulita.

2. Installare il serbatoio dell'acqua pulita e usata e assicurarsi che scatti in posizione.

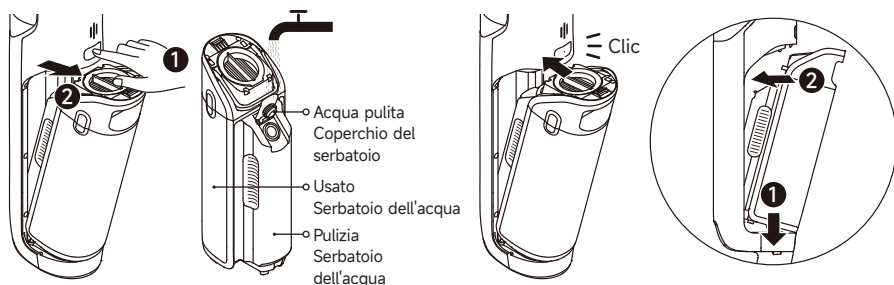
**Avvio della pulizia**

Salire delicatamente sul coperchio della spazzola e reclinare l'apparecchio all'indietro. Premere l'interruttore di alimentazione  per avviare/arrestare il funzionamento. Se l'apparecchio si trova in posizione verticale durante il lavoro, l'attività in corso viene sospesa. L'apparecchio è progettato per essere posizionato in piano con un angolo di 180 gradi, in modo da poter raggiungere e pulire sotto i mobili bassi.

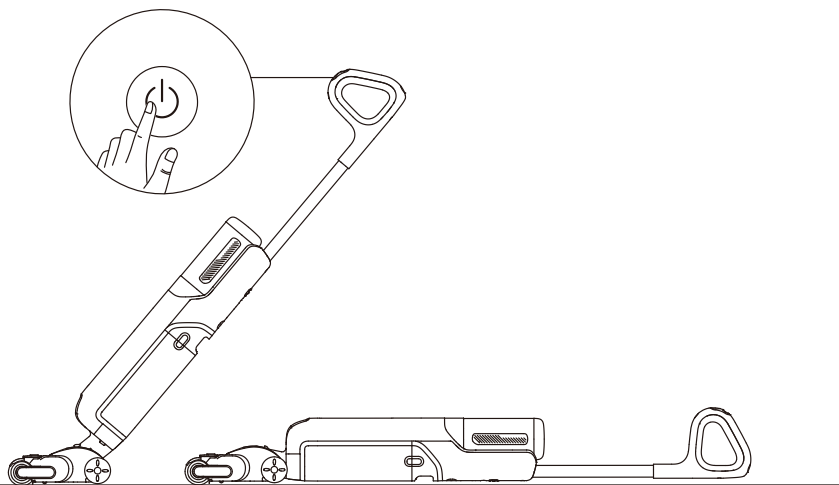

Nota:

- Non usare per aspirare liquidi schiumosi.
- L'apparecchio è adatto per la pulizia di pavimenti, marmo, piastrelle e altre superfici dure.
- Quando l'apparecchio è in funzione, non sollevarlo da terra, né inclinarlo o appoggiarlo. In caso contrario, l'acqua usata potrebbe penetrare nel motore.

Cambiare le Modalità

Premere il commutatore di modalità  per cambiare modalità in base alle proprie esigenze.

**Modalità Auto**

L'apparecchio regola in modo intelligente la potenza di aspirazione in base alle macchie presenti sul pavimento.

**Modalità Ultra**

Preparazione della modalità ultra, attendere 30 secondi. Questa modalità è adatta alla pulizia profonda.

**Modalità Standard (Aspirapolvere manuale)**

Quando l'apparecchio si converte in un aspirapolvere portatile, viene acceso per impostazione predefinita in modalità Standard.

**Modalità Turbo**

Se si seleziona la modalità Turbo, l'apparecchio pulisce le macchie più ostinate sul pavimento.

**Modalità di Aspirazione**

Se si seleziona la modalità di aspirazione, l'apparecchio aspira solo l'acqua; La spazzola a rullo non viene inumidita e non viene erogata acqua dal serbatoio dell'acqua pulita.

**Modalità Turbo (Aspirapolvere manuale)**

Premere l'interruttore della modalità di aspirapolvere manuale per selezionare la modalità di Turbo.

Svuotamento del serbatoio dell'acqua usata

1. Premere il pulsante di rilascio del serbatoio dell'acqua pulita e usata per rimuovere il serbatoio.

2. Estrarre il filtro dal coperchio del Serbatoio dell'Acqua Usata. Rimuovere il coperchio del serbatoio e versare l'acqua di scarico.

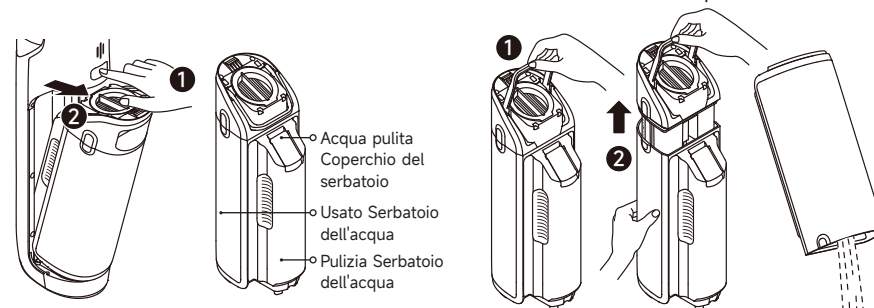

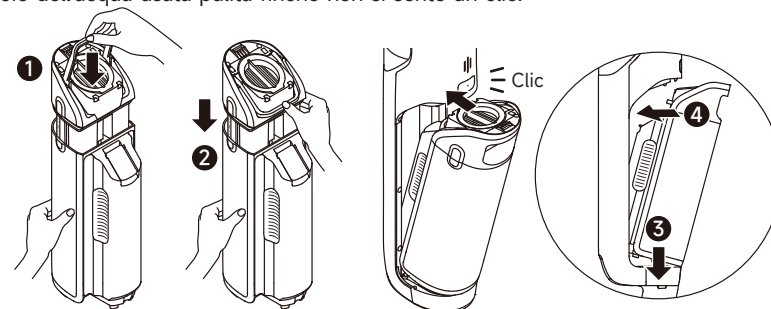

3. Reinstallare il filtro e il coperchio del serbatoio dell'acqua usata. Quindi reinserire il serbatoio dell'acqua usata pulita finché non si sente un clic.



Modalità di Auto-pulizia

1. Riposizionare l'apparecchio sulla base. Assicurarsi che l'acqua nel serbatoio dell'acqua pulita sia sufficiente per l'autopulizia.
2. Premere brevemente il pulsante di autopulizia sulla parte superiore dell'impugnatura per avviare/arrestare la pulizia automatica.
3. Svuotare il serbatoio dell'acqua usata al termine dell'autopulizia. L'apparecchio entra quindi in modalità di asciugatura e inizia ad asciugare la spazzola a rullo con aria calda.

Modalità di Asciugatura

- Premere e tenere premuto il pulsante  di auto-pulizia per 3 secondi per attivare la modalità di asciugatura e asciugare la spazzola a rullo con aria calda.
- Premere il pulsante  per uscire dalla modalità di asciugatura.

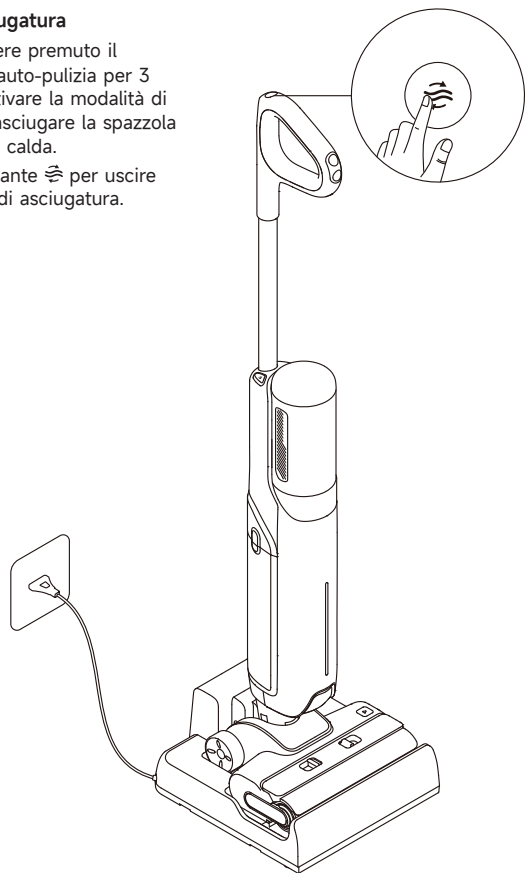
**Nota:**

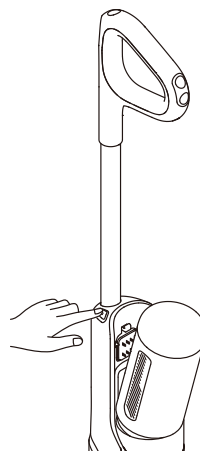

- La funzione di autopulizia può essere attivata solo quando l'apparecchio è in carica e il livello della batteria è superiore al 15%. Se il livello della batteria è inferiore, caricarla al 15% prima di avviare l'autopulizia.
- Pulire la base di ricarica se ci sono delle macchie lasciate sulla base dopo che l'auto-pulizia è completa.
- Se si pulisce manualmente il rullo della spazzola, asciugarlo accuratamente all'aria o usare la modalità di asciugatura più volte.

1. Premere il pulsante di rilascio dell'aspirapolvere per rimuovere l'aspirapolvere manuale.

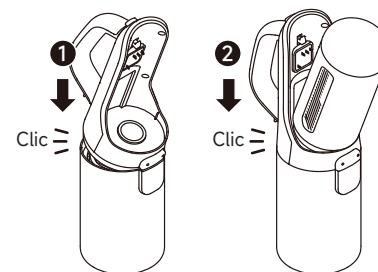

2. Installare il gruppo contenitore della polvere e altri accessori come mostrato nel diagramma finché non si sente uno scatto.



3. Premere brevemente l'interruttore di Alimentazione dell'aspirapolvere manuale  per avviare il funzionamento. Premere brevemente l'interruttore della modalità di aspirapolvere manuale  per passare dalla modalità Standard alla modalità Turbo secondo le esigenze.

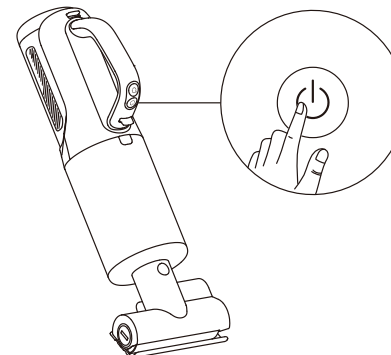

Strumento Combinato

Per pulire angoli, scale, divani, tavolini da caffè e altri spazi ristretti.

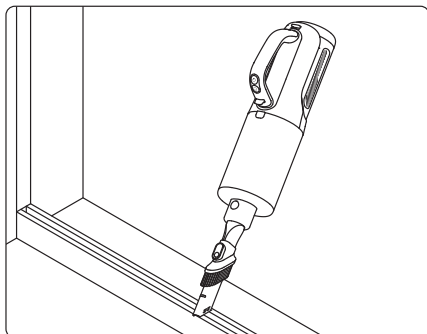

Minispazzola motorizzata

Per aspirare sporco, peli di animali domestici e altri residui ostinati da divani, biancheria da letto e altre superfici in tessuto.

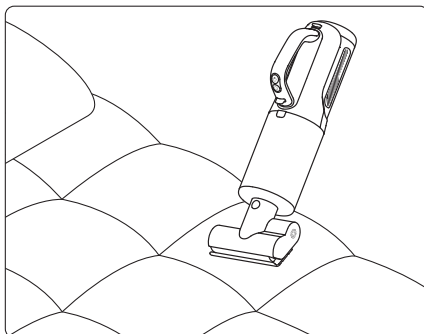

Spazzola multisuperficie

Per la pulizia di tappeti a pelo medio e corto, piastrelle e pavimenti in legno.

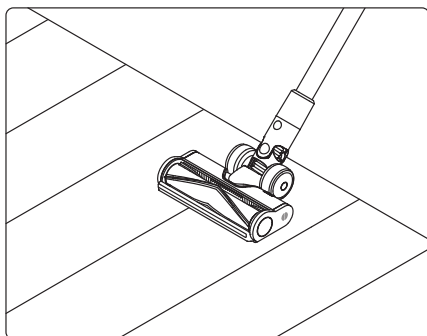

Supporto per lo Stoccaggio degli Accessori

Conservare il gruppo del contenitore della polvere, l'utensile combinato, la minispazzola motorizzata e la spazzola multisuperficie sul supporto, come indicato nella figura.

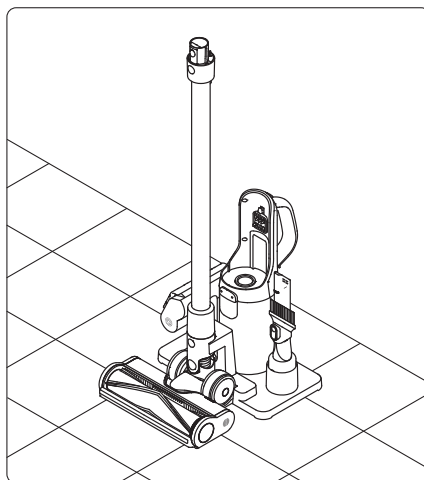

ATTENZIONE! NON riporre l'aspiratore portatile sul supporto per gli accessori per evitare di danneggiarlo.

Suggerimenti:

- Spegnere l'apparecchio prima di effettuare la manutenzione. Non toccare l'interruttore di alimentazione.
- Le parti devono essere sostituite se necessario, si prega di utilizzare le parti designate dalla fabbrica originale per evitare danni al prodotto a causa di inadeguatezza.
- Se l'apparecchio non è usato per un periodo esteso, ricaricarlo completamente, scollegare l'adattatore di alimentazione e riporre l'apparecchio in un ambiente fresco e poco umido, lontano dalla luce solare diretta. Per evitare una scarica eccessiva della batteria, ricaricare l'apparecchio almeno una volta ogni 3 mesi.

Pulizia del serbatoio dell'acqua usata

1. Premere il pulsante di rilascio del serbatoio dell'acqua pulita e usata per rimuovere il serbatoio.

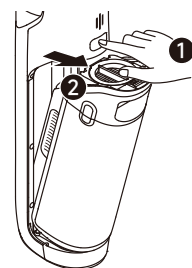

2. Tirare la maniglia sul coperchio del serbatoio dell'acqua usata e sollevare il coperchio. Rimuovere il filtro e il cestello del filtro per rifiuti solidi dal coperchio del serbatoio dell'acqua usata.

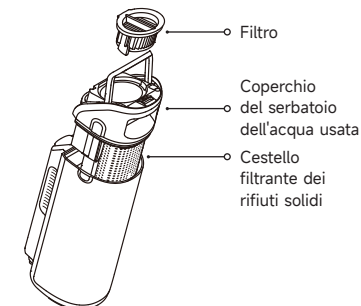

3. Sciacquare con acqua il serbatoio dell'acqua usata, il coperchio del serbatoio e il cestello del filtro dei rifiuti solidi. Utilizzare la spazzola di pulizia in dotazione per pulire la parete interna del serbatoio.

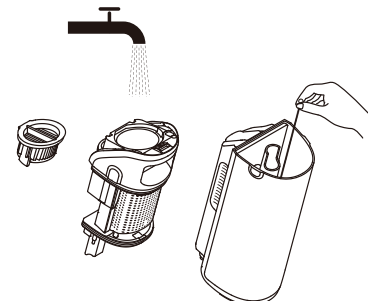

4. Reinstallare il coperchio del serbatoio dell'acqua usata premendo la maniglia e fissando il coperchio. Quindi reinstallare il serbatoio dell'acqua usata fino a quando non si sente uno scatto.

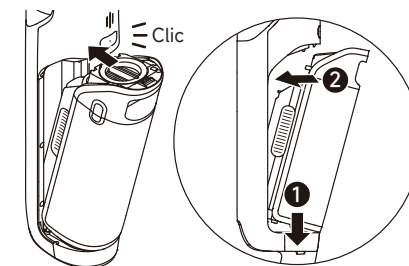

Nota: Si raccomanda di pulire il serbatoio dell'acqua usata dopo ogni utilizzo, nonché prima e dopo l'autopulizia.

Pulizia del filtro

1. Rimuovere il filtro e rimuovere delicatamente la polvere galleggiante in superficie.



Nota: si consiglia di sostituire il filtro ogni 3-6 mesi.

2. Quando il filtro è sporco e occorre lavarlo, sciacquarlo con acqua. Prima dell'uso deve essere completamente asciutto.



Pulizia del Gruppo Contenitore della Polvere

1. Premere il pulsante di rilascio del contenitore della polvere e rimuovere il contenitore.

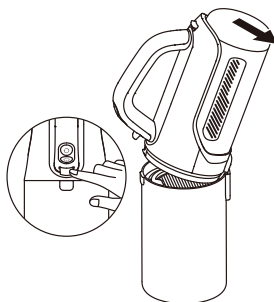

2. Estrarre il filtro e il gruppo ciclone dal contenitore della polvere, quindi svuotare il contenitore.



Nota: Per ridurre il rischio di scosse elettriche o lesioni, non risciacquare il gruppo ciclone con acqua.

3. Picchiettare delicatamente il filtro o pulirlo con la spazzola per la pulizia. Sciacquare il filtro e il contenitore della polvere con acqua.

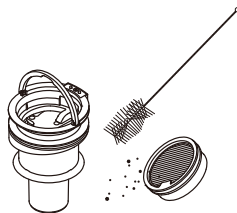

4. Asciugare completamente il filtro e il contenitore della polvere prima dell'uso.

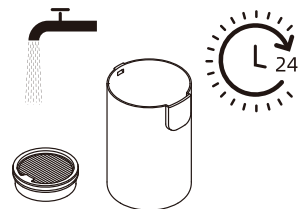

Nota:

- Si consiglia di pulire il contenitore della polvere dopo ogni uso o dopo che la quantità di polvere nel contenitore ha raggiunto la linea MAX.
- Si consiglia di sostituire il filtro ogni 3 - 6 mesi.

Pulizia del Gruppo Spazzole

1. Premere i pulsanti di rilascio del coperchio del rullo spazzole per rimuoverlo. Premere il pulsante di rilascio del rullo spazzola e tirare la maniglia per estrarre la spazzola a rullo.

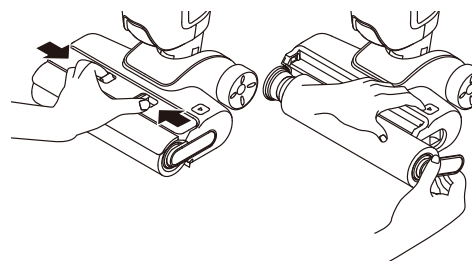

2. Pulire i capelli e i detriti impigliati sulla spazzola a rullo con la spazzola di pulizia in dotazione. Sciacquare il rullo e il coperchio con acqua pulita e asciugarli completamente.

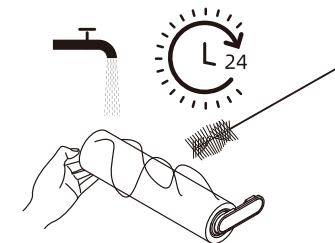

3. Pulire la bocca di aspirazione con un panno asciutto o un fazzoletto di carta bagnato.

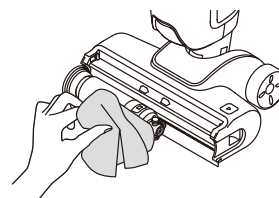

4. Reinstallare la spazzola a rullo e il coperchio della spazzola a rullo fino a quando non si sente uno scatto.

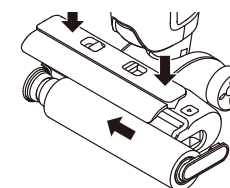

Nota:

- Non sciacquare il gruppo spazzola con acqua.
- Pulire secondo necessità. Si consiglia di sostituire la spazzola a rullo ogni 3-6 mesi.

Pulizia del Tubo e del Sensore di Sporco

Rimuovere il serbatoio dell'acqua pulita e usata. Pulire il tubo e il sensore dello sporco con un panno umido prima dell'uso.

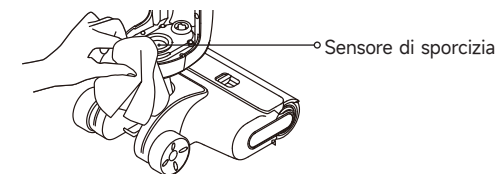

Nota: non risciacquare il tubo o il sensore di sporcizia.

Pulizia della Mini Spazzola Motorizzata

1. Con una moneta, come illustrato, ruotare il blocco in senso antiorario e rimuovere la spazzola a rullo finché non si sente uno scatto.

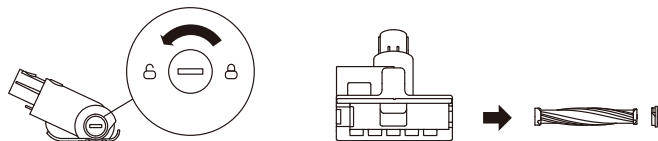

2. Quando è sporco, sciacquare il rullo con acqua pulita. Tenere il rullo in posizione verticale finché non è completamente asciutto.



Pulizia della spazzola multisuperficie

1. Premere il pulsante di rilascio della spazzola e ruotare il coperchio laterale in senso antiorario per rimuovere la spazzola.

2. Sciacquare la spazzola con acqua finché non è pulita.

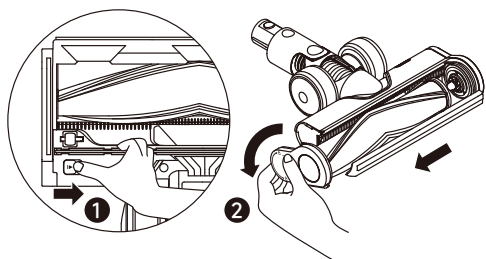

3. Far asciugare la spazzola all'aria per almeno 24 ore.

4. Rimontare la spazzola ruotando il coperchio laterale in senso orario finché non scatta in posizione.

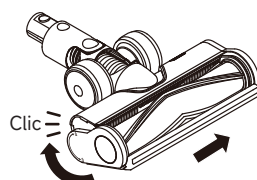
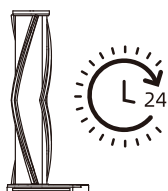

Se si verifica un errore, l'apparecchio smetterà di funzionare. Fare riferimento alla tabella seguente per la risoluzione dei problemi. Se il problema persiste, contattare il servizio clienti.

Errore	Causa possibile	Soluzione
L'apparecchio non funziona.	La batteria dell'apparecchio è scarica o il livello della batteria è basso.	Ricaricare completamente la batteria prima dell'uso.
	L'apparecchio è in posizione verticale.	Reclinare l'apparecchio all'indietro.
	Un blocco ha attivato la modalità di protezione dal surriscaldamento.	Eliminare il blocco e attendere che la temperatura ritorni normale.
	Il serbatoio dell'acqua usata è pieno.	Svuotare il serbatoio dell'acqua usata.
	Le parti non sono installate in posizione.	Assicurarsi che tutte le parti siano posizionate correttamente.
L'apparecchio si ricarica lentamente.	La temperatura della batteria è troppo bassa o troppo alta.	Attendere finché la temperatura della batteria non torna normale.
La potenza di aspirazione dell'apparecchio è debole.	Il filtro è ostruito.	Pulire il filtro.
	La bocca o il tubo di aspirazione sono bloccati da un oggetto estraneo.	Pulire il tubo e l'ingresso di aspirazione.
Il motore fa uno strano rumore.	C'è troppa acqua sporca nel serbatoio dell'acqua usata.	Svuotare il serbatoio dell'acqua usata.
	La bocca di aspirazione principale è ostruita.	Eliminare qualsiasi blocco nella bocca di aspirazione principale.
L'indicatore del livello della batteria sul display non si accende durante la carica.	La spina della base di ricarica non è inserita correttamente nella presa elettrica.	Assicurarsi che la spina della base di ricarica sia inserita in posizione.
	L'apparecchio non è posizionato correttamente sulla base di ricarica.	Assicurarsi che l'apparecchio sia posizionato correttamente sulla base di ricarica.







Risoluzione dei problemi

Non esce acqua dall'apparecchio.	Il serbatoio dell'acqua pulita non è installato correttamente oppure l'acqua nel serbatoio dell'acqua pulita è insufficiente.	Reinstallare o riempire il serbatoio dell'acqua pulita.
	Ci vogliono 30 secondi per inumidire il rullo della spazzola.	Accendere l'apparecchio e ricontrollare dopo un po'.
Perdita d'acqua dalla parte superiore del serbatoio dell'acqua sporca.	Una collisione o una forte trazione provoca l'ingresso di acqua nel motore.	Spostare delicatamente avanti e indietro quando l'aspirapolvere è acceso.
	Il filtro non è completamente asciutto dopo essere stato pulito.	Asciugare completamente il filtro prima dell'uso.
Auto-pulizia non riuscita.	Il rullo della spazzola potrebbe essere inceppato da particelle grandi.	Rimuovere il coperchio della spazzola a rullo per controllare e pulire il rullo stesso.
	L'apparecchio non è posizionato correttamente sulla base di ricarica.	Assicurarsi che l'apparecchio sia in ricarica prima di abilitare la funzione di auto-pulizia.
	L'auto-pulizia non può essere avviata se il livello della batteria è inferiore al 15%.	L'autopulizia può essere attivata solo quando l'apparecchio è in carica e il livello della batteria è superiore al 15%.
	Il serbatoio dell'acqua usata non è installato in posizione o il serbatoio dell'acqua usata è pieno.	Reinstallare o svuotare il serbatoio dell'acqua usata.
	Il serbatoio dell'acqua pulita non è installato in posizione, oppure l'acqua nel serbatoio dell'acqua pulita è insufficiente.	Reinstallare o riempire il serbatoio dell'acqua pulita.
	Scarse prestazioni di asciugatura.	L'uscita dell'aria e l'ingresso dell'aria della base di ricarica potrebbero essere bloccati.

Per servizi aggiuntivi, è possibile contattarci tramite <https://global.mova-tech.com/pages/contact-us>
Sito Web: www.mova-tech.com

Risoluzione dei problemi

Se l'apparecchio non funziona correttamente, il display visualizza un messaggio di errore. Per trovare la soluzione, consultare la tabella seguente.

Icona errore	Causa possibile	Soluzione
	Acqua insufficiente nel serbatoio dell'acqua pulita	Riempire il serbatoio dell'acqua pulita.
	Serbatoio dell'acqua usata pieno	Svuotare il serbatoio dell'acqua usata.
	Tubo Bloccato	Per la pulizia del tubo e del sensore di sporcizia, consultare la sezione. Cura e manutenzione.
	Rullo della spazzola bloccato	Pulire la spazzola a rullo.
	La spazzola a rullo e il tubo sono sporchi	Riposizionare l'apparecchio sulla base per la pulizia automatica.
	Errore	Riavviare l'apparecchio per la risoluzione dei problemi. Se il problema persiste, contattare il servizio clienti.

Aspirazione a umido e a secco			
Modello	HMV24A	Potenza nominale	300 W
Tensione nominale	25,2 V ---	Tensione di Carica	31 V ---
Capacità del Serbatoio dell'Acqua Pulita	600 mL	Capacità del Serbatoio dell'Acqua Usata	500 mL
Tempo di ricarica	Circa 5 ore		
Base di Ricarica			
Modello	HCBY	Potenza nominale in ingresso*	200 W
Ingresso nominale	220-240 V ~ 50-60 Hz	Potenza di uscita nominale	31 V --- 0,76 A
Testa di pulizia motorizzata			
Modello	HCRG		
Tension nominale	25,2 V	Potenza nominale	50 W
Minispazzola motorizzata			
Modello	HMM2		
Tension nominale	25,2 V	Potenza nominale	15 W
Spazzola multisuperficie			
Modello	HVB5		
Tension nominale	25,2 V	Potenza nominale	15 W

In condizioni normali di utilizzo, questa apparecchiatura deve essere tenuta a una distanza di almeno 20 cm tra l'antenna e il corpo dell'utente.

*La potenza nominale in ingresso si riferisce alla potenza misurata durante un ciclo rappresentativo per l'attivazione della modalità di asciugatura.

Smaltimento e rimozione della batteria

La batteria incorporata agli ioni di litio contiene sostanze pericolose per l'ambiente. Prima di smaltire la batteria, assicurarsi che la batteria sia rimossa da tecnici qualificati e smaltita presso un centro di riciclaggio appropriato.

- la batteria deve essere rimossa dall'apparecchio prima che sia rottamata;
- l'apparecchio deve essere scollegato dalla rete di alimentazione al momento della rimozione della batteria;
- la batteria deve essere smaltita in modo sicuro.

Guida alla Rimozione

1. Togliere il tappo a vite nella parte superiore del retro dell'apparecchio e rimuovere la vite con un cacciavite.
2. Utilizzare un utensile adeguato per rimuovere il gruppo del display e scollegare i cavi.
3. Con un cacciavite, rimuovere tutte le viti di fissaggio dal corpo.
4. Rimuovere le viti sul gruppo batteria e quindi rimuovere il coperchio della batteria.
5. Scollegare i cavi di collegamento del gruppo batteria e rimuovere la batteria dal gruppo stesso.

ATTENZIONE:

- Prima di rimuovere la batteria, scollegare l'alimentazione ed esaurire la batteria il più possibile.
- Le batterie non necessarie devono essere smaltite presso un centro di riciclaggio appropriato.
- Non esporre ad ambienti ad alta temperatura per evitare rischi di esplosione.
- In condizioni abusive, il liquido potrebbe essere espulso dalla batteria. In caso di contatto, sciacquare con acqua e consultare un medico.

Instrucciones de seguridad importantes

Lea este manual detenidamente antes de usar la aspiradora y guárdelo para su consulta en el futuro.

Al usar un aparato eléctrico, siempre se deben seguir las precauciones básicas, incluidas las siguientes:

LEA TODAS LAS INSTRUCCIONES ANTES DE USAR (ESTE APARATO). El incumplimiento de las advertencias e instrucciones puede tener como resultado una descarga eléctrica, un incendio y/o lesiones graves.

ADVERTENCIA: Para reducir el riesgo de incendio, descarga eléctrica o lesiones:

Restricciones de uso

- Este aparato no debe ser usado por niños de menos de 8 años ni personas con deficiencias físicas, sensoriales, intelectuales, o experiencia o conocimiento limitados sin la supervisión de un adulto o tutor para asegurar un uso seguro y evitar riesgos. La limpieza y el mantenimiento no deben ser realizados por niños sin supervisión.
- La película plástica puede causar peligro. Para evitar asfixia, manténgala alejado de los niños. Los niños no deben jugar con el aparato.
- Utilícelo únicamente en interiores y sobre suelos sin alfombras, como por ejemplo vinilo, baldosas, madera sellada, etc. Tenga cuidado de no pasar por encima de objetos sueltos o bordes de tapetes. Cepillo atrapado puede provocar un fallo prematuro de la correa.
- Utilícelo únicamente como se describe en este manual de usuario. Utilice únicamente los accesorios recomendados por el fabricante.
- No exponga el aparato al fuego o temperaturas altas. La exposición al fuego o temperaturas altas puede provocar una explosión.
- No lo utilice en ambientes extremadamente calientes o fríos (inferior a 5 ° C/41 ° F o superior a 40 ° C/104 ° F). Recargue el aparato a temperaturas superior a 5 ° C/41 ° F e inferior a 40 ° C/104 ° F.
- No sumerja el aparato en líquido.
- No lo use para recoger líquidos inflamables o combustibles, como gasolina. No lo use en áreas donde pueda haber líquidos inflamables o combustibles.
- No coloque ningún objeto en las aberturas. No utilice el aparato cuando alguna abertura esté bloqueada. Manténgalo libre de polvo, pelusa, cabello y cualquier cosa que pueda impedir el flujo de aire.
- No recoja material tóxico (blanqueador con cloro, amoníaco, líquido limpiador de desagües, etc.). No recoja objetos duros o afilados como vidrio, clavos, tornillos, piezas metálicas, etc.

Instrucciones de seguridad importantes

- No utilice el aparato en un espacio cerrado lleno de vapor emitido por pintura a base de aceite, disolvente de pintura, sustancias a prueba de polillas, polvo inflamable u otros vapores explosivos o tóxicos. No recoja ningún objeto que se esté quemando o humeando, como cigarrillos, fósforos o cenizas calientes.
- No lo use sin los filtros instalados correctamente.
- Mantenga el cabello, la ropa suelta, los dedos y todas las partes de su cuerpo alejados de las aberturas y las partes móviles del aparato y sus accesorios.
- Mantenga los cables de conexión a tierra alejados del aparato durante el uso, ya que puede producirse peligro si el aparato atropella un cable de alimentación.
- Tenga especial cuidado al limpiar escaleras.

Mantenimiento y Almacenamiento

- Para evitar arranque involuntario, asegúrese de que el interruptor esté en la posición de apagado antes de levantar o transportar el aparato. Transportar el aparato con el dedo puesto en el interruptor o con el interruptor encendido puede provocar accidentes.
- Asegúrese de que el aparato esté colocado sobre una superficie horizontal. No utilice el aparato en la misma posición si el aparato está equipado un cepillo de rodillo y el asa no está en posición completamente vertical. No guarde el aparato en un lugar donde pueda congelarse.
- Apague y desenchufe el aparato cuando no está funcionando, antes de limpiarlo, mantenerlo o repararlo, y antes de conectarlo o desconectarlo con un cepillo de movimiento.
- No utilice electrodomésticos que estén dañados o modificados. Baterías dañadas o modificadas pueden provocar un comportamiento imprevisible que resulten en fuego, explosión o riesgo de lesiones.
- No modifique ni intente reparar el aparato salvo que se indique en las instrucciones de uso y cuidado.
- No utilice el aparato con un accesorio dañado (por ejemplo, base de carga, cable de alimentación, etc.). Si el aparato o el accesorio se ha caído al suelo, dañado, dejado en el exterior, ha caído al agua o no funciona, no intente utilizarlo. Haga que lo reparen en un centro de servicio autorizado.
- Haga realizar la reparación por personal cualificado en reparaciones utilizando únicamente piezas de repuesto. Esto asegurará que se mantenga la seguridad del producto.
- Si el cable de alimentación está dañado, debe ser sustituido por el fabricante, su agente de servicio o personas con cualificación similar para evitar peligros.

Instrucciones de seguridad importantes

Batería y Carga

- Para recargar el aparato, utilice únicamente la base de carga suministrada con el aparato. Utilícelo únicamente con la estación de carga HCBY.
- Siga todas las instrucciones de carga y no cargue el aparato fuera del rango de temperatura especificado en la batería, ya que hacerlo aumenta el riesgo de incendio.
- La base de carga cuenta con una función de secado y solo es adecuada para secar el cepillo de este aparato.
- Mantenga el cable de la base de carga alejado de las superficies calientes. No manipule el enchufe de la base de carga ni el aparato con las manos mojadas. Para desconectar la base de carga, agarre el enchufe de la misma en lugar del cable.
- No tire ni traslade la base de carga por cable, no utilice el cable como manija, no cierre la puerta por encima del cable ni tire el cable contra bordes o esquinas afilados.
- No utilice paquetes de baterías no recargables. En caso contrario, puede incendiarse la batería de iones de litio. Este aparato contiene baterías que solo pueden ser sustituidas por técnicos profesionales o el servicio de posventa.
- La batería de iones de litio contiene sustancias que son peligrosas para el medio ambiente. Antes de desechar el electrodoméstico, retire primero el paquete de baterías y luego deséchelo o recíclalo de acuerdo con las leyes y regulaciones locales del país o región en el que se usa.
- El aparato debe estar desconectado de la fuente de alimentación al retirar la batería. Mantenga las baterías fuera del alcance de los niños. No se meta nunca las baterías en la boca. Si se ingiere, comuníquese con su médico o el centro de control de toxicología local.
- En condiciones abusivas, nunca toque la batería de la que puede salir líquido. Si ocurre contacto accidentalmente, enjuague con agua. Si el líquido entra en contacto con los ojos, busque ayuda médica inmediatamente. El líquido divulgado de la batería puede causar irritación o quemaduras.
- La base de carga puede cargar los paquetes de baterías de 7 células de 2600 mAh. Esta base de carga no se debe usar para cargar baterías no recargables. En caso contrario, puede incendiarse la batería de iones de litio.

Instrucciones de seguridad importantes

Símbolos



Solo para uso en interiores



Precaución: Superficie caliente



Equipo de Clase II



Eslabón de fusible miniatura de retardo donde 3,15 A-T es el símbolo característico de tiempo/corriente



Lea el manual del operador



Cabezal de limpieza eléctrico para limpieza de succión de agua



Información RAEE

Todos los productos que llevan este símbolo son residuos de aparatos eléctricos y electrónicos (RAEE según la directiva 2012/19/UE) que no deben mezclarse con residuos domésticos sin clasificar. En cambio, debe proteger la salud humana y el medio ambiente entregando sus residuos de aparatos a un punto de recogida designado para el reciclaje de basura de aparatos eléctricos y electrónicos, nombrado por el gobierno o las autoridades locales. Una correcta eliminación y reciclaje ayudarán a impedir potenciales consecuencias negativas al medio ambiente y la salud humana. Contacte con el instalador o las autoridades locales para más información acerca de la ubicación así como términos y condiciones de tales puntos de recogida.

Nosotros, Moonstone Technology (Shaoxing) Co., Ltd., por la presente, declaramos que el equipo cumple con las Directivas y Normas Europeas aplicables y sus modificaciones. El texto completo de la declaración de conformidad de la UE está disponible en la siguiente dirección web: www.mova-tech.com

Para un manual electrónico detallado, vaya a <https://global.mova-tech.com/pages/user-manuals-and-faqs>

Descripción general del producto

Lista de embalaje

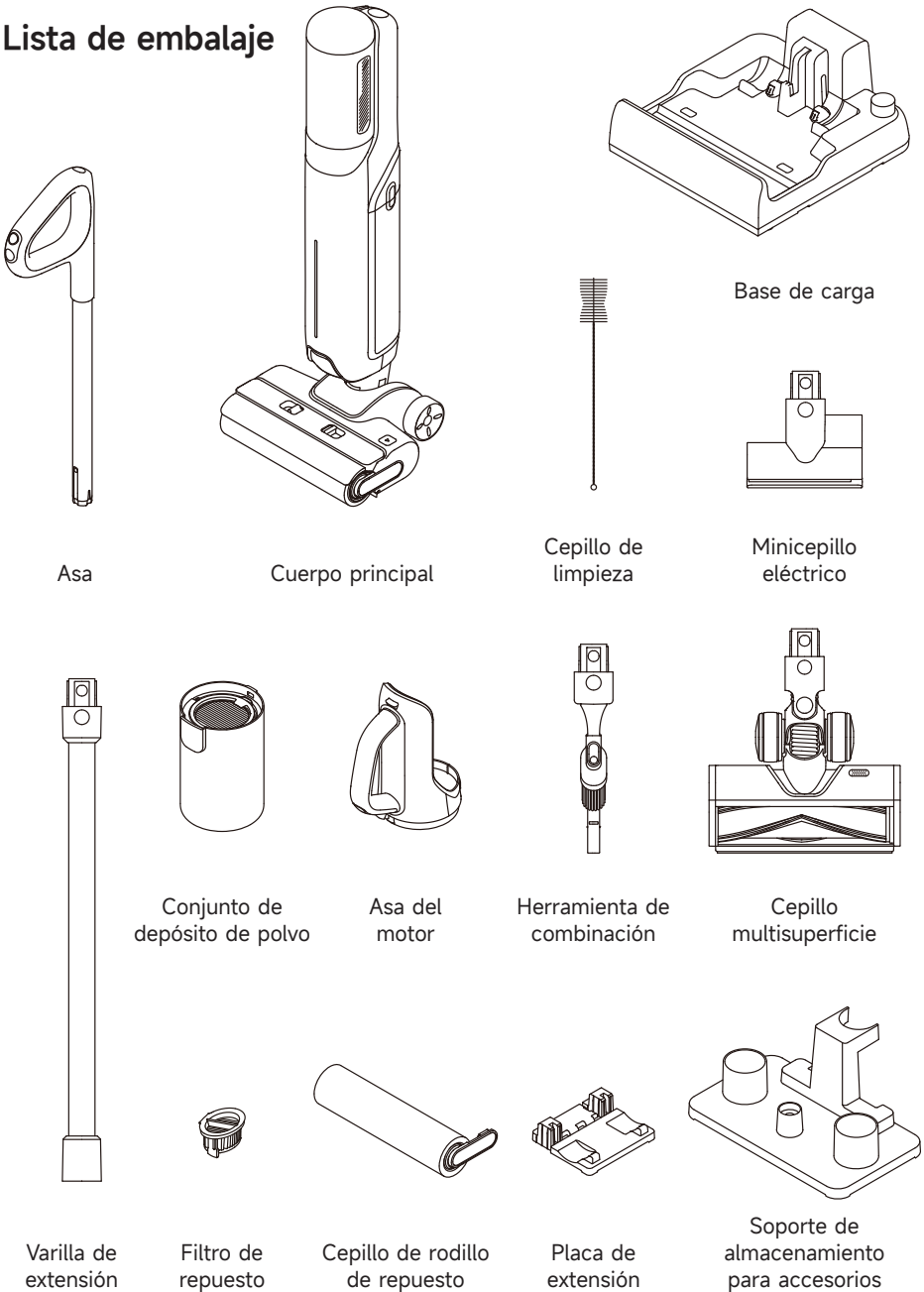

Descripción general del producto

Aspiradora

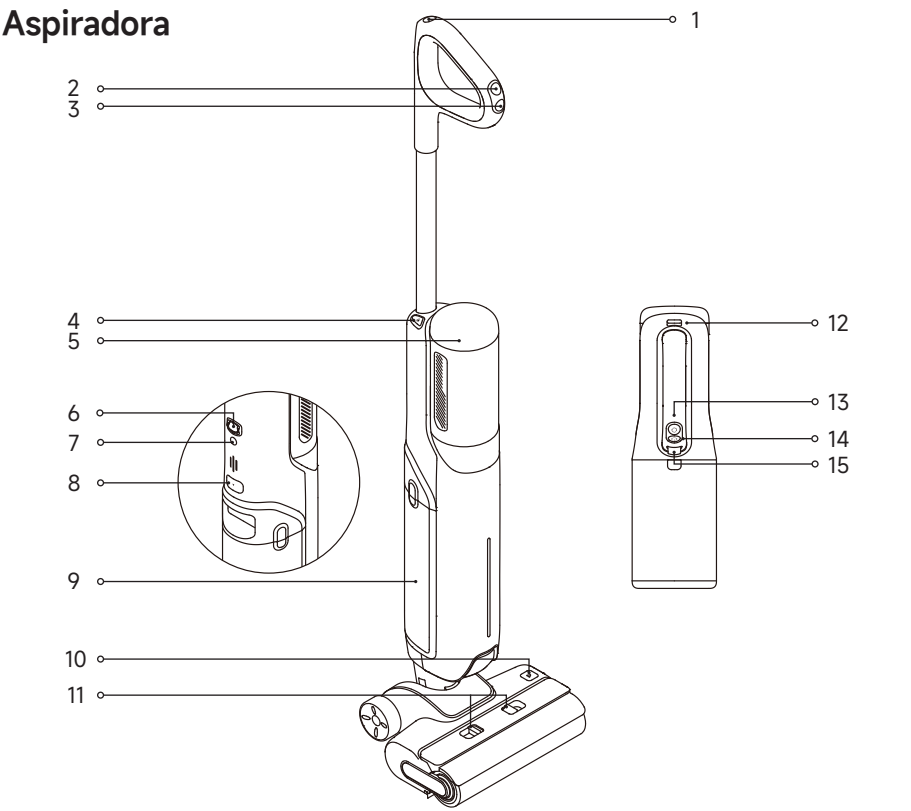

- 1 Botón de autolimpieza
- 2 Cambio de modo
- 3 Interruptor de encendido
- 4 Botón de liberación de la aspiradora de mano
- 5 Pantalla
- 6 Rueda omnidireccional
- 7 Botón de aviso de voz
 - Presione brevemente para activar el mensaje de voz o ajustar el volumen
 - Mantenga pulsado durante 3 segundos para cambiar entre los idiomas.
- 8 Botón de liberación de los depósitos de agua limpia y sucia
- 9 Depósitos de agua limpia y usada
- 10 Botones de liberación de cepillo de rodillo
- 11 Botones de liberación de la cubierta del cepillo de rodillo
- 12 Botón de liberación de la aspiradora de mano
- 13 Cambio de modo de la aspiradora de mano
- 14 Interruptor de encendido de la aspiradora de mano
- 15 Botón de liberación del depósito de polvo

Descripción general del producto

Base de carga

- 1 Entrada de aire de secado
- 2 Salida de aire de secado
- 3 Cable de alimentación
- 4 Contactos de carga

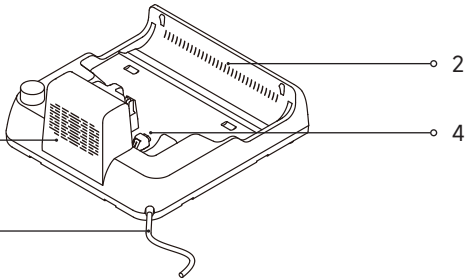

Pantalla



- | | | |
|---|--------------------------------------|--|
| 1 Indicador del proceso de autolimpieza / Indicador de concentración de polvo / Indicador del proceso de secado | 3 Modo automático | 10 Mensajes de error |
| <ul style="list-style-type: none"> • Cuando se efectúe la autolimpieza, el indicador muestra el progreso de la autolimpieza. • El color del indicador cambia en tiempo real según la cantidad de suciedad cuando esté en uso. • Cuando se efectúe el secado, el indicador muestra el progreso de secado. | 4 Modo de succión | <ul style="list-style-type: none"> Agua insuficiente en el depósito de agua limpia El depósito de agua usada está lleno Tubo bloqueado Rodillo de cepillo atascado |
| 2 Modo de autolimpieza | 5 Modo Turbo (aspiradora de mano) | 11 Indicador de batería |
| | 6 Modo de secado | <ul style="list-style-type: none"> • Parpadeo rojo: Apagado • Rojo fijo: Nivel de batería <15 % • Verde fijo: Nivel de batería ≥ 15 % |
| | 7 Modo Turbo | |
| | 8 Modo Ultra | |
| | 9 Modo Estándar (aspiradora de mano) | |

Nota: Si el aparato no funciona bien, la pantalla mostrará un mensaje de error o un código de error. Consulte la tabla de Mensajes de error y Soluciones para encontrar una solución.

Instalación

Instalación del mango

Inserte el extremo del mango verticalmente en la conexión en la parte superior del aparato como se indica hasta que escuche un chasquido.

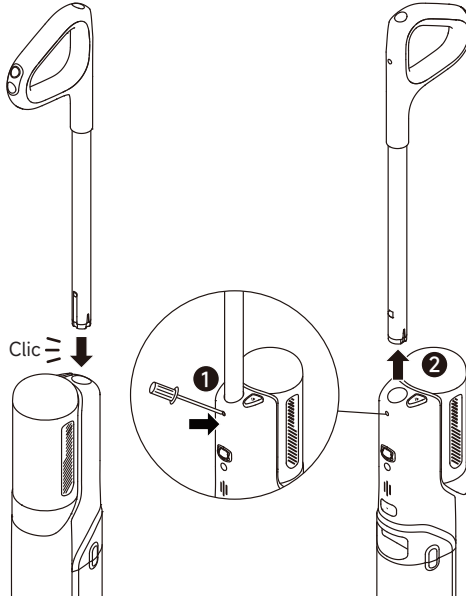

Nota: Para el desmontaje, introduzca un objeto rígido en el agujero del aparato como se indica para presionar los contactos y tire del mango hacia arriba al mismo tiempo.

Instalación de la placa de extensión

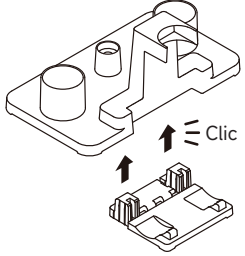

Instalación de los accesorios de la aspiradora de mano

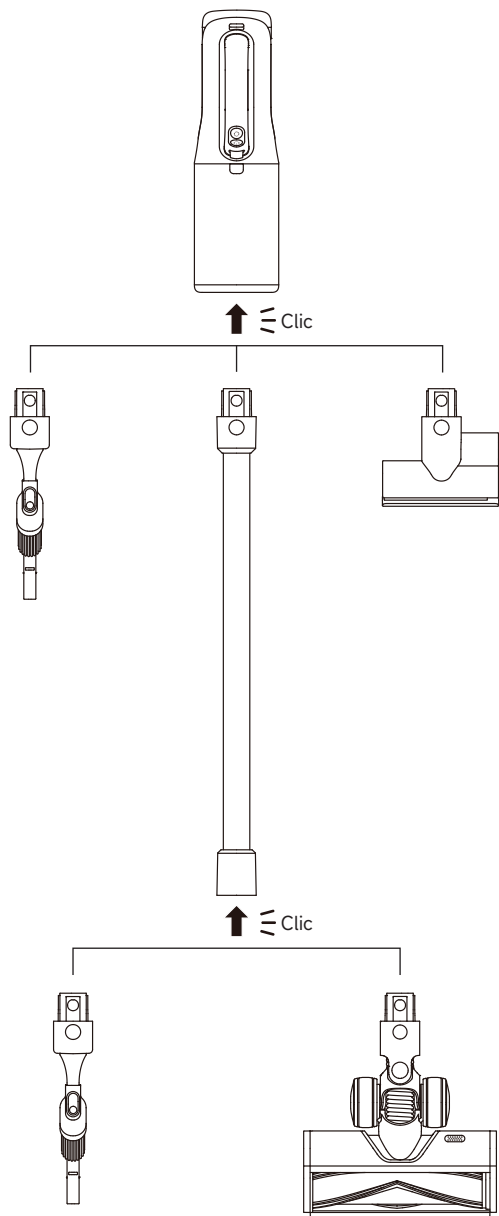

1. Coloque la base de carga contra la pared en un suelo nivelado y conéctelo a la fuente de alimentación. Cargue completamente el aparato antes del primer uso.
2. Coloque el aparato en la base de carga. La carga se ha completado cuando todos los indicadores de batería se ponen en verde fijo y ⚡ se apaga.

⚡ Indicador de carga

- Parpadeo lento en rojo: Nivel de batería <15 % (cargando)
- Parpadeo lento en verde: Nivel de batería ≥ 15 % (cargando)

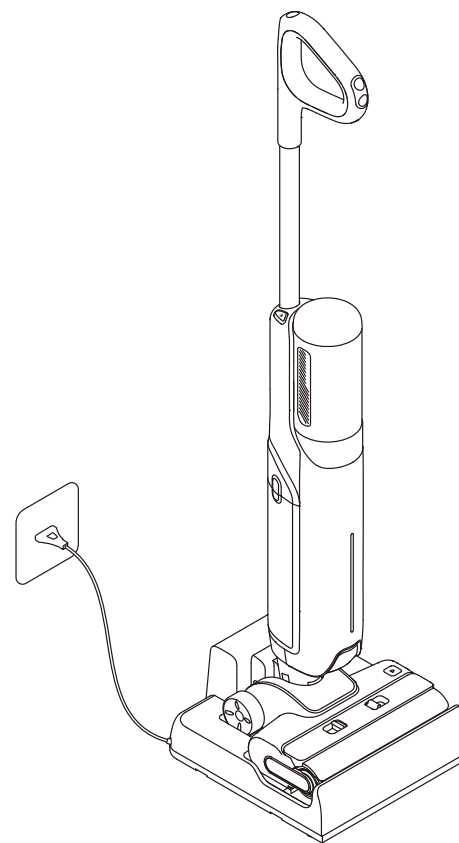

Nota:

- Si no se realiza ninguna operación durante 10 minutos después de haberse cargado completamente, la aspiradora pasará al modo de reposo. Reinicie el aparato si necesita usarlo.
- Para prolongar la vida útil de la batería, la batería continua enfriándose automáticamente después de usar el aparato durante mucho tiempo.

Modo de uso

Usar como limpiador de suelos

Llenado del depósito de agua limpia

1. Presione el botón de liberación de los depósitos de agua limpia y usada para retirarlos. Abra la tapa del depósito de agua limpia y llene el depósito con agua limpia.

2. Instale los depósitos de agua limpia y usada y asegúrese de que encajen en su lugar.

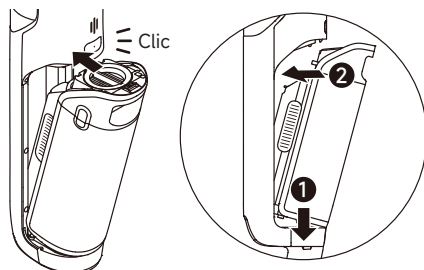
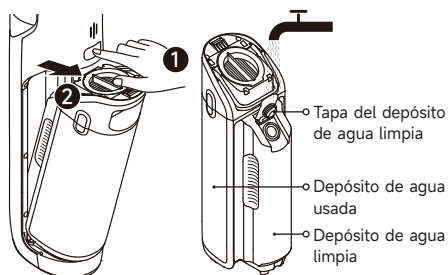

Empezar a limpiar

Pise suavemente la cubierta del cepillo y recline el aparato hacia atrás. Pulse el interruptor de encendido (⏻) para iniciar o detener el funcionamiento. Si el aparato está en posición vertical durante el funcionamiento, la tarea actual se suspenderá. El aparato está diseñado para estar recostado en un ángulo de 180 grados, lo que permite que llegue y limpie debajo de los muebles de bajo perfil.

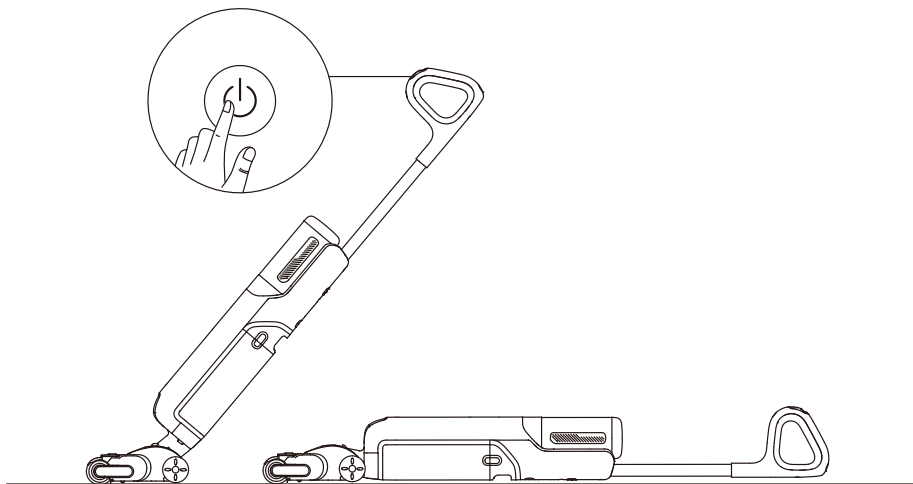

Nota:

- No lo use para aspirar líquidos espumosos.
- El aparato es adecuado para limpiar piso, mármol, baldosas y otras superficies duras.
- Cuando el aparato esté en funcionamiento, no lo levante del suelo, no lo mueva ni lo incline. De lo contrario, el agua usada puede entrar en el motor.

Modo de uso

Usar como limpiador de suelos

Cambiar entre modos

Pulse el interruptor de modo (⊖) para cambiar de modo según sus necesidades.

Modo automático
 El aparato ajustará la potencia de succión de forma inteligente según las manchas en el suelo.

Modo Ultra
 Preparando el modo ultra, espere 30 segundos. Este modo es adecuado para una limpieza profunda.

Modo Estándar (aspiradora de mano)
 Cuando el aparato se convierte en una aspiradora de mano, se enciende de forma predeterminada en el modo Estándar.

Modo Turbo
 Si se selecciona el modo Turbo, el aparato aspirará las manchas difíciles en el suelo.

Modo de succión
 Si se selecciona el modo de succión, el aparato solo aspirará agua; el rodillo de cepillo no se mojará, y no se dispensará agua del depósito de agua limpia.

Modo Turbo (aspiradora de mano)
 Pulse el interruptor de modo de la aspiradora de mano para elegir el modo Turbo.

Vaciado del depósito de agua usada

1. Presione el botón de liberación de los depósitos de agua limpia y usada para retirar los depósitos.

2. Tire del asa de la tapa de depósito de agua usada hacia arriba, levante la tapa y vacíe el agua usada.

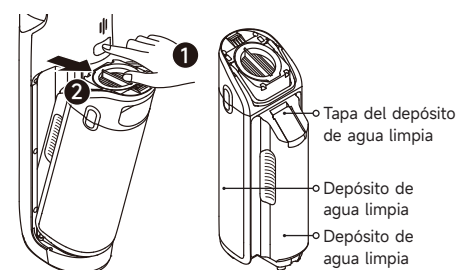

3. Vuelva a instalar la tapa en el depósito de agua usada, presione hacia abajo el asa y asegure la tapa. Vuelva a instalar los depósitos de agua limpia y usada hasta que escuche un chasquido.

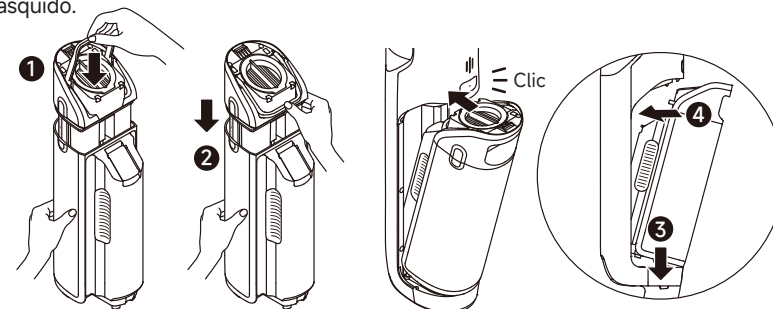

Modo de autolimpieza

1. Vuelva a colocar el aparato en la base. Asegúrese de que haya suficiente agua en el depósito de agua limpia para la autolimpieza.
2. Pulse brevemente el botón de autolimpieza en la parte superior del asa para iniciar/detener la autolimpieza.
3. Vacíe el depósito de agua usada mientras la autolimpieza se complete. A continuación, el aparato accederá al modo de secado y empezará a secar el cepillo de rodillo con aire caliente.

Modo de secado

- Mantenga pulsado el botón de autolimpieza durante 3 segundos para activar el modo de secado y secar el cepillo de rodillo con aire caliente.
- Pulse el botón para salir del modo de secado.

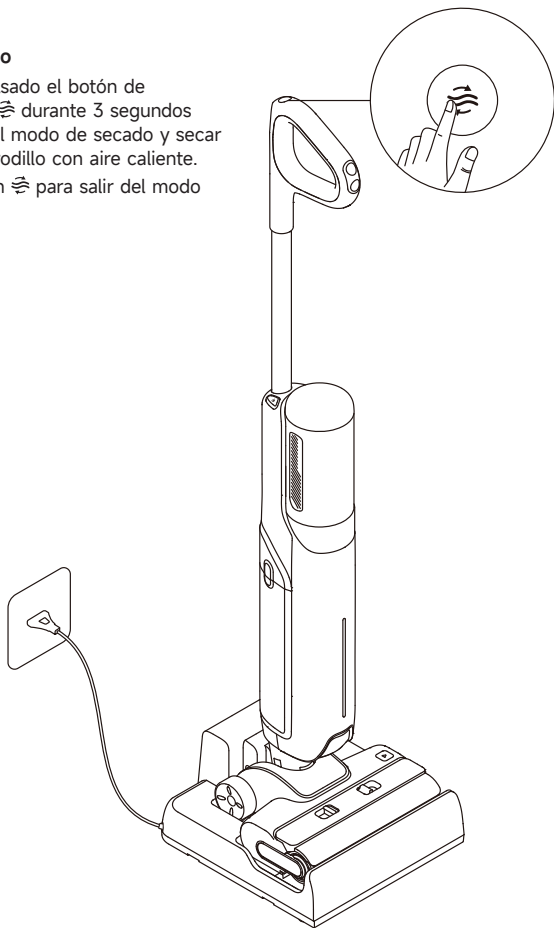

Nota:

- La función de autolimpieza puede activarse solo cuando el aparato esté cargando y el nivel de batería sea superior al 15 %. Si nivel de batería es muy bajo, cargue hasta el 15 % antes de empezar la autolimpieza.
- Limpie la base de carga si quedan manchas en la base después de completarse la autolimpieza.
- Si limpia el cepillo de rodillo manualmente, séquelo bien al aire o mediante el modo de secado varias veces.

1. Pulse el botón de liberación de la aspiradora de mano para retirar la aspiradora de mano.

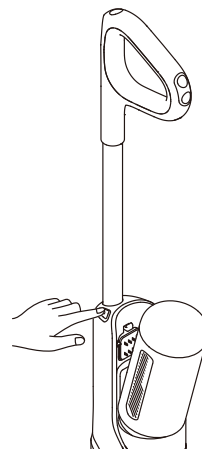

2. Instale el conjunto de depósito de polvo y otros accesorios como se muestra en la figura hasta que escuche un clic.

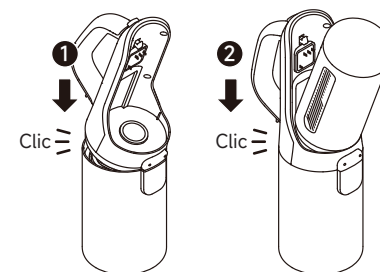

3. Pulse el interruptor de encendido de la aspiradora de mano para que empiece a funcionar. Pulse brevemente el interruptor de modo de la aspiradora de mano para cambiar entre los modos Estándar y Turbo según sus necesidades.

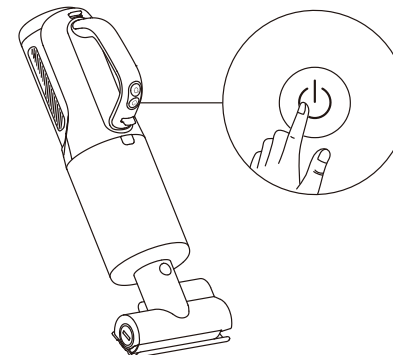

Herramienta de combinación

Para limpiar esquinas, escaleras, sofás, mesas de café y otros espacios estrechos.

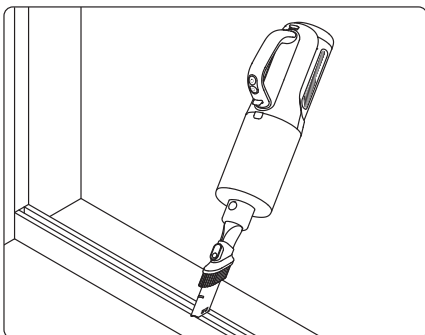

Minicepillo eléctrico

Para aspirar la suciedad, los pelos de mascota y otros residuos difíciles de los sofás, la ropa de cama y otras superficies de tela.

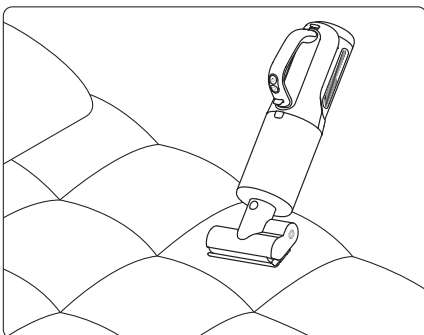

Cepillo multisuperficie

Para limpiar alfombras de pelo medio a corto, baldosas y suelos de madera dura.

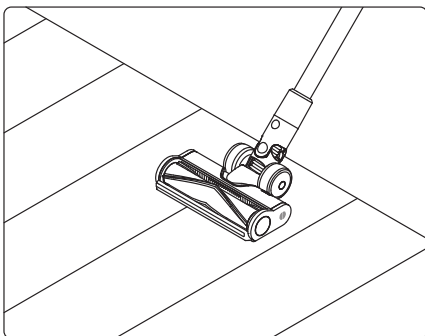

Soporte de almacenamiento para accesorios

Almacene el conjunto de depósito de polvo, la herramienta combinada, el minicepillo motorizado, y el cepillo multisuperficie en el soporte como se muestra en el diagrama.

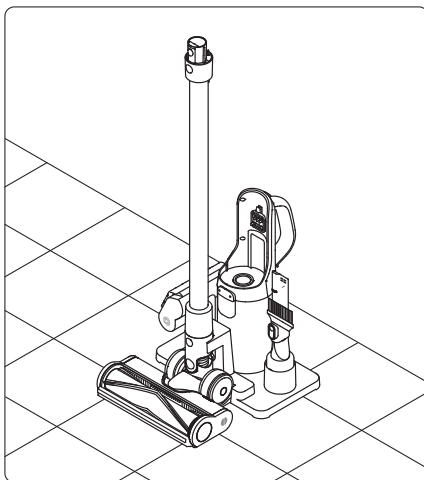

PRECAUCIÓN! NO almacene la aspiradora de mano en el soporte de almacenamiento para accesorios para evitar daños.

Cuidado y mantenimiento

Consejos:

- Apague el aparato antes del mantenimiento. No toque el interruptor de encendido.
- Sustituya las piezas si es necesario. Las piezas deben ser sustituidas por aquellas suministradas por el fabricante o su agente de servicio.
- Si el aparato no se utiliza durante un periodo prolongado, cárguelo por completo, desconecte el enchufe de alimentación y guárdelo en un lugar fresco con poca humedad alejado de la luz solar directa. Para evitar que la batería se descargue demasiado, cargue la batería al menos una vez cada 3 meses.

Limpieza del depósito de agua usada

1. Presione el botón de liberación de los depósitos de agua limpia y usada para retirar los depósitos.

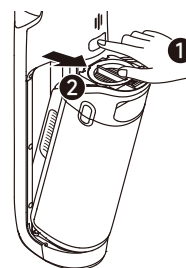

2. Tire del asa de la tapa de depósito de agua usada hacia arriba y levante la tapa. Quite el filtro y la canasta de filtro de residuos sólidos de la tapa del depósito de agua usada.

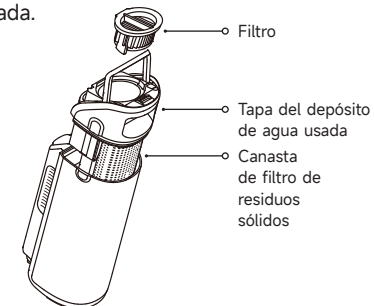

3. Enjuague el depósito de agua usada, la tapa del depósito y la canasta de filtro de residuos sólidos con agua. Use el cepillo de limpieza suministrado para limpiar la pared interior del depósito.

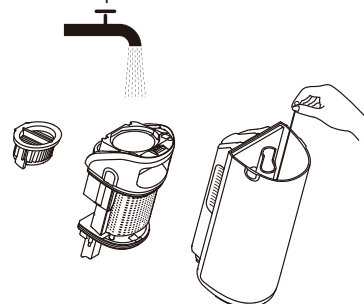

4. Vuelva a instalar la tapa del depósito de agua usada presionando hacia abajo el asa y asegurando la tapa. Luego vuelva a instalar el depósito de agua usada hasta que escuche un chasquido.

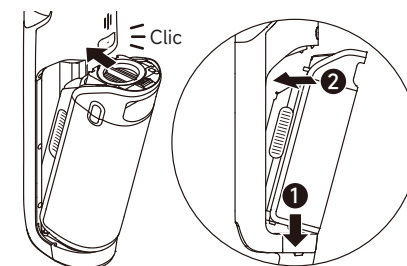

Nota: Se recomienda limpiar el depósito de agua usada oportunamente después de cada uso, y también antes y después de la autolimpieza.

Cuidado y mantenimiento

Limpeza del filtro

1. Quite el filtro y sacuda suavemente el polvo flotante en la superficie.



2. Cuando el filtro esté sucio y necesite lavarse, enjuáguelo con agua. Se debe secar completamente antes de usarlo.

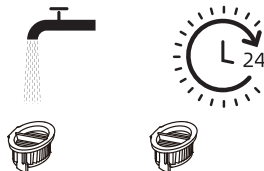

Nota: Se recomienda cambiar el filtro cada 3 a 6 meses.

Limpeza del conjunto del depósito de polvo

1. Pulse el botón de liberación del depósito de polvo y retire el depósito.

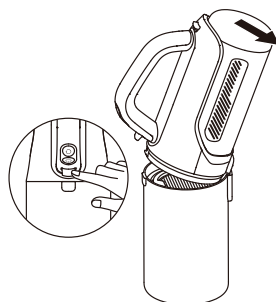

2. Retire el filtro y el conjunto de ciclón del depósito de polvo, luego vacíe el depósito.



Nota: Para reducir el riesgo de descarga eléctrica o lesiones, no enjuague el conjunto del ciclón con agua.

3. Golpee suavemente el filtro o límpielo con el cepillo de limpieza. Enjuague el filtro y el depósito de polvo con agua.

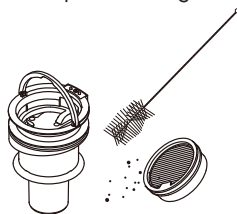

4. Seque completamente el filtro y el depósito de polvo antes de usarlos.

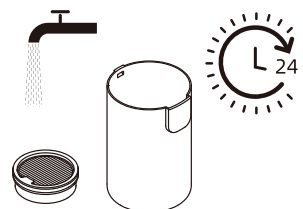

Nota:

- Se recomienda limpiar el depósito de polvo después de cada uso o después de que la cantidad de polvo en el depósito alcance la línea MAX.
- Se recomienda cambiar el filtro cada 3 a 6 meses.

Cuidado y mantenimiento

Limpeza del conjunto del cepillo

1. Presione el botón de liberación de la cubierta del rodillo de cepillo para retirar la cubierta del rodillo de cepillo. Presione el botón de liberación del rodillo de cepillo y tire del mango para sacar el rodillo de cepillo.

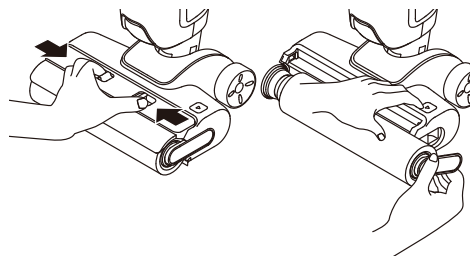

2. Limpie los pelos y la suciedad atrapados en el rodillo de cepillo con el cepillo de limpieza suministrado. Enjuague el rodillo de cepillo y la cubierta con agua limpia y séquelo completamente.

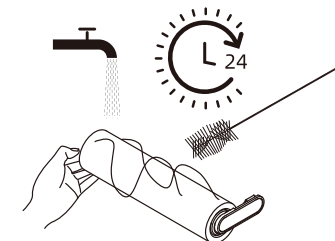

3. Limpie la entrada de succión con un paño seco o una toallita húmeda.

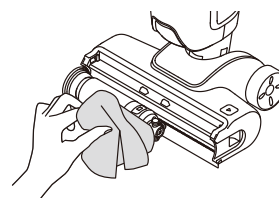

4. Vuelva a instalar el rodillo de cepillo y la cubierta del rodillo de cepillo hasta que escuche un chasquido.

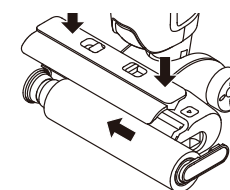

Nota:

- No enjuague el conjunto de cepillo con agua.
- Limpie cuando sea necesario. Se recomienda sustituir el rodillo de cepillo cada 3 a 6 meses.

Limpeza del tubo y sensor de suciedad

Retire los depósitos de agua limpia y usada. Limpie el tubo y el sensor de suciedad con un paño húmedo antes del uso.

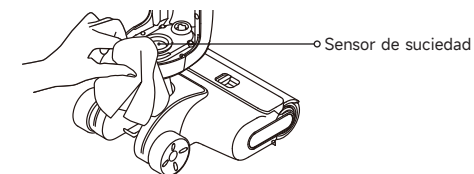

Nota: No enjuague el tubo o el sensor de suciedad.

Limpeza del minicepillo eléctrico

1. Utilice una pieza redonda como se muestra en la figura para girar el cierre en sentido antihorario y retire el rodillo de cepillo hasta que escuche un chasquido.

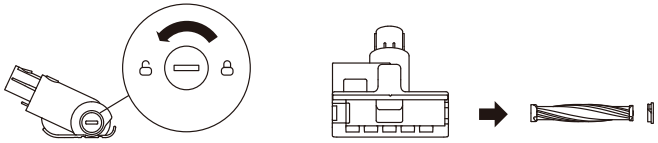

2. Cuando esté sucio, enjuague el rodillo de cepillo con agua limpia. Coloque el rodillo de cepillo en posición vertical hasta que se seque por completo.

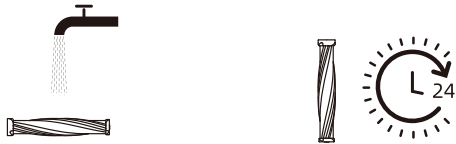

Limpeza del cepillo multisuperficie

1. Presione el botón de liberación de cepillo y gire en sentido antihorario la cubierta lateral para retirar el cepillo.

2. Enjuague el cepillo con agua hasta que esté limpio.

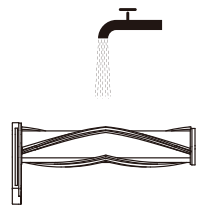
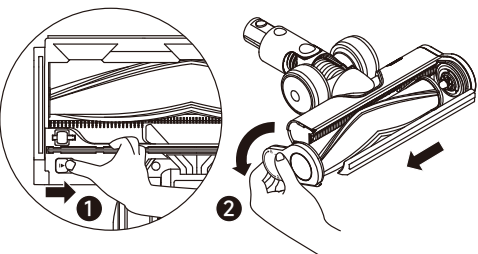

3. Deje secar al aire el cepillo al menos 24 horas.

4. Reinstale el cepillo girando en sentido horario la cubierta lateral hasta que haga clic en su sitio.

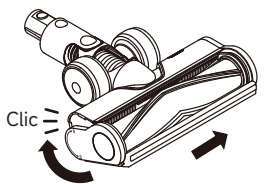
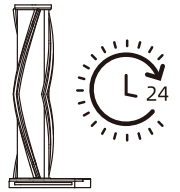

Si se produce un error, el aparato dejará de funcionar. Consulte la siguiente tabla para resolver problemas. Si el problema persiste, contacte con el servicio al cliente.

Error	Posible causa	Solución
El aparato no funciona.	El aparato no tiene batería o su nivel de batería es bajo.	Cargue completamente la batería antes de usar.
	El aparato está en posición vertical.	Recline el aparato hacia atrás.
	Modo de protección contra sobrecalentamiento por obstrucción activado.	Elimine la obstrucción y espere hasta que la temperatura vuelva a la normalidad.
	El depósito de agua usada está lleno.	Vacíe el depósito de agua usada.
	Las piezas no están instaladas en su lugar.	Asegúrese de que todas las piezas estén bien colocadas.
El aparato carga lentamente.	La temperatura de la batería está demasiado baja o demasiado alta.	Comuníquese con el servicio de atención al cliente.
La potencia de succión del aparato es débil.	El filtro está obstruido.	Limpie el filtro.
	La entrada de succión o el tubo están bloqueados por un objeto extraño.	Limpie el tubo y la entrada de succión.
El motor hace un ruido extraño.	Hay demasiada agua sucia en el depósito de agua usada.	Vacíe el depósito de agua usada.
	La boquilla de succión principal está bloqueada.	Elimine cualquier obstrucción en la boquilla de succión principal.
El indicador de nivel de la batería en la pantalla no se enciende durante la carga.	El enchufe de la base de carga no se ha conectado correctamente a la toma de corriente.	Asegúrese de que el enchufe de la base de carga está correctamente conectado.
	El aparato no está colocado correctamente en la base de carga.	Asegúrese de que el aparato esté colocado en la base de carga correctamente.



Resolución de Problemas

No sale agua del aparato.	El depósito de agua limpia no está bien instalado en su lugar, o no hay suficiente agua en el depósito de agua limpia.	Vuelva a instalar o llenar el depósito de agua limpia.
	Se tarda 30 segundos en humedecer el cepillo giratorio.	Encienda el aparato y compruebe de nuevo pasado un tiempo.
El respiradero tiene fuga de agua.	Una colisión o un tirón brusco causa que entre agua en el motor.	Mueva el aparato suavemente hacia atrás y hacia delante mientras está encendido.
	El filtro no está completamente seco después de ser limpiado.	Seque completamente el filtro antes de usarlo.
La autolimpieza falla.	El cepillo de rodillo puede estar bloqueado por partículas grandes.	Retire la cubierta del rodillo de cepillo para comprobar y limpiar el rodillo de cepillo.
	El aparato no está colocado correctamente en la base de carga.	Asegúrese de que el aparato se esté cargando antes de activar la función de autolimpieza.
	La autolimpieza no se puede activar si el nivel de la batería es inferior al 15 %.	La autolimpieza puede activarse solo cuando el aparato esté cargando y el nivel de batería sea superior al 15 %.
	El depósito de agua usada no está instalado correctamente o está lleno.	Vuelva a instalar o vacíe el depósito de agua usada.
	El depósito de agua sucia no está instalado en su lugar, o no hay suficiente agua en el depósito de agua sucia.	Vuelva a instalar o llene el depósito de agua limpia.
Bajo rendimiento de secado.	La salida de aire y la entrada de aire de la base de carga pueden estar bloqueadas.	Compruebe y elimine la obstrucción de la salida y entrada de aire.

Para servicios adicionales contacte con nosotros en <https://global.mova-tech.com/pages/contact-us>
 Sitio web: www.mova-tech.com

Resolución de Problemas

Si el aparato no funciona bien, la pantalla mostrará un mensaje de error. Consulte la siguiente tabla para encontrar una solución.

Icono del Error	Posible causa	Solución
	Agua insuficiente en el depósito de agua limpia	Llene el depósito de agua limpia.
	El depósito de agua usada está lleno	Vacíe el depósito de agua usada.
	Tubo bloqueado	Consulte la sección Mantenimiento y Cuidados para limpiar el tubo y el sensor de suciedad.
	Rodillo de cepillo atascado	Limpie el rodillo de cepillo.
	El rodillo de cepillo y el tubo están sucios	Coloque el aparato de nuevo en la base para la autolimpieza.
	Error	Reinicie el aparato para la solución de problemas. Si el problema persiste, contacte con el servicio al cliente.

Aspiradora en seco y húmedo			
Modelo	HMV24A	Potencia nominal	300 W
Tensión nominal	25,2 V ---	Voltaje de carga	31 V ---
Capacidad del depósito de agua limpia	600 mL	Capacidad del depósito de agua usada	500 mL
Tiempo de carga	Aprox. 5 horas		
Base de carga			
Modelo	HCBY	Potencia nominal de entrada*	200 W
Entrada nominal	220-240 V ~ 50-60 Hz	Salida nominal	31 V --- 0,76 A
Cabezal de limpieza motorizada			
Modelo	HCRG		
Tensión nominal	25,2 V	Potencia nominal	50 W
Minicepillo motorizado			
Modelo	HMM2		
Tensión nominal	25,2 V	Potencia nominal	15 W
Cepillo multisuperficie			
Modelo	HVB5		
Tensión nominal	25,2 V	Potencia nominal	15 W

En condiciones normales de uso, este equipo debe mantenerse a una distancia de, al menos, 20 cm entre la antena y el cuerpo del usuario.

*Por potencia nominal de entrada se entiende la potencia medida durante el ciclo representativo para acceder al modo de secado.

La batería de iones de litio integrada contiene sustancias que son peligrosas para el medio ambiente. Antes de eliminar la batería, asegúrese de que la batería sea retirada por técnicos cualificados y desechada en instalaciones de reciclaje apropiadas.

- se debe quitar la batería del aparato antes de desecharlo;
- el aparato debe estar desconectado de la red de alimentación cuando se quita la batería;
- la batería debe desecharse de forma segura.

Guía de extracción

1. Quite el tapón roscado en la parte superior de la parte trasera del aparato y retire el tornillo con un destornillador.
2. Use una herramienta adecuada para retirar el conjunto de pantalla y desconectar los cables.
3. Use un destornillador para retirar los tornillos de fijación del cuerpo.
4. Retire los tornillos del conjunto de paquete de baterías y quite la tapa de la batería.
5. Desconecte los cables de conexión del paquete de baterías y retire la batería del conjunto de paquete de baterías.

PRECAUCIÓN:

- Antes de retirar la batería, desconecte la alimentación y agote la batería al máximo.
- Las baterías no necesarias deben desecharse en instalaciones de reciclaje apropiadas.
- No la exponga a ambientes de alta temperatura para evitar riesgos de explosión.
- En condiciones abusivas, el líquido puede ser expulsado de la batería. Si ocurre un contacto, enjuague con agua y busque ayuda médica.

Belangrijke veiligheidsinstructies

Lees deze gebruiksaanwijzing vóór gebruik aandachtig door en bewaar deze voor toekomstig gebruik.

Wanneer u een elektrisch apparaat gebruikt, moet u altijd de volgende basisvoorzorgen in acht nemen:

LEES VÓÓR GEBRUIK (VAN DIT APPARAAT) ALLE INSTRUCTIES. Het niet opvolgen van de waarschuwingen en instructies kan tot elektrische schokken, brand en/of ernstig letsel leiden.

WAARSCHUWING — Om het risico op brand, elektrische schokken of letsel te verminderen:

Gebruiksbeperkingen

- Dit apparaat mag niet zonder toezicht van een ouder of voogd worden gebruikt door kinderen jonger dan 8 jaar of personen met fysieke, zintuiglijke of geestelijke tekortkomingen of met beperkte ervaring of kennis, om een veilige bediening te waarborgen en risico's te vermijden. Schoonmaken en onderhoud mogen niet door kinderen zonder toezicht worden uitgevoerd.
- Plastic folie kan gevaarlijk zijn. Houd het uit de buurt van kinderen om verstikkingsgevaar te voorkomen. Kinderen mogen niet met dit apparaat spelen.
- Alleen binnenshuis gebruiken, op vloeren zonder vloerbedekking, zoals vinyl, tegels, verzegeld hout, enz. Zorg ervoor dat u niet over losse voorwerpen of de randen van vloerkleden rijdt. Het blokkeren van de borstel kan leiden tot voortijdige uitval van de aandrijfriem.
- Gebruik het apparaat alleen zoals beschreven in deze handleiding. Gebruik alleen de door de fabrikant aanbevolen hulpstukken.
- Stel het apparaat niet bloot aan vuur of te hoge temperaturen. Blootstelling aan vuur of een te hoge temperatuur kan een explosie veroorzaken.
- Gebruik niet in extreem warme of koude omgevingen (lager dan 5 °C/41°F of hoger dan 40 °C/104°F). Laad het apparaat op bij temperaturen hoger dan 5 °C/41°F en lager dan 40 °C/104°F.
- Dompel het apparaat niet onder in vloeistof.
- Gebruik het niet om ontvlambare of brandbare vloeistoffen zoals benzine op te zuigen. Gebruik het niet op plaatsen waar ontvlambare of brandbare vloeistoffen aanwezig kunnen zijn.
- Steek geen voorwerpen in de openingen. Gebruik het apparaat niet wanneer er een opening geblokkeerd is. Houd vrij van stof, pluizen, haar en alles wat de luchtstroom kan belemmeren.
- Zuig geen giftig materiaal op (chloorbleekmiddel, ammoniak, afvoerreiniger, enz.). Zuig geen harde of scherpe voorwerpen op zoals glas, spijkers, schroeven, munten, enz.

Belangrijke veiligheidsinstructies

- Gebruik het apparaat niet in een gesloten ruimte met verfdampen op oliebasis, verfverdunder, sommige motwerende stoffen, brandbaar stof of andere explosieve of giftige dampen. Zuig niets op dat brandt of rookt, zoals sigaretten, lucifers of hete as.
- Gebruik het apparaat niet zonder dat er filters zijn geplaatst.
- Houd haar, losse kleding, vingers en alle lichaamsdelen uit de buurt van openingen en bewegende delen van het apparaat en de accessoires ervan.
- Houd grondkabels uit de buurt van het apparaat wanneer u het gebruikt. Er kan gevaar ontstaan als het apparaat over een netsnoer loopt.
- Wees extra voorzichtig bij het schoonmaken op trappen.

Onderhoud en opslag

- Voorkom onbedoeld starten. Zorg ervoor dat de schakelaar in de UIT-stand staat voordat u het apparaat oppakt of draagt. Als u het apparaat draagt met uw vinger op de schakelaar of als u het apparaat inschakelt, kan dit tot een ongeluk leiden.
- Zorg ervoor dat het apparaat op een horizontaal oppervlak wordt geplaatst. Gebruik het apparaat niet in dezelfde positie als het apparaat uitgerust is met een borstelrol en het handvat niet volledig rechtop staat. Bewaar het apparaat niet op een plaats waar het kan vriezen.
- Schakel het apparaat uit en trek de stekker uit het stopcontact als u het niet gebruikt, voordat u het reinigt, onderhoudt of service uitvoert, en voordat u het aansluit of loskoppelt met een bewegende borstel.
- Gebruik geen apparaat dat beschadigd of aangepast is. Een beschadigd of aangepast apparaat kan onvoorspelbaar reageren, wat kan leiden tot brand, explosie of risico op letsel.
- Pas het apparaat niet aan en probeer het apparaat niet te repareren, behalve zoals aangegeven in de instructies voor gebruik en onderhoud.
- Gebruik het apparaat niet met een beschadigd hulpstuk (bijv. oplaadstation, netsnoer, enz.). Probeer het apparaat of hulpstuk nooit te bedienen als het is gevallen, beschadigd is, buiten is achtergelaten, in het water is gevallen of niet naar behoren werkt. Laat het repareren bij een erkend servicecentrum.
- Laat het onderhoud uitvoeren door een gekwalificeerde monteur en gebruik uitsluitend gelijkwaardige vervangingsonderdelen. Dit zorgt ervoor dat de veiligheid van het apparaat behouden blijft.
- Als het netsnoer beschadigd is, moet het door de fabrikant, zijn serviceagent of gelijk gekwalificeerde personen worden vervangen om gevaar te voorkomen.

Belangrijke veiligheidsinstructies

Batterij en opladen

- Gebruik voor het opladen van het apparaat alleen het oplaadstation dat bij dit apparaat is geleverd. Alleen gebruiken met HCBY-oplaadstation.
- Volg alle oplaadinstructies en laad het apparaat niet op buiten het temperatuurbereik dat op de batterij is aangegeven, omdat dit het risico op brand verhoogt.
- Het oplaadstation is uitgerust met een droogfunctie en alleen geschikt voor het drogen van de borstel van dit apparaat.
- Houd de kabel van het oplaadstation uit de buurt van warme oppervlakken. Raak de stekker van het oplaadstation of het apparaat niet aan met natte handen. Om de stekker uit het stopcontact te halen, pakt u de stekker van het oplaadstation vast in plaats van de kabel.
- Trek of draag het oplaadstation niet aan de kabel, gebruik de kabel niet als handvat, sluit de deur niet op de kabel en trek de kabel niet rond scherpe randen of hoeken.
- Gebruik geen niet-oplaadbaar batterijpakket. Anders kan de lithium-ionbatterij in brand vliegen. Dit apparaat bevat batterijen die alleen door gekwalificeerde technici of de klantenservice kunnen worden vervangen.
- Het lithium-ionbatterijpakket bevat stoffen die schadelijk zijn voor het milieu. Voordat u het apparaat weggooit, dient u eerst de batterij te verwijderen en vervolgens alles in overeenstemming met de plaatselijke wet- en regelgeving van het land of de regio waar deze wordt gebruikt, weg te gooien of te recyclen.
- Bij het verwijderen van de batterij moet het apparaat van het lichtnet worden losgekoppeld. Houd batterijen buiten het bereik van kinderen. Stop batterijen nooit in de mond. Indien ingeslikt, neem contact op met uw arts of de plaatselijke gifdienst.
- Bij misbruik dient u nooit in contact te komen met de batterij waaruit de vloeistof kan vrijkomen. In geval van toevallig contact, met water uitspoelen. Als vloeistof in de ogen komt, onmiddellijk medische hulp inroepen. Vloeistof die uit de batterij komt kan irritatie of brandwonden veroorzaken.
- Het oplaadstation kan de 7-cellige 2600 mAh-batterij opladen. Dit oplaadstation mag niet worden gebruikt om niet-oplaadbare batterijen op te laden. Anders kan de lithium-ionbatterij in brand vliegen.

Belangrijke veiligheidsinstructies

Symbolen



Alleen voor gebruik binnenshuis



Voorzichtig: Heet oppervlak



Klasse II-apparatuur



Miniatuur tijdvertragszekeringszekering waarbij T 3.15A het symbool is voor de tijd-/stroomkarakteristiek



Lees de gebruikershandleiding



Gemotoriseerde reinigingskop voor reiniging met waterzuiging



AEEA-informatie

Alle producten met dit symbool zijn afgedankte elektrische en elektronische apparatuur (AEEA zoals in richtlijn 2012/19/EU) die niet samengevoegd mogen worden met ongesorteerd huishoudelijk afval. In plaats daarvan moet u de volksgezondheid en het milieu beschermen door uw afgedankte apparatuur in te leveren bij een door de overheid of de plaatselijke autoriteiten aangewezen inzamelpunt voor het recyclen van afgedankte elektrische en elektronische apparatuur. Een correcte verwijdering en recycling zal mogelijke negatieve gevolgen voor het milieu en de volksgezondheid helpen voorkomen. Neem contact op met de installateur of de plaatselijke autoriteiten voor meer informatie over de locatie en de voorwaarden van dergelijke inzamelpunten.

Wij van Moonstone Technology (Shaoxing) Co., Ltd., verklaren hierbij, dat dit apparaat in overeenstemming is met de betreffende Richtlijnen, Europese Normen en herzieningen hieraan. De volledige tekst van de EU-conformiteitsverklaring is beschikbaar op het volgende internetadres: www.mova-tech.com

Voor een gedetailleerde e-handleiding gaat u naar <https://global.mova-tech.com/pages/user-manuals-and-faqs>

Paklijst

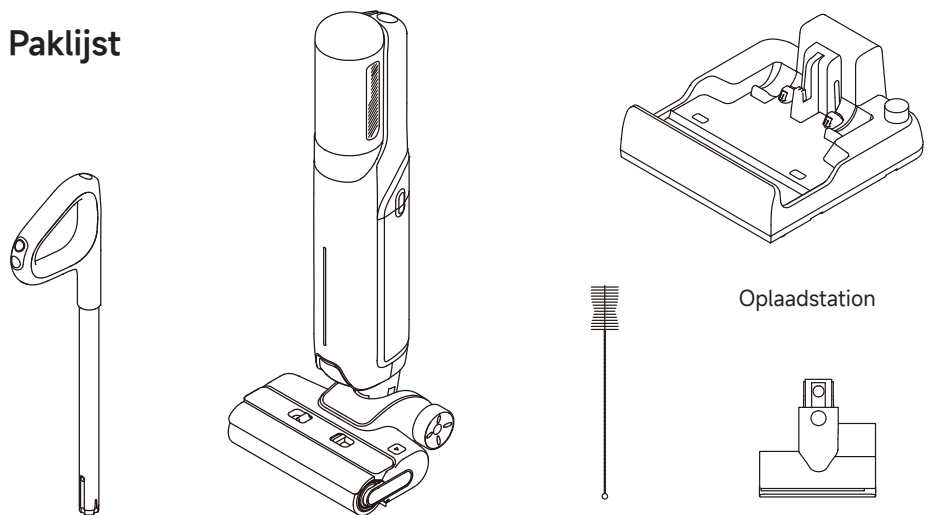

Handvat

Hoofdbehuizing

Reinigingsborstel

Oplaadstation

Gemotoriseerde miniborstel

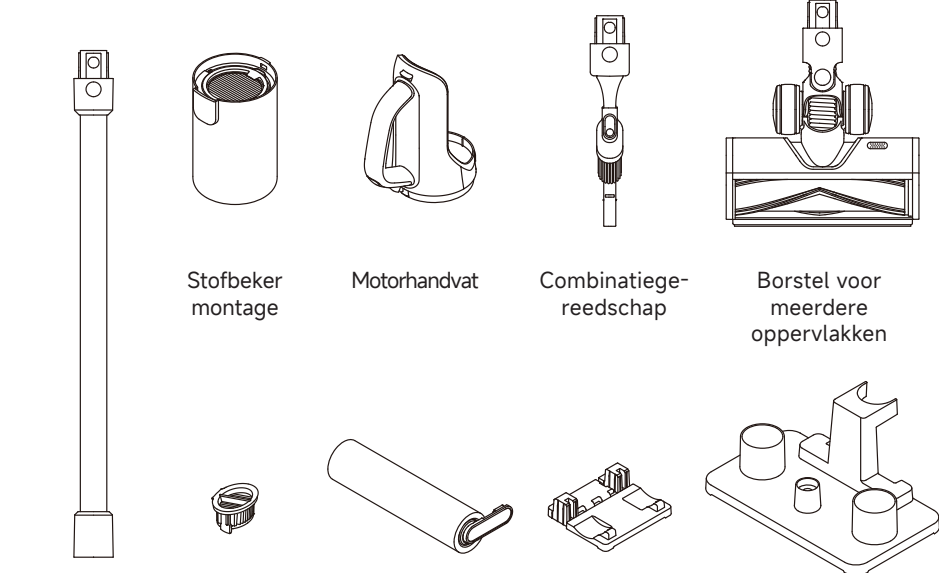

Stofbeker montage

Motorhandvat

Combinatiegereedschap

Borstel voor meerdere oppervlakken

Opberghouder voor accessoires

Uitschuifbuis

Vervangingsfilter

Reserveborstelrol

Verlengplaat

Stofzuiger

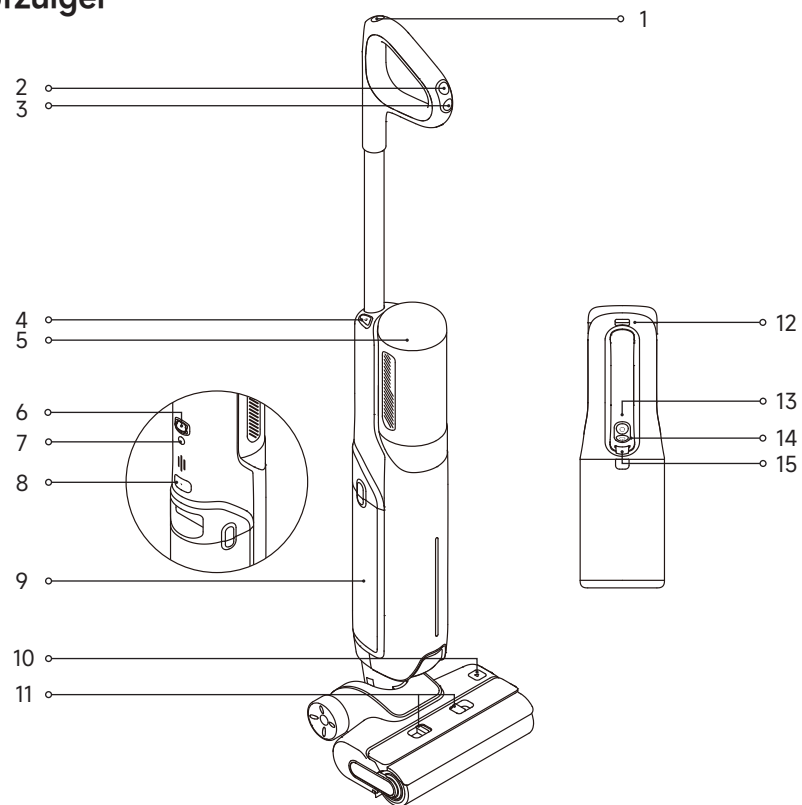

1 Zelfreinigingsknop

2 Modus-schakelaar

3 Aan/Uit-schakelaar

4 Ontgrendelingsknop voor handstofzuiger

5 Weergavescherm

6 Rondlopend wiel

7 Knop voor gesproken aanwijzingen
 • Druk kort in om de gesproken aanwijzingen te activeren of het volume aan te passen.
 • Houd 3 seconden ingedrukt om van taal te wisselen.

8 Ontgrendelknop van schoon- en vuilwatertank

9 Schoon- en vuilwatertank

10 Ontgrendelknop van borstelrol

11 Ontgrendelknoppen voor afdekking van borstelrol

12 Ontgrendelingsknop voor handstofzuiger

13 Handstofzuiger Modus-schakelaar

14 Handstofzuiger Aan/Uit-schakelaar

15 Ontgrendelingsknop voor stofreservoir

Oplaadstation

- 1 Inlaat voor luchtdroging
- 2 Uitlaat voor luchtdroging
- 3 Netsnoer
- 4 Oplaadcontacten

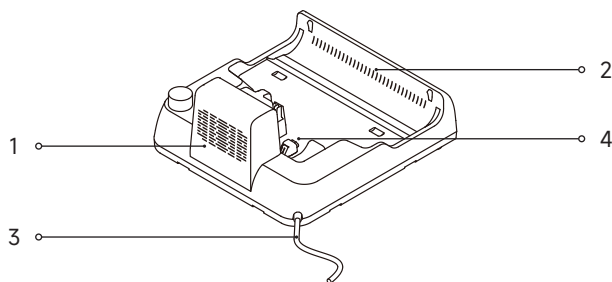

Weergavescherm



- | | | |
|---|---|---|
| <ul style="list-style-type: none"> 1 Indicator voor zelfreinigend proces / Indicator voor stofconcentratie / Indicator voor droogproces • Bij zelfreiniging geeft de indicator de voortgang van de zelfreiniging aan. • De kleur van de indicator verandert in realtime met de hoeveelheid vuil tijdens het gebruik. • Tijdens het drogen geeft de indicator de voortgang van het drogen aan. | <ul style="list-style-type: none"> 2 Zelfreinigingsmodus 3 Automatische modus 4 Zuigmodus 5 Turbomodus (handstofzuiger) 6 Droogmodus 7 Turbomodus 8 Ultramodus 9 Standaard modus (handstofzuiger) | <ul style="list-style-type: none"> 10 Foutmeldingen Onvoldoende water in de schoonwatertank De vuilwatertank is vol Verstopte buis Borstelrol zit vast 11 Batterij-indicator • Knipperend rood: Uitgeschakeld • Continu rood: Batterijniveau <15% • Continu groen: Batterijniveau ≥ 15% |
|---|---|---|

Opmerking: Als het apparaat niet goed werkt, geeft het scherm een foutmelding of foutcode weer. Raadpleeg de tabel "foutmeldingen en oplossingen" om de oplossing te vinden.

Het handvat installeren

Steek het uiteinde van het handvat verticaal in de opening aan de bovenkant van het apparaat zoals aangegeven totdat u een klik hoort.

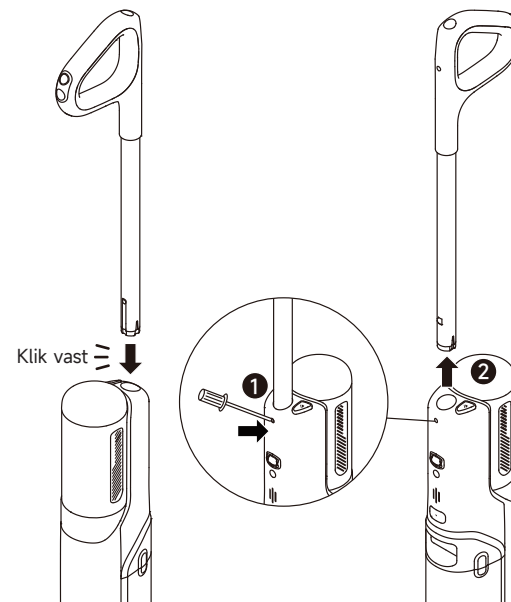

Opmerking: Om het apparaat te demonteren, steekt u een hard voorwerp in het gat van het apparaat zoals aangegeven om de contacten in te drukken en tegelijkertijd het handvat omhoog te trekken.

De verlengplaat installeren

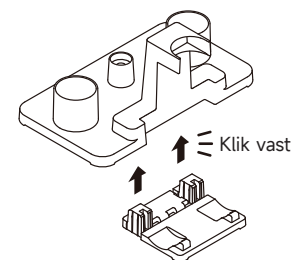

Hulpstukken handstofzuiger installeren

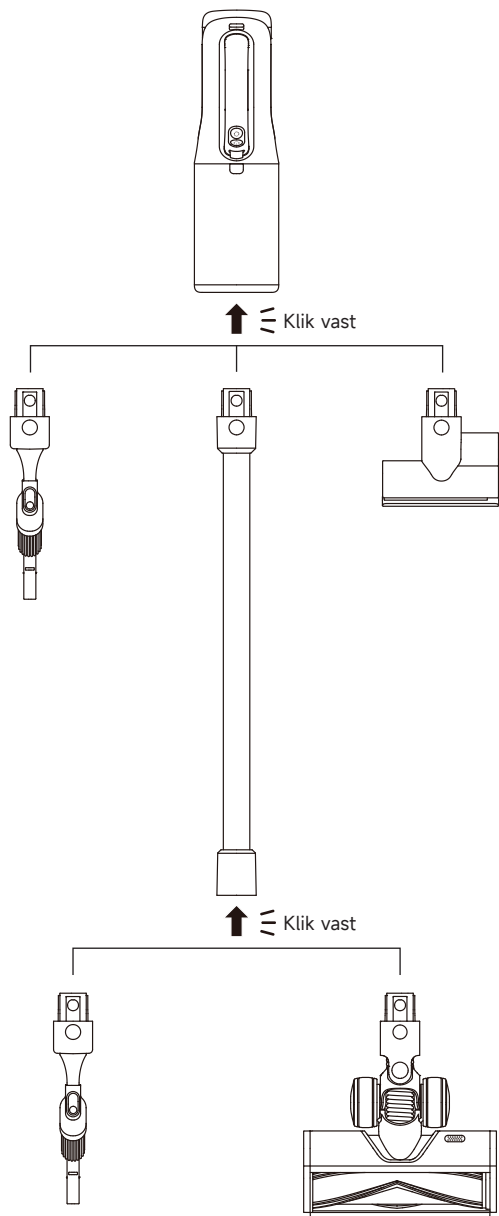

Opladen

1. Plaats het oplaadstation tegen een muur op een vlakke ondergrond en sluit het aan op een stroombron. Laad het apparaat volledig op voordat u het voor het eerst gebruikt.
2. Plaats het apparaat op het oplaadstation. Het opladen is voltooid wanneer de batterij-indicator groen oplicht en ⚡ uitgaat.

⚡ Oplaadindicator

- Pulserend rood: Batterijniveau <15% (tijdens opladen)
- Pulserend groen: Batterijniveau ≥ 15% (tijdens opladen)

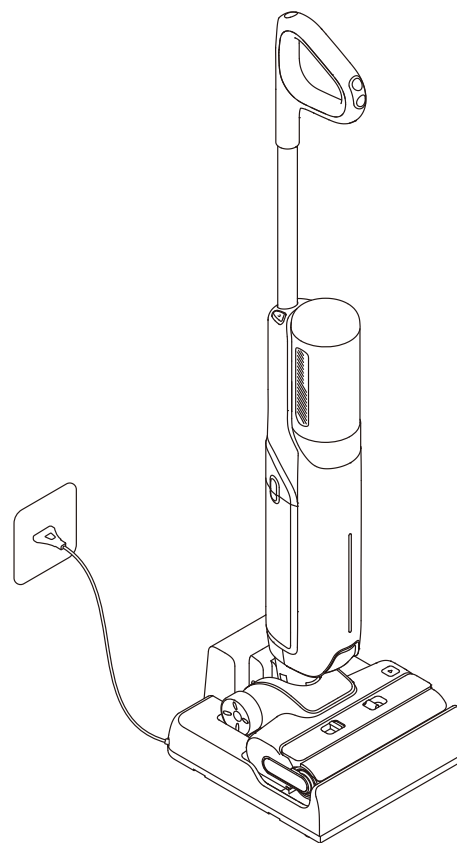

Opmerking:

- Als er binnen 10 minuten na volledig opladen geen bediening plaatsvindt, gaat de stofzuiger in de slaapstand. Start het apparaat opnieuw als u het moet gebruiken.
- Om de levensduur van de batterij te verlengen, koelt de batterij automatisch af nadat u het apparaat lange tijd heeft gebruikt.

De schoonwatertank vullen

1. Druk op de ontgrendelknop van de schoon- en vuilwatertank om de tank te verwijderen. Open het deksel van de schoonwatertank en vul de tank met schoon water.

2. Installeer de schoon- en vuilwatertank en zorg ervoor dat deze op zijn plaats vastklikt.

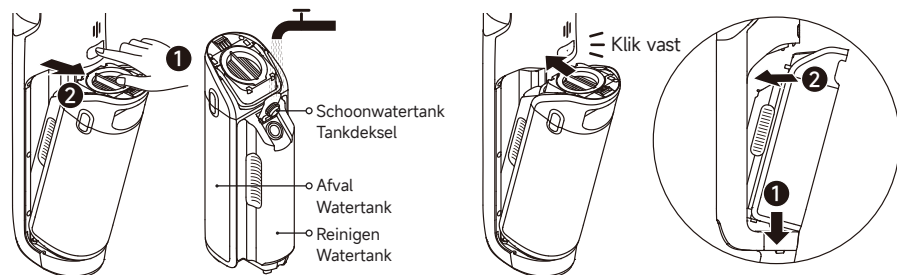

Beginnen met reinigen

Ga voorzichtig op de afdekking van de borstel staan en kantel het apparaat naar achteren. Druk op de Aan/Uit-schakelaar om de werkzaamheden te starten/stoppen. Als het apparaat zich tijdens de werkzaamheden in de rechtopstaande positie bevindt, wordt de huidige taak onderbroken. Het apparaat is ontworpen om plat te liggen in een hoek van 180 graden, zodat het ook onder meubels met een laag profiel kan reiken en reinigen.

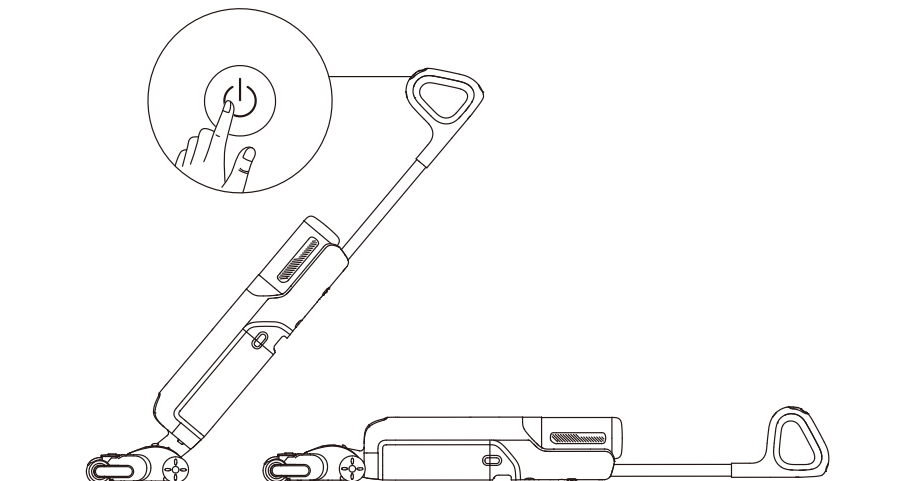

Opmerking:

- Zuig geen schuimende vloeistoffen op.
- Het apparaat is geschikt voor het reinigen van vloeren, marmer, tegels en andere harde oppervlakken.
- Til het apparaat tijdens gebruik niet van de grond, verplaats het niet en kantel het niet. Anders kan het vuile water in de motor stromen.

Wisselen tussen modi

Druk op de modusschakelaar om afhankelijk van uw behoeften van modus te wisselen.



Automatische modus

Het apparaat past de zuigkracht intelligent aan op basis van de vlekken op de grond.



Ultramodus

De ultramodus wordt voorbereid, 30 seconden geduld a.u.b. Deze modus is geschikt voor grondig reinigen.



Standaardmodus (handstofzuiger)

Wanneer het toestel omgezet wordt naar handstofzuiger, is het automatisch ingeschakeld op standaard modus.



Turbomodus

Als de turbomodus geselecteerd is, zal het apparaat de hardnekkige vlekken op de vloer opzuigen.



Zuigmodus

Als de zuigmodus is geselecteerd, zuigt het apparaat alleen water op; de borstelrol wordt niet bevochtigd en er wordt geen water uit de schoonwatertank afgegeven.



Turbomodus (handstofzuiger)

Druk op de handstofzuiger modus schakelaar om de Turbo modus te selecteren.

De vuilwatertank leegmaken

1. Druk op de ontgrendelknop van de schoon- en vuilwatertank om de tank te verwijderen.

2. Trek het handvat op het deksel van de vuilwatertank omhoog, til het deksel op en giet het vuile water eruit.

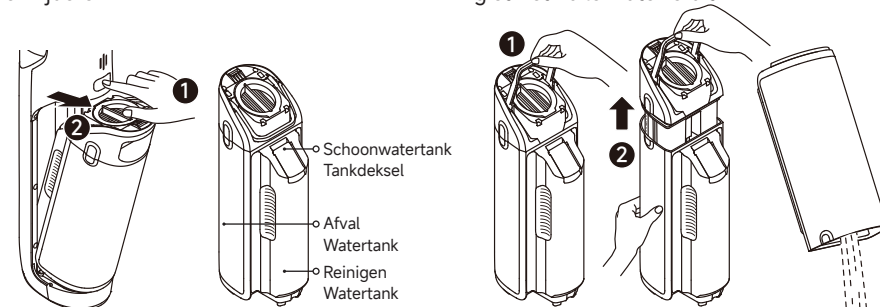

3. Plaats het deksel terug op de vuilwatertank, druk het handvat omlaag en zet het deksel vast. Plaats de schoon- en vuilwatertank terug totdat u een klik hoort.

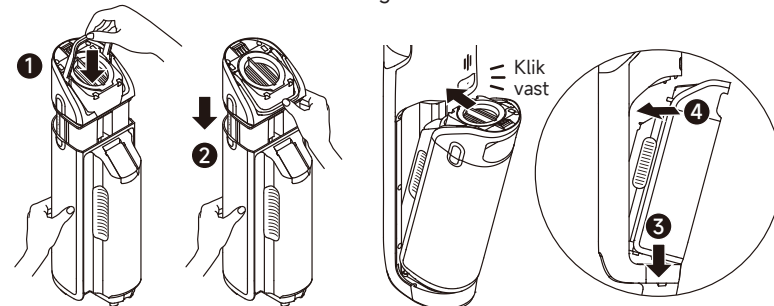

Zelfreinigingsmodus

1. Plaats het apparaat terug op het basisstation. Zorg dat het water in de schoonwatertank voldoende is om de zelfreiniging te starten.
2. Druk kort op de zelfreinigingsknop, bovenaan het handvat, om te starten/stoppen met zelfreiniging.
3. Leeg de vuilwatertank wanneer de zelfreiniging is voltooid. Dan schakelt het apparaat over naar de droogmodus en begint de borstelrol met hete lucht te drogen.

Droogmodus

- Houd de zelfreinigingsknop 3 seconden ingedrukt om de droogmodus te activeren en de borstelrol met hete lucht te drogen.
- Druk op de knop om de droogmodus te verlaten.

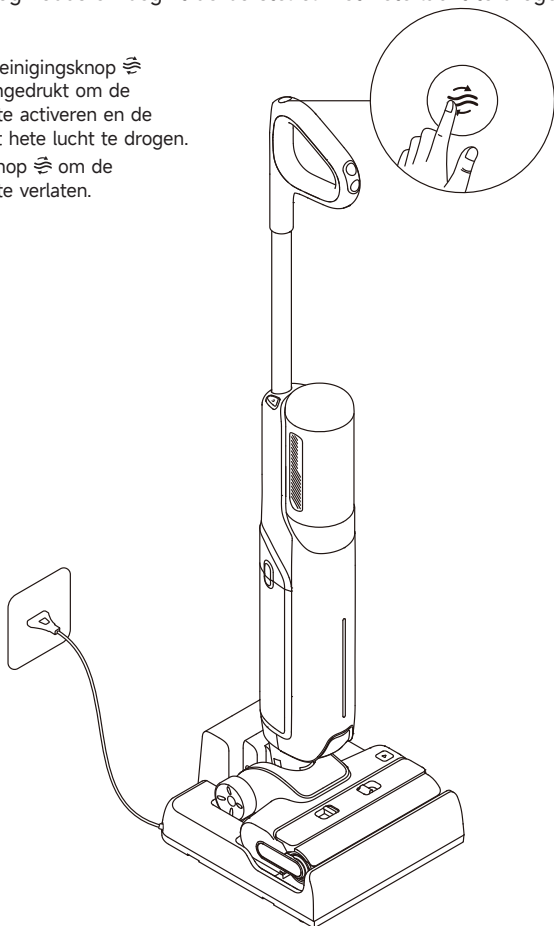

Opmerking:

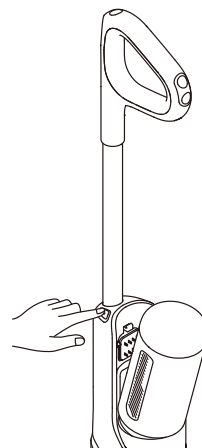

- De zelfreinigingsfunctie kan alleen worden ingeschakeld als het apparaat wordt opgeladen en het batterijniveau meer dan 15% bedraagt. Als het batterijniveau lager is, laad dan op tot 15% voordat u begint met zelfreiniging.
- Reinig het laadstation indien er na zelfreiniging nog vlekken achterblijven.
- Als u de borstelrol met de hand reinigt, droog hem dan grondig aan de lucht of droog hem door de droogmodus meerdere keren te gebruiken.

1. Druk op de ontgrendelknop van de handstofzuiger om deze los te koppelen.

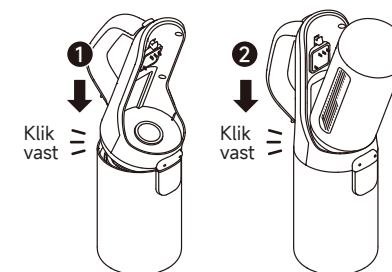

2. Installeer de stofbeker en andere onderdelen zoals weergegeven in het diagram tot u een klik hoort.



3. Druk op de Aan/Uit-schakelaar van de handstofzuiger  om de werkzaamheden te starten. Druk kort op de modusschakelaar van de handstofzuiger  om te schakelen tussen Standaardmodus en Turbomodus, afhankelijk van uw behoeften.

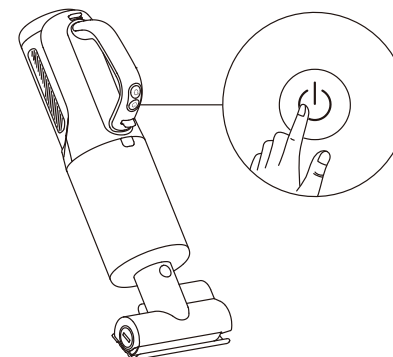

Combinatiegereedschap

Voor het reinigen van hoeken, trappen, zitbanken, koffietafels en andere nauwe openingen.

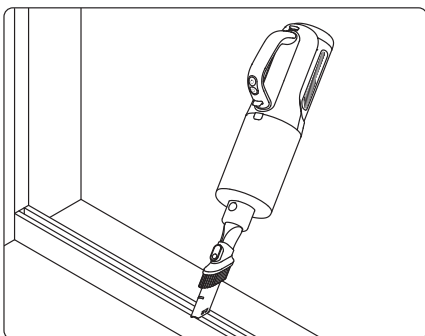

Borstel voor meerdere oppervlakken

Voor het reinigen van gemiddeld tot kortpolig tapijt, tegels en hardhouten vloeren.

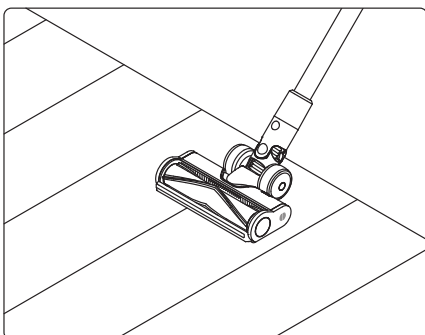

Gemotoriseerde miniborstel

Voor het opzuigen van vuil, huisdierenhaar en ander moeilijk te verwijderen vuil vanaf banken, beddegoed en andere stoffen oppervlakken.

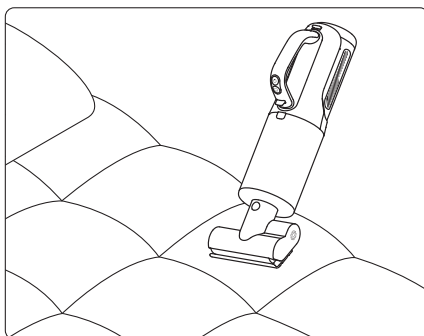

Opberghouder voor accessoires

Berg de stofbeker, het combinatiegereedschap, de gemotoriseerde miniborstel en de borstel voor meerdere oppervlakken in de houder op zoals aangegeven op de afbeelding.

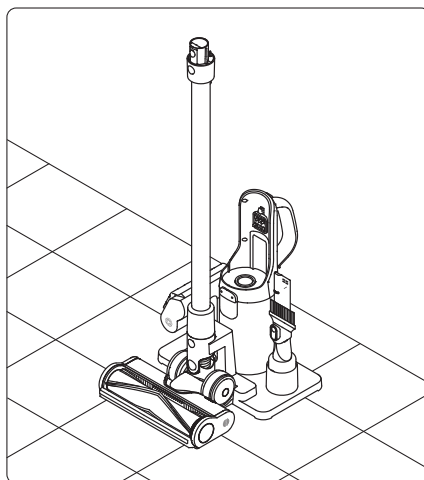

VOORZICHTIG! Berg de handstofzuiger NIET op in de opberghouder voor accessoires om schade te voorkomen.

Tips:

- Schakel het apparaat uit vóór het onderhoud. Raak de Aan/Uit-schakelaar niet aan.
- Vervang onderdelen indien nodig. De onderdelen moeten worden vervangen door onderdelen die bij de fabrikant of diens serviceagent verkrijgbaar zijn.
- Als het apparaat voor langere tijd niet wordt gebruikt, laad deze dan volledig op, haal de stekker uit het stopcontact en bewaar het apparaat in een koele, vochtarme omgeving uit de buurt van direct zonlicht. Om overontlading van de batterij te voorkomen dient u het apparaat ten minste eenmaal per 3 maanden op te laden.

De vuilwatertank reinigen

1. Druk op de ontgrendelknop van de schoon- en vuilwatertank om de tank te verwijderen.

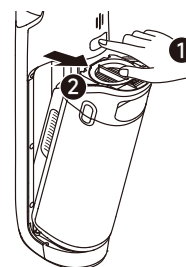

2. Trek het handvat op het deksel van de vuilwatertank omhoog en til het deksel op. Verwijder het filter en de filterkorf voor vast afval van het deksel van de vuilwatertank.

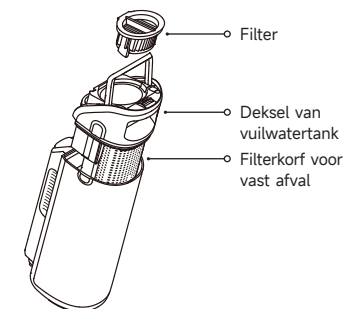

3. Spoel de vuilwatertank, het tankdeksel en de filterkorf voor vast afval om met water. Gebruik de meegeleverde reinigingsborstel om de binnenwanden van de tank schoon te maken.

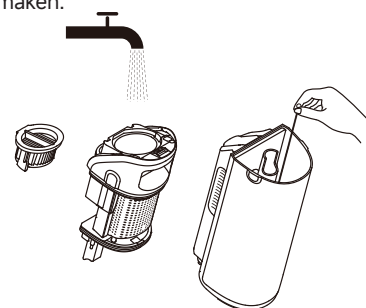

4. Plaats het deksel van de vuilwatertank terug door het handvat omlaag te drukken en het deksel vast te zetten. Plaats dan de vuilwatertank terug totdat u een klik hoort.

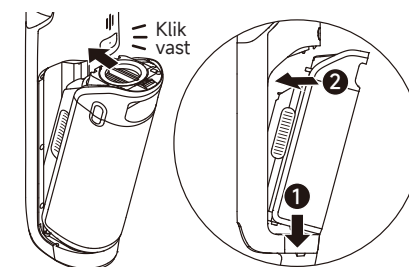

Opmerking: Het wordt aanbevolen om de gebruikte watertank tijdig schoon te maken na elk gebruik, evenals vóór en na de zelfreiniging.

Het filter reinigen

1. Verwijder het filter en klop voorzichtig het zwevende stof van het oppervlak.



Opmerking: Het wordt aanbevolen om het filter elke 3 tot 6 maanden te vervangen.

Reinigen van de stofbeker

1. Druk op de ontgrendelknop en verwijder de beker.

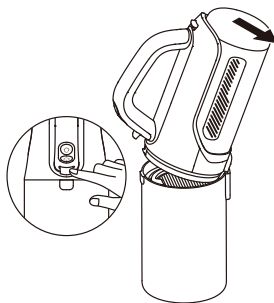

3. Tik zachtjes op het filter of maak het schoon met de reinigingsborstel. Spoel het filter en de stofbeker met water.

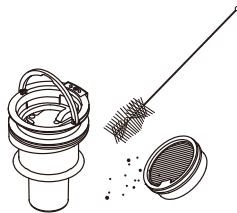

Opmerking:

- Reinig de stofbeker na elk gebruik of wanneer de maximale hoeveelheid stof bereikt is bij de MAX lijn.
- Het wordt aanbevolen om het filter elke 3 tot 6 maanden te vervangen.

2. Wanneer het filter vuil is, spoel het dan met water af. Het moet volledig droog zijn voordat u het gebruikt.

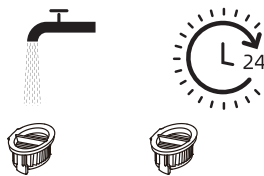

2. Neem het filter en de cyclooneenheid uit de stofbeker, en leeg dan de beker.



Opmerking: Reinig de cyclooneenheid niet met water om het risico op elektrische schokken of letsel te verminderen.

4. Droog het filter en de stofbeker volledig voor gebruik.

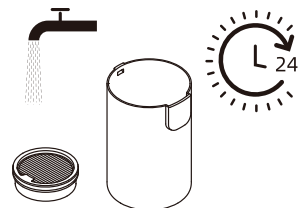

De borstelconstructie schoonmaken

1. Druk op de ontgrendelingsknoppen van de afdekking van de borstelrol om de afdekking van de borstelrol te verwijderen. Druk op de ontgrendelknop van de borstelrol en trek aan de hendel om de borstelrol eruit te halen.

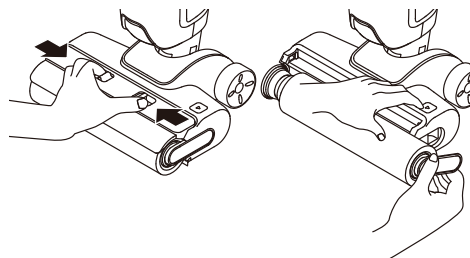

3. Veeg de aanzuigopening met een droge of natte doek schoon.



Opmerking:

- Spoel de borstelconstructie niet met water af.
- Maak schoon als dat nodig is. Het wordt aanbevolen om de borstelrol om de 3 tot 6 maanden te vervangen.

2. Verwijder met de meegeleverde reinigingsborstel haar en vuil dat op de borstelrol vastzit. Spoel de borstelrol af met schoon water en droog deze volledig.

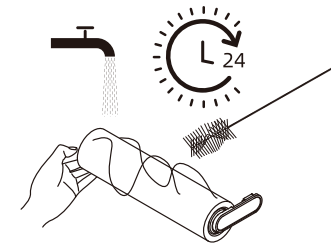

4. Plaats de borstelrol en de afdekking van de borstelrol terug tot u een klik hoort.

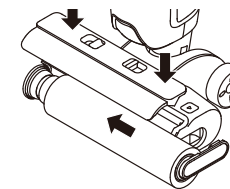

De buis en de vuilsensor schoonmaken

Verwijder de schoon- en vuilwatertank. Veeg de buis en de vuilsensor vóór gebruik af met een natte doek.

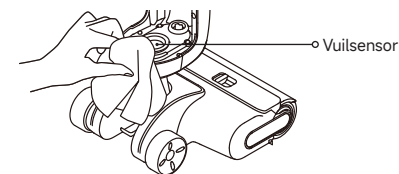

Opmerking: Spoel de buis of de vuilsensor niet af.

De gemotoriseerde miniborstel reinigen

1. Gebruik een munt zoals afgebeeld om de vergrendeling linksom te draaien, en verwijder de borstelrol totdat u een klik hoort.

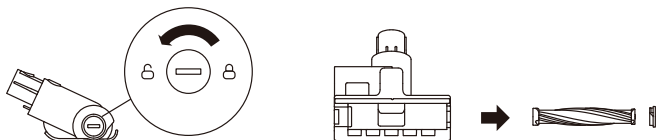

2. Spoel de borstelrol met schoon water wanneer het vuil is. Zet de borstelrol rechtop totdat deze volledig droog is.



De borstel voor meerdere oppervlakken schoonmaken

1. Druk op de borstelontgrendelingsknop en draai de zijafdekking linksom om de borstel te verwijderen.

2. Spoel de borstel af met water tot deze schoon is.

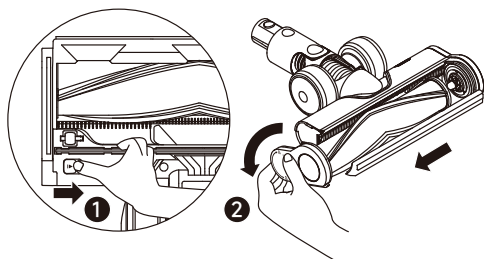

3. Laat de borstel minstens 24 uur rechtop aan de lucht drogen.

4. Plaats de borstel terug door de zijafdekking rechtsom te draaien totdat deze vastklikt.

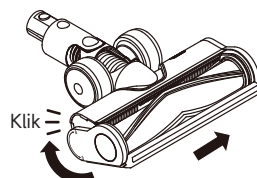
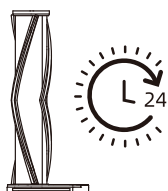

Als er een fout optreedt, stopt het apparaat met werken. Raadpleeg de volgende tabel voor het oplossen van problemen. Als het probleem aanhoudt, neem dan contact op met de klantenservice.

Fout	Mogelijke oorzaak	Oplossing
Het apparaat werkt niet.	De batterij van het apparaat is leeg of het batterijniveau is laag.	Laad de batterij vóór gebruik volledig op.
	Het apparaat staat rechtop.	Kantel het apparaat achterover.
	Een verstopping activeerde de oververhittingsbeveiliging smodus.	Verwijder de verstopping en wacht tot de temperatuur weer normaal is.
	De vuilwatertank is vol.	Maak de vuilwatertank leeg.
	De onderdelen zijn niet op hun plaats geïnstalleerd.	Zorg ervoor dat alle onderdelen goed op hun plaats zitten.
Het apparaat laadt langzaam op.	De temperatuur van de batterij is te laag of te hoog.	Wacht tot de temperatuur van de batterij weer normaal is.
De zuigkracht van het apparaat is zwak.	Het filter is verstopt.	Reinig het filter.
	De aanzuigopening of -slang is geblokkeerd door een vreemd voorwerp.	Reinig de buis en de aanzuigopening.
De motor maakt een raar geluid.	Er zit te veel vuil water in de vuilwatertank.	Maak de vuilwatertank leeg.
	De aanzuigopening is geblokkeerd.	Verwijder eventuele verstoppingen in de aanzuigopening.
De indicator voor het batterijniveau op het scherm licht niet op tijdens het opladen.	De stekker van het oplaadstation is niet goed in het stopcontact aangesloten.	Zorg ervoor dat de stekker van het oplaadstation goed aangesloten is.
	Het apparaat is niet goed op het oplaadstation geplaatst.	Zorg ervoor dat het apparaat correct op het oplaadstation is geplaatst.

Er komt geen water uit het apparaat	De schoonwatertank is niet goed op de juiste plaats geïnstalleerd, of het water in de schoonwatertank is onvoldoende.	Installeer of vul de schoonwatertank opnieuw.
	Het duurt 30 seconden om de borstelrol te bevochtigen.	Schakel het apparaat in en controleer het na enige tijd opnieuw.
De ventilatieopening lekt water.	Een botsing of een stevige ruk veroorzaakt het binnendringen van water in de motor.	Beweeg het apparaat voorzichtig heen en weer terwijl het is ingeschakeld.
	Het filter is niet helemaal droog na het reinigen	Droog vóór gebruik het filter volledig af.
Zelfreiniging mislukt.	De borstelrol kan vastgelopen zijn door grote vuildeeltjes	Verwijder het deksel van de borstelrol om de borstelrol te controleren en te reinigen.
	Het apparaat is niet goed op het oplaadstation geplaatst.	Zorg ervoor dat het apparaat wordt opgeladen voordat u de zelfreinigingsfunctie inschakelt.
	De zelfreiniging kan niet worden ingeschakeld als het batterijniveau lager dan 15% is.	Zelfreiniging kan alleen worden ingeschakeld als het apparaat wordt opgeladen en het batterijniveau meer dan 15% is.
	De Afvalwatertank is niet op zijn plaats geïnstalleerd, of de Afvalwatertank is vol	Installeer opnieuw of leeg de Afvalwatertank.
	De schoonwatertank is niet op de juiste plaats geïnstalleerd, of het water in de schoonwatertank is onvoldoende.	Installeer of vul de schoonwatertank opnieuw.
Slechte droogprestaties.	De luchtuitlaat en luchtinlaat van het oplaadstation kunnen mogelijk geblokkeerd zijn.	Controleer en verhelp de verstopping van de luchtuitlaat en luchtinlaat.

Neem voor extra service contact met ons op via <https://global.mova-tech.com/pages/contact-us>
 Website: www.mova-tech.com

Als het apparaat niet goed werkt, verschijnt op het scherm een foutmelding. Raadpleeg de onderstaande tabel om de oplossing te vinden.

Foutpictogram	Mogelijke oorzaak	Oplossing
	Onvoldoende water in de schoonwatertank	Vul de schoonwatertank.
	De vuilwatertank is vol	Maak de vuilwatertank leeg.
	Verstopte buis	Raadpleeg het gedeelte Verzorging en onderhoud om de buis en de vuilsensor te reinigen.
	Borstelrol zit vast	Reinig de borstelroller.
	De borstelrol en de buis zijn vuil	Plaats het apparaat terug op het oplaadstation voor zelfreiniging.
	Fout	Start het apparaat opnieuw op om problemen op te lossen. Als het probleem aanhoudt, neem dan contact op met de klantenservice.

Natte en droge stofzuiger			
Model	HMV24A	Nominaal vermogen	300 W
Nominale spanning	25,2 V ---	Oplaadspanning	31 V ---
Capaciteit van schoonwatertank	600 mL	Capaciteit van vuilwatertank	500 mL
Oplaadtijd	Ongeveer 5 uur		
Oplaadstation			
Model	HCBY	Nominaal ingangsvermogen*	200 W
Nominale ingang	220-240 V ~ 50-60 Hz	Nominaal uitgang	31 V --- 0,76 A
Gemotoriseerde reinigingskop			
Model	HCRG		
Nominale spanning	25,2 V	Nominaal vermogen	50 W
Gemotoriseerde miniborstel			
Model	HMM2		
Nominale spanning	25,2 V	Nominaal vermogen	15 W
Borstel voor meerdere oppervlakken			
Model	HVB5		
Nominale spanning	25,2 V	Nominaal vermogen	15 W

Onder normale gebruiksomstandigheden moet de afstand tussen de antenne en het lichaam van de gebruiker ten minste 20 cm bedragen.

* Het nominale ingangsvermogen verwijst naar het gemeten vermogen tijdens een representatieve cyclus voor het inschakelen van de droogmodus.

Weggoien en verwijderen van batterijen

De ingebouwde lithium-ion batterij bevat stoffen die gevaarlijk zijn voor het milieu. Voordat u de batterij weggooit, moet u ervoor zorgen dat de batterij door gekwalificeerde technici wordt verwijderd en bij een geschikt recyclingbedrijf wordt ingeleverd.

- de batterij moet uit het apparaat worden verwijderd voordat het wordt weggegooid;
- het apparaat moet van het stroomnet worden losgekoppeld wanneer de batterij wordt verwijderd;
- de batterij op veilige wijze moet worden afgevoerd.

Verwijderingsgids

1. Verwijder de schroefplug bovenaan de achterkant van het apparaat en verwijder de schroef met een schroevendraaier.
2. Gebruik het juiste gereedschap om het scherm te verwijderen en de kabels los te koppelen.
3. Gebruik een schroevendraaier om alle bevestigingsschroeven uit de behuizing te verwijderen.
4. Verwijder de schroeven van de batterij en verwijder vervolgens het batterijdeksel.
5. Maak de verbindingkabels van het batterijpakket los en verwijder de batterij uit het batterijpakket.

VOORZICHTIG:

- Voordat u de batterij verwijdert, moet u de stroom uitschakelen en de batterij zoveel mogelijk leeg laten lopen.
- Niet noodzakelijke batterijen moeten worden ingeleverd bij een geschikt recyclingbedrijf.
- Stel niet bloot aan een omgeving met hoge temperaturen om explosiegevaar te voorkomen.
- Onder extreme omstandigheden kan er vloeistof uit de batterij lekken. Bij aanraking, spoel met water en zoek medische hulp.

Instruções de segurança importantes

Leia atentamente este manual antes de o utilizar e guarde-o para referência futura. Quando utilizar um aparelho elétrico, deve seguir sempre as precauções básicas, incluindo as seguintes:

LEIA TODAS AS INSTRUÇÕES ANTES DE UTILIZAR (ESTE APARELHO). O não cumprimento dos avisos e instruções pode resultar em choque elétrico, incêndio e/ou ferimentos graves.

AVISO — Para reduzir o risco de incêndio, choque elétrico ou ferimentos:

Restrições de utilização

- Este produto não deve ser utilizado por crianças com menos de 8 anos de idade nem por pessoas com deficiências físicas, sensoriais, intelectuais, ou com experiência ou conhecimentos limitados sem a supervisão de um progenitor ou tutor para garantir um funcionamento seguro e para evitar quaisquer riscos. A limpeza e a manutenção não devem ser efetuadas por crianças sem supervisão.
- As películas de plástico podem ser perigosas. Para evitar o perigo de asfíxia, mantenha-as afastadas das crianças. As crianças não devem brincar com este aparelho.
- Utilize apenas em interiores, em superfícies de pavimento não alcatifadas, como vinil, azulejo, madeira impermeabilizada, etc. Tenha cuidado para não passar por cima de objetos soltos ou das extremidades de tapetes. O bloqueio da escova pode resultar numa falha prematura da correia.
- Utilize apenas como descrito neste manual do utilizador. Utilize apenas os acessórios recomendados pelo fabricante.
- Não exponha o aparelho ao fogo ou a temperaturas excessivas. A exposição ao fogo ou a temperaturas excessivas pode provocar uma explosão.
- Não utilize em ambientes extremamente quentes ou frios (abaixo de 5 °C /41°F ou acima de 40 °C /104°F). Carregue o aparelho a uma temperatura superior a 5 °C /41°F e inferior a 40 °C /104°F.
- Não mergulhe o aparelho em líquido.
- Não utilize para recolher líquidos inflamáveis ou combustíveis, como gasolina. Não utilize em áreas onde possam estar presentes líquidos inflamáveis ou combustíveis.
- Não coloque nenhum objeto nas aberturas. Não utilize o aparelho quando qualquer das suas aberturas estiver bloqueada. Mantenha-o livre de pó, cotão, cabelos e tudo o que possa inibir o fluxo de ar.
- Não apanhe materiais tóxicos (lixívia com cloro, amoníaco, desentupidor de canos, etc.). Não apanhe objetos duros ou afiados, como vidros, pregos, parafusos, moedas, etc.

Instruções de segurança importantes

- Não utilize o aparelho num espaço fechado cheio de vapores libertados por tintas à base de óleo, diluente, algumas substâncias à prova de traça, poeiras inflamáveis ou outros vapores explosivos ou tóxicos. Não apanhe nada que esteja a arder ou a fumegar, como cigarros, fósforos ou cinzas quentes.
- Não utilize o aparelho sem os filtros colocados.
- Mantenha o cabelo, a roupa larga, os dedos e todas as partes do corpo afastados das aberturas e das peças móveis do aparelho e dos seus acessórios.
- Mantenha os cabos que estão no chão afastados do aparelho durante a sua utilização. Pode ocorrer um perigo se o aparelho passar por cima de um cabo de alimentação.
- Tenha muito cuidado ao limpar escadas.

Manutenção e armazenamento

- Evite um arranque involuntário. Certifique-se de que o interruptor está na posição OFF (Desligado) antes de pegar ou transportar o aparelho. Transportar o aparelho com o dedo no interruptor ou ligar o aparelho durante o transporte, pode provocar um acidente.
- Certifique-se de que o aparelho é colocado numa superfície horizontal. Não utilize o aparelho na mesma posição se este estiver equipado com um rolo de escova e se a pega não estiver completamente na vertical. Não guarde o aparelho num local onde possa congelar.
- Desligue e retire a ficha da tomada quando não estiver a ser utilizado, antes de proceder à limpeza, manutenção ou conservação do aparelho e antes de o ligar ou desligar com uma escova em movimento.
- Não utilize um aparelho que esteja danificado ou que tenha sido modificado. Um aparelho danificado ou modificado pode apresentar um comportamento imprevisível, resultando em incêndio, explosão ou risco de ferimentos.
- Não modifique nem tente reparar o aparelho, exceto conforme indicado nas instruções de utilização e de cuidados a ter com o mesmo.
- Não utilize o aparelho com um acessório danificado (por exemplo: base de carregamento, cabo de alimentação, etc.). Se o aparelho ou acessório tiver caído, se tiver sido danificado, deixado ao ar livre, se tiver caído na água ou não estiver a funcionar como deveria, nunca o tente utilizar. Mande-o reparar num centro de assistência autorizado.
- Mande efetuar a manutenção por um técnico qualificado, utilizando apenas peças de substituição idênticas. Desta forma, garante a segurança do aparelho.
- Se o acessório estiver danificado, deve ser substituído pelo fabricante, pelo seu agente de assistência técnica ou por pessoas igualmente qualificadas, de modo a evitar um risco.

Instruções de segurança importantes

Bateria e carregamento

- Para recarregar o aparelho, utilize apenas a base de carregamento fornecida com o mesmo. Utilize apenas com a base de carregamento HCBY.
- Siga todas as instruções de carregamento e não carregue o aparelho fora do intervalo de temperatura especificado na bateria, uma vez que isso aumenta o risco de incêndio.
- A base de carregamento está equipada com uma função de secagem que só é adequada para secar a escova deste aparelho.
- Mantenha o cabo da base de carregamento afastado de superfícies aquecidas. Não pegue na ficha da base de carregamento ou no aparelho com as mãos molhadas. Para desligar, agarre na ficha da base de carregamento e não no cabo.
- Não puxe nem transporte o adaptador pelo cabo, não utilize o cabo como pega, não feche a porta sobre ele nem o puxe à volta de esquinas ou cantos afiados.
- Não utilize qualquer bateria não recarregável. Se não o fizer, pode provocar um incêndio na bateria de íões de lítio. Este produto contém baterias que só podem ser substituídas por técnicos qualificados ou pelo serviço pós-venda.
- A bateria de íões de lítio contém substâncias que são perigosas para o ambiente. Antes de eliminar o aparelho, retire primeiro a bateria, depois descarte-a ou recicle-a de acordo com as leis e regulamentos locais do país ou região em que é utilizada.
- Para retirar a bateria, deve desligar o aparelho da rede elétrica. Mantenha as baterias fora do alcance das crianças. Nunca ponha as baterias na boca. Em caso de ingestão, contacte o seu médico ou a unidade de controlo de envenenamento local.
- Em condições de uso abusivo, nunca se coloque em contacto com a bateria, da qual pode ser expelido líquido. Se ocorrer um contacto acidental, lave com água. Se o líquido entrar em contacto com os olhos, procure imediatamente ajuda médica. O líquido projetado da bateria pode causar irritação ou queimaduras.
- A base de carregamento é capaz de carregar a bateria de 7 células de 2600 mAh. Esta base de carregamento não deve ser utilizada para carregar baterias não recarregáveis. Se não o fizer, pode provocar um incêndio na bateria de íões de lítio.

Instruções de segurança importantes

Símbolos



Apenas para uso interior



Cuidado: superfície quente



Equipamento de Classe II



Elo fusível miniatura com desfasamento temporal em que T 3,15A é o símbolo da característica tempo/corrente



Leia o manual do operador



Cabeça de limpeza motorizada para limpeza de aspiração de água



Informação sobre o REEE

Todos os produtos com este símbolo são resíduos de equipamentos elétricos e eletrónicos (REEE, como especificado na Diretiva 2012/19/UE) que não devem ser misturados com resíduos domésticos não selecionados. Em vez disso, deve proteger a saúde humana e o ambiente, entregando os seus resíduos de equipamentos elétricos e eletrónicos, designado pelo governo ou pelas autoridades locais. A eliminação e reciclagem corretas ajudarão a prevenir potenciais consequências negativas para o ambiente e a saúde humana. Por favor, contacte o instalador ou as autoridades locais para mais informações sobre o local, bem como sobre os termos e condições desses pontos de recolha.

Nós, a Moonstone Technology (Shaoxing) Co., Ltd., declaramos que este equipamento está em conformidade com as Diretivas, Normas Europeias e alterações aplicáveis. O texto completo da declaração de conformidade da UE está disponível no seguinte endereço de Internet: www.mova-tech.com

Para obter o manual eletrónico pormenorizado, consulte <https://global.mova-tech.com/pages/user-manuals-and-faqs>

Visão geral do produto

Lista da Embalagem

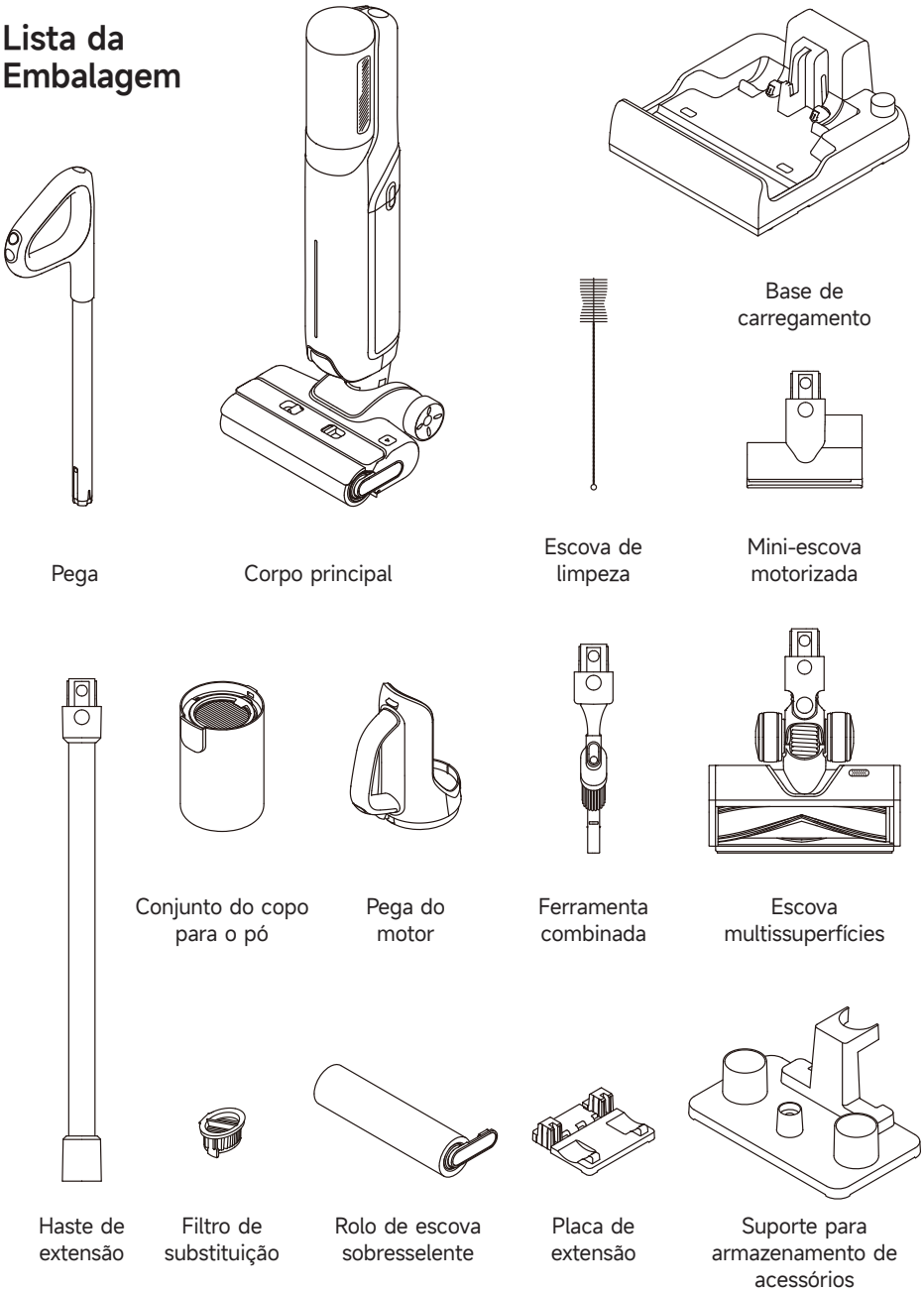

Visão geral do produto

Aspiração

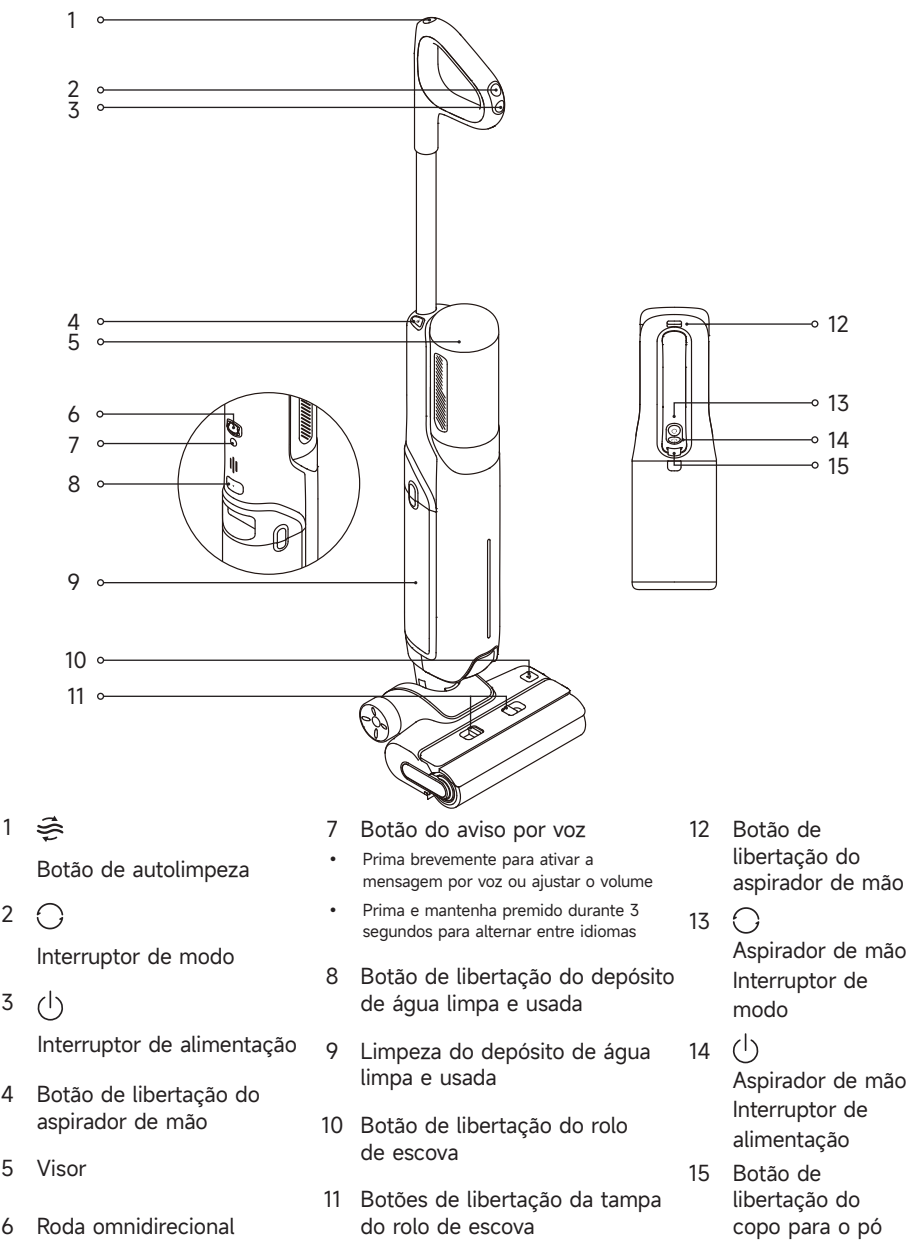

Visão geral do produto

Base de carregamento

- 1 Entrada do ar de secagem
- 2 Saída do ar de secagem
- 3 Cabo de alimentação
- 4 Contactos para carregamento

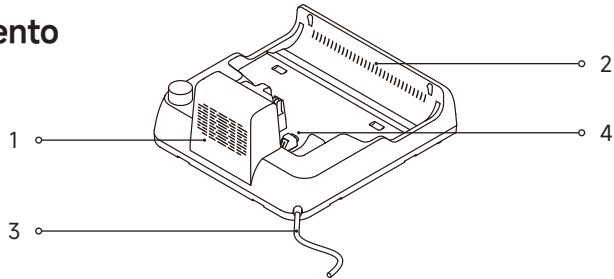

Visor



- | | | |
|---|----------------------------------|---|
| 1 Indicador do processo de autolimpeza / Indicador de concentração de poeiras / Indicador do processo de secagem | 3 Modo automático | 10 Mensagens de erro |
| <ul style="list-style-type: none"> • Durante a autolimpeza, o indicador mostra o progresso da mesma. • A cor do indicador muda com a quantidade de sujidade em tempo real quando está a ser utilizado. • Durante a secagem, o indicador mostra o progresso da mesma. | 4 Modo de aspiração | <ul style="list-style-type: none"> Água insuficiente no depósito de água limpa Depósito de água usada cheio Tubo obstruído O Tubo está entupido |
| 2 Modo de autolimpeza | 5 Modo turbo (Aspirador de mão) | 11 Indicador da bateria |
| | 6 Modo de secagem | <ul style="list-style-type: none"> Vermelho intermitente: Sem potência Vermelho fixo: Nível da bateria <15% Verde Fixo: nível da bateria ≥ 15% |
| | 7 Modo Turbo | |
| | 8 Modo Ultra | |
| | 9 Modo normal (Aspirador de mão) | |

Nota: se o aparelho não estiver a funcionar corretamente, o ecrã apresenta uma mensagem de erro ou um código de erro. Consulte a tabela de Avisos de erro e Soluções para encontrar a sua solução.

Instalação

Instalar a pega

Introduza a extremidade do cabo verticalmente na porta situada na parte superior do aparelho, como indicado, até ouvir um clique.

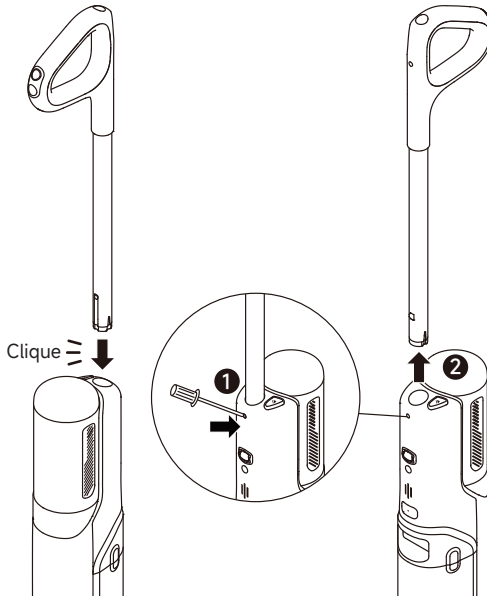

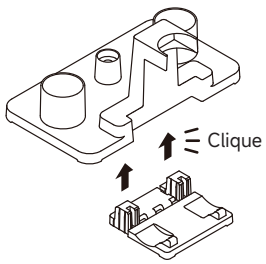

Nota: para desmontar, introduza um objeto duro no orifício do aparelho, como indicado, para pressionar os contactos e puxe a pega para cima ao mesmo tempo.

Instalar a placa de extensão

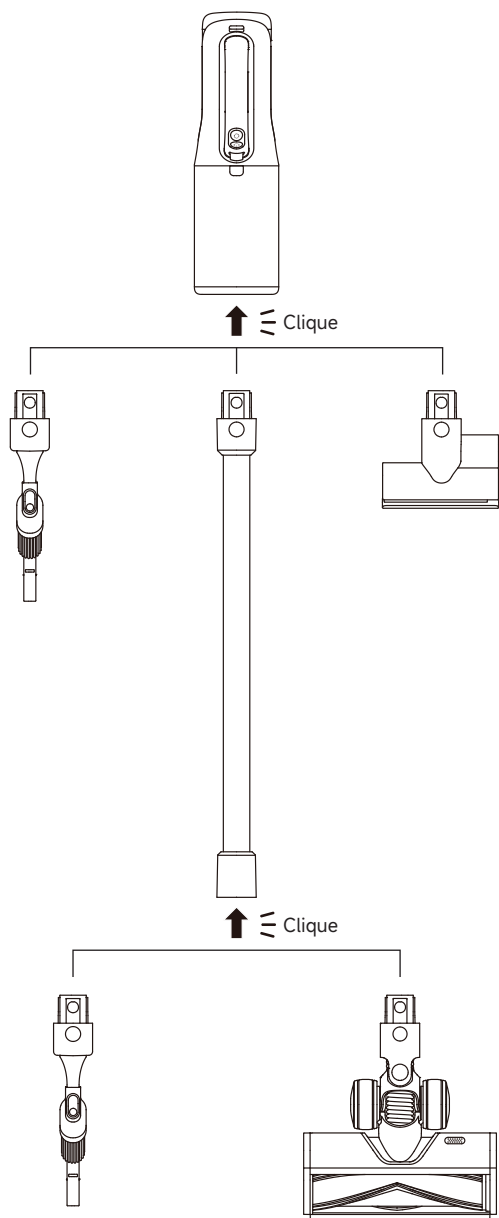

Instalar os acessórios do aspirador de mão



1. Coloque a base de carregamento contra uma parede num terreno plano e ligue-a a uma fonte de alimentação. Carregue totalmente o aparelho antes da primeira utilização.
2. Coloque o aparelho sobre a base de carregamento. O carregamento está concluído quando o indicador de bateria completa fica verde fixo e  se apaga.

Indicador de carregamento

- Vermelho pulsante: nível da bateria < 15% (a carregar)
- Verde pulsante: nível da bateria \geq 15% (a carregar)

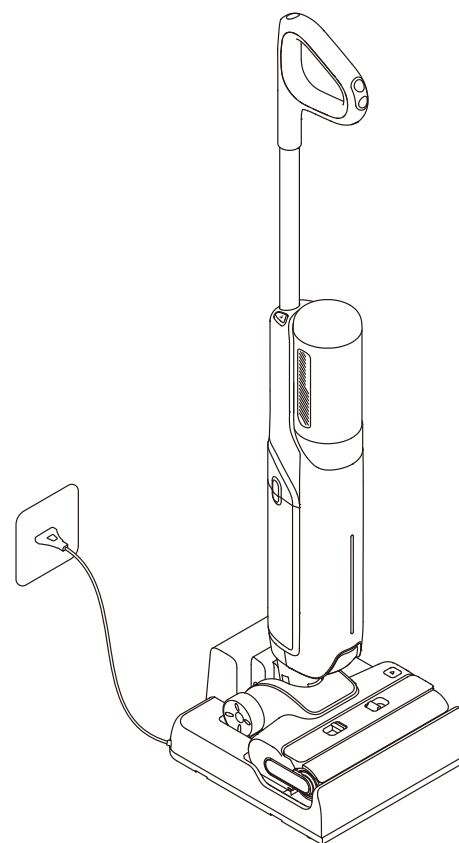

Nota:

- Se não ocorrer qualquer operação durante 10 minutos após o carregamento completo, o aspirador entrará no modo de suspensão. Reinicie o aparelho se precisar de o utilizar.
- Para prolongar a vida útil da bateria, esta arrefece automaticamente depois de ter utilizado o aparelho durante um longo período de tempo.

Enchimento do depósito de água limpa

1. Prima o botão de libertação do depósito de água limpa e usada e retire o depósito. Abra a tampa do depósito de água limpa e encha-o com água.

2. Instale o depósito de água limpa e usada e certifique-se de que encaixa no lugar.

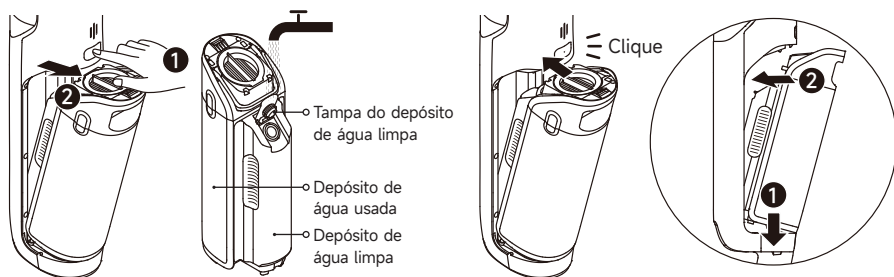

Iniciar a limpeza

Pise suavemente a tampa da escova e recline o aparelho para trás. Prima o botão de alimentação  para iniciar/parar o funcionamento. Se o aparelho estiver na posição vertical durante o trabalho, a tarefa em curso será suspensa. O aparelho foi concebido para se deitar num ângulo de 180 graus, permitindo-lhe alcançar e limpar debaixo dos móveis mais baixos.

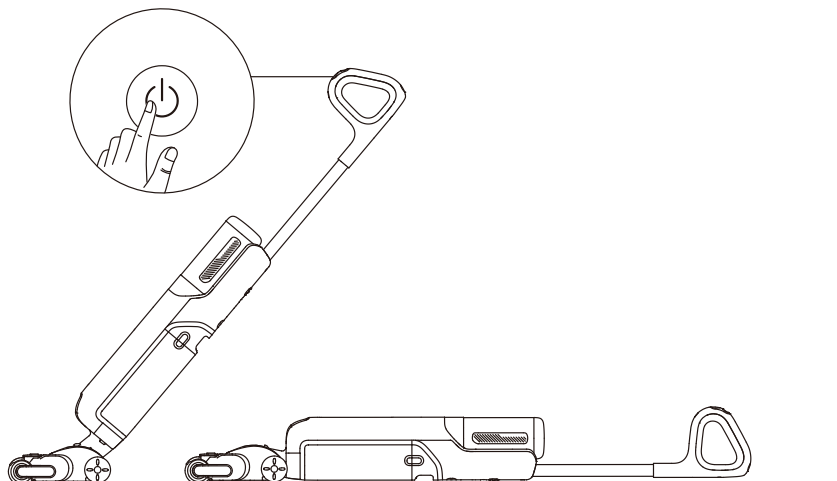

Nota:

- Não aspire líquidos com espuma.
- O aparelho é adequado para a limpeza de pavimentos, mármore, azulejos e outras superfícies duras.
- Quando o aparelho estiver em funcionamento, não o levante do chão, não o desloque nem o incline. Caso contrário, a água usada pode escorrer para o motor.

Mudança de modo

Prima o interruptor de modo  para mudar de modo de acordo com as suas necessidades.



Modo automático

O aparelho regulará de forma inteligente a potência de aspiração em função das manchas no solo.



Modo Ultra

A preparar o modo Ultra; aguarde 30 segundos. Este modo é adequado para uma limpeza profunda.



Modo normal (Aspirador de mão)

Quando o aparelho se converte num aspirador portátil, liga-se por predefinição no Modo normal.



Modo Turbo

Se o modo Turbo estiver selecionado, o aparelho aspirará as manchas mais difíceis no chão.



Modo de aspiração

Se selecionar o modo de aspiração, o aparelho irá aspirar apenas água; o rolo de escova não será humedecido e não será distribuída água do depósito de água limpa.



Modo turbo (Aspirador de mão)

Prima o interruptor de modo de aspirador de mão para selecionar o Modo Turbo.

Esvaziar o depósito de água usada

1. Prima o botão de libertação do depósito de água limpa e usada e retire o depósito.

2. Puxe para cima a pega da tampa do depósito de água usada, levante a tampa e deite fora a água usada.

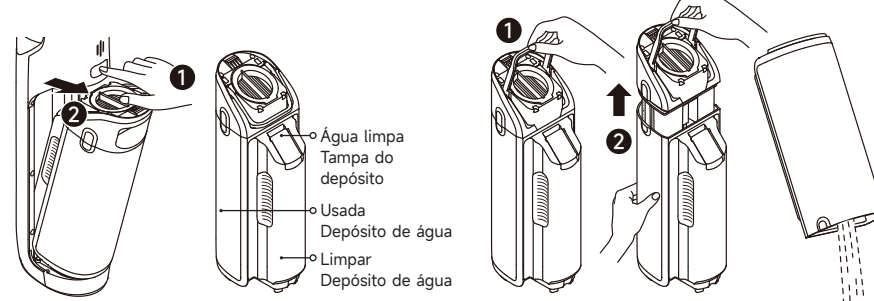

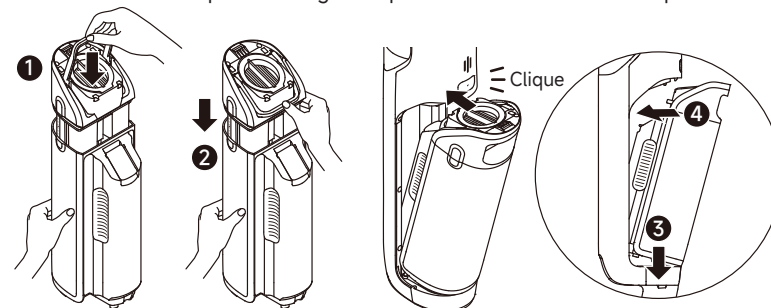

3. Volte a instalar a tampa do depósito de água usada, prima a pega para baixo e fixe a tampa. Volte a instalar o depósito de água limpa e usada até ouvir um clique.



Modo de autolimpeza

1. Volte a colocar o aparelho na base. Certifique-se de que a água no depósito de água limpa é suficiente para a autolimpeza.
2. Prima brevemente o botão de autolimpeza na parte superior da pega para iniciar/parar a autolimpeza.
3. Esvazie o depósito de água usada quando a autolimpeza estiver concluída. Então, o aparelho entra no modo de secagem e começa a secar o rolo de escova com ar quente.

Modo de secagem

- Prima e mantenha premido o botão de autolimpeza  durante 3 segundos para ativar o modo de secagem e secar o rolo de escova com ar quente.
- Prima o botão  para sair do modo de secagem.

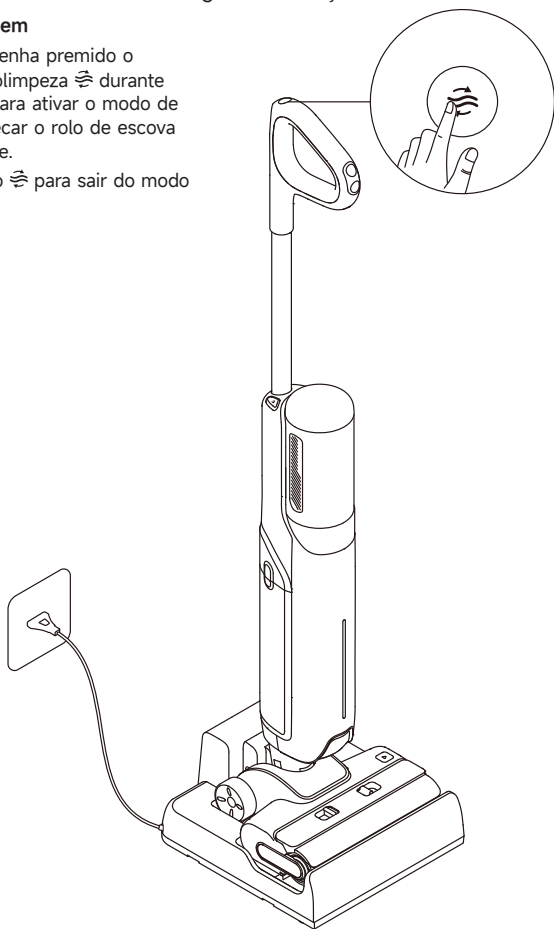



Nota:

- A função de autolimpeza só pode ser ativada quando o aparelho está a ser carregado e o nível da bateria é superior a 15%. Se o nível da bateria for inferior, carregue-a até 15% antes de iniciar a autolimpeza.
- Limpe a base de carregamento se existirem manchas na base após a conclusão da autolimpeza.
- Se limpar o rolo da escova manualmente, deixe-o secar ao ar ou utilize o modo de secagem várias vezes.

1. Prima o botão de libertação do aspirador de mão para remover o aspirador de mão.

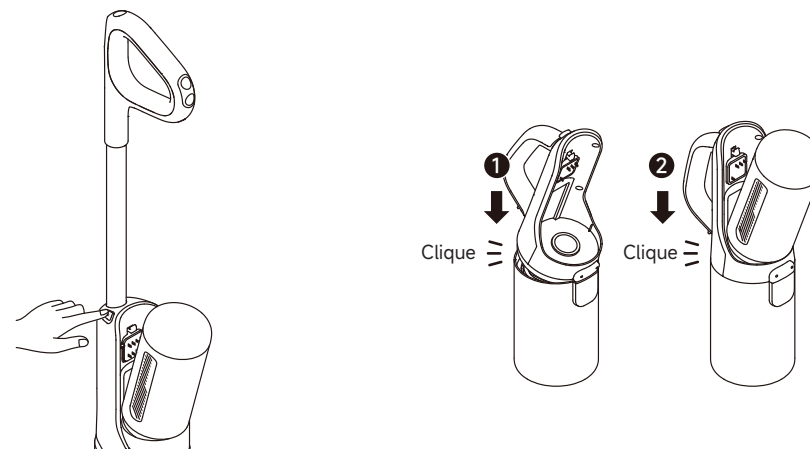
2. Instale o conjunto do copo para o pó e os outros acessórios conforme ilustrado no diagrama até ouvir um clique.



3. Prima por instantes o interruptor de alimentação do aspirador de mão  para começar a funcionar. Prima por instantes o interruptor de modo do aspirador de mão  para alterar entre o modo normal e o modo Turbo, de acordo com as suas necessidades.

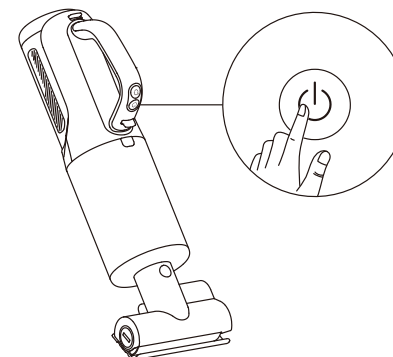

Ferramenta combinada

Para limpar cantos, escadas, sofás, mesas de centro e outros espaços estreitos.

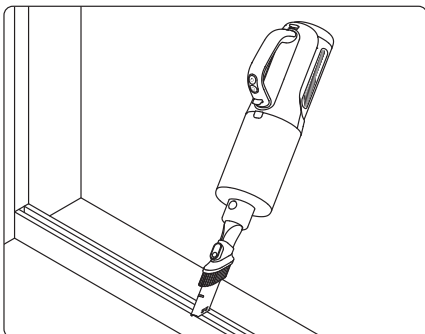

Miniescova motorizada

Para aspirar sujidade, pelos de animais de estimação e outros resíduos persistentes de sofás, roupa de cama e outras superfícies de tecido.

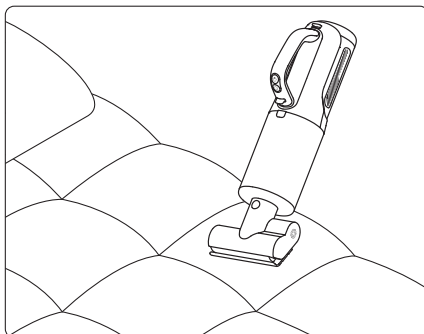

Escova multissuperfícies

Para limpar carpetes de pelo médio a curto, azulejos e pisos duros.

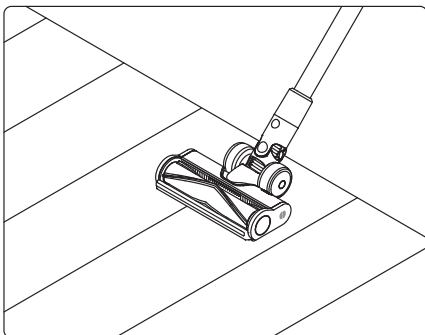

Suporte para armazenamento de acessórios

Guarde o conjunto do copo para o pó, a ferramenta combinada, a miniescova motorizada, e a escova multissuperfícies no acessório de montagem, conforme ilustrado no diagrama.

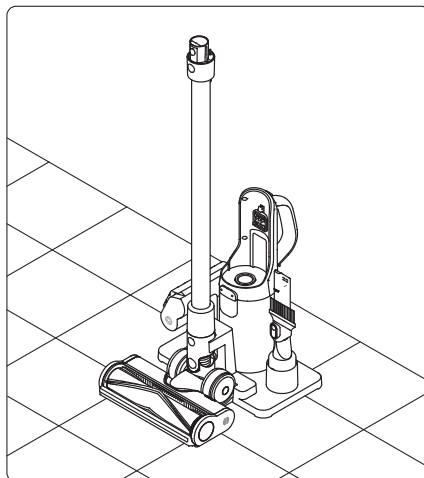

CUIDADO! NÃO guarde o aspirador de mão no suporte para armazenamento de acessórios para evitar danos.

Sugestões:

- Desligue o aparelho antes da manutenção. Não toque no interruptor de alimentação.
- Substitua as peças, se necessário. As peças devem ser substituídas pelas que se encontram disponíveis no fabricante ou no seu agente de assistência.
- Se o aparelho não for utilizado durante um longo período de tempo, carregue-o completamente, desligue a ficha de alimentação e guarde-o num ambiente fresco e com pouca humidade, longe da luz solar direta. Para evitar a descarga excessiva da bateria, carregue o aparelho pelo menos uma vez a cada 3 meses.

Limpeza do depósito de água usada

1. Prima o botão de libertação do depósito de água limpa e usada e retire o depósito.

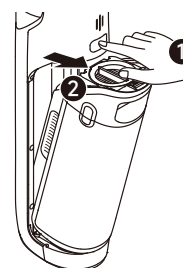

2. Puxe para cima a pega da tampa do reservatório de água usada e levante a tampa. Retire o filtro e o cesto do filtro de resíduos sólidos da tampa do reservatório de água usada.



3. Lave o reservatório de água usada, a tampa do reservatório e o cesto do filtro de resíduos sólidos com água. Utilize a escova de limpeza fornecida para limpar as paredes interiores do depósito.

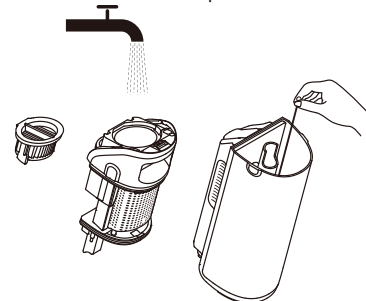

4. Volte a instalar a tampa do reservatório de água usada, premindo a pega para baixo e fixando a tampa. Em seguida, volte a instalar o depósito de água usada até ouvir um clique.

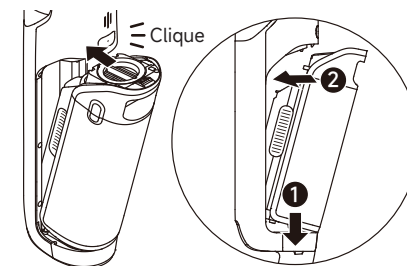

Nota: recomenda-se que limpe o depósito de água usada atempadamente após cada utilização, bem como antes e depois da autolimpeza.

Cuidados e manutenção

Limpar o filtro

1. Retire o filtro e elimine com cuidado o pó que flutua à superfície.



Nota: Recomenda-se a substituição do filtro a cada 3 a 6 meses.

Limpar o conjunto do copo para o pó

1. Prima o botão de libertação do copo para o pó e retire-o.

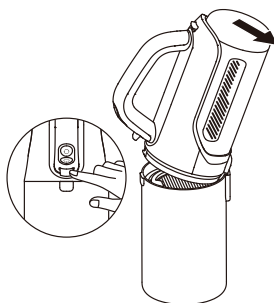

3. Bata cuidadosamente no filtro ou limpe com a escova de limpeza. Enxague o filtro e o copo para o pó com água.

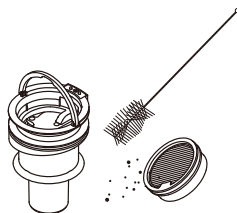

Nota:

- Recomenda-se que limpe o copo para o pó após cada utilização ou após a quantidade de pó dentro do copo alcançar a linha MÁX.
- Recomenda-se a substituição do filtro a cada 3 a 6 meses.

2. Quando o filtro estiver sujo e precisar de ser lavado, passe-o por água. Deve estar completamente seco antes de o utilizar.

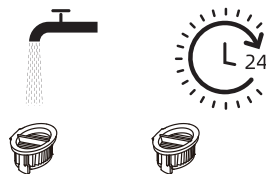

2. Retire o filtro e o conjunto ciclone do copo para o pó, esvazie então o copo.



Nota: Para reduzir o risco de choque elétrico, não lave o conjunto ciclone com água.

4. Seque o filtro e o copo para o pó por completo antes de utilizar.

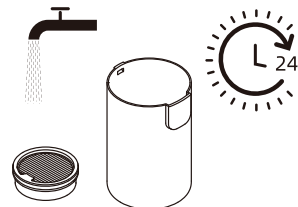

Cuidados e manutenção

Limpeza do conjunto da escova

1. Prima os botões de libertação da tampa do rolo de escova para retirar a tampa do mesmo. Prima o botão de libertação do rolo de escova e puxe a pega para o retirar.

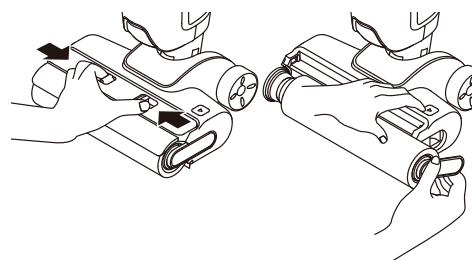

3. Limpe a entrada de sucção com um pano seco ou um pano húmido.

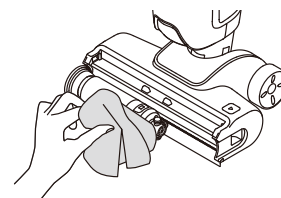

Nota:

- Não enxágue o conjunto da escova com água.
- Limpe se necessário. Recomenda-se a substituição do rolo de escova a cada 3 a 6 meses.

2. Limpe os cabelos e os detritos presos no rolo de escova com a escova de limpeza fornecida. Lave o rolo de escova e a tampa com água limpa e seque-os completamente.

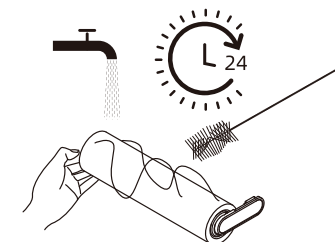

4. Volte a instalar o rolo de escova e a tampa respetiva até ouvir um clique.

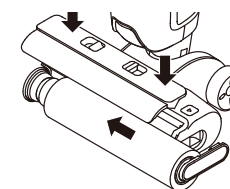

Limpeza do tubo e do sensor de sujidade

Retire o depósito de água limpa e usada. Limpe o tubo e o sensor de sujidade com um pano húmido antes de o utilizar.

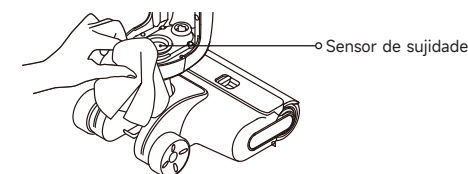

Nota: não lave o tubo ou o sensor de sujidade.

Limpeza da miniescova motorizada

1. Utilize uma moeda, conforme ilustrado, para rodar o fecho no sentido anti-horário e remover o rolo de escova até ouvir um clique.

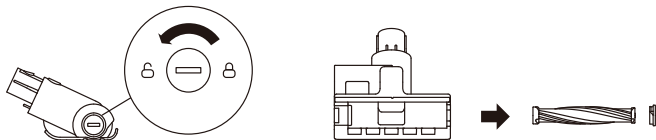

2. Quando estiver sujo, passe o rolo de escova por água limpa. Coloque o rolo de escova na vertical até estar completamente seco.



Limpar a escova multissuperfícies

1. Prima o botão de libertação da escova e rode a tampa lateral para a esquerda, para remover a escova.

2. Enxague a escova com água até ficar limpa.

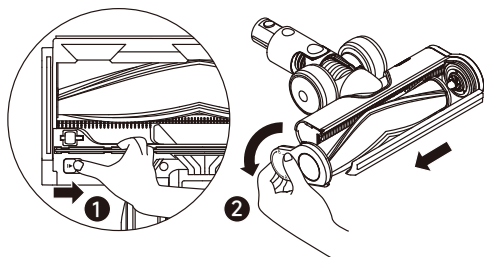

3. Deixe a escova secar ao ar livre na vertical durante, pelo menos, 24 horas.

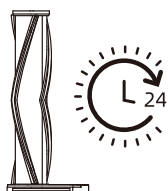

4. Volte a colocar a escova ao girar a tampa lateral para a direita até ouvir um clique.

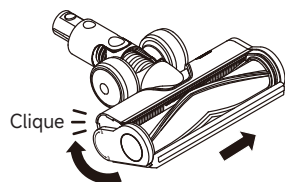

Se ocorrer um erro, o aparelho deixará de funcionar. Consulte a tabela seguinte para a resolução de problemas. Se o problema persistir, contacte o serviço pós-venda.

Erro	Possível causa	Solução
O aparelho não funciona.	O aparelho está sem bateria ou o nível da bateria está baixo.	Carregue totalmente a bateria antes de utilizar.
	O aparelho está na posição vertical.	Recline o aparelho para trás.
	Modo de proteção contra sobreaquecimento ativado por bloqueio.	Elimine o entupimento e aguarde até que a temperatura volte ao normal.
	O depósito de água usada está cheio.	Esvazie o depósito de água usada.
O carregamento do aparelho é lento.	As peças não estão instaladas no seu lugar.	Certifique-se de que todas as peças estão corretamente colocadas.
	A temperatura da bateria é demasiado baixa ou demasiado alta.	Aguarde até que a temperatura da bateria volte ao normal.
O poder de sucção do aparelho é fraco.	O filtro está entupido.	Limpe o filtro.
	A entrada ou o tubo de aspiração está bloqueado por um objeto estranho.	Limpe o tubo e a entrada de aspiração.
O motor está a fazer um ruído estranho.	Há demasiada água suja no depósito de água usada.	Esvazie o depósito de água usada.
	A entrada de aspiração está bloqueada.	Elimine qualquer obstrução na entrada de aspiração.
O indicador do nível da bateria no ecrã do visor não se acende durante o carregamento.	A ficha da base de carregamento não está corretamente inserida na tomada elétrica.	Certifique-se de que a ficha da base de carregamento está inserida no lugar.
	O aparelho não está corretamente colocado na base de carregamento.	Certifique-se de que o aparelho está corretamente colocado na base de carregamento.





Resolução de problemas

Não sai água do aparelho.	O depósito de água limpa não está corretamente instalado no local, ou a água nele contida é insuficiente	Volte a instalar ou encha o depósito de água limpa.
	Demora 30 segundos a humedecer o rolo de escova.	Ligue o aparelho e verifique novamente após algum tempo.
O respiradouro tem uma fuga de água.	Uma colisão ou um puxão brusco provoca a entrada de água no motor.	Mova o aparelho suavemente para a frente e para trás enquanto está ligado.
	O filtro não ficou completamente seco depois de ter sido limpo.	Seque completamente o filtro antes de o utilizar.
A autolimpeza falha.	O rolo de escova pode estar encravado com detritos grandes.	Abra a tampa do rolo de escova para verificar e limpar o mesmo.
	O aparelho não está corretamente colocado na base de carregamento.	Certifique-se de que o aparelho está a ser carregado antes de ativar a função de autolimpeza.
	A autolimpeza não pode ser ativada se o nível da bateria for inferior a 15%.	A função de autolimpeza só pode ser ativada quando o aparelho está a ser carregado e o nível da bateria é superior a 15%.
	O depósito de água usada não está instalado no lugar ou está cheio.	Volte a instalar ou esvazie o depósito de água usada.
	O depósito de água limpa não está instalado no lugar ou a água nele contida é insuficiente	Volte a instalar ou encha o depósito de água limpa.
Fraco desempenho de secagem.	A saída de ar e a entrada de ar da base de carregamento podem estar bloqueadas.	Verifique e elimine o entupimento da saída e da entrada de ar.

Para serviços adicionais, contacte-nos através do endereço <https://global.mova-tech.com/pages/contact-us>
Site: www.mova-tech.com

Resolução de problemas

Se o aparelho não estiver a funcionar corretamente, o ecrã apresenta uma mensagem de erro. Consulte a tabela abaixo para encontrar a sua solução.

Ícone de erro	Possível causa	Solução
	Água insuficiente no depósito de água limpa	Encha o depósito de água limpa.
	Depósito de água usada cheio	Esvazie o depósito de água usada.
	Tubo obstruído	Consulte a secção "Cuidados e manutenção" para limpar o tubo e o sensor de sujidade.
	O Tubo está entupido	Limpe o rolo de escova.
	O rolo de escova e o tubo estão sujos.	Volte a colocar o aparelho na base para a autolimpeza.
	Erro	Reinicie o aparelho para resolução de problemas. Se o problema persistir, contacte o serviço de apoio ao cliente.

Aspiração a seco e a húmido			
Modelo	HMV24A	Potência nominal	300 W
Tensão nominal	25,2 V ---	Tensão de carregamento	31 V ---
Capacidade do depósito de água limpa	600 ml	Capacidade do depósito de água usada	500 ml
Tempo de carregamento	Aproximadamente 5 horas		
Base de carregamento			
Modelo	HCBY	Entrada de potência nominal*	200 W
Entrada nominal	220-240 V ~ 50-60 Hz	Saída nominal	31 V --- 0,76 A
Cabeça de limpeza motorizada			
Modelo	HCRG		
Tensão nominal	25,2 V	Potência nominal	50 W
Miniescova motorizada			
Modelo	HMM2		
Tensão nominal	25,2 V	Potência nominal	15 W
Escova multissuperfícies			
Modelo	HVB5		
Tensão nominal	25,2 V	Potência nominal	15 W

Em condições normais de utilização, este equipamento deve ser mantido a uma distância de separação de, pelo menos, 20 cm entre a antena e o corpo do utilizador.

* A potência nominal de entrada refere-se à potência medida durante um ciclo representativo para entrar no modo de secagem.

A bateria de íões de lítio incorporada contém substâncias que são perigosas para o ambiente. Antes de eliminar a bateria, certifique-se de que a bateria é removida por técnicos qualificados e eliminada numa instalação de reciclagem apropriada.

- a bateria tem de ser removida do aparelho antes de este ser desmontado;
- o aparelho deve ser desligado da rede de alimentação ao retirar a bateria;
- a bateria deve ser eliminada de forma segura.

Guia de remoção

1. Retire o tampão roscado na parte superior da parte de trás do aparelho e retire o parafuso com uma chave de fendas.
2. Utilize uma ferramenta adequada para retirar o conjunto do ecrã e desligar os cabos.
3. Utilize uma chave de fendas para retirar todos os parafusos de fixação do corpo.
4. Retire os parafusos do conjunto da bateria e, em seguida, retire a tampa da bateria.
5. Desligue os cabos de ligação do conjunto da bateria e retire a bateria do conjunto.

CUIDADO:

- Antes de remover a bateria, desligue a alimentação e esgote a bateria o mais possível.
- As baterias que já não são necessárias devem ser descartadas numa instalação de reciclagem apropriada.
- Não exponha a ambientes com altas temperaturas para evitar riscos de explosão.
- Em condições de uso abusivo, pode ser ejetado líquido da bateria. Se ocorrer contacto, enxague com água e procure ajuda médica.