

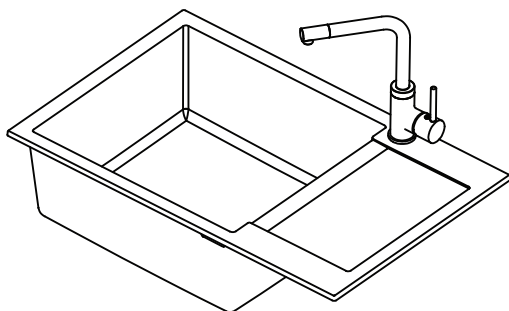

HELIKA

helika-sinks.com



COMPOSITE GRANITE KITCHEN SINKS USER MANUAL

BENUTZERHANDBUCH FÜR VERBUNDGRANIT-KÜCHENSPÜLEN

MANUEL D'UTILISATION DES ÉVIERS DE CUISINE EN GRANIT COMPOSITE

FREGADEROS DE COCINA DE GRANITO COMPUESTO MANUAL DEL USUARIO

KOMPOZITNÉ GRANITOVÉ KUCHYNSKÉ DREZY NÁVOD NA POUŽÍVANIE

UPORABNIŠKI PRIROČNIK ZA KUHINJSKA POMIVALNA KORITA
IZ KOMPOZITNEGA GRANITA

KOMPOZIT GRÁNIT KONYHAI MOSOGATÓ HASZNÁLATI ÚTMUTATÓ

NÁVOD K POUŽITÍ GRANITOVÝCH KUCHYŇSKÝCH DŘEZŮ

EN SK
DE SI
FR HU
ES CZ

Manufactured in Lithuania



1.

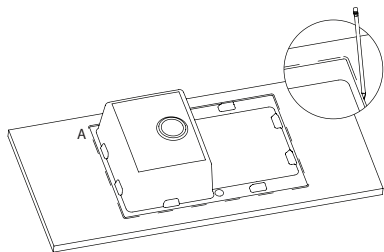

2.

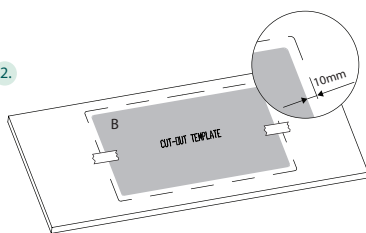

3.

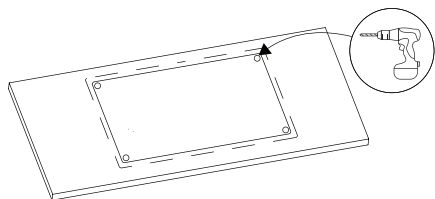

4.

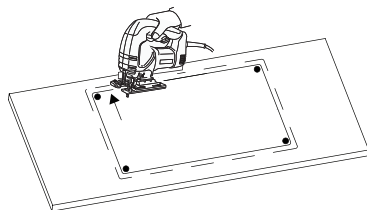

5.

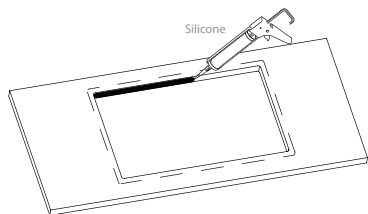

6.

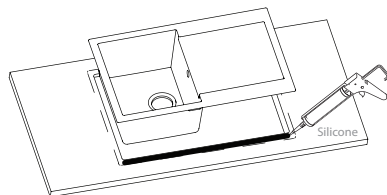

7.

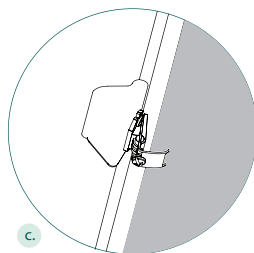
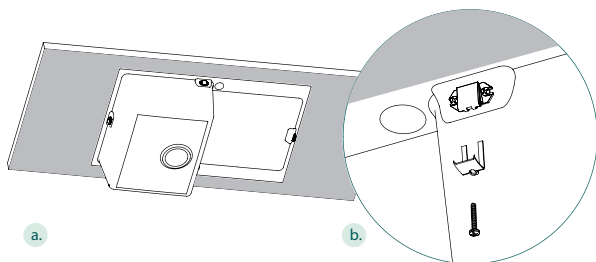

8.

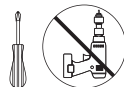
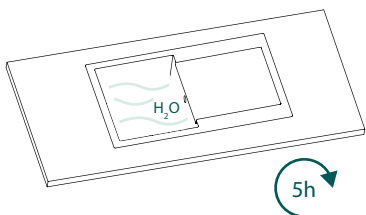

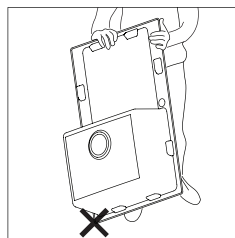
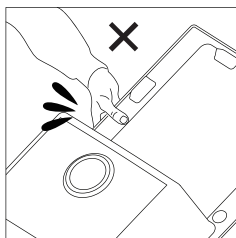
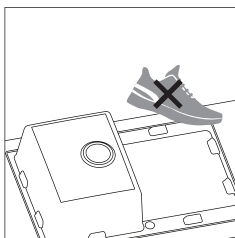
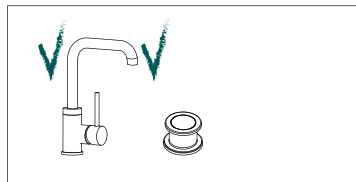
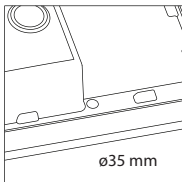
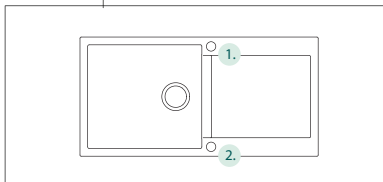
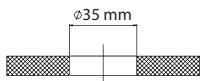
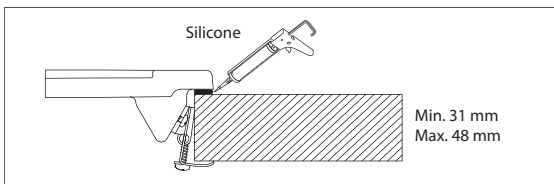
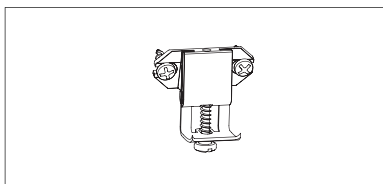

No.	Sink dimensions, mm	Installation	Overflow	Hole type for accessories	Basket waste type	Neto,kg
SQT100	490x510x200	Top-mounted	yes	Fully drilled [2], 35 mm	Manual AQP	8,1
SQT101	780x500x200	Top-mounted	yes	Fully drilled [2], 35 mm	Pop-Up AQF-002AW	14,5
SQT102	620x500x200	Top-mounted	yes	Fully drilled [2], 35 mm	Pop-Up AQF-002AW	12,2
SQT105	780x500x200	Top-mounted	yes	Fully drilled [2], 35 mm	Pop-Up AQL-002AW	15
SQT103	1000x500x200	Top-mounted	yes	Fully drilled [2], 35 mm	Pop-Up AQL-002AW	14,3
SQQ100	565x510x200	Top-mounted	yes	Fully drilled [1], 35 mm	Manual AQF-001W	8,1
SQN100	460x515x200	Top-mounted	yes	Fully drilled [1], 35 mm	Manual AQF-001W	8,85

Attention! If the courier service has delivered your HELIKA® sink, please check your goods upon arrival. If any of your items are damaged, note it on the courier's documents on-site. Take a clear photograph of the outer packaging and the actual damage to the item received, and email them to the seller's customer service team along with a description. Please be assured that goods damaged during transport will always be replaced if reported to the seller within three days, and the goods have been signed for as damaged.

Before using your HELIKA® sink, please read the installation instructions carefully, adhere to the cleaning and maintenance instructions, and use your new sink without any worries.

NOTE! The illustrations in this manual may differ from the actual product received and are only for explanatory purposes.

SAFETY MEASURES

Before assembly, please ensure that the item is in perfect condition and that all safety devices are functional.

We recommend that all HELIKA® products be installed by fully licensed and insured professionals with experience in installing kitchen fixtures or by an authorized specialist company.

Connection parts must be installed carefully and checked thoroughly for leaks.

Suitable tools should be used for assembly.

Only adults should carry out the assembly, and children should be kept away from the area.

The brackets of the sink may be sharp-edged, so it is recommended to wear work gloves while installing to avoid injuries.

Before connecting the sink with the water jet, carefully check all connections for any damage, loose items, or other factors that can lead to a loss of safety or leaks.

In case of damage or other abnormalities:

- If any irregularities or damage occur after installation during everyday use or maintenance, stop using the sink immediately to prevent any risk of injury.
- Only release the lock after the anomalies have been rectified.

TECHNICAL DATA

Product Description: The HELIKA® sink is a bowl-shaped plumbing fixture designed for preparing food, washing dishes, and disposing of domestic wastewater (PWD). The top-mounted HELIKA® sinks come with a drilled hole (35mm) for tap installation, ensuring a supply of hot and cold water. The sink also includes a drain to remove used water, which consists of a basket strainer and a shut-off device.

CONFORMANCE WITH EU DIRECTIVES

This product bears the CE marking and ensures that the HELIKA® sink is manufactured according to the relevant requirements of the EN 13310:2015+A1:2018 standard.

Product Material: The Helika® artificial granite sink contains over 80% natural quartz sand and 20% resin as a binding agent. The granite surface is heat-resistant, scratch-proof, can withstand sudden changes in water temperature, and is not affected by UV rays, maintaining its color. The material is also resistant to stains, chemical cleaning products, and dyes.

ASSEMBLY OF THE PRODUCT

These instructions are for the installation of sinks that are placed on the kitchen countertop only.

Before installing the product, ensure that it is not damaged in any way.

STEP 1 Select a location suitable for the sink. The worktop surface must be horizontal and have sufficient space underneath it. **Attention!** Templates are supplied only as a guide. The actual use of the sink will ensure a more accurate cutout.

STEP 2 Place the template on the sink first to check if the template is the right size! Fix the template with adhesive tape. Then trace the template with a pencil.

STEP 3 Drill a hole of 10 mm in each corner.

STEP 4 Using a reciprocating saw, cut the sink hole.

STEP 5 Apply sanitary silicone along the edge of the hole. Make sure it is evenly covered.

STEP 6 Place the sink in the hole. Check that the sink is positioned correctly.

STEP 7 Apply the brackets and screws. Fasten the brackets. Tighten them only manually so that the sink is firmly anchored. Do not use electric drills or other devices without a torque regulator.

STEP 8 Carefully remove any excess silicone from the countertop and sink's surface. Add water to the sink and allow the sealant to dry completely for 5 hours.

Note. As part of continuous product improvement and technology, there may be minor deviations in design, operation, or the range of functions. However, this does not result in a defect in the product. Therefore, a complaint is not justified here.

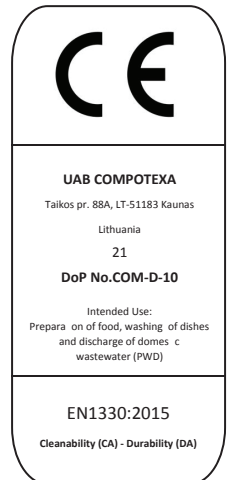

CARE AND MAINTENANCE

To ensure the longevity and beauty of your HELIKA® composite granite sink, follow these care and maintenance recommendations:

Cleaning: Regularly clean your sink using a non-abrasive sponge and dishwashing soap. Rinse and dry completely with a clean, soft cloth.

Remove Scuffs and Stains: To remove light scuffs, stains, and metallic marks, use a magic eraser sponge. For stubborn areas, use a soft scouring pad and mildly abrasive cleaner HELIKA® Care or another specialized cleaner. Clean, rinse, and dry the sink thoroughly, then a quartz sink conditioner can be applied.

Surface Deposits: To remove hard water, calcium, or lime, use HELIKA Lime® or another specialized cleaner. Alternatively, use white vinegar on a paper towel and rinse after 20 minutes.



Recommendations:

- Avoid throwing sharp objects into the sink as this may damage the surface.
- Take care when handling heavy objects and ceramic ware in the sink.
- Although the sink's surface is resistant to temperatures up to 180°C, do not place hot pots and pans directly on the sink as they may cause staining. Place a pot or pan on a tray and let them cool.
- Use optional protective bottom grids(s) to prevent scratches.
- Apply specialized Quartz Sink Conditioner or olive oil regularly to maintain the sink's luster.
- Use a magic eraser sponge to remove metallic surface marks.
- Do not use abrasive detergents or washing powders as they may make the granite surface more sensitive to coloring materials.
- Avoid leaving corrosive foods such as salt, vinegar, mustard, red wine, and black tea on the sink's surface for extended periods.

DISPOSAL INSTRUCTIONS

All items should be disposed of following local waste disposal guidelines and regulations.

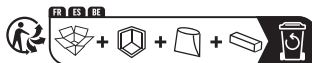

WARRANTY

Valid from January 1, 2023.

HELIKA® extends this warranty to the original purchaser for personal household use of the composite granite kitchen sink in its original location. The warranty is non-transferable.

The HELIKA® product is warranted for (15) years against production-related faults and material defects from the original date of purchase.

If warranty service is required, you should return the product to the retailer from whom it was purchased. Please keep the purchasing documents and attach them to the returned product during the warranty period.

The warranty is not valid for:

- Parts and additives enclosed in the sink kit (due to the nature of drain usage, there is no finish warranty on any drain product, including pop-up drains and siphons).
- Defects that appear because of incorrect installation.
- Damages that appear due to improper maintenance or cleaning (dirtiness of the sink due to a lack of cleaning is not covered by the warranty).
- Slight mechanical damages, scratches, and everyday wear of parts are excluded from the warranty.
- Freight/shipping damage.
- Holes drilled incorrectly by a craftsman.
- Marine or outdoor installations.

Attention! The warranty does not cover labor charges or costs of removal and reinstallation of the said product.

How to Make a Claim: After removing the packaging, please check the shipment for completeness and integrity. Any defects must be reported to the seller immediately. Damage that was already present upon delivery cannot be taken into account. To claim this warranty, the Original Purchaser must notify the Seller's customer service in writing of any claimed defect in a Product. Such notice must be given promptly following the discovery of the claimed defect and, in any event, before the applicable Warranty Period expires.

The Original Purchaser must submit:

- Purchase proof (invoice, purchase receipt).
- Warranty card filled out.
- Detailed digital photography of the actual damage of the product claimed to be defective.

The retailer shall promptly inspect the claimed defect, using detailed digital photography provided by the customer. If this examination reveals a defect covered by this warranty, the retailer shall, within thirty (30) days of the inspection, replace or repair the defective product (as it chooses, in its sole and absolute discretion), subject to the terms set forth above.

Note that the sink replaced under this warranty will be shipped back to the customer by their retailer. This warranty applies only to the original owner or end-user and is not transferable to a subsequent owner.

Important: In no event shall the manufacturer be liable for consequential or incidental damages of any kind, including but not limited to any damages to the property in which a product is installed, its contents, or any person therein. Some countries may not allow limitations on or exclusions of incidental or consequential damages, so the above exclusions may not apply to you.

Achtung! Nachdem der Kurierdienst Ihre HELIKA®-Spüle geliefert hat, prüfen Sie bitte umgehend Ihre erhaltene Ware. Wenn eines Ihrer Artikel beschädigt ist, stellen Sie bitte sicher, dass dies vor Ort in den Dokumenten des Kuriers vermerkt wird. Machen Sie bitte ein deutliches Foto von der äußeren Verpackung und der tatsächlichen Beschädigung des erhaltenen Artikels und senden Sie diese zusammen mit einer Beschreibung per E-Mail an das Kundendienstteam des Verkäufers. Bitte seien Sie versichert, dass beschädigte Waren während des Transports immer ersetzt werden, wenn sie dem Verkäufer innerhalb von drei Tagen gemeldet werden und die Waren als beschädigt unterzeichnet wurden.

Bevor Sie Ihre HELIKA®-Spüle verwenden, lesen Sie bitte sorgfältig die Installationsanweisungen, befolgen Sie die Reinigungs- und Wartungsempfehlungen und nutzen Sie Ihre neue Spüle ohne Bedenken.

HINWEIS. Die Illustrationen in diesem Handbuch können vom tatsächlichen Produkt abweichen und dienen nur zu Erklärungs Zwecken.

SICHERHEITSMABNAHMEN

Vor der Montage stellen Sie bitte sicher, dass das Produkt in einwandfreiem Zustand ist und alle Sicherheitsvorrichtungen funktionieren.

Wir empfehlen, dass alle HELIKA-Produkte von voll lizenzierten und versicherten Fachleuten mit Erfahrung im Bau von Küchenmöbeln oder von autorisierten Fachfirmen installiert werden.

Anschlussstücke müssen sorgfältig installiert und auf Leckage überprüft werden.

Für die Montage sollten geeignete Werkzeuge verwendet werden.

Nur Erwachsene sollten die Montage durchführen und Kinder sollten sich nicht in unmittelbarer Nähe aufhalten.

Die Halterungen der Spüle können scharfkantig sein, daher wird empfohlen, bei der Installation Arbeitshandschuhe zu tragen, um Verletzungen zu vermeiden.

Vor dem Anschließen des Waschbeckens an die Wasserversorgung überprüfen Sie sorgfältig alle Verbindungen auf Beschädigungen, lose Gegenstände oder andere Faktoren, die zu einem Verlust der Sicherheit oder Leckagen führen können.

Im Falle von Schäden oder anderen Abnormalitäten:

- Wenn nach der Installation während des täglichen Gebrauchs oder der Wartung Unregelmäßigkeiten oder Schäden auftreten, sperren Sie das Waschbecken sofort, um jedes Verletzungsrisiko zu vermeiden.
- Geben Sie das Waschbecken erst wieder frei, nachdem die Mängel behoben wurden.

TECHNISCHE DATEN

Produktbeschreibung: Der HELIKA®-Spülstein ist ein schalenförmiges Sanitärgerät, das zum Zubereiten von Lebensmitteln, Spülen von Geschirr und Entsorgen von häuslichem Abwasser (PWD) konzipiert wurde. Die aufsatzmontierten HELIKA®-Spülbecken verfügen über ein komplett durchbohrtes Loch (35 mm) für die Installation eines Wasserhahns und gewährleisten eine Versorgung mit heißem und kaltem Wasser. Das Spülbecken umfasst auch einen Abfluss zum Abführen von gebrauchtem Wasser, der aus einem Korbfiter, einem Absperrventil und einer Überlaufsicberung, bekannt als Siphon, besteht.

KONFORMITÄT MIT EU-RICHTLINIEN

Dieses Produkt trägt die CE-Kennzeichnung und gewährleistet, dass der HELIKA®-Spülstein gemäß den relevanten Anforderungen der Norm EN 13310:2015+A1:2018 hergestellt wird.

Produktmaterial: Der Helika®-Kunstgranit-Spülstein enthält über 80% natürlicher Quarzsand und 20% Harz als Bindemittel. Die Granitoberfläche ist hitzebeständig, kratzfest, kann plötzliche Änderungen der Wassertemperatur standhalten und wird von UV-Strahlen nicht beeinflusst, wodurch ihre Farbe erhalten bleibt. Das Material ist auch resistent gegen Flecken, chemische Reinigungsprodukte und Farbstoffe.

MONTAGE DES PRODUKTS

Diese Anweisungen gelten nur für Spülbecken, die auf der Küchenarbeitsplatte platziert werden.

Vor der Installation des Produkts stellen Sie sicher, dass es nicht beschädigt ist.

STEP 1 Wählen Sie einen geeigneten Ort für das Spülbecken aus. Die Arbeitsfläche muss horizontal sein und ausreichend Platz darunter haben. **Achtung!** Schablonen werden nur als Richtlinie geliefert. Die tatsächliche Verwendung des Spülbeckens gewährleistet ein genauer geschnittenen Ausschnitt.

STEP 2 Legen Sie die Schablone zuerst auf das Spülbecken, um zu prüfen, ob die Schablone die richtige Größe hat! Befestigen Sie die Halterungen und Klebeband. Zeichnen Sie dann die Schablone mit einem Bleistift nach.

STEP 3 Bohren Sie in jeder Ecke ein Loch von 10 mm.

STEP 4 Mit einer Stichsäge schneiden Sie das Spülbeckenloch aus.

STEP 5 Tragen Sie Sanitärssilikon entlang des Lochrandes auf. Stellen Sie sicher, dass es gleichmäßig bedeckt ist.

STEP 6 Setzen Sie das Spülbecken in das Loch. Stellen Sie sicher, dass das Spülbecken richtig positioniert ist.

STEP 7 Bringen Sie die Halterungen und Schrauben an. Befestigen Sie die Klammern. Ziehen Sie sie manuell fest, damit die Spüle sicher verankert ist. Verwenden Sie keine elektrischen Bohrmaschinen oder andere Geräte ohne Drehmomentregler.

STEP 8 Entfernen Sie vorsichtig jegliches überschüssige Silikon von der Arbeitsplatte und der Oberfläche der Spüle. Fügen Sie Wasser in die Spüle hinzu und lassen Sie das Dichtungsmittel für 5 Stunden vollständig trocknen."

Anmerkung: Im Rahmen kontinuierlicher Produktverbesserungen und -technologien kann es geringfügige Abweichungen im Design, Betrieb oder Funktionsumfang geben. Dies führt jedoch nicht zu einem Defekt im Produkt. Eine Beschwerde ist daher hier nicht gerechtfertigt.

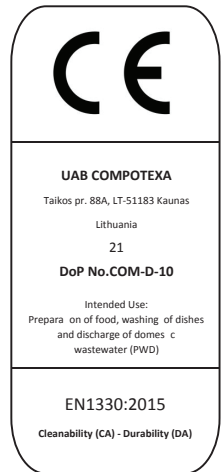

PFLEGE UND WARTUNG

Um die Langlebigkeit und Schönheit Ihrer HELIKA®-Verbundgranitspüle zu gewährleisten, befolgen Sie diese Pflege- und Wartungsempfehlungen:

Reinigung: Reinigen Sie Ihre Spüle regelmäßig mit einem nicht abrasiven Schwamm und Spülmittel. Spülen und trocknen Sie sie gründlich mit einem sauberen, weichen Tuch.



Entfernen von Kratzern und Flecken: Verwenden Sie zur Entfernung von leichten Kratzern, Flecken und metallischen Markierungen einen Magic-Eraser-Schwamm. Für hartnäckige Bereiche verwenden Sie einen weichen Scheuerschwamm und ein mildes Scheuermittel wie HELIKA® Care oder ein anderes spezialisiertes Reinigungsmittel.



Oberflächenablagerungen: Um hartes Wasser, Kalk oder Kalkstein zu entfernen, verwenden Sie HELIKA Lime® oder einen anderen spezialisierten Reiniger. Alternativ können Sie weißen Essig auf einem Papiertuch verwenden und nach 20 Minuten abspülen.



Empfehlungen

- Vermeiden Sie das Werfen von scharfen Gegenständen in das Waschbecken, da dies die Oberfläche beschädigen kann.
- Seien Sie vorsichtig beim Umgang mit schweren Gegenständen und Keramikgeschirr im Waschbecken.
- Obwohl die Oberfläche des Waschbeckens bis zu 180°C hitzebeständig ist, stellen Sie keine heißen Töpfe und Pfannen direkt auf das Waschbecken, da dies Verformungen verursachen kann. Stellen Sie einen Topf oder eine Pfanne auf ein Tablett und lassen Sie sie abkühlen.
- Verwenden Sie optional Schutzgitter, um Kratzer zu vermeiden.
- Tragen Sie regelmäßig einen spezialisierten Quartz Sink Conditioner oder Olivenöl auf, um den Glanz des Waschbeckens zu erhalten.
- Verwenden Sie einen Magic-Eraser-Schwamm, um metallische Oberflächenmarkierungen zu entfernen.
- Verwenden Sie keine abrasiven Reinigungsmittel oder Waschpulver, da diese die Granitoberfläche empfindlicher gegenüber Verfärbungsmitteln machen können.
- Vermeiden Sie es, korrosive Lebensmittel wie Salz, Essig, Senf, Rotwein und schwarzen Tee längere Zeit auf der Oberfläche des Waschbeckens zu lassen.

ENTSORGUNGSANLEITUNGEN

Alle Gegenstände sollten gemäß den örtlichen Abfallentsorgungsrichtlinien und -vorschriften entsorgt werden."

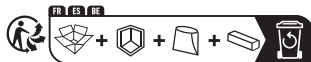

GARANTIE

Gültig ab dem 1. Januar 2023.

HELIKA® verlängert diese Garantie für den ursprünglichen Käufer zur persönlichen Haushaltsnutzung des Verbundgranit-Küchenspülbeckens an dessen ursprünglichem Standort. Die Garantie ist nicht übertragbar.

Das HELIKA®-Produkt ist ab dem ursprünglichen Kaufdatum für (15) Jahre gegen produktionsbedingte Mängel und Materialfehler garantiert.

Wenn Garantieservice erforderlich ist, sollten Sie das Produkt an den Händler zurücksenden, bei dem es gekauft wurde. Bitte bewahren Sie die Kaufunterlagen auf und legen Sie sie während des Garantiezeitraums dem zurückgesandten Produkt bei.

Die Garantie gilt nicht für:

- Teile und Zusätze, die im Spülensen enthalten sind (aufgrund der Art der Abflussverwendung gibt es keine Oberflächengarantie für Produkte wie Pop-up-Abflüsse und Siphons).
- Mängel, die aufgrund einer falschen Installation auftreten.
- Schäden, die durch unsachgemäße Wartung oder Reinigung verursacht werden (Verschmutzungen aufgrund von unsachgemäßer Reinigung werden nicht durch die Garantie abgedeckt).
- Kleine mechanische Beschädigungen, Kratzer und Abnutzung von Teilen sind von der Garantie ausgeschlossen.
- Transportschäden.
- Vom Handwerker falsch gebohrte Löcher.
- Marine- oder Außeninstallationen.

Achtung! Die Garantie deckt keine Arbeitskosten oder Kosten für die Entfernung und Wiedereinbau des genannten Produkts ab.

Wie man einen Anspruch erhebt: Nach dem Auspacken überprüfen Sie bitte die Vollständigkeit und Unversehrtheit der Lieferung. Mängel müssen unverzüglich dem Verkäufer gemeldet werden. Schäden, die bei Lieferung bereits vorhanden waren, können nicht berücksichtigt werden. Um Anspruch auf diese Garantie zu erheben, muss der ursprüngliche Käufer den Kundenservice des Verkäufers schriftlich über jeden behaupteten Mangel an einem Produkt informieren. Eine solche Mitteilung muss unverzüglich nach der Entdeckung des behaupteten Mangels und in jedem Fall vor Ablauf der anwendbaren Garantiefrist erfolgen.

Der Käufer muss folgendes bereitstellen:

- Kaufnachweis (Rechnungsnummer, Kaufbeleg).
- Ausgefüllte Garantiekarte mit Seriennummer der Spüle auf der Rückseite des Beckens.
- Detaillierte digitale Fotos des tatsächlichen Schadens am behaupteten defekten Produkt.

Der Händler prüft schnellstmöglich den behaupteten Mangel anhand der von Kunden zur Verfügung gestellten detaillierten digitalen Fotos. Wenn bei dieser Prüfung ein von dieser Garantie abgedeckter Mangel festgestellt wird, wird der Händler das defekte Produkt nach eigenem Ermessen innerhalb von dreißig (30) Tagen nach der Prüfung reparieren oder ersetzen.

Beachten Sie, dass das im Rahmen dieser Garantie ersetzte Waschbecken vom Händler an den Kunden zurückgesandt wird. Diese Garantie gilt nur für den ursprünglichen Besitzer oder Endbenutzer und ist nicht übertragbar auf einen nachfolgenden Besitzer.

Wichtig! Der Hersteller haftet in keinem Fall für Folge- oder Nebenschäden jeglicher Art, einschließlich Schäden am Eigentum, in dem das Produkt installiert ist, dessen Inhalt oder an Personen die sich darin aufhalten. In einigen Ländern ist die Beschränkung oder der Ausschluss von Folge- oder Nebenschäden nicht zulässig, sodass die oben genannten Ausschlüsse möglicherweise nicht auf Sie zutreffen.

Attention! Veuillez vérifier l'état de votre évier HELIKA dès sa livraison. Si l'un de vos articles est endommagé, veuillez le noter sur les documents présentés par le transporteur. De plus, prenez une photo claire de l'emballage extérieur et de l'article abîmé et envoyez-les par courrier électronique au vendeur avec une description écrite. Soyez assuré que les marchandises endommagées pendant le transport seront toujours remplacées si le problème est signalé au vendeur dans les trois jours suivant la livraison et si les avaries ont été inscrites sur le bon de livraison.

Avant d'utiliser votre évier HELIKA®, veuillez lire attentivement les instructions d'installation, les recommandations de nettoyage et d'entretien pour pouvoir utiliser votre nouvel évier sans aucun souci.

REMARQUE! Les illustrations de ce manuel peuvent différer du produit réel reçu et ne sont fournies qu'à titre d'information.

MESURES DE SÉCURITÉ

Avant l'assemblage, veuillez vous assurer que l'article est en parfait état et que tous les dispositifs de sécurité fonctionnent correctement.

Nous recommandons que tous les produits HELIKA soient installés par des professionnels entièrement autorisés, assurés d'avoir de l'expérience dans la pose de produits de cuisine ou par une entreprise spécialisée autorisée.

Les pièces de connexion doivent être installées avec soin et vérifiées minutieusement pour détecter d'éventuelles fuites.

Des outils appropriés doivent être utilisés pour l'assemblage.

L'assemblage ne doit être effectué que par des adultes, sans enfant autour.

Les supports de l'évier peuvent être tranchants, il est donc recommandé de porter des gants de travail lors de l'installation pour éviter les blessures.

Avant d'effectuer le branchement au circuit d'eau, vérifiez soigneusement les connexions de tous les éléments afin d'éviter les fuites.

En cas de constat d'anomalies :

- Si des irrégularités ou des dommages surviennent après l'installation pendant une utilisation quotidienne ou une maintenance, n'utilisez plus l'évier pour éviter tout risque de blessure.

- Ne reprendre son utilisation qu'après avoir corrigé les anomalies.

DONNÉES TECHNIQUES

Description du produit: L'évier HELIKA® est un évier conçu pour préparer des aliments, laver la vaisselle et évacuer les eaux usées domestiques (PWE). Les éviers HELIKA® montés sur le dessus sont équipés d'un trou pré-percé (35mm) pour l'installation d'un robinet, assurant un approvisionnement en eau chaude et froide. L'évier comprend également une canalisation pour évacuer l'eau usée, qui se compose d'un panier-filtre (bonde), d'un dispositif d'arrêt (fermeture automatique ou manuelle), d'un dispositif de prévention des débordements (trop plein) et d'un siphon.

CONFORMITÉ AUX DIRECTIVES DE L'UE

Ce produit porte le marquage CE garantissant que l'évier HELIKA® est fabriqué conformément aux exigences de la norme EN 13310:2015+A1:2018.

Matériau du produit: L'évier en granit artificiel Helika® contient 80% sable de quartz naturel et 20% de résine comme agent liant. La surface en granit est résistante à la chaleur, aux rayures, peut supporter les changements soudains de température de l'eau et sa couleur n'est pas affectée par les rayons UV. Ce matériau est également résistant aux tâches, aux produits de nettoyage chimiques et aux teintures.

ASSEMBLAGE DU PRODUIT

Ces instructions sont prévu pour une installation des éviers en milieu privé uniquement.

Avant d'installer le produit, assurez-vous qu'il n'est pas endommagé de quelque manière que ce soit.

STEP 1 Sélectionnez un emplacement approprié pour l'évier. La surface du plan de travail doit être horizontale et avoir suffisamment d'espace en dessous. Attention ! Les gabarits de découpe sont fournis uniquement à titre indicatif. Nous préconisons une reprise des mesures réelles avant l'installation.

STEP 2 Placez d'abord le gabarit de découpe sur l'évier pour vérifier qu'il est bien adapté au modèle de l'évier. S'il est de la bonne taille, fixez le avec du ruban adhésif sur le plan de travail à découper pour tracer la ligne de découpe au crayon.

STEP 3 Percez un trou de 10 mm dans chaque coin.

STEP 4 À l'aide d'une scie électrique, découpez le trou d'encastrement de l'évier.

STEP 5 Appliquez du silicone sanitaire le long du bord du trou. Assurez-vous qu'il est uniformément couvert.

STEP 6 Placez l'évier dans le trou. Vérifiez que l'évier est correctement positionné.

STEP 7 Appliquez les supports et les vis. Fixez les supports. Serrez-les manuellement uniquement pour que l'évier soit solidement ancré. N'utilisez pas de visseuses ou d'autres dispositifs électriques.

STEP 8 Retirez soigneusement tout excès de silicone du plan de travail et de la surface de l'évier. Ajoutez un poids dans l'évier et laissez le mastic sécher complètement pendant 5 heures.

Remarque. Dans le cadre de l'amélioration continue du produit et de la technologie, il peut y avoir de légères variations de conception ou de fonctionnement.

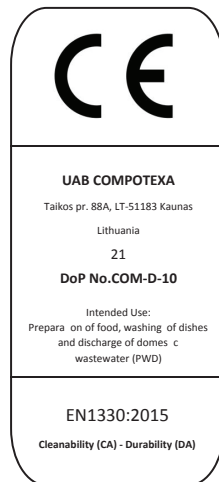

ENTRETIEN ET MAINTENANCE

Pour assurer la longévité et la beauté de votre évier en granit composite HELIKA®, suivez ces recommandations d'entretien:

Nettoyage: Nettoyez régulièrement votre évier avec une éponge non abrasive et du liquide vaisselle. Rincez et séchez complètement avec un chiffon doux et propre.

Enlever les éraflures et les taches: Pour enlever les légères éraflures, les taches et les marques métalliques, utilisez une éponge magique. Pour les zones tenaces, utilisez une éponge douce et un nettoyant légèrement abrasif comme HELIKA® Care ou un autre nettoyant spécialisé. Nettoyez, rincez et séchez complètement l'évier, puis appliquez un produit d'entretien pour évier en quartz.

Dépôts de surface: Pour enlever les dépôts de calcaire, de calcium ou de tartre, utilisez HELIKA Lime® ou un autre nettoyant spécialisé. Vous pouvez également utiliser du vinaigre blanc sur une serviette en papier et rincer après 20 minutes.



Recommandations:

- Évitez de jeter des objets tranchants dans l'évier car cela peut endommager la surface.
- Soyez prudent lors de la manipulation d'objets lourds et de la vaisselle en céramique dans l'évier.
- Bien que la surface de l'évier soit résistante aux températures jusqu'à 180°C, ne placez pas directement des casseroles ou des plats chauds sur l'évier car ils peuvent causer des taches. Placez un plat ou une casserole sur un plateau et laissez-les refroidir.
- Utilisez des grilles de fond optionnelles pour protéger l'évier des éraflures.
- Appliquez régulièrement un produit d'entretien spécialisé pour évier en quartz ou de l'huile d'olive pour maintenir l'éclat de l'évier.
- Utilisez une éponge magique pour enlever les marques de surface métalliques.
- N'utilisez pas de détergents ou de poudres à lessive abrasifs car ils peuvent rendre la surface en granit plus sensible aux colorants.
- Évitez de laisser des aliments corrosifs tels que le sel, le vinaigre, la moutarde, le vin rouge et le thé noir sur la surface de l'évier pendant de longues périodes.

INSTRUCTIONS LÉGALES:

Tous les articles doivent être éliminés conformément aux directives et réglementations locales en matière d'élimination des déchets.

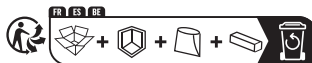

GARANTIE

Valable à partir du 1er janvier 2023.

La garantie HELIKA® s'entend pour un usage domestique personnel de l'évier de cuisine en composite de granit dans son emplacement d'origine. La garantie n'est pas transférable.

Le produit HELIKA® est garanti (15) ans contre les défauts de production et les défauts de matériau à partir de la date d'achat d'origine.

Si un service de garantie est nécessaire, vous devez retourner le produit au détaillant chez qui vous l'avez acheté. Veuillez conserver les documents d'achat et les joindre au produit retourné pendant la période de garantie.

La garantie n'est pas valide pour:

- Les pièces et additifs inclus dans le kit d'évier (vidage, bonde, calanisation et siphon).
- Les défauts qui apparaissent en raison d'une installation incorrecte.
- Les dommages qui apparaissent en raison d'un entretien ou d'un nettoyage incorrects (la saleté de l'évier due à un manque de nettoyage n'est pas couverte par la garantie).
- Les légères dommages mécaniques, les rayures et l'usure quotidienne des pièces sont exclus de la garantie.
- Les dommages de fret / d'expédition.
- Les trous percés incorrectement par un artisan.
- Les installations marines ou extérieures.

Attention! La garantie ne couvre pas les frais de main-d'œuvre ou les coûts de démontage et de réinstallation dudit produit.

Comment faire une réclamation: Après avoir retiré l'emballage, veuillez vérifier l'intégralité et l'intégrité du produit. Tous les défauts doivent être signalés immédiatement au vendeur. Pour faire valoir cette garantie, l'acheteur doit informer le vendeur par écrit de tout défaut constaté sur un produit dans les plus brefs délais, et en toute état de cause avant l'expiration de la période de garantie applicable.

L'acheteur doit joindre à sa demande:

- Preuve d'achat (facture, reçu d'achat).
- Carte de garantie remplie.
- Photographie numérique détaillée du dommage réel du produit défectueux.

Le vendeur doit rapidement constater le défaut en utilisant la photographie numérique détaillée fournie par le client. Si cet examen révèle un défaut couvert par cette garantie, le vendeur doit, dans les trente (30) jours suivant l'inspection, remplacer ou réparer le produit défectueux selon son choix, sous réserve des modalités énoncées ci-dessus.

Notez que l'évier remplacé dans le cadre de cette garantie sera renvoyé au client par son revendeur. Cette garantie s'applique uniquement au client initial et n'est pas transférable à un propriétaire ultérieur.

Important: En aucun cas, le fabricant ne sera responsable des dommages indirects ou accessoires de quelque nature que ce soit, y compris, mais sans s'y limiter, tout dommage causé à la propriété dans laquelle un produit est installé, à son contenu ou à toute personne s'y trouvant. Certains pays peuvent ne pas autoriser de limitations ou d'exclusions de dommages indirects ou accessoires, de sorte que les exclusions ci-dessus peuvent ne pas s'appliquer.

UAB Compotexa | Taikos pr. 88A, LT-51183 Kaunas, LITHUANIA | e-mail: customerservice@compotexa.com | tel: + 370 +370 (681) 01250 | www.helika-sinks.com | REV. January 8, 2023

¡Atención! Si el servicio de mensajería ha entregado su fregadero HELIKA®, por favor verifique sus productos a su llegada. Si alguno de sus artículos está dañado, asegúrese de hacerlo constar en los documentos del mensajero en el lugar. Además, tome una fotografía clara del embalaje exterior y del daño real del artículo recibido y envíelos por correo electrónico al equipo de atención al cliente del vendedor junto con una descripción. Tenga la seguridad de que los productos dañados durante el transporte siempre serán reemplazados si se informa al vendedor dentro de los tres días, y los productos han sido firmados como dañados.

Antes de utilizar su fregadero HELIKA®, lea detenidamente las instrucciones de instalación, siga las recomendaciones de limpieza y mantenimiento y use su nuevo fregadero sin preocupaciones.

NOTA: Las ilustraciones de este manual pueden diferir del producto real recibido y solo son para fines ilustrativos.

MEDIDAS DE SEGURIDAD

Antes del ensamblaje, asegúrese de que el artículo esté en perfectas condiciones y que todos los dispositivos de seguridad estén funcionando.

Recomendamos que todos los productos HELIKA sean instalados por profesionales con licencia y seguro con experiencia en la construcción de productos fabricados para la cocina o por una empresa especialista autorizada.

Las piezas de conexión deben ser instaladas cuidadosamente y revisadas minuciosamente para detectar fugas.

Se deben utilizar herramientas adecuadas para el montaje.

Solo los adultos deben llevar a cabo el montaje y los niños no deben estar en el área inmediata.

Los soportes del fregadero pueden tener bordes afilados, por lo que se recomienda usar guantes de trabajo al instalar para evitar lesiones.

En otros factores que puedan provocar una pérdida de seguridad o fugas.

En caso de daño u otras anomalías:

- Si ocurren irregularidades o daños después de la instalación durante el uso diario o el mantenimiento, bloquee el fregadero inmediatamente para evitar cualquier riesgo de lesiones.

- Solo libere el bloqueo después de que las anomalías hayan sido rectificadas.

DATOS TÉCNICOS

Descripción del producto: El fregadero HELIKA® es un producto diseñado para preparar alimentos, lavar platos y desechar aguas residuales domésticas (PWD). Los fregaderos de encastre HELIKA® vienen con un agujero preperforado (35 mm) para la instalación del grifo, asegurando el suministro de agua caliente y fría. El fregadero también incluye un desagüe para eliminar el agua usada, que consta de un tapón-cestilla, un dispositivo de cierre y un dispositivo de prevención de desbordamiento, conocido como sifón.

CUMPLIMIENTO CON LAS DIRECTIVAS DE LA UE

Este producto lleva el marcado CE y asegura que el fregadero HELIKA® se fabrica de acuerdo con los requisitos pertinentes de la norma EN 13310:2015+A1:2018.

Material del producto: El fregadero de granito artificial Helika® contiene más del 80% de polvo de sílice natural y un 20% de resina como agente aglutinante. La superficie de granito es resistente al calor, a prueba de arañazos, puede soportar cambios repentinos en la temperatura del agua y no se ve afectada por los rayos UV, manteniendo su color. El material también es resistente a las manchas, los productos químicos de limpieza y los tintes.

ENSAMBLAJE DEL PRODUCTO

Estas instrucciones son para la instalación de fregaderos que se colocan solo en la encimera de la cocina.

Antes de instalar el producto, asegúrese de que no esté dañado de ninguna manera.

STEP 1 Seleccione una ubicación adecuada para el fregadero. La superficie de la encimera debe ser horizontal y tener suficiente espacio debajo de ella. Atención: las plantillas se suministran solo como guía. El uso real del fregadero asegurará un recorte más preciso.

STEP 2 ¡Atención! ¡Coloque primero la plantilla en el fregadero para verificar si la plantilla es del tamaño correcto! Fije la plantilla con cinta adhesiva. Luego, trace la plantilla con un lápiz.

STEP 3 Nota. Perfore un agujero de 10 mm en cada esquina.

STEP 4 Usando una sierra abra un hueco en la encimera para el fregadero.

STEP 5 Aplique silicona sanitaria a lo largo del borde del hueco. Asegúrese de que esté cubierto de manera uniforme.

STEP 6 Coloque el fregadero en el hueco. Verifique que el fregadero esté posicionado correctamente.

STEP 7 Aplique los soportes y tornillos. Ajuste los soportes. Apriételes solo manualmente para que el fregadero esté firmemente anclado. No use taladros eléctricos u otros dispositivos sin un regulador de giro.

STEP 8 Retire cuidadosamente cualquier exceso de silicona de la encimera y la superficie del fregadero. Agregue agua al fregadero y permita que la silicona se seque completamente durante 5 horas.

Nota: como parte de la mejora y la tecnología continuas del producto, puede haber desviaciones menores en el diseño, la operación o el rango de funciones. Sin embargo, esto no resulta en un defecto del producto. Por lo tanto, aquí no se justifica una queja.

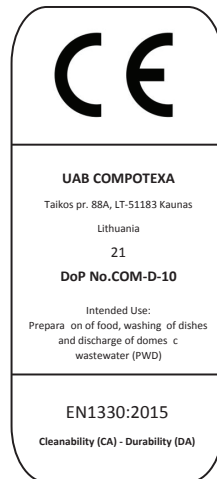

CUIDADO Y MANTENIMIENTO

Para garantizar la longevidad y la belleza de su fregadero de granito compuesto HELIKA®, siga estas recomendaciones de cuidado y mantenimiento:

Limpieza: Limpie regularmente su fregadero con una esponja no abrasiva y jabón para lavar platos. Enjuague y seque completamente con un paño suave y limpio.



Eliminar raspones y manchas: Para eliminar raspones ligeros, manchas y marcas metálicas, use una esponja de borrador mágico. Para áreas más difíciles, use una almohadilla de fregar suave y un limpiador ligeramente abrasivo como HELIKA® Care o cualquier otro limpiador especializado. Limpie, enjuague y seque completamente el fregadero y luego puede aplicar el acondicionador de fregadero de cuarzo.



Depósitos en la superficie: Para eliminar la acumulación de agua dura, calcio o cal, use HELIKA Lime® o cualquier otro limpiador especializado. Alternativamente, enjuague vinagre blanco en un paño de papel y luego enjuague después de 20 minutos.



Recomendaciones:

- Evite tirar objetos afilados en el fregadero, ya que esto puede dañar la superficie.
- Tenga cuidado al manipular objetos pesados y vajilla de cerámica en el fregadero.
- Aunque la superficie del fregadero es resistente a temperaturas de hasta 180°C, no coloque ollas y sartenes calientes directamente sobre el fregadero, ya que pueden causar manchas. Coloque una olla o sartén sobre una bandeja y deje que se enfríe.
- Use rejillas inferiores protectoras opcionales para evitar arañazos.
- Aplique regularmente un acondicionador de fregadero de cuarzo especializado o aceite de oliva para mantener el brillo del fregadero.
- Use una esponja mágica para eliminar marcas de superficie metálicas.
- No use detergentes abrasivos ni polvos de lavado, ya que pueden hacer que la superficie de granito sea más sensible a los materiales colorantes.
- Evite dejar alimentos corrosivos como sal, vinagre, mostaza, vino tinto y té negro en la superficie del fregadero durante períodos prolongados.

INSTRUCCIONES DE DISPOSICIÓN

Todos los elementos deben ser desechados siguiendo las directrices y regulaciones locales de eliminación de residuos.

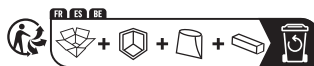

GARANTÍA

Válida a partir del 1 de enero de 2023.

HELIKA® extiende esta garantía al comprador original para uso personal doméstico del fregadero de cocina compuesto de granito en su ubicación original. La garantía no es transferible.

El producto HELIKA® tiene una garantía de (15) años contra defectos de producción y materiales desde la fecha original de compra.

Si se requiere servicio de garantía, debe devolver el producto al minorista donde se compró. Guarde los documentos de compra y adjúntelos al producto devuelto durante el período de garantía.

La garantía no es válida para:

- Piezas y aditivos incluidos en el kit del fregadero (debido a la naturaleza del uso del desagüe, no hay garantía de acabado en ningún producto de desagüe, incluidos los desagües automáticos y los sifones).
- Defectos que aparecen debido a una instalación incorrecta.
- Daños que aparecen debido a un mantenimiento o limpieza inadecuados (la suciedad del fregadero debido a la falta de limpieza no está cubierta por la garantía).
- Los daños mecánicos leves, los arañazos y el desgaste diario de las piezas quedan excluidos de la garantía.
- Daños por transporte/envío.
- Agujeros taladrados incorrectamente por un instalador.
- Instalaciones marinas o al aire libre.

¡Atención! La garantía no cubre los costes laborales ni los costos de desmontaje y reinstalación del producto en cuestión.

Cómo hacer una reclamación: después de retirar el embalaje, verifique el envío para comprobar su integridad. Cualquier defecto debe ser informado inmediatamente al vendedor. Los daños que ya estaban presentes en el momento de la entrega no pueden ser considerados. Para reclamar esta garantía, el comprador original debe notificar al servicio de atención al cliente del vendedor por escrito cualquier defecto reclamado en un producto. Esta notificación debe ser dada inmediatamente después de la detección del defecto reclamado y, en cualquier caso, antes de que expire el período de garantía correspondiente.

El comprador original debe presentar:

- Prueba de compra (factura, recibo de compra).
- Tarjeta de garantía completada.
- Fotografías digitales detalladas del daño real del producto reclamado como defectuoso.

El minorista inspeccionará rápidamente el defecto reclamado, utilizando fotografías digitales detalladas proporcionadas por el cliente. Si esta inspección revela un defecto cubierto por esta garantía, el minorista reemplazará o reparará el producto defectuoso (como él elija, a su sola y absoluta discreción), sujeto a los términos establecidos anteriormente, dentro de los treinta (30) días de la inspección.

Tenga en cuenta que el fregadero reemplazado bajo esta garantía será devuelto al cliente por su vendedor. Esta garantía se aplica solo al propietario original o al usuario final y no es transferible a un propietario posterior.

Importante: En ningún caso el fabricante será responsable por daños consecuentes o incidentales de ningún tipo, incluidos, entre otros, cualquier daño a la propiedad en la que se instala un producto, sus contenidos o cualquier persona en ella. Algunos países pueden no permitir limitaciones o exclusiones de daños incidentales o consecuentes, por lo que las exclusiones anteriores pueden no aplicarse a usted.

Pozor! Ak vám služba kuriéra doručila váš drez HELIKA®, skontrolujte váš tovar ihneď po príchode. Ak sú niektoré z vašich položiek poškodené, uistite sa, že to uvediete v dokumentoch kuriéra na mieste. Okrem toho urobte jasnú fotografiu vonkajšieho obalu a skutočného poškodenia tovaru a zašlite ju e-mailom tímu zákazníckej služby predajcu spolu s popisom. Uistujeme vás, že položky poškodené počas prepravy budú vždy vymenené, ak budú nahlásené predajcovi do troch dní a položky boli spísané ako poškodené.

Pred použitím vášho drezu HELIKA® si dôkladne prečítajte inštalčné pokyny, dodržujte odporúčania pre čistenie a údržbu a používajte váš nový drez bez obáv.

POZNÁMKA: Ilustrácie v tomto manuáli sa môžu líšiť od skutočného produktu a slúžia iba na vysvetlenie.

BEZPEČNOSTNÉ OPATRENIA

Pred montážou sa uistite, že tovar je v dokonalom stave a všetky bezpečnostné zariadenia sú funkčné.

Odporúčame, aby všetky výrobky HELIKA® inštalovali plne licencovaní a poistení profesionáli s skúsenosťami v oblasti výroby kuchynských tovarov alebo autorizovaná špecializovaná spoločnosť.

Spojovacie prvky musia byť inštalované opatrne a dôkladne skontrolované voči prípadným únikom.

Na montáž by mali byť použité vhodné nástroje.

Montáž by mali vykonávať iba dospelí a deti by sa nemali nachádzať v bezprostrednej blízkosti.

Držiaky drezu môžu byť ostré, preto sa pri inštalácii odporúča nosiť pracovné rukavice, aby sa predišlo zraneniam.

Pred pripojením drezu k vodnému prúdu dôkladne skontrolujte všetky pripojenia kvôli prípadným poškodeniam, voľným častiam alebo iným faktorom, ktoré môžu spôsobiť zníženie bezpečnosti alebo úniky.

V prípade poškodenia alebo iných nezrovnalostí:

- Ak sa po montáži počas bežného používania alebo údržby vyskytnú akékoľvek nezrovnalosti alebo poškodenia, ihneď drez odložte, aby sa predišlo akémukoľvek riziku zranenia.
- Po odstránení nezrovnalostí ho môžete opäť používať.

TECHNICKÉ ÚDAJE

Popis produktu: Drez HELIKA® je umývadlo vo forme misky určené na prípravu jedla, umývanie riadu a odvádzanie odpadových vôd (POV). Naložené drezy HELIKA® sú dodávané s kompletne vyvŕtané otvory (35 mm) na inštaláciu batérie, ktorá zaisťuje dodávkou teplej a studenej vody. Drez obsahuje tiež odpadový otvor na odstránenie použitej vody, ktorý sa skladá z kosieho sítka, uzatváracej súčiastky a zariadenia na zabránenie pretečenia známeho ako sifón.

ZODPOVEDNOSŤ PODĽA SMERNÍC EÚ

Tento výrobok nesie označenie CE a zaručuje, že drez HELIKA® je vyrobený v súlade s príslušnými požiadavkami normy EN 13310:2015+A1:2018.

Materiál výrobu: Drez HELIKA® z umelej žuly obsahuje viac ako 80 % prírodného kremeného piesku a 20 % živice ako viazadlo. Povrch z kamene je odolný voči teplu, odolný proti poškrabaniu, dokáže odolávať náhlym zmenám teploty vody a nie je ovplyvnený UV žiarením, čím udržuje svoju farbu. Materiál je tiež odolný voči škvrnám, čistiace prostriedky na báze chemikálií a farbivám.

MONTÁŽ PRODUKTU

Tieto pokyny sa určene pre inštaláciu umývadiel, ktoré sú umiestnené iba na kuchynskej pracovnej doske.

Pred inštaláciou produktu sa uistite, že nie je poškodený.

STEP 1 Zvoľte miesto vhodné pre umývadlo. Povrch pracovnej dosky musí byť vodorovný a mať dostatočný priestor pod ňou. **Pozor!** Šablóny sú dodávané iba ako vodítko. Skutočné použitie umývadla zabezpečí presnejší výrez.

STEP 2 Najprv umiestnite šablónu na umývadlo, aby ste zistili, či je šablóna správnej veľkosti! Upevnite šablónu lepiacou páskou. Potom šablónu prekréslite ceruzkou.

STEP 3 Poznámka. V každom rohu vŕtajte otvor o priemeru 10 mm.

STEP 4 Použite pílu s oscilačným pohybom na výrez umývadla.

STEP 5 Naneste sanitárny silikón pozdĺž okraja výrezu. Uistite sa, že je rovnomerne nanesený.

STEP 6 Umiešajte umývadlo do výrezu. Skontrolujte, či je umývadlo správne umiestnené.

STEP 7 Použite držiaky a skrutky. Pripevnite držiaky. Uťahnite ich iba ručne, aby sa umývadlo pevne uchytilo. Nepoužívajte elektrické vŕtačky alebo iné zariadenia bez regulátora krútiaceho momentu.

STEP 8 Opatrne odstráňte prebytočný silikón z povrchu pracovnej dosky a umývadla. Pridajte vodu do umývadla a nechajte tesniak materiál úplne vyschnúť po dobu 5 hodín.

Poznámka. V rámci kontinuálneho zlepšovania produktu a technológie môžu byť drobné odchýlky v dizajne, prevádzke alebo rozsahu funkcií, to však neznamená chybu v produkte. Takáto sťažnosť nebude oprávnená.

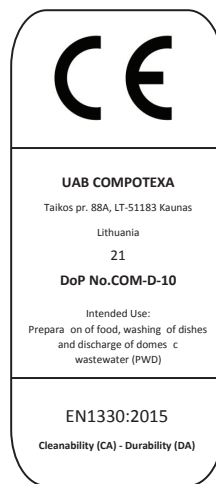

STAROSTLIVOSŤ A ÚDRŽBA

Ak chcete zabezpečiť dlhodobú krásu a trvanlivosť vášho kompozitového granitového umývadla HELIKA®, dodržiavajte nasledujúce odporúčania na starostlivosť a údržbu:

Čistenie: Pravidelne čistite umývadlo pomocou neabrazívnej hubky a tekutej mydlovej peny. Dôkladne opláchnite a suchým, mäkkým handričkom vysušte.

Odstánenie škrabancov a škvŕn: Na odstránenie ľahkých škrabancov, škvŕn a kovových značiek použite kúželnú hubku Magic Eraser. Pre viac znečistené oblasti použite mäkkú handričku a jemne abrazívny čistič HELIKA® Care alebo iný špeciálny čistič. Dôkladne umyte, opláchnite a suchou handričkou vysušte umývadlo a potom naneste kondicionér na kvartzoové umývadlá.

Usadeniny na povrchu: Na odstránenie tvrdej vody, vápnika alebo vápenca použite čistič HELIKA Lime® alebo iný špeciálny čistič. Ako alternatívu použite biely ocot na papierovom utierke a opláchnite po 20 minútach.



Odporúčania:

- Nehádzte do umývadla ostré predmety, pretože by to mohlo poškodiť jeho povrch.
- Dbajte na to, aby ste opatrne manipulovali s ťažkými predmetmi a keramickými nádobami v umývadle.
- Aj keď je povrch umývadla odolný voči teplotám až do 180 °C, nedávajte horúce hrnce a panvice priamo na umývadlo, pretože by to mohlo spôsobiť škvŕny. Položte hrniec alebo panvicu na podnos a nechajte ich vychladnúť.
- Použite voľiteľné ochranné mriežky na dno, aby ste predišli poškrabaniu.
- Pravidelne nanášajte špeciálny kondicionér na umývadlo na kvartzoové umývadlá alebo olivový olej, aby ste udržali lesk umývadla.
- Použite kúželnú hubku Magic Eraser na odstránenie kovových povrchových značiek.
- Nepoužívajte abrazívne detergenty ani prací prášok, pretože môžu zvýšiť citlivosť granitového povrchu na farvivá.

POKYNY K LIKVIDÁCII

Všetky predmety treba zlikvidovať podľa miestnych smerníc a predpisov týkajúcich sa nakladania s odpadom.

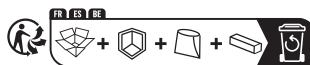

ZÁRUKA

Platná od 1. januára 2023.

HELIKA® predlžuje túto záruku pôvodnému kupujúcemu pre osobné použitie kompozitového granitového drezu v jeho pôvodnom umiestnení. Záruka sa nedá prenášať.

HELIKA® produkt je zárukou pokrytý na (15) rokov proti výrobným chybám a materiálovým defektom od pôvodného dátumu nákupu.

Ak je požadovaná reklamačná služba, produkt by ste mali vrátiť predajcovi, od ktorého ste ho zakúpili. Počas záručného obdobia si prosím uchovajte nákupné doklady a pripojte ich k vrátenému produktu.

Záruka neplatí pre:

- Diely a príslušenstvo, ktoré sú súčasťou sadzby drezu (vzhľadom k použitiu odtokov nie je žiadna záruka na žiadne odtokové produkty, vrátane výsuvných odtokov a sýfonov).
- Chyby, ktoré sa vyskytnú v dôsledku nesprávnej inštalácie.
- Poškodenia, ktoré sa vyskytnú v dôsledku nevhodnej údržby alebo čistenia (zašpinenie drezu v dôsledku nedostatočného čistenia nie je zahrnuté do záruky).
- Mierne mechanické poškodenia, škrabance a bežné opotrebenie sú vylúčené zo záruky.
- Poškodenie z prepravy.
- Omylom vyvrátené otvory remeselníkom.
- Námorné alebo vonkajšie inštalácie.

Pozor! Záruka nezahŕňa náklady na prácu alebo náklady na odstránenie a opätovnú inštaláciu uvedeného produktu.

Ako podať reklamáciu: Po odstránení obalov skontrolujte zásielku na kompletnosť a neporušenosť. Akékoľvek chyby musia byť ihneď nahlásené predajcovi. Škody, ktoré boli prítomné už pri doručení, sa nebudú zohľadňovať. Na uplatnenie tejto záruky musí Pôvodný kupujúci písomne oznámiť Predajcovi svojich zákazníckych služieb akúkoľvek námietku voči produktu. Táto správa musí byť poskytnutá bezodkladne po objavení námietky a v každom prípade pred uplynutím platnosti záručného obdobia.

Pôvodný kupujúci musí predložiť:

- Doklad o kúpe (faktúra, účtenka).
- Vyplnenú záručnú kartu.
- Podrobnú digitálnu fotografiu skutočného poškodenia produktu, ktorý sa tvrdí, že je vadný.

Predajca čo najskôr preskúma tvrdenú vadu s podrobnou digitálnou fotografiou poskytnutou zákazníkom. Ak sa pri tejto kontrole ukáže, že ide o vadu pokrytú touto zárukou, predajca do tridsiatich (30) dní od kontroly výrobok nahradí alebo opraví (ako si zvolí výlučne a sám), s prihliadnutím na vyššie uvedené podmienky.

Poznámka: Drez nahradený touto zárukou bude zákazníkom vrátený predajcom. Táto záruka sa vzťahuje iba na pôvodného majiteľa alebo konečného používateľa a nie je prenosná na nasledujúceho majiteľa.

Dôležité: V žiadnom prípade nezodpovedá výrobca za následné ani náhodné škody akéhokoľvek druhu, vrátane, ale nie obmedzené na akékoľvek škody na majetku, do ktorého bol produkt nainštalovaný, jeho obsah alebo osoba v ňom. Niektoré krajiny nemusia povoliť obmedzenie alebo vylúčenie náhodných alebo následných škôd, preto vyššie uvedené vylúčenia sa na vás nemusia vzťahovať.

Pozor! Če vam je kurirska služba dostavila korito HELIKA®, vas prosimo, da ob prejemu blaga preverite njegovo stanje. Če je kateri od predmetov poškodovan, prosimo, da to zabeležite na dokumentih kurirja na kraju samem. Prav tako posnamite jasno fotografijo zunanje embalaže in dejanskih poškodb prejetega predmeta ter jih pošljite na e-poštni naslov službe za stranke prodajalca skupaj z opisom. Zagotavljamo vam, da bodo blago, ki je bilo poškodovano med prevozom, vedno zamenjali, če je prodajalcu sporočeno v treh dneh in če je bilo blago ob prevzemu podpisano kot poškodovano.

Pred uporabo korita HELIKA® natančno preberite navodila za namestitev, upoštevajte priporočila za čiščenje in vzdrževanje ter uporabljajte novo korito brez skrbi.

OPOMBA: Ilustracije v tem priročniku se lahko razlikujejo od dejanskega prejetega izdelka in so namenjene samo razlagi.

VARNOSTNI UKREPI

Pred montažo poskrbite, da je izdelek v popolnem stanju in da so vsi varnostni elementi funkcionalni. Priporočamo, da so vsi izdelki HELIKA® nameščeni s strani strokovnjakov, ki imajo izkušnje pri vgradnji kuhinjskih izdelkov.

Povezovalni deli morajo biti previdno nameščeni in preverjeni glede vodotesnosti.

Za montažo uporabljajte ustrezna orodja. Montažo naj izvajajo samo odrasle osebe, otroci pa naj ne bodo v neposredni bližini.

Nosilci korita so lahko ostri, zato je priporočljivo, da pri namestitvi nosite delovne rokavice, da se izognete poškodbam.

Pred povezovanjem korita z vodnim dovodom skrbno preverite vse povezave glede morebitnih poškodb, ohlapnih elementov ali drugih dejavnikov, ki lahko vodijo do izgube varnosti ali puščanja.

V primeru poškodb ali drugih nepravilnosti:

- Če pride do nepravilnosti ali poškodb po montaži med vsakodnevno uporabo ali vzdrževanjem, takoj prenehajte z uporabo korita, da preprečite morebitno tveganje za poškodbe.
- Korito lahko uporabljate samo po odpravi nepravilnosti.

TEHNIČNI PODATKI

Opis izdelka: Korito HELIKA® je element v obliki posode, zasnovan za pripravo hrane, pomivanje posode in odstranjevanje odpadne vode iz gospodinjstva (PWD). Na kuhinjski pult nameščena korita HELIKA® imajo popolnoma izvrtano luknjo (35mm) za namestitev kuhinjske armature, ki zagotavlja dovabo tople in hladne vode. Korito vsebuje tudi odtok za odstranjevanje uporabljene vode, ki vključuje cedilo za odpadke, zaporo in napravo za preprečevanje prelivanja, imenovano sifon.

SKLADNOST Z EVROPSKIMI SMERNICAMI

Ta izdelek nosi oznako CE in zagotavlja, da je korito HELIKA® izdelano v skladu z ustreznimi zahtevami standarda EN 13310:2015+A1:2018.

Material izdelka: Kuhinjsko korito HELIKA® iz umetnega granita vsebuje več kot 80% naravnega kremenčevega peska in 20% smole kot veziva. Granitna površina je odporna proti vročini, praskam, lahko prenesne nenadne spremembe temperature vode in ni občutljiva na UV žarke, kar ohranja barvo. Material je odporen proti madežem, kemičnim čistilnim sredstvom in barvilom.

MONTAŽA IZDELKA

Ta navodila so namenjena za namestitev korita, ki se namesti na kuhinjski pult. Pred montažo izdelka poskrbite, da izdelek na kakršen koli način ni poškodovan.

STEP 1 Izberite primerno mesto za kuhinjsko korito. Površina delovne plošče mora biti vodoravna in imeti dovolj prostora spodaj. **Pozor!** Predloge za izrez so priložene samo kot pomoč pri načrtovanju le tega. Dejanska uporaba korita za načrtovanje izreza bo zagotovila izrez natančnejši.

STEP 2 Pozor. Najprej položite predlogo na korito, da preverite, ali je predloga prave velikosti! Predlogo pritrdite s samolepilnim trakom. Nato s svinčnikom sledite predlogi.

STEP 3 Opomba. V vsakem kotu izvrtajte luknjo premera 10 mm.

STEP 4 Z uporabo vbodne žage izrežite luknjo za korito.

STEP 5 Po robu luknje nanesite sanitarni silikon. Prepričajte se, da je enakomerno nanešen.

STEP 6 Postavite korito v izrez. Preverite, da je korito pravilno nameščeno.

STEP 7 Nanesite nosilce in vijake. Pritrdite nosilce. Vijake privijte ročno, da bo korito trdno pritrdjeno. Ne uporabljajte električnih vrtalnikov ali drugih naprav brez regulatorja navora.

STEP 8 Pazljivo odstranite odvečni silikon s površine delovne plošče in korita. Nato korito napolnite z vodo in pustite, da se tesnilo popolnoma posuši (5 ur).

Opomba. Zaradi stalnega izboljševanja izdelka in tehnologije lahko pride do manjših odstopanj v oblikovanju, delovanju ali obsegu funkcij. To ne pomeni napake v izdelku, zato je tukaj pritožba neutemeljena.

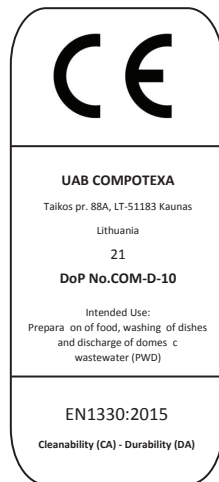

NEGA IN VZDRŽEVANJE

Za zagotovitev dolgotrajnosti in lepote vašega korita HELIKA® iz kompozitnega granita upoštevajte naslednje smernice za nego in vzdrževanje:

Čiščenje: Korito redno čistite z uporabo mehke gobe in detergenta za pomivanje posode. Izperite in popolnoma osušite s čisto, mehko krpo.



Odstranjevanje prask in madežev: Za odstranjevanje manjših prask in madežev uporabite gobico Magic Eraser. Za trdovratne madeže uporabite neagresivno sredstvo HELIKA® Care ali drugo specializirano čistilo. Po čiščenju dobro izperite in posušite korito ter nanesite Quartz Sink Conditioner.

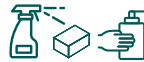

Obloga: Za odstranjevanje vodnega kamna uporabite HELIKA Lime® ali drugo specializirano čistilo. Kot alternativo uporabite beli kis na papirnati brisači in sperite po 20 minutah.



Priporočila:

- Izogibajte se metanju ostrih predmetov v korito, saj lahko poškodujejo površino.
- Pazite pri rokovanju s težkimi predmeti in keramično posodo v koritu.
- Čeprav je površina korita odporna na temperature do 180°C, na korito ne postavljajte vročih loncev in ponev, saj lahko povzročijo madeže. Vroč lonec ali ponev postavite na podstavek namenjen za vročo posodo in počakajte, da se ohladi.
- Uporabite zaščitne mreže za dno po potrebi, da preprečite praske.
- Redno nanašajte specializiran Quartz Sink Conditioner ali olivno olje, da ohranite sijaj korita.
- Za odstranjevanje kovinskih sledi uporabite gobico Magic Eraser.
- Ne uporabljajte agresivnih detergentov ali praškov za pomivanje, saj lahko granitna površina postane bolj občutljiva na barvne snovi.
- Izogibajte se puščanju korodivne hrane, kot so sol, kis, gorčica, rdeče vino in črni čaj na površini korita za daljše obdobje.

NAVODILA ZA ODLAGANJE

Vse izdelke je treba odvreči v skladu s smernicami in predpisi lokalnega ravnanja z odpadki.

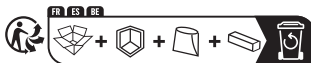

GARANCIJA

Velja od 1. januarja 2023.

HELIKA® podaljša to garancijo prvotnemu kupcu za osebno uporabo kompozitnega granitnega kuhinjskega pomivalnega korita na prvotni lokaciji. Garancija ni prenosljiva.

HELIKA® izdelek je zajamčen (15) let proti proizvodno pogojenim napakam in materialnim napakam od datuma prvotnega nakupa.

Če je potrebno zagotoviti garancijsko storitev, morate izdelek vrniti prodajalcu, od katerega ste ga kupili. Prosimo, da v garancijskem obdobju hranite dokazila o nakupu in jih priložite vrnjenemu izdelku.

Garancija ne velja za:

- Dele in dodatke, priložene v kompletu korita (zaradi narave uporabe odtokov ni zajamčen noben del, vključno s plovcem in sifonom).
- Napake, ki se pojavijo zaradi napačne namestitve.
- Poškodbe, ki nastanejo zaradi neustreznega vzdrževanja ali čiščenja (umazanija v koritu zaradi pomanjkanja čiščenja ni zajamčena z garancijo).
- Manjše mehanske poškodbe, praske in vsakodnevna obraba delov niso vključeni v garancijo.
- Poškodbe med prevozom.
- Nepravilno izvrtane luknje s strani monterja.
- Navtične ali zunanje namestitve.

Pozor! Garancija ne krije stroškov dela ali stroškov odstranitve in ponovne namestitve navedenega izdelka."

Za vložitev zahtevka: Po odstranitvi embalaže preverite, ali je pošiljka popolna in nepoškodovana. Kakršnekolik napake je treba takoj sporočiti prodajalcu. Škoda, ki je že bila prisotna ob dostavi, se ne upošteva. Za uveljavitev te garancije mora prvotni kupec v pisni obliki obvestiti službo za stranke prodajalca o morebitni ugotovljeni napaki na izdelku. Takšno obvestilo je treba podati takoj po odkritju napake in v vsakem primeru pred iztekom garancijskega obdobja.

Prvotni kupec mora predložiti:

- **Dokaz o nakupu (račun, potrdilo o nakupu).**
- **Izpolnjen garancijski list.**
- **Detajlne digitalne fotografije dejanske škode izdelka, za katerega se trdi, da je pokvarjen.**

Prodajalec bo hitro pregledal trditve o napaki s pomočjo detajlnih digitalnih fotografij, ki jih zagotovi kupec. Če ta pregled razkrije napako, ki je pokrita s to garancijo, bo prodajalec v 30 dneh po pregledu zamenjal ali popravil pokvarjen izdelek (kakor se odloči, po lastni presoji), ob upoštevanju zgoraj navedenih pogojev.

Upoštevajte, da bo kuhinjsko korito, zamenjano v okviru te garancije, kupec vrnil proizvajalcu preko prodajalca. Ta garancija velja le za prvotnega lastnika ali končnega uporabnika in ni prenosljiva na naslednjega lastnika.

Pomembno: Proizvajalec ni odgovoren za posledično ali naključno škodo kakršne koli vrste, vključno z morebitno škodo na lastnini, v katero je vgrajen izdelek, njegovi vsebini ali osebah v njej. V nekaterih državah morda ne veljajo omejitve ali izključitve naključne ali posledične škode, zato zgoraj navedene omejitve morda za vas ne veljajo.

Figyelem! Ha a futárszolgálat kézbesítette a HELIKA® mosogatót, kérjük, ellenőrizze a termékeit az átvételkor. Ha bármelyik tétel sérült, kérjük, jegyezze fel a futárszolgálat dokumentumaira az érintett termékekkel kapcsolatban. Továbbá, készítsen egy világos fényképet a külső csomagolásról és az érintett termékről, majd küldje el azokat az eladó ügyfélszolgálatának, egy leírással együtt. Kérjük, legyen biztos benne, hogy a szállítás során sérült termékeket mindig kicseréljük, ha azokat a vevő három napon belül jelenti, és a sérülést aláírásával igazolja.

A HELIKA® mosogató használata előtt kérjük, olvassa el gondosan a telepítési útmutatót, kövesse a tisztítási és karbantartási javaslatokat, és használja az új mosogatóját bizalommal.

MEGJEGYZÉS! A képek a valós terméktől eltérhetnek, és csak magyarázatként szolgálnak.

BIZTONSÁGI INSTRUKCIÓK

Az összeszerelés előtt győződjön meg róla, hogy a termék tökéletes állapotban van, és hogy az összes biztonsági eszköz működőképes.

Ajánlott, hogy minden HELIKA termék teljesen engedélyezett és biztosított szakemberek szereljének össze, akiknek van tapasztalatuk konyhai gépjárművek építésében, vagy hivatalos szakember cég által.

Az összekötő alkatrészeket gondosan kell telepíteni és alaposan ellenőrizni a szivárgásokat.

Az összeszereléshez megfelelő eszközöket kell használni.

Csak felnőttek vezethetik az összeszerelést, és a gyerekeknek nem szabad a közvetlen közelben lenniük.

A mosogató tartóoszlopjai éles éllel rendelkezhetnek, ezért javasoljuk, hogy munkavédelmi kesztyűt viseljen az összeszerelés során, hogy elkerülje a sérüléseket.

A mosogatót a vizsgárral való összekötés előtt alaposan ellenőrizze az összes

Ha sérülés vagy más rendellenesség történik:

- Ha bármilyen rendellenesség vagy sérülés jelentkezik a telepítés után, mindennapi használat vagy karbantartás során, azonnal zárja le a mosogatót, hogy elkerülje az esetleges sérüléseket.
- Csak akkor oldja fel a zárat, ha a rendellenességeket elhárították.

MŰSZAKI ADATOK

Termékleírás: A HELIKA® mosogató egy tál alakú szerelvény, amelyet élelmiszer előkészítéséhez, edények mosásához és háztartási szennyvíz (PWD) eltávolításához terveztek. A felsőre szerelt HELIKA® teljesen furatott lyuk (35 mm) tartozik a csaptelep telepítéséhez, amely biztosítja a hideg és meleg víz ellátását. A mosogatóban van egy lefolyó, amely a használt vizet távolítja el, amely egy kosárszűrőből, egy lezáró eszközből és egy túlcsondulás elleni eszközből, azaz a szifonból áll.

EU IRÁNYELVEKNEK VALÓ MEGFELELÉS

Ez a termék a CE-jelöléssel rendelkezik, és biztosítja, hogy a HELIKA® mosogató a releváns EN 13310:2015 + A1:2018 szabvány releváns követelményeinek megfelelően van gyártva.

Termékanyag: A Helika® mesterséges gránit mosogató több mint 80% természetes quartz homok és 20% gyantából áll kötőanyagként. A gránit felülete hőálló, karcolásálló, ellenáll az általános vízhőmérséklet változásoknak és nem érinti az UV-sugarakat, megőrizve színét. Az anyag ellenáll a foltoknak, a vegyi tisztítószernek és a színező anyagoknak.

ÖSSZESZERELÉS

Ezek az utasítások csak a konyhapulton elhelyezett mosogatók telepítésére vonatkoznak.

A termék telepítése előtt győződjön meg róla, hogy nincs benne semmilyen sérülés.

Válasszon megfelelő helyet a mosogató számára. A munkalap felületének vízszintesnek kell lennie, és elegendő helynek kell lennie alatta. **Figyelem!** A sablonok csak útmutatóként szolgálnak. Az aktuális mosogató használata pontosabb vágást eredményez.

Figyelem! Először helyezze a sablont a mosogatóra, hogy ellenőrizze, hogy a sablon megfelelő méretű-e!

STEP 1 Ragassza le a sablont ragasztószalaggal. Ezután ceruzával rajzolja le a sablont.

STEP 2 3. Megjegyzés. Fúrjon 10 mm-es lyukat minden sarkában.

STEP 3 Használjon recipro fűrész a mosogató lyukának kivágásához.

STEP 4 Alkalmazzon szaniter szilikont a lyuk szélén. Győződjön meg róla, hogy egyenletesen van befedve.

STEP 5 Helyezze a mosogatót a lyukba. Ellenőrizze, hogy a mosogató helyesen van-e pozícionálva.

STEP 6 Helyezze fel a füleket és a csavarokat.

STEP 7 Rögzítse a konzolokat. Csak kézi erővel húzza meg őket, hogy a mosdó szilárdan rögzített legyen. Ne használjon elektromos fúrókat vagy más eszközöket, amelyeknek nincs forgatónyomaték-szabályozója.

STEP 8 Gondosan távolítsa el a felesleges szilikon anyagot a pulton és a mosdó felületéről. Töltse fel a mosdót vízzel, majd hagyja teljesen megszáradni a tömítőanyagot 5 órán át.

Megjegyzés: A folyamatok termékfejlesztés és technológia miatt kisebb eltérések lehetnek a tervezésben, a működésben vagy a funkciók körében. Azonban ez nem eredményez hibát a termékben. Ezért itt nem indokolt panasz.

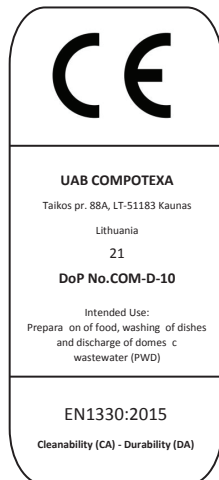

ÁPOLÁS ÉS KARBANTARTÁS

A HELIKA® kompozit gránit mosdó hosszú élettartamának és szépségének megőrzése érdekében kövesse ezeket az ápolási és karbantartási ajánlásokat:

Tisztítás: Rendszeresen tisztítsa meg a mosdót nem-abrazív szivaccsal és mosogatószerrel. Öblítse le és szárítsa teljesen egy tiszta, puha kendővel.

Karok és foltok eltávolítása: Enyhe karcolások, foltok és fémes nyomok eltávolításához használjon egy varázsradír szivacsot. Makacs területek esetén használjon egy puha sűrűlópámát és enyhén abrazív tisztítószert, például a HELIKA® Care-t vagy egy másik szakosodott tisztítószert. Általában tisztítsa, öblítse és szárítsa meg a mosdót, majd alkalmazzon Quartz Sink Conditionert.

Felületi lerakódások eltávolítása: Kemény vízkő, kalcium vagy mész eltávolításához használja a HELIKA Lime®-ot vagy egy másik szakosodott tisztítószert. Vagy használjon fehér ecetet papírtörővel, majd öblítse le 20 perc után.



Ajánlásokat

- Kerülje a hegyes tárgyak beledobását a mosogatóba, mivel ez károsíthatja a felületet.
- Vigyázzon, ha nehéz tárgyakat és kerámiát kezel a mosogatóban.
- Bár a mosogató felülete 180°C-ig hőálló, ne helyezzen forró edényeket és serpenyőket közvetlenül a mosogatóba, mert elszíneződést okozhatnak. Helyezze a serpenyőt vagy edényt tálra, és hagyja, hogy lehűljenek.
- Használjon opcionális védőrácsokat a karcolások megelőzésére.
- Rendszeresen alkalmazzon szakértői kvartz mosogató kondicionálót vagy olívaolajat a mosogató ragyogó fényének megőrzése érdekében.
- Használjon varázsradírcsövet a fémfelületek jelöléseinek eltávolításához.
- Ne használjon sűrű hatású mosószerkeket vagy mosóporokat, mivel azok érzékenyebbé tehetik a gránitfelületet a színező anyagokkal szemben.
- Kerülje el, hogy hosszabb ideig a mosogató felületén maradjanak a maró hatású ételek, mint például a só, ecet, mustár, vörösbor és fekete tea.

HULLADÉKKEZELÉSI UTASÍTÁSOK

Minden tárgyat a helyi hulladékkezelési irányelvek és előírások szerint kell eltávolítani.

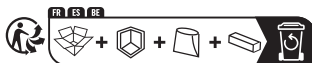

GARANCIA

Érvényes 2023. január 1-től.

A HELIKA® ezt a garanciát kiterjeszti az eredeti vásárlóra a kompozit gránit konyhai mosogató személyes háztartási használatára az eredeti telepítési helyén. A garancia nem átruházható.

A HELIKA® terméke (15) év garanciát vállal a gyártási hibákra és anyaghibákra az eredeti vásárlás dátumától számítva.

Ha garanciális szolgáltatásra van szükség, vissza kell vinni a terméket a vásárló helyére. Kérjük, őrizze meg a vásárlási dokumentumokat, és csatolja azokat a garanciaidőszak alatt visszaküldött termékhez.

A garancia nem érvényes:

- A mosogató készletben található alkatrészekre és adalékanyagokra (a lefolyókra vonatkozóan nincs garancia, mivel a lefolyók és szifonok bármely típusának befejezése nem tartalmaz garanciát).
- Olyan hibákra, amelyek helytelen telepítés miatt jelentkeznek.

Hogyan lehet reklamálni: Miután eltávolította a csomagolást, kérjük, ellenőrizze a szállítmány teljességét és épségét. Bármely hiba azonnal jelentendő az eladónak. A szállításkor már meglévő károk nem vehetők figyelembe. Az eredeti vásárlónak írásban értesítenie kell az eladó ügyfélszolgálatát bármely állítólagos termékhibáról. Az ilyen értesítést a állítólagos hiba felfedezése után azonnal meg kell adni, és minden esetben a garanciális időszak lejártá előtt.

Az eredeti vásárlónak be kell nyújtania:

- **Vásárlási bizonylatot (számla, átvételi elismervény).**
- **Kitöltött garanciajegyet.**
- **Részletes digitális fényképet a termék állítólagos hibájáról.**

Az eladó az ügyfél által nyújtott részletes digitális fényképek alapján azonnal megvizsgálja az állítólagos hibát. Ha ez az ellenőrzés kimutatja, hogy az állítólagos hiba e garancia által lefedett, az eladó az ellenőrzést követő harminc (30) napon belül kicseréli vagy javítja a hibás terméket (amint választ, kizárólag a saját belátása szerint), az előbbiekből meghatározott feltételeknek megfelelően.

Megjegyzés: Fontos, hogy az e garancia alapján cserélt mosogatót az ügyfél kiskereskedője visszaküldi az ügyfélnek. Ez a garancia kizárólag az eredeti tulajdonosra vagy végfelhasználóra vonatkozik, és nem átruházható egy későbbi tulajdonosra.

Fontos: Semmilyen körülmények között nem vállal felelősséget a gyártó semmilyen következményes vagy véletlen károkért, beleértve, de nem kizárólagosan a termékbe beépített tulajdon, annak tartalma vagy benne tartózkodó bármely személy károsodásáért. Néhány ország nem engedélyezi a véletlen vagy következményes károk korlátozását vagy kizárását, így az előbbi kizárások nem vonatkoznak rájuk.

Upozornění! Pokud vám doručovatelská služba doručila váš dřez HELIKA®, zkontrolujte prosím své zboží po příjezdu. Pokud jsou některé položky poškozeny, ujistěte se, že si to poznamenate v dokumentech kurýra na místě. Kromě toho poříďte jasnou fotografii vnějšího obalu a skutečného poškození přijatého zboží a zašlete je zákaznickému servisu prodejce spolu s popisem. Prosím, buďte si jisti, že zboží poškozené během přepravy vždy nahradíme, pokud je nahlášeno prodejci do tří dnů a zboží bylo podepsáno jako poškozené.

Před použitím svého dřezu HELIKA® si prosím pečlivě přečtěte návod k instalaci, postupujte podle doporučení pro čištění a údržbu a používejte svůj nový dřez bez jakýchkoli obav.

UPOZORNĚNÍ: Ilustrace v tomto manuálu se mohou lišit od skutečného produktu a jsou pouze pro vysvětlení.

BEZPEČNOSTNÍ OPATŘENÍ

Před montáží se ujistěte, že položka je v dokonalém stavu a všechna bezpečnostní zařízení jsou funkční.

Doporučujeme, aby všechny výrobky HELIKA byly instalovány plně licencovanými a pojištěnými profesionály s zkušenostmi v oblasti výroby kuchyňského zboží nebo autorizovaná odborná firma.

Připojovací díly musí být instalovány opatrně a důkladně zkontrolovány kvůli unikům.

Při montáži by měly být použity vhodné nástroje.

Montáž by měli provádět pouze dospělí a děti by neměly být v bezprostřední blízkosti.

Držáky dřezu mohou být ostře ohraničené, proto se doporučuje při instalaci nosit pracovní rukavice, aby se zabránilo zraněním.

Před připojením dřezu k vodnímu proudu pečlivě zkontrolujte všechny připojení na poškození, uvolnění položek nebo jiné faktory, které mohou vést k ztrátě bezpečnosti nebo unikům.

V případě poškození nebo jiných abnormálností:

- Pokud se po instalaci během každodenního používání nebo údržby vyskytnou nějaké nesrovnalosti nebo poškození, okamžitě přestaňte dřez používat, abyste předešli riziku zranění.
- Uvolněte zámek až po odstranění anomálií.

TECHNICKÁ DATA

Popis produktu: Dřez HELIKA® je miskovitého tvaru instalatérské zařízení určená k přípravě pokrmů, mytí nádobí a likvidaci domovních odpadních vod (PWD). Vestavný dřez HELIKA® jsou dodávány s vyvrtaným otvorem (35 mm) pro instalaci baterie, který zajišťuje přívod teplé a studené vody. Součástí dřezu je i vypust pro odvod použité vody, která se skládá z košového sítka a uzavíracího zařízení.

SOULAD S SMĚRNICEM EU

Tento výrobek nese označení CE a zajišťuje, že dřez HELIKA® je vyráběn v souladu s příslušnými požadavky normy EN 13310:2015+A1:2018.

Materiál výrobku: Dřez z umělého kamene Helika® obsahuje více než 80% přírodního křemičitého písku a 20% pryskyřice jako pojivo. Granitový povrch je odolný proti teple, odolný proti poškrábání, dokáže odolat náhlým změnám teploty vody a není ovlivněn UV zářením, což zajišťuje zachování jeho barvy. Materiál je také odolný vůči skvrnám, chemickým čisticím prostředkům a barvám.

MONTÁŽ VÝROBKU

Tyto pokyny se týkají pouze instalace dřezů umístěných na kuchyňské lince.

Před instalací výrobku se ujistěte, že není poškozen žádným způsobem.

STEP 1 Vyberte vhodné místo pro dřez. Povrch pracovní desky musí být vodorovný a mít dostatek prostoru pod ním. Pozor! Šablony jsou dodávány pouze jako vodítko. Skutečné použití dřezu zajistí přesnější výřez.

STEP 2 Pozor. Nejprve umístěte šablonu na dřez, aby se zkontrolovala správná velikost šablony! Fixujte šablonu lepicí páskou. Poté vyznačte šablonu tužkou.

STEP 3 Poznámka. V každém rohu vrtání vyvrtájte otvor o průměru 10 mm.

STEP 4 Pomocí přímočaré pily vyříznete otvor dřezu.

STEP 5 Naneste sanitární silikon po okraji díry. Ujistěte se, že je rovnoměrně rozloženo.

STEP 6 Umístěte dřez do díry. Zkontrolujte, zda je dřez správně umístěn.

STEP 7 Připevněte držáky a šrouby. Upevněte držáky. Utáhněte je pouze manuálně, aby byl dřez pevně ukotven. Nepoužívejte elektrické vrtáčky ani jiná zařízení bez regulátoru točivého momentu.

STEP 8 Pečlivě odstraňte přebytečný silikon z pracovní desky a povrchu dřezu. Napustte dřez vodou a nechte těsnící hmotu úplně zaschnout po dobu 5 hodin.

Poznámka. V rámci neustálého zdokonalování produktů a technologií může docházet k drobným odchylkám v designu, provozu nebo rozsahu funkcí. To však nevede k vadě produktu. Proto není zde oprávněná reklamacie.

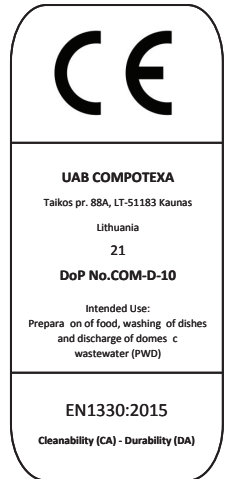

ÚDRŽBA A PÉČE

Pro zajištění dlouhé životnosti a krásy vaší HELIKA® dřezu z umělého kamene dodržujte tyto doporučení pro údržbu a péči:

Čištění: Pravidelně čistěte svůj dřez pomocí neabrazivní houby a tekutého mycího prostředku na nádobí. Důkladně opláchněte a vysušte čistým, měkkým hadříkem.

Odstranění škrábanců a skvrn: Pro odstranění lehkých škrábanců, skvrn a kovových značky použijte magickou houbu. Pro tvrdohlavé oblasti použijte jemný abrazivní čistič jako je HELIKA® Care nebo jiný specializovaný čistič. Důkladně očistěte, opláchněte a vysušte dřez a poté naneste Quartz Sink Conditioner.

Nánosy na povrchu: K odstranění tvrdé vody, vápník, nebo vodního kamene použijte HELIKA Lime® nebo jiný specializovaný čistič. Alternativně můžete použít bílého octa na papírovém ubrousku a opláchnout po 20 minutách.



Doporučení:

- Nepoužívejte dřez jako místo pro vyhazování ostrých předmětů, které by mohly poškodit povrch.
 - Buďte opatrní při manipulaci s těžkými předměty a keramickými nádobami v dřezu.
 - Přestože povrch dřezu je odolný vůči teplotám až do 180°C, nedávejte horké hrnce a pánve přímo na dřez, protože by mohly způsobit zbarvení. Položte hrnec nebo pánev na podnos a nechte je vychladnout.
 - Použijte volitelné chrániče dna, abyste zabránili škrábancům.
 - Pravidelně nanášejte specializovaný Quartz Sink Conditioner nebo olivový olej, abyste udrželi lesk dřezu.
 - Použijte magickou houbu k odstranění kovových značek na povrchu.
 - Nepoužívejte abrazivní čisticí prostředky nebo prací prášky, protože mohou způsobit citlivost povrchu dřezu vůči barevným materiálům.
- Vyvarujte se nechávání kyselých potravin, jako jsou sůl, ocet, hořčice, červené víno a černý čaj, na povrchu dřezu po delší dobu.

POKÝNY K LIKVIDACI

Všechny položky by měly být likvidovány v souladu s místními směrnicemi a předpisy pro likvidaci odpadů.

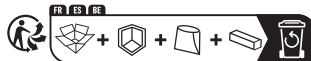

ZÁRUKA

Platí od 1. ledna 2023.

HELIKA® rozšiřuje tuto záruku původnímu kupujícímu pro osobní domácí použití kompozitového granitového kuchyňského dřezu v jeho původním umístění. Záruka není přenosná.

Produkt HELIKA® je poskytována záruka po dobu (15) let proti výrobním vadám a materiálovým defektům od původního data nákupu.

Pokud je vyžadována služba na základě záruky, měl(a) byste produkt vrátit prodejci, od kterého byl zakoupen. V průběhu záruční lhůty si ponechte nákupní doklady a přiložte je k vrácenému produktu.

Záruka neplatí pro:

- Části uzavřené v sadě dřezu (kvůli povaze použití odtoku neexistuje záruka povrchové úpravy žádného odtokového produktu, včetně vysouvacích odtoků a sifonů).
- Vady, které se objeví v důsledku nesprávné instalace.
- Poškození, které se objeví kvůli nevhodné údržbě nebo čištění (špína na dřezu způsobená nedostatečným čištěním není kryta zárukou).
- Drobné mechanické poškození, škrábance a běžné opotřebení dílů jsou z výrobní záruky vyloučeny.
- Poškození vzniklé během přepravy.
- Chybné vrtané otvory řemeslníkem.
- Instalace na lodi nebo venku.

Pozor! Záruka nezahrnuje náklady na práci nebo náklady na odstranění a znovuinstalaci uvedeného produktu.

Jak podat reklamaci: Po vybalení zásilky zkontrolujte úplnost a neporušenost zásilky. Jakékoli vady musí být neprodleně hlášeny prodávajícím. Škody, které byly již přítomny při doručení, nelze brát v úvahu. Pro uplatnění této záruky musí původní kupující písemně informovat zákaznickou službu prodejce o jakémkoli zjištěném vadném výrobku. Toto oznámení musí být poskytnuto co nejdříve po objevení vady a v každém případě před uplynutím příslušné záruční lhůty.

Původní kupující musí předložit:

- Doklad o nákupu (fakturu, účtenku).
- Vyplněnou záruční kartu.
- Podrobné digitální fotografie skutečné škody výrobku, u kterého je tvrzena vada.

Prodejce co nejdříve zkontroluje tvrzenou vadu s použitím podrobných digitálních fotografií poskytnutých zákazníkem. Pokud tato kontrola odhalí vadu pokrytou touto zárukou, prodejce nahradí nebo opraví vadný výrobek (dle svého výběru, výhradně v jeho samostatné dle vlastního uvážení), s ohledem na výše uvedené podmínky, do třiceti (30) dnů od kontroly. Upozorníme, že dřez nahrazený v rámci této záruky bude zaslán zpět zákazníkovi jeho prodejcem. Tato záruka platí pouze pro původního vlastníka nebo koncového uživatele a není přenosná na následného vlastníka.

Důležité: V žádném případě výrobce neodpovídá za následné ani náhodné škody jakéhokoliv druhu, včetně, ale neomezeně, škod na majetku, v němž je výrobek instalován, nebo jakákoliv osoba v něm. V některých zemích nemusí být omezení náhodných nebo následných škod povoleno, takže výše uvedené omezení se nemusí vztahovat na vás.

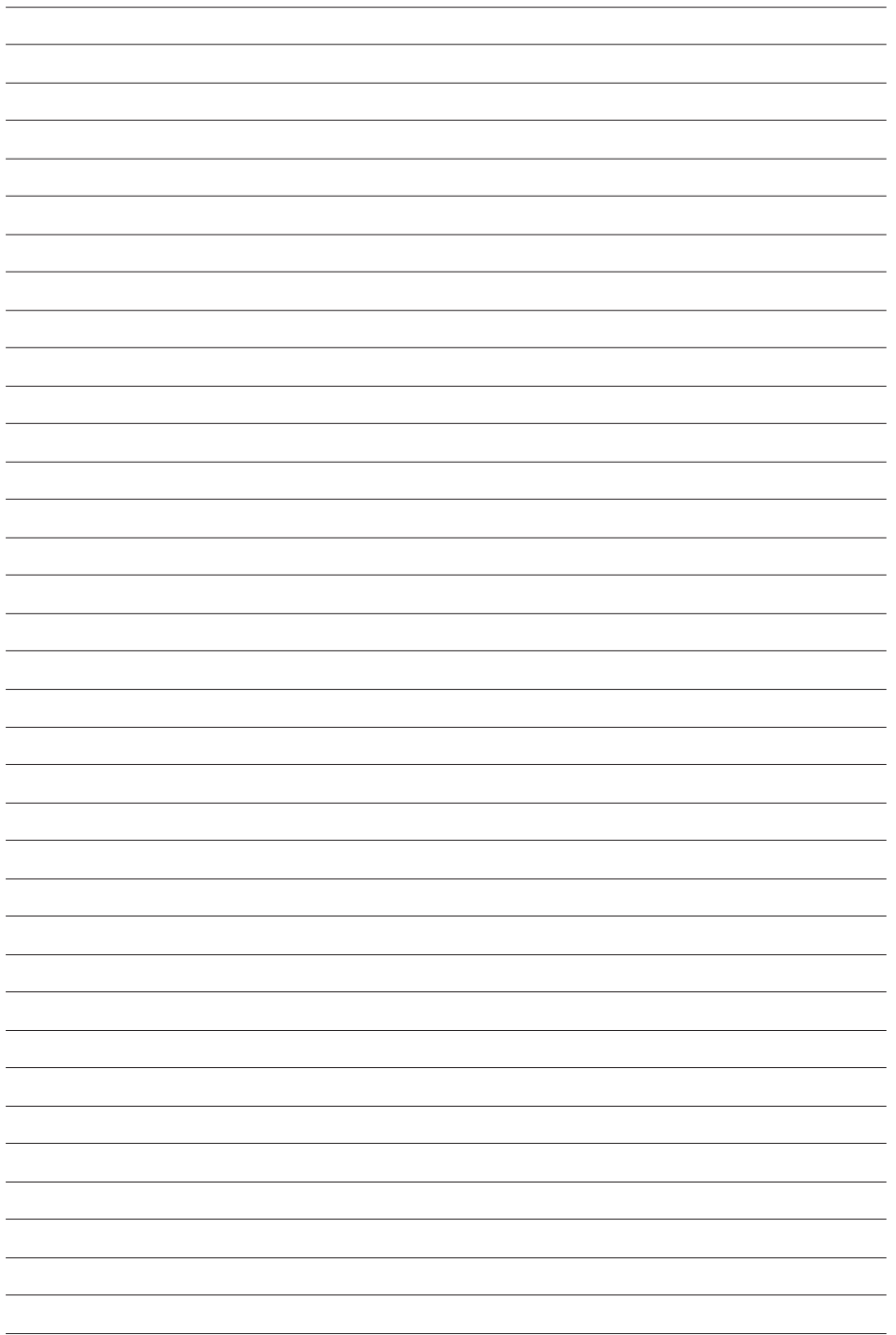

Warranty Card

(Is filled by customer)

MODEL.....

SPEC No.

PURCHASE DATE.....

TRADE ORGANISATION.....

INVOICE NUMBER