

Motion Light

5269361

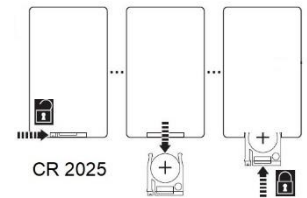

Funktion der Steuerung / Fernbedienung
 Functions of Remote Control

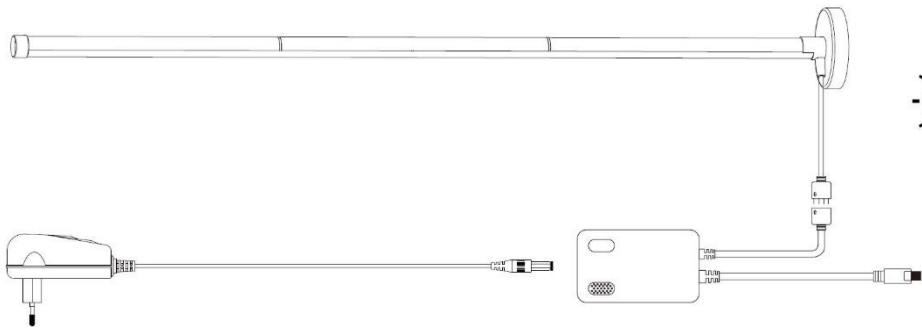

Installation

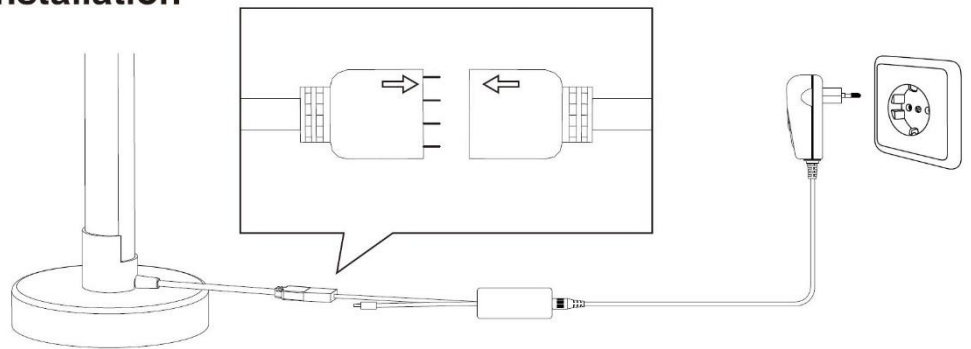

1560mm

- DE: Diese Leuchte enthält eine Lichtquelle mit der Energieeffizienzklasse "F".
 FR: Ce produit comporte des sources de lumière de la classe d'efficacité énergétique "F".
 EN: This product contains light sources of energy efficiency class "F".
 IT: Questo prodotto contiene sorgenti luminose con classe di efficienza energetica "F".
 NL: Dit product bevat lichtbronnen van energie-efficiëntieklasse "F".
 DK: Dette produkt indeholder lyskilder i energieeffektivitetsklasse "F".
 CZ: Tento výrobek obsahuje světelné zdroje s třídou energetické účinnosti "F".
 ES: Este producto contiene fuentes luminosas con clase de eficiencia energética "F".
 HR: Ovaj proizvod sadrži izvore svjetlosti klase energetske učinkovitosti "F".
 PL: Ten produkt zawiera źródła światła o klasie efektywności energetycznej "F".
 SI: Ta izdelek vsebuje svetlobne vire razreda energijske učinkovitosti "F".
 RO: Acest produs conține surse de lumină cu clasa de eficiență energetică "F".
 HU: Ez a termék "F" energiahatékonysági osztályba tartozó fényforrásokat tartalmaz.
 SK: Tento výrobok obsahuje svetelné zdroje triedy energetickej účinnosti "F".
 BG: Този продукт съдържа източници на светлина с клас енергийна ефективност "F".
 EE: See toode sisaldab valgusallikaid energiatõhususe klassiga "F".
 FI: Tämä tuote sisältää energiatehokkuusluokan "F" valonlähteitä.
 LT: Šiame gaminyje naudojami "F" energijos vartojimo efektyvumo klasės šviesos šaltiniai.

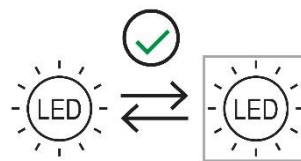
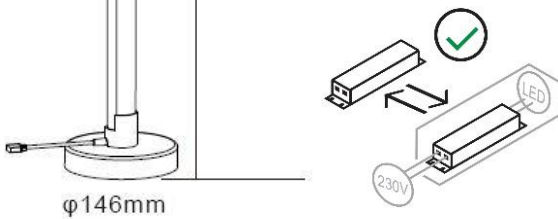

12,3W / RGB + WW LED
 220-240 V~ / 50/60 Hz
 12V / DC 1,5 A
 1x CR2025 3 V
 IP20 / SKII

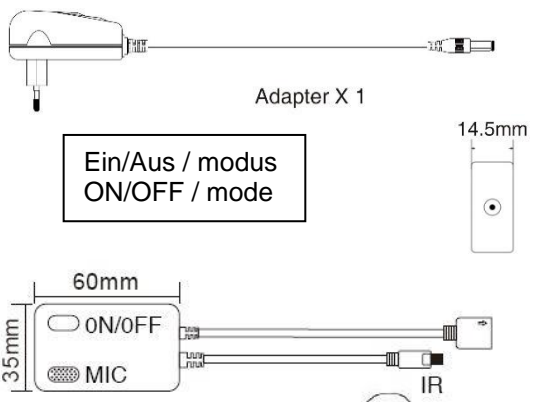

Ein/Aus / modus
ON/OFF / mode

Empfangsentfernung Musikquelle/Lautsprecher max. 1m
Reception distance music max. 1m

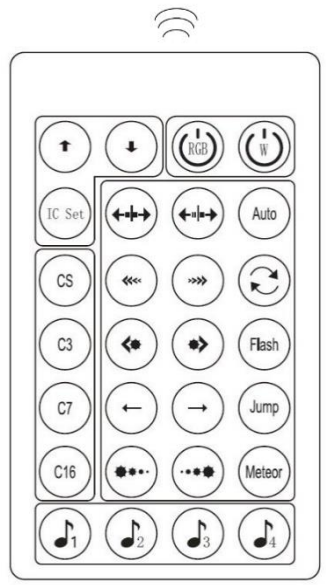

Bevor Sie das Leuchtband montieren, legen Sie das zusammengesteckte Aluprofil auf eine planebene Fläche.
Before mounting the light strip, place the assembled aluminum profile on a flat surface.

STEP1
Connect the three aluminium profiles

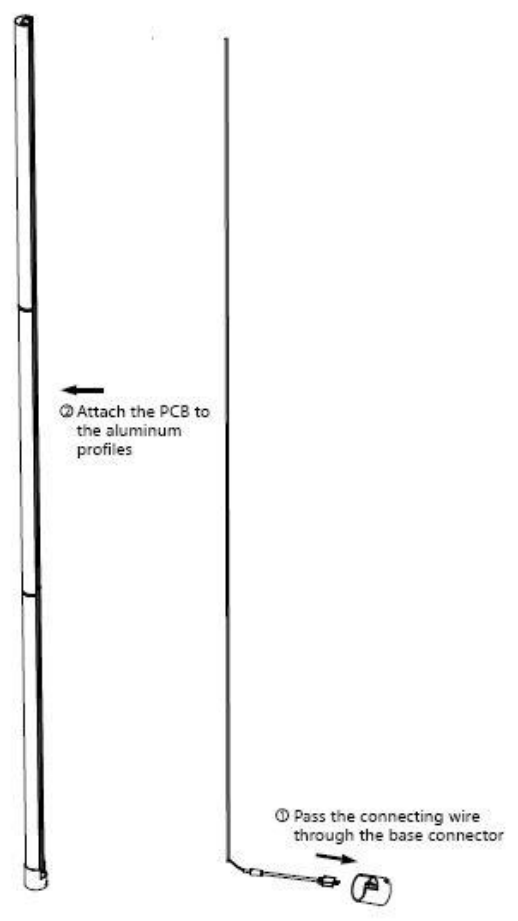

STEP2
Fixed lamp plate

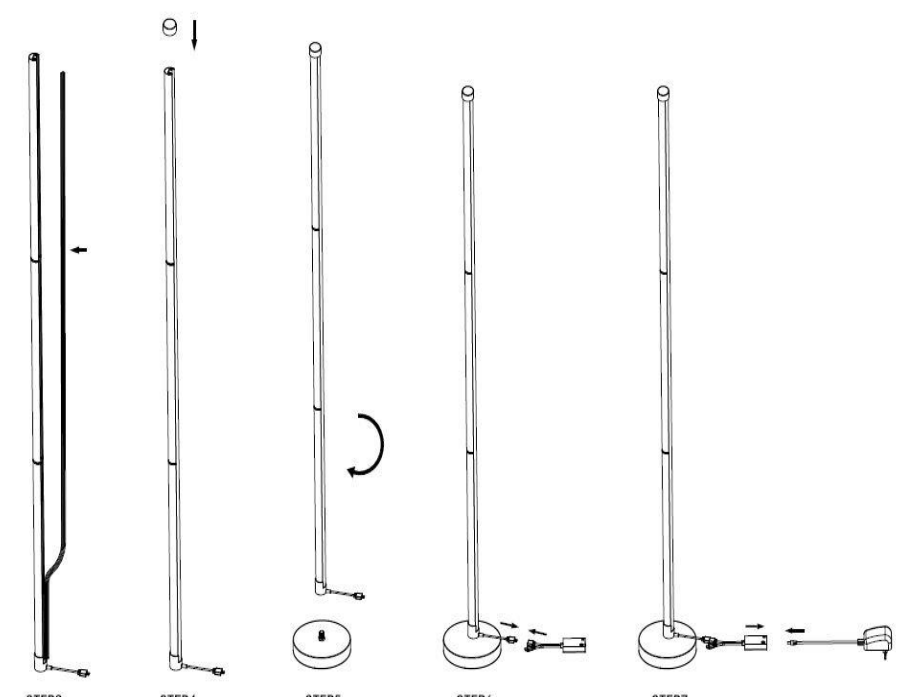
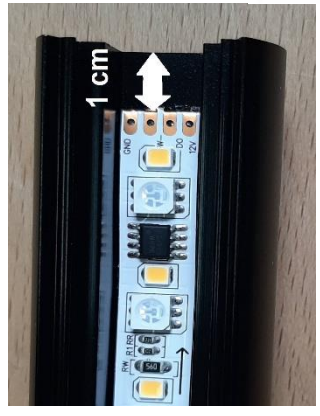

STEP3 Fixed lampshade
STEP4 Install cap
STEP5 Install base
STEP6 Connect controller
STEP7 Connect the power adapter

5269361 Motion Light Function „IC Set“



STEP 1:



STEP 2:































STEP 3:





STEP 4:



| | | | |
|---------------------------------------------------------------------------------------------------------------------------------------------------------------------|------------------------------------------------------------------------------------------------------------------------------------------------------------|---------------------------------------------------------------------------------------------------------------------------|---------------------------------------------------------------------------------------------------------------------|
|  Helligkeit verringern, Geschwindigkeit verringern, Musikempfindlichkeit verringern |  Helligkeit erhöhen, Geschwindigkeit erhöhen, Musikempfindlichkeit erhöhen |  RGB Schalter Ein / Aus |  Weißes Licht Schalter |
|  LED-Einstellpunkte |  Läuft von der Mitte nach außen |  Läuft von außen in die Mitte |  Auto-Zyklus-Modus |
|  Acht-Farben-Auswahl, Taste im statischen Modell |  nach links ziehen |  nach rechts ziehen |  aus zwei Richtungen abwechselnd |
|  Dreifarbig Auswahl Taste im statischen Modell |  Licht läuft fließend nach links |  Licht läuft fließend nach rechts |  Flash-Funktionstaste |
|  Sieben-Farben-Auswahl Taste im statischen Modell |  nach links fließen |  nach rechts fließen |  Sprungfunktionstaste |
|  Sechzehn-Farben-Auswahl Taste im statischen Modell |  nach links ziehen mit einer Markierung |  nach rechts ziehen mit einer Markierung |  Meteor-Farbeeffect |
|  Musik-Rhythmus-Modus 1 |  Musik-Rhythmus-Modus 2 |  Musik-Rhythmus-Modus 3 |  Musik-Rhythmus-Modus 4 |

1. ON / OFF – Ein / Aus

Nach dem Einschalten können Sie mit der Fernbedienungstaste  den statischen Modus (Helligkeitseinstellung), den dynamischen Modus (Geschwindigkeitseinstellung), Musikmodus (Empfindlichkeitseinstellung) wählen.

Drücken Sie die Fernbedienungstaste  zum Ausschalten.

2. Music Modus

Music Modus 1: Fließendes Licht mit geringer Helligkeit, wenn kein Ton vorhanden ist, und fließendes Licht mit hoher Helligkeit, wenn Ton vorhanden ist.

Music Modus 2: der erste Punkt ist konstant und der Akzentwert ändert die Farbe

Music Modus 3: von der Mitte zu beiden Seiten, die Farbe wird geändert, wenn der Akzentwert erreicht ist, wenn kein Ton zu hören ist leuchtet es nicht

Music Modus 4: Zufallsbeleuchtungsmodus, ein zufälliger Punkt leuchtet auf, wenn Ton vorhanden ist

3. Geöffnet/Geschlossen:

Öffnen: Beleuchten Sie die Öffnung von beiden Seiten zur Mitte hin; Schließen: Ausleuchten und Schließen von der Mitte zu beiden Seiten; Unterstützung CS/C3/C7/C16. [Wecken Sie das Interesse Ihrer Leser mit einem passenden Zitat aus dem Dokument, oder verwenden Sie diesen Platz, um eine Kernaussage zu betonen. Um das Textfeld an einer beliebigen Stelle auf der Seite zu platzieren, ziehen Sie es einfach.

4. Statisch einfarbig/statisch dreifarbig/statisch siebenfarbig/statisch sechzehnfärbig

Statische monochromatische Farbe: zyklisches Umschalten von 16 Farben, jedes Mal, wenn Sie die Lichtleiste drücken, um die Farbe zu ändern (die gesamte Lichtleiste zeigt die gleiche Farbe);

Statisch dreifarbig: drücken Sie die Taste C3, um die Anordnung von drei Farben von RGB anzuzeigen;

statisch siebenfarbig: drücken Sie die Taste C7, um die Anordnung von 7 Farben;

Statisch sechzehnfärbig: Drücken Sie die Taste C16 und der Lichtbalken zeigt die Anordnung von 16 Farben an.

5. Ziehendes Licht nach links/rechts

Licht läuft ziehend nach links oder rechts, die Hintergrundfarbe ist schwarz, und das Licht ist in mehrere Etappen unterteilt. Unterstützt CS/C3/C7/C16 (zum Beispiel: Drücken Sie zuerst die Taste C3 und schalten Sie dann auf Ziehen nach links/rechts um, der Modus führt das blaue ziehende Licht aus, nachdem das blaue fertig ist, leuchtet das rote Licht auf, und dann das grüne, ...).

6. Fließendes Licht links/rechts

Licht läuft fließend nach links oder rechts, die Hintergrundfarbe ist weiß, und das Licht fließt in mehreren Stufen. Unterstützung von CS/C3/C7/C16

(zum Beispiel: Drücken Sie zuerst die Taste C3 und schalten Sie dann auf links/rechts um.

Es fließt blaues Licht, danach das rote Licht und dann das grüne, ...)

7. Links/rechts fließen

Nach links fließend oder nach rechts fließend. Unterstützung von CS/C3/C7/C16 (zum Beispiel:

Drücken Sie zuerst die Taste C3 und schalten Sie dann auf den Links/Rechts-Flow um, der Modus wird ausgeführt.)

8. Gestapeltes ziehendes Licht nach links/rechts

nach links oder rechts gestapeltes ziehendes Licht. Unterstützung von CS/C3/C7/C16

9. Flash

Wenn die CS-Taste und dann die Flash -Taste gedrückt wird, wird der aktuelle Modus in der Farbe ausgeführt, die im CS Zustand.

Wenn Sie die Taste C3 und dann die Flash -Taste drücken, wird der aktuelle Modus in der Farbe ausgeführt, die im CS-Zustand angezeigt wird.

Wenn Sie die Taste C7 und dann die Flash -Taste drücken, führt der aktuelle Modus eine Sieben-Farben-Zyklusatmung aus.

Wenn Sie die Taste C16 und dann die Flash -Taste drücken, führt der aktuelle Modus eine 16-Farben-Zyklusatmung durch.

10. Jump

Wenn Sie die CS-Taste und dann die Jump-Taste drücken, wird der aktuelle Modus in der im CS-Zustand angezeigten Farbe ausgeführt.

Wenn Sie die Taste C3 und dann die Jump-Taste drücken, führt der aktuelle Modus einen zyklischen Dreifarbensprung aus.

Wenn Sie die Taste C7 und dann die Jump-Taste drücken, führt der aktuelle Modus den Sieben-Farben-Zyklusprung aus.

Wenn die Taste C16 und dann die Jump-Taste gedrückt wird, führt der aktuelle Modus einen sechzehnfärbigen Zyklusprung aus.

Nach links oder rechts gestapeltes ziehendes Licht. Unterstützung von CS/C3/C7/C16

11. Gestapeltes ziehendes Licht nach links/rechts





























Wenn die Taste CS und dann die Taste für ziehendes Licht gedrückt wird, wird der aktuelle Modus in der im CS-Zustand angezeigten Farbe ausgeführt.

Wenn die Taste C3 und dann die Taste für ziehendes Licht gedrückt wird, führt der aktuelle Modus den dreifarbig Zyklus-Stacking-Modus aus.



Wenn die Taste C7 und dann die Taste für ziehendes Licht gedrückt wird, führt der aktuelle Modus den Sieben-Farben-Zyklus-Stacking-Modus aus.

Wenn die Taste C16 und dann die Taste für ziehendes Licht gedrückt wird, führt der aktuelle Modus einen sechzehnfärbigen Stapelzyklus aus

(die Anzahl der akkumulierten Punkte beträgt 9 Punkte).

| | | | | | | | |
|-----------------------------------------------------------------------------------|------------------------------------------------|-----------------------------------------------------------------------------------|------------------------------------------------|-----------------------------------------------------------------------------------|------------------------------------------------|-------------------------------------------------------------------------------------|----------------------------------------------------------------------|
|  | Brightness - Speed - Music sensitivity - |  | Brightness + Speed + Music sensitivity + |  | RGB switch |  | White light switch |
|  | Set LED points |  | Flow to two terminals from centre |  | flow to centre from two terminals |  | Auto-cycle mode |
|  | Eight-color choice key in static model |  | Trail into left |  | Trail into right |  | Trail from two directions in turn |
|  | Three-color choice key in static model |  | Hores race to left direction |  | Hores race to right direction |  | Flash function key |
|  | Seven-color choice key in static model |  | Spread to left |  | Spread to right |  | Jump efficient key |
|  | Sixteen-color choice key in static model |  | Queued color running to left with a tag |  | Queued color running to right with a tag |  | Queued color running with a tag from two directions in turn |
|  | Music rhythm mode 1 |  | Music rhythm mode 2 |  | Music rhythm mode 3 |  | Music rhythm mode 4 |

1. OFF/ON

After turning on the power, press the remote control  button to turn on, you can choose static mode (brightness adjustment), dynamic mode (speed adjustment), Music mode (sensitivity adjustment). Press the  remote control key to turn off, and the light bar will turn off the output.

2. Music mode

Music mode 1: Low-brightness horse racing when there is no sound, and high-brightness horse racing when there is sound.

Music mode 2: Upward rushing mode, the first point is constant, and the accent value changes color.

Music mode 3: The mode in which the middle is rushed to both sides, the color is changed when the accent value is reached, and it does not light up when there is no sound.

Music mode 4: Random lighting mode, a random point is lighted when there is sound, and it is not lighted when there is no sound.

3. Opening/closing

Opening: Light up the opening from both sides to the middle; Closing: Light off and close from the middle to both sides; Support CS/C3/C7/C16.

4. Static single color/static three-color/static seven-color/static sixteen-color

Static monochromatic color: cyclically switch from 16 colors, each time you press the light bar to change the color (the whole light bar displays the same color);

Static three-color: press the C3 button to display the arrangement of three colors of RGB; static seven-color: press the C7 button to display the arrangement of 7 colors;

Static sixteen colors: Press the C16 button and the light bar will display the arrangement of 16 colors.

5. Trailing horse racing to the left/right

Drag the horse to the left or right, the background color is black, and the horse race is divided into multiple stages. Support CS/C3/C7/C16 (for example: first press the C3 button and then switch to trailing to the left/right, the mode executes the blue trailing horse racing, after the blue trailing horse racing is completed, the red trailing horse racing is executed, and then green).

6. Horse racing left/right

Run the horse to the left or right, the background color is white, and the horses are raced in multiple stages. Support CS/C3/C7/C16 (for example: first press the C3 button and then switch to left/right For horse racing, the mode executes the blue horse race, and after the blue horse race is completed, the red horse race is executed, and then green).

7. Flow left/right

The flowing water to the left lights up or the flowing water to the right lights up. Support CS/C3/C7/C16 (for example: first press the C3 button and then switch to the left/right flow, the mode is executed The blue water flow is executed. After the blue water flow is completed, the red water flow is executed, and then green).

8. Stacking trailing horse racing to the left/right

To the left or right 9 o'clock stack trailing horse racing. Support CS/C3/C7/C16 (for example: first press the C3 button and then switch to the left or right 9 o'clock stacking trailing horse racing, the mode executes the blue 9-point stacking trailing horse race. After the blue 9-point stacking trailing horse race is completed, the red 9-point stacking trailing horse race is executed, and then green).

9. Flash

When the CS button is pressed and then the flash button is pressed, the current flash mode is executed in the color displayed in the CS state.

When you press the C3 button and then press the flash button, the current flash mode is performing three-color cycle flash.

When you press the C7 button and then press the flash button, the current flash mode is performing seven-color cycle flash.

When you press the C16 button and then press the flash button, the current flash mode is performing sixteen-color cycle flash.

10. Jump

When the CS button is pressed and then the jump button is pressed, the current jump mode is executed in the color displayed in the CS state.

When you press the C3 button and then press the jump button, the current jump mode implements three-color cyclic jump.

When the C7 button is pressed and then the jump button is pressed, the current jump mode executes the seven-color cycle jump.

When the C16 button is pressed and then the jump button is pressed, the current jump mode executes a sixteen-color cycle jump.

11. Stacking trailing horse racing

When the CS button is pressed and then the stacking trailing horse racing button, the current stacking trailing horse racing mode is executed in the color displayed in the CS state.

When the C3 button is pressed and then the stacking trailing horse racing button is pressed, the current stacking trailing horse racing mode executes three-color cycle stacking.

When the C7 button is pressed and then the stacking trailing horse racing button is pressed, the current stacking trailing horse racing mode executes the seven-color cycle stacking.

When the C16 button is pressed and then the stacking trailing horse racing button is pressed, the current stacking trailing horse racing mode executes a sixteen-color cycle stacking (the number of accumulated points is 9 points).

DE

Sicherheitshinweise

Elektrische Anschlüsse dürfen nur von fachkundigem Personal ausgeführt werden.

Der Hersteller übernimmt keine Verantwortung für Verletzungen oder Schäden, die Folge eines unsachgemäßen Gebrauchs der Leuchte sind.

Achtung!

Vor Beginn aller Arbeiten an der Leuchte die Netzleitung spannungsfrei machen – Sicherung herausnehmen bzw. Netzstecker ziehen. Dies gilt auch für Reinigungs- und Wartungsarbeiten. Leuchten dürfen nur für den vorbestimmten Zweck verwendet werden. Leuchten dürfen nicht von Gegenständen abgedeckt werden. Sie dürfen nicht in der Verpackung ans Netz angeschlossen werden. Leuchten mit Transformatoren dürfen nur mit dem originalen Transformator betrieben werden.

Leuchten sind kein Spielzeug!

Kinder erkennen oft nicht die Gefahren, die im Umgang mit elektrischen Artikeln oder deren Verpackung entstehen können. Halten Sie Kinder deshalb davon fern. Bei Weitergabe dieser Leuchte an Dritte ist diese Anleitung mitzugeben. Bei Beschädigungen der Leuchte, insbesondere an Kabel und Fassung, ist die Leuchte unverzüglich Außerbetrieb zu nehmen. Bei Funktionsstörungen nur autorisiertes Personal zur Fehlerbeseitigung beauftragen. Niemals selbst Reparaturen durchführen. Durch unsachgemäße Reparaturen können Gefahren für den Benutzer entstehen.

Schutzklasse II . Diese Leuchte ist besonders isoliert und darf nicht an einen Schutzleiter angeschlossen werden. Die LED-Dioden dieses Leuchtbands können nicht ausgetauscht werden. Dieses Leuchtband nicht elektrisch an ein anderes Leuchtband mit LED-Dioden verbinden. Bitte zu diesem Leuchtband nur die Bedienung benutzen, die Bestandteil der Lieferung ist. Das Gerät niemals in einem Raum verwenden, in dem es Explosionsgefahr gibt, auch nicht in der Nähe von brennbaren Flüssigkeiten oder Gasen. Das Kabel weder biegen, quetschen, noch an ihm ziehen; es vor scharfen Kanten, Öl und Hitze schützen. Gefahr der Augenverletzung! Niemals direkt in die LED-Dioden dieses Leuchtbands schauen. Epilepsiehinweis: Bei einem kleinen Prozentsatz (ca. 1 Person von 4.000) der Bevölkerung können während des Betrachtens blinkender Lichter und Muster, die in unserer Umgebung täglich vorkommen, epileptische Erscheinungen auftreten. Befragen Sie einen Arzt, bevor Sie das Produkt verwenden, falls bei Ihnen oder einem Mitglied Ihrer Familie Epilepsie vorliegt.

Umweltschutz!

Entsorgen Sie die Leuchte bei den dafür eingerichteten Sammelstellen für Elektroschrott.



FR

Instructions de Sécurité

Les raccordements électriques ne doivent être exécutés que par du personnel compétent.

Attention!

Avant de commencer toute intervention sur la lampe, couper l'alimentation du secteur – retirer le fusible ou débrancher la prise de secteur. Il en va de même pour les opérations de nettoyage et d'entretien. Ne pas couvrir un luminaire avec des objets divers. Ne pas brancher un luminaire dans son emballage au réseau. Les lampes comportant des adaptateurs doivent être utilisées uniquement avec leur adaptateur d'origine.

Les lampes ne sont pas des jouets!

Les enfants ne voient bien souvent pas les dangers que peuvent présenter les appareils électriques ou leur emballage. Veuillez tenir les enfants éloignés. Si vous donnez cette lampe à une tierce personne, vous devez lui remettre également cette notice d'utilisation. Si la lampe est abîmée, notamment le câble ou la douille, il faut immédiatement éteindre la lampe. En cas de dysfonctionnements, confier la réparation uniquement au personnel habilité. N'effectuez jamais des réparations vous-même. Toute réparation incorrecte peut présenter des risques pour l'utilisateur.

Classe de protection II . Une telle lampe est particulièrement isolée et elle ne doit pas être raccordée à un fil de protection.

Assurez-vous que les lignes ne soient pas endommagées pendant le montage.

Pour cette bande de lumière, les LED ne peuvent être remplacés. Ne connectez pas électriquement cette bande avec des diodes LED sur une autre bande lumineuse. Ce volume de lumière utilise uniquement le contrôle, ce qui est inclus dans la livraison. Ne branchez pas cette bande de lumière à l'alimentation électrique s'il est encore dans son emballage, sauf s'il a été adapté pour les besoins de la démonstration. N'utilisez jamais l'appareil dans une pièce, dans laquelle il n'y a aucun risque d'explosion, également à proximité de liquides inflammables ou de gaz. La courbure du câble, squeeze, ni tirer sur lui. De la chaleur, les huiles et les arêtes vives protéger. Risque de blessure à l'œil ! Regardez directement des diodes LED de cette bande de lumière. La protection IP20 doit être respectée sur le lieu d'installation.

Remarque d'épilepsie : Chez un petit pourcentage (une personne de 4000) il se pleuvraient apparaître des phénomènes épileptiques pendant regarder les lumières clignotement et des motifs dans l'environnement. Consultez votre docteur avant utiliser ce produit s'il y a des malades d'épilepsie dans votre famille.

Protection de l'environnement!

Jetez la lampe aux points de collecte désignés pour les déchets électroniques.



IT

Istruzioni di Sicurezza

Tutti gli allacciamenti elettrici devono essere eseguiti dal personale specializzato. Il fabbricante declina ogni responsabilità di lesioni o danni causati dall'utilizzo non corretto della lampada.

Attenzione!

Prima di iniziare qualsiasi tipo di lavoro sull'apparecchio di illuminazione togliere la tensione di corrente sulla rete di elettricità, togliere il fusibile o togliere la spina. Questo vale anche per lavori di pulizia o lavori di manutenzione. Questo apparecchio di illuminazione è da usare solo per uno scopo predeterminato. Non coprire con oggetti. Non accendete questo prodotto nell'imballaggio. Usate con questo prodotto solo il trasformatore originale. Prodotti di illuminazione non sono giocattoli. Bambini non sono in grado di riconoscere il pericolo né di un apparecchio elettrico e né del suo imballaggio.

Quindi tenete i bambini lontano!

Per la diffusione di questo prodotto a terzi siete pregati di aggiungere anche questo manuale d'istruzione. In caso di danno, in particolare danno al cavo o alla spina staccare l'alimentazione e non usare il prodotto. In caso di malfunzionamento rivolgetevi solo a un personale autorizzato. Mai eseguire riparazioni da soli. Con riparazioni eseguite non correttamente si possono verificare pericoli per l'utente.

Classe di protezione II . Una tale lampada è particolarmente isolata e non deve essere collegata a un filo di protezione. I diodi LED di questa striscia non sono intercambiabili. Questa striscia LED non può essere collegata a una altra striscia LED. Usare questa striscia solo con le sue istruzioni di utilizzo. Questa striscia LED non può essere collegata alla alimentazione elettrica, se è ancora nell'imballaggio. Mai usare questo prodotto in una stanza con pericolo di esplosione. Neanche vicino liquidi infiammabili o gas.

Non piegare, non schiacciare, non tirare forte il cavo. Tenere il prodotto lontano da fonti di calore. Pericolo per lesioni agli occhi! Mai guardare direttamente nelle Diodi LED di questa striscia. Impiegare l'articolo solo a scopi decorativi. L'articolo non è adatto all'illuminazione di ambienti domestici.

Nota Epilessia: Una piccola percentuale (circa 1 persona su 4.000) della popolazione durante la visualizzazione di luci lampeggianti e modelli che si verificano ogni giorno nel nostro ambiente, si manifestano i sintomi epilettici. Consultare un medico prima di usare il prodotto, se presente o un membro della vostra famiglia epilessia.

Rispetto dell'ambiente!

Smaltire la lampada nei punti di raccolta designati per i rifiuti elettrici.



GB

Safety instructions

Electrical connections may only be carried out by expert staff. The manufactures do not accept responsibility for injuries or defects caused by improper use of a luminaire.

Attention!

Before beginning any work on the lamp, disconnect it from the mains power line by removing the fuse or unplugging the power plug. This also applies to cleaning and maintenance. Prior to starting installation work, de-energise the power line – remove the fuse and/or set the switch to "OFF". Lamps with transformers may be operated only with the original transformer.

Lamps are not toys.

Children frequently do not recognize the dangers associated with electric appliances or their packaging. Therefore, you should keep them away from children. If you give this lamp to someone else, always include these instructions. If the lamp is damaged, in particular the cord or lamp socket, discontinue use of the lamp immediately. In the event of a malfunction, always have the lamp repaired by a qualified electrician. Never attempt to repair the lamp yourself. Improper repairs can endanger the safety of the user.

Protection class II . This luminaire is particularly isolated and must not be connected to a protective earth-terminal.

Pay attention to the fact that electric lines are not damaged during installation.

For this light bands, LEDs cannot be replaced. Do not electrically connect this strip with LED diodes on another light band. This light volume uses only the control, which is included in the delivery. Do not connect this band of light to the power supply if it is still in its packaging, unless it was adapted for the purposes of demonstration. The device never uses in a room, in which there is no risk of explosion, also in the vicinity of inflammable liquids or gases. The cable bend, squeeze, nor pull on him. it from sharp edges, oils and heat protects. Risk of eye injury! Look directly at the LED diodes of this light band. The IP20 protection must be adhered at the place of installation.

Epilepsy Note: A small percentage (about 1 person out of 4,000) of the population while viewing flashing lights and patterns that occur every day in our environment, epileptic symptoms occur. Consult a physician before using the product, if present you or a member of your family epilepsy.

Environmental protection!

Dispose of the lamp at the collection points designated for electronic waste.





Veiligheidsaanwijzingen

Elektrische verbindingen mogen alleen worden uitgevoerd door vakkundig personeel. Lampen mogen uitsluitend voor het voorbestemde doel worden gebruikt. Lampen mogen niet door voorwerpen worden afgedekt. Zij mogen niet in de verpakking op het net worden aangesloten.

Attentie!

Alvorens met de werkzaamheden aan de lamp te beginnen de stroomleiding altijd spanningsvrij maken – de zekering uitdraaien resp. de stekker uit het stopcontact trekken. Dit geldt ook voor reinigings- en onderhoudswerkzaamheden. Voor montagebegin de netleiding spanningsvrij maken-zekering uitnemen of schakelaar op „UIT“. De lamp mag alleen worden gebruikt in het woongedeelte. Lampen met transformatoren mogen uitsluitend samen met de originele transformator gebruikt worden.

Lampen zijn geen speelgoed!

Kinderen zijn vaak niet in staat om de gevaren te zien die de omgang met elektrische artikelen of de verpakkingen daarvan met zich mee kunnen brengen. Houdt deze daarom uit de buurt van kinderen. Wanneer de lamp aan derden wordt doorgegeven, moet deze handleiding meegegeven worden. Bij beschadiging van de lamp, vooral beschadiging aan de kabel en de fitting, moet de lamp onmiddellijk uitgeschakeld worden. Bij functiestoringen mag uitsluitend aan geautoriseerd personeel de opdracht worden gegeven om de storing te verhelpen. Nooit zelf reparaties doorvoeren. Door ondeskundige reparaties kan gevaar voor de gebruiker optreden.

Veiligheidsklasse II . Deze lamp is bijzonder geïsoleerd en mag niet aan de veiligheidsgeleider aangesloten worden. Verzeker U, dat de leidingen bij de montage niet beschadigd worden. Aandacht besteden aan het feit dat de elektrische leidingen niet zijn beschadigd tijdens de installatie. Voor deze lichte bands, kunnen niet LED worden vervangen. Elektrisch sluit niet deze strip met LED op een andere lichte band. Dit licht volume gebruikt alleen het besturingselement, die bij de levering is inbegrepen. Sluit niet deze band van licht aan de voeding als het is nog in de verpakking ervan, tenzij het werd aangepast voor de toepassing van demonstratie. Nooit gebruikt door het apparaat in een ruimte, waarin er is geen risico van explosie, ook in de nabijheid van ontvlambare vloeistoffen of gassen. De kabel bocht, squeeze, noch trek op hem. het scherpe randen, oliën en warmte beschermen. Gevaar voor oogletsel! Kijk naar de LED-diodes van deze lichte band rechtstreeks. De IP20 bescherming moet worden vastgehouden op de plaats van installatie.

Epilepsie Opmerking: een klein percentage (ongeveer 1 persoon op 4.000) van de bevolking tijdens het bekijken van knipperende lichten en patronen die elke dag plaatsvinden in onze omgeving, epileptische symptomen optreden. Raadpleeg een arts voordat u het product, indien aanwezig, u of een lid van uw gezin epilepsie.

Milieubescherming!

Gooi de lamp weg bij aangewezen inzamelpunten voor e-waste.



BESPEČNOSTI POKYNY

Elektroinstalační práce smí provádět jen odborník.

Vyrobce neručí za zranění nebo závady vzniklé v důsledku neodborného použití svítidla.

POZOR!

Před začátkem všech prací na svítidle odpojte síťové vedení od napětí – vyjměte pojistky popř. vytáhněte síťovou zástrčku. To platí i pro čištění, údržbu a výměnu žárovky. Před zahájením montážních prací vypněte pojistky, jističe a vypínače přepněte do polohy „VYPNUTO“.

Svítidla smějí být používána pouze k danému účelu. Vnitřní svítidla nesmějí být používána k venkovnímu osvětlení.

Svítidla nesmějí být překrývána předměty. Nacházejí-li se v obalu, nesmějí být připojena do sítě.

Svítidla s transformátory smí být používána pouze s originálním transformátorem.

Svítidla vyvíjejí v oblasti vlákna velké teplo. Proto se zapnuté nebo ještě horké žárovky nedotýkejte.

NEBEZPEČÍ POPÁLENÍ! Výměna žárovky smí být provedena pouze odborným personálem. Používejte pouze žárovky stejného provedení, výkonu a napětí.

Svítidla nejsou hračky!

Děti si často neuvědomují nebezpečí, která mohou vzniknout při zacházení s elektrickými výrobky nebo jejich balením. Proto dětem zabraňte v přístupu. Při předání tohoto svítidla třetím osobám je nutné přiložit tento návod. Při poškození svítidla, zvláště kabelu a objímky, je nutné svítidlo neprodleně přestat používat. Při poruchách funkce je odstraněním závady nutné pověřit pouze autorizovaný personál. Nikdy neprovádějte opravy sami. Neodbornými opravami by mohla vzniknout nebezpečí pro uživatele. Svítidlo je vhodné jen k použití v obytných prostorách.

Ochranná třída II  toto svítidlo je speciálně izolováno a nesmí být připojeno k ochrannému vodiči.

Při montáži je třeba dbát na to aby při montáži nedošlo k poškození vodičů.

Uvedené napětí sítě nesmí být překročeno. Svítidla čistěte jen na povrchových plochách a dbejte přitom na to, aby se vlhkost nedostala do instalačních dutin nebo k dilům pod napětím.

Na zástrčkové a spojovací prvky nesmí působit žádné tažné a otočné síly.



ES

INSTRUCCIONES DE SEGURIDAD

Las conexiones eléctricas solamente deben ser realizadas por personal especializado. El fabricante no asume responsabilidad alguna por lesiones o daños que se produzcan a causa de un inadecuado uso de la lámpara.

Atencion!

Antes de comenzar todos los trabajos en la luminaria cortar la tensión en la línea de alimentación –Extraer el fusible o bien desenchufar la clavija de red. Esto también vale para todos los trabajos de limpieza, de mantenimiento y cambio de medios de iluminación. Desconectar la tensión de la línea de la red antes de iniciar los trabajos de montaje extrayendo el fusible o conectando el interruptor en „DESCON“.

Las lámparas solo se pueden utilizar para el uso pertinente. Lámparas de interior no se pueden utilizar en el exterior. Las lámparas no se pueden cubrir en ningún caso. Las lámparas no se pueden conectar a la red eléctrica en su embalaje. Luminarias con transformadores sólo deben ser operadas con el transformador original.

Luminarias generan intenso calor en la zona de la lámpara. Por ello no toque la luminaria prendida o todavía caliente. ¡PELIGRO DE QUEMADURAS! El cambio del medio de iluminación sólo debe ser efectuado por personal competente. Emplear solamente medios de iluminación del mismo tipo, potencia y tensión.

Luminarias no son juguetes!

Los niños muchas veces no reconocen los peligros que pueden generarse al manipular artículos eléctricos o su embalaje. Por ello mantenga a los niños alejados de ellos. Al entregar esta luminaria a terceros también deberán acompañarse estas instrucciones. En caso de daños a la luminaria, en especial en el cable y en el portalámparas, deberá ponerse inmediatamente fuera de servicio la luminaria. En caso de perturbaciones funcionales sólo encargar la eliminación de la falla a personal autorizado. Jamás efectuar reparaciones por cuenta propia. Por reparaciones inapropiadas pueden causarse peligros al usuario.

Clase de protección II . Esta lámpara dispone de un aislamiento especial y no debe ser conectada a un conductor de protección. Observe que durante el montaje no sea deteriorada ninguna línea.

Las lámparas defectuosas deben ser reemplazadas sólo por lámparas de igual tipo de construcción, potencia y tensión. Sólo se deben limpiar las superficies de las lámparas. Uso para esto solamente un paño seco. La humedad no debe alcanzar las zonas de conexión o las piezas bajo corriente.

Protección del medioambiente!

Deseche la lámpara en el punto de recogida de residuos electrónicos correspondiente.

**HR**

Sigurnosne upute

Električna priključivanja smije vršiti samo stručno osoblje.

Proizvođač ne preuzima odgovornost za ozljede ili štete koja su posljedica nepropisne uporabe svjetiljke.

Pažnja!

Prije rada na svjetiljci uklonite napon iz mrežnog kabla – izvadite osigurač odnosno izvucite utikač iz utičnice. Ovo važi i za poslove čišćenja, održavanja i zamjene sijalice.

Svjetiljke se smiju koristiti samo za svrhu za koju su i namijenjene. Svjetiljke namijenjene za unutarnje prostorije ne smiju se koristiti vani. Svjetiljke se ne smiju pokrivati drugim predmetima. Zapakovane svjetiljke se ne smiju priključivati na električnu mrežu. Svjetiljke sa transformatorima smiju raditi samo sa originalnim transformatorom.

Svjetiljke razvijaju veliku toplinu u svojoj blizini!

Zbog toga ne dodirujte rukom uključenu ili vruću sijalicu. OPASNOST OD OPEKOTINA!

Zamjenu sijalice smije izvoditi samo stručno osoblje. Koristiti samo sijalice istog modela, snage i napona.

Svjetiljke nisu igračke. Djeca često ne prepoznaju opasnosti koje mogu nastati pri dodiru sa električnim proizvodima ili njihovim pakovanjem. Zbog toga ih držite udaljene od ovih proizvoda. Ako dajete ovu svjetiljku nekome, uručite mu i ove upute. Pri oštećenju svjetiljke, naročito kabla i grla, potrebno ju je odmah staviti van uporabe. Pri smetnjama pri radu samo stručno ovlašteno osoblje smije izvršiti popravke. Nikada sami ne vršite popravke. Zbog nepropisnih popravka mogu nastati opasnosti za korisnika.

Zaštitna klasa II . Ova svjetiljka je posebno izolirana i ne smije se priključivati na zaštitni provodnik.

Njega svjetiljki se svodi na njegovanje površina. Pri tome vlažnost ne smije dospjeti u priključne ili provodne dijelove.

Priključni i vezni dijelovi se ne smiju vuci i zavrtati.

Zaštita okoliša!

Odložite svjetiljku na za to predviđena mjesta prikupljanja e-otpada.



PL

Wskazówki zachowania bezpieczeństwa

Podłączenia elektryczne mogą być wykonywane tylko przez fachowców.

Producent nie ponosi żadnej odpowiedzialności za obrażenia i szkody, które mogą powstać na skutek niewłaściwego użytkowania lampy.

Uwaga!

Przed rozpoczęciem wszelkich prac przy lampie należy odłączyć napięcie sieciowe – wyjąć bezpiecznik wzgl. wtyczkę sieciową. Powyższa zasada dotyczy również prac związanych z czyszczeniem, konserwacją i wymianą żarówki. Przed rozpoczęciem prac montażowych wyłączyć napięcie w sieci – wykręcić bezpiecznik. Lampy z transformatorami mogą być eksploatowane wyłącznie z oryginalnymi transformatorami. W obszarze grzania lampa ulega silnemu nagraniu. Dlatego nie należy dotykać włączonej lub gorącej lampy. **NIEBEZPIECZEŃSTWO POPARZENIA!** Wymiana żarówki może być dokonywana jedynie przez fachowy personel. Stosować żarówki tego samego typu, mocy i napięcia.

Lampy nie służą do zabawy!

Dzieci często nie są świadome niebezpieczeństw, które grożą ze strony urządzeń elektrycznych lub ich opakowań. Dlatego należy utrzymywać je z dala od dzieci. W przypadku przekazania tej lampy osobom trzecim należy dołączyć do niej również niniejszą instrukcję. W przypadku uszkodzenia lampy, w szczególności jej kabla i obudowy, należy lampę niezwłocznie wyłączyć. W przypadku zakłóceń należy wezwać autoryzowany serwis. Napraw nie należy w żadnym wypadku przeprowadzać samodzielnie. W wyniku niefachowych napraw mogą powstać zagrożenia dla użytkownika.

Lampa klasy ochronnej II  jest specjalnie zaizolowana i nie może być do przewodu ochronnego podłączona. Proszę się upewnić, czy przewody podczas montowania nie zostały uszkodzone.

Uszkodzone lampy zastępować tylko lampami o tej samej budowie, mocy i napięciu.

Czyszczyć tylko obudowę lampy. Nie dopuścić do tego aby woda lub wilgoć dostała się do styków lub do części doprowadzających prąd.

Ochrona środowiska!

Lampę wyrzucić w wyznaczonych punktach zbiórki odpadów elektronicznych.



SI

Varnostna navodila

Električna inštalacijska dela sme izvajati samo strokovno osebje. Proizvajalec ne prevzema nobene odgovornosti za poškodbe ali za škodo, ki so posledica nepravilne uporabe svetilke.

Pozor! Pred začetkom vseh del na svetilki se prepričajte, da luč ni pod napetostjo – odvijte varovalko oziroma izvlecite vtiakač.

To velja za čiščenje in vzdrževanje svetilke in za zamenjavo luči. Svetilke smete uporabljati samo za določene namene.

Svetilk za notranjo razsvetljavo se ne sme uporabljati na prostem. Svetilk ne smejo prekrivati predmeti. Ne smete jih priključevati na električno mrežo, če so še v embalaži. Svetilke s transformatorjem smete uporabljati samo skupaj z originalnim transformatorjem.

Žarnice v lučeh so močen vir toplote. Zato prižgane ali še vroče žarnice ne prijemajte z roko. **NEVARNOST OPEKLIN!**

Zamenjavo žarnic sme opravljati samo strokovno osebje. Uporabljajte samo žarnice istega tipa in napetosti.

Luči niso igrača!

Otroci pogosto ne vedo za nevarnosti, katerim se pri rokovanju z električnimi predmeti in njihovo embalažo izpostavljajo. Zato ne pustite otrok blizu. Če dajete to luč naprej tretji osebi, priložite tudi ta navodila. Če pride do poškodbe luči, posebno kabla in vtiakača, jo je treba nemudoma vzeti iz prometa. Z motnjami in njih odpravo naj se ukvarja samo za to pooblaščen osebje. Popravljal se nikoli ne lotevajte sami. Nestrokovna popravila so lahko nov vir nevarnosti za uporabnika.

Varnostni razred II . Ta luč je dodatno izolirana in je zato ne smete priključevati na ozemljitev.

Vzdrževanje luči je omejeno na njih površine. Pri tem na priključke ali na dele pod tokom ne sme priti vlažnost.

Vtiakač in kabel ne smeta biti po težno ali vrtilno obremenitvi.

Varovanje okolja!

Svetilko odvrzite na določenih mestih za zbiranje e-odpadkov.



RO

Instrucțiuni de siguranță

Legăturile electrice nu se fac decît de personal de specialitate. Firma producătoare isideclina orice răspundere pentru accidente sau defecate rezultate ca urmare a manipulării neautorizate a lămpii.

Corpurile de iluminat vor fi folosite doar în scopul prevăzut.!

Înainte de începerea oricărei lucrări la corpul de iluminat, scoateți de sub tensiune cablul de alimentare – îndepărtați siguranța, resp. scoateți ștecherul din priză. Acest lucru este valabil și pentru toate lucrările de curățare, întreținere și înlocuire la lămpilor. Corpuri de iluminat de interior nu vor fi folosite în exterior. Corpurile de iluminat nu vor fi acoperite de obiecte. Corpurile de iluminat nu vor fi puse în funcțiune înainte de a fi scoase din ambalaj. Este permisă exploatarea corpului de iluminat numai prin intermediul transformatorului original.

Corpurile de iluminat dezvoltă o mare cantitate de căldură în zona în care sunt aprinse. De aceea nu atingeți corpurile de iluminat care sunt aprinse, sau care sunt încă fierbinți. PERICOL DE ARSURI!

Este permisă efectuarea înlocuirii lămpilor numai de către personal de specialitate. Utilizați numai lămpi de același tip constructiv, și cu aceeași putere și tensiune de alimentare.

Corpurile de iluminat nu sunt jucării.

Deseori copiii nu recunosc pericolele care pot să apară în timpul manipulării articolelor electrice sau a ambalajelor acestora. De aceea țineți copiii la distanță de acestea. În cazul transmiterii corpului de iluminat către terți remiteți împreună cu aceste instrucțiuni. În cazul deteriorării corpului de iluminat, în special a deteriorării cablului și a fasungului, se va scoate neîntârziat corpul de iluminat din funcțiune. În cazul defecțiunilor de funcționare solicitați remedierea acestora numai de către personal autorizat. Nu efectuați niciodată singuri reparații. Prin reparații efectuate în mod neprofesionist pot să apară pericole pentru utilizator.

Clasa de protecție II . Aceasta lampa are o izolație specială și nu se leagă la borna de protecție.

Trebuie procedat cu atenție ca la montaj să nu se deterioreze cablurile.

Becurile defecate se înlocuiesc numai cu becuri de același tip, putere și votaj.

Întreținerea lămpilor se reuma la curățarea suprafețelor, așezând grijă să nu patrundă umezeala în compartimentale de conexiuni sau pe prezele conductoare de curent.

Ștecherul și elementele de legătură nu vor fi supuse unor forțe de întindere sau răsucire.

Protecția mediului!

Aruncați lampa la punctele de colectare a deșeurilor electronice desemnate.



HU

Biztonsági útmutató

Az elektromos csatlakoztatást csak szakember végezheti. A gyártó nem vállal felelősséget az olyan sérülésekért vagy károkkért, melyek a lámpa szakszerűtlen használatára vezethetők vissza.

Figyelem!

Mielőtt bármiféle munkához kezdene a lámpán, helyezze azt feszültségmentes állapotba, a csatlakozó dugó kihúzásával vagy az áramkör biztosítékának lekapcsolásával. Ez vonatkozik a tisztításra és karbantartásra, valamint a fényforrás cseréjére is. A szerelési munka elkezdése előtt a hálózati vezeték feszültségmentesíteni kell – Kivesszük a biztosítékot, illetve a lapcsolót "KI" helyzetbe kapcsoljuk. A lámpát csak a meghatározott célnak megfelelően szabad használni. A beltéri lámpákat tilos kültérben használni. Alámpát nem szabad egyéb tárgyakkal letakarni. Becsomagolt állapotban ne csatlakoztassa a hálózatra. A transzformátoros lámpákat kizárólag az eredeti transzformátorral szabad használni. Az égő környezetben a lámpák erőteljesen felmelegednek. Ne fogja meg a bekapcsolt, vagy még forró lámpát. ÉGÉSI SÉRÜLÉSEK VESZÉLYE! A fényforrás cseréjét csak hozzáértő személy végezheti el. Csak azonos típusú, feszültségű és teljesítményű fényforrást használjon.

A lámpa nem játék!

A gyermekek nem ismerik fel az elektromos készülékek kezelésének és csomagolóanyagaiknak a veszélyességét. Tartsa tehát távol tőle a gyermekeket. A lámpa továbbadása esetén ezt a használati utasítást is adja át az új tulajdonosnak. A lámpa, különösen a foglalat és a kábel megsérülése esetén, azonnal helyezze üzemén kívül azt. Működési zavar esetén csak szakképzett személyt bízjon meg a hiba megkeresésével. Soha ne próbálja sajátkezűleg megjavítani a készüléket. A szakszerűtlenül elvégzett javítás veszélyt jelent a használókra nézve.

II. védelmi osztály . Ezt a lámpa speciális szigetelésű és nem csalta- koptatható védő vezetőre. Ügyeljünk arra, hogy a vezeték ne sérüljön meg a szerelésnél. A halogénlámpa ápolása csak a felületre vonatkozik. Nem kerülhet nedvesség a csatlakozási helyekre vagy az áramvezető részekre. A dugalj és a csatlakozási részek ne feszüljenek és ne legyenek megtekeredve. Nota Epilepsia: Un pequeño porcentaje (aproximadamente 1 persona de cada 4.000) de la población mientras que ve luces intermitentes y los patrones que se producen cada día en nuestro entorno, se presentan síntomas epilépticos. Consulte a un médico antes de usar el producto, si está presente usted o un miembro de su familia la epilepsia.





Bezpečnostné pokyny

Pripojenie elektrických vedení smie vykonávať iba odborne spôsobilý personál.

Výrobca nepreberá akúkoľvek zodpovednosť za zranenia alebo škody vzniknuté v prípade, že sa svietidla používali nesprávnym spôsobom.

Pozor!

Pred začiatkom všetkých prác so svietidlami treba sieťové vedenie odpojiť od napätia – odstrániť poistku resp. vytiahnuť sieťovú zástrčku. To platí aj pre činnosti súvisiace s čistením, údržbou a výmenou osvetľovacích prostriedkov. Svietidla smú byť používané len na predpísaný účel.

Svietidlo je určené len pre suché, vnútorné priestory.

Je zakázané používať vnútorné svietidlá vo vonkajších priestoroch.

Svietidlá nie je dovolené zakrývať predmetmi!

Nie je dovolené pripojovať ich do siete pokiaľ sú v obale. Svietidlá s transformátormi smú byť prevádzkované iba s originálnym transformátorom. V mieste žiarenia vyvíjajú svietidlá veľké teplo. Z tohto dôvodu sa nedotýkajte rozsvietených alebo ešte horúcich svietidiel. **NEBEZPEČENSTVO POPÁLENIA!**

Výmenu osvetľovacích prostriedkov smie vykonávať iba odborne spôsobilý personál. Je dovolené používať len osvetľovacie prostriedky s rovnakým výkonom a napätím.

Svietidlá nie sú hračky. Deti často nerozoznávajú nebezpečenstvá vyplývajúce zo zaobchádzania s elektrickým tovarom alebo s jeho obalom. Preto zabráňte deťom, aby sa zdržiavali v blízkosti. Pri odovzdaní svietidiel ďalším osobám je nutné odovzdať aj tento návod. Ak sú svietidlá poškodené, a to predovšetkým kábel a objímka, je nutné ihneď ukončiť prevádzku. Opravami funkčných porúch sa poveruje výhradne oprávnený personál. Opravy nikdy nevykonávajte sami. V prípade neodborne vykonaných oprav by pre užívateľa mohli vzniknúť riziká.

Trieda ochrany II . Toto svietidlo je zvlášť izolované a nesmie sa pripájať na ochranný vodič.

Starostlivosť o svietidlá je obmedzená len na povrchy. Na to používajte suchú tkaninu. Do prípojných miest ani do dielov vedúcich elektrický prúd pritom nesmie vniknúť vlhkosť. Nie je prípustné, aby na zástrčku a spojovacie prvky pôsobili ťažné alebo otáčavé sily. savienojuma elementy nedržiakst būt nospriegoti vai sagrieztā stāvoklī.

Ochrana životného prostredia!

Svietidlo zlikvidujte na určených miestach zberu elektronického odpadu.



Инструкции за безопасност

Електрическите връзки трябва да се извършват само от компетентен персонал. Производителят не носи отговорност за наранявания или щети вследствие на неправилна употреба на лампата.

Внимание!

Преди започването на всички работи по лампата освободете от напрежение мрежовия проводник – извадете предпазителя resp. издърпайте щекера. Това се отнася и за работите по почистването и обслужването.

Лампите трябва да се използват само за определената цел. Вътрешните лампи не трябва да се използват на открито. Върху лампите не трябва да се слагат предмети. Те не трябва да се свързват към мрежата в опаковката.

Лампите с трансформатори могат да се използват само с оригиналния трансформатор.

Лампите не са играчки!

Деца често не разпознават опасностите, които могат да възникнат при работата с електрически уреди или тяхната опаковка. Затова дръжте децата далеч от тях. При предаването на лампите на трети лица трябва да се даде и тази инструкция. При повреди по лампата, особено по кабела и фасунгата, лампата трябва незабавно да се спре от експлоатация. При неизправности отстраняването на повредите трябва да се възложи само на упълномощен за отстраняването на повреди персонал. Никога не извършвайте ремонтите сами. От неправомерните ремонти могат да възникнат рискове за потребителя.

Защитен клас II . Тази лампа трябва да се свърже със защитен проводник (зелено-жълтото жило) на клемата за защитния проводник .

Диодните крушки вградени в тази лента не могат Опасност за очите! Никога не гледайте директно в крушките на лентата. Уверете се, че проводниците не са повредени при монтажа. Не трябва да се превишава посоченото напрежение на мрежата.

Опазване на околната среда!

Изхвърлете лампата в определените пунктове за събиране на електронни отпадъци.





Ohutusjuhised

Elektrilist ühendamist tohib teostada ainult kvalifitseeritud personal.

Tootja ei võta mingit vastutust vigastuste või kahjustuste eest, mis tekivad mittenõuetekohase kasutamise tõttu.

Tähelepanu!

Enne mis tahes tööde tegemist valgusti kallal lülitage võrgupinge välja – eemaldage kaitse või tõmmake pistik pistikupesast välja. See kehtib ka puhastus- ja hooldustööde kohta. Valgusteid tohib kasutada ainult ettenähtud otstarbel. Valgusti sobib ainult kuivadesse siseruumidesse. Sisevalgusteid ei tohi kasutada välitingimustes. Valgusteid ei tohi esemetega kinni katta. Neid ei tohi pakendatult võrku ühendada. Trafodega valgusteid tohib kasutada ainult originaaltrafoga.

Märgitud nimipinget ei tohi ületada.

Valgustid ei ole mänguasjad!

Lapsed ei taju sageli elektritoodete või nende pakendiga kaasnevaid ohtusid. Seepärast hoidke need laste käeulatuses eemal. Valgusti edasiandmisel kolmandatele isikutele andke kaasa käesolev juhend. Valgusti, eriti juhtme ja korpuse kahjustuste korral tuleb valgusti viivitamatult kasutuselt kõrvaldada. Talitlushäirete korral laske vead kõrvaldada üksnes volitatud personalil. Ärge tehke remonditöid kunagi ise. Asjatundmatud remonditööd võivad põhjustada ohtusid kasutajale.

Kaitseklass II . See valgusti on eraldi isoleeritud ja seda ei tohi ühendada maandusjuhtmega.

Silmavigastuste oht! Ärge kunagi vaadake otse selle valgusti LED-valgusdiodide sisse.

LED-valgusdiodide ei saa välja vahetada.

Kontrollige, et juhtmeid lambi paigaldamise käigus ei kahjustataks.

Keskkonnakaitse!

Kõrvaldage lamp määratud e-jäätmete kogumispunktides.



Turvaohjeet

Vain pätevä henkilöstö saa tehdä sähköliitännät.

Valmistaja ei ole vastuussa loukkaantumisista tai vahingoista, jotka johtuvat lampun väärästä käytöstä.

Huomio!

Poista jännite ennen kuin ryhdyt tekemään mitään töitä lampulla – irrota sulake tai verkkopistoke. Tämä koskee myös puhdistus- ja huoltotöitä. Valaisimia saa käyttää vain määrättyyn käyttötarkoitukseen. Lamppu soveltuu vain kuiviin sisätiloihin. Sisävaloja ei saa käyttää ulkona. Valaisimia ei saa peittää esineillä. Niitä ei saa kytkeä sähköverkkoon niiden ollessa pakkauksissaan. Muuntajilla varustettuja valaisimia saa käyttää vain yhdessä alkuperäisen muuntajan kanssa. Määritettyä verkkojännitettä ei saa ylittää.

Lamput eivät ole leluja!

Lapset eivät usein tunnista vaaroja, joita voi syntyä käsiteltäessä sähkötuotteita tai niiden pakkauksia. Siksi pidä lapset poissa niiden luota. Jos tämä lamppu luovutetaan kolmansille osapuolille, näiden ohjeiden on oltava lampun mukana. Jos valaisin, erityisesti johto ja kanta, on vahingoittunut, valaisin on poistettava käytöstä heti. Toimintahäiriöiden sattuesssa vain valtuutettu henkilöstö saa korjata ongelman. Älä koskaan suorita korjaustoimenpiteitä itse. Virheellinen korjaus voi vaarantaa käyttäjän.

Suojausluokka II . Tämä lamppu on eristetty erikseen eikä sitä saa liittää suojajohtimeen.

Silmävammojen vaara! Älä koskaan katso suoraan tämän lampun LED-dioodeihin.

LED: eja ei voi vaihtaa. Varmista, että kaapelit eivät vaurioidu asennuksen aikana.

Ympäristönsuojelu!

Hävitä lamppu nimetyissä sähkö- ja jäteasteissa.





Saugos nurodymai

Elektros jungtis leidžiama montuoti tik kvalifikuotiems darbuotojams.

Gamintojas neprisiima atsakomybės už dėl netinkamo šviestuvo naudojimo atsiradusius sužalojimus arba nuostolius.

Dėmesio!

Prieš pradėdami darbą su šviestuvu, atjunkite maitinimo laidą nuo elektros tinklo – ištraukite lydujį saugiklį arba elektros kištuką. Šis nurodymas taip pat taikomas atliekant valymo ir priežiūros darbus. Šviestuvus leidžiama naudoti tik pagal paskirtį. Šviestuvai yra skirti naudoti tik sausose vidaus patalpose. Patalpose naudojamų šviestuvų negalima naudoti lauke. Šviestuvų negalima uždengti daiktai. Neišėmus šviestuvo iš pakuotės, jo negalima prijungti prie elektros tinklo. Šviestuvai su transformatoriais turi būti naudojami tik su originaliais transformatoriais.

Negalima viršyti nurodytos el. tinklo įtampos.

Šviestuvai nėra žaislai!

Vaikai dažnai neatpažįsta pavojų, kurie gali iškilti naudojant elektros prietaisus ar jų pakuotes. Todėl laikykite juos atokiau nuo vaikų. Perduodami šviestuvą trečiosioms šalims taip pat turite perduoti ir šias instrukcijas. Jei šviestuvai pažeisti, ir ypač laidas ar elektros lizdas, nedelsdami nustokite jį eksploatuoti. Gedimus paveskite pašalinti tik įgaliojimus turintiems darbuotojams. Niekada patys netaisykite šviestuvo. Netinkamai atliktas remontas kelia grėsmę naudotojui.

II apsaugos klasė . Šis šviestuvai yra ypatingai izoliuoti ir negali būti jungiami prie apsauginio žeminimo laido. Akių sužeidimo pavojus! Niekada nežiūrėkite tiesiai į šviestuvo šviesos diodus.

Negalima keisti šviesos diodų.

Vides aizsardzība!

Izmetiet lampu noteiktos e-atkritumu savākšanas punktus.

