

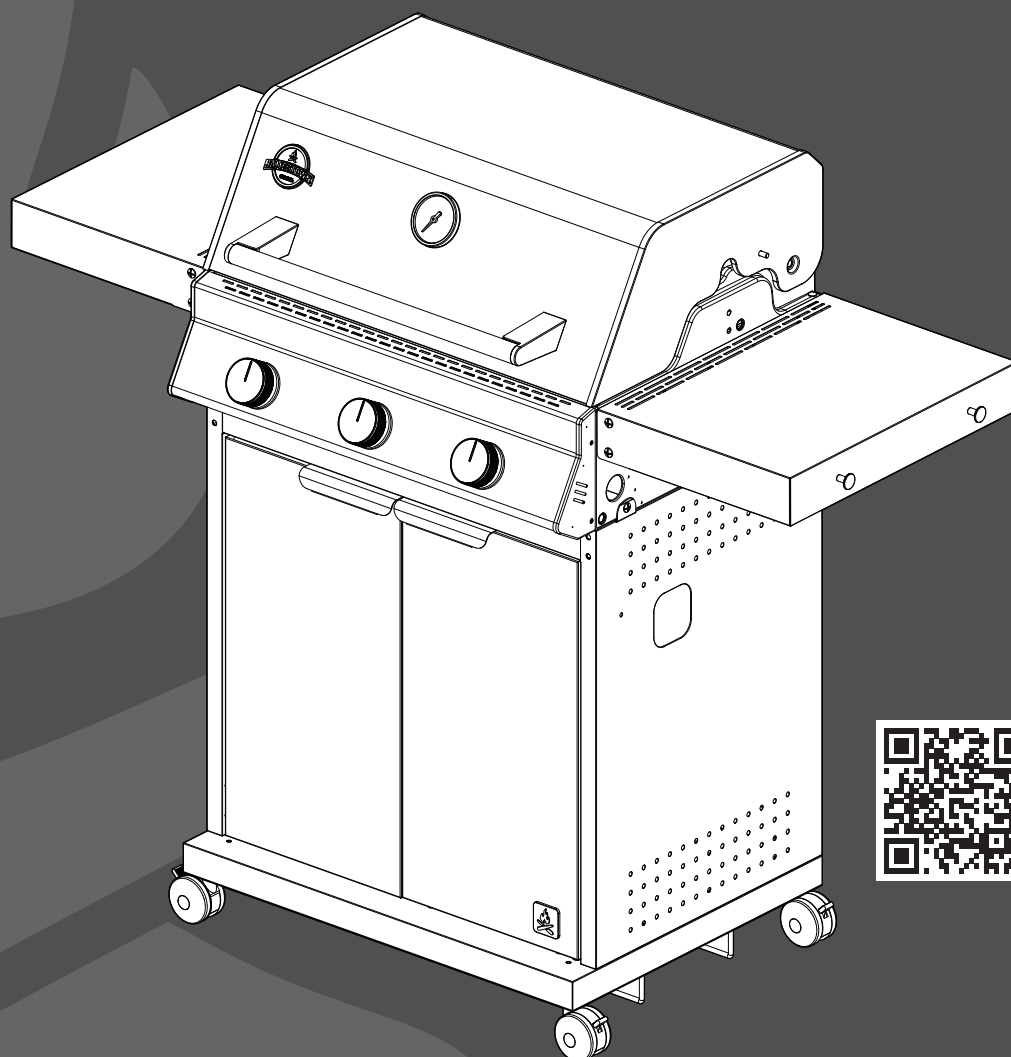

330384  
330385  
330386  
330387  
330388  
330389

# USER MANUAL

# KANE



- DE Gasgrill
- IT Barbecue a gas
- FR Gril à gaz
- GB Gas barbecue grill
- CZ Plynový gril
- SK Plynový gril
- PL Grill gazowy
- SI Plinski žar
- HU Gázgrill
- BA/HR Roštilj na plin
- GR Ψησταριά αερίου
- NL Gasbarbecue
- SE Gasgrill
- FI Kaasugrilli



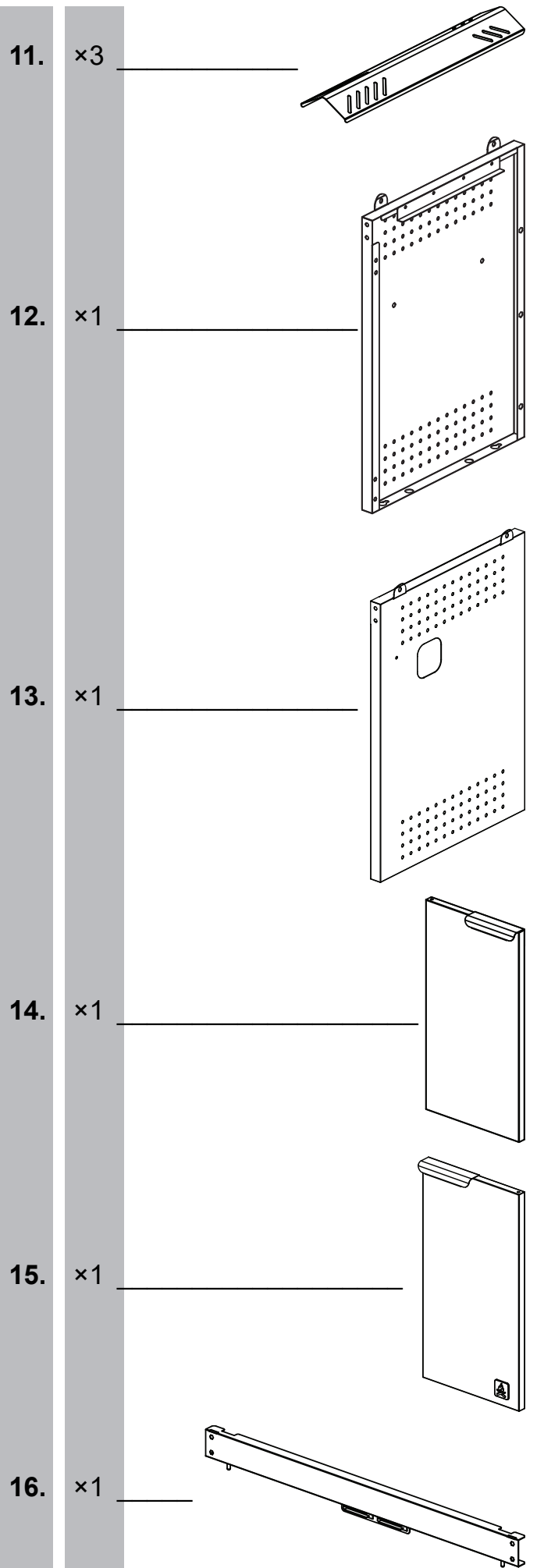
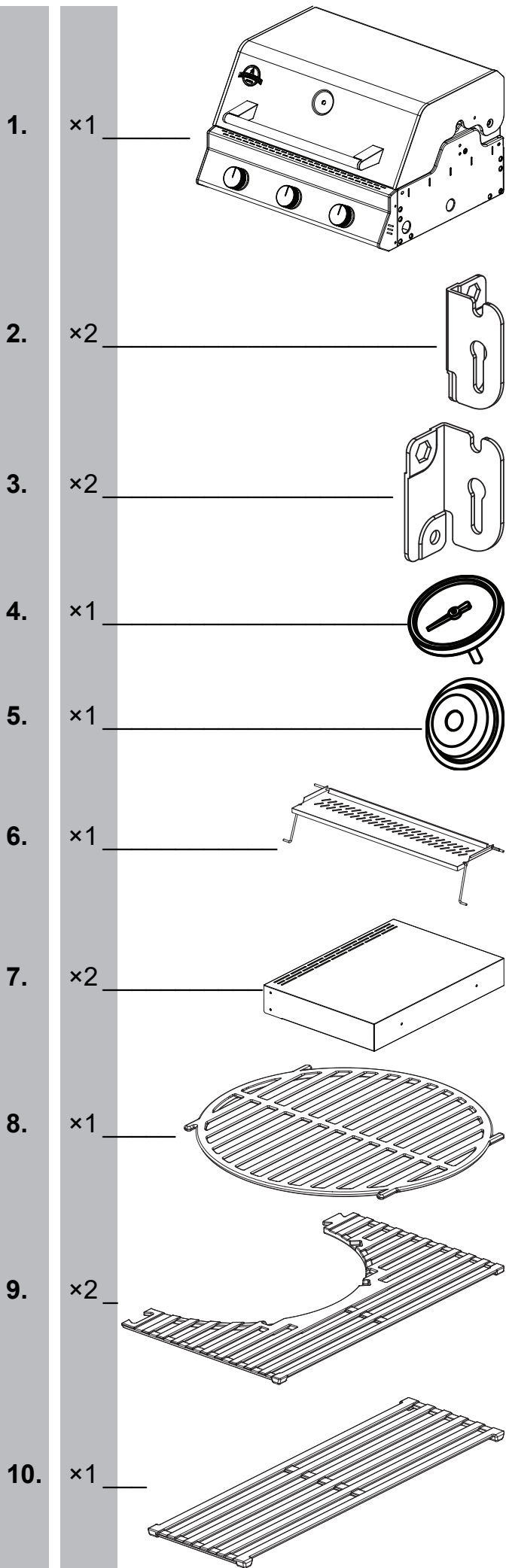

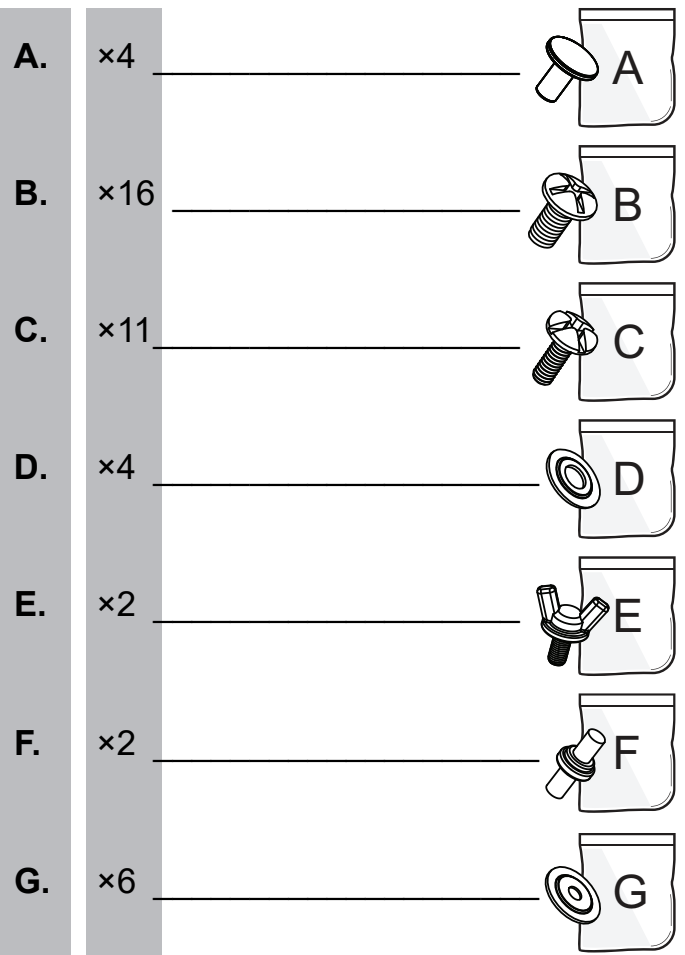
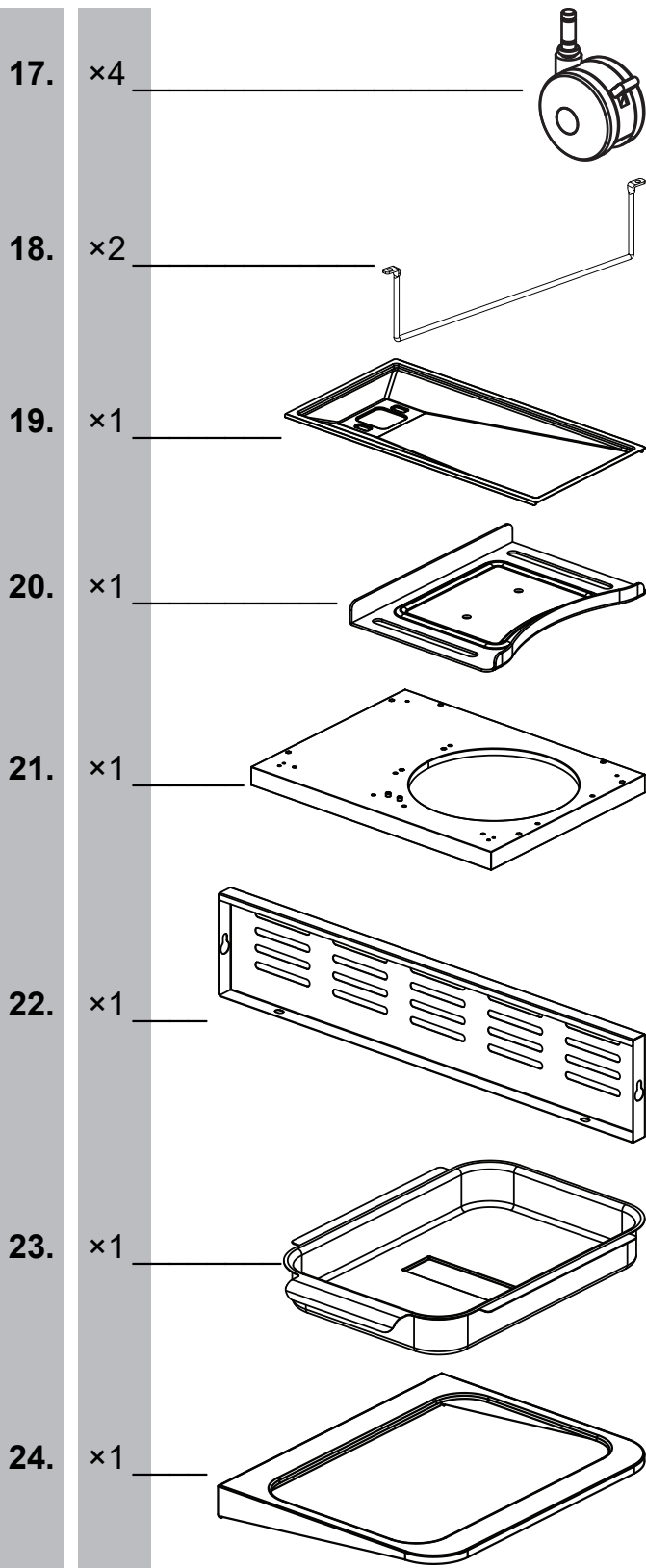

1

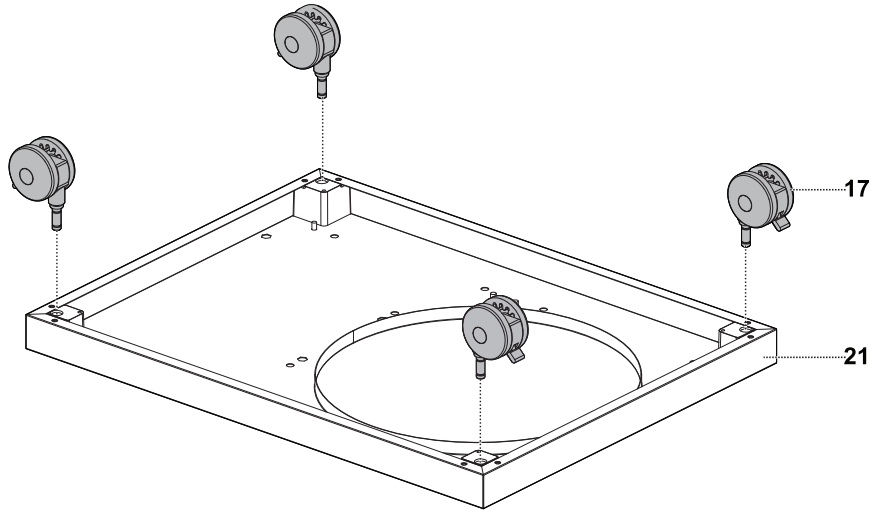

2

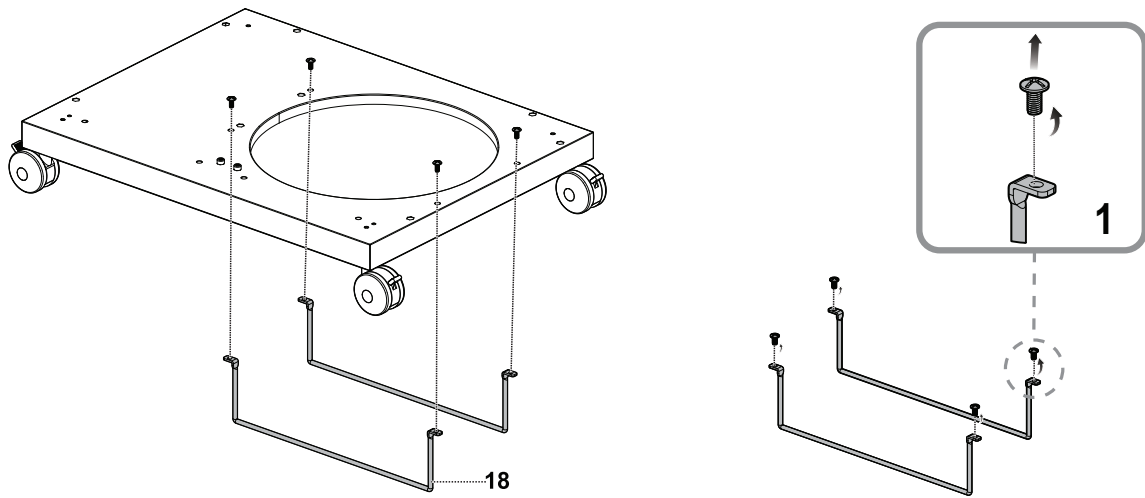

3

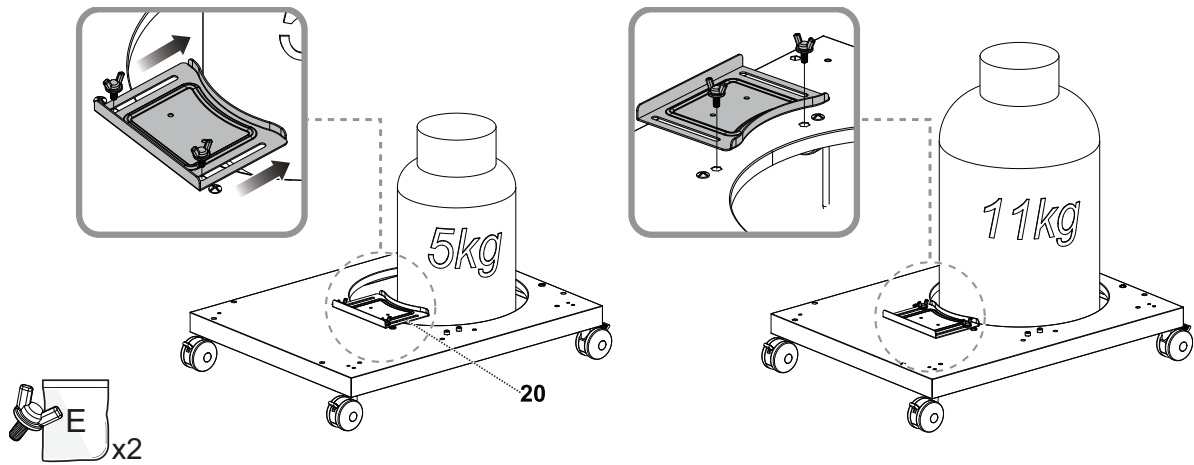

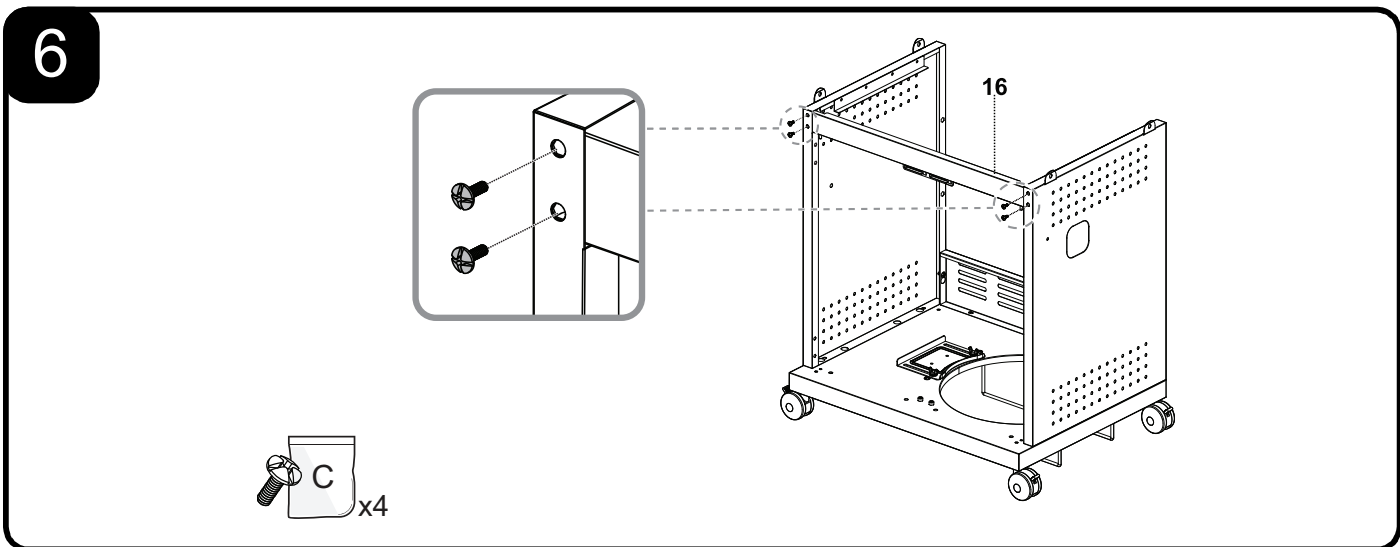
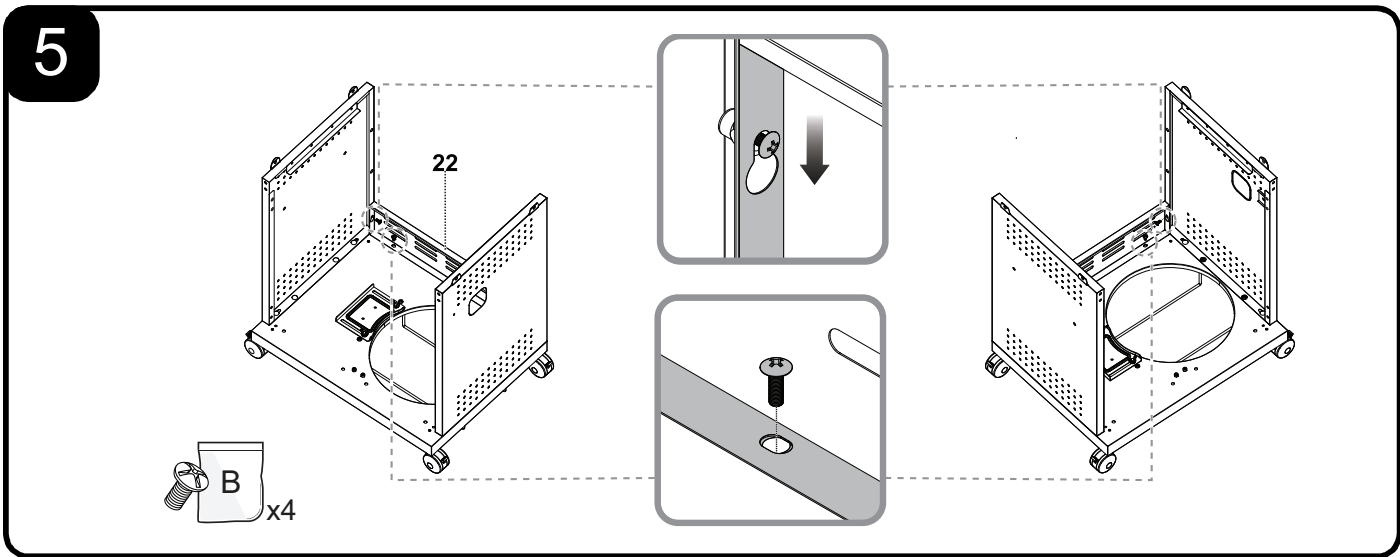
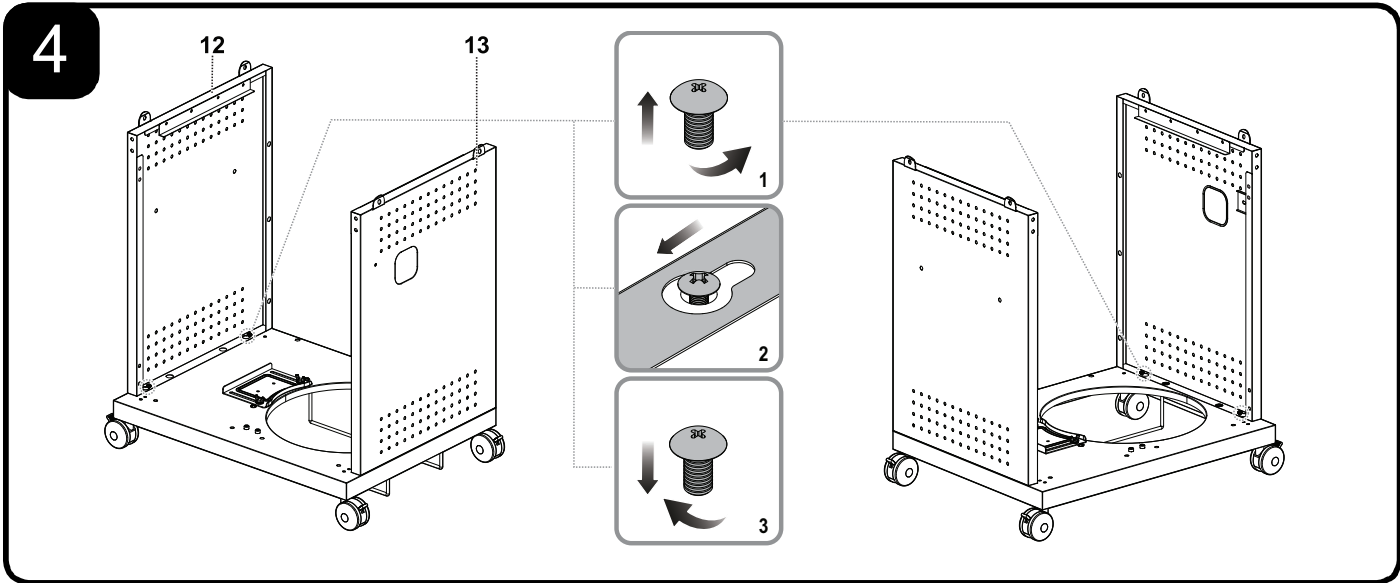

7

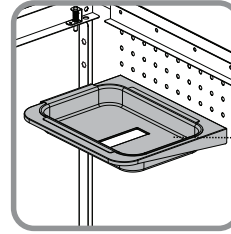
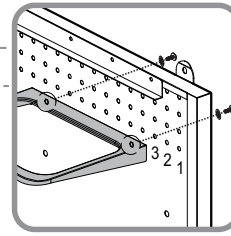
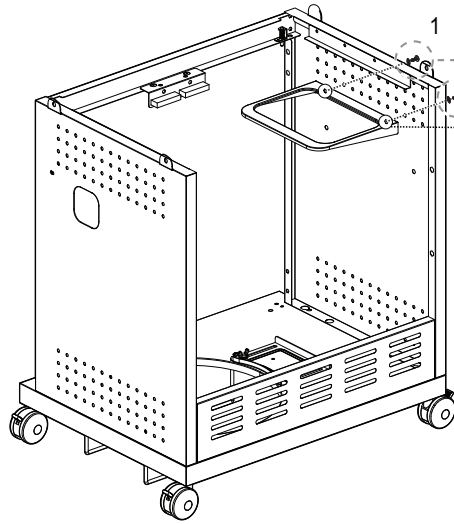
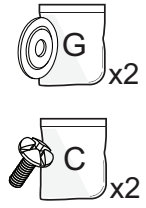

8

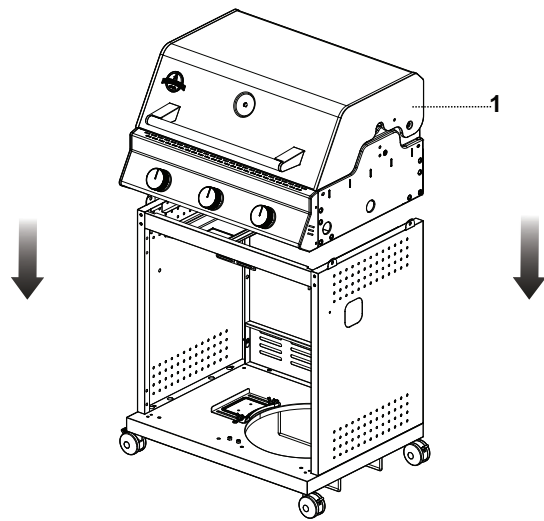

9

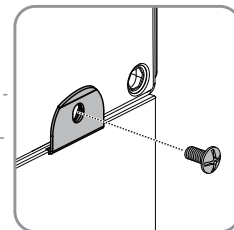
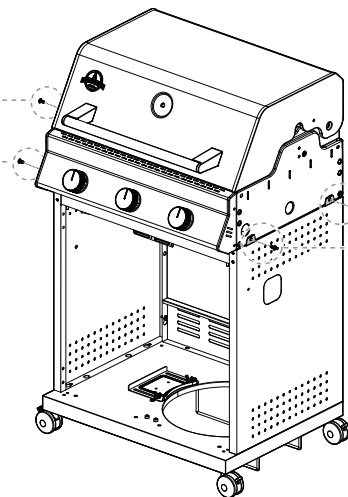
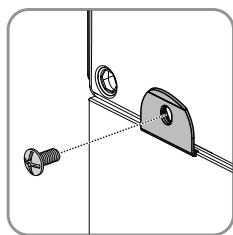

10

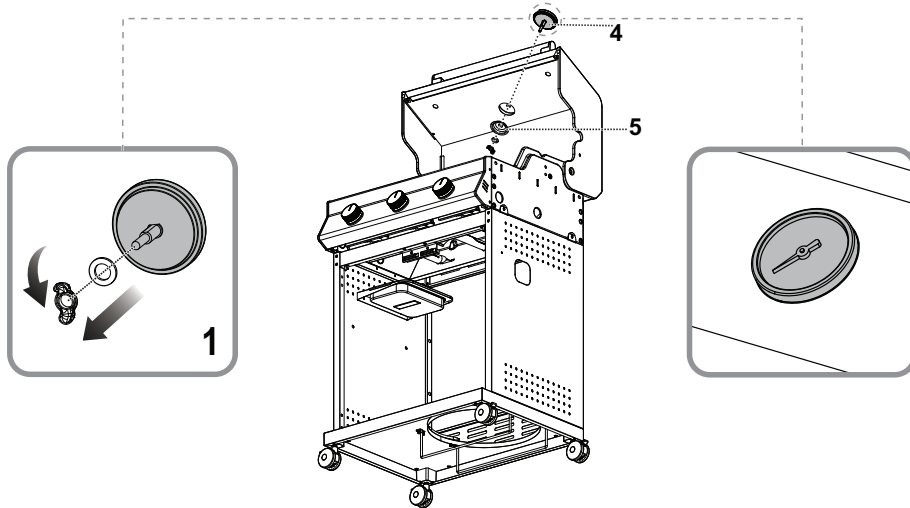

11

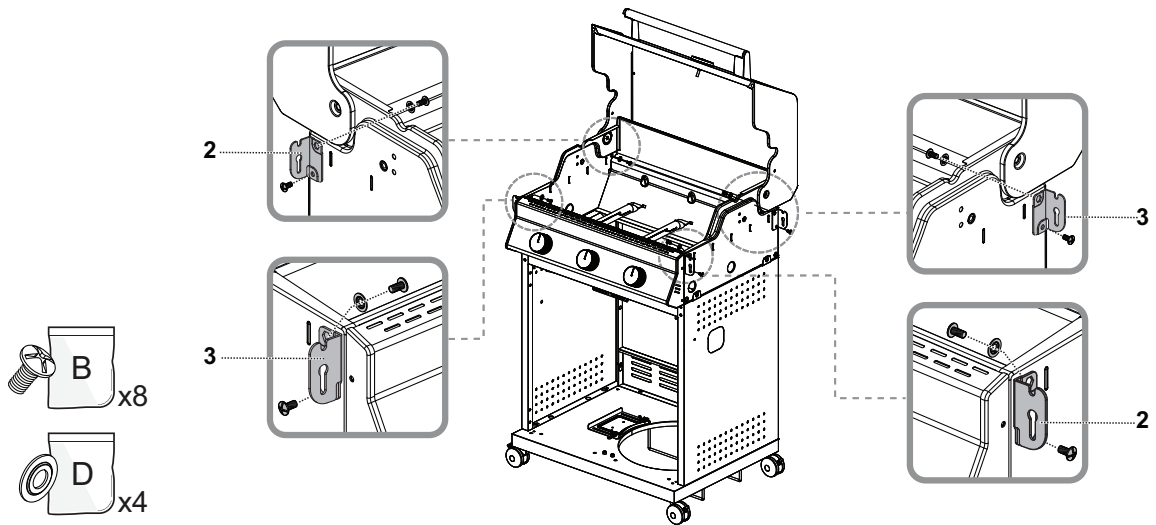

12

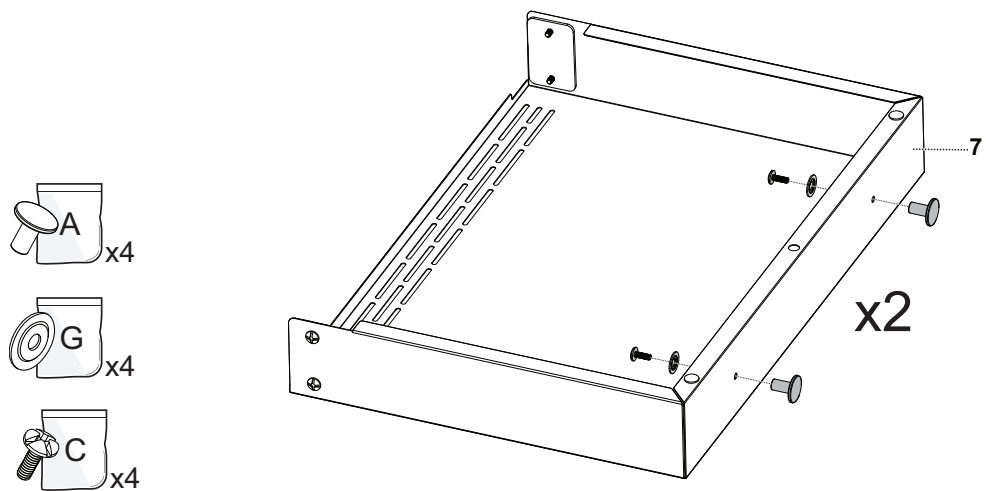

13

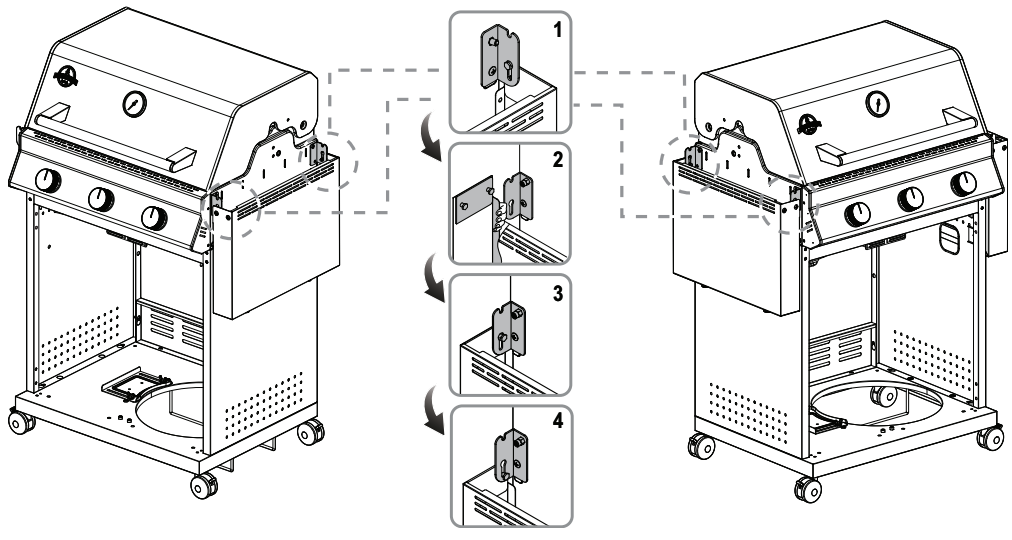

14

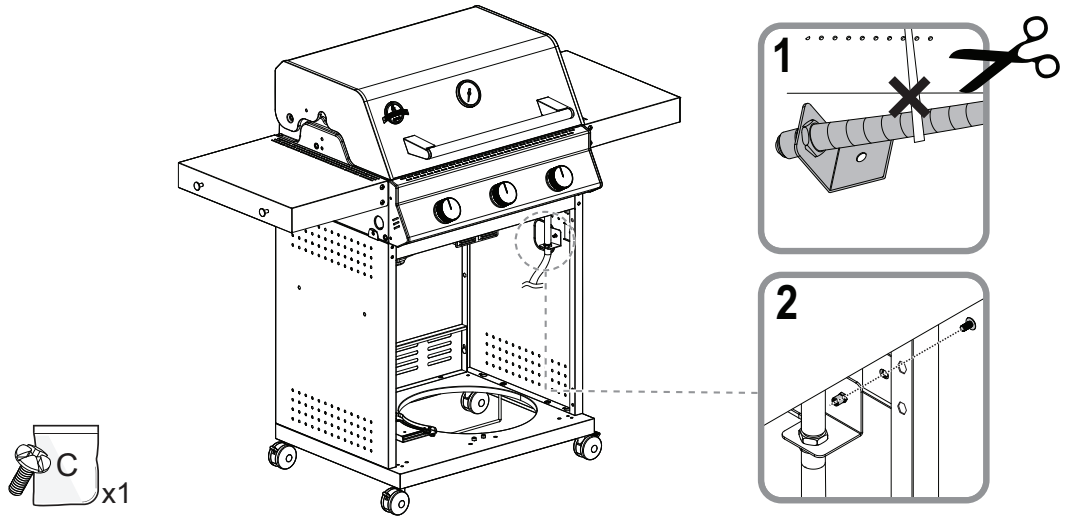

15

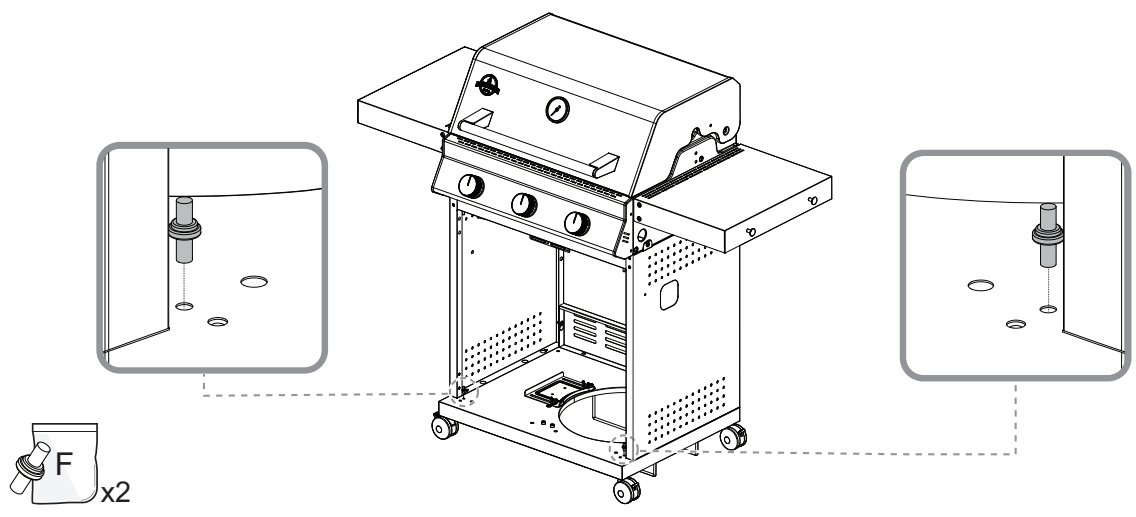

16

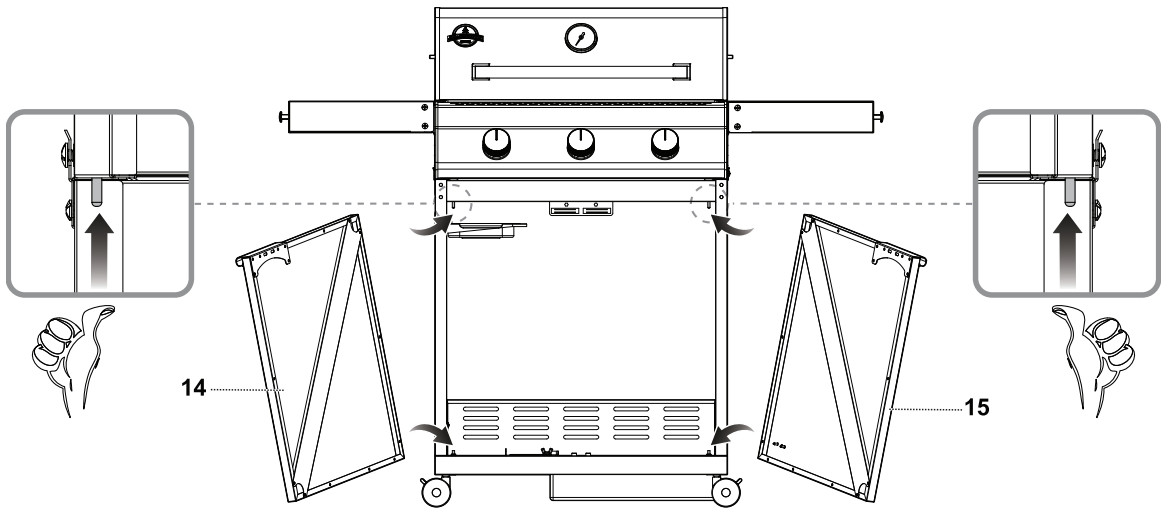

17

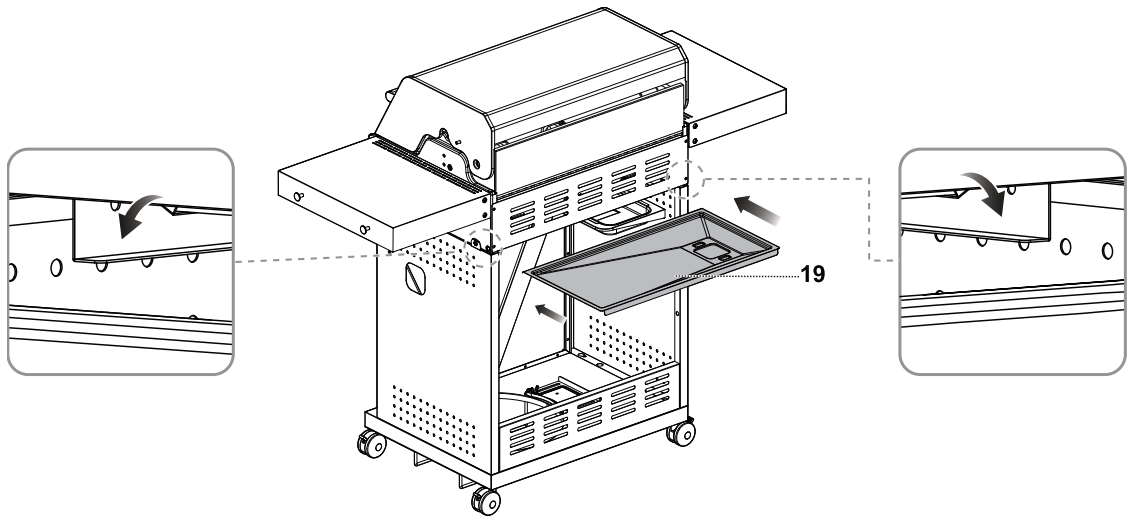

18

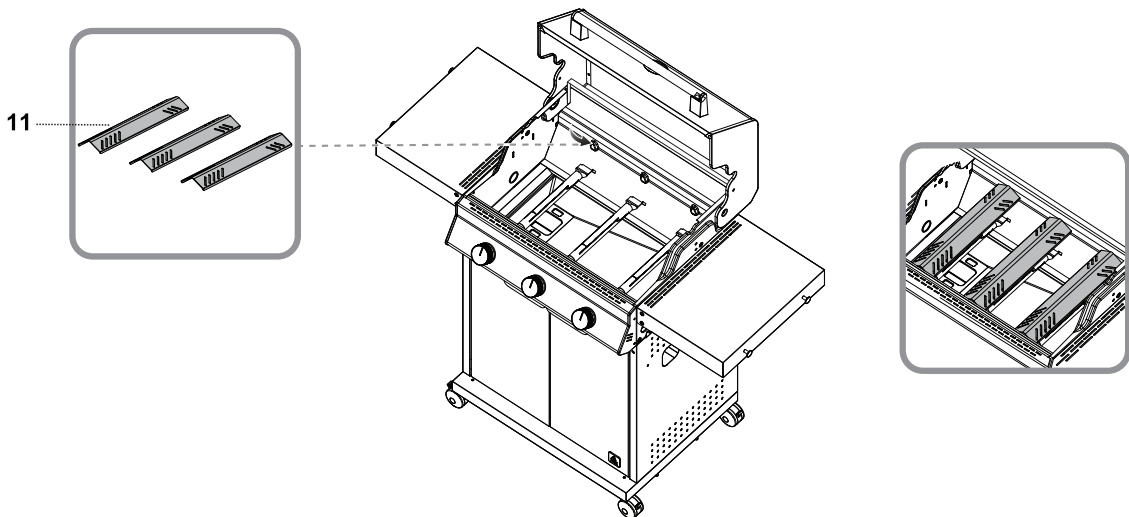

19

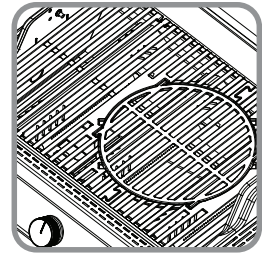
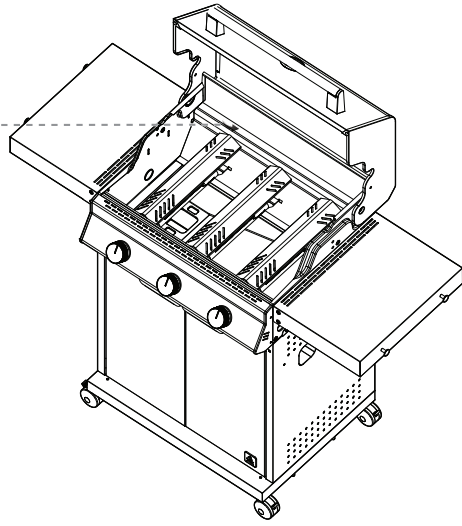
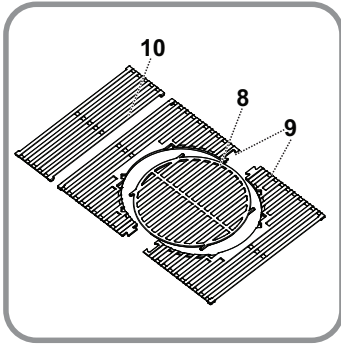

20

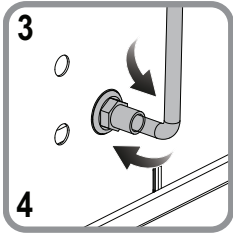
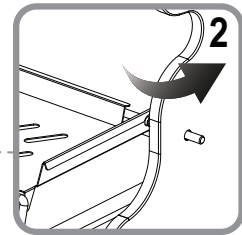
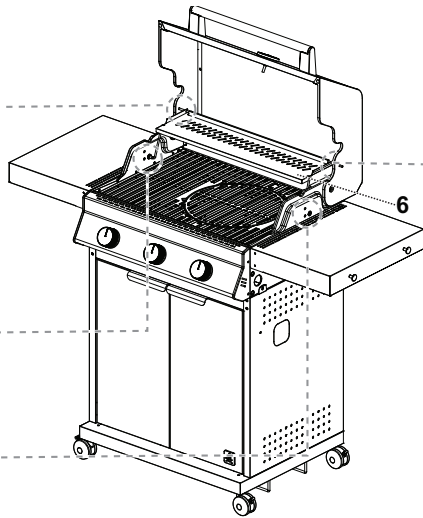
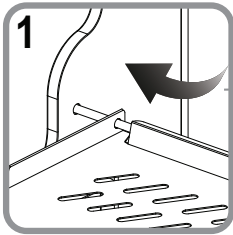

21

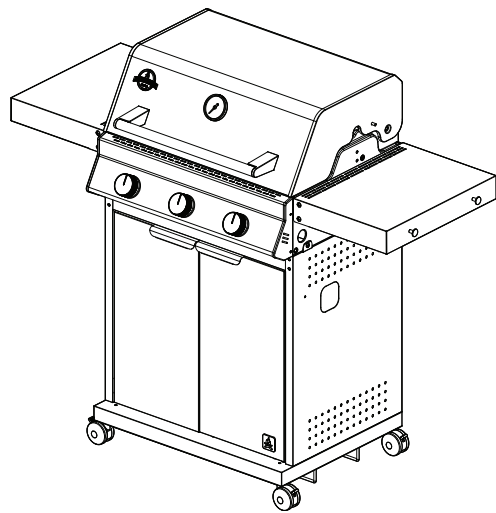

## Inhaltsverzeichnis

Bevor Sie beginnen...	11
Zu Ihrer Sicherheit	11
Montage	13
Bedienung	13
Geeignete Gasflaschen	14
Der Schlauch und der Druckregler	15
Gasschlauch-Beschreibung	15
Reinigung und Wartung	15
Aufbewahrung, Transport	16
Störungen und Hilfe	16
Entsorgung	17
Technische Daten	17
Mängelansprüche	106

## Bevor Sie beginnen...

### Bestimmungsgemäßer Gebrauch

Der Grill ist zum Grillen von Grillgut (Fleisch, Fisch, Gemüse etc.) bestimmt.

Das Gerät ist nur für den Gebrauch in folgenden Ländern zugelassen:

#### 330384

- Deutschland (DE)
- Österreich (AT)

#### 330385

- Schweiz (CH)

#### 330386

- Tschechien (CZ)
- Slowakei (SK)
- Slowenien (SI)
- Bosnien (BA)

#### 330387

- Ungarn (HU)

#### 330388

- Polen (PL)

#### 330389

- Italien (IT)
- Griechenland (GR)

Das Gerät ist nicht für den gewerblichen Gebrauch konzipiert. Allgemein anerkannte Unfallverhütungsvorschriften und beigelegte Sicherheitshinweise müssen beachtet werden.

Führen Sie nur Tätigkeiten durch, die in dieser Gebrauchsanweisung beschrieben sind. Jede andere Verwendung ist unerlaubter Fehlgebrauch. Der Hersteller haftet nicht für Schäden die hieraus entstehen.

### Was bedeuten die verwendeten Symbole?

Gefahrenhinweise und Hinweise sind in der Gebrauchsanweisung deutlich gekennzeichnet. Es werden folgende Symbole verwendet:



**GEFAHR! Unmittelbare Lebens- oder Verletzungsgefahr!** Unmittelbar gefährliche Situation, die Tod oder schwere Verletzungen zur Folge haben wird.



**WARNUNG! Wahrscheinliche Lebens- oder Verletzungsgefahr!** Allgemein gefährliche Situation, die Tod oder schwere Verletzungen zur Folge haben kann.



**VORSICHT! Eventuelle Verletzungsgefahr!** Gefährliche Situation, die Verletzungen zur Folge haben kann.



**ACHTUNG! Gefahr von Geräteschäden!** Situation, die Sachschäden zur Folge haben kann.



**Hinweis:** Informationen, die zum besseren Verständnis der Abläufe gegeben werden.

## Zu Ihrer Sicherheit

### Allgemeine Sicherheitshinweise

- Für einen sicheren Umgang mit diesem Gerät muss der Benutzer des Gerätes diese Gebrauchsanweisung vor der ersten Benutzung gelesen und verstanden haben.
- Beachten Sie alle Sicherheitshinweise! Wenn Sie die Sicherheitshinweise missachten, gefährden Sie sich und andere.
- Bewahren Sie alle Gebrauchsanweisungen und Sicherheitshinweise für die Zukunft auf.
- Wenn Sie das Gerät verkaufen oder weitergeben, händigen Sie unbedingt auch diese Gebrauchsanweisung aus.
- Das Gerät darf nur benutzt werden, wenn es einwandfrei in Ordnung ist. Ist das Gerät oder ein Teil davon defekt, muss es von einer Fachkraft instandgesetzt werden.
- Verwenden Sie das Gerät nicht in explosionsgefährdeten Räumen oder in der Nähe von brennbaren Flüssigkeiten oder Gasen!
- Ausgeschaltetes Gerät immer gegen unbeabsichtigtes Einschalten sichern.
- Benutzen Sie keine Geräte, bei denen der Ein-Aus-Schalter nicht ordnungsgemäß funktioniert.
- Halten Sie Kinder vom Gerät fern! Bewahren Sie das Gerät sicher vor Kindern und unbefugten Personen auf.
- Überlasten Sie das Gerät nicht. Benutzen Sie das Gerät nur für Zwecke, für die es vorgesehen ist.
- Immer mit Umsicht und nur in guter Verfassung arbeiten: Müdigkeit, Krankheit, Alkoholgenuss, Medikamenten- und Drogeneinfluss sind unverantwortlich, da Sie das Gerät nicht mehr sicher benutzen können.
- Dieses Gerät ist nicht dafür bestimmt, durch Personen (einschließlich Kinder) mit eingeschränkten physischen, sensorischen oder geistigen Fähigkeiten oder Mangel an Erfahrung und/oder Wissen benutzt zu werden, es sei denn, sie werden durch eine für ihre Sicherheit zuständige Person beaufsichtigt oder erhielten von dieser Anweisungen, wie das Gerät zu benutzen ist.
- Stellen Sie sicher, dass Kinder nicht mit dem Gerät spielen.
- Immer die gültigen nationalen und internationalen Sicherheits-, Gesundheits- und Arbeitsvorschriften beachten.

### Umgang mit batteriebetriebenen Geräten

- Nur vom Hersteller zugelassene Batterien benutzen.
- Brandgefahr! Batterien niemals aufladen.
- Batterien bei Nichtbenutzung von Metallgegenständen fernhalten, die einen Kurzschluss verursachen könnten. Es besteht die Gefahr von Verletzungen und Brandgefahr.

- Bei falscher Benutzung kann Flüssigkeit aus der Batterie austreten. Batterieflüssigkeit kann zu Hautreizungen und Verbrennungen führen. Kontakt unbedingt vermeiden! Bei zufälligem Kontakt gründlich mit Wasser abspülen. Bei Augenkontakt zusätzlich umgehend ärztliche Hilfe in Anspruch nehmen.

### Zum Umgang mit Gas

#### Gas ist leichtentzündlich und explosiv. Vermindern Sie das Explosions- und Brandrisiko:

- Vor dem Anschließen neuer Gasflaschen Gerät vollständig abkühlen lassen.
- Rauchen und jedes offene Feuer ist beim Umgang mit Gas verboten.
- Gasflaschen nur im Freien lagern.
- Schützen Sie Gasflaschen vor direkter Sonneneinstrahlung.
- Niemals rostige oder verbeulte Gasflaschen oder Flaschen mit einem beschädigten Ventil verwenden.
- Gasflaschen immer stehend verwenden; niemals hinlegen.
- Niemals versuchen, das Gasventil oder den Druckregler zu zerlegen.
- Gasschläuche nie direkter Sonnenbestrahlung aussetzen oder in Kontakt mit erhitzten Flächen kommen lassen.
- Bei Funktionsstörungen den Gasregler der Gasflasche umgehend zudrehen und warten, bis das Feuer aus ist.

### Wartung

- Vor allen Arbeiten am Gerät immer den Gasregler der Gasflasche zudrehen.
- Alle Gasleitungsanschlüsse auf Dichtigkeit überprüfen. Untersuchen Sie den Gasschlauch vor jeder Benutzung auf Risse oder Schäden. Ersetzen Sie ihn gegebenenfalls.
- Es dürfen nur Wartungsarbeiten und Störungsbeseitigungen durchgeführt werden, die hier beschrieben sind. Alle anderen Arbeiten müssen von einer Fachkraft durchgeführt werden.
- Nur Original-Ersatzteile verwenden. Nur diese Ersatzteile sind für das Gerät konstruiert und geeignet. Andere Ersatzteile führen nicht nur zu einem Verlust der Garantie, sie können auch Sie und Ihre Umwelt gefährden.

### Gerätespezifische Sicherheitshinweise

- Nur im Freien verwenden.
- Lesen Sie die Bedienungsanleitung vor Inbetriebnahme des Gerätes.
- ACHTUNG: Zugängliche Teile können sehr heiß sein. Kinder fernhalten.
- Das Gerät muss während des Betriebs von brennbaren Materialien ferngehalten werden.
- Das Gerät während des Betriebs nicht bewegen.
- Nach Gebrauch die Gaszufuhr an der Gasflasche schließen.
- Das Gerät darf nicht verändert werden.
- Gasschlauch so verlegen, dass dieser nicht verdreht oder geknickt wird. Vorhandene Führungspunkte am Gerät für die Gasschlauchverlegung verwenden.
- Gasschläuche müssen regelmäßig geprüft und erneuert werden, sofern nationale Bestimmungen dies erfordern und/oder die Gültigkeitsdauer überschritten ist.

- Die Art der Schlauchleitung, mit der das Gerät an die Gasflasche angeschlossen wird, ist von Hersteller vorgegeben. Die max. Länge von 1,5 m darf nicht überschritten werden.
- Vom Hersteller versiegelte Bauteile dürfen unter keinen Umständen manipuliert werden.
- Nur vom Hersteller zugelassene und zertifizierte Gasregler verwenden.
- Niemals Holzkohle oder andere feste Brennstoffe in einem Gasgrill verwenden.
- Grill nur im Freien verwenden, nie in geschlossenen Räumen.
- Belüftungsöffnungen des Gasflaschenaufstellraums dürfen niemals verschlossen werden, auch nicht bei der Lagerung.
- Vor dem Wechsel der Gasflasche das Gasgerät vollständig abkühlen lassen. Beim Wechsel der Gasflasche jede Art von Zündquelle fernhalten.
- Grill nie unter einem Vordach benutzen.
- Grill niemals in Senken verwenden, in denen sich ausgetretenes Gas sammeln könnte.
- Ein sicherer Betrieb des Grills ist nur gewährleistet, wenn er auf einem festen, ebenen und ausreichend tragfähigen Untergrund montiert und aufgestellt wird.
- Alle Gasleitungsanschlüsse auf Dichtigkeit überprüfen. Untersuchen Sie den Gasschlauch vor jeder Benutzung auf Risse oder Schäden. Ersetzen Sie ihn gegebenenfalls.
- Die Gasflasche nur dann in Schrank unter dem Gerät stellen, wenn dort eine entsprechende Aufnahme vorhanden ist.
- Bei brennendem Fett alle Drehregler und das Flaschenventil umgehend zudrehen und warten, bis das Feuer aus ist.
- Halten Sie Stromkabel und Gasschlauch von erhitzten Flächen fern.
- Grill vor der Inbetriebnahme an einem sicheren, ebenen Standort aufstellen und möglichst windgeschützt platzieren.
- Kinder und Haustiere dürfen sich nicht unbeaufsichtigt in der Nähe des Grills aufhalten. Besondere Vorsicht beim Anzünden!
- Grill erst reinigen, wenn das Gerät vollständig erkaltet ist.
- Beim Grillen stets Grillhandschuhe tragen.
- Tragen Sie entsprechende Kleidung. Lange lose Ärmel fangen schnell Feuer!
- Nach dem Grillen den heißen Grill niemals unbeaufsichtigt lassen. Verletzungs- und Brandgefahr!
- Ein Gasgrill darf niemals mit Wasser gelöscht werden.
- Nutzen Sie die richtigen Utensilien. Langstielige Bestecke schützen vor der Hitze. Gabeln sollten nur fertige Grillgüter heben, besser sind Zangen und Wender. Beim Anstecken mit einer Gabelspitze läuft Ihnen evtl. Fett aus dem Grillgut aus, so dass Flammen entstehen können.
- Das Grillgerät vor dem ersten Gebrauch aufheizen und den Brennstoff mindestens 30 min durchglühen lassen.
- Geben Sie niemals Zündflüssigkeit oder mit Zündflüssigkeit getränkte Kohle auf heiße oder warme Kohle nach.

- Asche erst entfernen, wenn diese vollständig erkaltet ist. Heiße Asche niemals in den Hausmüll geben. Brandgefahr!
- Um sich vor Bakterien zu schützen, die Krankheiten verursachen können, bewahren Sie das Grillgut gekühlt oder tiefgekühlt auf. Tauen Sie tiefgekühltes Grillgut im Kühlschrank oder in der Mikrowelle auf. Rohes Fleisch und Fisch getrennt von anderen Nahrungsmitteln aufbewahren. Waschen Sie Alles was in Kontakt mit rohem Fleisch oder Fisch war. Garen Sie ihre Mahlzeiten gut durch und kühlen Sie Reste sofort.

## Montage



**GEFAHR! Schnittgefahr!** Blechteile können scharfe Kanten haben. Seien Sie bei der Montage vorsichtig.

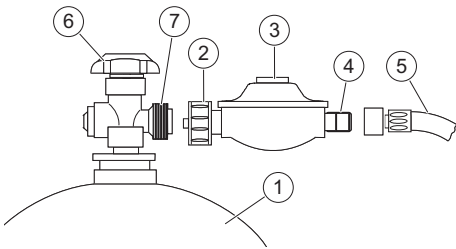

### Gasflasche anschließen

- Achtung: Verwenden Sie nur einen geeigneten Regler, der nach EN16129 zertifiziert ist.
- Alle Drehregler am Grillkörper auf AUS stellen.
- Überprüfen, ob Gasflaschenventil (6) zuge dreht ist.
- Sicherheitskappe vom Flaschenanschlussgewinde (7) abschrauben.
- Alle Dichtungen auf Schäden überprüfen; keine zusätzlichen Dichtungen einbauen.
- Überwurfmutter (2) des Druckreglers (3) von Hand gegen den Uhrzeigersinn auf Flaschenanschlussgewinde festschrauben (Linksgewinde).

### Dichtigkeitsprüfung

- Überwurfmutter (2) und Anschlussgewinde (4) des Schlauches (5) mit Seifenlauge bestreichen und auf Blasenbildung untersuchen.

Die Verbindungen sind dicht, wenn keine Blasenbildung erfolgt.



**GEFAHR! Explosionsgefahr!** Eine Dichtigkeitsprüfung mit offener Flamme ist streng verboten!

Sicherheitshinweise zum Umgang mit Gas unbedingt beachten!

Während der Dichtigkeitsprüfung dürfen sich keine Zündquellen in der Nähe befinden. Nicht rauchen!

Poröse oder beschädigte Schlauchleitungen und Armaturen müssen unbedingt ausgetauscht werden.



**GEFAHR! Explosionsgefahr!** Jedes Gasleck, egal wie klein, ist gefährlich und muss sofort behoben werden. Austretendes Gas kann zu Feuer, Explosionen, schweren Verletzungen oder sogar zum Tod führen.

### Wann Sie auf Gaslecks prüfen sollten

Es ist wichtig, regelmäßig auf Gaslecks zu prüfen:

- Nach jedem Gasflaschenwechsel.
- Vor jedem Gebrauch Ihres Gasgrills.

Bewahren Sie hierfür am besten eine Sprühflasche mit Seifenlauge in der Nähe des Absperrventils Ihrer Gasleitung auf.

### Gasleck erkennen

Ein Gasleck lässt sich oft an einem deutlichen Geruch oder einem zischenden Geräusch erkennen. Um ein Leck genau zu lokalisieren, führen Sie einen Seifenblasentest durch:

- Stellen Sie sicher, dass alle Brennersteuerventile ausgeschaltet sind.
- Öffnen Sie das Hauptgasventil an der Gasflasche.
- Bereiten Sie eine Lösung aus einem Teil Flüssigwaschmittel und einem Teil Wasser vor.
- Bestreichen oder besprühen Sie alle Gasanschlüsse mit dieser Seifenlauge: vom Gasregler und dem Zufuhrventil bis hin zum Verteilerrohr (das die Brenner mit Gas versorgt).
- An undichten Stellen bilden sich sichtbare Seifenblasen.
- Verwenden Sie NIEMALS offene Flammen (z. B. Streichhölzer, Feuerzeuge oder Zündflammen), um nach Gaslecks zu suchen. Dies ist äußerst gefährlich und kann eine Explosion verursachen.

### Vorgehen bei Gaslecks

Wenn Sie ein Gasleck feststellen oder vermuten:

- Schalten Sie die Gaszufuhr sofort an der Quelle (Gasflaschenventil) ab.
- Löschen Sie offene Flammen, Zündflammen oder andere Zündquellen in der Nähe.
- Wenn das Leck an einer Anschlussstelle (durch den Seifenblasentest) festgestellt wird, ziehen Sie die undichte(n) Verschraubung(en) vorsichtig fest.
- Nachdem die Verschraubungen festgezogen sind, schalten Sie die Gaszufuhr wieder ein und prüfen Sie erneut mit dem Seifenblasentest auf Dichtheit.
- Sollte nach dem erneuten Festziehen weiterhin Gas aus einer Verschraubung austreten, schalten Sie die Gaszufuhr vollständig ab.
- Lüften Sie den Bereich sofort. Befindet sich die Gasflasche im Innenbereich (z. B. in einem Schrank oder Ablagefach im Grill, falls vorhanden), bringen Sie sie vorsichtig und sicher in einen gut belüfteten Bereich im Freien, fern von Zündquellen.
- Benutzen Sie das Gerät nicht.
- Wenden Sie sich an Ihren Gashändler oder einen qualifizierten Servicetechniker, um Rat und Reparatur zu erhalten.

## Bedienung



**GEFAHR! Verbrennungsgefahr!** Grillhandschuhe und entsprechende Kleidung tragen.



**GEFAHR! Schnittgefahr** Es wurde jede Anstrengung in der Fertigungsstätte unternommen, um scharfe Kanten an diesem Gerät zu vermeiden. Gehen Sie mit den Einzelteilen dieses Gerätes vorsichtig um, damit Unfälle bzw. Verletzungen während des Aufbaues und der Inbetriebnahme vermieden werden.

### Vorher Prüfen!

Überprüfen Sie den sicheren Zustand des Gerätes:

- Prüfen Sie, ob es sichtbare Defekte gibt.
- Prüfen Sie, ob alle Teile des Gerätes fest montiert sind.
- Überprüfen Sie alle Gasanschlüsse auf Dichtheit.

- Überprüfen Sie, ob alle Drehregler auf AUS stehen.
- Öffnen Sie die Grillhaube vollständig.

### Anzünden



**GEFAHR! Verbrennungsgefahr durch möglichen Fettbrand!** Ein Fettbrand kann zu ernsthaften Sach- und Personenschäden führen.

Prüfen Sie vor der Verwendung die herausnehmbare Fettfangschale und die Auffangschale auf Fettansammlungen.

Entfernen Sie übermäßiges Fett, um einen Fettbrand zu vermeiden.



**GEFAHR! Verbrennungsgefahr!** Haube vor dem Anzünden immer vollständig öffnen. Beugen Sie sich nicht über die Grillfläche!

### Vor dem Anzünden

- Grillhaube vollständig öffnen.
- Grillfläche gründlich reinigen.
- Stellen Sie sicher, dass alle Bedienknöpfe auf „OFF“ stehen.
- Flaschenventil vollständig aufdrehen.

### Zünden mit der Piezozündung (normaler Hauptbrenner und Seitenbrenner)

1. Öffnen Sie das Gasflaschenventil langsam gemäß der Bedienungsanleitung der Gasflasche.
2. Drücken Sie den Brennerbedienknopf (gekennzeichnet mit dem Zeichen [⚡]) hinein und drehen Sie ihn gegen den Uhrzeigersinn, bis er das Zeichen passiert und ein Klicken hörbar ist. Halten Sie ihn in der Position „MAX“, bis der Brenner vollständig gezündet ist.
3. Wenn der Brenner nach 2-5-maligem Wiederholen der Schritte 1 und 2 nicht zündet, drehen Sie den Brennerbedienknopf auf „OFF“. Warten Sie 5 Minuten, bis das angesammelte Gas verdunstet ist, und wiederholen Sie dann den Zündvorgang.
4. Sobald der Brenner mit der Kennzeichnung [⚡] gezündet ist, können alle benachbarten Brenner (falls vorhanden) durch Drehen der jeweiligen Drehknöpfe auf die Position „MAX“ gezündet werden.
5. Zünden Sie immer zuerst den mit der Kennzeichnung [⚡] gekennzeichneten Brenner und anschließend die benachbarten Brenner.

### Manuelles Anzünden

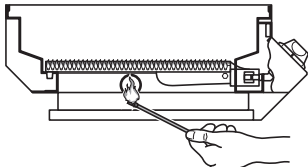

- Flaschenventil vollständig aufdrehen.
- Den jeweiligen Drehregler drücken, auf „große Flamme“ stellen und gleichzeitig ein möglichst langes brennendes Streichholz durch das Loch seitlich in der Grillwanne führen.
- Zum Anzünden der anderen Brenner Drehregler drücken und auf „große Flamme“ stellen. Die Flamme springt selbsttätig über.

### Flammhöhe einstellen

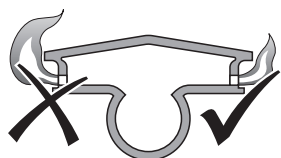

- Drehen der Regler gegen den Uhrzeigersinn = kleine Flamme.
- Drehen der Regler im Uhrzeigersinn = große Flamme.

Zu große, flackernde Flammen und Flammen mit gelben Spitzen kennzeichnen verschmutzte Brennerdüsen.

- Drehen Sie die Regler im Uhrzeigersinn bis zum Anschlag, um den jeweiligen Brenner auszuschalten.
- Flaschenventil vollständig zudrehen.

### Grillen

- Grill vor der ersten Benutzung ca. 30 Minuten auf höchster Stufe ohne Grillgut betreiben, um Produktionsrückstände zu entfernen.



**GEFAHR! Verbrennungsgefahr!** Bei geschlossener Grillhaube nie mehr als zwei Brenner gleichzeitig auf höchster Stufe verwenden.

- Grillrost vor der Benutzung mit etwas Speiseöl einreiben.
- Grill vor der Benutzung für min. 5–10 Minuten bei geschlossenem Deckel vorheizen. Die erreichte Temperatur kann am eingebauten Thermometer abgelesen werden.
- Immer bei geschlossenem Deckel grillen. Jedes Öffnen des Deckels verlängert die Garzeit.

### Direktes Grillen

Das Grillgut wird auf dem Grillrost direkt über den Brennern mit hohen Temperaturen gegrillt.

### Indirektes Grillen

Beim indirekten Grillen wird das Grillgut nicht direkt über, sondern seitlich auf dem Grillrost neben den Brennern mit niedrigeren Temperaturen schonend gegart. Das Grillgut brennt nicht an, bleibt saftiger – kurzum: ist gesünder.

### Nach dem Grillen

- Drehen Sie den Grill für ca. 5 Minuten auf große Flamme, um überschüssiges Fett abbrennen zu lassen.
- Schalten Sie alle Brenner ab und schließen Sie das Flaschenventil.
- Lassen Sie den Grill vollständig abkühlen, bevor Sie den Deckel wieder schließen.

### Geeignete Gasflaschen

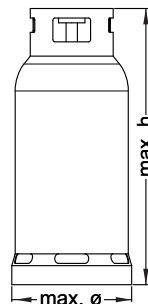

Es gibt viele unterschiedliche Flaschengrößen. Auf der Abbildung ist die maximale Flaschengröße zu sehen.

- Kapazität der Gasflasche: max. 11 kg
- Höhe der Gasflasche: max. 600 mm
- Durchmesser der Gasflasche: max. 300 mm

## Standort der Gasflasche

Stellen Sie die Gasflasche auf flachem und ebenem Boden in der Nähe des BBQ ab.

Der Gasschlauch darf höchstens 1500 mm lang sein.

## Der Schlauch und der Druckregler

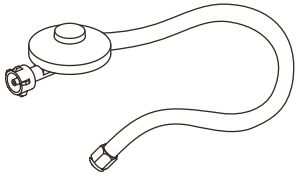

- Müssen geeignet sein für LPG Gas
- Müssen oben stehendem Druck widerstehen können
- Der Schlauch darf nicht länger als 1500 mm sein
- Im Lieferumfang des Gasgrills ist ein einzelner Adapter enthalten, um eine direkte Verbindung zwischen Schlauch/Druckregler und dem Gasgrill herzustellen.
- Vor dem Anschliessen des Schlauches, das Verbindungsstück und die Gummiringe kontrollieren. Bei etwaigen Anzeichen von Sprüngen, Rissen oder Verschleiß muß der Schlauch ausgetauscht werden.
- Während des Gebrauchs den Schlauch nicht quetschen, biegen oder verdrehen.

Achtung: Schlauch und Druckregler. Abbildung dient nur zu Demonstrationszwecken

- Achtung: Verwenden Sie nur einen geeigneten Regler, der nach EN16129 zertifiziert ist.

## Gasschlauch-Beschreibung

- DE/AT – PVC-Schlauch gemäß EN 16436-1 2016, DIN EN 16436-2:2019. 6,3 × 3,5 mm, G ¼" LH Messing-Gewindebuchse. Länge 0,8 m.
- CH – PVC-Schlauch gemäß DIN EN 16436-2:2019. 6,3 mm, G ¼" LH Messing-Gewindebuchse. Länge 0,80 m.
- LU – PVC-Schlauch gemäß EN 16436-1 2016. 8 mm PVC-Schlauch, L = 0,8 m und 2 Schlauchschellen.
- SE/HU/CZ/SK/NL/SI/IS – Schlauchtyp IS03821:2020. Gummischlauch mit 8 mm Innendurchmesser, L = 0,80 m, + 2 Schlauchschellen

## Reinigung und Wartung

### Über Edelstahl und Rost

Auch wenn Ihr Grill aus Edelstahl besteht, kann er rosten, insbesondere in rauen Umgebungen wie in der Nähe von Poolchemikalien, Salzwasser, saurem Regen oder in staubiger Umgebung. Rost breitet sich aus, wenn er nicht entfernt wird.

### Grundreinigung

- Regelmäßige Reinigung erhält das Aussehen Ihres Grills:
- Seifenlauge: Mischen Sie einige Tropfen Spülmittel mit warmem Wasser.
- Abwischen: Reinigen Sie die Außenseite mit einem weichen Tuch.
- Gründlich abspülen: Spülen Sie gründlich ab, um Seifenreste und Flecken zu vermeiden.
- Sofort trocknen: Trocknen Sie den Edelstahl mit einem Handtuch ab, um Wasserflecken zu vermeiden.

### Rostschutz und besondere Pflege

- Raue Umgebungen: Wenn Ihr Grill in Küsten-, Pool- oder Industriegebieten steht, reinigen Sie ihn häufiger.
- Edelstahlreiniger: Verwenden Sie wöchentlich einen nicht scheuernden Edelstahlreiniger (für den Außenbereich). Tragen Sie ihn mit einem Mikrofasertuch in Richtung der Maserung auf.



**Hinweis:** KEINE Papiertücher verwenden (sie verursachen Kratzer).

KEINE Scheuerpasten verwenden (sie beschädigen die Schutzschicht).

## Reinigungsübersicht

### Regelmäßig, je nach Einsatzbedingungen

Was?	Wie?
Grill reinigen.	Wischen Sie Edelstahloberflächen mit Wasser und Seife ab. Verwenden Sie keine scharfen Gegenstände oder aggressiven Reinigungsmittel. Spülen Sie die Oberflächen gründlich ab und trocknen Sie sie mit einem weichen Tuch ab. Bei Edelstahl reinigen Sie den Grill bitte wie im Abschnitt „Über Edelstahl und Rost“ beschrieben.
Deckel reinigen	Entfernen Sie die „lackartigen“ Flecken (ungiftige Kohlenstoffablagerungen vom Grillen) im Deckel. Bürsten Sie die Kohlenstoffablagerungen mit einer Edelstahl-Grillbürste ab. Wischen Sie den Deckel nach dem Grillen mit einem Papiertuch ab, um Ablagerungen zu minimieren.
Feuerkammer reinigen	Entfernen Sie Fett oder Speisereste aus der Feuerkammer. Zu viel davon kann einen Brand verursachen. Verwenden Sie ein Plastiktuch.
Grillrost reinigen.	Reinigen Sie die Roste mit einer Grillbürste mit Messingborsten (keine Stahlborsten). Benutzen Sie keine scharfen Gegenstände oder aggressiven Reinigungsmittel. Bestreichen Sie den Grillrost mit etwas Pflanzenöl um Korrosion zu vermeiden. Wenn der Rost aus Edelstahl besteht, reinigen Sie ihn bitte wie im Abschnitt „Über Edelstahl und Rost“ beschrieben.
Fettschublade reinigen.	Fettschublade mit Wasser und Seife abwischen. Benutzen Sie keine scharfen Gegenstände oder aggressiven Reinigungsmittel.
Brenner reinigen.	Brenner mit einer weichen Bürste reinigen oder mit Druckluft freiblasen. Verstopfte Löcher mit Pfeifenreiniger oder Draht reinigen. Wenn der Brenner aus Edelstahl besteht, reinigen Sie ihn bitte wie im Abschnitt „Über Edelstahl und Rost“ beschrieben.

### Beseitigen von Verstopfungen in den Venturi-Rohren

Die Venturi-Rohren (die Schläuche, die von den Steuerventilen zu den Brennern führen) sind für die ordnungsgemäße Gas-Luft-Mischung entscheidend. Mit der Zeit können diese Rohre durch Insekten, Spinnweben oder Schmutz verstopft werden, was zu ungleichmäßigen Flammen oder einer schlechten Brennerleistung führt. Dies kann auch zu einem Rückschlag führen, bei dem

sich das Gas vorzeitig entzündet, wodurch das Gerät beschädigt und Verletzungen verursacht werden können.

So beseitigen Sie eine Verstopfung der Venturi-Rohre:

- Stellen Sie sicher, dass der Grill vollständig abgekühlt ist und die Gaszufuhr an der Gasflasche abgestellt ist.
- Entfernen Sie vorsichtig den/die Brenner, um an die Venturi-Rohre zu gelangen. Detaillierte Anweisungen zum Ausbau der Brenner finden Sie in der Montageanleitung dieser Anleitung.
- Reinigen Sie die Venturi-Rohre sorgfältig mit einem geeigneten Werkzeug wie einem Rohrreiner, einem flexiblen Draht oder einer dünnen, nicht beschädigenden Sonde, um Verstopfungen zu entfernen. Verwenden Sie keine Werkzeuge, die die Rohrinneenseite zerkratzen oder beschädigen könnten.
- Setzen Sie nach der Reinigung den/die Brenner wieder ein und achten Sie darauf, dass die Venturi-Rohre korrekt über den Gasventilöffnungen sitzen.
- Führen Sie nach dem Zusammenbau vor der Inbetriebnahme des Grills immer einen Gaslecktest durch (siehe Abschnitt „Dichtigkeitsprüfung“).
- Überprüfen Sie die Venturi-Rohre regelmäßig, insbesondere nach längerer Nichtbenutzung, um Verstopfungen zu vermeiden.

**Wartungsübersicht**

**Regelmäßig, je nach Einsatzbedingungen**

Was?	Wie?
Gasanschlüsse auf Dichtigkeit überprüfen.	► <i>Dichtigkeitsprüfung – S. 13</i>

Fehler/Störung	Ursache	Abhilfe
Gasgeruch tritt auf.	Gasanschluss undicht?	► <i>Dichtigkeitsprüfung – S. 13</i> ; Gasflaschenventil schließen; defekte Teile sofort austauschen.
	Drehregler aufgedreht?	Drehregler auf AUS stellen.
Brenner zündet nicht	Gasflasche leer?	Gasflasche austauschen.
	Flaschenventil zu?	Flaschenventil öffnen.
	Brenner verschmutzt?	Brenner reinigen.
	Zünderbatterie leer?	Batterie austauschen.
	Kein Funken am Zündstift?	Position des Zündstifts so einstellen, dass ein Lichtbogen erzeugt werden kann.
Starkes Aufflammen und Brennen an den Flammenschutzplatten.	Gasdüse verstopft?	Brenner herausnehmen, Gasdüse öffnen und Verstopfung beseitigen.
	Platten stark verschmutzt?	Platten reinigen.
Temperatur zu niedrig.	Grillgut sehr fettig?	Alu-Grillschale unterlegen.
	Grill nicht vorgeheizt?	5–10 min vorheizen.
	Brenner verschmutzt?	Brenner reinigen.
	Falsche Gasart?	Gasart gemäß Typenschild verwenden.
	Schlauch geknickt und verstopft?	Knicke beseitigen.
	Gasdüse verstopft?	Brenner herausnehmen, Gasdüse öffnen und Verstopfung beseitigen.

Können Sie den Fehler nicht selbst beheben, wenden Sie sich bitte direkt an den Service. Beachten Sie bitte, dass durch unsachgemäße Reparaturen auch der Gewährleistungsanspruch erlischt und Ihnen ggf.

**Aufbewahrung, Transport**

**Aufbewahrung im Freien**

- Schließen Sie bei Nichtgebrauch die Grillabdeckung und decken Sie den Grill mit einer wetterfesten Abdeckung ab, um Verunreinigungen und Beschädigungen zu vermeiden. Lassen Sie den Grill vor dem Abdecken vollständig abkühlen.

**Aufbewahrung in geschlossenen Räumen**

- Entfernen Sie bei Nichtgebrauch die Gasflasche und lagern Sie sie im Freien. Lagern Sie sie stets sauber und trocken bei Raumtemperatur.
- Bewahren Sie das Gerät an einem frostfreien und trockenen Ort auf.

**Transport**

- Beim Versand nach Möglichkeit die Originalverpackung verwenden.
- Beim Transport von Gasflaschen sind die länderspezifischen Vorschriften zu beachten.

**Störungen und Hilfe**



**GEFAHR! Vorsicht, Verletzungsgefahr!**  
 Unsachgemäße Reparaturen können dazu führen, dass Ihr Gerät nicht mehr sicher funktioniert. Sie gefährden damit sich und Ihre Umgebung.

Oft sind es nur kleine Fehler, die zu einer Störung führen. Meistens können Sie diese leicht selbst beheben. Bitte sehen Sie zuerst in der folgenden Tabelle nach, bevor Sie sich an den Service wenden. So ersparen Sie sich viel Mühe und eventuell auch Kosten.

Zusatzkosten entstehen.

## Entsorgung

### Gerät entsorgen

Dieses Gerät gehört nicht in den Hausmüll! Entsorgen Sie es fachgerecht. Informationen dazu erhalten Sie beim zuständigen Abfallbeseitigungsverband.

Das Symbol der durchgestrichenen Mülltonne bedeutet: Batterien und Akkus, Elektro- und Elektronikgeräte dürfen nicht in den Hausmüll. Sie können umwelt- und gesundheitsschädigende Stoffe enthalten.



Verbraucher sind verpflichtet, Elektro-Altgeräte, Gerätealtbatterien und Akkus getrennt vom Hausmüll über eine offizielle Sammelstelle zu entsorgen um eine sachgerechte Weiterverarbeitung zu gewährleisten. Die Rückgabe kann gemäß gesetzlicher Regelung kostenfrei z. B. über einen kommunalen Entsorgungsbetrieb oder über einen Händler erfolgen.

Batterien, Akkus und Lampen, die nicht fest in Elektro-Altgeräten verbaut sind und zerstörungsfrei entnommen werden können, müssen vor der Entsorgung entnommen und getrennt entsorgt werden.



Lithiumbatterien und Akkupacks aller Systeme sind nur im entladenen Zustand bei den Rücknahmestellen abzugeben. Die Batterien sind immer durch abkleben der Pole vor Kurzschlüssen zu sichern.

Jeder Endnutzer ist selbst für die Löschung personenbezogener Daten auf den zu entsorgenden Altgeräten verantwortlich.

### Gasflasche entsorgen

Nicht mehr benötigte Gasflaschen gehören nicht in den Hausmüll, sondern müssen vorschriftsmäßig entsorgt werden.

- Bringen Sie leere Gasflaschen zu einer Sammelstelle des Händlers oder der Gemeinde.

### Verpackung entsorgen

Die Verpackung besteht aus Karton und entsprechend gekennzeichneten Kunststoffen, die wiederverwertet werden können.



- Führen Sie diese Materialien der Wiederverwertung zu.

## Technische Daten

Artikelnummer	330384, 330385, 330386, 330387, 330388, 330389
Ausschließlich zugelassen in	Deutschland (DE) Österreich (AT) Schweiz (CH) Tschechien (CZ) Slowakei (SK) Slowenien (SI) Ungarn (HU) Bosnien (BA) Polen (PL) Italien (IT) Griechenland (GR)
<b>Unbedingt entsprechende Länderspezifikation (Gasart/Anschlussdruck) beachten!</b>	
Gasart	I3B/P (Butan/Propan) I3+
<ul style="list-style-type: none"> <li>• DE, AT, CH, CZ, EE, FI, FR, HU, IT, NL, PL, RO, SI, SE, SK</li> <li>• BE, CH, CZ, FR, GB, GR, IT, SI, SK, BA</li> </ul>	
Anschlussdruck	50 mbar 30 mbar 28–30/37 mbar 37 mbar
<ul style="list-style-type: none"> <li>• DE, AT, CH, CZ, SK</li> <li>• CZ, EE, FI, HU, IT, NL, RO, SI, SE, BE</li> <li>• BE, CH, CZ, FR, GB, GR, IT, RO, SI, BA</li> <li>• PL</li> </ul>	
Gasflasche	5 kg, 11 kg
Schlauchtyp	LPG Klasse 2
Düsendurchmesser (Hauptbrenner)	0,75 mm (50 mbar) 0,88 mm (30 mbar) 0,88 mm (28–30/37 mbar) 0,79 mm (37 mbar)
Max. Gas-Anschlusswert gesamt	655 g/h
Leistung gesamt	ca. 9,0 kW

## Indice

Prima di cominciare...	18
Per la vostra sicurezza	18
Montaggio	20
Utilizzo	20
Bombole adatte	21
Tubo e regolatore di pressione	22
Descrizione del tubo del gas	22
Pulizia e manutenzione	22
Conservazione, trasporto	23
Anomalie e rimedi	23
Smaltimento	24
Dati tecnici	24
Reclami per difetti	106

## Prima di cominciare...

### Utilizzo conforme alla destinazione d'uso

Il barbecue è previsto per grigliare alimenti per grigliate (carne, pesce, verdura, ecc.).

L'utilizzo del dispositivo è consentito solo nei seguenti Paesi:

#### 330384

- Germania (DE)
- Austria (AT)

#### 330385

- Svizzera (CH)

#### 330386

- Repubblica Ceca (CZ)
- Slovacchia (SK)
- Slovenia (SI)
- Bosnia (BA)

#### 330387

- Ungheria (HU)

#### 330388

- Polonia (PL)

#### 330389

- Italia (IT)
- Grecia (GR)

Questo apparecchio non è destinato all'uso commerciale. Osservare le norme generali relative alla prevenzione degli incidenti e le indicazioni di sicurezza in dotazione.

Eseguire unicamente le attività descritte nel presente manuale di istruzioni. Qualsiasi altro impiego verrà considerato come un utilizzo improprio. Il produttore non risponde per eventuali danni derivanti da tale utilizzo.

### Cosa significano i simboli usati?

Indicazioni di pericolo e note sono contraddistinte chiaramente nel manuale di istruzioni. Si utilizzano i simboli seguenti:



**PERICOLO! Elevato pericolo di lesioni gravi o mortali!** Situazione altamente pericolosa che può comportare lesioni gravi o mortali.



**AVVERTENZA! Probabile pericolo di lesioni gravi o mortali!** Situazione generalmente pericolosa che può comportare lesioni gravi o mortali.



**ATTENZIONE! Potenziale pericolo di lesioni!** Situazione pericolosa che può comportare lesioni.



### AVVISO! Pericolo di danni all'apparecchio!

Situazione che può comportare danni materiali.



**Nota:** Informazioni indicate per una migliore comprensione dei procedimenti.

## Per la vostra sicurezza

### Precauzioni generali

- Per lavorare e gestire questo apparecchio in sicurezza è necessario che l'utilizzatore se ne serva per la prima volta dopo aver letto e ben compreso le presenti istruzioni per l'uso.
- Osservare tutte le precauzioni! Se non si osservano le indicazioni di sicurezza, si mettono in pericolo se stessi e gli altri.
- Conservare tutti i documenti con le istruzioni per l'uso e le precauzioni per il futuro.
- In caso di vendita o di cessione dell'apparecchio, è indispensabile consegnare insieme anche le presenti istruzioni per l'uso.
- L'apparecchio può essere utilizzato esclusivamente se si trova in perfette condizioni operative. Se l'apparecchio, o parti di esso, dovessero essere difettosi, occorre farli sottoporre a manutenzione da un tecnico specializzato.
- Non utilizzare mai l'apparecchio in ambienti a rischio d'esplosione o nelle vicinanze di liquidi o gas infiammabili!
- Assicurarsi sempre che l'apparecchio sia spento per evitare riaccensioni involontarie.
- Non usare apparecchi nei quali l'interruttore on/off non funziona correttamente.
- Tenga lontani i bambini dall'apparecchio! Conservi l'apparecchio al sicuro da bambini e persone non autorizzate.
- Non sovraccaricare l'apparecchio. Utilizzare l'apparecchio solo per gli scopi previsti.
- Lavorare sempre con prudenza e in perfette condizioni personali: stanchezza, malattie, uso di alcol, influenze di medicinali o droghe non permettono di avere un comportamento responsabile poiché non consentono di utilizzare l'apparecchio con sicurezza.
- Questo dispositivo non è concepito per essere utilizzato da persone (inclusi i bambini) con limitazioni fisiche, psichiche o sensoriali o prive di esperienza riguardo all'uso del dispositivo stesso e le stesse dovrebbero essere sorvegliate da una persona competente, la quale dovrebbe istruirli sull'uso corretto del dispositivo.
- Assicurarsi che i bambini non giochino con l'apparecchio.
- Osservare sempre le normative nazionali e internazionali in vigore e inerenti alla sicurezza, alla salute e al lavoro.

### Gestione degli apparecchi a batteria

- Utilizzare esclusivamente le batterie consentite dal produttore.
- Pericolo di incendio! Non ricaricare mai le batterie.
- Quando non utilizzate, mantenere le batterie lontane dagli oggetti in metallo che potrebbero provocare un cortocircuito. Pericolo di lesioni e incendio.
- Nel caso di utilizzo inadeguato dalla batteria può fuoriuscire del liquido. Il liquido della batteria può provocare irritazioni cutanee ed ustioni. Evitare

assolutamente il contatto! Nel caso di contatto accidentale, lavare a fondo con abbondante acqua. Nel caso di contatto con gli occhi rivolgersi immediatamente ad un medico.

## L'uso del gas

**Il gas è infiammabile ed esplosivo. Per ridurre il rischio di esplosione e di incendio attenersi a quanto segue:**

- Prima di collegare una nuova bombola, lasciare raffreddare completamente l'apparecchio.
- Durante l'utilizzo del gas è vietato fumare e utilizzare fiamme libere.
- Conservare le bombole del gas esclusivamente all'aperto.
- Proteggere le bombole dall'irradiazione solare diretta.
- Mai utilizzare bombole arrugginite o ammaccate oppure bombole con la valvola danneggiata.
- Mantenere le bombole sempre in piedi; non coricarle mai.
- Mai tentare di smontare la valvola o il regolatore di pressione.
- Mai esporre i tubi del gas a irradiazione solare diretta, né portarli a contatto con superfici calde.
- In caso di guasti chiudere immediatamente il regolatore e attendere che il fuoco si sia spento.

## Manutenzione

- Prima di eseguire qualsiasi intervento sull'apparecchio, chiudere sempre il regolatore della bombola.
- Verificare la tenuta di tutti gli allacciamenti delle condutture del gas. Prima di ogni utilizzo, controllare se il tubo del gas presenta crepe o danneggiamenti. Se necessario, sostituirlo.
- Si devono eseguire esclusivamente gli interventi di manutenzione ed eliminazione guasti di seguito descritti. Tutti gli interventi di altra natura devono essere effettuati da un tecnico specializzato.
- Impiegare soltanto ricambi originali. Solo i pezzi originali sono progettati e, quindi, sono idonei per l'apparecchio. Se invece si usano altri ricambi, si possono mettere in pericolo sia la propria incolumità sia l'ambiente, oltre alla conseguente perdita del diritto alla garanzia.

## Indicazioni specifiche sull'apparecchio

- Utilizzare solo all'aperto.
- Leggere attentamente le istruzioni per l'uso prima di mettere in funzione l'apparecchio.
- **ATTENZIONE:** I componenti accessibili possono essere molto caldi. Tenere lontano dalla portata dei bambini.
- Durante l'esercizio, l'apparecchio va tenuto lontano da materiali infiammabili.
- Non muovere l'apparecchio mentre è in funzione.
- Chiudere l'alimentazione della bombola a gas dopo l'uso.
- L'apparecchio non va modificato.
- Eseguire la posa del tubo in modo che questo non possa essere distorto o piegato. Per la posa del tubo a gas, utilizzare i punti di orientamento presenti sull'apparecchio.
- I tubi a gas devono essere verificati e rinnovati regolarmente nella misura richiesta dalle disposizioni nazionali e/o in caso di superamento della durata di validità.

- Il tipo di linea del tubo con cui l'apparecchio è collegato alla bombola del gas è indicato dal produttore. Non superare la lunghezza max. di 1,5 m.
- I componenti sigillati dal produttore non possono essere manipolati in nessuna circostanza.
- Utilizzare esclusivamente i regolatori di gas certificati e ammessi dal produttore.
- Non impiegare mai carbone o altri combustibili solidi in un barbecue a gas.
- Utilizzare il barbecue solo all'aperto, mai in locali chiusi.
- Le aperture di ventilazione dell'area di installazione della bombola a gas non vanno mai chiuse, neanche durante il deposito.
- Far raffreddare completamente l'apparecchio a gas prima di sostituire la bombola del gas. Nel sostituire la bombola del gas, tenere lontano ogni tipo di fonte di accensione.
- Non utilizzare mai il barbecue sotto le tettoie.
- Non utilizzare mai il barbecue in aree avvallate, in cui potrebbe concentrarsi un eventuale gas fuoriuscito.
- Un funzionamento sicuro del barbecue è garantito solo se lo si monta e installa su una base solida, piana e di portata sufficiente.
- Verificare la tenuta del collegamento del tubo di alimentazione del gas. Prima di utilizzare il tubo del gas, controllare sempre che non sia danneggiato. Se necessario, provvedere alla sua sostituzione.
- Posizionare la bombola del gas nell'armadio sotto all'apparecchio solo in presenza di una relativa ammissione.
- Se il grasso dovesse prendere fuoco chiudere tutti i regolatori rotanti ed attendere che il fuoco si sia spento.
- Tenere il cavo dell'alimentazione e il tubo del gas lontano da superfici surriscaldate.
- Prima di mettere in funzione il barbecue, posizionarlo in un luogo sicuro, in posizione piana e il più possibile al riparo dal vento.
- I bambini e gli animali domestici non devono sostare senza sorveglianza nelle vicinanze del barbecue. Prestare particolare cautela durante l'accensione!
- Pulire il barbecue solo quando si è completamente raffreddato.
- Durante la cottura indossare sempre guanti per barbecue.
- Indossare anche abiti idonei. Le maniche larghe e sciolte si infiammano facilmente!
- Dopo aver cucinato non lasciare mai la griglia calda insorveglianza. Attenzione pericolo di lesioni e d'incendio!
- Un barbecue a gas non deve mai essere spento con l'acqua.
- Utilizzare gli appositi utensili. Le posate a manico lungo proteggono dal calore. Le forchette devono essere utilizzate solo per alimenti già cotti; è meglio utilizzare pinze e utensili per girare le grigliate. Quando si infila la forchetta negli alimenti grigliati, potrebbe fuoriuscire del grasso che potrebbe bruciare, producendo delle fiamme.
- Prima di utilizzare il barbecue per la prima volta, riscaldarlo e mantenere il materiale combustibile a temperatura di esercizio per almeno 30 minuti.
- Non aggiungere mai liquido di accensione o carbone imbevuto in tale liquido su carbone caldo o incandescente.

- Rimuovere la cenere solo quando si è completamente raffreddata. Non gettare mai la brace calda nei rifiuti domestici. Pericolo di incendio!
- Per proteggersi da batteri in grado di causare malesseri, conservare gli alimenti grigliati al freddo o al gelo. Sgelare gli alimenti surgelati nel frigorifero o nel forno a microonde. Conservare la carne ed il pesce crudo separatamente da altri alimenti. Lavare tutto ciò che è stato a contatto con la carne ed il pesce crudi. Cuocere bene i propri pasti e raffreddare subito gli avanzi.

## Montaggio



**PERICOLO! Pericolo di taglio!** I pezzi in lamiera possono avere bordi taglienti. Eseguire il montaggio con cautela!

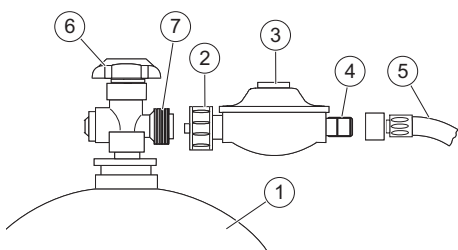

### Collegamento della bombola del gas

- Attenzione: utilizzare un regolatore adeguato, certificato secondo EN 16129.
- Disporre tutte le manopole rotanti sul corpo del barbecue su OFF.
- Verificare se la valvola della bombola a gas (6) sia chiusa.
- Svitare il cappuccio di sicurezza dal filetto di attacco della bombola (7).
- Controllare che le guarnizioni non presentino danni; non applicare altre guarnizioni.
- Serrare a mano in senso orario il dado a cappello (2) del regolatore di pressione (3) al filetto dell'attacco della bombola (filettatura sinistrorsa).

### Controllo di tenuta

- Cospargere dado a cappello (2) e filetto di attacco (4) del tubo (5) con una lisciva di sapone e verificare l'eventuale formazione di bolle.

I collegamenti sono ermetici se non si verifica la formazione di bolle.



**PERICOLO! Rischio di esplosione!** È severamente vietato eseguire un controllo di tenuta a fiamma aperta.

Attenersi alle informazioni sulla sicurezza sull'utilizzo del gas!

Durante il controllo della tenuta non devono trovarsi fonti infiammabili nelle vicinanze. Non fumare!

Sostituire eventuali tubi di collegamento e raccordi porosi o danneggiati.



**PERICOLO! Rischio di esplosione!** Qualsiasi perdita di gas, non importa quanto minima, è pericolosa e deve essere arginata immediatamente. Le perdite di gas possono causare incendi, esplosioni, lesioni gravi o persino la morte.

### Frequenza di controllo delle perdite di gas

È importante controllare con cadenza periodica le perdite di gas:

- Dopo ogni sostituzione della bombola del gas.

- Prima di ogni utilizzo del tuo barbecue a gas. Consigliamo quindi di conservare un flacone spray con acqua saponata in prossimità della valvola di intercettazione del tubo del gas.

### Rilevamento di fughe di gas

Una fuga di gas è spesso riconoscibile da un odore chiaramente distinguibile o da un rumore sibilante. Per individuare con precisione una perdita, eseguire un test della bolla di sapone:

- Assicurarsi che tutte le valvole di controllo del bruciatore siano spente.
- Aprire la valvola principale della bombola del gas.
- Preparare una soluzione con detersivo liquido e acqua.
- Rivestire o spruzzare tutti gli allacciamenti gas con questa soluzione saponata: dal regolatore del gas e dalla valvola di alimentazione fino al tubo di distribuzione (che fornisce gas ai bruciatori).
- Nei punti di perdita si formano bolle di sapone visibili.
- NON utilizzare MAI fiamme libere (ad esempio fiammiferi, accendini o fiamme accendifuoco) per verificare la presenza di fughe di gas. Ciò è estremamente pericoloso e può causare un'esplosione.

### Procedura in caso di fughe di gas

Se si nota o si sospetta una perdita di gas:

- Disattivare immediatamente l'alimentazione del gas alla fonte (valvola della bombola del gas).
- Spegnerne le fiamme libere, le fiamme accendifuoco o altre fonti di accensione nelle vicinanze.
- Se la perdita viene rilevata in un punto di allacciamento (attraverso il test della bolla di sapone), stringere con cautela il/i raccordo/i che perdono.
- Dopo aver serrato i raccordi, riattivare l'alimentazione del gas e verificare nuovamente la tenuta con il test delle bolle di sapone.
- Se dopo il nuovo serraggio continua a fuoriuscire gas da un raccordo, spegnere completamente l'alimentazione del gas.
- Ventilare immediatamente l'area. Se la bombola del gas si trova in ambiente interno (p. es. in un armadio o in un vano portaoggetti nel barbecue, se presente), portarla con cura e in modo sicuro in un'area ben ventilata all'aperto, lontano da fonti di accensione.
- Non utilizzare l'apparecchio.
- Rivolgersi al proprio rivenditore di gas o a un tecnico di assistenza qualificato per la consulenza e la riparazione.

### Utilizzo



**PERICOLO! Pericolo di ustioni!** Indossare guanti per barbecue e un abbigliamento idoneo.



**PERICOLO! Pericolo di taglio!** In officina si è fatto ogni sforzo per evitare spigoli vivi in questo apparecchio. Per evitare incidenti o lesioni durante l'assemblaggio e la messa in funzione si raccomanda di maneggiare i singoli componenti con la dovuta cautela.

### Effettuare prima un controllo!

Verificare lo stato sicuro dell'apparecchio:

- verificare se siano presenti difetti visibili;

- verificare che tutti i pezzi dell'apparecchio siano stati montati solidamente;
- controllare che tutti gli attacchi del gas siano a tenuta stagna;
- controllare che tutti i regolatori rotanti siano posizionati su OFF.
- Aprire completamente la calotta del barbecue.

### Accensione



#### **PERICOLO! Pericolo di bruciate a causa di una possibile combustione di grassi!**

Una combustione di grassi può causare gravi danni materiali e personali.

Prima di impiegarle, verificare la presenza di accumuli di grasso sulla vaschetta di raccolta e sulla vaschetta estraibile per la raccolta di grassi.

Rimuovere il grasso in eccesso per evitare che il grasso bruci.



**PERICOLO! Pericolo di ustioni!** Aprire completamente la calotta del barbecue prima dell'accensione.

Non piegarsi al di sopra dell'area del barbecue!

### Prima dell'accensione

- Aprire completamente la calotta del barbecue.
- Pulire a fondo la superficie della griglia.
- Assicurarsi che tutte le manopole siano su «OFF».
- Aprire completamente la valvola della bombola del gas.

### Accensione piezoelettrica (normale bruciatore principale e bruciatore laterale)

1. Aprire lentamente la valvola della bombola del gas seguendo le istruzioni della bombola del gas.
2. Premere la manopola del bruciatore (contrassegnata con il simbolo [⚡]) e ruotarla in senso antiorario finché non supera il simbolo e si sente uno scatto. Tenerla in posizione «MAX» finché il bruciatore non è completamente acceso.
3. Se il bruciatore non si accende dopo aver ripetuto i punti 1 e 2 per 2-5 volte, ruotare la manopola del bruciatore su «OFF». Attendere 5 minuti fino all'evaporazione del gas accumulato e ripetere la procedura di accensione.
4. Una volta acceso il bruciatore contrassegnato [⚡], tutti i bruciatori adiacenti (se presenti) possono essere accesi ruotando le rispettive manopole in posizione MAX.
5. Accendere sempre per primo il bruciatore contrassegnato con [⚡] e poi i bruciatori adiacenti.

### Accensione manuale

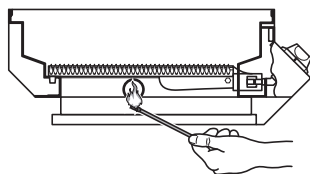

- Aprire completamente la valvola della bombola del gas.
- Premere il rispettivo regolatore rotante, metterlo su «fiamma alta» e inserire un fiammifero lungo acceso attraverso il foro laterale della vasca del barbecue.
- Per accendere l'altro bruciatore, premere l'altro regolatore rotante e metterlo su «fiamma alta». La fiamma scocca automaticamente.

### Regolare l'altezza della fiamma



- Rotazione del regolatore in senso antiorario = fiamma bassa.
- Rotazione del regolatore in senso orario = fiamma alta.

Fiamme troppo grandi, vacillanti e con punte gialle sono indicatori di ugelli dei bruciatori sporchi.

- Ruotare i regolatori in senso orario fino all'arresto per spegnere il rispettivo bruciatore.
- Chiudere completamente la valvola della bombola.

### Barbecue

- Prima di utilizzare il barbecue per la prima volta, farlo riscaldare per 30 minuti a livello massimo e senza alimenti, per rimuovere eventuali resti di produzione.



**PERICOLO! Pericolo di ustioni!** A calotta aperta del barbecue non utilizzare mai più di due bruciatori contemporaneamente al massimo livello.

- Sfregare con un po' d'olio la griglia prima di utilizzarla.
- Prima di utilizzare il barbecue, farlo preriscaldare per almeno 5–10 minuti a coperchio aperto. Il termometro integrato indica la temperatura raggiunta.
- Grigliare sempre a coperchio chiuso. Ogni volta che si apre il coperchio, si ritarda la cottura.

### Cottura diretta

Gli alimentari da cuocere vengono grigliati sulla griglia, direttamente sul bruciatore, ad alte temperature.

### Cottura indiretta

Con la grigliatura indiretta, gli alimenti non vengono collocati sulla griglia direttamente sopra il bruciatore, ma accanto ad essi, e cotti a temperature più basse delicatamente. Gli alimenti non bruciano, rimangono più succulenti e sono dunque più salutari.

### Dopo la grigliatura

- Ruotare la griglia per circa 5 minuti sulla fiamma alta per far bruciare l'eventuale grasso in eccesso.
- Spegnere tutti i bruciatori e la valvola della bombola del gas.
- Far raffreddare completamente il barbecue prima di richiuderlo col coperchio.

### Bombole adatte

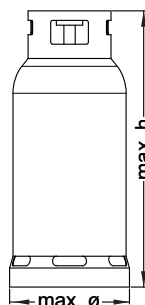

Esistono tante bombole di dimensioni diverse. Nella figura è visibile quella massima consentita.

- Capacità della bombola a gas: max. 11 kg.
- Altezza della bombola a gas: max 600 mm.

- Diametro della bombola a gas: max 300 mm.

### Collocazione della bombola a gas

Posizionare la bombola del gas su un fondo piano nelle vicinanze del barbecue.

Il tubo del gas può essere lungo al massimo 1500 mm.

### Tubo e regolatore di pressione

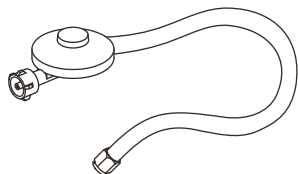

- Devono essere adatti al GPL
- Devono poter resistere alla pressione sopra indicata
- Il tubo non deve superare i 1500 mm
- Nella dotazione del barbecue a gas è compreso un solo adattatore per creare un collegamento diretto tra tubo/regolatore di pressione e barbecue a gas.
- Prima dell'allaccio del tubo, controllare il giunto di collegamento e le guarnizioni in gomma. In caso di principio di crepa, fessura o usura, sostituire immediatamente il tubo.
- Durante l'uso, il tubo non deve essere schiacciato, piegato o ruotato.

Attenzione: tubo flessibile e regolatore di pressione. L'illustrazione ha puro scopo illustrativo

- Attenzione: utilizzare un regolatore adeguato, certificato secondo EN 16129.

### Descrizione del tubo del gas

- DE/AT – Tubo flessibile in PVC in conformità alla norma EN 16436-1 2016, DIN EN 16436-2:2019. 6,3 × 3,5 mm, F ¼" LH boccola filettata in ottone. Lunghezza 0,8 m.
- CH – Tubo flessibile in PVC in conformità alla norma DIN EN 16436-2:2019. 6,3 mm, F ¼" LH boccola filettata in ottone. Lunghezza 0,80 m.
- LU – Tubo flessibile in PVC in conformità alla norma EN 16436-1 2016. Tubo flessibile da 8 mm in PVC, lunghezza = 0,8 m e 2 fascette stringitubo.
- SE/HU/CZ/SK/NL/SI/IS – Tipo di tubo flessibile ISO3821:2020. Tubo flessibile in gomma con diametro interno 8 mm, L = 0,80 m, + 2 fascette stringitubo

### Pulizia e manutenzione

#### Informazioni su acciaio inossidabile e ruggine

Anche se il tuo barbecue è in acciaio inossidabile, può arrugginarsi, soprattutto in ambienti particolarmente esposti come in prossimità di prodotti chimici per piscine, acqua salata, piogge acide o ambienti polverosi. La ruggine si diffonde se non viene rimossa.

#### Pulizia di base

- La pulizia periodica manterrà inalterato l'aspetto del tuo barbecue:
- Soluzione saponata: Mescolare alcune gocce di detersivo con acqua tiepida.
- Pulizia con panno: Pulire la superficie esterna con un panno umido.
- Sciacquare accuratamente: Sciacquare accuratamente per eliminare residui di sapone e macchie.
- Asciugare subito: Asciugare l'acciaio inossidabile con un asciugamano per evitare la formazione di macchie d'acqua.

#### Antiruggine e cura speciale

– Ambienti particolarmente esposti: Se il tuo barbecue si trova in zone costiere, nei pressi di piscine o siti industriali, è necessario sottoporlo a pulizie più frequenti.

– Detergente per acciaio inox: Utilizzare settimanalmente un detergente per acciaio inossidabile non abrasivo (per uso esterno). Applicarlo con un panno in microfibra in direzione della venatura.



**Nota:** NON usare tovaglioli di carta (causano graffi).

NON usare paste abrasive (danneggiano lo strato protettivo).

### Pulizia

#### Regolarmente, a seconda delle condizioni d'impiego

Cosa?	Come?
Pulire il barbecue.	Pulire le superfici in acciaio inox con acqua e sapone. Non utilizzare oggetti appuntiti o detersivi aggressivi. Sciacquare accuratamente le superfici e asciugarle con un panno morbido. Per l'acciaio inossidabile, pulire il barbecue come descritto nella sezione «Informazioni su acciaio inossidabile e ruggine».
Pulizia del coperchio	Rimuovere le scaglie «simili a vernice» (depositi di carbonio non tossici dovuti alla cottura a griglia) presenti nel coperchio. Spazzolare i depositi di carbonio con una spazzola in acciaio inossidabile per grill. Dopo la cottura alla griglia, pulire il coperchio con un tovagliolo di carta per ridurre al minimo i depositi.
Pulizia della camera di combustione	Rimuovere il grasso o i residui di cibo dalla camera di combustione. Quantità troppo elevate possono causare un incendio. Utilizzare un telo di plastica.
Pulire la griglia.	Pulire la griglia con una spazzola per barbecue e setole in ottone (non in acciaio). Non utilizzare oggetti che graffiano o detersivi aggressivi. Strofinare la griglia con un po' di olio vegetale per evitare la corrosione. Se la griglia è in acciaio inossidabile, pulirla come descritto nella sezione «Informazioni su acciaio inossidabile e ruggine».
Pulire il cassetto del grasso	Pulire il cassetto del grasso con acqua e sapone. Non utilizzare oggetti che graffiano o detersivi aggressivi.
Pulire il bruciatore.	Pulire il bruciatore con una spazzola morbida o con aria compressa. Pulire i fori otturati con un pulitore per pipe o con del filo di ferro. Se il bruciatore è in acciaio inossidabile, pulirlo come descritto nella sezione «Informazioni su acciaio inossidabile e ruggine».

#### Eliminazione degli intasamenti nei tubi Venturi

I tubi Venturi (i tubi flessibili che passano dalle valvole di controllo ai bruciatori) sono fondamentali per la corretta miscelazione gas-aria. Nel corso del tempo, questi tubi possono essere ostruiti da insetti, ragnatele o sporizia, causando fiamme irregolari o prestazioni scadenti

del bruciatore. Ciò può anche causare un ritorno della fiamma per cui il gas si accende prima del dovuto, causando danni al dispositivo e lesioni.

Come eliminare l'intasamento dei tubi Venturi:

- Assicurarsi che il barbecue si sia completamente raffreddato e che l'alimentazione del gas sulla bombola del gas sia spenta.
- Rimuovere con cautela il/i bruciatore/i per raggiungere i tubi Venturi. Le istruzioni dettagliate per lo smontaggio dei bruciatori sono riportate nelle presenti istruzioni di montaggio.
- Pulire accuratamente i tubi Venturi con un utensile idoneo, come uno sturatubi, un filo flessibile o una sonda sottile e non invasiva per rimuovere gli intasamenti. Non utilizzare utensili che potrebbero graffiare o danneggiare l'interno del tubo.
- Dopo la pulizia, reinserire il/i bruciatore/i e assicurarsi che i tubi Venturi siano posizionati correttamente sopra le aperture della valvola del gas.
- Dopo l'assemblaggio, prima di mettere in funzione il barbecue eseguire sempre un test di perdita di gas (vedere paragrafo «Controllo di tenuta»).
- Ispezionare regolarmente i tubi Venturi, soprattutto dopo un lungo periodo di inutilizzo, al fine di evitare intasamenti.

## Panoramica sulla manutenzione

### Regolarmente, a seconda delle condizioni d'impiego

Cosa?	Come?
-------	-------

Verificare la tenuta degli allacciamenti del gas.	► <i>Controllo di tenuta</i> – p. 20
---	--------------------------------------

Guasto/Anomalia	Causa	Rimedio
Fuoriesce un odore di gas.	L'attacco del gas non è ermetico?	► <i>Controllo di tenuta</i> – p. 20; chiudere la valvola della bombola del gas; sostituire subito eventuali parti difettose.
	Regolatore rotante aperto?	Posizionare il regolatore rotante su OFF.
Il bruciatore non si accende	La bombola del gas è scarica?	Sostituire la bombola.
	La valvola della bombola è chiusa?	Aprire la valvola della bombola.
	Bruciatore sporco?	Pulire il bruciatore.
	Batterie d'accensione scariche?	Sostituire le batterie.
	La scintilla sul perno di accensione non scatta?	Regolare la posizione del perno di accensione in modo da generare un arco elettrico.
	Ugello del gas ostruito?	Estrarre il bruciatore, aprire l'ugello del gas ed eliminare l'intasamento.
Il fuoco divampa sulle piastre parafiamma.	Le piastre sono molto sporche?	Pulire le piastre.
	Alimenti grigliati molto grassi?	Mettere sotto la bacinella in alluminio.
Temperatura troppo bassa.	Il barbecue non è preriscaldato?	Preriscaldare per 5-10 minuti.
	Bruciatore sporco?	Pulire il bruciatore.
	Tipo di gas errato?	Usare il tipo di gas corrispondente alla targhetta di identificazione.
	Tubo flessibile piegato e intasato?	Eliminare le piegature.
	Ugello del gas ostruito?	Estrarre il bruciatore, aprire l'ugello del gas ed eliminare l'intasamento.

Nel caso in cui non si possa eliminare il guasto personalmente, rivolgersi al servizio assistenza. Si prega di osservare che, in caso di riparazioni non appropriate, si

## Conservazione, trasporto

### Conservazione all'aperto

- Quando non si utilizza il barbecue, chiudere il coperchio e coprire il barbecue con una copertura resistente alle intemperie per evitare di sporcarlo e danneggiarlo. Lasciar raffreddare completamente il barbecue prima di coprirlo.

### Conservazione al chiuso

- Quando non utilizzata, rimuovere la bombola del gas e conservarla all'aperto. Conservare sempre in un luogo pulito e asciutto a temperatura ambiente.
- Conservare l'apparecchio in un luogo asciutto e al riparo dal gelo.

### Trasporto

- Per la spedizione si deve utilizzare, se possibile, l'imballo originale.
- Durante il trasporto delle bombole del gas, attenersi alle direttive locali vigenti.

## Anomalie e rimedi



### PERICOLO! Attenzione, pericolo di lesioni!

Riparazioni scorrette potrebbero portare ad un funzionamento non sicuro del prodotto. In tal modo si danneggia se stessi e l'ambiente.

Spesso un malfunzionamento è da ricondurre a piccole anomalie. La maggior parte delle volte sono inconvenienti facilmente eliminabili. Si prega di consultare innanzitutto la seguente tabella prima di rivolgersi al servizio assistenza. In tal modo si evitano molti inconvenienti ed eventuali costi.

estingue anche il diritto di garanzia e questo potrebbe generare dei costi aggiuntivi.

## Smaltimento

### Smaltimento dell'apparecchio

Questo apparecchio non fa parte della spazzatura domestica! Lo smaltisca in maniera adeguata. Può ottenere informazioni in merito presso l'associazione per lo smaltimento dei rifiuti competente.

Il simbolo del bidone della spazzatura barrato vuol dire che: batterie e accumulatori, apparecchiature elettriche ed elettroniche non vanno smaltiti nei rifiuti domestici. Questi potrebbero contenere sostanze dannose per l'ambiente e la salute.



I consumatori hanno l'obbligo di differenziare le apparecchiature elettroniche, le batterie vecchie delle apparecchiature e gli accumulatori dai rifiuti domestici e di smaltirle presso il centro di raccolta ufficiale per garantire un riutilizzo consono. In conformità con le disposizioni di legge, la restituzione può essere effettuata gratuitamente, ad esempio attraverso un'azienda di smaltimento dei rifiuti urbani o tramite un rivenditore.

Batterie, accumulatori e lampade non integrati in modo fisso nelle apparecchiature elettriche da smaltire, vanno tolti prima dello smaltimento e



## Dati tecnici

Codice articolo	330384, 330385, 330386, 330387, 330388, 330389
Amnesso esclusivamente in	Germania (DE)
<b>Osservare assolutamente le relative specifiche nazionali (tipo di gas/pressione di allaccio)!</b>	Austria (AT)
	Svizzera (CH)
	Repubblica Ceca (CZ)
	Slovacchia (SK)
	Slovenia (SI)
	Ungheria (HU)
	Bosnia (BA)
	Polonia (PL)
	Italia (IT)
	Grecia (GR)
Tipo di gas	I3B/P (butano/propano)
• DE, AT, CH, CZ, EE, FI, FR, HU, IT, NL, PL, RO, SI, SE, SK	I3+
• BE, CH, CZ, FR, GB, GR, IT, SI, SK, BA	
Pressione di allaccio	50 mbar
• DE, AT, CH, CZ, SK	30 mbar
• CZ, EE, FI, HU, IT, NL, RO, SI, SE, BE	28–30/37 mbar
• BE, CH, CZ, FR, GB, GR, IT, RO, SI, BA	37 mbar
• PL	5 kg, 11 kg
Bombola del gas	GPL classe 2
Tipo di tubo	0,75 mm (50 mbar)
Diametro dell'ugello (bruciatore principale)	0,88 mm (30 mbar)
	0,88 mm (28–30/37 mbar)
	0,79 mm (37 mbar)
Valore di allaccio del gas max. totale	655 g/h
Potenza totale	ca. 9,0 kW

smaltiti separatamente. Le batterie al litio e gli accumulatori di tutti i sistemi vanno consegnati scarichi ai punti di raccolta. Le batterie vanno sempre assicurate da possibili cortocircuiti applicando del nastro adesivo sui poli.

L'utente finale è responsabile della cancellazione dei dati personali dalle apparecchiature da smaltire.

### Smaltimento della bombola

Le bombole non più utilizzate non devono essere gettate nei rifiuti domestici, ma devono essere smaltite in conformità alle norme.

- Portare le bombole vuote in un centro di raccolta presso il negoziante o il comune.

### Smaltimento dell'imballaggio

L'imballaggio è composto da cartone e particolari in plastica adeguatamente contrassegnati per essere riciclati.



- Si raccomanda di inviare questi materiali al riciclaggio.

## Table des matières

Avant de commencer...	25
Pour votre sécurité	25
Montage	27
Utilisation	27
Bouteilles de gaz appropriées	28
Le tuyau et le régulateur de pression	29
Description du tuyau de gaz	29
Nettoyage et maintenance	29
Stockage, transport	30
Dysfonctionnements et aide	30
Mise au rebut	31
Caractéristiques techniques	31
Réclamations	107

## Avant de commencer...

### Utilisation conforme

Le barbecue est destiné à griller des aliments (viandes, poissons, légumes, etc.).

L'appareil est uniquement homologué pour une utilisation dans les pays suivants :

#### 330384

- Allemagne (DE)
- Autriche (AT)

#### 330385

- Suisse (CH)

#### 330386

- Tchéquie (CZ)
- Slovaquie (SK)
- Slovénie (SI)
- Bosnie (BA)

#### 330387

- Hongrie (HU)

#### 330388

- Pologne (PL)

#### 330389

- Italie (IT)
- Grèce (GR)

L'objet n'est pas conçu pour une utilisation commerciale. Les directives généralement reconnues en matière de prévention des accidents et les consignes de sécurité jointes doivent impérativement être respectées.

Réalisez uniquement des activités qui sont décrites dans ce mode d'emploi. Toute autre utilisation est une utilisation non conforme et non autorisée. Le fabricant décline toute responsabilité pour les dommages en résultant.

### Signification des symboles utilisés

Les mises en garde contre des dangers éventuels et les consignes de sécurité sont distinctement identifiables dans le mode d'emploi. Les symboles suivants seront utilisés :



**DANGER ! Danger de mort ou risque de blessure immédiat !** Situation dangereuse directe qui a pour conséquence de graves blessures ou la mort.



**AVERTISSEMENT ! Danger de mort ou risque de blessure probable !** Situation dangereuse générale qui peut avoir pour conséquence de graves blessures ou la mort.



**ATTENTION ! Eventuelle risque de blessure !**  
Situation dangereuse qui peut avoir des blessures pour conséquence.



**AVIS ! Risque de dommages matériels !**  
Situation qui peut avoir des dommages matériels pour conséquence.



**Remarque :** Informations qui aident à une meilleure compréhension des opérations.

## Pour votre sécurité

### Consignes générales de sécurité

- Pour garantir une utilisation sûre de cet appareil, l'utilisateur doit avoir lu et compris le présent mode d'emploi avant la première mise en service de l'appareil.
- Veuillez observer toutes les consignes de sécurité ! La non-observation des consignes de sécurité vous met en danger, vous et votre entourage.
- Conservez soigneusement le mode d'emploi et les consignes de sécurité pour les consulter en cas de besoin.
- Si vous vendez ou donnez l'appareil à un tiers, remettez-lui toujours le manuel d'utilisation correspondant.
- L'appareil peut uniquement être utilisé lorsqu'il est en parfait état. Si l'appareil ou une partie de l'appareil est défectueux, il doit être remis en état par le personnel spécialisé.
- Ne faites pas fonctionner l'appareil dans un local à risque d'explosion, ni à proximité de liquides ou gaz inflammables !
- Sécurisez toujours l'appareil à l'arrêt contre toute remise en marche intempestive.
- N'utilisez aucun appareil dont le commutateur marche-arrêt ne fonctionne pas correctement.
- Ne laissez pas les enfants s'approcher de l'appareil ! Ne laissez pas l'appareil à proximité d'enfants ou de personnes non autorisées à s'en servir.
- Ne surchargez pas l'appareil. N'utilisez l'appareil que pour les travaux pour lesquels il a été conçu.
- Soyez toujours prudent lors du maniement de l'appareil et veillez à ne l'utiliser que lorsque votre état vous le permet : travailler par fatigue, maladie, sous la consommation d'alcool, l'influence de drogues et de médicaments sont des comportements irresponsables étant donné que vous ne pouvez plus utiliser l'appareil avec sécurité.
- L'utilisation de cet appareil n'est pas prévue par des personnes (y compris des enfants) avec des aptitudes physiques, sensorielles ou mentales limitées ou des déficits dans l'expérience et/ou les connaissances, sauf si elles sont surveillées par une personne responsable de leur sécurité ou si elles ont reçues des instructions de ces personnes stipulant de quelle manière l'appareil doit être utilisé.
- Assurez-vous que les enfants ne jouent pas avec l'appareil.
- Respectez systématiquement les règles de sécurité, d'hygiène et de travail en vigueur à l'échelle nationale et internationale.

### Maniement des appareils fonctionnant avec des piles

- N'utilisez que des piles autorisées par le fabricant.
- Risque d'incendie ! Ne rechargez jamais des piles.
- Quand vous ne les utilisez pas, gardez les piles loin d'objets métalliques qui pourraient provoquer un court-circuit. Il existe un risque de blessures et d'incendie.
- En cas d'utilisation incorrecte, du liquide peut s'écouler des piles. Le liquide des piles peut provoquer des irritations cutanées et des brûlures. Évitez impérati-

vement tout contact ! En cas de contact, rincez abondamment à l'eau. En cas de contact avec les yeux, demandez en plus conseil à une aide médicale.

### Manipulation du gaz

**Le gaz est facilement inflammable et explosif. Réduisez le risque d'explosion et d'incendie :**

- Laisser refroidir intégralement l'appareil avant le raccordement de nouvelles bouteilles à gaz.
- Il est interdit de fumer ou de faire du feu lors de la manipulation de gaz.
- Stocker les bouteilles à gaz uniquement à l'air libre.
- Protégez les bouteilles à gaz du rayonnement direct du soleil.
- N'utilisez jamais des bouteilles à gaz rouillées ou cabossées ou des bouteilles avec une valve endommagée.
- Utilisez toujours les bouteilles à gaz debout ; ne les couchez jamais.
- Ne tentez jamais de disséquer la vanne à gaz ou le régulateur de pression.
- N'exposez jamais les flexibles de gaz au rayonnement direct du soleil ou les laisser entrer en contact avec des surfaces chaudes.
- En cas de dysfonctionnements, fermer immédiatement le régulateur rotatif de la bouteille à gaz et attendre que le feu soit éteint.

### Maintenance

- Avant d'effectuer des travaux quelconques sur l'appareil, toujours fermer le régulateur rotatif de la bouteille à gaz.
- Contrôlez l'étanchéité de tous les raccordements de conduites à gaz. Examinez le flexible à gaz avant chaque utilisation afin de détecter d'éventuelles fissures ou détériorations. Remplacez-le éventuellement.
- Seules les interventions de maintenance et réparations de dérangements décrites ici peuvent être réalisées. Toutes les autres tâches doivent être confiées à du personnel spécialisé.
- Utilisez uniquement des pièces de rechange d'origine. Seules ces pièces de rechange sont construites et appropriées pour l'appareil. Les autres pièces de rechange annulent toute garantie et peuvent en outre vous mettre en danger, ainsi que votre environnement de travail.

### Consignes propres à l'appareil

- Utilisation uniquement à l'extérieur.
- Lisez les instructions d'utilisation avant de vous servir de l'appareil.
- ATTENTION : Les pièces accessibles peuvent être très chaudes. Tenir les enfants à distance !
- Pendant son fonctionnement, l'appareil doit être tenu à l'écart de matériaux combustibles.
- Ne pas bouger l'appareil durant son fonctionnement.
- Après utilisation, refermez l'alimentation en gaz sur la bouteille de gaz.
- L'appareil ne doit pas être modifié.
- Posez le flexible à gaz de manière qu'il ne puisse pas être tordu ou déformé. Utilisez les points de guidage se trouvant sur l'appareil pour la pose des tuyaux flexibles à gaz.
- Les tuyaux flexibles à gaz doivent être régulièrement contrôlés et remplacés dès que les dispositions nationales l'exigent et/ou que la durée de validité est dépassée.
- Le type de conduite flexible avec laquelle l'appareil est raccordé à la bouteille de gaz est spécifié par le fabricant. La longueur max. de 1,5 m ne doit pas être dépassée.
- Les composants scellés par le fabricant ne doivent en aucun cas être manipulés.

- N'utilisez que les régulateurs à gaz autorisés par le fabricant.
- N'utilisez jamais du charbon de bois ou d'autres combustibles solides dans un gril à gaz.
- N'utilisez le barbecue qu'à l'extérieur, jamais dans des locaux fermés.
- Les ouvertures d'aération du local de rangement de la bouteille de gaz ne doivent jamais être fermées, même lors de l'entreposage.
- Avant de remplacer la bouteille de gaz, laisser l'appareil à gaz refroidir complètement. Pendant le remplacement de la bouteille de gaz, tenez tout source d'allumage à l'écart.
- N'utilisez jamais le barbecue sous un auvent.
- N'utilisez jamais le barbecue dans des creux où le gaz qui s'est échappé risquerait de s'accumuler.
- Un fonctionnement sûr du barbecue est uniquement garanti lorsqu'il est monté et installé sur un sol ferme, plan et suffisamment résistant.
- Contrôlez l'étanchéité de tous les raccords de gaz. Vérifiez avant chaque utilisation que le tuyau de gaz ne présente pas de fissures ou d'endommagements. Remplacez-le si nécessaire.
- La bouteille de gaz doit uniquement être placée dans un meuble sous l'appareil lorsqu'un logement prévu à cet effet est disponible.
- Lorsque la graisse utilisée s'est enflammée, fermez immédiatement tous les régulateurs rotatifs ainsi que la soupape de la bouteille et patientez jusqu'à ce que le feu se soit éteint.
- Veillez à ce que le câble électrique et que le tuyau flexible de gaz soient suffisamment éloignés de surfaces chauffées.
- Avant la mise en service, installer le barbecue à un emplacement plan et sûr et de préférence protégé du vent.
- Veillez à ce que les enfants et les animaux à proximité du barbecue soient sous surveillance permanente. Prudence surtout lors de l'allumage !
- Ne nettoyez le barbecue qu'une fois qu'il sera entièrement refroidi.
- Portez toujours des gants de protection réfractaires pour toute utilisation du barbecue.
- Portez des vêtements appropriés. Des manches évasées risquent facilement de s'enflammer !
- Ne laissez jamais le barbecue brûlant hors surveillance après vous en être servi. Risques de blessures et d'incendie !
- Le gril à gaz ne doit jamais être éteint avec de l'eau.
- Veuillez toujours utiliser les ustensiles appropriés. Sachez que des couverts à longs manches protègent contre la chaleur et les brûlures. Les fourchettes ne devraient être utilisées que pour soulever des aliments grillés prêts à la consommation. Toutefois, il est préférable d'utiliser des pinces et des retourneurs. En perçant l'aliment grillé de la pointe d'une fourchette, il se peut que de la graisse s'en échappe, ce qui peut donner lieu à la formation de flammes.
- Le gril doit être chauffé avant sa première utilisation et le combustible doit s'être calciné entièrement pendant au moins 30 minutes.
- Ne versez jamais un liquide d'allumage ou ne rechargez pas la braise encore chaude de morceaux de bois ou de briquettes imbibés de liquide d'allumage.

- Avant d'évacuer les cendres, s'assurer qu'elles sont totalement refroidies. Ne jamais évacuer des cendres chaudes dans les ordures ménagères. Risque d'incendie !
- Afin de se protéger contre les bactéries provoquant des maladies, veillez à conserver les denrées alimentaires à griller dans un état refroidi ou congelé. Ne dégelez pas un aliment congelé dans le réfrigérateur ou dans le four à micro-ondes avant de le griller. Conservez les viandes et les poissons séparés des autres aliments. Lavez soigneusement tout ce qui a été en contact avec des viandes ou des poissons crus. Faites bien cuire les aliments et mettez les restes immédiatement au froid.

## Montage



**DANGER ! Risque de coupure !** Les pièces en tôle peuvent présenter des arêtes acérées. Soyez prudent lors du montage.

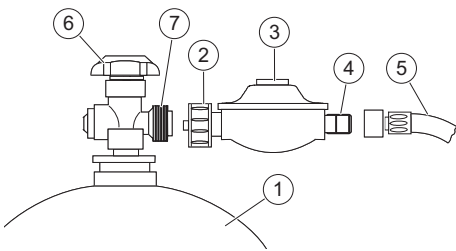

### Raccorder la bouteille de gaz

- Attention : utilisez uniquement un régulateur approprié certifié selon la norme EN16129.
- Placez tous les régulateurs rotatifs se trouvant sur le gril sur ARRÊT.
- Vérifiez que la vanne de la bouteille de gaz (6) est fermée.
- Dévissez le capuchon de sécurité du filetage (7) de raccordement de la bouteille de gaz.
- Vérifiez que tous les joints sont en bon état. Ne montez pas de joints supplémentaires.
- Vissez l'écrou d'accouplement (2) du régulateur de pression (3) en le vissant à la main dans le sens antihoraire sur le filetage de la bouteille de gaz (filetage à gauche).

### Vérification de l'étanchéité

- Enduire de lessive l'écrou d'accouplement (2) et le filetage (4) du flexible (5) et vérifier la formation de bulles.

Les raccords sont étanches s'il ne se forme pas de bulles.



**DANGER ! Risque d'explosion !** Il est formellement interdit de vérifier l'étanchéité avec une flamme ouverte !

Respectez impérativement les consignes de sécurité relatives au gaz !

Aucune source inflammable ne doit se trouver à proximité pendant le contrôle d'étanchéité. Ne fumez pas !

Il faut absolument remplacer les tuyaux et armatures poreux ou endommagés.



**DANGER ! Risque d'explosion !** Toute fuite de gaz, même minime, est dangereuse et doit être corrigée immédiatement. Le gaz qui s'échappe peut provoquer un incendie, une explosion, des blessures graves, voire la mort.

## Quand vérifier les fuites de gaz

Il est important de vérifier régulièrement l'absence de fuites de gaz :

- Après chaque changement de bouteille de gaz.
- Avant chaque utilisation de votre gril à gaz.

Pour cela, gardez idéalement un flacon pulvérisateur rempli d'eau savonneuse à proximité de la vanne d'arrêt de votre conduite de gaz.

### Détection d'une fuite de gaz

Une fuite de gaz peut souvent être détectée par une odeur caractéristique ou un sifflement. Pour localiser précisément la fuite, effectuez un test à l'eau savonneuse :

- Assurez-vous que tous les boutons de commande des brûleurs sont en position «OFF».
- Ouvrez la vanne principale de la bouteille de gaz.
- Préparez une solution composée à parts égales de liquide vaisselle et d'eau.
- Appliquez ou vaporisez cette solution sur tous les raccords de gaz : du détendeur et de la vanne d'alimentation jusqu'au collecteur (qui alimente les brûleurs).
- Des bulles de savon visibles apparaîtront aux endroits où il y a une fuite.
- N'utilisez JAMAIS de flammes nues (allumettes, briquets, veilleuses, etc.) pour rechercher une fuite de gaz. Cela est extrêmement dangereux et peut provoquer une explosion.

### Que faire en cas de fuite de gaz

Si vous détectez ou suspectez une fuite de gaz :

- Fermez immédiatement l'arrivée de gaz à la source (vanne de la bouteille).
- Éteignez toute flamme, veilleuse ou autre source d'inflammation à proximité.
- Si la fuite provient d'un raccord (confirmée par le test à l'eau savonneuse), resserrez doucement le(s) raccord(s) concerné(s).
- Une fois les raccords resserrés, rouvrez l'arrivée de gaz et refaites un test à l'eau savonneuse.
- Si une fuite persiste après resserrage, fermez complètement l'arrivée de gaz.
- Aérez immédiatement la zone. Si la bouteille de gaz est placée à l'intérieur (dans un placard ou compartiment du gril, par exemple), déplacez-la prudemment à l'extérieur, dans un endroit bien ventilé, loin de toute source d'inflammation.
- N'utilisez pas l'appareil.
- Contactez votre fournisseur de gaz ou un technicien qualifié pour obtenir des conseils et effectuer les réparations nécessaires.

## Utilisation



**DANGER ! Risques de brûlures !** Portez des gants de protection réfractaires et des vêtements appropriés.



**DANGER ! Risque de coupure** Toutes les mesures ont été prises à l'usine de fabrication pour éviter que cet appareil présente des bordures acérées. Maniez avec précaution les différents éléments de cet appareil afin d'éviter tout accident ou toute blessure durant le montage et la mise en service.

### Contrôle préalable !

Vérifiez le bon état de l'appareil :

- Vérifiez qu'il ne présente pas de défauts visibles.
- Vérifiez que toutes les pièces de l'appareil sont montées solidement.
- Vérifiez l'étanchéité de tous les raccords de gaz.

- Vérifiez si tous les régulateurs rotatifs sont bien sur ARRÊT.
- Ouvrez entièrement le capot du barbecue.

### Allumage



**DANGER ! Risque de brûlures dues à un possible incendie provoqué par la graisse !**  
Un incendie provoqué par de la graisse peut aboutir à de graves dommages corporels et matériels.  
Avant l'utilisation, contrôlez la coupelle de récupération de la graisse et le récupérateur quant à la présence de graisse.  
Retirez la graisse en excédent pour éviter un incendie de graisse.



**DANGER ! Risques de brûlures !** Avant d'allumer le barbecue, ouvrez entièrement son capot. Ne vous penchez surtout pas au-dessus de la surface de cuisson !

### Avant l'allumage

- Ouvrez avec précaution le capot du gril.
- Nettoyez soigneusement la surface du gril.
- Assurez-vous que tous les boutons de commande sont sur «OFF».
- Ouvrez entièrement la soupape de la bouteille.

### Allumage avec un allumeur piézo (brûleur principal normal et brûleur latéral)

1. Ouvrez lentement la vanne de la bouteille de gaz conformément au mode d'emploi de la bouteille de gaz.
2. Appuyez sur le bouton de commande du brûleur (identifié par le symbole [⚡]) et tournez-le dans le sens inverse des aiguilles d'une montre jusqu'à dépasser le symbole et entendre un clic. Maintenez-le en position «MAX» jusqu'à ce que le brûleur s'allume complètement.
3. Si le brûleur ne s'allume pas après 2 à 5 tentatives des étapes 1 et 2, remettez le bouton sur «OFF». Attendez 5 minutes pour permettre au gaz accumulé de se dissiper, puis recommencez la procédure d'allumage.
4. Une fois le brûleur [⚡] allumé, vous pouvez allumer les brûleurs adjacents (le cas échéant) en tournant leurs boutons respectifs sur la position «MAX».
5. Allumez toujours d'abord le brûleur identifié avec [⚡], puis les brûleurs adjacents.

### Allumage manuel

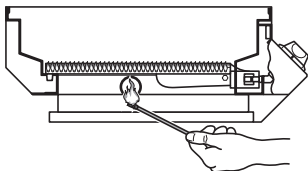

- Ouvrez entièrement la soupape de la bouteille.
- Appuyez sur le régulateur rotatif d'ajustage, positionnez-le sur «grande flamme» et introduisez en même temps une allumette, qui doit de préférence être la plus longue possible, dans le trou de la paroi latérale de la cuve du barbecue.
- Pour allumer les autres brûleurs, appuyez sur le régulateur rotatif et positionnez-le sur «grande flamme». La flamme va s'étendre automatiquement.

### Ajustez la hauteur des flammes

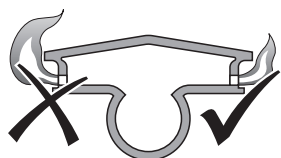

- Tournez le régulateur dans le sens inverse des aiguilles d'une montre = petite flamme.
- Tournez le régulateur dans le sens des aiguilles d'une montre = grande flamme.

Si les flammes sont trop grandes et vacillent ou si elles présentent des extrémités jaunes, cela signifie que les buses des brûleurs sont encrassées.

- Tournez le régulateur dans le sens des aiguilles d'une montre jusqu'à la butée pour arrêter le brûleur respectif.
- Ouvrez entièrement la soupape de la bouteille.

### Cuisson au barbecue

- Avant la première utilisation, laissez le barbecue fonctionner pendant 30 minutes environ sur le niveau maximum mais sans y placer des aliments à griller, ce qui a pour but d'éliminer tout résidu de production.



**DANGER ! Risques de brûlures !** Lorsque le capot du barbecue est fermé, ne réglez jamais plus de deux brûleurs à la fois sur le niveau maximum.

- Avant l'utilisation, graissez la grille avec un peu d'huile comestible.
- Avant l'utilisation, préchauffez le barbecue pendant au moins 5 à 10 minutes à capot fermé. La température atteinte est visible sur le thermomètre intégré.
- Grillez exclusivement à capot fermé. Toute ouverture du capot prolonge le temps de cuisson.

### Cuisson directe sur le barbecue

Les aliments à griller doivent être posés sur la grille du barbecue, directement au-dessus des brûleurs, et elles cuisent à des températures élevées.

### Griller indirectement

Pour griller indirectement, ne posez pas les aliments au-dessus des brûleurs mais posez-les sur la grille éloignés des brûleurs et grillez-les à des températures modérées ménageant les aliments. Les aliments ne vont pas coller à la grille, ils demeureront bien juteux, ce qui est plus sain.

### Après avoir cuit au barbecue

- Réglez le barbecue sur la grande flamme pendant 5 minutes environ, ce qui a pour but d'éliminer par cuisson les restes de graisse.
- Éteignez tous les brûleurs et fermez la soupape de la bouteille.
- Laissez le barbecue entièrement se refroidir avant de fermer de nouveau le capot.

### Bouteilles de gaz appropriées

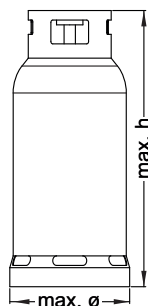

Il existe des bouteilles de différentes tailles.

La taille maximale de la bouteille apparaît sur l'illustration.

- Capacité de la bouteille de gaz : max. 11 kg
- Hauteur de la bouteille de gaz : max. 600 mm
- Diamètre de la bouteille de gaz : max. 300 mm

## Emplacement de la bouteille de gaz

Posez la bonbonne de gaz sur une surface plate à proximité du barbecue.

La longueur du tuyau de gaz ne doit pas excéder 1500 mm.

## Le tuyau et le régulateur de pression

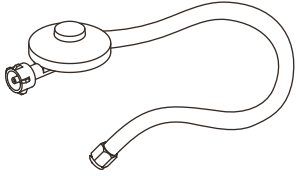

- Doivent être appropriés pour le gaz LPG
- Doivent pouvoir résister à la pression indiquée ci-dessus
- La longueur du tuyau ne doit pas dépasser 1500 mm
- La livraison du gril à gaz comprend un adaptateur individuel pour réaliser une liaison directe entre le tuyau/régulateur de pression et le gril à gaz.
- Avant de raccorder le tuyau, contrôlez le raccord et les anneaux en caoutchouc. Le tuyau doit être remplacé s'il présente des signes éventuels de fêlures, de fissures ou d'usure.
- Pendant l'utilisation, ne pas écraser, plier ou tordre le tuyau.

Attention : Tuyau et régulateur de pression. L'illustration sert à des fins de démonstration

- Attention : utilisez uniquement un régulateur approprié certifié selon la norme EN16129.

## Description du tuyau de gaz

- DE/AT – Tuyau en PVC conforme à la norme EN 16436-1 2016, DIN EN 16436-2 :2019. 6,3 × 3,5 mm, raccord fileté en laiton G ¼" LH. Longueur : 0,8 m.
- CH – Tuyau en PVC conforme à la norme DIN EN 16436-2 :2019. 6,3 mm, raccord fileté en laiton G ¼" LH. Longueur : 0,80 m.
- LU – Tuyau en PVC conforme à la norme EN 16436-1 2016. Tuyau en PVC de 8 mm, longueur = 0,8 m avec 2 colliers de serrage.
- SE/HU/CZ/SK/NL/SI/IS – Type de tuyau ISO 3821 :2020. Tuyau en caoutchouc avec un diamètre intérieur de 8 mm, longueur = 0,80 m, avec 2 colliers de serrage.

## Nettoyage et maintenance

### À propos de l'acier inoxydable et de la rouille

Même si votre gril est en acier inoxydable, il peut rouiller, en particulier dans des environnements agressifs comme à proximité de produits chimiques pour piscine, d'eau salée, de pluie acide ou dans des zones poussiéreuses. La rouille se propage si elle n'est pas éliminée.

### Nettoyage de base

- Un nettoyage régulier permet de préserver l'apparence de votre gril :
- Eau savonneuse : Mélangez quelques gouttes de liquide vaisselle avec de l'eau chaude.
- Essuyage : Nettoyez l'extérieur avec un chiffon doux.
- Rinçage complet : Rincez soigneusement pour éviter les résidus de savon et les taches.
- Séchage immédiat : Séchez l'acier inoxydable avec une serviette pour éviter les traces d'eau.

### Protection contre la rouille et soins particuliers

- Environnements agressifs : Si votre gril est situé dans une zone côtière, près d'une piscine ou dans un environnement industriel, nettoyez-le plus fréquemment.
- Produit nettoyant pour acier inoxydable : Utilisez chaque semaine un nettoyant non abrasif pour acier inoxydable (extérieur uniquement). Appliquez-le avec un chiffon en microfibre en suivant le sens du grain.



**Remarque :** N'utilisez PAS de papier essuie-tout (risque de rayures).

N'utilisez PAS de pâtes abrasives (elles endommagent la couche protectrice).

## Aperçu

### À effectuer régulièrement en fonction des conditions d'utilisation

Quoi ?	Comment ?
Nettoyage du barbecue.	Essuyez les surfaces en acier inoxydable avec de l'eau et du savon. N'utilisez pas d'objets pointus ni de produits de nettoyage agressifs. Rincez soigneusement les surfaces et séchez-les avec un chiffon doux. Pour l'acier inoxydable, suivez les instructions du paragraphe «À propos de l'acier inoxydable et de la rouille».
Nettoyage du couvercle	Retirez les flocons «semblables à de la peinture» (dépôts de carbone non toxiques dus à la cuisson) présents dans le couvercle. Brossez les dépôts avec une brosse en acier inoxydable pour barbecue. Essuyez le couvercle avec un essuie-tout après chaque utilisation pour limiter les accumulations.
Nettoyage de la chambre de combustion	Retirez les graisses ou les résidus alimentaires de la chambre de combustion. Une trop grande quantité peut provoquer un incendie. Utilisez un chiffon en plastique.
Nettoyage de la grille.	Nettoyez la grille au moyen d'une brosse appropriée à poils en laiton (pas de poils en acier). N'utilisez pas d'objets tranchants ni de produits de nettoyage agressifs. Enduisez la grille du barbecue avec un peu d'huile végétale afin d'éviter sa corrosion. Si la grille est en acier inoxydable, nettoyez-la comme indiqué dans la section «À propos de l'acier inoxydable et de la rouille».
Nettoyage du tiroir à graisse.	Nettoyez le tiroir à graisse à l'eau et au savon. N'utilisez pas d'objets tranchants ni de produits de nettoyage agressifs.
Nettoyez les brûleurs.	Nettoyez les brûleurs à l'aide d'une brosse à poils souples ou à l'air comprimé. Les trous bouchés se nettoient bien à l'aide de cure-pipes ou de fil de fer. Si le brûleur est en acier inoxydable, nettoyez-le comme indiqué dans la section «À propos de l'acier inoxydable et de la rouille».

### Élimination des obstructions dans les tubes Venturi

Les tubes Venturi (les tuyaux qui relient les vannes de régulation aux brûleurs) assurent un bon mélange gaz/air. Au fil du temps, ces tuyaux peuvent être obstrués par des insectes, des toiles d'araignée ou de la saleté, entraînant des flammes irrégulières ou une mauvaise performance des brûleurs. Cela peut aussi provoquer

un retour de flamme, avec inflammation prématurée du gaz, ce qui peut endommager l'appareil et causer des blessures.

Pour nettoyer les tubes Venturi :

- Assurez-vous que le barbecue est complètement refroidi et que l'arrivée de gaz est coupée à la bouteille.
- Retirez délicatement le(s) brûleur(s) pour accéder aux tubes Venturi. Vous trouverez des instructions détaillées pour le démontage des brûleurs dans les instructions de montage de ce manuel.
- Nettoyez soigneusement les tubes Venturi à l'aide d'un outil approprié tel qu'un nettoyeur de tuyaux, un fil souple ou une sonde fine et non abrasive. N'utilisez pas d'outils susceptibles de rayer ou d'endommager l'intérieur des tubes.
- Après le nettoyage, remplacez les brûleurs en vous assurant que les tubes Venturi sont bien positionnés sur les orifices des vannes de gaz.
- Avant toute utilisation, effectuez toujours un test de fuite de gaz (voir la section «Vérification de l'étanchéité»).
- Vérifiez régulièrement les tubes Venturi, en particulier après une longue période de non-utilisation, pour éviter toute obstruction.

### Vue d'ensemble des travaux d'entretien

#### À effectuer régulièrement en fonction des conditions d'utilisation

Quoi ?	Comment ?
--------	-----------

Contrôler l'étanchéité des raccords de gaz.	► <i>Vérification de l'étanchéité – p. 27</i>
---	---

Erreur/panne	Cause	Solution
Une odeur de gaz s'échappe.	Raccord de gaz non étanche ?	► <i>Vérification de l'étanchéité – p. 27</i> ; Fermez le robinet de la bouteille de gaz ; remplacez immédiatement les pièces défectueuses.
	Régulateur rotatif ouvert ?	Ajustez le régulateur rotatif sur ARRET.
Le brûleur ne s'allume pas	Bouteille de gaz vide ?	Remplacez la bouteille de gaz.
	Valve de la bouteille fermée ?	Ouvrez la valve de la bouteille.
	Brûleur encrassé ?	Nettoyez le brûleur.
	Pile d'allumage déchargée ?	Remplacez la pile.
	Pas d'étincelle au niveau de l'électrode d'allumage ?	Ajustez sa position pour permettre la formation d'un arc électrique.
Gicleur de gaz obstrué ?		Retirez le brûleur, ouvrez le gicleur et éliminez l'obstruction.
Formation de flammes importantes et combustion sur les plaques de protection contre les flammes.	Les plaques sont-elles fortement encrassées ?	Nettoyez les plaques.
	Aliments à griller très gras ?	Placez des bacs en aluminium en dessous.
La température est trop basse ?	Barbecue pas préchauffé ?	Le préchauffer pendant 5 à 10 minutes.
	Brûleur encrassé ?	Nettoyez le brûleur.
	Type de gaz incorrect ?	Utilisez le gaz indiqué sur la plaque signalétique.
	Tuyau plié et obstrué ?	Redressez le tuyau.
	Gicleur de gaz obstrué ?	Retirez le brûleur, ouvrez le gicleur et éliminez l'obstruction.

Si vous ne pouvez pas résoudre vous-même le problème, merci de vous adresser directement au service après-vente. Veuillez noter que toute réparation impropre annule la garantie et peut par conséquent

## Stockage, transport

### Stockage à l'air libre

- Lorsqu'il n'est pas utilisé, fermez le capot du barbecue et couvrez le barbecue avec une housse résistante aux intempéries afin d'éviter toute saleté et tous dommages. Laissez le barbecue refroidir complètement avant de le couvrir.

### Stockage dans des pièces fermées

- Retirez la bouteille de gaz lorsqu'il n'est pas utilisé et stockez-la à l'extérieur, dans un endroit propre, sec et à température ambiante.
- Rangez l'appareil dans un endroit sec protégé du gel.

### Transport

- Utilisez autant que possible l'emballage d'origine.
- Lors du transport de bouteilles de gaz, respectez les prescriptions nationales en vigueur.

## Dysfonctionnements et aide



### **DANGER ! Attention, risque de blessures !**

Des réparations non conformes peuvent avoir comme conséquence que votre appareil ne fonctionne plus de manière sûre. Vous vous mettez ainsi en danger vous-même et votre entourage.

Ce sont souvent de petites erreurs qui provoquent une panne. La plupart du temps, vous pouvez la réparer vous-même. Veuillez tout d'abord consulter le tableau suivant avant de vous adresser à votre service après-vente. Vous vous épargnez ainsi des efforts et éventuellement des coûts.

conduire à des coûts supplémentaires.

## Mise au rebut

### Mise au rebut de l'appareil

Cet appareil ne doit pas être mis au rebut avec les ordures ménagères ! Assurez-en l'élimination dans les règles de l'art. Vous obtiendrez toutes les informations nécessaires en vous adressant aux services compétents d'élimination des déchets.

Le symbole de la poubelle barrée signifie : Les batteries et les accus, les appareils électriques et électroniques ne doivent pas être jetés avec les ordures ménagères car ils pourraient contenir des substances nocives pour l'environnement et la santé.



Les consommateurs sont tenus d'éliminer appareils électriques usagés, les batteries et accus usagés d'appareils électriques séparément en les remettant à un point de collecte officiel afin de garantir un traitement adéquat. Conformément aux dispositions légales, les produits peuvent être retournés gratuitement, p. ex. auprès du service d'élimination communal ou du revendeur.

Les batteries, les accus et les lampes qui ne sont pas intégrés dans les appareils électriques usagés doivent être retirés et éliminés séparément



avant l'élimination. Les batteries au lithium et les pack accus de tous les systèmes doivent être remis aux points de collecte uniquement en état déchargé. Les batteries doivent toujours être protégées contre les courts-circuits en collant les pôles.

Chaque utilisateur final est responsable pour la suppression des données personnelles qui se trouvent sur les appareils usagés à éliminer.

### Mise au rebut de la bouteille à gaz

Les bouteilles usagées ne doivent pas être éliminées par le biais des ordures ménagères, mais selon les directives en vigueur.

- Déposez des bouteilles à gaz vides au point de collecte de bouteilles à gaz du revendeur ou de la commune.

### Mise au rebut de l'emballage

L'emballage se compose de carton et de matières plastiques marquées en conséquence qui peuvent être recyclés.



- Éliminez ces matériaux en les conduisant au recyclage.

## Caractéristiques techniques

Numéro d'article	330384, 330385, 330386, 330387, 330388, 330389
Uniquement autorisé dans les pays suivants	Allemagne (DE)
<b>Respectez impérativement la spécification du pays correspondant (type de gaz/pression de raccordement) !</b>	Autriche (AT)
	Suisse (CH)
	Tchéquie (CZ)
	Slovaquie (SK)
	Slovénie (SI)
	Hongrie (HU)
	Bosnie (BA)
	Pologne (PL)
	Italie (IT)
	Grèce (GR)
Type de gaz	I3B/P (butane/propane)
• DE, AT, CH, CZ, EE, FI, FR, HU, IT, NL, PL, RO, SI, SE, SK	I3+
• BE, CH, CZ, FR, GB, GR, IT, SI, SK, BA	
Pression de raccordement	50 mbar
• DE, AT, CH, CZ, SK	30 mbar
• CZ, EE, FI, HU, IT, NL, RO, SI, SE, BE	28–30/37 mbar
• BE, CH, CZ, FR, GB, GR, IT, RO, SI, BA	37 mbar
• PL	5 kg, 11 kg
Bouteille de gaz	Classe GPL 2
Type de flexible	0,75 mm (50 mbar)
Diamètre de gicleur (brûleur principal)	0,88 mm (30 mbar)
	0,88 mm (28–30/37 mbar)
	0,79 mm (37 mbar)
Valeur de raccordement de gaz totale max.	655 g/h
Puissance totale	ca. 9,0 kW

**Table of contents**

**Before you begin...** ..... 32  
**For your safety** ..... 32  
**Assembly** ..... 33  
**Operation** ..... 34  
**Suitable gas tanks** ..... 35  
**The hose and the pressure regulator** ..... 35  
**Gas hose description** ..... 35  
**Cleaning and maintenance** ..... 35  
**Storage, transportation** ..... 36  
**Troubleshooting** ..... 36  
**Disposal** ..... 37  
**Technical data** ..... 37  
**Claims for defects** ..... 107

**Before you begin...**

**Intended use**

The BBQ grill is designed for grilling food (meat, fish, vegetables etc.).

The device is only authorised for use in the following countries:

**330384**

- Germany (DE)
- Austria (AT)

**330385**

- Switzerland (CH)

**330386**

- Czech Republic (CZ)
- Slovakia (SK)
- Slovenia (SI)
- Bosnia (BA)

**330387**

- Hungary (HU)

**330388**

- Poland (PL)

**330389**

- Italy (IT)
- Greece (GR)

This product is not intended for commercial use. Generally acknowledged accident prevention regulations and enclosed safety instructions must be observed.

Only perform work described in these instructions for use. Any other use is improper. The manufacturer will not assume responsibility for damage resulting from such use.

**What are the meanings of the symbols used?**

Danger notices and information are clearly marked throughout these instructions for use. The following symbols are used:



**DANGER! Direct danger to life and risk of injury!** Directly dangerous situation that may lead to death or severe injuries.



**WARNING! Probable danger to life and risk of injury!** Generally dangerous situation that may lead to death or severe injuries.



**CAUTION! Possible risk of injury!** Dangerous situation that may lead to injuries.



**NOTICE! Risk of damage to the device!** Situation that may lead to property damage.



**Note:** Information to help you reach a better understanding of the processes involved.

**For your safety**

**General safety instructions**

- To operate this device safely, the user must have read and understood these instructions for use before using the device for the first time.
- Observe all safety instructions! Failure to do so may cause harm to you and others.
- Retain all instructions for use, and safety instructions for future reference.
- If you sell or pass the device on, you must also hand over these operating instructions.
- The device must only be used when it functions properly. If the device or part of the device is defective, have it repaired by a specialist.
- Never use the device in a room where there is a danger of explosion or in the vicinity of flammable liquids or gases.
- Always ensure that a device which has been switched off cannot be restarted unintentionally.
- Do not use devices with an on/off switch that does not function correctly.
- Keep children away from the device! Keep the device out of the way of children and other unauthorised persons.
- Do not overload the device. Do not use the device for purposes for which it is not intended.
- Exercise caution and only work when in good condition: If you are tired, ill, if you have ingested alcohol, medication or illegal drugs, do not use the device, as you are not in a condition to use it safely.
- This product is not intended to be used by persons (including children) or who are limited in their physical, sensory or mental capacities or who lack experience and/or knowledge of the product unless they are supervised, or have been instructed on how to use the product, by a person responsible for their safety.
- Ensure that children are not able to play with the device.
- Always comply with all applicable domestic and international safety, health, and working regulations.

**Using battery-operated devices**

- Only use batteries approved by the manufacturer.
- Danger of fire! Never charge the batteries.
- Keep batteries away from metal objects that could cause short circuiting when not in use. There is a risk of injuries and fires.
- Fluid can escape from the battery when used incorrectly. Battery fluid may result in skin irritations and burns. Avoid contact! In the event of accidental contact, rinse thoroughly with water. Immediately seek the aid of a physician in the event of eye contact.

**About the handling of gas**

**Gas is highly flammable and explosive. Minimise the risk of explosion and fire:**

- Before connecting new gas bottles, let the device cool off completely.
- Smoking and any open fire is forbidden during the handling of gas.

- Only store gas bottles outdoors.
- Protect gas bottles against direct sunlight.
- Never use rusted or dented gas bottles or bottles with a damaged valve.
- Gas bottles must always be used standing; never lay them down.
- Never try to take apart the gas valve or the pressure regulator.
- Never subject the gas hose to direct sunlight or let it come in contact with heated bottles.
- In case of malfunctions, shut off the regulator immediately and wait until the fire is out.

### Maintenance

- Always shut off the gas bottle regulator before conducting any work on the device.
- Check all gas line connections to ensure they do not leak. Examine the gas hose for cracks or damage before each use. Replace it if necessary.
- Only those maintenance and fault elimination tasks described here may be carried out. Any other tasks must be completed by a specialist.
- Only use original replacement parts. Only these replacement parts are designed and suitable for the device. Other replacement parts will not only lead to an invalidation of the warranty, they may also endanger you and your environment.

### Device-specific safety instructions

- Only use outdoors.
- Read the operating instructions through before starting to use.
- CAUTION: Accessible parts may become very hot. Keep children away.
- The unit must be kept away from flammable materials when it is being used.
- Do not move the unit when it is in use.
- After use, close the gas feed on the gas tank.
- The unit may not be modified.
- Lay the gas hose in such a way that it is not twisted or bent. Use the existing guide elements on the unit to lay the hose.
- Gas hoses must be checked regularly and replaced if national regulations require this and/or the period of validity has been exceeded.
- The type of hose line used to connect the unit to the gas tank is specified by the manufacturer. The maximum length of 1.5 m may not be exceeded.
- Components sealed by the manufacturer may not be manipulated under any circumstances.
- Only use gas regulators approved and certified by the manufacturer.
- Never use charcoal or other solid fuels in a gas-fired grill.
- Only use the BBQ grill outside, never in closed rooms.
- Ventilation slots in the gas tank compartment may never be closed, not even when storing.
- Before changing the gas tank, allow the gas-fired grill to cool down fully. When changing the gas tank, keep away from any source of ignition.
- Never use the grill under a porch roof.
- Never use the grill in hollows in which leaked gas may collect.

- Safe operation of the BBQ grill is only ensured when it is set up on a solid, even surface capable of carrying the load.
- Check all gas line connections to ensure they do not leak. Examine the gas hose for cracks or damage before each use. Replace it if necessary.
- Only place the gas tank in the cabinet under the unit if there is an appropriate holder there.
- In the event of burning fat, close all regulators and the tank valve and wait until the fire has gone out.
- Keep the power cable and gas hose away from heated surfaces.
- Before use, set up the grill on a safe, even location with as much wind-protection as possible.
- Children and animals may not be allowed in the vicinity of the grill unless supervised. Be particularly careful when igniting!
- Only clean the grill when the unit has cooled down completely.
- When cooking, always wear protective gloves.
- Wear suitable clothing. Long, loose-fitting sleeves will catch fire easily!
- After grilling, never leave the hot grill unattended. Risk of injury and fire!
- A gas grill may never be put out using water.
- Use the right utensils: Long-handled utensils protect you from the heat. Forks should only be used to lift cooked items, a pair of tongs and a fish slice are more suitable. If you spear the food with a fork, it is possible that fat may spill out and cause flames.
- Heat the BBQ grill before you use it for the first time and allow the fuel to glow for at least 30 min.
- Never add lighting fluid or charcoal soaked in lighting fluid to hot or warm charcoal.
- Only remove the ashes when the unit has cooled down completely. Never introduce hot ashes into the household waste. Danger of fire!
- To protect against bacteria that may cause illness, ensure that the food is kept chilled or frozen. Defrost frozen items in the fridge or in the microwave. Store raw meat and fish away from other foodstuffs. Wash everything that comes into contact with raw meat or fish. Cook the food well, and chill any leftovers immediately.

### Assembly



**DANGER! Risk of cuts!** Metal parts may have sharp edges. Take care during assembly.

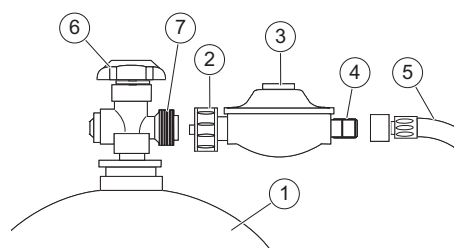

### Connecting the gas tank

- Caution: Use only a suitable regulator certified to EN16129
  - Turn all rotating regulators on the grill body to the **OFF** position.
  - Check whether the gas tank valve (6) is closed.
  - Undo the safety cap from the tank connection thread (7).

- Check all seals for damages. Do not install additional seals.
- Screw the coupling nut (2) of the pressure regulator (3) by hand in an anti-clockwise direction onto the tank connection thread (**left thread**).

**Checking the seals**

- Brush soap solution onto the coupling nut (2) and connection thread (4) of the hose (5) and examine for bubble formation.

The connections are sealed correctly if no bubbles form.



**DANGER! Explosion hazard!** Carrying out a check of the seals using naked flames is strictly forbidden!

Comply with all safety instructions when handling gas!

When checking for leaks, ensure that there are no sources of ignition in the vicinity. Do not smoke!

Porous or damaged hoses and fittings must be replaced.



**DANGER! Explosion hazard!** All gas leaks, no matter how small, are dangerous and must be addressed immediately. Escaping gas can cause fire, explosion, serious injury, or even death.

**When to Check for Gas Leaks**

It's critical to check for gas leaks regularly:

- After every gas tank change.
- Before each use of your gas BBQ.

It's handy to keep a spray bottle filled with soapy water near the shut-off valve of your gas supply line for this purpose.

**Identifying a Gas Leak**

You can often detect a gas leak by a distinct smell or a hissing sound. To precisely locate a leak, perform a soap bubble test:

- Ensure all burner control valves are in the OFF position.
- Open the main gas supply valve on the cylinder.
- Prepare a solution of one part liquid detergent and one part water.
- Brush or spray this soapy solution over all gas connections: from the gas regulator and supply valve, up to and including the manifold pipe assembly (the pipe that supplies gas to the burners).
- Soap bubbles will visibly form where a leak is present.
- NEVER use a naked flame (e.g., a match, lighter, or pilot light) to check for gas leaks. This is extremely dangerous and could cause an explosion.

**Procedure in the Event of a Gas Leak**

If you detect or suspect a gas leak:

- Immediately turn off the gas supply at the source (gas cylinder valve).
- Extinguish any open flames, standing pilot lights, or other ignition sources in the vicinity.
- If the leak is identified at a connection point (from the soap bubble test), carefully tighten the leaky fitting(s).
- Once fittings are tightened, turn the gas supply back on and re-check for leaks using the soap bubble test.

- Should gas continue to leak from any fitting after re-tightening, turn off the gas supply completely.
- Ventilate the area immediately. If the gas cylinder is located indoors (e.g., in a cabinet or storage compartment within the BBQ if applicable), carefully and safely move the cylinder outdoors to a well-ventilated area, away from any ignition sources.
- Do not use the appliance.
- Contact your gas dealer or a qualified service technician for advice and repair

**Operation**



**DANGER! Risk of burning!** Wear BBQ gloves and appropriate clothing.



**DANGER! Risk of cuts!** Every care has been taken at the factory to ensure that there are no sharp edges on this unit. Be careful when handling the individual components of this unit to prevent accidents and injuries when assembling and starting up the unit.

**Check before use!**

Check to make sure the device is in a safe operating condition:

- Check to make sure there are no visible defects.
- Check to make sure all device components are correctly mounted.
- Check all gas connections for leaks.
- Check that all regulators are set to OFF.
- Open the grill hood fully.

**Lighting**



**DANGER! Risk of burning injury due to potential grease fire!** A grease fire may result in serious property damage and personal injuries.

Before use, check the removable grease trap and collection tray for grease.

Remove excess grease to prevent grease fires.



**DANGER! Risk of burning!** Always open the hood fully before igniting.



Do not lean over the grilling area!

**Before igniting**

- Open the hood of the BBQ grill fully.
- Clean the grilling surface thoroughly.
- Make sure all the control knobs are at the "OFF" position.
- Fully open the tank valve.

**Igniting with the Piezo ignition (Normal main burner and side burner)**

1. Open the gas bottle valve slowly, following the gas bottle's instruction manual.
2. Push in and turn the burner control knob (marked with the sign  $\Phi$ ) counter-clockwise until it passes the sign and you hear a click. Hold it at the "MAX" position until the burner is fully lit.
3. If the burner does not light after repeating steps 1-2 for 2-5 times, turn the burner control knob to the "OFF" position. Wait for 5 minutes to allow any accumulated gas to evaporate, then repeat the lighting procedure.

- Once the burner with the sign  is lit, any adjacent burners (if present) can be lit by turning their respective knobs to the "MAX" position.
- Always ignite the burner marked with the sign  first, then proceed to light the adjacent burners.

### Manual igniting

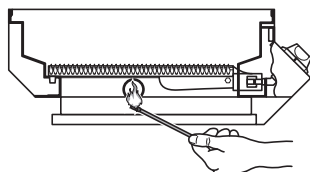

- Fully open the tank valve.
- Press the relevant rotating regulator and set to "large flame" and, at the same time, feed a lit match that is as long as possible through the hole in the side of the grill basin.
- To ignite the other burner, press the rotating regulator and set to "large flame". The flame will transfer of its own accord.

### Setting the flame height

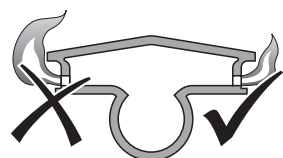

- Turn the regulator anti-clockwise = small flame
- Turn the regulator clockwise = large flame

Flames that are too large and flicker, as well as flames with yellow tips signalise that the burner nozzles are contaminated.

- Turn the regulator clockwise as far as it will go to switch off the relevant burner.
- Fully close the tank valve.

### Grilling

- Operate the grill for 30 minutes on the highest level (without food) before you use it to remove any production residue.



**DANGER! Risk of burning!** When the grill hood is close, never use more than two burners on the highest setting at the same time.

- Before using, brush the grilling rack with a little cooking oil.
- Pre-heat the grill for a minimum of 5-10 minutes with the lid closed. The temperature achieved can be read off on the built in thermometer.
- Always ensure that you grill with the lid closed. Opening the lid extends the grilling time.

### Direct grilling

The items to be grill are placed directly over the burners and grill at high temperatures.

### Indirect grilling

For indirect grilling, the items are not placed directly above the burners, but on the grilling rack to the side of the burners and cooked gently at lower temperatures. The grilled food doesn't burn, remain juicier and, in short, is more healthy.

### After grilling

- Turn the grill to the large flame setting for around 5 minutes to burn off any excess fat.
- Switch off all burners and close the tank valve.
- Allow the grill to cool down fully before closing the lid again.

## Suitable gas tanks

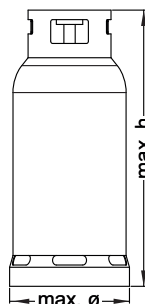

There are many different sizes of tank.

The figure shows the maximum tank size.

- Capacity of gas tank: Maximum 11 kg
- Height of gas tank: Maximum 600 mm
- Diameter of gas tank: Maximum 300 mm

### Location of gas tank

Place the gas cylinder on a flat and level floor near the BBQ.

The gas hose may be a maximum of 1500 mm in length.

## The hose and the pressure regulator

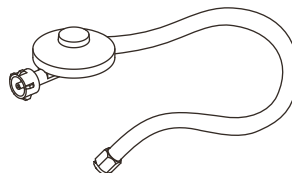

- Must be suitable for liquid petroleum gas
- Must be able to withstand the pressure listed above
- The hose may not be longer than 1500 mm.
- The scope of delivery of the gas BBQ grill contains a single adapter designed to make a direction connection between the hose/pressure regulator and the gas grill.
- Before connecting the hose, check the connecting element and the rubber rings. The hose must be replaced if there are signs of fissures, cracks or wear.
- During use, do not squeeze, bend or twist the hose.

Caution: Hose and pressure regulator. Figure is designed only for demonstration purposes

- Caution: Use only a suitable regulator certified to EN16129

## Gas hose description

- DE/AT – PVC hose in accordance with EN 16436-1 2016, DIN EN 16436-2:2019. 6.3 × 3.5 mm, G ¼" LH brass threaded bushing. Length 0.8 m.
- CH – PVC hose in accordance with DIN EN 16436-2:2019. 6.3 mm, G ¼" LH brass threaded bushing. Length 0.80 m.
- LU – PVC hose in accordance with EN 16436-1 2016. 8 mm PVC hose, L = 0.8 m and 2 hose clips.
- SE/HU/CZ/SK/NL/SI/IS – hose type ISO3821:2020. 8 mm ID rubber hose, L = 0.80 m, + 2 hose clips

## Cleaning and maintenance

### About Stainless Steel & Rust

While your BBQ is stainless steel, it can still rust, especially in harsh environments like near pool chemicals, salt water, or acid rain, or in dusty conditions. Rust spreads if not removed.

### Basic Cleaning

- Regular cleaning maintains your grill’s look:
- Soapy Water: Mix a few drops of dish soap in warm water.
- Wipe Down: Use a soft cloth to clean the exterior.
- Rinse Well: Thoroughly rinse to prevent soap residue and spots.
- Dry Immediately: Towel-dry stainless steel to avoid water spots.

**Rust Prevention & Special Care**

- Harsh Environments: If your grill is in a coastal, pool-side, or industrial area, clean it more often.
- Stainless Steel Cleaner: Use a non-abrasive stainless steel cleaner (for outdoor use) weekly. Apply with a microfiber cloth, following the grain.



**Note:** DO NOT use paper towels (they scratch).

DO NOT use abrasive pastes (they damage the protective coating).

**Cleaning overview**

**Regularly and according to the operating conditions**

What?	How?
Cleaning the grill.	Wipe down stainless steel surfaces with soap and water. Do not use sharp objects or aggressive cleaning agents. Thoroughly rinse and dry the surfaces use a soft cloth. If it is made from stainless steel, please clean it as described in the section “About Stainless Steel & Rust”.
Cleaning the lid	Clean the “Paint-like” flakes (it is non-toxic carbon deposits from cooking) inside the lid. Brush off carbon with a stainless steel grill brush. Wipe the lid with a paper towel after grilling to minimize buildup
Cleaning the firebox	Remove grease or food residue inside the firebox. Too much can cause a fire. Use a plastic scraper to push debris from the sides and bottom into the cookbox opening. Debris will then fall into the grease trap for easy disposal.
Cleaning the grilling rack.	Clean the racks with a grill brush with brass bristles (not steel bristles). Do not use sharp objects or aggressive cleaning agents. Brush the grilling rack with a little vegetable oil to prevent corrosion.  If the rack is made from stainless steel, please clean it as described in the section “About Stainless Steel & Rust”.
Cleaning the grease trap	Wipe the grease trap with soap and water. Do not use sharp objects or aggressive cleaning agents.
Clean the burners.	Clean the burners with a soft brush or blow them out with compressed air. Clean out blocked holes using pipe cleaners or wire.  If the burner is made from stainless steel, please clean it as described in the section “About Stainless Steel & Rust”.

**Clearing Blockages in the Venturi Tubes**

The Venturi tubes (the tubes leading from the control valves to the burners) are crucial for proper gas and air mixing. Over time, these tubes can become clogged by insects, spider webs, or debris, leading to uneven flames or poor burner performance. This can also pose a flashback hazard, where gas ignites prematurely, potentially damaging the appliance and causing injury.

To clear a Venturi tube blockage:

- Ensure the BBQ is completely cool and the gas supply is turned OFF at the cylinder.
- Carefully remove the burner(s) to access the Venturi tube(s). Refer to the assembly steps in this manual for detailed burner removal steps.
- Using an appropriate tool such as a pipe cleaner, a flexible wire, or a thin, non-damaging probe, carefully clean inside the Venturi tube(s) to remove any obstructions. Do not use tools that could scratch or damage the inside of the tube.
- Once cleaned, reinstall the burner(s), ensuring the Venturi tube(s) are correctly seated over the gas valve orifices.
- After reassembly, always perform a gas leak test (as described in the “Checking the seals” section) before using the BBQ.
- Regularly inspect Venturi tubes, especially after periods of non-use, to prevent blockages.

**Maintenance overview**

**Regularly and according to the operating conditions**

What?	How?
Check gas connections for correct sealing.	► <i>Checking the seals – p. 34</i>

**Storage, transportation**

**Storing outside**

- When not in use, close the grill cover and cover the grill with a weather-proof cover to prevent contamination and damage. Allow the grill to cool down completely before covering.

**Storing in closed rooms**

- When not using the product, Remove the gas tank and store outside, and always store it clean and dry condition at room temperature.
- Store the appliance in a frost-free and dry place.

**Transport**

- When dispatching, try to use the original packaging, if possible.
- When transporting gas tanks, the national regulations are to be observed.

**Troubleshooting**

**DANGER! Exercise caution – risk of injury!**  
Unprofessional repairs may mean that your device will no longer operate safely. This endangers you and your environment.

In many cases, small defects can lead to a malfunction. You will usually be able to deal with these yourself. Please consult the following table before contacting the service department. This may save you a lot of effort and quite often money.

<b>Error/Fault</b>	<b>Cause</b>	<b>Remedy</b>
You can smell gas.	Is the gas connection leaking?	► <i>Checking the seals</i> – p. 34; Close the gas tank valve; Immediately replace defective parts.
	Regulator opened?	Set the regulator to <b>OFF</b> .
Burner does not ignite.	Gas tank empty?	Replace the gas tank.
	Tank valve closed?	Open tank valve.
	Burners contaminated?	Clean the burners.
	Ignition battery empty?	Replace the battery.
	No sparkle generated at the ignition pin?	Adjust the position of the ignition pin so that electric arc can be generated.
	Gas nozzle is blocked?	Take out the burner, access the gas nozzle and remove the blockage.
Large flames and burning at the protection plates.	Are the plates heavily soiled?	Clean plates.
	Grilled food is very greasy?	Use an aluminium foil tray to catch drips.
Temperature too low.	Grill not pre-heated?	Pre-heat for 5–10 min.
	Burners contaminated?	Clean the burners.
	Gas type is wrong?	Use gas type as in the rating label.
	Hose is kinked and clogged?	Clear the kinks.
	Gas nozzle is blocked?	Take out the burner, access the gas nozzle and remove the blockage.

Please contact service department directly if you cannot eliminate the error by yourself. Please remember that repairs carried out by non-professionals will invalidate your warranty claim and may cause additional costs.

## Disposal

### Disposal of the appliance

This appliance must not be disposed of with regular household waste! Dispose of the appliance in the appropriate manner. For more information, consult your community waste disposal service.

A crossed-out wheellie bin icon means: Batteries and rechargeable batteries, electrical or electronic devices must not be disposed of with household waste. They may contain substances that are harmful to the environment and human health.



Consumers must dispose of waste electrical devices, spent portable batteries and rechargeable batteries separately from household waste at an official collection point to ensure that these items are processed correctly. The product can be returned free of charge in accordance with the legal requirements, for example through a municipal waste disposal company or a dealer.

### Technical data

<b>Item number</b>	<b>330384, 330385, 330386, 330387, 330388, 330389</b>
Only permitted in	Germany (DE)
<b>Always pay attention to the appropriate country specifications (gas type/connection) pressure!</b>	Austria (AT)
	Switzerland (CH)
	Czech Republic (CZ)
	Slovakia (SK)
	Slovenia (SI)
	Hungary (HU)
	Bosnia (BA)
	Poland (PL)
	Italy (IT)
	Greece (GR)

Batteries, rechargeable batteries and lamps that are not permanently installed in waste electrical equipment and can be removed in a non-destructive way must be removed and disposed of separately before disposal of the equipment. Lithium batteries and rechargeable battery packs of all systems are only to be handed in to the waste collection points in a discharged state. The batteries must always be protected against short circuits by taping off the poles.



All end users are responsible for deleting any personal data stored on waste devices prior to their disposal.

### Disposing of gas bottles

Bottles which are no longer needed do not belong in household waste; instead, they must be disposed of according to local regulations.

- Bring empty gas bottles to the dealer's collection point or a collection point in your community.

### Disposal of the packaging

The packaging consists of cardboard and correspondingly marked plastics that can be recycled.



- Make these materials available for recycling.

Item number	330384, 330385, 330386, 330387, 330388, 330389
Gas type <ul style="list-style-type: none"> <li>• DE, AT, CH, CZ, EE, FI, FR, HU, IT, NL, PL, RO, SI, SE, SK</li> <li>• BE, CH, CZ, FR, GB, GR, IT, SI, SK, BA</li> </ul>	I <sub>3</sub> B/P (butane/propane) I3+
Connection pressure <ul style="list-style-type: none"> <li>• DE, AT, CH, CZ, SK</li> <li>• CZ, EE, FI, HU, IT, NL, RO, SI, SE, BE</li> <li>• BE, CH, CZ, FR, GB, GR, IT, RO, SI, BA</li> <li>• PL</li> </ul>	50 mbar 30 mbar 28–30/37 mbar 37 mbar
Gas tank	5 kg, 11 kg
Hose type	LPG Class 2
Nozzle diameter (main burner)	0,75 mm (50 mbar) 0,88 mm (30 mbar) 0,88 mm (28–30/37 mbar) 0,79 mm (37 mbar)
Maximum gas connection value, overall	655 g/h
Performance overall	ca. 9,0 kW

## Obsah

Dříve než začnete...	39
Pro Vaši bezpečnost	39
Montáž	40
Obsluha	41
Vhodné plynové láhve	42
Plynová hadice a regulátor tlaku	42
Popis plynové hadice	42
Čištění a údržba	43
Uložení, přeprava	43
Porucha a náprava	44
Likvidace	44
Technické údaje	45
Reklamace	107

## Dříve než začnete...

### Použití přiměřené určení

Gril je určený na grilování potravin (maso, ryby, zelenina atd.).

Přístroj je schválen jen k použití v následujících zemích:

#### 330384

- Německo (DE)
- Rakousko (AT)

#### 330385

- Švýcarsko (CH)

#### 330386

- Česká republika (CZ)
- Slovensko (SK)
- Slovinsko (SI)
- Bosna (BA)

#### 330387

- Maďarsko (HU)

#### 330388

- Polsko (PL)

#### 330389

- Itálie (IT)
- Řecko (GR)

Přístroj není určen k použití při podnikání. Musí se dodržovat obecně uznávané předpisy úrazové prevence a přiložené bezpečnostní pokyny.

Vykonávejte pouze činnosti popsané v tomto návodu k použití. Jakékoli jiné používání je považováno za neoprávněné chybné použití. Výrobce neodpovídá za škody, které z toho plynou.

### Co znamenají použité symboly?

Upozornění na nebezpečí a pokyny jsou v návodu k použití zřetelně vyznačeny. Používají se následující symboly:



**NEBEZPEČÍ! Bezprostřední nebezpečí zranění nebo ohrožení života!** Bezprostřední nebezpečná situace s následkem těžkého zranění nebo usmrcení.



**VAROVANI! Pravděpodobné nebezpečí zranění nebo ohrožení života!** Obecně nebezpečná situace s možným následkem těžkého zranění nebo usmrcení.



**UPOZORNENÍ! Případné nebezpečí zranění!** Nebezpečná situace s možným následkem zranění.



**OZNAMENÍ! Nebezpečí poškození přístroje!** Situace s možným následkem věcných škod.



**Poznámka:** Informace, které jsou uvedeny pro lepší pochopení postupů.

## Pro Vaši bezpečnost

### Všeobecné bezpečnostní pokyny

- Pro bezpečné zacházení s tímto přístrojem si jeho uživatel musí před prvním použitím přečíst tento návod k použití a porozumět mu.
- Respektujte všechny bezpečnostní pokyny! Pokud nebudete dbát bezpečnostních pokynů, ohrožujete sebe i ostatní.
- Všechny návody k použití a bezpečnostní pokyny si dobře uložte pro pozdější použití.
- Když přístroj prodáváte nebo předáváte dál, bezpodmínečně předejte i tento návod k použití.
- Přístroj se smí používat pouze tehdy, pokud je bez závady. Pokud je přístroj nebo jeho část poškozená, musí ho opravit odborník.
- Přístroj nepoužívejte v prostorech ohrožených výbuchem nebo v blízkosti hořlavých kapalin nebo plynů!
- Vypnutý přístroj vždy zajistěte proti neúmyslnému zapnutí.
- Nepoužívejte náradí, u něhož spínač Zap/Vyp řádně nefunguje.
- Zabraňte dětem v přístupu k přístroji! Uložte přístroj tak, aby byl bezpečně chráněn před dětmi a nepovolanými osobami.
- Nepřetěžujte přístroj. Používejte přístroj pouze pro účely, pro které byl určen.
- Pracujte vždy opatrně a v dobré fyzické kondici: Pracovat během únavy, onemocnění, požití alkoholu, pod vlivem léků a omamných látek je nezodpovědné, protože přístroj nemůžete bezpečně používat.
- Nepoužívejte topné těleso s časovým spínačem nebo s jiným spínačem, který automaticky spíná přístroj, hrozilo by nebezpečí požáru.
- Zabezpečte, aby si děti nehrály s výrobkem.
- Dodržujte vždy platné národní a mezinárodní bezpečnostní, zdravotní a pracovní předpisy.

### Zacházení s přístroji poháněnými bateriemi

- Používejte pouze baterie schválené výrobcem.
- Nebezpečí požáru! Baterie nikdy nenabíjejte.
- Pokud baterie nepoužíváte, neukládejte je do blízkosti kovových předmětů, které by mohly způsobit zkrat. Hrozí nebezpečí poranění a vzniku požáru.
- Při nesprávném použití může z baterie vytéct kapalina. Kapalina z baterie může způsobit podráždění pokožky a popáleniny. Bezpodmínečně zabraňte kontaktu s kapalinou! V případě náhodného kontaktu důkladně opláchněte zasáhnuté místo vodou. Při kontaktu s očima vyhledejte okamžitě lékařskou pomoc.

### Zacházení s plynem

#### Plyn je snadno vznětlivý a výbušný. Předcházejte riziku výbuchu nebo požáru:

- Před připojením nové plynové láhve nechte přístroj úplně vychladnout.
- Při zacházení s plynem je zakázáno kouření a jakýkoliv otevřený oheň.
- Plynové láhve uskladňujte pouze venku.

- Chraňte plynové láhve před přímým slunečním zářením.
- Nikdy nepoužívejte rezavé nebo promáčklé plynové láhve nebo láhve s poškozeným ventilem.
- Plynové láhve vždy používejte ve stojaté poloze, nikdy je nepokládejte.
- Nikdy nezkoušejte demontovat plynový ventil nebo tlakový regulátor.
- Plynové hadice nikdy nevystavujte přímému slunečnímu záření nebo kontaktu s horkými plochami.
- Při funkční poruše okamžitě zavřete otočný regulátor plynu na plynové láhvi a počkejte, až zhasne oheň.

## Údržba

- Před všemi pracemi na přístroji vždy zavřete otočný regulátor plynu na plynové láhvi.
- Zkontrolujte těsnění přípojek plynového vedení. Před každým použitím prohlédněte plynovou hadici, zda nemá trhliny nebo není poškozená. Případně ji vyměňte.
- Provádět se smí jen údržba a odstranění poruch, které popsány v tomto návodu k použití. Všechny ostatní práce musí provádět odborník.
- Používejte jen originální náhradní díly. Pouze tyto náhradní díly jsou pro zařízení konstruované a vhodné. Jiné náhradní díly mají za následek nejen ztrátu záruky, ale mohou ohrozit vás i vaše okolí.

## Upozornění specifická pro přístroj

- Pouze pro venkovní použití.
- Před uvedením přístroje do provozu si přečtěte návod k obsluze.
- POZOR: Pozor, přístupné díly mohou být velmi horké. Děti se musí zdržovat v bezpečné vzdálenosti.
- Přístroj se musí za provozu nacházet v dostatečné vzdálenosti od hořlavých materiálů.
- Zapnutý přístroj nepřemísťujte.
- Po použití zavřete přívod plynu z plynové láhve.
- Na přístroji se nesmějí provádět změny ani úpravy.
- Plynová hadice musí být vedena tak, aby nebyla překroucena ani zlomena. Pro zavedení plynové hadice je třeba používat body označené na přístroji.
- Plynové hadice musí být pravidelně kontrolovány a měněny, pokud to vyžadují národní předpisy a/nebo je překročena jejich životnost.
- Hadice, již je přístroj připojen k plynové láhvi, je určen výrobcem. Hadice nesmí být delší než max. 1,5 m.
- Je zakázáno manipulovat s díly, které výrobce zapečetil.
- Používejte pouze regulátory plynu schválené a certifikované výrobcem.
- V tomto plynovém grilu nikdy nepoužívejte dřevěné uhlí nebo jiná tuhá paliva.
- Gril používejte pouze venku, nikdy ho nepoužívejte v uzavřených prostorech.
- Větrací otvory prostoru pro plynovou láhev nesmějí být v žádném případě ucpané, a to ani při uskladnění grilu.
- Před výměnou plynové láhve vyčkejte, dokud plynový gril úplně nevychladne. Výměnu plynové láhve je nutno provádět v dostatečné vzdálenosti od zápalného zdroje jakéhokoli typu.
- Gril nikdy nepoužívejte pod přístřeškem.

- Gril nikdy nepoužívejte v nakloněné poloze, v níž by se mohl nashromáždit vycházející plyn.
- Bezpečný provoz grilu je zaručen, pokud je smontován a postaven na pevném, rovném a dostatečně nosném podkladu.
- Všechny plynové přípojky překontrolujte ohledně těsnosti. Plynovou hadici překontrolujte před každým použitím, zda se na ní nevyskytly trhliny nebo jiná poškození. V případě potřeby ji vyměňte.
- Plynovou láhve umístěte do skříně pod přístrojem pouze v případě, že se v ní nachází příslušné upevňovací zařízení.
- Pokud by hořel tuk, okamžitě zavřete všechny otočné regulátory a ventil na plynové láhvi a vyčkejte, dokud oheň nezhasne.
- Elektrický kabel a plynovou hadici chraňte před rozehrátými plochami.
- Gril postavte před uvedením do provozu na bezpečném, rovném místě a pokud možno tak, aby byl chráněn před větrem.
- Děti a domácí zvířata se nesmějí zdržovat bez dozoru v blízkosti grilu. Mimořádný pozor dávejte při zapalování!
- Gril čistěte až tehdy, pokud přístroj kompletně vychladl.
- Při grilování noste stále rukavice na grilování.
- Noste vhodný oděv. Dlouhé rukávy se rychle vznítí!
- Po grilování nikdy nenechávejte horký gril bez dozoru. Nebezpečí zranění a požáru!
- Plynový gril se nikdy nesmí hasit vodou.
- Používejte správné pomůcky. Nástroje s dlouhými rukojetěmi chrání před horkem. Vidličkami by se měla nadzvedávat pouze hotová grilovaná jídla, lépe je používat kleště a obracečky. Při napíchnutí jídla hroty vidličky vám z grilovaného jídla může vytéci tuk tak, že může vzniknout plamen.
- Gril před prvním použitím rozehrějte a palivo nechte minimálně 30 minut hořet.
- Nikdy nepřilévejte podpalovací kapalinu, ani nepřidávejte kousky dřeva/brikety nasáklé podpalovací kapalinou na horké nebo teplé kousky dřeva/brikety.
- Popel odstraňte až po jeho úplném vychlazení. V žádném případě nedávejte horký popel do domácího odpadu. Nebezpečí požáru!
- Z důvodu ochrany před bakteriemi, které by mohly zapříčinit choroby, uskladňujte potraviny na grilování chlazené nebo zmrazené. Zmrazené potraviny určené na grilování rozmrazujte v ledničce nebo v mikrovlnné troubě. Syrové maso a ryby ukládejte odděleně od ostatních potravin. Umyjte vše, co bylo v kontaktu se syrovým masem nebo rybami. Jídla důkladně dovařte a zbytky okamžitě zchladte.

## Montáž



**NEBEZPEČÍ! Nebezpečí pořezání!** Plechové části mohou mít ostré hrany. Buďte proto při montáži opatrní.

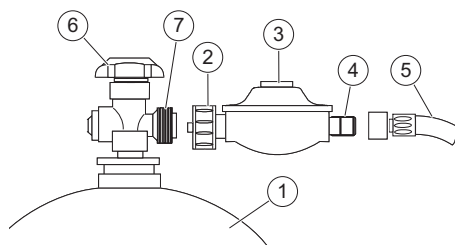

## Připojení plynové láhve

- Pozor: Používejte pouze vhodný regulátor certifikovaný podle EN16129.
- Všechny otočné regulátory na tělese přístroje nastavte na VYP.
- Zkontrolujte, zda je ventil plynové láhve (6) zavřený.
- Odšroubujte bezpečnostní krytku z přípojovacího závitu láhve (7).
- Zkontrolujte všechna těsnění ohledně poškození; nemontujte žádná dodatečná těsnění.
- Přelevnou matici (2) regulátoru tlaku (3) rukou pevně našroubujte proti směru hodinových ručiček na přípojovací závit láhve (levý závit).

## Zkouška těsnosti

- Přelevnou matici (2) a přípojovací závit (4) hadice (5) překontrolujte potřením mýdlovým louhem, zda se netvoří bubliny.

Spoje jsou těsné, pokud se netvoří žádné bublinky.



**NEBEZPEČÍ! Nebezpečí výbuchu!** Zkouška těsnosti s otevřeným plamenem je přísně zakázána!

Bezpodmínečně dodržujte bezpečnostní pokyny k zacházení s plynem!

Během kontroly těsnění se v blízkosti nesmějí nacházet žádné zápalné zdroje. Nekuřte!

Bezpodmínečně se musejí vyměnit porézní nebo poškozená hadicová vedení a armatury.



**NEBEZPEČÍ! Nebezpečí výbuchu!** Jakýkoli únik plynu je nebezpečný a musí se okamžitě odstranit. Unikající plyn může způsobit požár, výbuch, vážná zranění nebo dokonce smrt.

## Kdy je třeba zkontrolovat úniky plynu

Je důležité pravidelně kontrolovat úniky plynu:

- Po každé výměně plynové láhve.
- Před každým použitím plynového grilu.

K tomuto účelu se doporučuje uchovávat v blízkosti uzavíracího ventilu plynového vedení rozprašovač s mýdlovým roztokem.

## Detekce úniku plynu

Únik plynu lze často rozpoznat podle výrazného zápachu nebo syčivého zvuku. Chcete-li přesně určit místo úniku, proveďte test s mýdlovými bublinami:

- Ujistěte se, že jsou všechny ventily hořáků vypnuté.
- Otevřete hlavní plynový ventil na plynové láhvi.
- Připravte si roztok: tekutý prací prostředek a vodu smíchejte v poměru 1:1.
- Všechny plynové přípojky potřete nebo postříkejte tímto mýdlovým roztokem: od regulátoru plynu a přívodního ventilu až po rozdělovací trubku (která vede plyn do hořáků).
- Na netěsných místech se vytvoří viditelné mýdlové bubliny.
- NIKDY nepoužívejte ke kontrole úniku plynu otevřený oheň (např. zápalky, zapalovače nebo zapalovací hořáky). Je to velmi nebezpečné a mohlo by dojít k výbuchu.

## Postup v případě úniku plynu

Pokud zjistíte únik plynu nebo máte podezření na únik plynu:

- Okamžitě vypněte přívod plynu u zdroje (ventil plynové láhve).
- Uhaste otevřený oheň, zapalovací hořák nebo jiné zápalné zdroje v okolí.

- Pokud se zjistí netěsnost v místě připojení (test mýdlovými bublinami), pečlivě utáhněte netěsný šroubový spoj.
- Po utažení šroubových spojů opět zapněte přívod plynu a pomocí testu mýdlovými bublinami zkontrolujte těsnost.
- Pokud po opětovném utažení ze šroubových spojů stále uniká plyn, úplně vypněte přívod plynu.
- Prostor okamžitě vyvětrejte. Pokud se plynová láhev nachází uvnitř (např. ve skříni nebo odkládací přihrádce v grilu), přeneste ji opatrně a bezpečně do dobře větraného venkovního prostoru, daleko od zdrojů vznícení.
- Zařízení nepoužívejte.
- obraťte se na prodejce plynových lahví nebo kvalifikovaného servisního technika a požádejte ho o konzultaci a opravu.

## Obsluha



**NEBEZPEČÍ! Nebezpečí popálení!** Noste rukavice na grilování a vhodný oděv.



**NEBEZPEČÍ! Nebezpečí pořezání!** Ve výrobním závodě bylo podniknuto maximální úsilí, aby se na zařízení nenacházely ostré hrany. S jednotlivými částmi tohoto zařízení zacházejte opatrně, abyste zabránili nehodám, resp. zraněním během montáže a uvedení do provozu.

## Nejdříve zkontrolujte!

Zkontrolujte bezpečný stav nástroje:

- Zkontrolujte, zda nejsou na výrobku viditelné závady.
- Zkontrolujte, zda jsou pevně namontovány všechny díly nástroje.
- Zkontrolujte všechny přípojky plynu ohledně těsnosti.
- Zkontrolujte, zda jsou všechny otočné regulátory v poloze VYP.
- Kompletně otevřete poklop grilu.

## Zapálení



**NEBEZPEČÍ! Nebezpečí popálení hořícím tukem!** Popálení tukem může vyvolat vážné škody na majetku a na zdraví.

Před použitím výsuvné jímky na tuk a záchytné nádoby zkontrolujte, zda v nich není usazen tuk.

Tuk odstraňte, aby nedošlo k jeho vznícení.



**NEBEZPEČÍ! Nebezpečí popálení!** Poklop před zapálením vždy úplně otevřete. Nenaklánějte se nad grilovací plochou!

## Před zapálením

- Kryt grilu úplně otevřete.
- Plochu grilu důkladně vyčistěte.
- Zajistěte, aby byla všechna tlačítka nastavena na „OFF“.
- Ventil na plynové láhvi úplně otevřete.

## Zapalování piezo zapalovačem (běžný hlavní hořák a boční hořák)

1. Pomalu otevřete ventil plynové láhve podle návodu k obsluze.

2. Stiskněte ovládací knoflík hořáku (označené znakem [⊕]) a otáčejte jím proti směru hodinových ručiček, dokud se neotočí až ke značce a neuslyšíte cvaknutí. Podržte ho v poloze „MAX“, dokud se hořák úplně nezapálí.
3. Pokud se hořák nezapálí po 2–5 opakování kroků 1 a 2, otočte ovládací knoflík hořáku na „OFF“. Počkejte 5 minut, dokud nahromaděný plyn nevyprchá, a poté proces zapalování zopakujte.
4. Jakmile se hořák s označením [⊕] zapálí, můžete všechny sousední hořáky (pokud jsou součástí výbavy) zapálit otočením příslušných otočných knoflíků do polohy „MAX“.
5. Nejprve vždy zapalujte hořák s označením [⊕], následně pak sousední hořáky.

#### Manuální zapalování

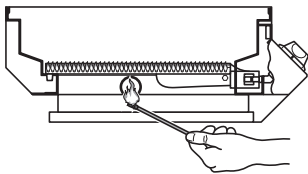

- Ventil na plynové láhvi úplně otevřete.
- Stiskněte příslušný otočný regulátor, nastavte ho na „velký plamen“ a současně zaveďte otvorem z boku do grilovací vaničky co možná nejdelší hořící zápalku.
- K zapálení ostatních hořáků stiskněte otočný regulátor a nastavte ho na „velký plamen“. Plamen samostatně přeskočí.

#### Nastavení výšky plamenů

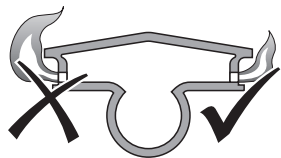

- Otáčení regulátoru proti směru hodinových ruček = malý plamen.
- Otáčení regulátoru ve směru hodinových ruček = velký plamen.

Příliš velké, mihotající plameny a plameny se žlutými špičkami signalizují znečištěné trysky hořáků.

- Otáčejte regulátorem ve směru pohybu hodinových ruček až k záračce, pokud chcete příslušný hořák zavřít.
- Ventil na plynové láhvi úplně zavřete.

#### Grilování

- Gril před prvním použitím nechejte cca 30 minut pracovat na nejvyšším stupni bez grilovaných potravin, abyste odstranili zbytky pocházející z výroby.



**NEBEZPEČÍ! Nebezpečí popálení!** Při uzavřeném poklopu grilu nepoužívejte více než dva hořáky současně na nejvyšším stupni.

- Grilovací rošt před použitím namažte trochou jedlého oleje.
- Před použitím nechte gril minimálně 5 – 10 minut rozehrát při zavřeném víku. Dosažená teplota se dá odečíst na zabudovaném teploměru.
- Grilujte vždy při zavřeném víku. Každé otevření víka prodlužuje dobu dušení.

#### Přímé grilování

Grilované potraviny se grilují na roštu přímo nad hořáky s vysokými teplotami.

#### Nepřímé grilování

Při nepřímém grilování se grilované potraviny připravují šetrněji nikoliv přímo nad hořáky, nýbrž po stranách na grilovacím roštu vedle hořáků s nižšími teplotami. Grilované potraviny se nepřipalují, zůstávají šťavnaté – zkrátka: jsou zdravější.

#### Po grilování

- Gril nastavte na cca 5 minut na velký plamen, abyste spálil přebytečný tuk.
- Vypněte všechny hořáky a zavřete ventil plynové láhve.
- Gril nechte úplně vychladnout ještě předtím, než se víko opět zavře.

#### Vhodné plynové láhve

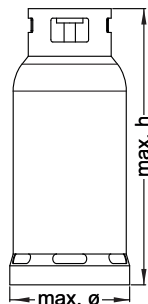

Existují různé velikosti plynových láhví.

Na obrázku je zobrazena maximální velikost láhve.

- Kapacita plynové láhve: max. 11 kg
- Výška plynové láhve: max. 600 mm
- Průměr plynové láhve: max. 300 mm

#### Umístění plynové láhve

Plynovou láhev postavte na rovnou podlahu v blízkosti grilu BBQ.

Plynová hadice smí být dlouhá maximálně 1500 mm.

#### Plynová hadice a regulátor tlaku

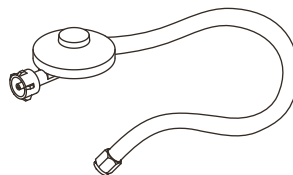

- musejí být vhodné pro LPG plyn,
- musejí dokázat odolat výše uvedenému tlaku.
- Hadice nesmí být delší než 1500 mm.
- V rozsahu dodávky plynového grilu se nachází adaptér pro přímé spojení mezi hadicí/regulátorem tlaku a plynovým grilem.
- Před připojením hadice zkontrolujte spojovací prvek a gumové kroužky. V případě možných náznaek prasklin, trhlin nebo opotřebování se musí hadice vyměnit.
- Během použití hadice nestlačovat, neohýbat nebo nepřetáčet.

Pozor: Hadice a tlakový regulátor. Zobrazení je určeno pouze pro dekorativní účely

- Pozor: Používejte pouze vhodný regulátor certifikovaný podle EN16129.

#### Popis plynové hadice

- DE/AT – PVC hadice podle normy EN 16436–1 2016, DIN EN 16436–2:2019. 6,3 × 3,5 mm, G ¼“ LH mosazné závitové pouzdro. Délka 0,8 m.

- CH – PVC hadice podle normy DIN EN 16436–2:2019. 6,3 mm, G ¼“ LH mosazné závitové pouzdro. Délka 0,80 m.
- LU – PVC hadice podle normy EN 16436–1 2016. 8 mm PVC hadice, D = 0,8 m a 2 hadicové spony.
- SE/HU/CZ/SK/NL/SI/IS – typ hadice IS03821:2020. Pryžová hadice s vnitřním průměrem 8 mm, D = 0,80 m + 2 hadicové spony

## Čištění a údržba

### Nerezová ocel a koroze

I když je váš gril vyroben z nerezové oceli, může rezivět, zejména v náročných podmínkách, například v blízkosti bazénových chemikálií, slané vody, kyselých dešťů nebo v prašném prostředí. Rez se šíří, pokud se neodstraňuje.

#### Důkladné čištění

- Pravidelné čištění zachová pěkný vzhled vašeho grilu:
- Mýdlový roztok: Smíchejte několik kapek saponátu s teplou vodou.
- Otření: Vnější stranu otřete měkkou utěrkou.
- Důkladné opláchnutí: Důkladně opláchněte, zabráníte tak ulpívání zbytků mýdla a vzniku skvrn.
- Okamžité vysušení: Nerezovou ocel osušte ručníkem, zabráníte tak vzniku skvrn od vody.

#### Ochrana proti korozi a speciální péče

- Náročné podmínky: Pokud je váš gril umístěn nedaleko pobřeží, bazénů nebo průmyslových oblastí, čistěte ho častěji.
- Čistič na nerezovou ocel: Jednou týdně používejte neabrazivní čisticí prostředek na nerezovou ocel (pro venkovní použití). Přípravek naneste hadříkem z mikrovlákna ve směru textury.



**Poznámka:** NEPOUŽÍVEJTE papírové utěrky (způsobují škrábance). NEPOUŽÍVEJTE abrazivní pasty (poškozují ochrannou vrstvu).

### Přehled o čištění

#### Pravidelně, v závislosti na podmínkách používání

Co?	Jak?
Čištění grilu.	Omyjte povrchy z nerezové oceli mýdlem a vodou. Nepoužívejte ostré předměty nebo agresivní čisticí prostředky. Povrchy důkladně opláchněte a osušte měkkou utěrkou. U nerezové oceli čistěte gril podle popisu v odstavci „Nerezová ocel a koroze“.
Čištění víka	z víka odstraňujte vločky podobné laku (netoxické usazeniny uhlíku z grilování). Usazeniny uhlíku odstraňujte speciálním kartáčem z nerezové oceli. Po grilování otřete víko papírovou utěrkou, snížíte tak množství usazenin.
Čištění topeniště	Z topeniště odstraňujte tuk nebo zbytky jídla. Jejich přílišné množství může způsobit požár. Použijte plastovou utěrku.

Co?	Jak?
Čištění grilovacího roštu.	Grilovací rošty vyčistěte kartáčem na gril s mosaznými štětinkami (nikoliv s ocelovými štětinkami). Nepoužívejte žádné ostré předměty nebo agresivní čisticí prostředky. Grilovací rošt potřete trochou rostlinného oleje, aby se předešlo korozi. Pokud je rošt vyroben z nerezové oceli, čistěte ho podle popisu v odstavci „Nerezová ocel a koroze“.
Čištění přihrádky na tuk.	Přihrádku na tuk umyjte vodou a mýdlem. Nepoužívejte žádné ostré předměty nebo agresivní čisticí prostředky.
Hořák vyčistěte.	Hořáky vyčistěte měkkým kartáčem nebo je profoukněte stlačeným vzduchem. Ucpané otvory vyčistěte čističem na fajfky nebo drátem. Pokud je hořák vyroben z ušlechtilé oceli, čistěte ho podle popisu v odstavci „Nerezová ocel a koroze“.

### Odstranění ucpávání Venturiho trubice

Venturiho trubice (hadice vedoucí z řídicích ventilů k hořákům) jsou nezbytné pro správné směšování plynu se vzduchem. Tyto trubice se časem mohou ucpávat hmyzem, pavučinami nebo nečistotami, což vede k nerovnoměrnému hoření nebo špatnému výkonu hořáku. To může také vést ke zpětnému zahoření, při kterém se plyn předčasně vznítí, což může poškodit zařízení a způsobit zranění.

Jak odstranit ucpání Venturiho trubice:

- Ujistěte se, že je gril úplně vychladlý a přívod plynu na plynové láhvi vypnutý.
- Opatrně vyjměte hořák, abyste se dostali k Venturiho trubicím. Podrobné pokyny k demontáži hořáků naleznete v pokynech pro montáž v tomto návodu.
- Venturiho trubice pečlivě čistěte vhodným nástrojem, jako je čistič trubek, pružný drát nebo tenká, nepoškozující sonda, zabráníte tak jejich ucpání. Nepoužívejte nástroje, které by mohly poškrábat nebo poškodit vnitřní stranu trubice.
- Po vyčištění hořák vložte zpět a ujistěte se, že jsou Venturiho trubice správně umístěny nad otvory plynového ventilu.
- Po montáži, před uvedením grilu do provozu vždy proveďte zkoušku úniku plynu (viz odstavce „Zkouška těsnosti“).
- Pravidelně kontrolujte Venturiho trubice, zejména pokud se dlouho nepoužívaly, zabráníte tak jejich ucpání.

### Přehled o údržbě

#### Pravidelně, v závislosti na podmínkách používání

Co?	Jak?
Zkontrolujte plynové přípojky ohledně těsnosti.	► <i>Zkouška těsnosti – s. 41</i>

### Uložení, přeprava

#### Uskladnění venku

- Pokud gril nepoužíváte, zavřete ochranný kryt na gril a zakryjte gril krytem odolným proti povětrnostním vlivům, abyste zabránili znečištění a poškození. Před zakrytím nechte gril kompletně vychladnout.

## Uložení do uzavřeného prostoru

- Pokud se plynová láhev nepoužívá, vyjměte ji a uložte venku. Skladujte ji vždy v čistotě a suchu při pokojové teplotě.
- Zařízení uskladněte na suchém místě, které nezamrzá.

## Přeprava

- Je-li to možné, používejte při zasilání originální balení.
- Při přepravě plynových lahví je nutné dodržovat předpisy specifické pro danou zemi.

Chyba/porucha	Příčina	Rešení
Vystupuje zápach plynu.	Plynová přípojka netěsná?	► <i>Zkouška těsnosti</i> – s. 41; Zavřete ventil plynové láhve; vadné díly okamžitě vyměňte.
	Je otočný regulátor otevřený?	Otočný regulátor nastavte do polohy VYP.
Hořák se nezapálí	Je plynová láhev prázdná?	Vyměňte plynovou láhev.
	Je ventil na plynové lahvi zavřený?	Otevřete ventil na lahvi.
	Hořák je znečištěný?	Hořák vyčistěte.
	Baterie zapalovače je prázdná?	Baterii vyměňte.
	Zádná jiskra na zapalovací elektrodě?	Nastavte polohu zapalovací elektrody tak, aby se mohl vytvořit elektrický oblouk.
	Ucpaná plynová tryska?	Vyjměte hořák, otevřete plynovou trysku a odstraňte ucpání.
Silné vzplanutí a hoření na ochranných plotýnkách proti plamenům.	Plotýnky jsou velmi znečištěné?	Plotýnky vyčistit.
	Jsou potraviny na grilování velmi mastné?	Podložte potraviny hliníkovým grilovacím táckem.
Teplota je příliš nízká.	Gril není rozehrátý?	Rozehrát 5 – 10 minut.
	Hořák je znečištěný?	Hořák vyčistěte.
	Nesprávný druh plynu?	Používejte druh plynu podle typového štítku.
	Zalomená a ucpaná hadice?	Odstraňte zalomení.
	Ucpaná plynová tryska?	Vyjměte hořák, otevřete plynovou trysku a odstraňte ucpání.

Pokud nemůžete chybu sami odstranit, obraťte se na přímo na váš servis. Nezapomeňte, že při neodborných opravách zaniká též nárok na záruku a vám mohou vzniknout dodatečné náklady.

## Likvidace

### Likvidace přístroje

Tento přístroj nepatří do domovního odpadu! Zlikvidujte jej odborně. Příslušné informace dostanete u společnosti pro likvidaci odpadu.

Symbol přeškrtnutého kontejneru znamená: Baterie a akumulátory, elektrické a elektronické přístroje nesmějí být likvidovány společně s domovním odpadem; mohou obsahovat látky, které jsou škodlivé pro životní prostředí a zdraví.



Spotřebitelé jsou povinni zneškodnit staré elektrické spotřebiče, spotřebované baterie a akumulátory odděleně od domovního odpadu na oficiálním sběrném místě, aby se zajistilo správné další zpracování. Vrácení výrobku lze dle právních předpisů provést bezplatně, např. prostřednictvím společnosti pro likvidaci komunálního odpadu nebo prostřednictvím prodejce.

Baterie, akumulátory a světelné zdroje, které nejsou ve starých elektrických přístrojích vmontované a které lze odstranit, aniž by došlo k jejich



## Porucha a náprava



### NEBEZPEČÍ! Pozor, nebezpečí zranění!

Neodborné opravy mohou omezit bezpečnou funkčnost nástroje. Ohrožujete tím sebe i své okolí.

Poruchu často způsobí malé chyby. Většinou je můžete sami snadno odstranit. Nejdříve se prosím podívejte na následující tabulku, než se obrátíte na servis. Ušetříte si tím hodně námahy a případně i náklady.

poškození, se před likvidací musí z přístrojů vyjmout a zlikvidovat v rámci tříděného odpadu. Lithiové baterie a akumulátory všech systémů se musí odevzdat na sběrném místě ve vybitém stavu. Pól baterie musí být vždy přeškrtnutý, aby se předešlo vzniku zkratu.

Každý koncový uživatel je sám zodpovědný za vymazání osobních údajů z použitých přístrojů, které se mají zlikvidovat.

### Likvidace plynové láhve

Nepotřebné plynové láhve nepatří do komunálního odpadu, ale je nutno je zlikvidovat dle předpisů.

- Prázdné plynové láhve předejte na sběrné místo v obchodě nebo v obci.

### Likvidace balení

Balení se skládá z kartonu a příslušně označených plastů, které mohou být recyklovány.

- Předejte tyto části na recyklaci.



## Technické údaje

Číslo artiklu	330384, 330385, 330386, 330387, 330388, 330389
Povoleno pouze v <b>Bezpodmínečně dodržujte příslušné specifikace dané země (druhy plynu/přípojný tlak)!</b>	Německo (DE) Rakousko (AT) Švýcarsko (CH) Česká republika (CZ) Slovensko (SK) Slovinsko (SI) Maďarsko (HU) Bosna (BA) Polsko (PL) Itálie (IT) Řecko (GR)
Druh plynu • DE, AT, CH, CZ, EE, FI, FR, HU, IT, NL, PL, RO, SI, SE, SK • BE, CH, CZ, FR, GB, GR, IT, SI, SK, BA	I3B/P (butan/propan) I3+
Přípojný tlak • DE, AT, CH, CZ, SK • CZ, EE, FI, HU, IT, NL, RO, SI, SE, BE • BE, CH, CZ, FR, GB, GR, IT, RO, SI, BA • PL	50 mbar 30 mbar 28–30/37 mbar 37 mbar
plynová láhev	5 kg, 11 kg
Typ hadice	LPG třídy 2
Průměr trysky (hlavní hořák)	0,75 mm (50 mbar) 0,88 mm (30 mbar) 0,88 mm (28–30/37 mbar) 0,79 mm (37 mbar)
Max. přípojná hodnota plynu, celkově	655 g/h
Celkový výkon	ca. 9,0 kW

## Obsah

Než začnete...	46
Pre vašu bezpečnosť	46
Montáž	48
Obsluha	48
Vhodné plynové fľaše	49
Hadica a regulátor tlaku	49
Popis plynovej hadice	50
Čistenie a údržba	50
Uschovanie, preprava	51
Poruchy a pomoc	51
Likvidácia	51
Technické údaje	52
Reklamácie	107

## Než začnete...

### Použitie pre daný účel

Gril je určený na grilovanie potravín (mäso, ryba, zelenina atď.).

Prístroj je schválený na používanie iba v nasledovných krajinách:

#### 330384

- Nemecko (DE)
- Rakúsko (AT)

#### 330385

- Švajčiarsko (CH)

#### 330386

- Česko (CZ)
- Slovensko (SK)
- Poľsko (PL)
- Chorvátsko (HR)

#### 330387

- Slovinsko (SI)

#### 330388

- Slovensko (SK)

#### 330389

- Taliansko (IT)
- Grécko (GR)

Prístroj nie je určený na použitie pri podnikaní. Musí sa dodržiavať všeobecne uznávané predpisy úrazovej prevencie a priložené bezpečnostné pokyny.

Vykonávajú len činnosti opísané v tomto návode na použitie. Akékoľvek iné použitie je považované za neoprávnené chybné použitie. Výrobca nezodpovedá za škody, ktoré z toho plynú.

### Čo znamenajú použité symboly?

V návode na použitie sú jasne označené upozornenia na nebezpečenstvo a pokyny. Boli použité tieto symboly:



**NEBEZPEČENSTVO! Bezprostredné nebezpečenstvo ohrozenia života alebo poranenia!** Bezprostredne nebezpečná situácia, ktorá má za následok smrť alebo ťažké poranenia.



**VAROVANIE! Pravdepodobné nebezpečenstvo ohrozenia života alebo poranenia!** Všeobecne nebezpečná situácia, ktorá môže mať za následok ťažké poranenia.



**UPOZORNENIE! Prípadné nebezpečenstvo poranenia!** Nebezpečná situácia, ktorá môže mať za následok poranenia.



**OZNAMENIE! Nebezpečenstvo poškodenia zariadenia!** Situácia, ktorá môže mať za následok vecné škody.



**Poznámka:** Informácie, ktoré prispievajú k lepšiemu pochopeniu procesov chodu stroja.

## Pre vašu bezpečnosť

### Všeobecné bezpečnostné pokyny

- Aby bolo zaistené bezpečné zaobchádzanie s týmto zariadením, je nutné, aby si jeho užívateľ pred prvým použitím prečítal tento návod na obsluhu a porozumel mu.
- Dbajte všetkých bezpečnostných pokynov! Ak nerešpektujete bezpečnostné pokyny, ohrozujete sami seba a druhých.
- Všetky návody na použitie a bezpečnostné pokyny uchovajte pre ďalšie použitie.
- V prípade ďalšieho predaja alebo darovania tohto zariadenia spolu s ním odovzdajte vždy aj tento návod.
- Prístroj sa smie používať len vtedy, keď je v bezchybnom stave. Ak je prístroj alebo jeho časť poškodená, musí ho opraviť odborník.
- Prístroj nepoužívajte v priestoroch ohrozených výbuchom alebo v blízkosti horľavých kvapalín či plynov!
- Vypnutý prístroj vždy zabezpečte proti neúmyselnému zapnutiu.
- Nepoužívajte náradie, u ktorého zapínač/vypínač riadne nefunguje.
- Udržiavajte deti v dostatočnej vzdialenosti od prístroja! Uschovajte prístroj pred deťmi a nekompetentnými osobami na bezpečnom mieste.
- Nepreťažujte zariadenie. Zariadenie používajte iba na účely, pre ktoré bolo vyrobené.
- Vždy pracujte opatrne a v dobrom fyzickom stave: pracovať počas únavy, choroby, požívania alkoholu, pod vplyvom liekov a drog je nezodpovedné, pretože prístroj nemôžete bezpečne používať!
- Toto zariadenie nie je určené na to, aby ho používali osoby (vrátane detí) s obmedzenými fyzickými, zmyslovými alebo duševnými schopnosťami alebo nedostatkom skúseností a/alebo vedomostí, iba ak sú pod dozorom osoby zodpovednej za ich bezpečnosť alebo boli touto osobou poučené o tom, ako toto zariadenie používať.
- Zabezpečte, aby sa deti nehrali s výrobkom.
- Vždy dodržiavajte platné národné a medzinárodné bezpečnostné, zdravotné a pracovné predpisy.

### Zaobchádzanie s prístrojmi poháňanými batériami

- Používajte len batérie schválené výrobcom.
- Nebezpečenstvo požiaru! Batérie nikdy nenabíjajte.
- Ak batérie nepoužívate, nekladte ich do blízkosti kovových predmetov, ktoré by mohli spôsobiť skrat. Hrozí nebezpečenstvo poranení a nebezpečenstvo vzniku požiaru.
- V prípade nesprávneho použitia môže z batérie vytekať kvapalina. Kvapalina z batérie môže spôsobiť podráždenie pokožky a popáleniny. Bezpodmienečne zabráňte kontaktu s kvapalinou! V prípade

náhodného kontaktu dôkladne opláchnite zasiahnuté miesto vodou. Pri kontakte s očami vyhľadajte ihneď aj lekársku pomoc.

## Manipulácia s plynom

### Plyn je ľahko zápalný a výbušný. Predchádzajte riziku výbuchu alebo požiaru:

- Pred pripojením novej plynovej bomby nechajte prístroj úplne vychladnúť.
- Pri manipulácii s plynom je zakázané fajčenie a akýkoľvek otvorený oheň.
- Plynové bomby skladujte iba vonku.
- Plynové bomby chráňte pred priamym slnečným žiarením.
- Nikdy nepoužívajte hrdzavé alebo preliačené plynové bomby alebo bomby s poškodeným ventilom.
- Plynové bomby vždy používajte v stojatej polohe, nikdy ich nekladte na bok.
- Nikdy sa nepokúšajte demontovať plynový ventil alebo tlakový regulátor.
- Plynové hadice nikdy nevystavujte priamemu slnečnému žiareniu alebo kontaktu s horúcimi plochami.
- Pri funkčnej poruche okamžite zavrite otočný regulátor plynu na plynovej bombe a počkajte, kým zhasne oheň.

## Údržba

- Pred začatím všetkých prác na prístroji vždy zavrite otočný regulátor plynu na plynovej bombe.
- Skontrolujte tesnenie prípojok plynového vedenia. Pred každým použitím skontrolujte plynovú hadicu, či nemá trhliny alebo či nie je poškodená. Prípadne ju vymeňte.
- Vykonávať sa smú len údržbové práce a práce na odstránenie porúch, ktoré sú popísané v tomto návode na použitie. Všetky ostatné práce musí vykonať odborník.
- Používajte iba originálne náhradné diely. Len tieto náhradné diely sú pre prístroj skonštruované a vhodné. Iné náhradné diely vedú nielen k zániku záruky, ale môžu ohroziť vás i vaše okolie.

## Špecifické pokyny k prístroju

- Používajte len vonku.
- Pred uvedením prístroja do prevádzky si prečítajte návod na obsluhu.
- POZOR: Prístupné diely môžu byť veľmi horúce. Držať mimo dosahu detí.
- Prístroj sa musí počas prevádzky držať v dostatočnej vzdialenosti od horľavých materiálov.
- Prístroj počas prevádzky nepremiestňujte.
- Po použití zatvorte prívod plynu na plynovej fľaši.
- Na prístroji sa nesmú vykonávať žiadne úpravy.
- Plynovú hadicu položte tak, aby sa nepretočila ani nezalomila. Existujúce vodiace body na prístroji použite na polozenie plynovej hadice.
- Plynové hadice sa musia pravidelnej kontrolovať a vymieňať, pokiaľ to vyžadujú národné ustanovenia a/alebo bude prekročená doba platnosti.
- Druh hadicového vedenia, s ktorým sa pripája prístroj na plynovú fľašu, je zadaný výrobcom. Max. dĺžka 1,5 m sa nesmie prekročiť.
- Výrobcom zapečatenými konštrukčnými dielmi sa nesmie za žiadnych okolností manipulovať.
- Používajte iba výrobcom schválené a certifikované regulátory plynu.

- Nikdy nepoužívajte drevené uhlie ani iné pevné palivo v plynovom grile.
- Gril používajte len vonku, nikdy ho nepoužívajte v uzavretých miestnostiach.
- Vetracie otvory miestnosti inštalácie plynovej fľaše sa nesmú nikdy uzatvárať, ani pri skladovaní.
- Pred výmenou plynovej fľaše nechajte plynový prístroj úplne vychladnúť. Pri výmene plynovej fľaše akéhokoľvek druhu sa držte mimo dosahu akéhokoľvek zápalného zdroja.
- Gril nikdy nepoužívajte pod prístreškom.
- Gril nikdy nepoužívajte v naklonenej polohe, v ktorej by sa mohol nazbierať vychádzajúci plyn.
- Bezpečná prevádzka grilu je zaručená iba vtedy, ak sa namontuje a postaví na pevnom, rovnom a dostatočne nosnom podklade.
- Všetky plynové prípojky prekontrolujte s dôrazom na ich tesnenie. Plynovú hadicu prekontrolujte pred každým použitím, či na nej nie sú trhliny a poškodenia. V prípade potreby ju vymeňte.
- Plynovú fľašu postavte v skrini pod prístrojom iba vtedy, keď je tam k dispozícii zodpovedajúce uchytienie.
- Pri horiacom tuku ihneď zatvorte všetky otočné regulátory a ventil na plynovej fľaši a počkajte, kým oheň nezhasne.
- Elektrický kábel a plynovú hadicu chráňte pred rozhorúčenými plochami.
- Pred uvedením do prevádzky umiestnite gril na pevné rovinné miesto, podľa možnosti chránené pred vetrom.
- Deti a domáce zvieratá sa nesmú zdržiavať bez dozoru v blízkosti grilu. Mimoriadny pozor dávajte pri zapalovaní!
- Gril čistite až vtedy, keď prístroj kompletne vychladol.
- Pri grilovaní noste stále grilovacie rukavice.
- Noste vhodný odev. Dlhé voľné rukávy sa rýchlo vznietia!
- Po grilovaní nikdy nenechávajte horúci gril bez dozoru. Nebezpečenstvo poranenia a vzniku požiaru!
- Plynový gril sa nikdy nesmie hasiť vodou.
- Používajte správne pomôcky. Nástroje s dlhými rukoväťami chránia pred páľavou. Vidličkami by sa mali nadvihovať len hotové grilované jedlá, lepšie sú kliešte a obracačky. Pri napichnutí jedla hrotmi vidličky vám z grilovaného jedla môže vytiecť tuk tak, že môže vzniknúť plameň.
- Gril pred prvým použitím rozohrejte a palivo nechajte minimálne 30 minút prehorieť.
- Nikdy nepridávajte zapalovaciu kvapalinu alebo uhlie nasiaknuté zapalovacou kvapalinou na horúce alebo zohriate uhlie.
- Popol odstráňte až vtedy, ak úplne vychladol. Horúci popol nikdy neodhadzujte do domového odpadu. Nebezpečenstvo požiaru!
- Aby ste sa chránili pred baktériami, ktoré by mohli zapríčiniť choroby, uskladňujte potraviny na grilovanie chladené alebo zmrazené. Zmrazené potraviny určené na grilovanie rozmrazujte v chladničke alebo v mikrovlnnej rúre. Surové mäso alebo ryby skladujte oddelene od ostatných potravín. Umyte všetko, čo bolo v kontakte so surovým mäsom alebo rybami. Jedlá nechajte dobre prevariť a zvyšky okamžite schladte.

## Montáž



**NEBEZPEČENSTVO! Nebezpečenstvo porezania!** Plechové časti môžu mať ostré hrany. Bud'te preto pri montáži opatrní.

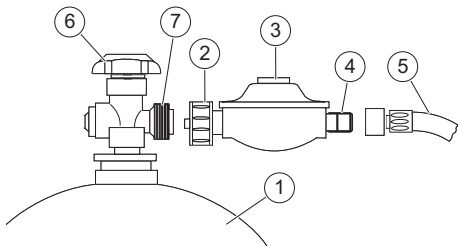

### Pripojenie plynovej fľaše

- Pozor: Použite výlučne vhodný regulátor, ktorý je certifikovaný podľa EN16129
- Všetky otočné regulátory na grilovacom telese nastavte na VYP.
- Skontrolujte, či je ventil plynovej fľaše (6) zavretý.
- Odskrutkujte bezpečnostnú krytku zo závitú pripojenia fľaše (7).
- Prekontrolujte všetky tesnenia, či nie sú poškodené; nemontujte žiadne dodatočné tesnenia.
- Prevlečnú maticu (2) regulátora tlaku (3) priskrutkujte pevne rukou proti smeru hodinových ručičiek na pripojovací závit fľaše (ľavý závit).

### Skúška tesnosti

- Prevlečnú maticu (2) a pripojovací závit (4) hadice (5) potrite mydlovým lúhom a skontrolujte s ohľadom na tvorenie bublín.

Spojenia sú tesné, keď sa nevytvárajú bubliny.



**NEBEZPEČENSTVO! Nebezpečenstvo výbuchu!** Skúška tesnosti s otvoreným plameňom je prísne zakázaná!

Pri manipulácii s plynom bezpodmienečne dodržiavajte bezpečnostné pokyny!

Počas kontroly tesnenia sa v blízkosti nesmú nachádzať žiadne zápalné zdroje. Nefajčite!

Porézne alebo poškodené hadicové vedenia a armatúry sa musia bezpodmienečne vymeniť.



**NEBEZPEČENSTVO! Nebezpečenstvo výbuchu!** Akýkoľvek únik plynu, bez ohľadu na to, aký malý, je nebezpečný a musí sa okamžite odstrániť. Unikajúci plyn môže spôsobiť požiar, výbuch, ťažké zranenia alebo dokonca smrť.

### Kedy skontrolovať únik plynu

Je dôležité pravidelne kontrolovať únik plynu:

- Po každej výmene plynovej fľaše.
- Pred každým použitím vášho plynového grilu.

Na tento účel najlepšie uschovajte rozprašovaciu fľašu s mydlovým lúhom v blízkosti uzatváracieho ventilu vášho plynového potrubia.

### Detekcia úniku plynu

Únik plynu možno často rozpoznať výrazným zápachom alebo syčavým zvukom. Ak chcete presne lokalizovať únik, vykonajte test mydlovou bublinou:

- Uistite sa, že sú všetky ventily ovládania horáka zatvorené.
- Otvorte hlavný plynový ventil na plynovej fľaši.
- Pripravte roztok z jedného dielu tekutého pracieho prostriedku a jedného dielu vody.

- Týmto mydlovým roztokom potrite alebo postriekajte všetky plynové prípojky: od regulátora plynu a prírodného ventilu až po rozvodné potrubie (ktoré zasobuje horáky plynom).
- Na netesných miestach sa vytvoria viditeľné mydlové bubliny.
- NIKDY nepoužívajte otvorený oheň (napr. zápalky, zapaľovače alebo zapaľovacie plamene) na kontrolu úniku plynu. Je to mimoriadne nebezpečné a môže to spôsobiť výbuch.

### Postup v prípade úniku plynu

Ak zistíte alebo máte podozrenie na únik plynu:

- Okamžite vypnite prívod plynu pri zdroji (ventil plynovej fľaše).
- Uhaste otvorené plamene, zapaľovacie plamene alebo iné zdroje vznietenia v blízkosti.
- Ak sa zistí netesnosť na mieste pripojenia (skúškou mydlovou bublinou), opatrne dotiahnite netesný(é) skrutkový(é) spoj(e).
- Po dotiahnutí skrutkových spojov opäť zapnite prívod plynu a znova skontrolujte tesnosť skúškou mydlovou bublinou.
- Ak po opätovnom dotiahnutí plyn zo skrutkového spoja naďalej uniká, úplne vypnite prívod plynu.
- Okamžite vyvetrajte oblasť. Ak je plynová fľaša umiestnená v interiéri (napr. v skrini alebo odkladacej priehradke v grile, ak je k dispozícii), opatrne a bezpečne ju premiestnite do dobre vetraného priestoru vonku, ďaleko od zápalných zdrojov.
- Zariadenie nepoužívajte.
- Požiadajte predajcu plynu alebo kvalifikovaného servisného technika o radu a opravu.

## Obsluha



**NEBEZPEČENSTVO! Nebezpečenstvo popálenia!** Noste grilovacie rukavice a vhodný odev.



**NEBEZPEČENSTVO! Nebezpečenstvo porezania** Vo výrobní bolo vyvinuté úsilie, aby sa zabránilo ostrým hranám na tomto zariadení. S jednotlivými časťami zariadenia zaobchádzajte opatrne, aby sa zabránilo úrazom a poraniam počas montáže a uvedenia do prevádzky.

### Najprv skontrolovať!

Prekontrolujte bezpečný stav prístroja:

- Skontrolujte výskyt viditeľných porúch.
- Skontrolujte, či sú všetky časti nástroja pevne namontované.
- Všetky prípojky plynu prekontrolujte s dôrazom na tesnenie.
- Prekontrolujte, či sú všetky otočné regulátory v polohe VYP.
- Kompletne otvorte poklop grilu.

### Zapálenie



**NEBEZPEČENSTVO! Nebezpečenstvo popálenia v dôsledku možného požiaru tuku!** Požiar tuku môže viesť k vážnym vecným škodám a poškodeniam zdravia osôb. Pred použitím grilu skontrolujte vyberateľnú misku na zachytávanie tuku a záchytnú misku vzhľadom na usadeniny tuku. Odstráňte nadbytočný tuk, aby ste zabránili požiaru tuku.



**NEBEZPEČENSTVO! Nebezpečenstvo popálenia!** Poklop pred zapálením vždy úplne otvorte.

Nenakláňajte sa nad grilovaciu plochu!

#### Pred zapálením

- Kryt grilu úplne otvorte.
- Grilovaciu plochu dôkladne očistite.
- Uistite sa, že všetky ovládacie tlačidlá sú nastavené na „OFF (VYP.)“.
- Ventil na plynovej fľaši úplne otvorte.

#### Zapálenie pomocou piezozapaľovania (normálny hlavný a bočný horák)

1. Pomaly otvorte ventil plynovej fľaše podľa návodu na obsluhu plynovej fľaše.
2. Zatláčajte ovládacie gombík horáka (označený symbolom  $\Phi$ ) a otáčajte ho proti smeru hodinových ručičiek, kým neprejde okolo symbolu a nebudete počuť kliknutie. Držte ho v polohe „MAX“, kým sa horák úplne nezapáli.
3. Ak sa horák nezapáli po 2 – 5 opakovaní krokov 1 a 2, otočte ovládacie gombík horáka do polohy „OFF (VYP.)“. Počkejte 5 minút, kým nahromadený plyn neunikne, a potom zariadenie znova zapnite.
4. Hneď ako sa horák s označením  $\Phi$  zapáli, môžu sa všetky susedné horáky (ak sú k dispozícii) zapáliť otočením príslušných otočných gombíkov do polohy „MAX“.
5. Vždy najprv zapáľte horák s označením  $\Phi$  a následne susedné horáky.

#### Manuálne zapálenie

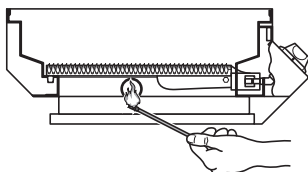

- Ventil na plynovej fľaši úplne otvorte.
- Príslušný otočný regulátor stlačte, nastavte ho na „veľký plameň“ a súčasne zavedte cez otvor z boku do grilovacej vaničky čo možno najdlhšiu horiacu zápalku.
- Za účelom zapálenia druhých horákov stlačte otočný regulátor a nastavte ho na „veľký plameň“. Plameň samostatne preskočí.

#### Nastavenie výšky plameňa

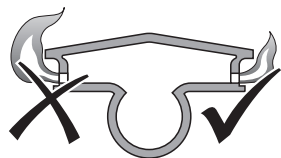

- Regulátor otáčajte proti smeru hodinových ručičiek = malý plameň.
- Regulátor otáčajte v smere hodinových ručičiek = veľký plameň.

Príliš veľké, mihotajúce plamene a plamene so žltými špičkami signalizujú znečistené trysky horáka.

- Otočte regulátor v smere hodinových ručičiek až na doraz, aby ste vyplili príslušný horák.
- Ventil na plynovej fľaši úplne zatvorte.

#### Grilovanie

- Gril pred prvým použitím nechajte cca 30 minút fungovať na najvyššom stupni bez grilovaných potravín, aby sa odstránili zvyšky pochádzajúce z výroby.



**NEBEZPEČENSTVO! Nebezpečenstvo popálenia!** Pri uzavretom poklope grilu nepoužívajte nikdy viac ako dva horáky súčasne na najvyššom stupni.

- Grilovací rošt pred použitím namažte trochou jedlého oleja.
- Gril pred použitím nechajte minimálne 5 – 10 minút rozohriať pri uzavretom poklope. Dosiadnutú teplotu si môžete odčítať na zabudovanom teplomere.
- Grilujte vždy pri uzavretom poklope. Každé otvorenie poklopu predlžuje dobu dusenia.

#### Priame grilovanie

Grilované potraviny sa grilujú na rošte priamo nad horákmi s vysokými teplotami.

#### Nepriame grilovanie

Pri nepriamom grilovaní sa grilované potraviny šetrnejšie pripravujú nie priamo nad horákmi, ale po stranách na rošte vedľa horáka s nižšími teplotami. Grilované potraviny neprihárajú, zostávajú šťavnaté – jedným slovom: sú zdravšie.

#### Po grilovaní

- Gril nastavte na cca 5 minút na veľký plameň, aby sa vypálil nadbytočný tuk.
- Vypnite všetky horáky a uzavrite ventil plynovej fľaše.
- Gril nechajte úplne vychladnúť ešte predtým, ako sa veko opäť uzavrie.

#### Vhodné plynové fľaše

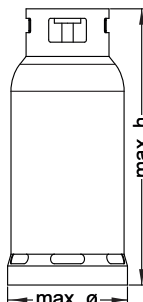

Existujú rôzne veľkosti plynových fliaš.

Na obrázku je zobrazená maximálna veľkosť fľaše.

- Kapacita plynovej fľaše: max. 11 kg
- Výška plynovej fľaše: max. 600 mm
- Priemer plynovej fľaše: max. 300 mm

#### Umiestnenie plynovej fľaše

Plynovú fľašu postavte na rovnú podlahu v blízkosti grilu BBQ.

Plynová hadica smie byť dlhá max. 1500 mm.

#### Hadica a regulátor tlaku

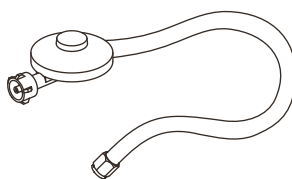

- musia byť vhodné pre LPG plyn,
- musia dokázať odolať vyššie uvedenému tlaku.
- Hadica nesmie byť dlhšia ako 1500 mm.
- V rozsahu dodávky plynového grilu sa nachádza adaptér na priame spojenie medzi hadicou/regulátorom tlaku a plynovým grilom.

- Pred pripojením hadice skontrolujte spojovací prvok a gumené krúžky. V prípade možných náznakov prasklín, trhlín alebo opotrebovania sa musí hadica vymeniť.
- Počas použitia hadicu nestláčajte, neohýbajte alebo nepretáčajte.

Pozor: Hadica a tlakový regulátor. Zobrazenie je určené len na dekoračné účely

- Pozor: Použite výlučne vhodný regulátor, ktorý je certifikovaný podľa EN16129

## Popis plynovej hadice

- DE/AT – PVC hadica podľa EN 16436–1 2016, DIN EN 16436–2:2019. 6,3 × 3,5 mm, G ¼“ mosadzné puzdro so závitom LH. Dĺžka 0,8 m.
- CH – PVC hadica podľa DIN EN 16436–2:2019. 6,3 mm, G ¼“ mosadzné puzdro so závitom LH. Dĺžka 0,80 m.
- LU – PVC hadica podľa EN 16436–1 2016. PVC hadica 8 mm, D = 0,8 m a 2 hadicové spony.
- SE/HU/CZ/SK/NL/SI/IS – typ hadice IS03821:2020. Gumená hadica s vnútorným priemerom 8 mm, D = 0,80 m + 2 hadicové spony

## Čistenie a údržba

### O nehrdzavejúcej oceli a hrdzi

Aj keď je váš gril vyrobený z nehrdzavejúcej ocele, môže hrdzaviť, a to najmä v drsnom prostredí, napríklad v blízkosti bazénových chemikálií, slanej vody, kyslého dažďa alebo v prašnom prostredí. Ak hrdzu neodstránite, bude sa šíriť.

### Základné čistenie

- Pravidelné čistenie zachová vzhľad vášho grilu:
- Mydlový roztok: Zmiešajte niekoľko kvapiek prostriedku na umývanie riadu s teplou vodou.
- Utieranie: Očistite vonkajšiu stranu zariadenia vlhkou handrou.
- Dôkladné opláchnutie: Povrch dôkladne opláchnite, aby ste zmyli zvyšky mydla a zabránili vytvoreniu škvŕn.
- Okamžite schnutie: Nehrdzavejúcu ocel' osušte uterákom, aby ste predišli vytvoreniu škvŕn spôsobených vodou.

### Antikorózna ochrana a špeciálna starostlivosť

- Drsné prostredia: Ak je váš gril umiestnený v pobrežných, bazénových alebo priemyselných oblastiach, čistite ho častejšie.
- Čistiaci prostriedok na nehrdzavejúcu ocel': Každý týždeň používajte neabrazívny čistiaci prostriedok na nehrdzavejúcu ocel' (pre exteriér). Nanášajte ho utierkou z mikrovlákna v smere textúry.



**Poznámka:** NEPOUŽÍVAJTE papierové utierky (spôsobujú škrabance). NEPOUŽÍVAJTE čistiace pasty (poškodzujú ochrannú vrstvu).

### Prehľad čistenia

#### Pravidelne, v závislosti od podmienok používania

Čo?	Ako?
Vyčistíte gril.	Povrchy z nehrdzavejúcej ocele potierajte mydlovou vodou. Nepoužívajte ostré predmety ani agresívne čistiace prostriedky. Povrch dôkladne opláchnite a osušte mäkkou handričkou. V prípade nehrdzavejúcej ocele vyčistíte gril podľa popisu v odseku „O nehrdzavejúcej oceli a hrdzi“.

Čo?	Ako?
Cistenie veka	Odstráňte vločky pripomínajúce lak (netoxické uhlíkové usadeniny z grilovania) z pokrievky. Usadeniny uhlíka vyčistíte kefou na gril z nehrdzavejúcej ocele. Po grilovaní utrite veko papierovou utierkou, aby sa minimalizovali usadeniny.
Čistenie ohniska	Z ohniska odstráňte tuk alebo zvyšky jedál. Ak ich je príliš veľa, môžu spôsobiť požiar. Použite plastovú fóliu.
Vyčistíte grilovací rošt.	Rošt vyčistíte kefkou na čistenie grilu s mosadznými štetinami (žiadne ocelové štetiny). Nepoužívajte ostré predmety ani agresívne čistiace prostriedky. Grilovací rošt potrite trochu rastlinného oleja aby sa predišlo korózii.
Vyčistíte priehradku na tuk.	Ak je rošt vyrobený z nehrdzavejúcej ocele, vyčistíte ho podľa pokynov v časti „O nehrdzavejúcej oceli a hrdzi“.
Horák vyčistíte.	Priehradku na tuk umyte vodou a mydlom. Nepoužívajte ostré predmety ani agresívne čistiace prostriedky.
	Horák vyčistíte mäkkou kefkou alebo ho prefúknite stlačeným vzduchom. Upchané otvory vyčistíte čističom na fajky alebo drôtom.
	Ak je horák vyrobený z nehrdzavejúcej ocele, vyčistíte ho podľa pokynov v časti „O nehrdzavejúcej oceli a hrdzi“.

### Odstránenie upchatia vo Venturiho trubiciach

Venturiho trubice (hadice vedúce z regulačných ventilov k horákum) sú rozhodujúce pre správne miešanie plynu so vzduchom. Časom sa tieto trubice môžu upchať hmyzom, pavučinami alebo nečistotami, čo vedie k nerovnomernému plameňu alebo zlému výkonu horákov. To môže viesť aj k spätnému rázu, pri ktorom sa plyn predčasne zapáli, čo môže spôsobiť poškodenie zariadenia a zranenia.

Ako odstrániť upchatie Venturiho trubíc:

- Uistite sa, že gril je úplne vychladnutý a prívod plynu je na plynovej fľaši zatvorený.
- Opatrne odstráňte horák/horáky, aby ste sa dostali k Venturiho trubiciam. Podrobné pokyny na demontáž horákov nájdete v návode na montáž tohto návodu.
- Opatrne vyčistíte Venturiho trubice vhodným nástrojom, ako je čistič rúr, pružný drôt alebo tenká, nepoškodzujúca sonda, aby ste odstránili upchatie. Nepoužívajte žiadne náradie, ktoré by mohlo poškriabať alebo poškodiť vnútornú stranu rúry.
- Po vyčistení opäť nasadte horák/horáky a dbajte na to, aby Venturiho trubice boli správne osadené nad otvormi plynového ventilu.
- Po montáži pred uvedením grilu do prevádzky vždy vykonajte test úniku plynu (pozri odsek „Skúška tesnosti“).
- Pravidelne kontrolujte Venturiho trubice, najmä po dlhšom nepoužívaní, aby ste sa vyhli upchatiu.

### Prehľad údržby

#### Pravidelne, v závislosti od podmienok používania

Čo?	Ako?
Skontrolujte plynové prípojky s ohľadom na tesnenie.	► <i>Skúška tesnosti</i> – s. 48

## Uschovanie, preprava

### Uskladnenie vonku

- Keď gril nepoužívate, zatvorte poklop grilu a gril zakryte krytom odolným voči poveternostným vplyvom, aby ste predišli znečisteniu a poškodeniu. Gril nechajte pred prikrytím úplne vychladnúť.

### Uskladnenie v uzavretých miestnostiach

- Ak plynovú fľašu nepoužívate, vyberte ju a uskladnite ju vonku. Vždy ju skladujte pri izbovej teplote v čistom a suchom stave.
- Prístroj skladujte na nezamrzajúcom a suchom mieste.

### Preprava

- Pri zasielaní použite podľa možnosti originálny obal.

- Pri preprave plynových fliaš treba dodržiavať predpisy špecifické pre danú krajinu.

## Poruchy a pomoc



**NEBEZPEČENSTVO! Pozor, nebezpečenstvo poranenia!** Neodborné opravy môžu viesť k tomu, že váš prístroj už nebude bezpečne fungovať. Tým ohrozujete seba a svoje okolie.

Často sú to len malé chyby, ktoré vedú k poruche. Väčšinou ich ľahko dokážete odstrániť sami. Skôr ako sa obrátite na servisnú dielňu, pozrite do nasledujúcej tabuľky. Ušetríte si tak veľa námahy, prípadne aj náklady.

Chyba/porucha	Príčina	Odstránenie
Vystupuje zápach plynu.	Plynová prípojka netesní?	► <i>Skúška tesnosti</i> – s. 48; zatvorte ventil plynovej fľaše; chybné diely okamžite vymeňte.
	Je otočný regulátor otvorený?	Otočný regulátor nastavte na VYP.
Horák sa nezapaľuje	Je plynová fľaša prázdna?	Vymeňte plynovú fľašu.
	Ventil na fľaši je zatvorený?	Otvorte ventil na fľaši.
	Horák je znečistený?	Horák vyčistite.
	Batéria zapaľovača je prázdna?	Batériu vymeňte.
	Žiadna iskra na zapaľovači?	Zapaľovač nastavte tak, aby mohlo vzniknúť elektrický oblúk.
	Je upchatá plynová tryska?	Vyberte horák, otvorte plynovú trysku a odstráňte upchatie.
Silné vzplanutie a horenie na ochranných platniach proti plameňom.	Platne sú silne znečistené?	Platne vyčistite.
	Sú potraviny na grilovanie veľmi mastné?	Podložte pod potraviny hliníkovú grilovaciu tácku.
Teplota je príliš nízka.	Gril nie je rozohriaty?	5-10 min predhrievajte.
	Horák je znečistený?	Horák vyčistite.
	Nesprávny druh plynu?	Používajte druh plynu podľa typového štítku.
	Hadica je zalomená a upchatá?	Odstráňte zalomenie.
	Je upchatá plynová tryska?	Vyberte horák, otvorte plynovú trysku a odstráňte upchatie.

Ak nemôžete chyby odstrániť sami, obráťte sa priamo na servis. Nezabúdajte, že v dôsledku neodborných opráv zaniká aj nárok na poskytnutie záruky, prípadne vám môžu vzniknúť dodatočné náklady.

## Likvidácia

### Likvidácia zariadenia

Tento prístroj nepatrí do domového odpadu! Odstráňte ho podľa predpisov. Informácie obdržíte u príslušného zväzu na likvidáciu odpadu.

Symbol prečiarknutého kontajnera znamená: Batérie a akumulátory, elektrické a elektronické zariadenia sa nesmú likvidovať spolu s domovým odpadom. Môžu obsahovať látky škodlivé pre životné prostredie a zdravie.



Spotrebiteľia sú povinní zneškodniť staré elektrické spotrebiče, spotrebované batérie a akumulátory oddelene od domového odpadu na oficiálnom zbernom mieste, aby sa zabezpečilo správne ďalšie spracovanie. V súlade s právnymi predpismi sa spätný odber môže uskutočniť bezplatne, napr. prostredníctvom spoločnosti na likvidáciu komunálneho odpadu alebo prostredníctvom predajcu.

Batérie akumulátory a svietidlá, ktoré nie sú v starých elektrických zariadeniach vmontované a ktoré je možné vybrať bez poškodenia, musia byť pred likvidáciou vybraté zo zariadenia a zlikvidované v rámci triedeného odpadu. Lítiové batérie a akumulátory všetkých systémov sa musia odovzdávať na zberné miesta iba vo vybitom stave. Pól batérie musí byť vždy prelepený, aby sa predišlo skratu.

Každý koncový používateľ je sám zodpovedný za vymazanie osobných údajov z použitých zariadení, ktoré sa majú zlikvidovať.

### Likvidácia plynovej bomby

Nepotrebné plynové bomby nepatria do komunálneho odpadu, ale musia sa zlikvidovať podľa predpisov.

- Prázdne plynové bomby odovzdajte do zberného miesta v obchode alebo v obci.

### Likvidácia obalu

Obal sa skladá z kartónu a príslušným spôsobom označených plastov, ktoré sa dajú recyklovať.

- Odvezte tieto materiály na recykláciu.



## Technické údaje

Číslo výrobku	330384, 330385, 330386, 330387, 330388, 330389
Výlučne schválené v <b>Bezpodmienečne dodržiavajte príslušnú špecifikáciu pre danú krajinu (druh plynu/pripojovací tlak)!</b>	Nemecko (DE) Rakúsko (AT) Švajčiarsko (CH) Česko (CZ) Slovensko (SK) Poľsko (PL) Slovinsko (SI) Chorvátsko (HR) Slovensko (SK) Taliansko (IT) Grécko (GR)
Druh plynu • DE, AT, CH, CZ, EE, FI, FR, HU, IT, NL, PL, RO, SI, SE, SK • BE, CH, CZ, FR, GB, GR, IT, SI, SK, BA	I3B/P (bután/propán) I3+
Pripojovací tlak • DE, AT, CH, CZ, SK • CZ, EE, FI, HU, IT, NL, RO, SI, SE, BE • BE, CH, CZ, FR, GB, GR, IT, RO, SI, BA • PL	50 mbar 30 mbar 28–30/37 mbar 37 mbar
Plynová fľaša	5 kg, 11 kg
Typ hadice	Trieda LPG 2
Priemer dýzy (hlavný horák)	0,75 mm (50 mbar) 0,88 mm (30 mbar) 0,88 mm (28–30/37 mbar) 0,79 mm (37 mbar)
Max. prípojná hodnota plynu celkom	655 g/h
Výkon celkom	ca. 9,0 kW

## Spis treści

Przed rozpoczęciem użytkowania...	53
Dla Państwa bezpieczeństwa	53
Montaż	55
Obsługa	55
Właściwe butle do gazu	57
Wąż i regulator ciśnienia	57
Opis węża do gazu	57
Czyszczenie i konserwacja	57
Przechowywanie, transport	58
Zakłócenia i pomoc	58
Utylizacja	59
Dane techniczne	59
Roszczenia gwarancyjne	107

## Przed rozpoczęciem użytkowania...

### Użytkowanie zgodne z przeznaczeniem

Grill służy do opiekania produktów przeznaczonych do grillowania (mięsa, ryb, warzyw, itp.).

Urządzenie jest dopuszczone do użytku tylko w następujących krajach:

#### 330384

- Niemcy (DE)
- Austria (AT)

#### 330385

- Szwajcaria (CH)

#### 330386

- Czechy (CZ)
- Słowacja (SK)
- Słowenia (SI)
- Bośnia (BA)

#### 330387

- Włochy (HU)

#### 330388

- Polska (PL)

#### 330389

- Włochy (IT)
- Grecja (GR)

Urządzenie nie jest przeznaczone do użytku komercyjnego. Koniecznie przestrzegać uznanych przepisów o zapobieganiu wypadkom i załączonych wskazówek bezpieczeństwa.

Wykonywać tylko czynności opisane w niniejszej instrukcji użycia. Każde inne zastosowanie jest niezgodne z przeznaczeniem i niedozwolone. Producent nie ponosi odpowiedzialności cywilnej za wynikające stąd szkody.

### Co oznaczają zastosowane symbole?

Ostrzeżenia i informacje w niniejszej instrukcji obsługi są wyraźnie oznaczone. W instrukcji wykorzystano następujące symbole:



**NIEBEZPIECZENSTWO! Bezpośrednie zagrożenie życia i zdrowia!** Bezpośrednio niebezpieczna sytuacja, która może spowodować śmierć lub ciężkie obrażenia.



**OSTRZEŻENIE! Prawdopodobne zagrożenie życia lub odniesienia obrażeń!** Sytuacja stanowiąca zagrożenie, która może spowodować śmierć lub ciężkie obrażenia.



**PRZESTROGA! Możliwe niebezpieczeństwo zranienia!** Niebezpieczna sytuacja, która może spowodować obrażenia.



**UWAGA! Niebezpieczeństwo uszkodzenia urządzenia!** Sytuacja, która może spowodować straty materialne.



**Wskazówka:** Informacje pozwalające na lepsze zrozumienie obsługi.

## Dla Państwa bezpieczeństwa

### Ogólne wskazówki bezpieczeństwa

- Aby zapewnić bezpieczną obsługę urządzenia, użytkownik musi przeczytać i zrozumieć instrukcję obsługi przed pierwszym użyciem urządzenia.
- Przestrzegać wszystkich wskazówek bezpieczeństwa pracy! Gdy nie przestrzega się wskazówek bezpieczeństwa, stwarza się zagrożenie dla siebie i innych.
- Przechowywać wszystkie instrukcje obsługi i wskazówki bezpieczeństwa do przyszłego wykorzystania.
- W przypadku sprzedaży lub przekazania urządzenia, należy również bezwzględnie przekazać niniejszą instrukcję obsługi.
- Urządzenia wolno używać tylko w nienagannym stanie technicznym. Jeżeli urządzenie lub jedna z jego części są uszkodzone, to naprawę musi wykonać odpowiedni specjalista.
- Nie używać urządzenia w pomieszczeniach zagrożonych wybuchem ani w pobliżu cieczy i gazów palnych!
- Wyłączone urządzenie zawsze zabezpieczyć przed niezamierzonym włączeniem.
- Nie używać urządzeń z uszkodzonym włącznikiem/wyłącznikiem.
- Nie dopuszczać dzieci do urządzenia! Chronić urządzenie przed dziećmi i osobami nieupoważnionymi.
- Nie przeciążać urządzenia. Urządzenia używać wyłącznie zgodnie z przeznaczeniem.
- Pracować zawsze, tylko będąc w dobrej kondycji i zachowując należyłą ostrożność. Osoby zmęczone, chore, będące pod wpływem alkoholu, leków lub środków odurzających są nieodpowiedzialne i nie są w stanie bezpiecznie używać urządzenia.
- Urządzenie nie jest przeznaczone do użytkowania przez osoby (także dzieci) znajdujące się w ograniczonym stanie fizycznym, sensorycznym lub umysłowym, bądź którym brakuje doświadczenia i/lub wiedzy, chyba że są pilnowane przez odpowiedzialne osoby i otrzymały od nich instrukcje na temat użytkowania urządzenia.
- Nie pozwól, aby dzieci korzystały z urządzenia dla zabawy.
- Należy zawsze przestrzegać obowiązujących krajowych i międzynarodowych przepisów BHP.

### Postępowanie podczas pracy z urządzeniami zasilanymi na baterie

- Stosować wyłącznie baterie dopuszczone przez producenta urządzenia.
- Niebezpieczeństwo pożaru! Nigdy nie ładować baterii.
- W przypadku nieużywania urządzenia, baterie przechowywać z dala od metalowych przedmiotów, które mogą być przyczyną zwarcia. Istnieje wówczas niebezpieczeństwo zranienia i pożaru.

- W przypadku nieprawidłowego zastosowania, z baterii może wypływać elektrolit. Może on powodować podrażnienia skóry i poparzenia. Bezwzględnie unikać kontaktu! Po przypadkowym kontakcie ze skórą dokładnie przemyć wodą. W przypadku kontaktu z oczami dodatkowo zasięgnąć niezwłocznie porady lekarza.

### **Odnosnie obchodzenia się z gazem**

#### **Gaz jest łatwo zapalny i wybuchowy. Proszę zmniejszać ryzyko eksplozji i pożarów:**

- Przed podłączeniem nowej butli do gazu urządzenie całkowicie schłodzić.
- W trakcie obchodzenia się z gazem zabrania się palenia i używania nieosłoniętego ognia.
- Przechowywać butle do gazu wyłącznie na świeżym powietrzu.
- Proszę chronić butle do gazu przed bezpośrednim oddziaływaniem promieni słonecznych.
- Nigdy nie stosować zardzewiałych butli gazowych lub butli z uszkodzonym zaworem.
- Butle używać wyłącznie w pozycji stojącej; nigdy ich nie kłaść.
- Nigdy nie próbować rozbierać zaworu gazowego lub regulatora ciśnienia.
- Nigdy nie narażać węży gazowych na bezpośrednie działanie promieni słonecznych lub nie dopuszczać do ich kontaktu z rozgrzаныmi powierzchniami.
- W przypadku zakłóceń w działaniu regulator gazu butli gazowej niezwłocznie zakręcić i poczekać, aż zgaśnie płomień.

### **Konserwacja**

- Regulator gazu butli gazowej niezwłocznie należy zakręcić przede wszystkim w trakcie wykonywania wszystkich prac na urządzeniu.
- Sprawdzić wszystkie przyłącza przewodów gazowych pod kątem szczelności. Proszę przed każdym użyciem zbadać wąż gazowym pod kątem rysów i uszkodzeń. W razie konieczności proszę go wymienić.
- Samodzielnie wolno wykonywać tylko te prace konserwacyjne i naprawcze, które zostały opisane poniżej. Wszelkie inne prace muszą być wykonane przez specjalistę.
- Stosować tylko oryginalne części zamienne. Tylko te części zamienne są specjalnie skonstruowane i odpowiednie dla tego urządzenia. Inne części zamienne prowadzą nie tylko do utraty gwarancji, ale również mogą stanowić zagrożenie dla użytkownika i środowiska.

### **Wskazówki specyficzne dla urządzenia**

- Grill należy używać wyłącznie na wolnym powietrzu.
- Przed pierwszym użyciem należy przeczytać instrukcję obsługi.
- UWAGA: Dostępne części mogą być bardzo gorące. Uniemożliwił dzieciom dostęp.
- Podczas pracy urządzenie należy trzymać z dala od materiałów łatwopalnych.
- Nie poruszać urządzenia podczas pracy.
- Po użyciu zamknąć dopływ gazu przy butli gazowej.
- W urządzeniu nie wolno wprowadzać zmian.
- Wąż do gazu ułożyć bez przekręcania i załamywania. Umieszczone na urządzeniu elementy prowadzące użyć do poprowadzenia węża do gazu.

- Węże do gazu należy regularnie sprawdzać i odnawiać, jeżeli wymagają tego krajowe przepisy lub przekroczone okres ważności.
- Rodzaj węża, którym urządzenie zostaje podłączone do butli gazowej, podaje producent. Nie wolno przekraczać maksymalnej długości 1,5 m.
- W żadnym wypadku nie manipulować przy urządzeniach zaplombowanych przez producenta.
- Stosować tylko regulatory gazu dopuszczone przez producenta.
- Nigdy nie używać w tym gazowym grillu węgla drzewnego ani innych paliw stałych.
- Grilla należy używać wyłącznie na wolnym powietrzu, nigdy w zamkniętych pomieszczeniach.
- Otworów wentylacyjnych schowka na butlę gazową nigdy nie wolno blokować, nawet podczas składowania.
- Przed wymianą butli urządzenie musi całkowicie ostygnąć. Butlę gazową wymieniać z dala od wszelkich źródeł zapłonu.
- Nigdy nie używać grilla pod zadaszeniem.
- Nigdy nie używać grilla w obniżeniu terenu, gdzie może się gromadzić wyciekający gaz.
- Bezpieczną eksploatację grilla można zapewnić tylko wtedy, gdy zostanie on zmontowany i ustawiony na trwałym, równym i dostatecznie nośnym podłożu.
- Sprawdzić wszystkie przyłącza gazowe pod kątem szczelności. Przed każdym użyciem sprawdzić wąż gazowy, czy nie ma widocznych pęknięć lub uszkodzeń. W razie potrzeby wymienić wąż.
- Butlę gazową stawiać w szafce pod urządzeniem tylko wtedy, gdy znajdują się tam odpowiednie elementy mocujące.
- Jeżeli zapali się tłuszcz, natychmiast zakręcić wszystkie pokręta oraz zawór na butli i odczekać do zgaśnięcia ognia.
- Nie zbliżać kabla zasilającego ani węża gazowego do nagrzaną powierzchnię.
- Przed uruchomieniem grill ustawić w stabilnym, równym i w miarę możliwości osłoniętym od wiatru miejscu.
- W pobliżu grilla nie wolno przebywać bez nadzoru dzieciom ani zwierzętom domowym. Szczególną ostrożność należy zachować podczas rozpalania!
- Grill można czyścić dopiero wtedy, gdy urządzenie całkowicie ostygnie.
- Podczas grillowania zawsze nosić rękawice.
- Należy nosić odpowiednią odzież. Długie, luźne rękawy szybko zajmują się ogniem!
- Po skończeniu grillowania nigdy nie pozostawiać gorącego grilla bez nadzoru. Niebezpieczeństwo obrażeń i pożaru!
- W żadnym wypadku nie wolno gazowego grilla gasić wodą.
- Należy używać odpowiednich akcesoriów. Akcesoria z długimi trzonkami chronią przed wysoką temperaturą. Widelca należy używać wyłącznie do zdejmowania gotowych produktów, lepsze są szczypcy lub łopatki. Nakłucie widelcem może spowodować wycieknięcie tłuszczu z produktu, a to doprowadzić do pojawienia się płomieni.
- Przed pierwszym użyciem grill należy rozpalic i rozgrzać, a paliwo musi się wyżarzyć przez co najmniej 30 minut.

- Nigdy nie dolewać płynnej podpałki ani nie dokładać nasączonego płynną podpałką węgla na gorący lub ciepły węgiel.
- Popioł usuwać dopiero po jego całkowitym ostygnięciu. Nigdy nie wyrzucać gorącego popiołu do odpadów domowych. Niebezpieczeństwo pożaru!
- Aby chronić się przed bakteriami chorobotwórczymi, grillowane wyroby należy przechowywać w lodówce lub zamrażarce. Grillowane wyroby, które zostały zamrożone, należy rozmrażać w lodówce lub w kuchence mikrofalowej. Surowe mięso i ryby należy przechowywać oddzielnie od innych produktów spożywczych. Myć wszystko, co miało styczność z surowym mięsem lub rybą. Posiłki należy dokładnie zagrząć, a pozostałą część potraw natychmiast schłodzić.

## Montaż



**NIEBEZPIECZENSTWO! Niebezpieczeństwo skaleczenia!** Elementy z blachy mogą mieć ostre krawędzie. Podczas montażu zachować ostrożność.

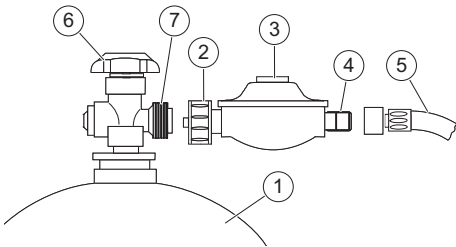

### Podłączenie butli gazowej

- Uwaga: Stosować wyłącznie odpowiedni regulator, który posiada certyfikat według EN16129.
- Wszystkie pokręta na korpusie grilla ustawić na WYŁ.
- Sprawdzić, czy zawór (6) butli gazowej jest zakręcony.
- Z gwintu podłączeniowego butli (7) odkręcić korek.
- Sprawdzić stan wszystkich uszczeltek; nie zakładać dodatkowych uszczeltek.
- Złączką nakrętkę (2) regulatora ciśnienia (3) przykręcić ręką do gwintu podłączeniowego butli w kierunku przeciwnym do kierunku ruchu wskazówek zegara (lewy gwint).

### Kontrola szczelności

- Złączką nakrętkę (2) i gwint podłączeniowy (4) węża (5) posmarować wodą mydlaną i sprawdzić, czy nie wydostają się pęcherze gazu.

Połączenia są szczelne, jeżeli nigdzie nie wydostają się pęcherze gazu.



**NIEBEZPIECZENSTWO! Niebezpieczeństwo wybuchu!** Surowo zabrania się kontroli szczelności przy użyciu otwartego ognia! Przestrzegać wskazówek bezpieczeństwa dla urządzeń gazowych! Podczas sprawdzania szczelności w pobliżu nie mogą się znajdować żadne źródła zapłonu. Nie palić! Koniecznie wymieniać uszkodzone węże i armaturę.



**NIEBEZPIECZENSTWO! Niebezpieczeństwo wybuchu!** Każdy wyciek gazu, bez względu na to, jak mały, jest niebezpieczny i należy go natychmiast naprawić. Wydostający się gaz może spowodować pożar, eksplozję, poważne obrażenia, a nawet śmierć.

## Kiedy sprawdzić wyciek gazu

Ważne jest, aby regularnie sprawdzać wycieki gazu:

- Po każdej wymianie butli gazowej.
- Przed każdym użyciem gazowego grilla.

Najlepiej przechowywać butelkę ze spryskiwaczem w pobliżu zaworu odcinającego przewodu gazowego.

## Wykrywanie wycieku gazu

Wyciek gazu często można rozpoznać po wyraźnym zapachu lub syczącym odgłosie. Aby dokładnie zlokalizować wyciek, wykonać test bańki mydlanej:

- Upewnić się, że wszystkie zawory sterujące palnika są wyłączone.
- Otworzyć główny zawór gazu na butli gazowej.
- Przygotować roztwór składający się z jednej części płynnego detergentu i jednej części wody.
- Pokryć lub spryskać wodą z mydłem wszystkie połączenia gazowe: od regulatora gazu i zaworu zasilającego do rury dystrybucyjnej (która zasilają palniki gazem).
- W miejscach nieszczelności powstają widoczne bańki mydlane.
- NIGDY nie używać otwartych płomieni (np. zapalek, zapalniczek lub płomieni zapłonowych) w celu sprawdzenia wycieku gazu. Jest to bardzo niebezpieczne i może spowodować eksplozję.

## Postępowanie w przypadku wycieku gazu

W przypadku stwierdzenia lub podejrzenia wycieku gazu:

- Natychmiast wyłączyć dopływ gazu u źródła (zawór butli).
- Ugasić płomienie, płomienie zapłonowe lub inne źródła zapłonu znajdujące się w pobliżu.
- Jeśli nieszczelność zostanie wykryta w punkcie połączenia (za pomocą testu baniek mydlanych), ostrożnie dokręcić nieszczelne połączenia śrubowe.
- Po dokręceniu połączeń śrubowych włączyć ponownie dopływ gazu i ponownie sprawdzić szczelność za pomocą testu baniek mydlanych.
- Jeżeli po ponownym dokręceniu nadal będzie wydobywał się gaz, należy całkowicie wyłączyć dopływ gazu.
- Natychmiast przewietrzyć obszar. Jeżeli butla gazowa znajduje się wewnątrz (np. w szafce lub schowku w grillu), przenieść ją ostrożnie i z zachowaniem zasad bezpieczeństwa do dobrze wentylowanego obszaru na wolnym powietrzu, z dala od źródeł zapłonu.
- Nie używać urządzenia.
- W celu uzyskania porady i naprawy należy skontaktować się ze sprzedawcą gazu lub wykwalifikowanym technikiem serwisu.

## Obsługa



**NIEBEZPIECZENSTWO! Niebezpieczeństwo poparzenia!** Nosić rękawice do grilla i odpowiednią odzież.



**NIEBEZPIECZENSTWO! Niebezpieczeństwo przecięcia** W trakcie produkcji dołożono wszelkich starań, aby urządzenie nie posiadało żadnych ostrych krawędzi. Należy ostrożnie obchodzić się z poszczególnymi elementami urządzenia, aby podczas montażu i uruchomienia uniknąć wypadków lub obrażeń.

## Wcześniej sprawdzić!

Sprawdzić, czy urządzenie jest bezpieczne:

- Sprawdzić, czy nie występują widoczne uszkodzenia.
- Sprawdzić, czy wszystkie części urządzenia są pewnie zamocowane.
- Sprawdzić wszystkie połączenia gazowe pod kątem szczelności.
- Sprawdzić, czy wszystkie pokręta są w pozycji WYŁ.
- Otworzyć do końca pokrywę grilla.

## Zapalanie



**NIEBEZPIECZENSTWO! W razie zapłonu tłuszczu istnieje niebezpieczeństwo poparzenia!** Płonący tłuszcz może spowodować poważne szkody rzeczowe i osobowe.

Przed użyciem sprawdzić, czy tłuszcz nie zgromadził się na wyjmowanej misce na tłuszcz i w wanience.

Nadmiar tłuszczu usunąć, aby nie dopuścić do pożaru.



**NIEBEZPIECZENSTWO! Niebezpieczeństwo poparzenia!** Przed zapaleniem zawsze należy całkowicie otworzyć pokrywę.

Nie pochylać się nad powierzchnią grilla!

## Przed zapaleniem

- Całkowicie otworzyć pokrywę grilla.
- Dokładnie wyczyścić powierzchnię grillowania.
- Upewnić się, że wszystkie głowice obsługowe są ustawione na „OFF”.
- Odkręcić całkowicie zawór przy butli.

## Zapalanie za pomocą zapłonu piezoelektrycznego (zwykły palnik główny i palnik boczny)

1. Powoli otworzyć zawór butli gazowej zgodnie z instrukcją obsługi butli gazowej.
2. Wcisnąć przycisk obsługowy palnika (oznaczony symbolem [⚡]) i obracać go w kierunku przeciwnym do ruchu wskazówek zegara, aż minie symbol i będzie słychać kliknięcie. Trzymać go w pozycji „MAX” aż palnik zapali się całkowicie.
3. Jeżeli palnik nie zapali się po 2-5-krotnym powtórzeniu kroków 1 i 2, należy obrócić przycisk obsługowy palnika w położenie „OFF”. Odczekać 5 minut, aż nagromadzony gaz odparuje, a następnie powtórzyć proces zapłonu.
4. Po zapaleniu palnika oznaczeniem [⚡] można zapalić wszystkie sąsiednie palniki (jeżeli występują), obracając odpowiednie pokręta do pozycji „MAX”.
5. Zawsze należy najpierw zapalać palnik oznaczony znakiem [⚡], a następnie sąsiednie palniki.

## Rozpalanie ręczne

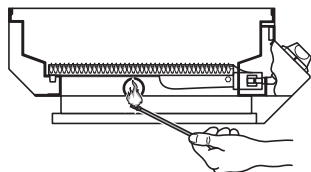

- Odkręcić całkowicie zawór przy butli.
- Wcisnąć wybrane pokrętko, przekręcić do pozycji „duży płomień” i równocześnie przez otwór z boku paleniska grilla włożyć możliwie długą, zapaloną zapałkę.

- W celu zapalenia innych palników wcisnąć pokrętko i przekręcić do pozycji „duży płomień”. Płomień przeskakuje samoczynnie.

## Regulowanie wysokości płomienia

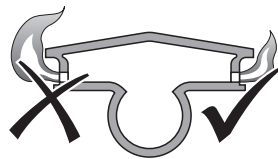

- Obracanie regulatora w kierunku przeciwnym do ruchu wskazówek zegara = mały płomień.
- Obracanie regulatora zgodnie z kierunkiem ruchu wskazówek zegara = duży płomień.

Zbyt duży, skaczący płomień oraz płomienie zakończone żółtymi językami są charakterystyczne dla zanieczyszczonych dysz palnika.

- Aby wyłączyć dany palnik, przekręcić regulator w kierunku zgodnym z kierunkiem ruchu wskazówek zegara.
- Zawór przy butli całkowicie zakręcić.

## Grillowanie

- Aby pozbyć się pozostałości poprodukcyjnych, przed pierwszym użyciem uruchomić grill na ok. 30 minut przy pełnej mocy bez nakładania potraw.



**NIEBEZPIECZENSTWO! Niebezpieczeństwo poparzenia!** Przy zamkniętej pokrywie grilla nigdy nie używać jednocześnie więcej niż dwóch palników włączonych na pełnej mocy.

- Przed użyciem nasmarować ruszt grilla niewielką ilością oleju spożywczego.
- Przed użyciem należy przez min. 5-10 minut rozgrzać grill przy zamkniętej pokrywie. Osiągniętą temperaturę można odczytać na zamontowanym termometrze.
- Zawsze należy grillować przy zamkniętej pokrywie. Każde otwarcie pokrywy wydłuża czas przyrządzania potraw.

## Grillowanie bezpośrednie

Grillowane wyroby należy opiekać w wysokiej temperaturze na ruszcie grilla bezpośrednio nad palnikami.

## Grillowanie pośrednie

Przy grillowaniu pośrednim potrawy opieka się nie bezpośrednio nad, lecz delikatnie w niskiej temperaturze z boku rusztu obok palników. Grillowane potrawy nie przypalają się, pozostają soczyste – krótko mówiąc: są zdrowsze.

## Po skończeniu grillowania

- Aby umożliwić wypalenie się nadmiaru tłuszczu, przez około 5 minut ustawić grill na duży płomień.
- Wyłączyć wszystkie palniki i zamknąć zawór przy butli.
- Przed zamknięciem pokrywy odczekać, aż grill całkowicie ostygnie.

## Właściwe butle do gazu

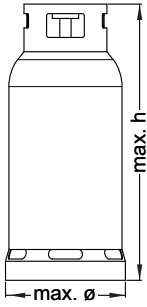

Dostępne butle są różnej wielkości.

Na ilustracji przedstawiono maksymalną wielkość butli.

- Maksymalna pojemność butli z gazem: 11 kg
- Maksymalna wysokość butli z gazem: 600 mm
- Maksymalna średnica butli z gazem: 300 mm

### Lokalizacja butli z gazem

Butlę gazową postawić w pobliżu grilla na płaskiej i równej powierzchni.

Długość węża do gazu nie może przekroczyć 1500 mm.

## Wąż i regulator ciśnienia

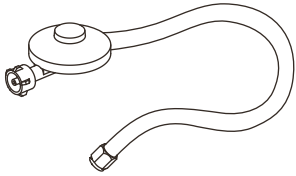

- Muszą nadawać się do gazu LPG
- Muszą być odporne na podane powyżej ciśnienie
- Wąż nie może być dłuższy niż 1500 mm
- Zakres dostawy gazowego grilla obejmuje jeden adapter do bezpośredniego połączenia węża/regulatora ciśnienia z gazowym grillem.
- Przed podłączeniem węża sprawdzić element łączący i gumowe pierścienie. W razie stwierdzenia jakichkolwiek rys, pęknięć lub oznak zużycia wąż musi zostać wymieniony.
- W trakcie użytku węża nie zginać, nie zgniatć ani nie skręcać.

Uwaga: Wąż i regulator ciśnienia. Ilustracja służy jedynie do celów demonstracyjnych

- Uwaga: Stosować wyłącznie odpowiedni regulator, który posiada certyfikat według EN16129.

## Opis węża do gazu

- PL/AT – Wąż PVC zgodny z EN 16436-1 2016, DIN EN 16436-2:2019. Gwintowana tuleja mosiężna 6,3 × 3,5 mm, G 1/4" LH. Długość 0,8 m.
- CH – wąż PVC zgodny z DIN EN 16436-2:2019. Gwintowana tuleja mosiężna 6,3 mm, G 1/4" LH. Długość 0,80 m.
- LU – wąż PVC zgodny z normą EN 16436-1 2016. Wąż PVC 8 mm, L = 0,8 m i 2 opaski.
- SE/HU/CZ/SK/NL/SI/IS – typ węża IS03821:2020. Wąż gumowy o średnicy wewnętrznej 8 mm, L = 0,80 m + 2 opaski

## Czyszczenie i konserwacja

### Stal nierdzewna i rdza

Nawet jeśli grill jest wykonany ze stali nierdzewnej, może rdzewieć, szczególnie w trudnych warunkach, takich jak chemikalia basenowe, słona woda, kwaśne deszcze lub zapyłone środowisko. Rdza rozprzestrzenia się, jeśli nie zostanie usunięta.

### Podstawowe czyszczenie

- Regularne czyszczenie zachowuje wygląd grilla:
- Piana z mydła: Wymieszać kilka kropli płynu do mycia naczyń z ciepłą wodą.
- Wycieranie: Części zewnętrzne czyścić miękką szmatką.
- Dokładne spłukiwanie: Dokładnie spłukać, aby pozbyć się pozostałości mydła i zacieków.
- Natychmiastowe osuszanie: Osuszyć stal nierdzewną za pomocą ręcznika, aby zapobiec zaciekom.

### Ochrona przed rdzą i szczególna pielęgnacja

- Trudne warunki: Jeśli grill znajduje się na wybrzeżu, basenach lub w strefie przemysłowej, będzie wymagał częstszego czyszczenia.
- Czyścik do stali nierdzewnej: Używać raz w tygodniu nieściernego środka do czyszczenia stali szlachetnej (do stosowania na zewnątrz). Za pomocą ściereczki z mikrołókna nanieść w kierunku słoików.



**Wskazówka:** NIE używać ręczników papierowych (powodują zadrapania).

NIE używać past do szorowania (uszkodzą one warstwę ochronną).

### Czyszczenie

#### Regularnie, w zależności od warunków użytkowania

Co?	Jak?
Czyszczenie grilla.	Powierzchnie ze stali nierdzewnej należy przecierać wodą z mydłem. Nie stosować ostrych przedmiotów ani agresywnych środków czyszczących. Dokładnie spłukać powierzchnie i osuszyć miękką ściereczką. W przypadku stali nierdzewnej grill należy wyczyścić zgodnie z opisem w punkcie „Stal nierdzewna i rdza”.
Czyszczenie pokrywy	Usunąć z pokrywy płatki przypominające lakier (nietoksyczny osad węglowy z grillowania). Usunąć osady węgla za pomocą szczotki do grilla ze stali nierdzewnej. Po grillowaniu wytrzeć pokrywę ręcznikiem papierowym, aby zmniejszyć ilość osadów.
Czyszczenie komory paleniskowej	Usunąć tłuszcz lub resztki jedzenia z komory paleniskowej. Zbyt duża ilość może spowodować pożar. Używać plastikowej ściereczki.
Czyszczenie rusztu grilla.	Ruszt należy czyścić mosiężną szczotką drucianą (nie używać stalowych szczotek drucianych). Nie wolno stosować ostrych przedmiotów ani agresywnych detergentów. Aby zapobiec korozji, nasmarować ruszt grilla niewielką ilością oleju roślinnego. Jeżeli ruszt jest wykonany ze stali nierdzewnej, należy go wyczyścić w sposób opisany w części „Stal nierdzewna i rdza”.
Czyszczenie szuflady na tłuszcz.	Szufladę na tłuszcz wytrzeć wodą z mydłem. Nie wolno stosować ostrych przedmiotów ani agresywnych detergentów.

Co?	Jak?
Oczyścić palnik.	Oczyścić palniki miękką szczotką lub przedmuchać sprężonym powietrzem. Zatkane otwory przeczyszczyć za pomocą wyciora do fajek lub drutu. Jeżeli palnik jest wykonany ze stali nierdzewnej, należy go wyczyścić w sposób opisany w części „Stal nierdzewna i rdza”.

### Usuwanie zatorów w zwężkach Venturiego

Zwężki Venturiego (węże prowadzące od zaworów sterujących do palników) mają kluczowe znaczenie dla prawidłowego mieszania gazu z powietrzem. Z biegiem czasu rury te mogą zostać zablokowane przez owady, pajęczyny lub brud, powodując nierównomierny płomień lub słabą wydajność palnika. Może to również prowadzić do przedwczesnego zapłonu gazu, co może uszkodzić urządzenie i spowodować obrażenia.

Jak usunąć niedrożność zwężek Venturiego:

- Upewnić się, że grill całkowicie ostygł i że dopływ gazu jest odłączony przy butli z gazem.
- Ostrożnie odłączyć palnik, aby uzyskać dostęp do zwężek Venturiego. Szczegółowe instrukcje dotyczące demontażu palników podano w instrukcji montażu w niniejszej instrukcji.
- Ostrożnie wyczyścić zwężki Venturiego za pomocą odpowiedniego narzędzia, takiego jak czyścik do rur, elastyczny drut lub cienka, nieuszkadzająca sonda, aby usunąć zatory. Nie używać narzędzi, które mogłyby porysować lub uszkodzić wnętrze rury.
- Po wyczyszczeniu ponownie włożyć palnik i zwrócić uwagę, aby zwężki Venturiego były prawidłowo osadzone nad otworami zaworów gazu.
- Po montażu przed uruchomieniem grilla zawsze wykonać test szczelności gazu (patrz część „Kontrola szczelności”).
- Regularnie sprawdzać zwężki Venturiego, szczególnie po dłuższym nieużywaniu, aby zapobiec zapychaniu.

### Konserwacja

**Regularnie, w zależności od warunków użytkowania**

Co?	Jak?
Sprawdzanie połączeń gazowych pod kątem szczelności.	► <i>Kontrola szczelności – str. 55</i>

### Przechowywanie, transport

#### Przechowywanie na wolnym powietrzu

- Gdy grill nie jest używany, należy zamknąć pokrywę grilla i przykryć go osłoną odporną na warunki atmosferyczne, aby zapobiec zabrudzeniu i uszkodzeniu. Przed przykryciem grilla odczekać, aż całkowicie ostygnie.

#### Przechowywanie w zamkniętych pomieszczeniach

- W razie nieużywania butlę gazową wyjąć i przechowywać ją na wolnym powietrzu. Przechowywać je zawsze w czystym i suchym miejscu w temperaturze pokojowej.
- Urządzenie należy przechowywać w suchym i zabezpieczonym przed mrozem miejscu.

#### Transport

- Do wysyłki używać w miarę możliwości oryginalnego opakowania.
- Podczas transportowania butli gazowych należy przestrzegać przepisów obowiązujących w danym kraju.

### Zakłócenia i pomoc



**NIEBEZPIECZENSTWO! Uwaga, niebezpieczeństwo zranienia!** Niefachowo wykonane naprawy mogą doprowadzić do tego, że urządzenie przestanie bezpiecznie działać. Stanowi to zagrożenie dla użytkownika i dla otoczenia.

Często drobne zakłócenia prowadzą do usterek. W większości przypadków można je usunąć samodzielnie. Proszę przed zwróceniem się do serwisu zajrzeć do poniższej tabeli. Zaoszczędzi Ci to trudu i ewentualnie także kosztów.

Błąd/zakłócenie	Przyczyna	Sposób usunięcia
Wyczuwalny zapach gazu.	Nieszczelne przyłącze gazu?	► <i>Kontrola szczelności – str. 55</i> ; zamknąć zawór butli gazowej; uszkodzone części natychmiast wymienić.
Palnik nie zapala się	Pokręta odkręcone?	Pokręto regulacyjne na WYŁ.
	Pusta butla gazowa?	Wymienić butlę z gazem.
	Zamknięty zawór przy butli?	Odkręcić zawór przy butli.
	Zanieczyszczony palnik?	Oczyścić palnik.
	Rozładowana bateria zapalnika?	Wymienić baterię.
	Brak iskry na bolcu zapłonowym?	Ustawić pozycję sworznia zapłonowego w taki sposób, aby możliwe było wytworzenie łuku elektrycznego.
Spalanie intensywnym płomieniem i przypalanie płyt ogniochronnych.	Zatkana dysza gazowa?	Wyjąć palnik, otworzyć dyszę gazową i usunąć zator.
	Płyty mocno zabrudzone?	Oczyścić płyty.
Zbyt niska temperatura.	Grillowana potrawa bardzo tłusta?	Podłożyć tackę aluminiową.
	Grill nie został rozgrzany?	Rozgrzać przez 5-10 min.
	Zanieczyszczony palnik?	Oczyścić palnik.
	Niewłaściwy rodzaj gazu?	Użyć rodzaju gazu zgodnie z tabliczką znamionową.

Błąd/zakłócenie	Przyczyna	Sposób usunięcia
	Zagięty i zatkany wąż?	Usunąć zagięcia.
	Zatkana dysza gazowa?	Wyjąć palnik, otworzyć dyszę gazową i usunąć zator.

Jeżeli usunięcie błędu we własnym zakresie nie jest możliwe, to należy zwrócić się bezpośrednio do serwisu. Należy zwrócić uwagę na fakt, że na skutek niefachowych napraw wygasa gwarancja, a ewentualne dodatkowe koszty napraw użytkownik musi pokryć we własnym zakresie.

## Utylizacja

### Utylizacja urządzenia

Nie wyrzucać urządzenia z odpadami domowymi! Należy je poddać właściwej utylizacji. Informacje na temat utylizacji można uzyskać w odpowiednim zakładzie utylizacji odpadów.

Przekreślony symbol kosza na odpady oznacza: Baterii i akumulatorów, sprzętu elektrycznego i elektronicznego nie wolno wyrzucać razem z odpadami domowymi. Mogą one zawierać substancje szkodliwe dla środowiska i zdrowia.



Użytkownicy są zobowiązani do usuwania zużytych urządzeń elektrycznych, starych baterii do urządzeń i akumulatorów oddzielnie od odpadów z gospodarstw domowych w oficjalnym punkcie zbiórki w celu zapewnienia właściwego dalszego przetwarzania. Zwrot zgodnie z ustawowymi regulacjami jest bezpłatny i może nastąpić np. za pośrednictwem komunalnego zakładu utylizacyjnego lub sprzedawcy.

## Dane techniczne

<b>Numer artykułu</b>	<b>330384, 330385, 330386, 330387, 330388, 330389</b>
Wyłącznie dopuszczony w/na	Niemcy (DE)
<b>Bezwzględnie przestrzegać odpowiednich skrótów dotyczących danych krajów (rodzaj gazu/ciśnienie podłączenia)!</b>	Austria (AT)
	Szwajcaria (CH)
	Czechy (CZ)
	Słowacja (SK)
	Słowenia (SI)
	Włochy (HU)
	Bośnia (BA)
	Polska (PL)
	Włochy (IT)
	Grecja (GR)
Rodzaj gazu	I3B/P (butan/propan)
• DE, AT, CH, CZ, EE, FI, FR, HU, IT, NL, PL, RO, SI, SE, SK	I3+
• BE, CH, CZ, FR, GB, GR, IT, SI, SK, BA	
Ciśnienie przyłącza	50 mbar
• DE, AT, CH, CZ, SK	30 mbar
• CZ, EE, FI, HU, IT, NL, RO, SI, SE, BE	28–30/37 mbar
• BE, CH, CZ, FR, GB, GR, IT, RO, SI, BA	37 mbar
• PL	5 kg, 11 kg
Butla gazowa	Klasa LPG 2
Typ węża	0,75 mm (50 mbar)
Średnica dysz (palnik główny)	0,88 mm (30 mbar)
	0,88 mm (28–30/37 mbar)
	0,79 mm (37 mbar)
Maks. całkowite obciążenie cieplne	655 g/h
Moc łączna	ca. 9,0 kW

Baterie, akumulatory i lampy które nie są zainstalowane na stałe w zużytych urządzeniach elektrycznych i które można usunąć w sposób nie niszczący, należy usunąć i utylizować oddzielnie przed utylizacją. Baterie litowe i zestawy baterii wszystkich systemów powinny być zwracane do punktów zbiórki tylko po rozładowaniu. Baterie muszą być zawsze chronione przed zwarciami poprzez zaklejenie biegunów.



Każdy użytkownik końcowy jest odpowiedzialny za usunięcie danych osobowych z utylizowanych, zużytych urządzeń.

### Złomowanie butli gazowej

Niepotrzebnych butli gazowych nie usuwać z odpadami domowymi, lecz utylizować zgodnie z przepisami.

- Proszę zdać puste butle gazowe w w punktach zbioru dystrybutora lub gminy.

### Utylizacja opakowania

Opakowanie składa się z pudełka i odpowiednio oznakowanych materiałów z tworzywa sztucznego, które poddają się recyklingowi.



- Materiały te należy przekazać do ponownego przetworzenia.

## Vsebina

Pred začetkom...	60
Za vašo varnost	60
Montaža	61
Upravljanje	62
Primerne plinske jeklenke	63
Gibka cev in regulator tlaka	63
Opis plinske gibke cevi	63
Čiščenje in vzdrževanje	63
Shranjevanje, transport	64
Motnje in pomoč	64
Odlaganje med odpadke	65
Tehnični podatki	65
Garancijski list	106

## Pred začetkom...

### Pravilna uporaba

Žar je namenjen za pečenje živil (meso, ribe, zelenjavo itd.) na žaru.

Naprava je predvidena samo za uporabo v naslednjih državah:

#### 330384

- Nemčija (DE)
- Avstrija (AT)

#### 330385

- Švica (CH)

#### 330386

- Češka (CZ)
- Slovaška (SK)
- Slovenija (SI)
- Bosna (BA)

#### 330387

- Madžarska (HU)

#### 330388

- Poljska (PL)

#### 330389

- Italija (IT)
- Grčija (GR)

Naprava ni namenjena za profesionalno uporabo. Upoštevati je treba splošno veljavne predpise za preprečevanje nesreč in priložena varnostna navodila.

Izvajajte samo dejavnosti, ki so opisane v teh navodilih za uporabo. Vsaka drugačna uporaba je nedovoljena, nepravilna uporaba. Proizvajalec ne prevzema odgovornosti za škodo, do katere pride zaradi nepravilne uporabe.

### Kaj pomenijo uporabljeni simboli?

Napotki za nevarnost in navodila so jasno označena v priročniku za uporabo. Uporabljeni so naslednji simboli:



**NEVARNOST! Neposredna življenjska nevarnost ali nevarnost poškodb!** Neposredna nevarna situacija, ki ima za posledico smrt ali hude poškodbe.



**OPOZORILO! Možna življenjska nevarnost ali nevarnost poškodb!** Splošna nevarna situacija, ki lahko povzroči smrt ali hude poškodbe.



**POZOR! Morebitna nevarnost poškodb!** Nevarna situacija, ki lahko povzroči telesne poškodbe.



**OBVESTILO! Nevarnost poškodb na napravi!**  
Situacija, ki lahko povzročijo materialno škodo.



**Nasvet:** Informacije, ki so navedene za boljše razumevanje poteka.

## Za vašo varnost

### Splošni varnostni napotki

- Za varno ravnanje s to napravo mora uporabnik naprave navodila prebrati in jih razumeti pred prvo uporabo.
- Upoštevajte vsa varnostna navodila! Če ne upoštevate varnostnih navodil, ogrožate sebe in ljudi okoli sebe.
- Vse priročnike za uporabo in varnostna navodila shranite za prihodnjo uporabo.
- Če napravo prodate ali daste naprej, nujno priložite tudi ta priročnik za uporabo.
- Napravo lahko uporabljate le, ko je v brezhibnem stanju. Če je naprava ali njen del okvarjen, jo/ga mora popraviti strokovnjak.
- Naprave ne uporabljajte v prostorih, kjer se lahko sproži eksplozija, ali v bližini gorljivih tekočin ali plinov!
- Izklopljeno napravo vedno zavarujte pred nenamer- nym vklopom.
- Ne uporabljajte naprav, pri katerih stikalo za vklop/ izklop ne deluje pravilno.
- Otrokom ne pustite blizu naprave! Napravo shranite varno pred otroci in nepooblaščenimi osebami.
- Naprave ne preobremenjujte. Napravo uporabljajte samo v namen, za katerega je predvidena.
- Vedno delajte preudarno in v dobrem stanju: Utrujenost, bolezen, uživanje alkohola, zdravil in drog je neodgovorno, kajti v tem primeru naprave ne morete več varno uporabljati.
- Ta naprava ni predvidena za uporabo s strani oseb (vključno z otroci) z omejenimi fizičnimi, senzornimi ali duševnimi sposobnostmi ali s pomanjkanjem izkušenj in/ali znanja, razen, če jih nadzira oseba, odgovorna za njihovo varnost, ali so prejele navo- dila, kako napravo uporabljati.
- Zagotovite, da otroci se z napravo ne igrajo.
- Vedno upoštevajte veljavne državne in mednarodne varnostne, zdravstvene in delovne predpise.

### Ravnanje z napravami na baterije

- Uporabljajte le baterije, ki jih priporoča proizvajalec.
- Nevarnost požara! Baterij nikoli ne polnite.
- Ko baterij ne uporabljate, naj ne pridejo v stik s kovinskimi predmeti, ki lahko povzročijo kratki stik. Obstaja nevarnost poškodb in nevarnost požara.
- Pri napačni uporabi lahko iz baterije izstopi tekočina. Baterijska tekočina lahko povzroči draženje kože in opekline. Obvezno preprečite stik! Pri naključnem stiku, temeljito sperite z vodo. Če pride v oči, dodatno nemudoma poiščite zdravniško pomoč.

### K ravnanju s plinom

#### Plin je lahko vnetljiv in eksploziven. Zmanjšajte tve- ganje eksplozije in požara:

- Pred priključitvijo nove plinske jeklenke napravo popolnoma ohladite.
- Kajenje in vsak odprt ogenj je ob rokovanju s plinom prepovedan.
- Plinske jeklenke hranite le na prostem.
- Plinske jeklenke zaščitite pred neposredno sončno svetlobo.

- Nikoli ne uporabljajte zarjavelih ali obtolčenih plinskih jeklenk ali jeklenk s poškodovanim ventilom.
- Plinske jeklenke zmeraj uporabljajte v pokončnem položaju, nikoli v ležečem.
- Nikoli ne poskušajte razstavljati plinskega ventila ali tlačnega regulatorja.
- Plinske cevi nikoli ne izpostavljajte neposredni sončni svetlobi ali ne dovolite stika s segretim površinami.
- Pri motnjah delovanja takoj zaprite regulator za dotok plina plinske jeklenke in počakajte, da plamen ugasne.

### Vzdrževanje

- Pred vsemi deli na napravi zmeraj zaprite regulator za dotok plina plinske jeklenke.
- Vse priključke plinskega voda preverite za tesnjenje. Preiščite plinsko cev pred vsako uporabo za razpoke ali poškodbe. Po potrebi jo zamenjajte.
- Izvajate lahko le vzdrževalna dela in odpravljanje motenj, ki so opisane tukaj. Vsa druga dela mora izvesti strokovnjak.
- Uporabljajte le originalne nadomestne dele. Samo takšni nadomestni deli so primerni in izdelani za napravo. Drugi nadomestni deli ne povzročijo le izgube garancije, ampak lahko tudi ogrožajo vas in vašo okolico.

### Varnostna opozorila specifična za napravo

- Uporabljajte samo na prostem.
- Pred začetkom uporabe preberite navodila za uporabo.
- POZOR: Dostopni deli so lahko zelo vroči. Otrokom ne dovoliti v bližino.
- Med uporabo napravi ne približevati gorljivih materialov.
- Naprave med delovanjem ne premikajte.
- Po uporabi zaprite dovod plina na plinski jeklenki.
- Naprave ni dovoljeno spreminjati.
- Plinsko gibko cev položite tako, da ne bo zvita ali prepognjena. Uporabite obstoječe točke na napravi za napeljavo plinske gibke cevi.
- Plinske gibke cevi je treba redno preverjat in menjavati, če to zahtevajo državni predpisi in/ali se preokarači čas uporabe cevi.
- Vrsto cevine napeljave, s katero napravo priključite na plinsko jeklenko, določi proizvajalec. Najv. dolžine 1,5 m ni dovoljeno prekoračiti.
- Delov, zapečatenih s strani proizvajalca, nikakor ni dovoljeno spreminjati.
- Uporabljajte samo plinske regulatorje, ki jih je proizvajalec preizkusil in odobril.
- V plinskem žaru nikoli ne uporabljajte oglja ali drugih trdih goriv.
- Žar uporabljajte le na prostem, nikoli v zaprtih prostorih.
- Prezračevalnih odprtih postavitvenega prostora plinske jeklenke ne smete nikoli zapirati, tudi ne pri skladiščenju.
- Pred zamenjavo plinske jeklenke počakajte, da se plinska naprava povsem ohladi. Pri zamenjavi plinske jeklenke ne približujte nobenega vira vžiga.
- Žara nikoli ne uporabljajte pod nadstreškom.
- Žara nikoli ne uporabljajte v ugrezih, v katerih bi se lahko zbiral uhajajoč plin.
- Varno delovanje žara je zagotovljeno samo, če je nameščen in postavljen na stabilno, ravno podlago z dovolj veliko nosilnostjo.
- Preverite dobro tesnjenje vseh priključkov plinske napeljave. Pred vsako uporabo pregledajte plinsko cev glede morebitnih razpok in poškodb. Cev po potrebi zamenjajte.
- Plinsko jeklenko postavite v omarico pod napravo samo, če je v njej ustrezen sprejem.

- Če zagori mast, nemudoma zaprite vse vrtljive regulatorje in ventil jeklenke in počakajte, da ogenj ugasne.
- Električni kabel in plinska cev naj se nahajata stran od segretim površin.
- Žar morate pred vključitvijo namestiti na varno, ravno mesto in jo po možnosti položiti tako, da je zaščiten pred vetrom.
- Otroci in domače živali se ne smejo nenadzorovano zadrževati v bližini žara. Posebna previdnost je potrebna pri prižiganju!
- Žar očistite šele, ko se naprava popolnoma ohladi.
- Pri peki na žaru vedno nosite rokavice za žar.
- Nosite primerno obleko. Dolgi, ohlapni rokavi se hitro vnamejo!
- Po peki na žaru, žara nikoli ne pustite nenadzorovane. Nevarnost poškodbe in požara!
- Plinskega žara ne smete nikoli gasiti z vodo.
- Uporabite ustrezne pripomočke. Pribor z dolgim držalom varujejo pred vročino. Z vilicami dvigujte samo pečena živila, še boljše pa so klešče ali obračalnik. Ob natikanju s konico vilic vam lahko iz živil steče mast in lahko nastanejo plameni.
- Žar pred prvo uporabo ogrejte in pustite, da gorivo vsaj 30 minut žari.
- Nikoli ne polivajte vžigalne tekočine ali dodajajte oglja, prepojenega z vžigalno tekočino, na vroče ali toplo oglje.
- Pepel odstranite šele, ko se ta popolnoma ohladi. Vročega pepela ne smete nikoli odstraniti med gospodinjske odpadke. Nevarnost požara!
- Da bi se zavarovali pred bakterijami, ki lahko povzročijo bolezni, hranite živila ohlajena ali zamrznjena. Globoko zamrznjena živila odtalite v hladilniku ali mikrovalovni pečici. Surovo meso in ribe hranite ločeno od drugih živil. Operite vse, kar je bilo v stiku s surovim mesom ali ribami. Svoje obroke dobro specite in takoj ohladite ostanke.

### Montaža



**NEVARNOST! Nevarnost ureza!** Kovinski deli imajo lahko ostre robove. Pri montaži bodite previdni.

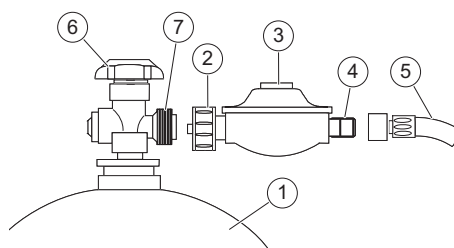

#### Priključitev plinske jeklenke

- Pozor: Uporabite le primeren regulator, certificiran v skladu z EN 16129.
  - Vse vrtljive regulatorje na ogrodju grelnika postavite na IZKLJUČEN položaj.
  - Preverite, ali je ventil plinske jeklenke (6) zaprt.
  - Odvijte varnostni pokrov priključnega navoja jeklenke (7).
  - Preverite morebitne poškodbe vseh tesnil; ne namestite dodatnih tesnil.
  - Krovno matico (2) tlačnega regulatorja (3) z roko privijte v nasprotni smeri urinega kazalca na priključni navoj jeklenke (levi navoj).

#### Preverjanje tesnjenja

- Krovno matico (2) in priključni navoj (4) gibke cevi (5) namažite z milnico in preverite, če se pojavijo mehurčki. Povezave tesnijo, če ne pride do nastajanja mehurčkov.



**NEVARNOST! Nevarnost eksplozije!** Preverjanje tesnjenja z odprtim plamenom je strogo prepovedano!

Obvezno upoštevajte varnostna navodila za delo s plinom!

Med preverjanjem tesnjenja se v bližini ne smejo nahajati nobeni viri vžiga. Ne kadite!

Obvezno zamenjajte porozne ali poškodovane cevi in armature.



**NEVARNOST! Nevarnost eksplozije!** Vsako uhajanje plina, ne glede na to, kako majhno je, je nevarno in ga je treba takoj odpraviti. Puščanje plina lahko povzroči požar, eksplozije, hude poškodbe ali celo smrt.

### Kdaj morate preveriti uhajanje plina

Pomembno je, da redno preverjate uhajanje plina:

- Po vsaki menjavi plinske jeklenke.
- Pred vsako uporabo plinskega žara.

Najbolje je, da imate v bližini zapornega ventila plinovoda razpršilno stekleničko z milnico.

### Prepoznavanje uhajanja plina

Uhajanje plina pogosto prepoznamo po izrazitem vonju ali sikanju. Če želite natančno določiti mesto uhajanja, izvedite preskus z milnimi mehurčki:

- Prepričajte se, da so vsi krmilni ventili gorilnika izklopljeni.
- Odprite glavni plinski ventil plinske jeklenke.
- Pripravite raztopino iz enega dela tekočega detergenta in enega dela vode.
- Z milnico premažite ali popršite vse plinske priključke: od regulatorja plina in dovodnega ventila do razdelilne cevi (ki oskrbuje gorilnike s plinom).
- Na morebitnih mestih, ki ne tesnijo, se bodo pojavili vidni milni mehurčki.
- Za preverjanje uhajanja plina NIKOLI ne uporabljajte odprtega ognja (npr. gorečih vžigalic, vžigalnikov ali vžigalnih plamenov). To je zelo nevarno in lahko povzroči eksplozijo.

### Postopek pri uhajanju plina

Če odkrijete ali sumite na uhajanje plina:

- Takoj izklopite dovod plina na viru (ventil plinske jeklenke).
- Ugasnite vse odprte plamene, vžigalne plamene ali druge vire vžiga v bližini.
- Če je puščanje zaznano na priključni točki (s preskusom z milnimi mehurčki), previdno zategnite vijajčne spoje, ki ne tesnijo.
- Ko so vijajčni spoji zategnjeni, ponovno vključite dovod plina in s preskusom z milnimi mehurčki ponovno preverite uhajanje.
- Če po ponovnem zategovanju plin iz vijajčnega spoja uhaja še naprej, povsem izklopite dovod plina.
- Območje takoj prezračite. Če je plinska jeklenka v zaprtem prostoru (npr. v omari ali prostoru za shranjevanje v žaru, če je na voljo), jo previdno in varno prestavite na dobro prezračevano mesto na prostem, stran od virov vžiga.
- Naprave ne uporabljajte.
- Za nasvet in popravilo se obrnite na prodajalca plina ali usposobljenega serviserja.

### Upravljanje



**NEVARNOST! Nevarnost opeklin!** Uporabljajte rokavice za žar in ustrezna oblačila.



**NEVARNOST! Nevarnost ureza** Pri izdelavi se je vložilo veliko truda pri delu v to, da se bi izognili ostrim robovom na tej napravi. S posameznimi deli naprave ravnajte pazljivo, da bi se izognili nesrečam oz. poškodbam med montažo in uporabo.

### Prej preverite!

Preverite varno stanje naprave:

- Preverite, ali je vidno poškodovana.
- Preverite, ali so vsi deli trdno montirani.
- Preverite dobro tesnjenje vseh plinskih priključkov.
- Preverite, če so vsa vrtljiva stikala v položaju za izklop.
- Pokrov žara popolnoma odprite.

### Prižig



**NEVARNOST! Nevarnost opeklin zaradi možnega požara masti!** Če se zaneti mast, lahko pride do grotne škode ali telesnih poškodb. Pred uporabo preverite odstranljivo lovilno posodo masti, če je v njej nakopičena mast. Odvečno mast odstranite, da preprečite požar masti.



**NEVARNOST! Nevarnost opeklin!** Pokrov pred prižigom popolnoma odprite. Ne nagibajte se preko površine za peko!

### Pred vžigom

- Popolnoma odprite pokrov žara.
- Temeljito očistite površino žara.
- Prepričajte se, da so vsi upravljalni gumbi nastavljeni na „OFF“ (IZKLOPLJENO).
- V celoti odprite ventil jeklenke.

### Vžiganje s piezo vžigom (običajni glavni in stranski gorilnik)

1. V skladu z navodili za uporabo plinske jeklenke počasi odprite ventil plinske jeklenke.
2. Pritisnite gumb za upravljanje gorilnika (označen s simbolom [Φ]) in ga obračajte v nasprotni smeri urinega kazalca, dokler ne premakne preko simbola in zaslišite klik. Pridržite ga v položaju „MAX“, dokler se gorilnik popolnoma ne vžge.
3. Če se gorilnik po 2–5-kratni ponovitvi korakov 1 in 2 ne vžge, gumb za upravljanje gorilnika obrnite v položaj „OFF“ (IZKLOP). Počakajte 5 minut, da nakopičeni plin izhlapi, nato pa ponovite postopek vžiga.
4. Če vžgete gorilnik z oznako [Φ], lahko vžgete vse sosednje gorilnike (če so na voljo) tako, da ustrezne vrtljive gumbe obrnete v položaj „MAX“.
5. Vedno najprej vžgite gorilnik z oznako [Φ] in šele nato sosednje gorilnike.

### Ročni vžig

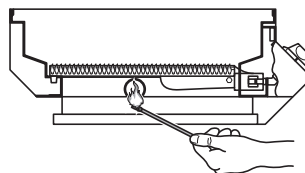

- V celoti odprite ventil jeklenke.
- Pritisnite zadevni vrtljivi regulator, nastavite na „velik plamen“ in istočasno potisnite skozi luknjo v ponvi žara čim daljšo šibico.
- Za prižig drugih gorilnikov pritisnite na vrtljivi regulator in nastavite na „velik plamen“. Plamen preskoči samodejno.

## Nastavitev višine plamena

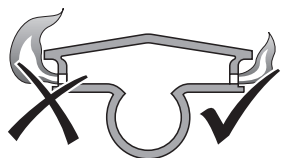

- Vrtenje regulatorja v nasprotni smeri urinega kazalca = majhen plamen.
  - Vrtenje regulatorja v smeri urinega kazalca = veliki plamen.
- Preveliki, plapolajoči plameni in plameni z rumenimi konicami nakazujejo na onesnažene šobe gorilnika.
- Regulator zavrtite v skrajno desno, da izključite vsakokratni gorilnik.
  - Povsem zaprte ventil jeklenke.

### Peka na žaru

- Pred prvo uporabo pustite žar pribl. 30 minut delovati na največjem plamenu brez hrane za peko, da odstranite ostanke proizvodnje.



**NEVARNOST! Nevarnost opeklin!** Pri zaprtem pokrovu žara nikoli istočasno ne uporabljajte več kot dva gorilnika na največjem plamenu.

- Rešetko žara pred uporabo nekoliko namažite z jedilnim oljem.
- Žar pred uporabo za najmanj 5-10 minut ogrejte z zaprtim pokrovom. Dosežena temperatura je razvidna na vgrajenem termometru.
- Vedno pecite z zaprtim pokrovom. Vsako odpiranje pokrova podaljša čas kuhanja.

### Neposredno pečenje na žaru

Hrana za peko se peče na rešetki žara neposredno nad gorilniki pri visokih temperaturah.

### Posredno pečenje na žaru

Pri posrednem pečenju na žaru se hrana za peko ne peče neposredno nad gorilniki, ampak na strani rešetke žara pri nizkih temperaturah. Hrana za peko se ne prisodi in ostane sočna – na kratko: je bolj zdrava.

### Po pečenju na žaru

- Žar za pribl. 5 minut obrnite na veliki plamen, da zgori odvečna mast.
- Izklopite vse gorilnike in zaprite ventil jeklenke.
- Pustite, da se žar popolnoma ohladi, preden zaprete pokrov.

## Primerne plinske jeklenke

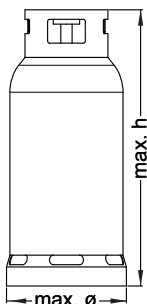

Obstajajo številne velikosti jeklenk.

Na sliki je prikazana največja velikost jeklenke.

- Kapaciteta plinske jeklenke: najv. 11 kg
- Višina plinske jeklenke: najv. 600 mm
- Premer plinske jeklenke: najv. 300 mm

### Položaj plinske jeklenke

Plinsko jeklenko postavite na ploska in ravna tla v bližini žara.

Plinska gibka cev je lahko dolga največ 1500 mm.

## Gibka cev in regulator tlaka

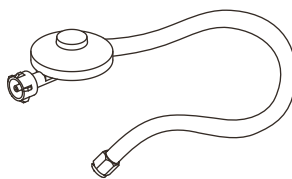

- Morata biti primerna za plin LPG
- Morata biti primerna za zgoraj navedeni plin
- Gibka cev ne sme biti daljša od 1500 mm.
- V obsegu dostave plinskega žara so vključeni posamezni adapterju za vzpostavitev neposredne povezave med gibko cevjo/regulatorjem tlaka in plinskim žarom.
- Pred priklopom gibke cevi preverite povezovalni del in gumijaste obroče. Pri morebitnih znakih razpok ali obrabe je treba gibko cev zamenjati.
- Med uporabo gibke cevi ne stiskajte, prepogibajte ali zvijajte.

Pozor: Gibka cev in regulator tlaka. Slika je zgolj simbolična.

- Pozor: Uporabite le primeren regulator, certificiran v skladu z EN 16129.

## Opis plinske gibke cevi

- DE/AT – PVC-cev v skladu s standardi EN 16436-1 2016, DIN EN 16436-2:2019. 6,3 × 3,5 mm, G ¼" laki na osnovi topil, medeninasta navojna puša. Dolžina 0,8 m.
- CH – PVC-cev v skladu s standardom DIN EN 16436-2:2019. 6,3 mm, G ¼" laki na osnovi topil, medeninasta navojna puša. Dolžina 0,80 m.
- LU – PVC-cev v skladu s standardom EN 16436-1 2016. 8 mm, PVC-cev, D = 0,8 m in 2 objemki za gibke cevi.
- SE/HU/CZ/SK/NL/SI/IS – vrsta cevi ISO3821:2020. Gumijasta cev z notranjim premerom 8 mm, D = 0,80 m, + 2 objemki za gibke cevi

## Čiščenje in vzdrževanje

### Nerjavno jeklo in rja

Tudi če je žar izdelan iz nerjavnega jekla, lahko zarjavi, zlasti v težkih razmerah, kot so bližina bazenskih kemikalij, slana voda, kisli dež ali prašno okolje. Če rje ne odstranite, se ta širi.

### Osnovno čiščenje

- Redno čiščenje ohranja dober videz vašega žara:
- Milnica: Nekaj kapljic detergenta zmešajte s toplo vodo.
- Obrišite: Zunanjo stran očistite z mehko krpo.
- Temeljito sperite: Da bi se izognili ostankom mila in madežem, temeljito sperite.
- Takoj posušite: Da bi se izognili vodnim madežem, nerjavno jeklo osušite z brisačo.

### Zaščita pred rjo in posebna nega

- Težke razmere: Če je vaš žar na obali, ob bazenu ali v industrijskih območjih, ga bolj pogosto očistite.
- Čistilo za nerjavno jeklo: Uporabljajte neabrazivno čistilo za nerjavno jeklo enkrat tedensko (za zunanjo uporabo). S krpo iz mikrovlaken ga nanosite v vzdolžni smeri.



**Nasvet:** NE uporabljajte papirnatih brisač (povzročajo praske).

NE uporabljajte čistilnih past (poškodujejo zaščitni sloj).

### Pregled čiščenja

### Redno, glede na pogoje uporabe

Kaj?	Kako?
Očistite žar.	Površine iz nerjavnega jekla obrišite z milom in vodo. Ne uporabljajte ostrih predmetov ali agresivnih čistilnih sredstev. Površine temeljito sperite in jih osušite z mehko krpo. Pri nerjavnem jeklu očistite žar, kot je opisano v poglavju „Nerjavno jeklo in rja“.
Čiščenje pokrova	S pokrova odstranite „laku podobne“ kosmiče (nestrupene ogljikove obloge od pečenja na žaru). S krtačo za žar iz nerjavnega jekla odstranite ogljikove obloge. Po končani peki pokrov preprosto obrišite s papirnato brisačo – tako zmanjšate nastanek oblog.
Čiščenje kurišča	S kurišča odstranite ostanke maščobe ali hrane. Preveč ostankov lahko povzroči požar. Uporabite plastično krpo.
Očistite rešetko žara.	Rešetko čistite s krtačo za žar z medenastimi ščetinami (ne z jeklenimi ščetinami). Ne uporabljajte ostrih predmetov ali agresivnih čistilnih sredstev. Rešetko žara premažite z nekoliko rastlinskega olja, da preprečite korozijo. Če je rešetka izdelana iz nerjavnega jekla, jo očistite, kot je opisano v poglavju „Nerjavno jeklo in rjanerjavnem jeklu in rji“.
Očistite predal za mast.	Predal za mast obrišite z vodo in milom. Ne uporabljajte ostrih predmetov ali agresivnih čistilnih sredstev.
Očistite gorilnik.	Gorilnik očistite s krtačko ali izpihajte s stisnjenim zrakom. Zamašene luknje očistite s čistilom za pipe ali žico. Če je gorilnik izdelan iz nerjavnega jekla, jo očistite, kot je opisano v poglavju „Nerjavno jeklo in rjai“.

### Odstranjevanje zamašitev v Venturijevih ceveh

Venturijeve cevi (cevi, ki vodijo od krmilnih ventilov do gorilnikov) so ključnega pomena za pravilno mešanje plina in zraka. Sčasoma se lahko te cevi zamašijo z žuželkami, pajčevino ali umazanijo, kar povzroči neenakomeren plamen ali slabo delovanje gorilnika. To lahko povzroči tudi povratni vžig, pri katerem se plin prezgodaj vname, kar lahko poškoduje napravo in povzroči poškodbe.

Če želite odstraniti zamašitev v Venturijevih ceveh:

- Prepričajte se, da se je žar popolnoma ohladil in da je dovod plina na plinski jeklenki izklopljen.

- Previdno odstranite gorilnike, da pridete do Venturijevih cevi. Podrobna navodila za odstranitev gorilnikov so na voljo v navodilih za namestitve v teh navodilih.
- Če želite odstraniti zamašitve, Venturijeve cevi skrbno očistite z ustreznim orodjem, kot so čistilnik cevi, gibljiva žica ali tanka, nepoškodovana sonda. Ne uporabljajte orodij, ki bi lahko opraskala ali poškodovala notranjost cevi.
- Po čiščenju zamenjajte gorilnike in se prepričajte, da so Venturijeve cevi pravilno nameščene nad odprtini plinskega ventila.
- Po ponovnem sestavljanju pred uporabo žara vedno opravite preskus uhajanja plina (glejte poglavje „Preverjanje tesnjenja“).
- Zamašitev preprečite tako, da redno preverjate Venturijeve cevi, še posebej po daljšem obdobju neuporabe.

### Pregled vzdrževanja

#### Redno, glede na pogoje uporabe

Kaj?	Kako?
Preverite tesnjenje plinskih priključkov.	► <i>Preverjanje tesnjenja</i> – str. 61

### Shranjevanje, transport

#### Shranjevanje na prostem

- Kadar žara ne uporabljate, zaprite pokrov žara in žar pokrijte s pokrivalom, odpornim na vremenske vplive, da preprečite nečistoče in poškodbe. Počakajte, da se žar popolnoma ohladi, preden ga pokrijete.

#### Shranjevanje v zaprtih prostorih

- Ko žara ne uporabljate, odstranite plinsko jeklenko in jo shranite na prostem. Vedno jo shranjujte čistega in suho na sobni temperaturi.
- Napravo shranjujte v suhem prostoru brez zmrzali.

#### Transport

- Ob odpremi, če je možno, uporabite originalno embalažo.
- Za transport plinskih jeklenk upoštevajte trenutno veljavne državne predpise.

### Motnje in pomoč



#### NEVARNOST! Pozor, nevarnost poškodb!

Nestrokovna popravila lahko povzročijo, da naprava več ne deluje varno. S tem ogrožate sebe in svojo okolico.

Pogosto gre le za majhno napako, ki vodi do motnje. Večinoma jo lahko odpravite sami. Prosimo vas, da si najprej ogledate naslednji seznam, preden se obrnete na servis. Tako prihranite veliko truda in morebiti tudi stroškov.

Napaka/motnja	Vzrok	Ukrep
Zazan je vonj po plinu.	Ali plinski priključek ne tesni?	► <i>Preverjanje tesnjenja</i> – str. 61; zaprite ventil plinske jeklenke; poškodovane dele takoj zamenjajte.
Gorilnik se ne prižge.	Je vrtljivi regulator odprt?	Vrtljivi regulator nastavite na IZKLOP.
	Ali je plinska jeklenka prazna?	Zamenjajte plinsko jeklenko.
	Ali je ventil na jeklenki zaprt?	Odprite ventil jeklenke.
	Onesnažen gorilnik?	Očistite gorilnik.
	Prazna baterija vžiga?	Zamenjajte baterijo.
Močni plameni in gorenje na ploščah za zaščito pred plameni.	Ni iskre na zatiču?	Položaj zatiča nastavite tako, da se lahko ustvari električni oblok.
	Je plinska šoba zamašena?	Odstranite gorilnik, odprite plinsko šobo in odstranite zamašitev.
	Plošče so močno onesnažene?	Očistite plošče.

Napaka/motnja	Vzrok	Ukrep
Prenizka temperatura.	Pečena živila so zelo mastna?	Podložite aluminijasto skledo za žar.
	Zar ni bil ogret?	Vnaprej ogrejte za 5–10 min.
	Onesnažen gorilnik?	Očistite gorilnik.
	Neustrezna vrsta plina?	Uporabite vrsto plina v skladu s tipsko ploščico.
	Upognjena in zamašena cev?	Odstranite pregibe.
	Je plinska šoba zamašena?	Odstranite gorilnik, odprite plinsko šobo in odstranite zamašitev.

V primeru, da sami ne znate odpraviti napake, vas prosimo, da se neposredno obrnete na servis. Upoštevajte, da se zaradi nestrokovnih popravil izniči tudi garancijski zahtevki in boste morebiti imeli dodatne stroške.

## Odlaganje med odpadke

### Odlaganje naprave med odpadke

Ta naprava ne spada med gospodinjske odpadke! Odstranite jo strokovno. Informacije o tem dobite pri pristojni družbi za odlaganje odpadkov.

Simbol prečrtanega koša za smeti pomeni: baterij in akumulatorjev ter elektronskih in električnih naprav ni dovoljeno metati med gospodinjske odpadke. Vsebujejo lahko namreč okolju in zdravju škodljive snovi.



Potrošniki so dolžni odpadne elektronske naprave ter rabljene baterije in akumulatorje naprav odstraniti ločeno od gospodinjskih odpadkov prek uradnih zbimih mest ter tako poskrbeti za pravilno nadaljnjo uporabo in recikliranje teh. Vračilo je v skladu z zakonskimi predpisi mogoče brezplačno, npr. v komunalnem obratu za ravnanje z odpadki ali pri trgovcu.

## Tehnični podatki

<b>Številka artikla</b>	<b>330384, 330385, 330386, 330387, 330388, 330389</b>
Izključno dovoljeno v	Nemčija (DE)
<b>Obvezno upoštevajte specifikacije vsakokratne države (vrsta plina/priključni tlak)!</b>	Avstrija (AT)
	Švica (CH)
	Češka (CZ)
	Slovaška (SK)
	Slovenija (SI)
	Madžarska (HU)
	Bosna (BA)
	Poljska (PL)
	Italija (IT)
	Grčija (GR)
Vrsta plina	I3B/P (butan/propan)
• DE, AT, CH, CZ, EE, FI, FR, HU, IT, NL, PL, RO, SI, SE, SK	I3+
• BE, CH, CZ, FR, GB, GR, IT, SI, SK, BA	
Priključni tlak	50 mbar
• DE, AT, CH, CZ, SK	30 mbar
• CZ, EE, FI, HU, IT, NL, RO, SI, SE, BE	28–30/37 mbar
• BE, CH, CZ, FR, GB, GR, IT, RO, SI, BA	37 mbar
• PL	5 kg, 11 kg
Plinska jeklenka	LPG razred 2
Tip cevi	0,75 mm (50 mbar)
Premer šobe (glavni gorilnik)	0,88 mm (30 mbar)
	0,88 mm (28–30/37 mbar)
	0,79 mm (37 mbar)
Najv. skupna priključna vrednost plina	655 g/h
Skupna moč	ca. 9,0 kW

Baterije, akumulatorje in svetila, ki niso fiksno vgrajeni v odpadno električno opremo in jih je mogoče odstraniti brez poškodovanja, je treba pred odstranitvijo opreme odstraniti in zavreči ločeno. Litijeve baterije in akumulatorske pakete vseh sistemov je treba oddati na zbirno mesto samo povsem izpraznjene. Pole baterij je treba vedno prelepiti in jih tako zaščititi pred kratkimi stiki. Vsak končni uporabnik je sam odgovoren za izbris osebnih podatkov z odpadne elektronske naprave.



### Odstranjevanje plinske jeklenke

Izrabljene plinske jeklenke ne sodijo med gospodinjske odpadke, ampak jih morate odstraniti v skladu s predpisi.

- Prazne plinske jeklenke dostavite na zbirno mesto proizvajalca ali občine.

### Odlaganje embalaže med odpadke

Embalaža vsebuje karton in ustrezno označene umetne mase, ki se lahko reciklirajo.



- Te materiale namenite za reciklažo.

## Tartalomjegyzék

Mielőtt hozzákezdene...	66
Biztonsága érdekében	66
Összeszerelés	67
Kezelés	68
Megfelelő gázpalackok	69
A tömlő és a nyomásszabályzó	69
A gáztömlő leírása	70
Tisztítás és karbantartás	70
Tárolás, szállítás	71
Üzemzavarok és elhárításuk	71
Selejtezés	71
Műszaki adatok	72
Jótállási jegy	107

## Mielőtt hozzákezdene...

### Rendeltetészerű használat

A grillsütő különböző élelmiszerek (hús, hal, zöldség stb.) sütésére alkalmas.

A készülék csak a következő országokban történő használatra engedélyezett:

#### 330384

- Németország (DE)
- Ausztria (AT)

#### 330385

- Svájc (CH)

#### 330386

- Csehország (CS)
- Szlovákia (SK)
- Szlovénia (SI)
- Bosznia (BA)

#### 330387

- Magyarország (HU)

#### 330388

- Lengyelország (PL)

#### 330389

- Olaszország (IT)
- Görögország (GR)

A készüléket nem terveztük ipari használatra. Be kell tartani az általánosan elismert baleset megelőzési előírásokat és a mellékelt biztonsági utasításokat.

Csak az ebben a használati leírásban szereplő tevékenységeket végezze. Minden más felhasználása nem megengedett téves használat. A gyártó nem felelős az ebből fakadó károkért.

### Mire utalnak a felhasznált jelek?

Veszély jelzések és a kiemelten megjelölt utasítások. Az alábbi jeleket használjuk:



**VESZÉLY! Közvetlen élet- és sérülésveszély!** Közvetlen veszélyhelyzet, amely halálos balesetet vagy súlyos sérüléseket okoz.



**FIGYELMEZTETES! Valószínű élet- és sérülésveszély!** Általános veszélyhelyzet, amely halálos balesetet vagy súlyos sérüléseket okozhat.



**VIGYZAT! Esetleges sérülésveszély!** Vészhelyzet, amely sérüléseket okozhat.



**FIGYELEM! A készülék megsérülhet!** Helyzet, amely anyagi károsodásokat okozhat.



**Megjegyzés:** Információk, amiket a folyamatok jobb megértése céljából közöltünk.

## Biztonsága érdekében

### Általános biztonsági előírások

- A készülék csak akkor kezelhető biztonságosan, ha az első használat előtt a kezelő elolvasta és megértette ezt a használati utasítást.
- Tartsa be az összes biztonsági előírást! A biztonsági előírások figyelmen kívül hagyásával önmagát és másokat is veszélyeztet.
- Minden használati utasítást és biztonsági előírást őrizzen meg a későbbi felhasználásra.
- Ha a készüléket eladja vagy odaadja, feltétlenül adja vele ezt a használati utasítást is.
- A készüléket csak akkor szabad használni, ha az kifogástalan állapotban van. A készülék vagy részei meghibásodása esetén, azokat szakemberrel kell helyreállíttatni.
- A készüléket ne alkalmazza robbanásveszélyes helyeken vagy gyúlékony folyadékok vagy gázok közelében!
- A kikapcsolt készüléket mindig biztosítsa véletlen bekapcsolás ellen.
- Ne használjon olyan készüléket, amelyen a ki-be kapcsológomb nem működik megfelelően.
- Tartsa távol a gyermekeket a géptől! Tartsa távol a készüléket a gyermekektől és az illetéktelen személyektől.
- Ne terhelje túl a készüléket. Csak a rendeltetési céljának megfelelően használja a gépet.
- Mindig megfontoltan, jó testi/lelki állapotban dolgozzon: Felelőtlenség megengedni, hogy fáradtság, betegség, alkohol fogyasztása, gyógyszerek és kábítószer befolyásolja Önt, mivel Ön ilyen esetben már nem tudja biztonságosan használni a készüléket.
- Ez a készülék nem alkalmas arra, hogy korlátozott fizikai, érzékszervi vagy szellemi képességekkel, vagy hiányos tapasztalattal és/vagy tudással rendelkező személyek (gyerekeket is beleértve) használják, kivéve, ha a biztonságukért felelősséget vállaló személy felügyeli őket, vagy ha tőle útmutatásokat kapnak a készülék használatával kapcsolatban.
- Biztosítsa, hogy gyermekek ne játszhassanak a készülékkel.
- Az érvényes nemzeti és nemzetközi biztonsági, egészségügyi és munkavédelmi előírásokat mindig tartsa be.

### Elemekkel működő készülékek kezelése

- Csak a gyártó által jóváhagyott elemeket alkalmazza.
- Tűzveszély! Az elemeket soha ne töltsse fel.
- Ha nem használja az elemeket, tartsa távol őket fémtárgyaktól, amelyek rövidzárlatot okozhatnak. Fennáll a személyi és égési sérülések veszélye.
- A helytelen használat során kifolyhat az elem. Az elemfolyadék bőrpírhoz és égési sérülésekhez vezethet. Feltétlenül kerülje az érintkezést! Ha véletlenül ráömlik, alaposan öblítse le vízzel. Ha szembe kerül, azonnal forduljon orvoshoz.

## A gáz kezelése

### A gáz könnyen meggyullad és robbanékony. Csökkentse a robbanás- és az égésveszélyt:

- Újabb gázpalackok csatlakoztatása előtt a készüléket hagyja teljesen lehűlni.
- A gáz kezelése közben tilos bármilyen nyílt lángot használni vagy dohányozni.
- A gázpalackokat csak a szabadban tárolja.
- Óvja a gázpalackokat a közvetlen napsugárzástól.
- Soha ne használjon rozsdás, horpadt vagy sérült szeleppel rendelkező gázpalackokat.
- A gázpalackokat mindig állítva használja, soha ne fektesse le.
- Soha ne próbálja meg szétszedni a gázszelepet vagy a nyomásszabályozót.
- A gázvezetéseket soha ne érje közvetlen napsugárzás, illetve ne hagyja, hogy azok forró felületekhez hozzáérjenek.
- Működési zavarok esetén a forgószabályozót azonnal zárja el és várja meg, míg a tűz kialszik.

### Karbantartás

- Minden munkálat előtt a készülék forgószabályozót zárja el.
- Vizsgálja meg minden gázvezeték-csatlakozó tömítését. Minden használat előtt a gázvezetéseket vizsgálja meg, hogy nem szakadt vagy sérült-e. Adott esetben cserélje ki őket.
- Csak az itt leírt karbantartási és üzemzavar-elhárítási munkákat szabad elvégezni. Minden egyéb munkálattal szakemberhez kell fordulni.
- Csak eredeti pótalkatrészeket használjon. Csak ezek a pótalkatrészek alkalmazhatók a készülékkel, mivel csak ezek vannak a készüléknek megfelelően konstruálva. Egyéb esetben nemcsak hogy elveszti a garanciát, hanem saját magát és környezetét is veszélyezteti.

### A készülékre jellemző biztonsági utasítások

- Csak kültéri használatra.
- A készülék üzembe helyezése előtt olvassa el a kezelési utasítást.
- FIGYELEM: Az elérhető alkatrészek igen forrók lehetnek. Tartsa távol a gyermekeket.
- A használat során a készüléket távol kell tartani az éghető anyagoktól.
- A készüléket üzem közben mozgatni tilos.
- Használat után a csatlakoztassa a gázbevezetést a gázpalackra.
- A készüléket tilos átalakítani.
- A gáztömlőt úgy kell elhelyezni, hogy az ne csavarodjon meg vagy ne törjön meg. Használni kell a készüléken, a gázcső elhelyezésére kialakított vezetési pontokat.
- A gázcsöveket rendszeresen ellenőrizni kell és ki kell cserélni, ha az adott országban érvényes rendelkezések ezt előírják és/vagy az érvényesség időtartamát túllépték.
- A készüléket és a gázpalackot összekapcsoló tömlővezeték fajtáját a gyártó írja elő. A tömlővezeték hossza maximum 1,5 m lehet.
- A gyártó által lepecsételt alkatrészeket semmilyen körülmények között sem szabad módosítani.
- Kizárólag a gyártó által engedélyezett és tanúsított gázszabályozókat használjon.
- A gázgrillben soha ne használjon faszenet vagy más szilárd tüzelőanyagot.

- A grillsütő kizárólag a szabadban használható, soha ne alkalmazza zárt helyiségekben.
- A gázpalack felállítási helyének szellőzőnyílásait soha nem szabad lezárni, még a tároláskor sem.
- A gázpalack cseréje előtt hagyja teljesen lehűlni a gázkészüléket. A gázpalack cseréjekor minden fajta gyújtóforrást tartson távol.
- Grillsütőt soha ne használjon tető alatt.
- A grillsütőt soha ne használja mélyedésekben, ahol a kilépő gáz összegyűlhetne.
- A grillt biztonságos működése csak akkor biztosított, ha azt szilárd, sík és elegendő teherbírású talajra szereli és állítja fel.
- Vizsgálja meg az összes gázvezeték csatlakozó tömítését. Minden használat előtt vizsgálja meg a gáztömlőt, hogy nincs-e rajta repedés vagy sérülés. Adott esetben cserélje ki őket.
- A gázpalackot csak akkor állítsa a készülék alatti szekrénybe, ha ott van megfelelő felfogó hely.
- Égő zsír esetén a forgószabályozót és a gázszelepet azonnal zárja el és várja meg, míg a tűz kialszik.
- A hálózati kábelt és a gáztömlőt tartsa távol forró felületektől.
- A grillt az üzembe helyezés előtt biztonságos, sík és lehetőleg szélvédett helyen kell felállítani.
- Gyerekek és háziállatok felügyelet nélkül nem tartózkodhatnak a grillsütő közelében. Különösen óvatos legyen a begyűjtésnél!
- A grillsütőt csak akkor tisztítsa meg, mikor már teljesen lehűlt.
- Grillezés közben mindig viseljen védőkesztyűt.
- Viseljen megfelelő ruházatot. A laza, hosszú ujjak gyorsan meggyulladnak!
- Grillezés után a forró sütőt soha ne hagyja felügyelet nélkül. Sérülési és égési veszély!
- A gáztüzelésű grillsütőt soha nem szabad vízzel eloltani.
- Használjon megfelelő sütőeszközöket. A hosszú nyelű evőeszközök védnek a forróságtól. A villát csak az elkészült sütekhez használja, a sütéshez használjon inkább fogókat és forgató lapátokat használjon. Ha beleszúr a villával a süttőt élelmiszerbe esetleg kicsöpöghet a zsír, ami lángot kaphat.
- A grillezőt az első használat előtt fel kell hevíteni, a tüzelőanyagot pedig legalább 30 percen át izzítani kell.
- Soha ne öntsön gyújtófolyadékot vagy tegyen gyújtófolyadékkal átitatott szénét a forró vagy meleg szénre.
- A hamut csak akkor távolítsa el, mikor már teljesen lehűlt. A forró hamut soha nem szabad a háztartási hulladékok közé tenni. Tűzveszély!
- A betegségeket okozó baktériumok elkerülésére tárolja a megsütendő élelmiszert hűtve vagy mélyhűtve. A mélyhűtött süttendő élelmiszert olvassza ki a hűtőben vagy a mikrohullámú sütőben. A nyers húst és halat tárolja a többi élelmiszertől külön. Mosson meg mindent, ami hozzáért a nyers húshoz vagy halhoz. Jól süsse át az élelmiszereket, és azonnal helyezze hűtőbe a maradékot.

## Összeszerelés



**VESZÉLY! Vágásveszély!** A sütőlapoknak éles sarkaik lehetnek. Szerelés közben legyen óvatos.

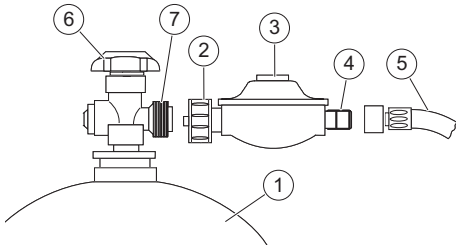

### Gázpalack csatlakoztatása

- Figyelem: Kizárólag megfelelő, EN16129 szerinti tanúsítvánnyal rendelkező szabályzót használjon.
- Állítsa az összes forgó szabályzót KI állásba a grilltesten.
- Ellenőrizze, hogy a gázpalack szelepe (6) el van-e zárva.
- Csavarozza le a biztonsági kupakot a palack csatlakozó menetéről (7).
- Vizsgálja meg az összes tömítést, hogy nem sérültek-e meg; további tömítéseket ne építsen be.
- Csavarja rá a nyomásszabályozó (3) hollandi anyáját (2) az óramutató járásával ellenkező irányba a palack csatlakozó menetére (balmenet).

### Tömítettségi vizsgálat

- Kenje be szappanos oldattal a tömlő (5) hollandi anyáját (2) és a csatlakozó menetet (4) és ellenőrizze a buborékképződést.

Az összekötések akkor tömítenek jól, ha nem képződik buborék.



**VESZELY! Robbanásveszély!** Szigorúan tilos nyílt lánggal ellenőrizni a tömítettséget! Mindenképpen tartsa be a gáz kezelésére vonatkozó biztonsági utasításokat! A tömítettségi vizsgálat alatt nem lehet a közelben semmilyen gyújtóforrás. Ne dohányozzon! A lyukacsos vagy sérült tömlőket és szerelvényeket mindenképpen le kell cserélni.



**VESZELY! Robbanásveszély!** Függetlenül attól, hogy milyen kicsi, minden gázszivárgás veszélyes, és azonnal meg kell szüntetni. A szivárgó gáz tüzet, robbanást, súlyos sérüléseket vagy akár halált is okozhat.

### Mikor kell ellenőrizni az esetleges gázszivárgást

Fontos, hogy rendszeresen ellenőrizze a gázszivárgást:

- Minden gázpalackcsere után.
- A gázgrill minden használata előtt.

Ehhez a legjobb, ha egy szappanos vízzel feltöltött szórófejes flakont tart a gázvezeték elzárószelepeinek közelében.

### Gázszivárgás felismerése

A gázszivárgást gyakran egyértelműen felismerhető szag vagy sziszegő hang kíséri. A szivárgás pontos helyének meghatározásához végezzen szappanbuborék-tesztet:

- Győződjön meg arról, hogy minden égővezérlő szelep ki van kapcsolva.
- Nyissa ki a gázpalack fő gázszelepét.
- Készítsen oldatot egy rész folyékony mosószerből és egy rész vízből.
- Kenje be vagy permetezze be az összes gázcsatlakozást ezzel a keverékkel: a gázszabályozótól és a tápszeleptől az elosztócsőig (amely az égőket ellátja gázzal).

- A tömítetlen helyeken látható szappanbuborékok képződnek.
- SOHA ne használjon nyílt lángot (pl. gyufát, öngyújtót vagy gyújtólángot) gázszivárgás keresésére. Ez rendkívül veszélyes és robbanást okozhat.

### Teendők gázszivárgás esetén

Ha gázszivárgást észlel vagy gyanít:

- Azonnal zárja el a gázellátást a forrásnál (gázpalackszelep).
- Oltsa el a közelben lévő nyílt lángot, gyújtólángot vagy más gyújtóforrásokat.
- Ha szivárgást észlel az egyik csatlakozási helyen (a szappanbuborék-próbával), óvatosan húzza meg a tömítetlen csavarkötés(eke)t.
- A csavarkötések meghúzása után nyissa ki újra a gázellátást, és a szappanbuborék-tesztel ellenőrizze újra a tömítettséget.
- Ha az újbóli meghúzás után is gáz szivárog a csavarkötésből, teljesen zárja el a gázellátást.
- Azonnal szellőztesse ki a területet. Ha a gázpalack beltérben található (pl. egy szekrényben vagy a grill-sütő tárolórekeszében, ha van), akkor óvatosan és biztonságosan vigye a szabadba, egy jól szellőző helyre, távol a gyújtóforrásoktól.
- Ne használja a készüléket.
- Tanácsért és javítás céljából forduljon gázkereskedőjéhez vagy szakképzett szerviztechnikushoz.

### Kezelés



**VESZELY! Megégés veszélye!** Viseljen grillező kesztyűt és megfelelő ruházatot.



**VESZELY! Vágásveszély** A gyártó telepelyén minden fáradságot megtesznek azért, hogy elkerüljék az eszközön az éles peremek kialakulását. Bánjon óvatosan az eszköz alkotóelemeivel annak érdekében, hogy a felállítás használatba vétel közben megakadályozhassa a baleseteket ill. a sérüléseket.

### Előbb vizsgálja meg!

Ellenőrizze a készülék biztonságos állapotát:

- Vizsgálja meg, hogy vannak-e rajta látható sérülések.
- Vizsgálja meg, hogy a készülék minden alkatrésze stabilan van-e felszerelve.
- Vizsgálja meg az összes gázcsatlakozó tömítettségét.
- Vizsgálja meg, hogy minden forgószabályzó KI állásban legyen.
- Teljesen nyissa fel a grillező tetejét.

### Begyújtás



**VESZELY! Megégés veszély az esetleges zsír begyulladás miatt!** A zsír begyulladás súlyos anyagi károkat és személyi sérüléseket okozhat.

Használat előtt ellenőrizze, hogy mennyi zsír gyűlt össze a kivehető zsírgyújtó csészében és a felfogócsészében.

A zsír begyulladás elkerülése érdekében távolítsa el a felesleges zsírt.



**VESZELY! Megégés veszélye!** Begyújtás előtt mindig nyissa fel teljesen a tetőt. Ne hajoljon a grillező fölé!

### A begyújtás előtt

- Teljesen nyissa ki a grill burkolatát.
- Alaposan tisztítsa meg a grillező felületeket.
- Győződjön meg arról, hogy minden kezelőgomb „OFF” (KI) állásban van.
- A palack szelepét teljesen nyissa meg.

### Begyújtás piezo gyújtással (normál főéző és oldaléző)

1. Lassan nyissa ki a gázpalack szelepét a gázpalack használati útmutatójának megfelelően.
2. Nyomja be az égőkezelő gombot ([Φ] jellel jelölve), és forgassa el az óramutató járásával ellentétes irányba, amíg el nem halad a jel mellett és egy kattanást nem hall. Tartsa a „MAX” helyzetben, amíg az égő teljesen meg nem gyullad.
3. Ha az égő az 1. és 2. lépés 2-5-szöri megismétlése után sem gyullad meg, fordítsa az égő kezelőgombját „OFF” (KI) állásba. Várjon 5 percet, amíg az összegyűlt gáz elpárolog, majd ismételje meg a begyújtási folyamatot.
4. Amint a [Φ] jelöléssel ellátott égő meggyullad, az összes szomszédos égő (ha van) meggyújtható a megfelelő forgatógombok „MAX” állásba fordításával.
5. Először mindig a [Φ] jelölésű égőt, majd a szomszédos égőket gyújtsa meg.

### Kézi begyújtás

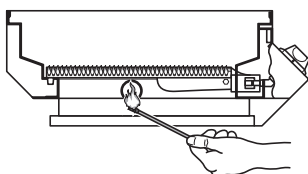

- A palack szelepét teljesen nyissa meg.
- Nyomja meg a megfelelő forgószabályzót, állítsa „nagy lángra”, és ugyanakkor helyezzen a grillező oldalnyílásán egy lehetőleg hosszú, égő gyufát a grillező kádba.
- A másik égő meggyújtásához nyomja meg a forgószabályzót, és állítsa „nagy lángra”. A láng azonnal megjelenik.

### A lángmagasság beállítása

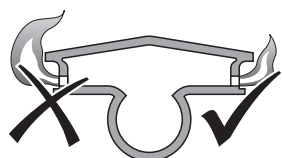

- A szabályzónak az óramutató járásával ellenkező irányba történő forgatása = kis láng.
- A szabályzónak az óramutató járásával megegyező irányba történő forgatása = nagy láng.

A túl nagy, lobogó lángok, és a sárga hegyű lángok szennyezett égőfűvókát jelentenek.

- Az égő kikapcsolásához forgassa a szabályzót az óramutató járásával megegyező irányba, ütközésig.
- Teljesen zárja el a palack szelepét.

### Grillezés

- A gyártási maradványok eltávolításához az első használat előtt a grillsütőt kb. 30 percig működtesse legnagyobb fokozaton.



**VESZELY! Megégés veszélye!** Lecsukott grilletetővel soha ne használjon egyszerre kettőnél több égőt a legnagyobb fokozaton.

- Használat előtt a rácsot kevés étkezési olajjal kenje át.
- Használat előtt a grillsütőt min. 5 – 10 percig hevítse fel zárt tetővel. Az elért hőmérséklet leolvasható a beépített hőmérőn.
- Mindig zárt tetővel grillezzen. A fedél minden felnyitása hosszabbítja a sütési időt.

### Közvetlen grillezés

A sütenő élelmiszer közvetlenül a rácsra, az égő fölé helyezve, magas hőmérsékleten készül el.

### Közvetett grillezés

Közvetett grillezés esetén a sütenő élelmiszer nem kerül közvetlenül az égő fölé, hanem a rácsra oldalt, az égők mellett, alacsony hőmérsékleten készül el. A grillezendő élelmiszer nem ég meg, szaftosabb marad – röviden: egészségesebb lesz.

### Grillezés után

- Kb. 5 percre tekerje fel a grillt nagy lángra, hogy a felesleges zsír leéghessen.
- Kapcsoljon ki minden égőt, és zárja el a gázszelepét.
- Hagyja a grillsütőt teljesen kihűlni, mielőtt a tetejét újra lecsukná.

### Megfelelő gázpalackok

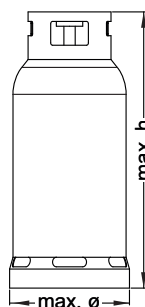

Több különböző palackméret van.

Az ábrán a maximális palackméret látható.

- A gázpalack kapacitása: max. 11 kg
- A gázpalack magassága: max. 600 mm
- A gázpalack átmérője: max. 300 mm

### A gázpalack felállítási helye

Állítsa a gázpalackot egy lapos és sima felületre a barbecue közelében.

A gáztömlő hossza maximum 1500 mm lehet.

### A tömlő és a nyomásszabályzó

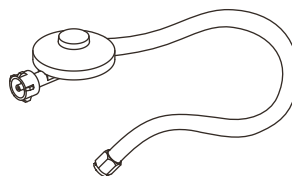

- Alkalmasnak kell lenniük LPG gázra
- Nagy nyomással szemben ellenállónak kell lenniük.
- A tömlő nem lehet hosszabb 1500 mm.
- A gázgrill-készülékkel együtt egy adapter is található, hogy közvetlen kapcsolatot lehessen létesíteni a tömlő/nyomásszabályzó és a gázgrill-készülék között.
- A tömlő csatlakoztatása előtt ellenőrizze az összekötő idomot és a gumigyűrűket. Ha repedés, hasadás vagy kopás legkisebb jelét is észleli, a tömlőt ki kell cserélni.

- Használat közben tilos a tömlőt összenyomni, meghajlítani vagy megtekerni.

Figyelem! Tömlő és nyomákszabályzó. Az ábra kizárólag bemutatás célját szolgálja.

- Figyelem: Kizárólag megfelelő, EN16129 szerinti tanúsítvánnyal rendelkező szabályzót használjon.

## A gáztömlő leírása

- DE/AT – PVC-tömlő az EN 16436-1 2016, DIN EN 16436-2:2019 szabvány szerint. 6,3 × 3,5 mm, G ¼" LH sárgaréz menetes persely. Hossza 0,8 m.
- CH – PVC-tömlő a DIN EN 16436-2:2019 szabvány szerint. 6,3 mm, G ¼" LH sárgaréz menetes persely. Hossza 0,80 m.
- LU – PVC-tömlő az EN 16436-1 2016 szabvány szerint. 8 mm PVC-tömlő, L = 0,8 m és 2 tömlőbilincs.
- SE/HU/CZ/SK/NL/SI/IS – Tömlő típusa ISO3821:2020. 8 mm belső átmérőjű gumitömlő, L = 0,80 m, + 2 tömlőbilincs

## Tisztítás és karbantartás

### A rozsdamentes acél és a rozsdá

Bár a grill rozsdamentes acélból készült, rozsdásodhat, különösen mostoha körülmények között, például uszodai vegyszerek, sós víz, savas eső közelében vagy poros környezetben. A rozsdá szétterjed, ha nem távolítják el.

### Alaptisztítás

- A rendszeres tisztítás megőrzi a grillsütő esztétikus külsejét:
- Szappanos oldat: Keverjen össze néhány csepp mosogatószer meleg vízzel.
- Letörölés: Tisztítsa meg a külső oldalát egy puha kendővel.
- Alapos öblítés: Alaposan öblítse le, hogy elkerülje a szappanmaradványokat és a foltokat.
- Azonnali szárítás: Törölje le a rozsdamentes acél felületet egy törölközővel a vízfoltok eltüntetése érdekében.

### Rozsdá elleni védelem és különleges ápolás

- Durva környezetek: Ha a grillsütő tengerparti, medenceközeli vagy ipari területen van, akkor gyakrabban tisztítsa.
- Rozsdamentes acél tisztítószer: Hetente használjon dörzshatású rozsdamentes acél tisztítószer (kültéri használatra). Vigye fel mikroszálas kendővel az ereszettel megegyező irányban.



**Megjegyzés:** NE használjon papírtörölt (karcolásokat okoznak).

NE használjon súrolópasztát (károsítja a védőréteget).

### A tisztítás áttekintése

#### Rendszeresen, használatától függően

Mit?	Hogyan?
Tisztítsa meg a grillt.	Törölje át a rozsdamentes acél felületeket szappanos vízzel. Az éles tárgyak vagy agresszív tisztítószer használata tilos. Alaposan öblítse le a felületeket, és törölje szárazra egy puha ruhával. Rozsdamentes acél esetén a grillsütőt a „A rozsdamentes acél és a rozsdá” című részben leírtak szerint tisztítsa meg.

Mit?	Hogyan?
------	---------

Fedél tisztítása	Távolítsa el a „lakkszerű” pelyheket (a grillezésből származó, nem mérgező szénlerakódásokat) a fedélből. Egy rozsdamentes acél grillkefével távolítsa el a szénlerakódásokat. Grillezés után törölje le a fedelet papírtöröltővel a lerakódások mennyiségének minimálisra csökkentése érdekében.
------------------	---

A tűzkamra tisztítása	Távolítsa el a zsírt, illetve az ételmardékot a tűzkamrából. Túl nagy mennyiség ezekből tüzet okozhat. Használjon műanyag törölkendőt.
-----------------------	--

Tisztítsa meg a grillrostélyt.	Tisztítsa meg a rostélyt egy sárgaréz sörtés grillező kefével (ne legyen acél-sörtés). Ne használjon éles tárgyakat vagy agresszív tisztítószeret. Kenje be a rostélyt némi növényi olajjal a korrózió elkerülésére.
--------------------------------	--

Ha a rács rozsdamentes acélból készült, akkor a „A rozsdamentes acél és a rozsdá” című részben leírtak szerint tisztítsa meg.

Tisztítsa ki a zsírgyűjtő fiókot.	Szappanos vízzel törölje le a zsírgyűjtő fiókot. Ne használjon éles tárgyakat vagy agresszív tisztítószeret.
-----------------------------------	--

Tisztítsa meg az égőt.	Az égőt tisztítsa meg egy puha kefével, vagy fújjon rá sűrített levegőt. Az eltömődött nyílásokat tisztítsa meg pipatisztítóval vagy dróttal.
------------------------	---

Ha az égő rozsdamentes acélból készült, akkor „A rozsdamentes acél és a rozsdá” című részben leírtak szerint tisztítsa meg.

### Eltömődések megszüntetése a Venturi-csővekben

A Venturi-csővek (a vezérlőszелеpektől az égőig vezető tömlők) döntő fontosságúak az előírásoknak megfelelő gáz-levegő keverékhez. Idővel ezek a csövek rovarok, pókhálók vagy szennyeződések miatt eltömődhetnek, ami egyenetlen lángot vagy rossz égési teljesítményt eredményezhet. Ez visszacsapáshoz is vezethet, amikor a gáz idő előtt meggyullad – ez a készülék károsodását és sérülést okozhat.

Hogyan lehet megszüntetni a Venturi-csővek eltömődését:

- Győződjön meg arról, hogy a grill teljesen kihűlt és a gázellátás el van zárva a gázpalackon.
- Óvatosan távolítsa el az égő(ke)t, hogy hozzáférjen a Venturi-csővekhez. Az égőfej kiszérésére vonatkozó részletes utasítások a jelen útmutató szerelési útmutató részében található.
- Az eltömődések eltávolítása érdekében óvatosan tisztítsa meg a Venturi-csőveket egy megfelelő eszközzel, például csőtisztítóval, rugalmas dróttal vagy vékony, nem károsító szondával. Ne használjon olyan szerszámot, ami megkarcolhatja vagy megsértheti a cső belsejét.
- Tisztítás után helyezze vissza az égő(ke)t, és ügyeljen arra, hogy a Venturi-csővek megfelelően illeszkedjenek a gázszелеpnyílások fölé.
- Az összeszerelés után, a grill üzembe helyezése előtt mindig végezzen gázszivárgásteresztet (lásd a „Tömítettségi vizsgálat” című részt).
- Az eltömődések elkerülése érdekében rendszeresen ellenőrizze a Venturi-csőveket, különösen hosszabb ideig tartó használaton kívül időszakok után.

## Karbantartás áttekintése

### Rendszeresen, használatától függően

Mit?	Hogyan?
A gázcsatlakozók tömítését vizsgálja meg.	▶ <i>Tömítettségi vizsgálat – 68. old.</i>

## Tárolás, szállítás

### Tárolás a szabadban

- Ha nem használja, zárja le a grillfedeleket, és takarja le a grillsütőt egy időjárásálló burkolattal a szennyeződések és a sérülések elkerülése érdekében. Mielőtt letakarja, hagyja a grillsütőt teljesen kihűlni.

### Tárolás zárt helyiségekben

- Ha hosszabb ideig nem használja, vegye ki a gázpalackot, és tárolja a szabadban. Mindig tiszta és száraz helyen, szobahőmérsékleten tárolja.

- A készüléket fagymentes és száraz helyen tárolja.

### Szállítás

- Szállításakor lehetőség szerint az eredeti csomagolást használja!
- Gázpalackok szállításakor tartsa be az országos előírásokat.

## Üzemzavarok és elhárításuk



**VESZELY! Vigyázat, sérülésveszély!** A szakszerűtlen javítások miatt előfordulhat, hogy készüléke többé nem működik biztonságosan. Ezzel veszélyezteti önmagát és környezetét.

Kis hibák is gyakran vezethetnek üzemzavarhoz. Legtöbbször ezeket saját maga is elháríthatja. Kérjük, a szerviz felkeresése előtt először tekintse meg a lenti táblázatot. Ezzel sok fáradságot és esetleg költséget is megtakarít.

Hiba/üzemzavar	Ok	Megoldás
Gázzzag van.	A gázcsatlakozó nem tömít?	▶ <i>Tömítettségi vizsgálat – 68. old.</i> ; zárja el a gázpalack szelepét; azonnal cserélje ki a meghibásodott alkatrészeket.
Az égő nem gyullad meg.	A forgószabályzó meg van nyitva?	Allítsa a forgószabályzót KI állásba.
	Kiürült a gázpalack?	Cserélje ki a gázpalackot.
	A palackszelep el van zárva?	Nyissa meg a palackszelepet.
	Az égő beszenyeződött?	Tisztítsa meg az égőt.
	Kiürült a begyújtóakku?	Cserélje ki az akkut.
A lángvédő lemeznél erős fel-lángolás és égés.	Nincs szikra a gyújtószegezen?	Ugy állítsa be a gyújtószeg helyzetét úgy, hogy létrejöhessen egy ívfény.
	Eldugult a gázfűvóka?	Vegye ki az égőt, nyissa ki a gázfűvókát, és szüntesse meg a dugulást.
A hőmérséklet túl alacsony.	A lemez erősen szennyezett?	Tisztítsa meg a lemezt.
	A sütemény élelmiszer nagyon zsíros?	Helyezzen alá alu grilltálcát.
	A grillsütő nincs előhevítve?	5 – 10 percig hevítse elő.
	Az égő beszenyeződött?	Tisztítsa meg az égőt.
	Nem megfelelő gáztípus?	A típustáblán megjelölt gáztípust használja.
Eldugult a gázfűvóka?	Megtört vagy eldugult a tömlő?	Szüntesse meg a töréseket.
	Eldugult a gázfűvóka?	Vegye ki az égőt, nyissa ki a gázfűvókát, és szüntesse meg a dugulást.

Ha a hibát nem tudja egyedül elhárítani, kérjük, forduljon közvetlenül a szervizhez. Tartsa szem előtt, hogy a szakszerűtlen javítások miatt a szavatossági kötelezettség elvész, és Önnek adott esetben további költségeket okozhat!

## Selejtezés

### A készülék selejtezése

A gép nem a háztartási szemétként való! Selejtezze szakszerűen. Információt önkormányzatától vagy a hulladékbegyűjtő cégtől kaphat.

Az áthúzott kuka szimbólum jelentése a következő: Az elemeket és akkukat, az elektromos és elektronikus készülékeket nem szabad a háztartási hulladékok közé tenni. Ezek a környezetre és egészségre káros anyagokat tartalmazhatnak.



A felhasználó köteles a régi elektromos készülékeket, a készülék használt elemeit és akkumulátorait a háztartási hulladékoktól különválasztva a hivatalos gyűjtőhelyen keresztül ártalmatlanítani a szakszerű további fel-

dolgozás biztosításához. A leadás a jogszabályi előírásoknak megfelelően díjmentesen végezhető, pl. településhulladék-ártalmatlanító társaságon vagy kereskedőn keresztül.

Az olyan elemeket, akkumulátorokat és lámpákat, amelyek nincsenek fixen beépítve a régi elektromos készülékbe és roncsolásmentesen eltávolíthatók belőle, ártalmatlanítás előtt ki kell venni és külön kell ártalmatlanítani. Az összes rendszer lítium elemeket és akkucsomagjait csak lemerült állapotban szabad leadni a visszavételi helyen. Az elemeket a pólusok leragasztásával kell védeni a rövidzárlat ellen. Minden végfelhasználó saját maga felel az ártalmatlanítandó készüléken lévő személyes adatainak törléséért.



### A gázpalack kezelése hulladékként

A már nem használható gázpalackok nem tartoznak a háztartási hulladékok közé, és azokat az előírásoknak megfelelően kell kezelni.

- A használhatatlanná vált vagy kiürült gázpalackokat vigye el a kereskedő vagy a község gyűjtőhelyére.

## A csomagolás selejtezése

A csomagolás anyaga karton és megfelelően jelölt műanyag, ami újra hasznosítható.



– Ezeket juttassa el az újrahasznosításba.

## Műszaki adatok

<b>Cikkszám</b>	<b>330384, 330385, 330386, 330387, 330388, 330389</b>
Kizárólag a következő országokban engedélyezve: <b>Feltétlenül vegye figyelembe a megfelelő országspecifikációt (gáz fajta/csatlakozási nyomás)!</b>	Németország (DE) Ausztria (AT) Svájc (CH) Csehország (CS) Szlovákia (SK) Szlovénia (SI) Magyarország (HU) Bosznia (BA) Lengyelország (PL) Olaszország (IT) Görögország (GR)
Gáz fajtája	I3B/P (bután/propán) I3+
<ul style="list-style-type: none"> <li>• DE, AT, CH, CZ, EE, FI, FR, HU, IT, NL, PL, RO, SI, SE, SK</li> <li>• BE, CH, CZ, FR, GB, GR, IT, SI, SK, BA</li> </ul>	
Csatlakozási nyomás	50 mbar 30 mbar 28–30/37 mbar 37 mbar
<ul style="list-style-type: none"> <li>• DE, AT, CH, CZ, SK</li> <li>• CZ, EE, FI, HU, IT, NL, RO, SI, SE, BE</li> <li>• BE, CH, CZ, FR, GB, GR, IT, RO, SI, BA</li> <li>• PL</li> </ul>	
Gázpalack	5 kg, 11 kg
Tömlő típusa	LPG, 2. osztály
Fúvóka átmérő (főégő)	0,75 mm (50 mbar) 0,88 mm (30 mbar) 0,88 mm (28–30/37 mbar) 0,79 mm (37 mbar)
Max. gáz csatlakozási érték összesen	655 g/h
Teljesítmény, összesen	ca. 9,0 kW

## Kazalo

Prije nego što počnete...	73
Za Vašu sigurnost	73
Montaža	74
Korištenje	75
Pogodne plinske boce	76
Crijevo i regulator pritiska	76
Crijevo za plin-opis	76
Čišćenje i održavanje	77
Čuvanje, transport	77
Smetnje i pomoć	78
Odlaganje na otpad	78
Tehnički podaci	79
Prava na žalbu	107

## Prije nego što počnete...

### Namjenska upotreba

Roštilj je namijenjen za roštiljanje jela (riba, meso, povrće itd.).

Uređaj je odobren za upotrebu u sljedećim zemljama:

#### 330384

- Njemačka (DE)
- Austrija (AT)

#### 330385

- Švicarska (CH)

#### 330386

- Češka (CZ)
- Slovačka (SK)
- Slovenija (SI)
- Bosna (BA)

#### 330387

- Mađarska (HU)

#### 330388

- Poljska (PL)

#### 330389

- Italija (IT)
- Grčka (GR)

Uređaj nije koncipiran za komercijalnu upotrebu. Opšte prihvaćeni propisi o sprječavanju nesreća i priložena sigurnosna uputstva moraju se poštovati.

Obavljati samo djelatnosti koje su opisane u ovom uputstvu za upotrebu. Svaka druga primjena je zloupotreba. Proizvođač nije odgovoran za štete nastale po tom osnovu.

### Šta znače upotrijebljeni simboli?

U uputstvu za upotrebu su upozorenja na opasnost i ostale upute jasno označene. Koriste se sljedeći simboli:



**OPASNOST! Neposredna opasnost po život i opasnost od povreda!** Neposredna opasna situacija koja za posljedicu može imati smrt ili teške povrede.



**UPOZORENJE! Vjerovatna opasnost po život i opasnost od povreda!** Opšta opasna situacija koja za posljedicu može imati smrt ili teške povrede.



**OPREZ! Eventualna opasnost od povreda!** Opasna situacija koja za posljedicu može imati povrede.



**PAZNJA! Opasnost od oštećenja uređaja!** Situacija koja za posljedicu može imati materijalne štete.



**Uputa:** Informacije koje se daju radi boljeg razumijevanja procesa.

## Za Vašu sigurnost

### Opšta sigurnosna uputstva

- Za sigurno rukovanje uređajem korisnik mora pročitati i razumjeti ovo uputstvo za upotrebu prije prvog korištenja uređaja.
- Obratite pažnju na sva sigurnosna uputstva! Ako ne poštujete sigurnosna uputstva, sebe i druga lica dovodite u opasnost.
- Sačuvajte sva uputstva za upotrebu i sigurnosna uputstva radi buduće upotrebe.
- Ako prodate ili poklonite uređaj, obavezno dajte i uputstvo za upotrebu.
- Uređaj se smije koristiti samo onda, ako je u ispravnom stanju. Ako je uređaj ili jedan njegov dio defektan, onda isti mora popraviti stručnjak.
- Uređaj ne upotrebljavajte u prostorijama u kojima može doći do eksplozije ili u blizini zapaljivih tečnosti ili gasova!
- Isključen uređaj uvijek osigurajte protiv slučajnog uključivanja.
- Nemojte koristiti uređaje, na kojima prekidač za uključivanje – isključivanje ne funkcionira ispravno.
- Udaljite djecu od uređaja! Uređaj odložite tako da bude siguran od djece i neovlaštenih lica.
- Ne preopterećujte uređaj. Uređaj upotrebljavajte samo za svrhe za koje je i namijenjen.
- Uvijek raditi sa oprezom i u dobrom raspoloženju: Umor, bolest, konzum alkohola, utjecaj lijekova i droga su neodgovorni, pošto više niste u stanju uređaj sigurno koristiti.
- Ovaj uređaj nije namijenjen za upotrebu od strane osoba (uključujući djecu) s ograničenim fizičkim, senzoričkim ili duševnim sposobnostima ili nedostatkom iskustva i/ili znanja, njih mora nadgledati osoba koja je nadležna za njihovu sigurnost ili im mora dati instrukcije o tome kako se koristi uređaj.
- Proverite, da se djeca ne igraju s uređajem.
- Uvijek slijediti važeće nacionalne i internacionalne sigurnosne propise, propise o sigurnosti i radu.

### Rukovanje uređajima koji rade na baterije

- Koristite samo baterije koje je odobrio proizvođač.
- Opasnost od požara! Nikad ne puniti baterije.
- Kad se baterije ne koriste, držite ih dalje od metalnih predmeta koji bi mogli prouzrokovati kratki spoj. Postoji opasnost od povreda i opasnost od požara.
- U slučaju pogrešne upotrebe tečnost iz baterije može iscuriti. Tečnost baterije može dovesti do iritacije kože i opekotina. Obavezno izbjegavajte kontakt! Ako dođe do slučajnog kontakta, dobro isperite vodom. U slučaju kontakta s očima dodatno odmah potražite pomoć lekara.

### O korištenju plina

Plin je lako zapaljiv i eksplozivan. Izbjegavajte rizik od eksplozija i požara:

- Prije priključivanja nove plinske boce uređaj u cijelosti pustiti da se ohladi.
- Pušenje i bilo kakva otvorena vatra je prilikom korištenja plina zabranjeno.

- Plinske boce skladištiti samo na otvorenom.
- Plinske boce zaštitite od izravnih utjecaja sunčanih zraka.
- Nikada ne koristiti zahrđale ili deformirane plinske boce ili boce sa oštećenim ventilom.
- Plinske boce uvijek koristiti u stojećem stanju, nikada ih poleći.
- Nikada nemojte pokušavati rastaviti ventil za plin ili regulator pritiska.
- Uređaj nikada ne izlagati izravnom utjecaju sunčevih zraka ili dati da dođe u kontakt sa zagrijanim površinama.
- Kod smetnji u funkciji odmah zatvorite regulator pritiska plinske boce i pričekajte, dok se ne ugasi vatra.

### Održavanje

- Prije radova na uređaju uvijek zatvorite regulator pritiska plinske boce.
- Sve priključne plinske vodove kontrolirati na nepropusnost. Pregledajte crijevo plina prije svakog korištenja na pukotine ili oštećenja. Po potrebi ga zamijenite.
- Smiju se samo provoditi ovdje opisani radovi održavanja i uklanjanja smetnji. Sve druge radove mora izvesti stručnjak.
- Koristite samo originalne rezervne dijelove. Samo ovi rezervni dijelovi su konstruirani i prikladni za uređaj. Drugi rezervni dijelovi vode samo do gubitka garancije, a mogu i ugroziti Vas i Vašu okolinu.

### Sigurnosne upute specifične za uređaj

- Koristiti samo na otvorenom.
- Prije stavljanja uređaja u pogon pročitajte ova uputstva.
- POZOR: Dostupni dijelovi mogu biti vrlo vrući. Djecu držati dalje.
- Uređaj mora biti odvojen od zapaljivih materijala tokom pogona.
- Uređaj za vrijeme pogona nemojte pomicati.
- Nakon upotrebe zatvorite dovod plina na gasnoj boci.
- Uređaj se ne smije mijenjati.
- Položite crijevo za plin tako da nije savijeno ili uvrnuto. Koristite postojeće kontrolne tačke za polaganje plinskog crijeva.
- Crijeva za plin se moraju redovno pregledavati i obnavljati, ukoliko nacionalni propisi to zahtijevaju i/ili je period važnosti prekoračen.
- Tip voda crijeva koji se koristi za priključivanje uređaja na bocu za plin određuje proizvođač. Maks. dužina od 1,5 m ne smije se prekoračiti.
- Komponente zapečaćene od strane proizvođača ne smiju se manipulirati pod bilo kojim okolnostima.
- Koristite samo odobrene i certifikovane regulatore plina od proizvođača.
- Nemojte nikada koristiti drveni ugljen ili druga čvrsta goriva u ovom plinskom roštilju.
- Roštilj koristite samo na otvorenom, ne u zatvorenim prostorijama.
- Otvori za ventilaciju prostora za postavljanje plinskih boca nikada ne smiju biti zatvoreni, čak i tokom skladištenja.
- Prije promjene plinske boce, omogućite plinskom uređaju da se potpuno ohladi. Prilikom promene plinske boce, držati dalje od bilo kog izvora paljenja.
- roštilj nikada nemojte koristiti pod nadstrešnicom.

- Roštilj nikada ne koristite u udubinama, u kojima bi se mogao sakupiti plin.
- Siguran rad roštilja zajamčen je samo, ako isti montirate i postavite na čvrstoj, ravnoj i dovoljno nosivoj podlozi.
- Ispitajte nepropusnost svih priključaka plinskih instalacija. Prije svake upotrebe pregledajte crijevo za plin kako biste utvrdili da li postoje napuknuća ili oštećenja. Po potrebi ga zamijenite.
- Samo stavite plinsku bocu u ormar ispod uređaja, ukoliko tamo postoji odgovarajući prihvat.
- Ako gori mast, odmah zatvorite sve okretnne regulatore i ventil boce i pričekajte dok se vatra ugasi.
- Strujni kabel i crijevo za plin držite podalje od zagrijanih površina.
- Rotilj prije puštanja u pogon postavite na sigurno i ravno mjesto, po mogućnosti zaštićeno od vjetra.
- Djeca i kućne životinje se bez nadzora ne smiju nalaziti u blizini roštilja. Budite osobito oprezni prilikom paljenja!
- Roštilj očistite tek onda, kada se u cijelosti ohladi.
- Prilikom roštiljanja uvijek nosite rukavice za roštiljanje.
- Nosite prikladnu odjeću. Duge široki rukavi se brzo zapale!
- Nakon roštiljanja vreli roštilj nikada nemojte ostaviti bez nadzora. Opasnost od ozljeda i požara!
- Plinski roštilj nikada nemojte gasiti vodom.
- Koristite ispravne predmete. Dugački pribor štiti od vrućine. Sa viljuškom biste trebali okretati samo gotovu hranu, bolje su hvataljke ili okretači. Prilikom ubadanja sa viljuškom iz pečenog jela može iscuriti mast, tako da može nastati vatra.
- Roštilj prije prve upotrebe zagrijati i sa gorivom pustiti najmanje 30 min. da žari.
- Nikada nemojte dodavati tekućinu za paljenje ili ugljen natopljen u tekućini za paljenje na vrući ili topao ugljen.
- Pepeo uklonite tek nakon što se isti potpuno ohladi. Vrući pepeo nikada ne bacajte u kućanski otpad. Opasnost od požara!
- Kako biste se zaštitili od bakterija koje prouzrokuju bolesti, jelo za roštiljanje čuvajte hladno ili smrznuto. Smrznuto jelo za roštiljanje otopite u hladnjaku ili u mikrovalnoj pećnici. Presno meso ili ribu čuvajte odvojeno od drugih namirnica. Operite sve što je bilo u dodiru sa presnim mesom ili ribom. Dobro ispecite svoje jelo i ostatke odmah hladite.

### Montaža



#### OPASNOST! Opasnost od porezotina!

Limeni dijelovi mogu imati oštre rubove. Budite oprezni prilikom montaže.

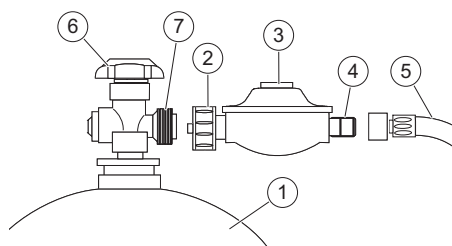

### Priključite plinsku bocu

- Pažnja: koristite samo odgovarajući regulator certifikiran prema EN16129.

- Sve regulatore okretaja na tijelu roštilja postavite na ISKLJUČENO.
- Provjerite da li je zavrnut ventil plinske boce (6).
- Otvorite sigurnosnu kapu od priključnog navoja boce (7).
- Provjerite sve zaptivke na oštećenja; ne instalirati nikakve dodatne zaptivke.
- Ručno zategnite slijepu maticu (2) regulatora pritiska (3) u suprotnom smjeru kazaljki na satu na priključnom navoju boce (Lijevi navoj).

### Provjera nepropustnosti

- Slijepu maticu (2) i priključni navoj (4) crijeva (5) namažite sa sapunicom i ispitajte na formiranje mjehurića.

Povezivanja su nepropustna, ako se ne formiraju baloni.



**OPASNOST! Opasnost od eksplozije!** Provjera nepropustnosti sa otvorenim plamenom je strogo zabranjena!

Obavezno se pridržavajte sigurnosnih uputstava za rukovanje plinom!

Tijekom ispitivanja nepropusnosti u blizini se ne smiju nalaziti nikakvi izvori paljenja. Ne pušite!

Porozne ili oštećene cijevi i armature obavezno moraju biti zamijenjene.



**OPASNOST! Opasnost od eksplozije!**

Svako curenje plina, bez obzira koliko malo, opasno je i mora se odmah popraviti. Curenje plina može uzrokovati požar, eksploziju, teške ozljede ili čak smrt.

### Kada provjeriti curenje plina

Važno je redovno provjeravati da li ima curenja plina:

- Nakon svake zamjene plinske boce.
- Prije svake upotrebe plinskog roštilja.

Najbolje je držati bocu s raspršivačem koja sadrži sapunsku vodu u blizini zapornog ventila na plinovodu.

### Otkrivanje curenja plina

Curenje plina se često može prepoznati po karakterističnom mirisu ili zvuku šištanja. Da biste precizno locirali curenje, izvršite test sa mjehurićima od sapunice:

- Provjerite jesu li svi ventili za regulaciju plamenika isključeni.
- Otvorite glavni plinski ventil na plinskoj boci.
- Pripremite rastvor od jednog dijela tečnog deterdženta i jednog dijela vode.
- Nanesite ovu sapunicu na sve plinske priključke četkom ili ih poprskajte: od regulatora plina i dovodnog ventila do razvodnika (koji dovodi plin do plamenika).
- Na mjestima gdje curi stvaraju se vidljivi mjehurići sapunice.
- NIKADA ne koristite otvoreni plamen (npr. šibice, upaljače ili pilotne lampe) da biste provjerili da li curi plin. Ovo je izuzetno opasno i može izazvati eksploziju.

### Postupak u slučaju curenja plina

Ako otkrijete ili posumnjate na curenje plina:

- Odmah isključite dovod plina na izvoru (ventil plinske boce).
- Ugasite sve otvorene plamenove, pilotne lampe ili druge izvore paljenja u blizini.

- Ako se curenje otkrije na spojnoj tački (testom sa mjehurićima od sapunice), pažljivo zategnite cureći(e) vijčani (e) priključak (e).
- Nakon što su vijčani priključci zategnuti, ponovo uključite dovod plina i ponovo provjerite curenje pomoću testa s mjehurićima od sapunice.
- Ako plin i dalje izlazi iz vijčanog priključka nakon ponovnog zatezanja, potpuno isključite dovod plina.
- Odmah prozračite prostoriju. Ako se plinska boca skladišti u zatvorenom prostoru (npr. u ormaru ili pretincu za odlaganje u roštilju, ako je dostupan), pažljivo i sigurno je premjestite u dobro prozračen prostor na otvorenom, dalje od izvora paljenja.
- Nemojte koristiti uređaj.
- Za savjet i popravak obratite se svom prodavaču plina ili kvalificiranom serviseru.

### Korištenje



**OPASNOST! Opasnost od opekotina!** Nositi rukavice za roštiljanje i odgovarajuću odjeću.



**OPASNOST! Opasnost od porezotina** U tvornici je poduzet svaki napor, da bi se na ovom uređaju izbjegle oštre ivice. Rukujte sa sa rezervnim dijelovima oprezno, da bi se nezgode odn. povrede tokom sastavljanja i puštanja u pogon mogle izbjeći.

### Prije provjerite!

Provjerite da li se uređaj nalazi u sigurnom stanju.

- Ispitajte da li ima vidljivih nedostataka.
- Ispitajte da li su svi dijelovi uređaja čvrsto montirani.
- Ispitajte nepropusnost svih plinskih priključaka.
- Provjerite da li se svi zakretni regulatori nalaze u isključenom položaju.
- Potpuno otvorite poklopac roštilja.

### Paljenje



**OPASNOST! Opasnost od opekotina zbog mogućeg sagoreivanja masti!** Sagorijevanje masti može dovesti do ozbiljnog oštećenja imovine i ličnih povreda.

Prije upotrebe provjerite izvlačivu zdjelu za hvatanje masti, i zdjelu za hvatanje na nakupljanje masti.

Uklonite preveliku mast kako biste izbegli sagorijevanje masti.



**OPASNOST! Opasnost od opekotina!**

Poklopac prije paljenja uvijek potpuno otvorite. Nemojte se saginjati preko površine za roštiljanje!

### Prije paljenja

- U potpunosti otvorite poklopac roštilja.
- Temeljito očistite površinu roštilja.
- Provjerite jesu li svi kontrolni gumbi postavljeni na "ISKLJUČENO".
- Potpuno otvorite ventil boce.

### Paljenje piezo paljenjem (normalni glavni gorionik i bočni gorionik)

1. Polako otvorite ventil plinske boce prema uputama za upotrebu plinske boce.

2. Pritisnite dugme za kontrolu plamenika (označeno simbolom [⚡]) i okrenite ga u smjeru suprotnom od kazaljke na satu dok ne prođe simbol i ne čuje se klik. Držite ga u položaju "MAX" dok se gorionik potpuno ne upali.
3. Ako se plamenik ne upali nakon što ponovite korake 1 i 2 2-5 puta, okrenite dugme za kontrolu plamenika na "ISKLJUČENO". Sačekajte 5 minuta da nakupljeni plin ispari, a zatim ponovite postupak paljenja.
4. Nakon što se upali plamenik označen sa [⚡], svi susjedni plamenici (ako ih ima) mogu se upaliti okretanjem odgovarajućih dugmadi u položaj "MAX".
5. Uvijek prvo upalite plamenik označen sa [⚡], a zatim susjedne plamenike.

### Manualno paljenje

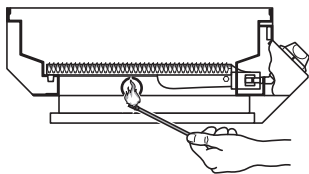

- Potpuno otvorite ventil boce.
- Pritisnite dotični okretni regulator, podesite ga na "veliki plamen" i istovremeno po mogućnosti dugu šibicu provucite kroz rupu bočno u koritu roštilja.
- Za paljenje drugih plamenika pritisnite okretni regulator i podesite ga na "veliki plamen". Plamen automatski preskače dalje.

### Podešavanje visine plamena

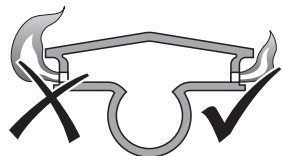

- Okrenite regulator suprotno smjeru kazaljke na satu = mali plamen.
- Okrenite regulator u smjeru kazaljke na satu = veliki plamen.

Preveliki, treperavi plamen i plamen sa žutim vrhovima označava onečišćene sapnice plamenika.

- Okrenite regulator u pravcu kazaljke na satu do graničnika da biste isključili plamenik.
- Potpuno zatvorite ventil boce.

### Roštiljanje

- Roštilj prije prvog korištenja oko 30 minuta koristite bez jela na najvećem stupnju kako biste uklonili ostatke od proizvodnje.



**OPASNOST! Opasnost od opekotina!** Kod zatvorenog poklopca roštilja nikada nemojte dva plamenika istovremeno koristiti na najvećem stupnju.

- Rešetku roštilja prije korištenja premažite sa malo jestivog ulja.
- Roštilj prije korištenja zagrijte oko 5-10 minuta pri zatvorenom poklopcu. Dostignuta temperatura se može očitati na ugrađenom termometru.
- Uvijek roštiljajte pri zatvorenom poklopcu. Svako otvaranje poklopca produžava vrijeme pečenja.

### Izravno roštiljanje

Jelo za roštiljanje se pod visokom temperatuom izravno roštilja na rešetki za roštiljanje izravno preko plamenika.

### Neposredno roštiljanje

Kod neposrednog roštiljanja se jelo za roštiljanje ne roštilja izravno, već pod niskom temperaturom pažljivo bočno na rešetki za roštiljanje pored plamenika. Jelo za roštiljanje ne zagara, već ostaje sočno – ukratko: zdravije.

### Nakon roštiljanja

- Roštilj za oko 5 minuta uključite na veliki plamen kako biste pustili da sagori prekomjerna mast.
- Isključite sve plamenike i zatvorite ventil boce.
- Pustite roštilj da se potpuno ohladi prije nego opet zatvorite poklopac.

### Pogodne plinske boce

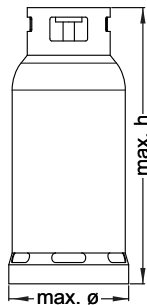

Postoji mnogo različitih veličina boca. Na slici se može vidjeti maksimalna veličina boce.

- Kapacitet plinske boce: maks. 11 kg
- Visina plinske boce: maks. 600 mm
- Promjer plinske boce: maks. 300 mm

### Lokacija plinske boce

Postavite plinsku bocu na ravnoj podlozi u blizini roštilja. Crijevo za plin mora biti najviše 1500 mm dugačko.

### Crijevo i regulator pritiska

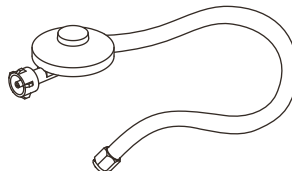

- Moraju biti pogodni za LPG/prirodni zemni plin
  - Mora moći odoljeti pritisku u stanju mirovanja
  - Crijevo ne smije biti duže od 1500 mm
  - U obimu isporuke plinskog roštilja, jedan adapter je uključen da se uspostavi direktna veza između crijevo/regulator pritiska i plinskog roštilja.
  - Prije priključenja crijeva, provjerite priključak i gumene prstenove. U slučaju bilo kakvih znakova pukotina, naprslina ili istrošenosti, crijevo mora biti zamijenjeno.
  - Tokom upotrebe, crijevo ne stiskati, savijati ili uvrtati.
- Pažnja: crijevo i regulator pritiska. Slika služi samo za demonstraciju
- Pažnja: koristite samo odgovarajući regulator certificiran prema EN16129.

### Crijevo za plin-opis

- DE/AT – PVC crijevo prema EN 16436-1 2016, DIN EN 16436-2:2019. 6,3 × 3,5 mm, G 1/4" LH mesingana navojna čahura. Dužina 0,8m.
- CH – PVC crijevo prema DIN EN 16436-2:2019. 6,3 mm, G 1/4" LH mesingana navojna čahura. Dužina 0,80m.

- LU – PVC crijevo prema EN 16436-1 2016. 8mm PVC crijevo, L = 0,8m i 2 spojke za crijevo.
- SE/HU/CZ/SK/NL/SI/IS – tip crijeva IS03821:2020. Gumeno crijevo s unutarnjim promjerom od 8 mm, L = 0,80 m, + 2 stezaljke za crijevo

## Čišćenje i održavanje

### O nehrđajućem čeliku i hrđi

Čak i ako je vaš roštilj napravljen od nehrđajućeg čelika, može zahrđati, posebno u teškim okruženjima kao što su blizina hemikalija za bazene, slana voda, kisele kiše ili prašnjavi uslovi. Rđa se širi ako se ne ukloni.

#### Osnovno čišćenje

- Redovno čišćenje održava izgled vašeg roštilja:
- Sapunska voda: Pomiješajte nekoliko kapi tekućine za pranje posuđa s toplom vodom.
- Obrisati: Očistite spoljašnost uređaja vlažnom krpom.
- Temeljno isperite: Temeljno isperite kako biste izbjegli ostatke sapuna i mrlje.
- Odmah osušite: Osušite nehrđajući čelik ručnikom kako biste izbjegli mrlje od vode.

#### Zaštita od hrđe i posebna njega

- Teški uslovi: Ako se vaš roštilj nalazi u priobalnom, bazenskom ili industrijskom području, čistite ga češće.
- Čistač čelika: Koristite neabrazivno sredstvo za čišćenje nehrđajućeg čelika (za vanjsku upotrebu) jednom sedmično. Nanesite ga mikrofiber krpom u smjeru vlakana.



**Uputa:** NE koristite papirne ubruse (izazvat će ogrebotine).

NE koristite abrazivne paste (one će oštetiti zaštitni sloj).

### Pregled čišćenja

#### Redovito, ovisno o uvjetima primjene

Šta?	Kako?
Čišćenje roštilja.	Obrišite površine od nehrđajućeg čelika sapunom i vodom. Nemojte koristiti oštre predmete ili agresivna sredstva za čišćenje. Temeljno isperite površine i osušite ih mekom krpom. Za nehrđajući čelik, molimo vas da očistite roštilj kako je opisano u odjeljku "O nehrđajućem čeliku i hrđi".
Očistite poklopac	Uklonite luskice nalik laku (netoksične naslage ugljika od roštiljanja) s poklopca. Uklonite naslage ugljika četkom za roštilj od nehrđajućeg čelika. Nakon pečenja na roštilju, obrišite poklopac papirnim ubrusom kako biste smanjili ostatke.
Očistite ložište	Uklonite svu masnoću ili ostatke hrane iz ložišta. Previše toga može uzrokovati požar. Koristite plastičnu krpom.
Čišćenje rešetke roštilja.	Rešetku očistite sa četkom za roštilj sa mješanim čekinjama (ne čeličnim čekinjama). Nemojte koristiti oštre predmete ili agresivna sredstva za čišćenje. Rešetku roštilja premažite sa malo jestivog ulja kako biste spriječili koroziju. Ako je rešetka napravljena od nehrđajućeg čelika, očistite je kako je opisano u odjeljku "O nehrđajućem čeliku i hrđi".

Šta?	Kako?
Očistite police za mast.	Policu za mast obrišite vodom i sapunom. Nemojte koristiti oštre predmete ili agresivna sredstva za čišćenje.
Očistite plamenik.	Plamenik očistite sa mekanom četkom ili ga ispušite stlačenim zrakom. Začepljene rupe očistite sa četkom za čišćenje lula ili žicom. Ako je gorionik napravljen od nehrđajućeg čelika, očistite ga kako je opisano u odjeljku "O nehrđajućem čeliku i hrđi".

### Uklanjanje blokada u Venturijevim cijevima

Venturijeve cijevi (crijeva koja vode od kontrolnih ventila do plamenika) su ključne za pravilno miješanje plina i zraka. Vremenom se ove cijevi mogu začepiti insektima, paučinom ili prljavštinom, što rezultira neravnomjernim plamenom ili slabim performansama plamenika. Ovo također može uzrokovati povratni plamen, gdje se plin prerano zapali, što može oštetiti uređaj i uzrokovati ozljede.

Za uklanjanje blokade u Venturijevim cijevima:

- Provjerite da li se roštilj potpuno ohladio i da li je dovod plina u plinsku bocu isključen.
- Pažljivo uklonite plamenik(e) kako biste pristupili Venturijevim cijevima. Detaljna uputstva za uklanjanje plamenika možete pronaći u uputstvu za montažu u ovom priručniku.
- Pažljivo očistite Venturijeve cijevi pomoću odgovarajućeg alata kao što je čistač odvoda, fleksibilna žica ili tanka, neoštećujuća sonda kako biste uklonili sve blokade. Ne koristite alate koji bi mogli ogrebat ili oštetiti unutrašnjost cijevi.
- Nakon čišćenja, vratite plamenik(e) i provjerite da li su Venturijeve cijevi pravilno postavljene preko otvora plinskog ventila.
- Nakon sastavljanja, uvijek izvršite test curenja plina prije upotrebe roštilja (pogledajte odjeljak "Provjera nepropustnosti").
- Redovno provjeravajte Venturijeve cijevi, posebno nakon dužeg perioda nekorisćenja, kako biste izbjegli začepljenja.

### Pregled održavanja

#### Redovito, ovisno o uvjetima primjene

Šta?	Kako?
Plinske priključke provjerite na zaptivenost.	► <i>Provjera nepropustnosti – str. 75</i>

### Čuvanje, transport

#### Čuvanje na otvorenom

- Kada ne koristite roštilj, zatvorite poklopac i prekrijte ga zaštitnom navlakom otpornom na vremenske uslove kako biste spriječili zaprljanje i oštećenje. Ostavite roštilj da se potpuno ohladi prije nego što ga pokrijete.

#### Čuvanje u zatvorenim prostorima

- Kada se ne koristi, izvadite plinsku bocu i čuvajte je na otvorenom. Uvijek je čuvajte čistom i suhom na sobnoj temperaturi.
- Uređaj držite na suhom mjestu bez mraza.

#### Transport

- Prilikom slanja po mogućnosti koristite originalnu ambalažu.

- Pri transportu plinskih boca valja se pridržavati propisa specifičnih za dotičnu zemlju.

## Smetnje i pomoć



### OPASNOST! Oprez, opasnost od ozljeda!

Nestručno provedeni popravci dovode do toga, da Vaš uređaj više ne funkcionira sigurno. Time ugrožavate sebe i svoju okolinu.

Često su samo male greške, koje dovode do smetnje. Često ih možete i sami ukloniti. Molimo vas da najprije vidite u sljedećoj tablici, prije nego se obratite servisu. Tako ćete si uštedjeti puno napora i eventualno troškova.

Greške/smetnja	Uzrok	Pomoć
Osjeća se miris plina.	Je li plinski priključak nepropustan?	► <i>Provjera nepropustnosti – str. 75;</i> Ventil plinske boce zatvoriti; neispravne dijelove odmah zamijeniti.
	Okretni regulator otvoren?	Okretni regulator postavite na ISKLJ.
Plamenik se ne pali	Je li plinska boca prazna?	Zamjena plinske boce.
	Je li ventil boce zatvoren?	Otvorite ventil boce.
	Plamenik onečišćen?	Očistite plamenik.
	Baterija upaljača prazna?	Zamijenite bateriju.
	Nema iskre na igli za paljenje?	Podesite položaj igle za paljenje tako da se može generirati luk.
	Da li je mlaznica za plin začepljena?	Uklonite plamenik, otvorite plinsku mlaznicu i uklonite blokadu.
Nastajanje visokog plamena i sagorijevanje na pločama za zaštitu od plamena.	Ploče jako onečišćene?	Očistite ploče.
	Jelo za roštiljanje vrlo masno?	Podložite aluminijsku podlogu za roštiljanje.
Temperatura preniska.	Roštilj nije zagrijan?	zagrijte 5-10 min.
	Plamenik onečišćen?	Očistite plamenik.
	Pogrešna vrsta plina?	Koristite vrstu plina prema natpisnoj pločici.
	Crijevo savijeno i začepljeno?	Uklonite pregibe.
	Da li je mlaznica za plin začepljena?	Uklonite plamenik, otvorite plinsku mlaznicu i uklonite blokadu.

Ako greške ne možete sami ukloniti, molimo Vas da se izravno obratite servisu. Obratite molimo Vas pažnju, da kroz nestručne popravke propada i pravo na garanciju i da Vam mogu nastati dodatni troškovi.

## Odlaganje na otpad

### Odlaganje uređaja na otpad

Ovaj uređaj se ne smije odložiti na kućni otpad! Propisno ga odložite na otpad. Informacije vezane za ovo možete dobiti u odgovornom preduzeću za uklanjanje otpada.

Simbol precrtane kante za smeće znači: baterije i akumulatori, električni i elektronski uređaji ne smiju se odlagati s kućnim otpadom. Mogu sadržavati supstance štetne za okoliš i zdravlje.



Potrošači su dužni stare električne uređaje, baterije i stare baterije od uređaja, odlagati odvojeno od kućnog otpada na službenom mjestu skupljanja kako bi se osigurala pravilna daljnja obrada. Povrat se može izvršiti u skladu sa zakonskom regulativom npr. preko komunalnog pogona za odlaganje u otpad ili preko nekog trgovca.

Baterije, akumulatori i lampe, koje nisu čvrsto ugrađene u stare električne uređaje i mogu da se skidaju bez potrebe za uništavanjem, moraju se ukloniti prije odlaganja i odvojeno odložiti u otpad. Litijske baterije i akumulatorska pakovanja svih sistema moraju se predati u zbirna mjesta samo u ispražnjenom stanju. Baterije moraju uvijek biti sa odlijepljenim polovima kako biste se osigurali od kratkog spoja.



Svaki je krajnji korisnik odgovoran za brisanje ličnih podataka na starim uređajima za odlaganje.

### Zbrinuti plinsku bocu

Plinske boce koje više nisu potrebne ne spadaju u kućni otpad, već se moraju propisno zbrinuti.

- Plinske boce koje su postale prazne plinske boce odnesite na sabirno mjesto trgovca ili općine.

### Odlaganje pakovanja na otpad

Pakovanje se sastoji od kartona i odgovarajuće označenih umjetnih materijala koji se mogu reciklirati.



- Ove materijale dajte na ponovnu preradu i upotrebu.

## Tehnički podaci

<b>Broj artikla</b>	<b>330384, 330385, 330386, 330387, 330388, 330389</b>
Isključivo odobreno u <b>Obavezno obratite pažnju na odgovarajuće specifikacije zemlje (vrsta plina/priključni pritisak)!</b>	Njemačka (DE) Austrija (AT) Švicarska (CH) Češka (CZ) Slovačka (SK) Slovenija (SI) Mađarska (HU) Bosna (BA) Poljska (PL) Italija (IT) Grčka (GR)
Vrsta gasa	I3B/P (Butan/Propan) I3+
<ul style="list-style-type: none"> <li>• DE, AT, CH, CZ, EE, FI, FR, HU, IT, NL, PL, RO, SI, SE, SK</li> <li>• BE, CH, CZ, FR, GB, GR, IT, SI, SK, BA</li> </ul>	
Priključni pritisak	50 mbar 30 mbar 28–30/37 mbar 37 mbar
<ul style="list-style-type: none"> <li>• DE, AT, CH, CZ, SK</li> <li>• CZ, EE, FI, HU, IT, NL, RO, SI, SE, BE</li> <li>• BE, CH, CZ, FR, GB, GR, IT, RO, SI, BA</li> <li>• PL</li> </ul>	
Plinska boca	5 kg, 11 kg
Vrsta crijeva	TNG klasa 2
Promjer mlaznice (glavni plamenik)	0,75 mm (50 mbar) 0,88 mm (30 mbar) 0,88 mm (28–30/37 mbar) 0,79 mm (37 mbar)
Maks. ukupna priključna vrijednost plina	655 g/h
Ukupna snaga	ca. 9,0 kW

## Πίνακας περιεχομένων

Πριν ξεκινήσετε...	80
Για την ασφάλειά σας	80
Συναρμολόγηση	82
Χειρισμός	82
Κατάλληλες φιάλες αερίου	83
Ο ελαστικός σωλήνας και ο ρυθμιστής πίεσης	84
Περιγραφή εύκαμπτου σωλήνα αερίου	84
Καθαρισμός και συντήρηση	84
Αποθήκευση, μεταφορά	85
Βλάβες και αντιμετώπιση	85
Διάθεση στα απορρίμματα	86
Τεχνικά στοιχεία	86
Εγγύηση	106

## Πριν ξεκινήσετε...

### Ενδεδειγμένη χρήση

Η ψησταριά προορίζεται για την ετοιμασία ψητών (κρέατος, ψαριού, λαχανικών κλπ.).

Η συσκευή επιτρέπεται να χρησιμοποιείται μόνο στις παρακάτω χώρες:

#### 330384

- Γερμανία (DE)
- Αυστρία (AT)

#### 330385

- Ελβετία (CH)

#### 330386

- Δημοκρατία της Τσεχίας (CZ)
- Σλοβακία (SK)
- Σλοβενία (SI)
- Βοσνία (BA)

#### 330387

- Ουγγαρία (HU)

#### 330388

- Πολωνία (PL)

#### 330389

- Ιταλία (IT)
- Ελλάδα (GR)

Η συσκευή δεν έχει σχεδιαστεί για επαγγελματική χρήση. Οι γενικά αναγνωρισμένες προδιαγραφές πρόληψης ατυχημάτων και οι εσώκλειστες υποδείξεις ασφαλείας πρέπει να λαμβάνονται υπόψη.

Να πραγματοποιείτε μόνο τις εργασίες που περιγράφονται σε αυτές τις οδηγίες χρήσης. Κάθε άλλη εφαρμογή είναι μία ανεπίτρεπτη λανθασμένη χρήση. Ο κατασκευαστής δεν ευθύνεται για τις ζημιές που τυχόν θα προκύψουν.

### Τί σημαίνουν τα χρησιμοποιημένα σύμβολα;

Οι υποδείξεις κινδύνων και οι υποδείξεις επισημαίνονται στις οδηγίες χρήσης με σαφήνεια. Χρησιμοποιούνται τα παρακάτω σύμβολα:



**ΚΙΝΔΥΝΟΣ! Άμεσος κίνδυνος-θάνατος ή κίνδυνος τραυματισμού!** Άμεσα επικίνδυνη κατάσταση, που θα έχει ως συνέπεια θάνατο ή σοβαρούς τραυματισμούς.



**ΠΡΟΕΙΔΟΠΟΙΗΣΗ! Πιθανός κίνδυνος-θάνατος ή κίνδυνος τραυματισμού!** Γενικά επικίνδυνη κατάσταση, που ενδέχεται να έχει ως συνέπεια θάνατο ή σοβαρούς τραυματισμούς.



**ΠΡΟΦΥΛΑΞΗ! Πιθανός κίνδυνος τραυματισμού!** Επικίνδυνη κατάσταση, που ενδέχεται να έχει ως συνέπεια τραυματισμούς.



**ΠΡΟΣΟΧΗ! Κίνδυνος ζημιών στη συσκευή!** Κατάσταση, που ενδέχεται να έχει ως συνέπεια υλικές ζημιές.



**Υπόδειξη:** Πληροφορίες που συμβάλλουν στη βαθύτερη κατανόηση των διαδικασιών.

## Για την ασφάλειά σας

### Γενικές υποδείξεις ασφαλείας

- Για τον ασφαλή χειρισμό αυτής της συσκευής θα πρέπει ο χρήστης της συσκευής πριν την πρώτη χρήση της να έχει διαβάσει και να έχει κατανοήσει τις παρούσες οδηγίες χρήσης.
- Προσέχετε όλες τις υποδείξεις ασφαλείας! Παραβλέποντας τις υποδείξεις ασφαλείας, θέτετε σε κίνδυνο τον εαυτό σας και τους άλλους.
- Φυλάξτε τις οδηγίες χρήσης και τις υποδείξεις ασφαλείας για μελλοντική χρήση.
- Εάν πωλήσετε ή μεταβιβάσετε τη συσκευή, μεταβιβάστε οπωσδήποτε και αυτές τις οδηγίες χρήσης.
- Η συσκευή επιτρέπεται να χρησιμοποιείται μόνο σε άφορη κατάσταση. Εάν η συσκευή ή μέρος αυτής είναι ελαττωματικό, πρέπει να επισκευάζεται από ειδικό τεχνικό.
- Μη χρησιμοποιείτε τη συσκευή σε χώρους με κίνδυνο έκρηξης ή κοντά σε υγρά ή αέρια καύσιμα!
- Ασφαλίστε πάντα την απενεργοποιημένη συσκευή έναντι ακούσιας ενεργοποίησης.
- Να μη χρησιμοποιείτε συσκευές, στις οποίες ο διακόπτης ενεργοποίησης/απενεργοποίησης δε λειτουργεί σωστά.
- Κρατήστε τα παιδιά μακριά από τη συσκευή! Φυλάξτε τη συσκευή σε ασφαλές μέρος, μακριά από παιδιά και αναρμόδια άτομα.
- Αποφεύγετε την υπερφόρτωση της συσκευής. Χρησιμοποιείτε τη συσκευή μόνο για τους σκοπούς για τους οποίους προορίζεται.
- Να εργάζεστε πάντα προσεκτικά μόνο σε καλή φυσική κατάσταση: Νύστα, ασθένεια, πόση οινοπνευματωδών, χρήση φαρμάκων και ναρκωτικών αποτελούν ανευθυνότητα, αφού στις καταστάσεις αυτές δεν μπορείτε πια να χρησιμοποιείτε το μηχάνημα ασφαλώς.
- Η συσκευή αυτή δεν προορίζεται να χρησιμοποιηθεί από άτομα (συμπεριλαμβανομένων παιδιών) με περιορισμένες σωματικές, αισθητικές ή πνευματικές ικανότητες ή με έλλειψη εμπειρίας και/ή γνώσεων, εκτός εάν, αυτά επιβλέπονται από ένα υπεύθυνο για την ασφάλειά τους άτομο ή έχουν λάβει από αυτό οδηγίες, για το πώς πρέπει να χρησιμοποιούν τη συσκευή.
- Καταστήστε βέβαιο ότι δε θα παίζουν παιδιά με τη συσκευή.
- Τηρείτε πάντα τις ισχύουσες εθνικές και διεθνείς διατάξεις ασφαλείας, υγείας και εργασίας.

### Χειρισμός συσκευών μπαταρίας

- Χρησιμοποιείτε αποκλειστικά εγκεκριμένες από τον κατασκευαστή μπαταρίες.
- Κίνδυνος πυρκαγιάς! Μην φορτίζετε ποτέ τις μπαταρίες.
- Όταν δεν τις χρησιμοποιείτε, φυλάσσετε τις μπαταρίες μακριά από μεταλλικά αντικείμενα, τα οποία θα μπορούσαν να προκαλέσουν βραχυκύκλωμα. Υφίσταται κίνδυνος τραυματισμών και πυρκαγιάς.
- Σε περίπτωση εσφαλμένης χρήσης μπορεί να εκρυσταλλωθεί υγρό από τη μπαταρία. Το υγρό της μπαταρίας μπορεί να προκαλέσει ερεθισμό της επιδερμίδας και εγκαύματα.

Αποφεύγετε οπωσδήποτε την επαφή! Σε περίπτωση τυχαίας επαφής ξεπλένετε καλά με νερό. Σε περίπτωση επαφής με τα μάτια ζητήστε αμέσως ιατρική συμβουλή.

### Σχετικά με το χειρισμό του αερίου

**Το αέριο είναι πολύ εύφλεκτο και εκρηκτικό. Μειώστε τον κίνδυνο έκρηξης και πυρκαγιάς:**

- Πριν από τη σύνδεση καινούργιων φιαλών αερίου, αφήστε τη συσκευή να κρυώσει τελείως.
- Απαγορεύεται το κάπνισμα και κάθε είδους γυμνή φλόγα κατά την εργασία με αέριο.
- Αποθηκεύετε τις φιάλες αερίου μόνο σε υπαίθριους χώρους.
- Προστατέψτε τις φιάλες αερίου από άμεση ηλιακή ακτινοβολία.
- Ποτέ μη χρησιμοποιείτε σκουριασμένες ή χτυπημένες φιάλες αερίου ή φιάλες των οποίων η βαλβίδα έχει υποστεί ζημιά.
- Χρησιμοποιείτε τις φιάλες αερίου πάντα όρθιες, ποτέ ξαπλωτές.
- Ποτέ μην προσπαθήσετε να αποσυναρμολογήσετε τη βαλβίδα αερίου ή το ρυθμιστή πίεσης.
- Μην εκθέτετε τους εύκαμπτους σωλήνες αερίου σε άμεση ηλιακή ακτινοβολία και μην τους φέρνετε σε επαφή με ζεστές επιφάνειες.
- Σε λειτουργικές βλάβες κλείνετε αμέσως το ρυθμιστή αερίου της φιάλης αερίου και περιμένετε μέχρι να σβήσει η φωτιά.

### Συντήρηση

- Πριν από κάθε εργασία στη συσκευή κλείνετε αμέσως το ρυθμιστή αερίου της φιάλης αερίου.
- Ελέγξτε τη στεγανότητα όλων των συνδέσεων των αγωγών αερίου. Πριν από κάθε χρήση, εξετάστε τον εύκαμπτο αγωγό αερίου για τυχόν ρωγμές ή ζημιές. Αντικαταστήστε τον, εάν χρειάζεται.
- Επιτρέπεται να εκτελούνται αποκλειστικά οι εργασίες συντήρησης και οι διαδικασίες αντιμετώπισης βλαβών που περιγράφονται εδώ. Όλες οι περαιτέρω εργασίες πρέπει να εκτελούνται από έναν ειδικό.
- Χρησιμοποιείτε μόνο αυθεντικά ανταλλακτικά. Μόνο τα ανταλλακτικά αυτά είναι κατασκευασμένα και κατάλληλα για το μηχάνημα. Άλλα ανταλλακτικά δεν επιφέρουν μόνο την απώλεια της εγγύησης, αλλά ενδέχεται να θέσουν σε κίνδυνο εσάς και το περιβάλλον σας.

### Ειδικές υποδείξεις ασφαλείας της συσκευής

- Να χρησιμοποιείται μόνο στο ύπαιθρο.
- Πριν τη θέση της συσκευής σε λειτουργία διαβάστε τις οδηγίες χειρισμού.
- ΠΡΟΣΟΧΗ: Τα προσβάσιμα μέρη μπορεί να αναπτύξουν πολύ υψηλές θερμοκρασίες. Κρατάτε μακριά τα παιδιά.
- Κατά τη διάρκεια της λειτουργίας κρατάτε τη συσκευή μακριά από εύφλεκτα υλικά.
- Μη μετακινείτε τη συσκευή κατά τη διάρκεια της λειτουργίας.
- Μετά τη χρήση κλείνετε την τροφοδοσία αερίου στη φιάλη αερίου.
- Δεν επιτρέπεται να διεξάγετε μετατροπές στη συσκευή.
- Τοποθετείτε τον εύκαμπτο σωλήνα αερίου έτσι, ώστε να μη στρίβει ή να κάμπτεται. Για την τοποθέτηση του εύκαμπτου σωλήνα αερίου χρησιμοποιείτε τα υπάρχοντα σημεία οδήγησης επάνω στη συσκευή.
- Οι εύκαμπτοι σωλήνες αερίου πρέπει να ελέγχονται και να αντικαθίστανται τακτικά, εφόσον κάτι τέτοιο απαιτείται από τους εθνικούς κανονισμούς και/ή η διάρκεια ισχύος τους έχει λήξει.

- Το είδος του σωλήνα, με το οποίο η συσκευή συνδέεται με τη φιάλη αερίου, καθορίζεται από τον κατασκευαστή. Το μέγιστο μήκος δεν επιτρέπεται να υπερβαίνει τα 1,5 m.
- Δομικά μέρη που έχουν σφραγιστεί από τον κατασκευαστή δεν επιτρέπεται να παραβιάζονται σε καμία περίπτωση.
- Χρησιμοποιείτε μόνο ρυθμιστές αερίου που έχουν εγκριθεί και πιστοποιηθεί από τον κατασκευαστή.
- Μη χρησιμοποιείτε ποτέ κάρβουνα ή άλλα στέρεα καύσιμα σε ψησταριές αερίου.
- Να χρησιμοποιείτε την ψησταριά μόνο στο ύπαιθρο, ποτέ σε κλειστούς χώρους.
- Οι οπές εξαερισμού του χώρου τοποθέτησης φιάλης αερίου δεν επιτρέπεται ποτέ να κλείνονται, ούτε κατά την αποθήκευση.
- Πριν την αλλαγή της φιάλης αερίου αφήστε τη συσκευή αερίου να κρυώσει εντελώς. Κατά την αλλαγή της φιάλης αερίου κρατάτε μακριά κάθε είδος πηγής ανάφλεξης.
- Μη χρησιμοποιείτε ποτέ την ψησταριά κάτω από στέγαστρο.
- Μη χρησιμοποιείτε ποτέ την ψησταριά σε κοιλότητες στο έδαφος, στις οποίες θα μπορούσε να συσσωρευτεί εξερχόμενο αέριο.
- Η ασφαλής λειτουργία της ψησταριάς διασφαλίζεται, μόνο όταν συναρμολογείται και τοποθετείται σε μια σταθερή, επίπεδη και με επαρκή φέρουσα ικανότητα επιφάνεια.
- Ελέγχετε όλες τις συνδέσεις αγωγών αερίου ως προς τη στεγανότητά τους. Πριν από κάθε χρήση να ελέγχετε τον εύκαμπτο σωλήνα αερίου για ρωγμές ή ζημιές. Αν απαιτείται, να αντικαθιστάτε το σωλήνα αερίου.
- Τοποθετείτε τη φιάλη αερίου στο ντουλάπι κάτω από τη συσκευή, μόνο αν εκεί υπάρχει αντίστοιχη υποδοχή.
- Σε περίπτωση που καίγονται λίπη κλείστε αμέσως όλους τους περιστρεφόμενους ρυθμιστές και τη βαλβίδα της φιάλης και περιμένετε, μέχρι να σβήσει η φωτιά.
- Κρατάτε το καλώδιο ρεύματος και το σωλήνα αερίου μακριά από επιφάνειες που έχουν θερμανθεί.
- Πριν τη θέση σε λειτουργία να τοποθετείτε την ψησταριά σε ένα ασφαλές και επίπεδο μέρος, όσο το δυνατόν προστατευμένο από τον αέρα.
- Τα παιδιά και τα κατοικίδια ζώα δεν πρέπει να βρίσκονται ποτέ κοντά στην ψησταριά χωρίς επιτήρηση. Να είστε ιδιαίτερα προσεκτικοί κατά το άναμμα!
- Καθαρίζετε την ψησταριά μόνον εφόσον η συσκευή έχει κρυώσει πλήρως.
- Κατά το ψήσιμο να φοράτε πάντα γάντια ψησίματος.
- Να φοράτε κατάλληλη ενδυμασία. Τα μακριά και φαρδιά μανίκια πιάνουν εύκολα φωτιά.
- Μετά το ψήσιμο να μην αφήνετε ποτέ την καυτή ψησταριά χωρίς επιτήρηση. Κίνδυνος τραυματισμού και πυρκαγιάς!
- Μη σβήνετε ποτέ την ψησταριά αερίου με νερό.
- Χρησιμοποιείτε τα κατάλληλα εργαλεία. Τα μαχαροπίρουνα με μακριές λαβές προστατεύουν από τη θερμοκρασία. Με τα πιρούνια επιτρέπεται να αναστηκώνετε μόνο έτοιμα ψητά, καλύτερο είναι να χρησιμοποιείτε λαβίδες και αναστροφείς. Όταν το τρυπάτε με τη μύτη του πιρουνιού μπορεί να χυθεί λίπος από το ψητό και να δημιουργηθούν φλόγες.
- Πριν την πρώτη χρήση θερμάνετε την ψησταριά και αφήστε το καύσιμο να ανάψει καλά για τουλάχιστον 30 λεπτά.
- Μην προσθέτετε ποτέ υγρό ανάφλεξης ή κάρβουνα ποτισμένα με υγρό ανάφλεξης πάνω σε ήδη καυτά ή ζεστά κάρβουνα.
- Αφαιρείτε τη στάχτη μόνο όταν έχει κρυώσει πλήρως. Μη διαθέτετε ποτέ την καυτή στάχτη μαζί με τα οικιακά απορρίμματα. Κίνδυνος πυρκαγιάς!

- Για να προστατευτείτε από βακτήρια, που μπορεί να προκαλέσουν ασθένειες, φυλάσσετε τα τρόφιμα που πρόκειται να ψηθούν στο ψυγείο ή την κατάψυξη. Ξεπατώνετε τα κατεψυγμένα τρόφιμα που πρόκειται να ψηθούν στο ψυγείο ή στο φούρνο μικροκυμάτων. Φυλάσσετε το ωμό κρέας και ψάρι ξεχωριστά από άλλα είδη διατροφής. Πλένετε οτιδήποτε είχε έρθει σε επαφή με ωμό κρέας ή ψάρι. Μαγειρεύετε τα γεύματά σας καλά και να βάζετε τα υπόλοιπα αμέσως στο ψυγείο.

## Συναρμολόγηση



**ΚΙΝΔΥΝΟΣ! Κίνδυνος κοπής!** Τα ελασμάτινα εξαρτήματα μπορεί να έχουν αιχμηρές ακμές. Να είστε προσεκτικοί κατά τη συναρμολόγηση.

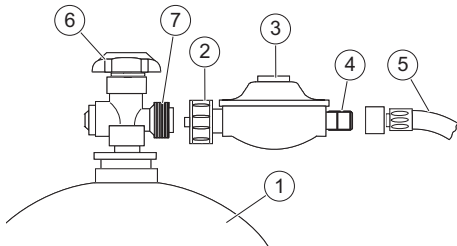

### Σύνδεση φιάλης αερίου

- Προσοχή: Χρησιμοποιήστε μόνο έναν κατάλληλο ρυθμιστή που να είναι πιστοποιημένος σύμφωνα με το πρότυπο EN16129.
- Φέρτε όλους τους περιστρεφόμενους ρυθμιστές στο κυρίως σώμα της ψησταριάς στη θέση OFF.
- Ελέγξτε, αν η βαλβίδα της φιάλης αερίου (6) είναι κλειστή.
- Ξεβιδώστε το καπάκι ασφαλείας από το σπείρωμα σύνδεσης της φιάλης (7).
- Ελέγξτε όλες τα στεγανοποιητικά για βλάβες. Μην τοποθετείτε επιπλέον στεγανοποιητικά.
- Βιδώστε το παξιμάδι ρακόρ (2) του ρυθμιστή πίεσης (3) με το χέρι αριστερόστροφα στο σπείρωμα σύνδεσης της φιάλης (αριστερόστροφο σπείρωμα).

### Έλεγχος στεγανότητας

- Απλώστε σαπουνόνερο στο παξιμάδι ρακόρ (2) και το σπείρωμα σύνδεσης (4) του σωλήνα (5) και ελέγξτε αν δημιουργούνται φυσαλίδες.

Οι συνδέσεις είναι στεγανές, όταν δεν δημιουργούνται φυσαλίδες.



**ΚΙΝΔΥΝΟΣ! Κίνδυνος έκρηξης!** Απαγορεύεται αυστηρά ο έλεγχος στεγανότητας με ανοιχτή φλόγα!

Να τηρείτε οπωσδήποτε τις υποδείξεις ασφαλείας σχετικά με τη χρήση του αερίου! Κατά τη διάρκεια του ελέγχου στεγανότητας δεν επιτρέπεται να βρίσκονται κοντά πηγές ανάφλεξης. Μην καπνίζετε!

Πορτώδεις ή ελαττωματικές εύκαμπτες σωληνώσεις και μπαταρίες πρέπει να αντικαθίστανται οπωσδήποτε.



**ΚΙΝΔΥΝΟΣ! Κίνδυνος έκρηξης!** Οποιαδήποτε διαρροή αερίου, όσο μικρή κι αν είναι, είναι επικίνδυνη και πρέπει να επισκευάζεται αμέσως. Η διαρροή αερίου μπορεί να προκαλέσει πυρκαγιά, έκρηξη, σοβαρό τραυματισμό ή ακόμη και θάνατο.

### Πότε πρέπει να ελέγξετε για διαρροές αερίου

Είναι σημαντικό να ελέγχετε τακτικά για διαρροές αερίου:

- Μετά από κάθε αλλαγή φιάλης αερίου.
- Πριν από κάθε χρήση της ψησταριάς αερίου σας.

Είναι καλύτερο να διατηρείτε μια φιάλη ψεκασμού που περιέχει σαπουνόνερο κοντά στη βαλβίδα φραγής του αγωγού αερίου σας.

### Εντοπισμός διαρροής αερίου

Μια διαρροή αερίου μπορεί συχνά να αναγνωριστεί από μια χαρακτηριστική οσμή ή έναν συριστικό ήχο. Για να εντοπίσετε με ακρίβεια μια διαρροή, εκτελέστε μια δοκιμή με σαπουνόφουσκες:

- Βεβαιωθείτε ότι οι βαλβίδες ελέγχου καυστήρα είναι απενεργοποιημένες.
- Ανοίξτε την κεντρική βαλβίδα αερίου στη φιάλη αερίου.
- Ετοιμάστε ένα διάλυμα με ένα μέρος υγρό απορρυπαντικό και ένα μέρος νερό.
- Απλώστε ή ψεκάστε αυτό το σαπουνόνερο σε όλες τις συνδέσεις αερίου: από τον ρυθμιστή αερίου και τη βαλβίδα τροφοδοσίας έως τον σωλήνα διανομής (ο οποίος τροφοδοτεί τους καυστήρες με αέριο).
- Ορατές φυσαλίδες σαπουνιού σχηματίζονται σε σημεία με διαρροές.
- ΠΟΤΕ μην χρησιμοποιείτε γυμνή φλόγα (π.χ. σπρίττα, αναπτήρες ή φλόγες έναυσης) για να ελέγξετε για διαρροές αερίου. Αυτό είναι εξαιρετικά επικίνδυνο και μπορεί να προκαλέσει έκρηξη.

### Διαδικασία για διαρροές αερίου

Εάν εντοπίσετε ή υποψιαστείτε διαρροή αερίου:

- Απενεργοποιήστε αμέσως την παροχή αερίου στην πηγή (βαλβίδα φιάλης αερίου).
- Σβήστε τυχόν γυμνές φλόγες, φλόγες έναυσης ή άλλες πηγές ανάφλεξης που βρίσκονται κοντά.
- Εάν εντοπιστεί διαρροή σε ένα σημείο σύνδεσης (μέσω της δοκιμής με σαπουνόφουσκες), σφίξτε προσεκτικά τις μη στεγανές βιδωτές συνδέσεις.
- Αφού σφίξετε τις βιδωτές συνδέσεις, ενεργοποιήστε ξανά την παροχή αερίου και ελέγξτε ξανά για διαρροές με τη δοκιμή με σαπουνόφουσκες.
- Εάν εξακολουθεί να διαφεύγει αέριο από μια βιδωτή σύνδεση μετά την εκ νέου σύσφιξη, απενεργοποιήστε εντελώς την παροχή αερίου.
- Αερίστε αμέσως τον χώρο. Εάν η φιάλη αερίου βρίσκεται σε εσωτερικό χώρο (π.χ. σε ντουλάπι ή σε χώρο αποθήκευσης στο γκριλ, εάν υπάρχει), μετακινήστε την προσεκτικά και με ασφάλεια σε καλά αεριζόμενο εξωτερικό χώρο, μακριά από πηγές ανάφλεξης.
- Μην χρησιμοποιείτε τη συσκευή.
- Επικοινωνήστε με τον έμπορο αερίου σας ή με έναν εξειδικευμένο τεχνικό σέρβις για συμβουλές και επισκευές.

### Χειρισμός



**ΚΙΝΔΥΝΟΣ! Κίνδυνος εγκαυμάτων!** Φοράτε γάντια ψησίματος και αντίστοιχη ενδυμασία.



**ΚΙΝΔΥΝΟΣ! Κίνδυνος κοπής** Στον τόπο κατασκευής κάναμε ό,τι είναι δυνατόν για να αποφευχθούν οι αιχμηρές ακμές στη συσκευή αυτή. Χειρίζεστε προσεκτικά τα μεμονωμένα τεμάχια αυτής της συσκευής, έτσι ώστε να αποφευχθούν ατυχήματα ή τραυματισμοί κατά την τοποθέτηση και τη θέση σε λειτουργία.

### Πρώτα έλεγχος!

Ελέγχετε την ασφαλή κατάσταση της συσκευής:

- Ελέγχετε, αν υπάρχουν ορατές βλάβες.
- Ελέγχετε, αν όλα τα εξαρτήματα της συσκευής είναι σταθερά συναρμολογημένα.
- Ελέγχετε όλες τις συνδέσεις αερίου ως προς τη στεγανότητα.

- Ελέγχετε, αν όλοι οι περιστρεφόμενοι ρυθμιστές είναι στη θέση OFF.
- Ανοίξτε πλήρως την καλύπτρα ψησταριάς.

### Ανάφλεξη



**ΚΙΝΔΥΝΟΣ! Κίνδυνος εγκαύματος από πιθανή ανάφλεξη λίπους!** Η ανάφλεξη μπορεί να οδηγήσει σε σοβαρές υλικές και προσωπικές ζημιές.

Πριν τη χρήση ελέγχετε το αφαιρούμενο δοχείο συλλογής λίπους και το δοχείο συλλογής για συλλογή λίπους.

Αφαιρείτε το υπερβολικό λίπος, για να αποφύγετε τυχόν ανάφλεξη λίπους.





**ΚΙΝΔΥΝΟΣ! Κίνδυνος εγκαυμάτων!** Πριν την ανάφλεξη ανοίγεται πάντα πλήρως την καλύπτρα. Μη σκύβετε πάνω στην επιφάνεια ψησίματος!

### Πριν το άναμμα

- Ανοίξτε πλήρως την καλύπτρα της ψησταριάς.
- Καθαρίστε σχολαστικά την επιφάνεια ψησίματος.
- Βεβαιωθείτε ότι όλα τα κουμπιά χειρισμού είναι στη θέση «OFF».
- Ανοίξτε πλήρως τη βαλβίδα της φιάλης.

### Ανάφλεξη με πιεζοηλεκτρική ανάφλεξη (κανονικός κύριος καυστήρας και πλευρικός καυστήρας)

1. Ανοίξτε αργά τη βαλβίδα της φιάλης αερίου σύμφωνα με τις οδηγίες λειτουργίας της φιάλης αερίου.
2. Πιέστε το κουμπί χειρισμού του καυστήρα (σημειώνεται με το σύμβολο ) και περιστρέψτε το αριστερότροφα μέχρι να περάσει το σύμβολο και να ακουστεί ένα κλικ. Κρατήστε το στη θέση «MAX» μέχρι να ανάψει πλήρως ο καυστήρας.
3. Εάν ο καυστήρας δεν ανάψει αφού επαναλάβετε 2-5 φορές τα βήματα 1 και 2, γυρίστε το κουμπί χειρισμού καυστήρα στη θέση «OFF». Περιμένετε 5 λεπτά για να εξατμιστεί το συσσωρευμένο αέριο και, στη συνέχεια, επαναλάβετε τη διαδικασία ανάφλεξης.
4. Μόλις ανάψει ο καυστήρας με την ένδειξη , όλοι οι γειτονικοί καυστήρες (εάν υπάρχουν) μπορούν να ανάψουν περιστρέφοντας τα αντίστοιχα περιστροφικά κουμπιά στη θέση «MAX».
5. Να ανάβετε πάντα πρώτα τον καυστήρα με την ένδειξη , και, στη συνέχεια, τους διπλανούς καυστήρες.

### Χειροκίνητο άναμμα

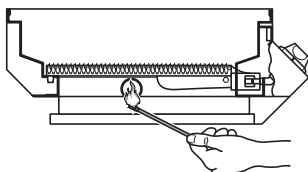

- Ανοίξτε πλήρως τη βαλβίδα της φιάλης.
- Πιέστε τον εκάστοτε περιστρεφόμενο ρυθμιστή, θέστε τον στη θέση της «μεγάλης φλόγας» και ταυτόχρονα οδηγήστε ένα κατά το δυνατόν μακρύ, αναμμένο σπρίτο δια μέσου της οπής στο πλάι της γκριλιέρας.
- Για την ανάφλεξη των άλλων καυστήρων πιέστε τον περιστρεφόμενο ρυθμιστή και τοποθετήστε τον στη θέση της «μεγάλης φλόγας». Η φλόγα μεταφέρεται αυτόνομα.

### Ρύθμιση του ύψους της φλόγας

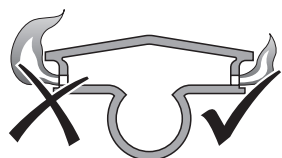

- Περιστροφή του ρυθμιστή αριστερόστροφα = μικρή φλόγα.
- Περιστροφή του ρυθμιστή δεξιόστροφα = μεγάλη φλόγα.

Πολύ μεγάλες φλόγες που τρεμοσβήνουν και φλόγες με κίτρινα σημεία αποτελούν ένδειξη ότι τα μπεκ καυστήρα είναι ρυπαρά.

- Στρίψτε τους ρυθμιστές δεξιόστροφα μέχρι το τέρμα, για να απενεργοποιήσετε τον εκάστοτε καυστήρα.
- Κλείστε πλήρως τη βαλβίδα της φιάλης.

### Ψήσιμο

- Πριν την πρώτη χρήση, αφήστε την ψησταριά να λειτουργήσει περ. 30 λεπτά στην ύψιστη βαθμίδα, για να απομακρύνετε τυχόν υπολείμματα παραγωγής.



**ΚΙΝΔΥΝΟΣ! Κίνδυνος εγκαυμάτων!** Όταν η καλύπτρα ψησταριάς είναι κλειστή, μη χρησιμοποιείτε ποτέ περισσότερους από δύο καυστήρες ταυτόχρονα στην υψηλότερη βαθμίδα.

- Πριν τη χρήση αλείψτε τη σχάρα με λίγο μαγειρικό λάδι.
- Πριν τη χρήση προθερμάνετε την ψησταριά για 5-10 λεπτά με κλειστό καπάκι. Η θερμοκρασία που έχει επιτευχθεί μπορεί να φαίνεται στο ενσωματωμένο θερμόμετρο.
- Ψήνετε πάντα με κλειστό καπάκι. Κάθε άνοιγμα του καπακιού επιμηκύνει το χρόνο μαγειρέματος.

### Άμεσο ψήσιμο

Τα τρόφιμα που πρόκειται να ψηθούν ψήνονται απευθείας επάνω από τους καυστήρες και σε υψηλές θερμοκρασίες.

### Έμμεσο ψήσιμο

Κατά το έμμεσο ψήσιμο τα τρόφιμα που πρόκειται να ψηθούν δε μαγειρεύονται απευθείας πάνω από τους καυστήρες, παρά στο πλάι, επάνω στη σχάρα δίπλα στους καυστήρες με χαμηλές θερμοκρασίες και σιγά σιγά. Τα τρόφιμα δεν καίγονται, διατηρούν τους χυμούς τους και γενικά είναι πιο υγιεινά.

### Μετά το ψήσιμο

- Ρυθμίστε την ψησταριά για περ. 5 λεπτά στη μεγάλη φλόγα, για να καεί το περίσσιο λίπος.
- Απενεργοποιήστε όλους τους καυστήρες και κλείστε τη βαλβίδα της φιάλης.
- Αφήστε την ψησταριά να κρυώσει πλήρως, πριν κλείσετε και πάλι το καπάκι.

### Κατάλληλες φιάλες αερίου

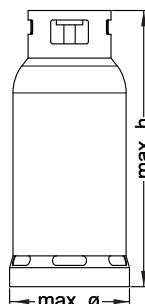

Υπάρχουν πολλά διάφορα μεγέθη φιαλών.

Στην εικόνα φαίνεται το μέγιστο μέγεθος φιάλης.

- Χωρητικότητα της φιάλης αερίου: μεγ. 11 kg
- Ύψος της φιάλης αερίου: μεγ. 600 mm
- Διάμετρος της φιάλης αερίου: μεγ. 300 mm

### Θέση της φιάλης αερίου

Τοποθετήστε τη φιάλη αερίου σε ίσιο και επίπεδο έδαφος κοντά στο BBQ.

Το μέγιστο επιτρεπτό μήκος του εύκαμπτου σωλήνα αερίου είναι 1500 mm.

## Ο ελαστικός σωλήνας και ο ρυθμιστής πίεσης

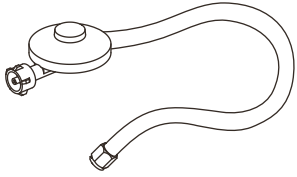

- Πρέπει να είναι κατάλληλοι για αέριο LPG
- Πρέπει να είναι ανθεκτικοί στην παραπάνω πίεση
- Ο ελαστικός σωλήνας δεν επιτρέπεται να διαθέτει μήκος μεγαλύτερο από 1500 mm.
- Στον παραδοτέο εξοπλισμό της ψησταριάς αερίου συμπεριλαμβάνεται ένας προσαρμογέας, για την άμεση σύνδεση μεταξύ εύκαμπτου σωλήνα/ρυθμιστή πίεσης και ψησταριάς αερίου.
- Πριν τη σύνδεση του εύκαμπτου σωλήνα. ελέγξτε το σύνδεσμο και τους ελαστικούς δακτυλίους. Ο εύκαμπος σωλήνας πρέπει να αντικαθίσταται, αν υπάρχουν οποιαδήποτε σημάδια ραγισμάτων, ρωγμών ή φθοράς.
- Μη συνθλίβετε, λυγίζετε ή στρεβλώνετε τον εύκαμμπο σωλήνα κατά τη διάρκεια της λειτουργίας.

Προσοχή: Εύκαμπος σωλήνας και ρυθμιστής πίεσης. Οι εικόνες είναι απλώς σχηματικές παραστάσεις

- Προσοχή: Χρησιμοποιήστε μόνο έναν κατάλληλο ρυθμιστή που να είναι πιστοποιημένος σύμφωνα με το πρότυπο EN16129.

## Περιγραφή εύκαμπτου σωλήνα αερίου

- DE/AT – Εύκαμπος σωλήνας PVC σύμφωνα με το πρότυπο EN 16436-1 2016, DIN EN 16436-2:2019. 6,3 × 3,5 mm, ορειχάλκινος αντιτριβικός δακτύλιος με σπείρωμα αριστερά, G 1/4". Μήκος 0,8 m.
- CH – Εύκαμπος σωλήνας PVC σύμφωνα με το πρότυπο DIN EN 16436-2:2019. 6,3 mm, ορειχάλκινος αντιτριβικός δακτύλιος με σπείρωμα αριστερά, G 1/4". Μήκος 0,80 m.
- LU – Εύκαμπος σωλήνας PVC σύμφωνα με το πρότυπο EN 16436-1 2016. Εύκαμπος σωλήνας PVC 8 mm, μήκος = 0,8 m και 2 σφιγκτήρες εύκαμπτου σωλήνα.
- SE/HU/CZ/SK/NL/SI/IS – τύπος εύκαμπτου σωλήνα ISO3821:2020. Ελαστικός εύκαμπος σωλήνας με εσωτερική διάμετρο 8 mm, μήκος = 0,80 m, 2 σφιγκτήρες εύκαμπτου σωλήνα

## Καθαρισμός και συντήρηση

### Πληροφορίες σχετικά με τον ανοξειδωτο χάλυβα και τη σκουριά

Ακόμα κι αν η ψησταριά σας είναι κατασκευασμένη από ανοξειδωτο χάλυβα, μπορεί να σκουριάσει, ειδικά σε αντίξοα περιβάλλοντα, όπως κοντά σε χημικά πισίνες, αλμυρό νερό, όξινη βροχή ή σε περιβάλλον με σκόνη. Η σκουριά εξαπλώνεται αν δεν απομακρυνθεί.

### Βασικός καθαρισμός

- Ο τακτικός καθαρισμός διατηρεί την εμφάνιση της ψησταριάς σας:
- Σαπουνόνερο: Ανακατέψτε μερικές σταγόνες σαπουνιού πιάτων με ζεστό νερό.
- Σκουπίσμα: Καθαρίζετε την εσωτερική πλευρά με ένα μαλακό πανί.
- Σχολαστικό ξέπλυμα: Ξεπλύνετε καλά, για να αποφύγετε υπολείμματα σαπουνιού και λεκέδες.

- Άμεσο στέγνωμα: Στεγνώστε τον ανοξειδωτο χάλυβα με μια πετσέτα, για να αποφύγετε στίγματα από νερό.

### Προστασία από τη σκουριά και ειδική φροντίδα

- Αντίξοα περιβάλλοντα: Εάν η ψησταριά σας βρίσκεται σε παράκτιες περιοχές, περιοχές με πισίνα ή βιομηχανικές περιοχές, καθαρίστε την πιο συχνά.
- Καθαριστικό ανοξειδωτου χάλυβα: Χρησιμοποιείτε εβδομαδιαίως ένα μη λειαντικό καθαριστικό ανοξειδωτου χάλυβα (για εξωτερική χρήση). Εφαρμόστε το με ένα πανί μικροϊνών προς την κατεύθυνση των ινών.



**Υπόδειξη:** ΜΗΝ χρησιμοποιείτε χαρτοπετσέτες (θα προκαλέσουν γρατσουνιές).

ΜΗΝ χρησιμοποιείτε λειαντικές πάστες (θα προκαλέσουν ζημιά στην προστατευτική επίστρωση).

### Σύνοψη καθαρισμού

#### Τακτικά, ανάλογα με τις συνθήκες χρήσης

Τι;	Πώς;
Καθαρίστε την ψησταριά.	Σκουπίζετε τις επιφάνειες από ανοξειδωτο χάλυβα με σαπουνί και νερό. Μη χρησιμοποιείτε αιχμηρά αντικείμενα ούτε ισχυρά μέσα καθαρισμού. Ξεπλύνετε καλά τις επιφάνειες και στεγνώστε τις με ένα μαλακό πανί. Για ανοξειδωτο χάλυβα, καθαρίστε την ψησταριά όπως περιγράφεται στην ενότητα «Πληροφορίες σχετικά με τον ανοξειδωτο χάλυβα και τη σκουριά».
Καθαρισμός του καπακιού	Αφαιρέστε τις νιφάδες «τύπου λάκας» (μη τοξικές εναποθέσεις άνθρακα από το ψήσιμο στην ψησταριά) στο καπάκι. Βουρτίστε τις εναποθέσεις άνθρακα με μια βούρτσα για ψησταριά από ανοξειδωτο χάλυβα. Μετά το ψήσιμο στην ψησταριά, σκουπίστε το καπάκι με μια χαρτοπετσέτα για να ελαχιστοποιήσετε τα υπολείμματα.
Καθαρισμός εστίας	Αφαιρέστε τυχόν λίπος ή υπολείμματα τροφών από την εστία. Υπερβολική ποσότητα μπορεί να προκαλέσει πυρκαγιά. Χρησιμοποιήστε ένα πλαστικό πανί.
Καθαρίστε τη σχάρα ψησίματος.	Καθαρίζετε τις σχάρες με βούρτσα ψησταριάς με μπρουτίνες τρίχες (όχι χαλύβδινες τρίχες). Μη χρησιμοποιείτε αιχμηρά αντικείμενα ή δραστικά απορρυπαντικά. Αλείψτε τη σχάρα ψησίματος με λίγο φυτικό λάδι για να αποφύγετε τυχόν διάβρωση. Εάν η σχάρα είναι κατασκευασμένη από ανοξειδωτο χάλυβα, καθαρίστε την όπως περιγράφεται στην ενότητα «Πληροφορίες σχετικά με τον ανοξειδωτο χάλυβα και τη σκουριά».
Καθαρίστε το συρτάρι λίπους.	Σκουπίστε το συρτάρι λίπους με νερό και σαπουνί. Μη χρησιμοποιείτε αιχμηρά αντικείμενα ή δραστικά απορρυπαντικά.
Καθαρίστε τον καυστήρα.	Καθαρίστε τον καυστήρα με μια μαλακή βούρτσα ή εμψυχήστε πεπιεσμένο αέρα. Καθαρίστε τις φραγμένες οπές με καθαριστήρα πίπας ή σύρμα. Εάν ο καυστήρας είναι κατασκευασμένος από ανοξειδωτο χάλυβα, καθαρίστε την όπως περιγράφεται στην ενότητα «Πληροφορίες σχετικά με τον ανοξειδωτο χάλυβα και τη σκουριά».

## Αφαίρεση εμφράξεων στους σωλήνες Venturi

Οι σωλήνες Venturi (οι εύκαμπτοι σωλήνες που οδηγούν από τις βαλβίδες ελέγχου στους καυστήρες) είναι κρίσιμης σημασίας για τη σωστή ανάμειξη αερίου-αέρα. Με την πάροδο του χρόνου, αυτοί οι σωλήνες μπορεί να φράξουν με έντομα, ιστούς αράχνης ή βρωμιά, με αποτέλεσμα ανομοιόμορφες φλόγες ή κακή απόδοση του καυστήρα. Αυτό μπορεί επίσης να προκαλέσει θόρυβο, όπου το αέριο αναφλέγεται πρόωρα, γεγονός το οποίο μπορεί να προκαλέσει ζημιά στη συσκευή και τραυματισμό.

Για να απομακρύνετε μια έμφραξη των σωλήνων Venturi:

- Βεβαιωθείτε ότι η ψησταριά έχει κρυώσει εντελώς και ότι η παροχή αερίου προς τη φιάλη αερίου είναι απενεργοποιημένη.
- Αφαιρέστε προσεκτικά τους καυστήρες, για να αποκτήσετε πρόσβαση στους σωλήνες Venturi. Λεπτομερείς οδηγίες για την αφαίρεση των καυστήρων, μπορείτε να βρείτε στις οδηγίες συναρμολόγησης αυτού του εγχειριδίου.
- Καθαρίστε προσεκτικά τους σωλήνες Venturi χρησιμοποιώντας ένα κατάλληλο εργαλείο, όπως καθαριστικό σωλήνων, εύκαμπτο σύρμα ή έναν λεπτό καθετήρα, που δεν προκαλεί ζημιά, για να αφαιρέσετε τυχόν εμφράξεις. Μην χρησιμοποιείτε εργαλεία που θα μπορούσαν να γρατσουνίσουν ή να προκαλέσουν ζημιά στο εσωτερικό του σωλήνα.
- Μετά τον καθαρισμό, επανατοποθετήστε τους καυστήρες και βεβαιωθείτε ότι οι σωλήνες Venturi είναι σωστά τοποθετημένοι μέσα από τα ανοίγματα της βαλβίδας αερίου.
- Μετά τη συναρμολόγηση, να εκτελείτε πάντα έλεγχο διαρροής αερίου πριν από τη θέση της ψησταριάς σε λειτουργία (ανατρέξτε στην ενότητα «Έλεγχος στεγανότητας»).
- Ελέγχετε τακτικά τους σωλήνες Venturi, ειδικά μετά από μεγάλο χρονικό διάστημα μη χρήσης, για να αποφύγετε τυχόν εμφράξεις.

## Σύνοψη συντήρησης

### Τακτικά, ανάλογα με τις συνθήκες χρήσης

**Τι;** **Πώς;**  
Ελέγχετε τις συνδέσεις αερίου ως προς τη στεγανότητά τους. ▶ Έλεγχος στεγανότητας – σελ. 82

## Αποθήκευση, μεταφορά

### Αποθήκευση στο ύπαιθρο

- Όταν δεν χρησιμοποιείται, κλείστε το κάλυμμα της σχάρας και καλύψτε την με ένα αδιάβροχο κάλυμμα για να αποτρέψετε μόλυνση και ζημιά. Προτού καλύψετε την ψησταριά, αφήστε τη να κρυώσει πλήρως.

### Αποθήκευση σε κλειστούς χώρους

- Όταν δεν χρησιμοποιείται, αφαιρέστε τη φιάλη αερίου και φυλάξτε την σε εξωτερικό χώρο. Να φυλάσσεται πάντα σε καθαρή και στεγνή κατάσταση σε θερμοκρασία δωματίου.
- Φυλάξτε τη συσκευή σε ένα ξηρό μέρος και χωρίς παγετό.

### Μεταφορά

- Σε περίπτωση αποστολής χρησιμοποιείτε, αν είναι δυνατόν, την αρχική συσκευασία.
- Κατά τη μεταφορά φιαλών αερίου λάβετε υπόψη τις προδιαγραφές που ισχύουν σε κάθε χώρα.

## Βλάβες και αντιμετώπιση



**ΚΙΝΔΥΝΟΣ! Προσοχή, κίνδυνος τραυματισμού!** Εσφαλμένες επισκευές μπορούν να υποβαθμίσουν την ασφάλεια λειτουργίας της συσκευής. Κατ' αυτόν τον τρόπο θέτετε σε κίνδυνο τον εαυτό σας και το περιβάλλον.

Συχνά αρκούν μικρά μόνο σφάλματα, για να προκληθούν βλάβες. Συνήθως μπορείτε να τις διορθώσετε μόνοι σας. Συμβουλευτείτε πρώτα τον ακόλουθο πίνακα, πριν απευθυνθείτε στο τμήμα σέρβις. Έτσι εξοικονομείτε πολύ κόπο και ενδεχομένως έξοδα.

Σφάλμα/Βλάβη	Αιτία	Αντιμετώπιση
Εμφανίζεται οσμή αερίου.	Μη στεγανή σύνδεση αερίου;	▶ Έλεγχος στεγανότητας – σελ. 82. Κλείστε τη βαλβίδα της φιάλης αερίου. Αντικαταστήστε αμέσως τα ελαττωματικά εξαρτήματα.
	Ανοιχτός περιστρεφόμενος ρυθμιστής;	Θέστε τον περιστρεφόμενο ρυθμιστή στη θέση OFF.
Ο καυστήρας δεν ανάβει	Άδεια φιάλη αερίου;	Αντικαταστήστε τη φιάλη αερίου.
	Κλειστή βαλβίδα φιάλης;	Ανοίξτε τη βαλβίδα φιάλης.
	Βρώμικος καυστήρας;	Καθαρίστε τον καυστήρα.
	Μπαταρία αναφλεκτήρα άδεια;	Αντικαταστήστε την μπαταρία.
	Δεν υπάρχει σπινθήρας στον επικρουστήρα;	Ρυθμίστε τη θέση του επικρουστήρα, έτσι ώστε να δημιουργηθεί τόξο.
	Έχει φράξει το ακροφύσιο αερίου;	Αφαιρέστε τον καυστήρα, ανοίξτε το ακροφύσιο αερίου και αφαιρέστε την έμφραξη.
Έντονες φλόγες και καύση στα ελάσματα προστασίας από τις φλόγες.	Έντονοι ρύποι στα ελάσματα;	Καθαρίστε τα ελάσματα.
	Πολύ λιπαρά τρόφιμα που πρόκειται να ψηθούν;	Τοποθετήστε από κάτω ένα αλουμινένιο μπολ ψησίματος.
Πολύ χαμηλή θερμοκρασία.	Δεν προθερμάνθηκε η ψησταριά;	Προθερμάνετε 5–10 min
	Βρώμικος καυστήρας;	Καθαρίστε τον καυστήρα.
	Λάθος τύπος αερίου;	Χρησιμοποιήστε τον τύπο αερίου σύμφωνα με την πινακίδα τύπου.

Σφάλμα/Βλάβη	Αιτία	Αντιμετώπιση
	Ο εύκαμπτος σωλήνας έχει τσακίσει και φράξει;	Αφαιρέστε τις τσακίσεις.
	Έχει φράξει το ακροφύσιο αερίου;	Αφαιρέστε τον καυστήρα, ανοίξτε το ακροφύσιο αερίου και αφαιρέστε την έμφραξη.

Εάν δεν μπορείτε να διορθώσετε μόνοι σας το σφάλμα, απευθυνθείτε απευθείας στο τμήμα σέρβις. Λάβετε υπόψη ότι οι εσφαλμένες επισκευές έχουν ως αποτέλεσμα την ακύρωση κάθε αξίωσης εγγύησης και ενδεχομένως πρόσθετα έξοδα.

## Διάθεση στα απορρίμματα

### Διάθεση συσκευής στα απορρίμματα

Το εργαλείο αυτό δεν ανήκει στα οικιακά απορρίμματα! Διαθέστε το στα απορρίμματα σύμφωνα με τις διατάξεις. Σχετικές πληροφορίες θα λάβετε από την αρμόδια υπηρεσία διάθεσης απορριμμάτων.

Το σύμβολο του διαγραμμένου κάδου απορριμμάτων σημαίνει ότι: Οι μπαταρίες και οι συσσωρευτές, οι ηλεκτρικές και ηλεκτρονικές συσκευές δεν επιτρέπεται να απορρίπτονται στα οικιακά απορρίμματα. Μπορεί να περιλαμβάνουν επικίνδυνες για το περιβάλλον και την υγεία ουσίες.



Οι καταναλωτές είναι υποχρεωμένοι να απορρίπτουν τις παλαιές ηλεκτρικές συσκευές, τις μπαταρίες συσκευών και τους συσσωρευτές ξεχωριστά από τα οικιακά απορρίμματα σε ένα επίσημο σημείο συλλογής, για να διασφαλιστεί η κατάλληλη περαιτέρω επεξεργασία. Η επιστροφή μπορεί να γίνει σύμφωνα με τη νομοθεσία δωρεάν π.χ. μέσω μιας δημοτικής επιχείρησης ανακύκλωσης ή μέσω του καταστήματος αγοράς.

## Τεχνικά στοιχεία

Αρ. προϊόντος	330384, 330385, 330386, 330387, 330388, 330389
Επιτρέπεται να χρησιμοποιείται μόνο σε	Γερμανία (DE) Αυστρία (AT) Ελβετία (CH) Δημοκρατία της Τσεχίας (CZ) Σλοβακία (SK) Σλοβενία (SI) Ουγγαρία (HU) Βοσνία (BA) Πολωνία (PL) Ιταλία (IT) Ελλάδα (GR)
<b>Λάβετε οπωσδήποτε υπόψη τα τεχνικά χαρακτηριστικά που ισχύουν σε κάθε χώρα (είδος αερίου/πίεση σύνδεσης)!</b>	
Είδος αερίου	I3B/P (βουτάνιο/προπάνιο) I3+
<ul style="list-style-type: none"> <li>DE, AT, CH, CZ, EE, FI, FR, HU, IT, NL, PL, RO, SI, SE, SK</li> <li>BE, CH, CZ, FR, GB, GR, IT, SI, SK, BA</li> </ul>	
Πίεση σύνδεσης	50 mbar 30 mbar 28–30/37 mbar 37 mbar
<ul style="list-style-type: none"> <li>DE, AT, CH, CZ, SK</li> <li>CZ, EE, FI, HU, IT, NL, RO, SI, SE, BE</li> <li>BE, CH, CZ, FR, GB, GR, IT, RO, SI, BA</li> <li>PL</li> </ul>	
Φιάλη αερίου	5 kg, 11 kg
Τύπος εύκαμπτου σωλήνα	Κατηγορία LPG 2
Διάμετρος ακροφυσίου (κύριος καυστήρας)	0,75 mm (50 mbar) 0,88 mm (30 mbar) 0,88 mm (28–30/37 mbar) 0,79 mm (37 mbar)
Μεγ. τιμή σύνδεσης αερίου συνολικά	655 g/h
Συνολική ισχύς	ca. 9,0 kW

Οι μπαταρίες, οι συσσωρευτές και οι λυχνίες που δεν είναι μόνιμα εγκατεστημένες σε παλαιές ηλεκτρικές συσκευές και μπορούν να αφαιρεθούν χωρίς καταστροφή της συσκευής, πρέπει να αφαιρούνται πριν από την απόρριψη και να απορρίπτονται ξεχωριστά. Οι μπαταρίες λιθίου και τα πακέτα συσσωρευτών όλων των συστημάτων πρέπει να παραρριέονται και να προστατεύονται από βραχυκυκλώματα, αποσυνδέοντάς τες πάντα από τους πόλους.

Κάθε τελικός χρήστης είναι ο ίδιος υπεύθυνος για τη διαγραφή προσωπικών δεδομένων στις παλαιές συσκευές που προορίζονται για απόρριψη.

### Διάθεση στα απορρίμματα φιάλης αερίου

Οι φιάλες αερίου που δεν χρειάζεστε πλέον δεν ανήκουν στα οικιακά απορρίμματα, αλλά πρέπει να διατίθενται στα απορρίμματα σύμφωνα με τις διατάξεις.

- Παραδώστε άδειες φιάλες αερίου σε σημεία συλλογής του εμπορικού καταστήματος ή του δήμου.

### Διάθεση συσκευασίας στα απορρίμματα

Η συσκευασία αποτελείται από χαρτόνι και μεμβράνες με σήμανση, δηλαδή με υλικά που μπορούν να ανακυκλωθούν.

- Διαθέστε αυτά τα υλικά για ανακύκλωση.



## Inhoudsopgave

Voordat u begint...	87
Voor uw veiligheid	87
Montage	89
Bediening	89
Geschikte gasflessen	90
De slang en de drukregelaar	91
Beschrijving gas slang	91
Reiniging en onderhoud	91
Opslag, transport	92
Storingen en hulp	92
Afvalverwijdering	92
Technische gegevens	93
Reclamaties	107

## Voordat u begint...

### Reglementair gebruik

De barbecue is bestemd voor het grillen van voedsel (vlees, vis, groente enz.).

Het apparaat is uitsluitend goedgekeurd voor gebruik in de volgende landen:

#### 330384

- Duitsland (DE)
- Oostenrijk (AT)

#### 330385

- Zwitserland (CH)

#### 330386

- Tsjechië (CZ)
- Slowakije (SK)
- Slovenië (SI)
- Bosnië (BA)

#### 330387

- Hongarije (HU)

#### 330388

- Polen (PL)

#### 330389

- Italië (IT)
- Griekenland (GR)

Het apparaat is uitsluitend voor particulier gebruik bestemd. De algemeen erkende ongevallenpreventievoorschriften en bijgevoegde veiligheidsinstructies moeten in acht genomen worden.

Voer alleen werkzaamheden uit, die in deze gebruiksaanwijzing beschreven zijn. Elk ander gebruik is niet toegestaan foutief gebruik. De fabrikant is niet aansprakelijk voor schade die als gevolg hiervan ontstaat.

### Wat betekenen de gebruikte symbolen?

In de gebruiksaanwijzing worden de gevaarsaanwijzingen en aanwijzingen duidelijk aangegeven. Onderstaande symbolen worden gebruikt:



**GEVAAR! Direct levensgevaar of risico op letsel!** Direct gevaarlijke situatie die dodelijk of ernstig lichamelijk letsel tot gevolg zal hebben.



**WAARSCHUWING! Waarschijnlijk levensgevaar of risico op letsel!** Algemeen gevaarlijke situatie die dodelijk of ernstig lichamelijk letsel tot gevolg zal hebben.



**VOORZICHTIG! Eventueel risico op letsel!** Gevaarlijke situatie die letsel tot gevolg kan hebben.



**LET OP! Risico op schade aan het apparaat!** Situatie die schade aan voorwerpen tot gevolg kan hebben.



**Aanwijzing:** Informatie, die voor een beter begrip van de processen wordt gegeven.

## Voor uw veiligheid

### Algemene veiligheidsaanwijzingen

- Voor een veilige omgang met dit apparaat moet de gebruiker van dit apparaat deze gebruiksaanwijzing voor het eerste gebruik gelezen en begrepen hebben.
- Neem altijd alle veiligheidsaanwijzingen in acht! Wanneer u de veiligheidsaanwijzingen niet in acht neemt, brengt u uzelf en anderen in gevaar.
- De gebruiksaanwijzing altijd onder handbereik bewaren.
- Wanneer u het apparaat doorverkoopt of weggeeft, moet u deze gebruiksaanwijzing absoluut meegeven.
- Het apparaat mag alleen dan worden gebruikt, wanneer dit perfect in orde is. Wanneer het apparaat of een deel daarvan defect is, moet dit door een vakkundige hersteller worden gerepareerd.
- Gebruik het apparaat niet in explosiegevaarlijke ruimtes of in de buurt van brandbare vloeistoffen of gassen!
- Het uitgeschakelde apparaat altijd tegen onbedoeld opnieuw inschakelen beveiligen.
- Gebruik geen apparaten waarbij de aan-uitschakelaar niet perfect werkt.
- Houd kinderen uit de buurt van het apparaat! Bewaar het apparaat buiten het bereik van kinderen en onbevoegden.
- Overbelast het apparaat niet. Gebruik het apparaat uitsluitend voor doeleinden, waarvoor het bedoeld is.
- Altijd voorzichtig en uitsluitend in goede conditie werken: bij vermoeidheid, ziekte, gebruik van alcohol, medicijnen en drugs kunt u het apparaat niet meer veilig gebruiken.
- Dit toestel mag niet worden gebruikt door personen (inclusief kinderen) met gereduceerde fysieke, sensorische en geestelijke vaardigheden, of gebrek aan ervaring en kennis, hetzij, dat zij samen onder toezicht van een voor hun veiligheid verantwoordelijke persoon het toestel gebruiken.
- Zorg ervoor, dat kinderen niet met het toestel spelen.
- Neem altijd de geldige nationale en internationale veiligheids-, gezondheids- en arbeidsvoorschriften in acht.

### Omgang met door batterijen gevoede apparaten

- Uitsluitend de door de fabrikant aangegeven batterijen gebruiken.
- Brandgevaar! Batterijen nooit opladen.
- Batterijen uit de buurt van metalen voorwerpen houden, die kortsluiting kunnen veroorzaken wanneer de batterijen niet worden gebruikt. Er bestaat letsel en brandgevaar.
- Bij verkeerd gebruik kan vloeistof uit de batterijen lekken. Batterijvloeistof kan tot huidirritaties en brandwonden leiden. Contact zondermeer voorko-

men! Bij toevallig contact grondig met water afspoeien. Bij contact met de ogen bovendien onmiddellijk geneeskundige hulp zoeken.

### Over de omgang met gas

#### Gas is licht ontvlambaar en explosief. Verminder het risico op explosie en brand:

- Voor het aansluiten van een nieuwe gasfles moet het apparaat volledig zijn afgekoeld.
- Tijdens de omgang met gas is roken en open vuur verboden.
- Gasflessen mogen uitsluitend in de open lucht worden opgeslagen.
- Bescherm de gasflessen tegen direct zonlicht.
- Nooit roestige gasflessen of gasflessen met butsen of een beschadigd ventiel gebruiken.
- Gasflessen altijd staand gebruiken; nooit neerleggen.
- Probeer nooit het gasventiel of de drukregelaar te demonteren.
- Gaslangen nooit blootstellen aan direct zonlicht of in contact brengen met verhitte oppervlakken.
- Bij functiestoringen moet de gasregelaar van de gasfles direct worden dichtgedraaid en moet u wachten totdat het vuur uit is.

### Onderhoud

- Bij alle werkzaamheden aan het apparaat altijd de gasregelaar van de gasfles dichtdraaien.
- Alle aansluitingen van de gasleiding controleren op lekkage. Controleer voor elk gebruik de gaslang op scheuren of schade. Vervang deze eventueel.
- Uitsluitend de hier beschreven onderhoudswerkzaamheden en de oplossingen voor het verhelpen van storingen mogen worden uitgevoerd. Alle overige werkzaamheden moeten door een technicien worden uitgevoerd.
- Er mogen uitsluitend originele reserveonderdelen worden gebruikt. Deze reserveonderdelen zijn uitsluitend voor het apparaat vervaardigd en geschikt. Overige reserveonderdelen leiden niet tot het vervallen van de garantie, maar ze kunnen een risico vormen voor u en uw omgeving.

### Apparaatspecifieke veiligheidsaanwijzingen

- Alleen voor gebruik in de buitenlucht.
- Lees de gebruiksaanwijzing voordat u het apparaat gaat gebruiken.
- LET OP: Toegankelijke delen kunnen zeer heet zijn. Houd kinderen op afstand.
- Het apparaat moet bij gebruik uit de buurt van brandbare materialen worden gehouden.
- Verplaats het apparaat niet tijdens het gebruik.
- Sluit de gastoevoer van de gasfles af na gebruik.
- Het apparaat mag niet worden gemodificeerd.
- Leg de gaslang zodanig neer dat deze niet gedraaid of geknikt kan raken. Gebruik de bestaande verbindingpunten op het apparaat voor de geleiding van de gaslang.
- Gaslangen moeten regelmatig worden gecontroleerd en vernieuwd wanneer de nationale regelgeving dit vereist en/of de geldigheidsduur is overschreden.
- Het type slang waarmee het apparaat is verbonden met de gasfles wordt gespecificeerd door de fabrikant. De maximale lengte van 1,5 m mag niet worden overschreden!

- Door de fabrikant verzegelde componenten mogen onder geen voorwaarde worden gemanipuleerd.
- Gebruik uitsluitend door de fabrikant goedgekeurde en gecertificeerde gasregelaars.
- Gebruik nooit houtskool of andere vaste brandstoffen voor een gasbarbecue.
- Gebruik de barbecue alleen buiten, nooit in gesloten ruimten.
- Ventilatieopeningen van de ruimte waar de gasfles staat opgesteld, mogen nooit worden afgesloten, ook niet bij opslag.
- Laat het gastoestel volledig afkoelen voordat u de gasfles verwisselt. Houd alle ontstekingsbronnen bij het verwisselen van de gasfles uit de buurt.
- Gebruik de barbecue nooit onder een afdak.
- Gebruik de barbecue nooit in laaggelegen terreinen waar ontwijkend gas zich kan ophopen.
- De veilige werking van de barbecue kan uitsluitend worden gewaarborgd wanneer deze op een vaste, egale en voldoende draagkrachtige ondergrond wordt gemonteerd en opgesteld.
- Controleer alle gasleidingsaansluitingen op lekkage. Controleer voor elk gebruik of de gaslang scheuren of beschadigingen vertoont. Vervang deze eventueel.
- Plaats de gasfles alleen in de kast onder het apparaat als daar een bijbehorende houder aanwezig is.
- Draai bij brandend vet alle gasregelaars en het ventiel van de gasfles onmiddellijk dicht en wacht totdat het vuur gedoofd is.
- Houd de stroomkabel en gaslang uit de buurt van hete vlakken.
- Plaats de barbecue voorafgaand aan de ingebruikname op een veilige, vlakke ondergrond en zo mogelijk uit de wind.
- Kinderen en huisdieren mogen niet zonder toezicht in de buurt van de barbecue komen. Wees extra voorzichtig bij het aansteken!
- Reinig de barbecue pas wanneer het apparaat volledig is afgekoeld.
- Draag bij het grillen altijd barbecuehandschoenen.
- Draag kleding die geschikt is voor het grillen. Lange loshangende mouwen vatten snel vlam!
- Laat na het grillen de hete barbecue nooit zonder toezicht staan. Gevaar voor letsel en brand!
- Een gasbarbecue mag nooit met water worden geblust.
- Gebruik daarvoor de juiste middelen. Bescherm langstelig bestek tegen de hitte. Met vorken mogen alleen volledig gegrilde producten worden opgepikt, beter geschikt zijn tangen en spatels. Bij het opprikken van gegrild voedsel met een vork kan vet naar buiten komen en vlam vatten.
- Verhit de barbecue voordat u deze voor het eerst gaat gebruiken en laat de brandstof gedurende minstens 30 minuten doorgloeien.
- Voeg nooit aanmaakvloeistof of in aanmaakvloeistof gedrenkte kolen aan hete of warme kolen toe.
- As pas verwijderen, als deze volledig is afgekoeld. Hete as niet aan het huishoudelijk afval toevoegen. Brandgevaar!
- Bewaar het voedsel gekoeld of bevroren ter bescherming tegen bacteriën die ziekten kunnen veroorzaken. Ontdooi bevroren voedsel in de koelkast of in de magnetron voordat u het gaat grillen. Bewaar rauw vlees en vis gescheiden van andere

voedingsmiddelen. Reinig alles dat in contact met rauw vlees of vis is geweest. Laat maaltijden goed gaar koken en bewaar restjes onmiddellijk gekoeld.

## Montage



**GEVAAR! Snijgevaar!** Plaatdelen kunnen scherpe randen hebben. Wees voorzichtig bij de montage.

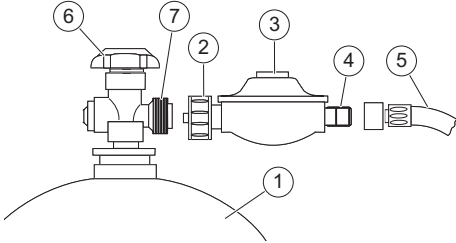

### Gasfles aansluiten

- Let op: gebruik uitsluitend een geschikte regelaar die is gecertificeerd volgens EN16129.
- Zet alle draairegelaars van de barbecue op UIT.
- Controleer of het ventiel (6) van de gasfles is dichtgedraaid.
- Schroef de veiligheidsdop van de aansluitschroefdraad van de fles (7).
- Controleer alle afdichtingen op beschadigingen; geen extra afdichtingen monteren.
- Schroef de wartelmoer (2) van de drukregelaar (3) met de hand tegen de klok in op de aansluitschroefdraad van de fles (linkse draad).

### Controle op lekkage

- Bestrijk de wartelmoer (2) en aansluitschroefdraad (4) van de slang (5) met zeepsop en kijk of er gasbellen ontstaan.

De verbindingen zijn dicht als er geen gasbelletjes ontstaan.



**GEVAAR! Explosiegevaar!** Een lekkagecontrole met open vlam is streng verboden! Neem altijd de veiligheidsinstructies voor de omgang met gas in acht! Tijdens de lekkagecontrole mogen er geen ontstekingsbronnen in de buurt zijn. Niet roken! Poreuze of beschadigde slangen en armaturen moeten onvoorwaardelijk worden vervangen.



**GEVAAR! Explosiegevaar!** Elk gaslek, hoe klein ook, is gevaarlijk en moet onmiddellijk worden verholpen. Lekkend gas kan brand, ontploffing, ernstig letsel of zelfs de dood tot gevolg hebben.

### Wanneer moet u controleren op gaslekken

Het is belangrijk om regelmatig te controleren op gaslekken:

- Na elke vervanging van de gasfles.
- Voor elk gebruik van uw gasbarbecue.

U kunt dit het beste doen door een spuitfles met zeepoplossing in de buurt van de afsluitklep van uw gasleiding te bewaren.

### Gaslekdetectie

Een gaslek is vaak herkenbaar aan een sterke geur of een sissend geluid. Om een lek precies te lokaliseren, voert u een lektest met zeepwater uit:

- Zorg ervoor dat alle regelkleppen van de brander zijn uitgeschakeld.
- Open de hoofdgaslep op de gasfles.

- Bereid een oplossing voor, die bestaat uit twee delen: een deel vloeibaar wasmiddel en een deel water.
- Bedek of bespuit alle gasaansluitingen met deze zeepoplossing: van de gasregelaar en de toevoerklep tot de verdeelbuis (die de branders van gas voorziet).
- Zichtbare zeepbellen vormen zich op plaatsen met lekken.
- Gebruik NOOIT open vlammen (zoals lucifers, aanstekers of waakvlammen) om te controleren op gaslekken. Dit is uiterst gevaarlijk en kan een explosie veroorzaken.

### Omgaan met gaslekken

Als u een gaslek ontdekt of vermoedt:

- Sluit de gastoevoer onmiddellijk af bij de bron (gasflesklep).
- Blus open vlammen, waakvlammen of andere ontstekingsbronnen in de buurt.
- Als er een lek wordt gedetecteerd op een van de aansluitingen (met behulp van test met zeepwater), draai dan de lekkende schroefverbinding(en) voorzichtig vast.
- Zet na het vastdraaien van de aansluitingen de gastoevoer weer aan en test opnieuw op lekkage met de zeepwater.
- Als er na het opnieuw vastdraaien nog steeds gas uit een aansluiting lekt, moet de gastoevoer volledig worden afgesloten.
- Ventileer het gebied onmiddellijk. Als de gasfles zich aan de binnenkant bevindt (bijvoorbeeld in een kast of opbergvak op de barbecue, indien aanwezig), plaats de gasfles dan voorzichtig en veilig in een goed geventileerde buitenruimte, uit de buurt van ontstekingsbronnen.
- Gebruik het apparaat niet.
- Neem contact op met uw gasdealer of een gekwalificeerde servicemonteur voor advies en reparatie.

### Bediening



**GEVAAR! Gevaar voor brandwonden!** Draag barbecuehandschoenen en geschikte kleding.



**GEVAAR! Snijgevaar** In de fabriek is al het mogelijke gedaan om scherpe randen op dit apparaat te vermijden. Ga voorzichtig om met de afzonderlijke delen van dit apparaat, zodat ongevallen of verwondingen tijdens de opbouw en de ingebruikname vermeden worden.

### Van tevoren controleren!

Controleer of het apparaat in veilige toestand verkeert:

- Controleer of er zichtbare defecten zijn.
- Controleer of alle onderdelen van het apparaat stevig gemonteerd zijn.
- Controleer alle gasaansluitingen op lekkage.
- Controleer of alle draairegelaars op UIT staan.
- Zet de barbecuekap helemaal open.

## Aansteken



**GEVAAR! Gevaar voor brandwonden door mogelijke vetbrand!** Brandend vet kan leiden tot ernstige schade aan eigendommen en persoonlijk letsel.

Controleer vóór gebruik de uitneembare vetbak en de opvangschaal op vetophoping. Verwijder overmatig vet om een vetbrand te voorkomen.



**GEVAAR! Gevaar voor brandwonden!** Open de kap altijd volledig als u de barbecue gaat aansteken. Buig nooit voorover over de barbecue!

### Voorafgaand aan het aansteken

- Zet de barbecuekap helemaal open.
- Reinig alle grillvlakken grondig.
- Zorg ervoor dat alle bedieningsknoppen op “OFF” staan.
- Draai het ventiel van de fles helemaal open.

### Piëzo-ontsteking (normale hoofdbrander en zijbrander)

1. Open de klep van de gasfles langzaam volgens de gebruiksaanwijzing van de gasfles.
2. Druk op de bedieningsknop van de brander (aangeduid met het [⚡]-symbool) en draai hem tegen de wijzers van de klok in totdat hij het symbool passeert en u een klik hoort. Houd de brander in de stand “MAX” totdat de brander volledig ontbrandt.
3. Als de brander na het 2 tot 5 keer herhalen van de stappen 1 en 2 niet oplicht, zet u de bedieningsknop van de brander op “OFF”. Wacht 5 minuten totdat al het gas is verdampt. Herhaal vervolgens het ontstekingsproces.
4. Zodra de brander met het merkteken [⚡] is ontstoken, kunnen alle omliggende branders (indien aanwezig) worden ontstoken door de respectieve draaiknoppen in de stand “MAX” te draaien.
5. Ontsteek altijd eerst de brander met het label [⚡] en daarna de omliggende branders.

### Handmatig aansteken

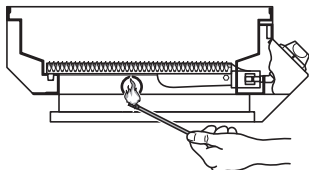

- Draai het ventiel van de fles helemaal open.
- Druk op de desbetreffende draaiknop, zet deze op “grote vlam” en steek tegelijk een liefst lange, brandende lucifer door het gat aan de zijkant van de grillbak.
- Om de andere branders aan te steken, drukt u op de draairegelaars en zet u deze op “grote vlam”. De vlam springt vanzelf over.

### Vlamhoogte instellen

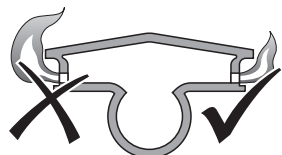

- De draaiknop tegen de klok indraaien = kleine vlam.
- De draaiknop met de klok meedraaien = grote vlam.

Te grote, flakkerende vlammen en vlammen met gele punten duiden op vervuilde branderpitten.

- Draai de knoppen met de klok mee tot aan de aanslag om de betreffende brander uit te schakelen.
- Draai het flesventiel volledig dicht.

### Grillen

- Laat de barbecue voor het eerste gebruik gedurende ongeveer 30 minuten zonder voedsel op de hoogste stand branden om achtergebleven resten te verwijderen.



**GEVAAR! Gevaar voor brandwonden!** Gebruik nooit meer dan twee branders tegelijk op de hoogste stand wanneer de barbecuekap is gesloten.

- Wrijf het barbecuerooster voor gebruik in met een beetje olie.
- Laat de barbecue voor gebruik 5-10 minuten voorverwarmen met gesloten deksel. De temperatuur kunt u aflezen op de ingebouwde thermometer.
- Grill altijd met gesloten deksel. Bij elke opening van het barbecuedeksel duurt het langer voordat het voedsel gaar is.

### Direct grillen

Het voedsel op het rooster wordt direct boven de branders met hoge temperatuur gegrild.

### Indirect grillen

Bij indirect grillen wordt het voedsel niet direct boven, maar zijdelings op het rooster naast de branders bij lage temperatuur zachtjes gaar gegrild. De gegrilde gerechten branden niet aan, blijven sappiger – kortom: het is gezonder.

### Na het grillen

- Laat de barbecue ongeveer 5 minuten op hoog vuur werken om overtollig vet te verbranden.
- Schakel alle branders uit en sluit het flesventiel.
- Laat de barbecue volledig afkoelen voordat u het deksel weer sluit.

## Geschikte gasflessen

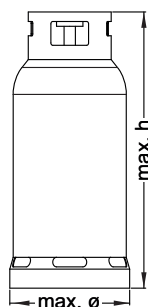

Flessen zijn er in diverse afmetingen.

Op de afbeelding is de maximale flesafmeting te zien.

- Inhoud van de gasfles: max. 11 kg
- Hoogte van de gasfles: max. 600 mm
- Diameter van de gasfles: max. 300 mm

### Locatie van de gasfles

Plaats de gasfles op een vlakke en effen ondergrond nabij de BBQ.

De gas slang mag hoogstens 1500 mm lang zijn.

## De slang en de drukregelaar

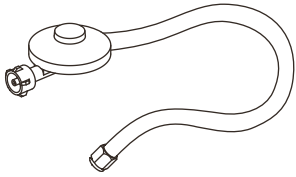

- moeten geschikt zijn voor LPG
- moeten de bovenstaande druk kunnen weerstaan
- De slang mag niet langer zijn dan 1500 mm
- Bij de gasbarbecue wordt een losse adapter meegeleverd om een directe verbinding tussen slang/drukregelaar en de gasbarbecue tot stand te brengen.
- Vóór het aansluiten van de slang het verbindingstuk en de rubberen ringen controleren. Bij eventuele tekenen van barsten, scheuren of slijtage moet de slang worden vervangen.
- Tijdens het gebruik de slang niet indrukken, buigen of torderen.

Attentie: Slang en drukregelaar. De afbeelding dient uitsluitend voor demonstratiedoelen

- Let op: gebruik uitsluitend een geschikte regelaar die is gecertificeerd volgens EN16129.

## Beschrijving gas slang

- DE/AT – pvc slang conform EN 16436-1 2016, DIN EN 16436-2:2019. 6,3 × 3,5 mm, G ¼" LH messing draadbus. Lengte 0,8 m.
- CH – pvc slang conform DIN EN 16436-2:2019. 6,3 mm, G ¼" LH messing draadbus. Lengte 0,80 m.
- LU – pvc slang conform EN 16436-1 2016. 8 mm pvc slang, L = 0,8 m en 2 slangklemmen.
- SE/HU/CZ/SK/NL/SI/IS – slangtype IS03821:2020. Rubberen slang met een binnendiameter van 8 mm, L = 0,80 m, + 2 slangklemmen

## Reiniging en onderhoud

### Over roestvrij staal en roest

Zelfs als uw barbecue van roestvrij staal is gemaakt, kan hij roesten, vooral in ruwe omgevingen zoals in de buurt van zwembadchemicaliën, zout water, zure regen of in stoffige omgevingen. Roest verspreidt zich als het niet wordt verwijderd.

### Basisreiniging

- Regelmatige reiniging zorgt ervoor dat uw barbecue er goed uit blijft zien:
- Zeepwater: Meng enkele druppels afwasmiddel met warm water.
- Afnemen: Reinig de buitenkant met een zachte doek.
- Grondig afspoelen: Spoel grondig af om zeepresten en vlekken te voorkomen.
- Onmiddellijk drogen: Droog het roestvrij staal af met een handdoek om watervlekken te voorkomen.

### Roestpreventie en speciale verzorging

- Ruwe omgevingen: Als uw barbecue in kustgebieden, bij zwembaden of in industriegebieden staat, maak hem dan vaker schoon.
- Reinigingsmiddel voor roestvrij staal: Gebruik wekelijks een niet-schurend reinigingsmiddel voor roestvrij staal (voor gebruik buitenshuis). Breng het aan met een microvezeldoekje in de richting van de nerf.



**Aanwijzing:** GEEN papieren doekjes gebruiken (ze veroorzaken krassen).

GEEN schuurmiddelen gebruiken (ze beschadigen de beschermlaag).

## Reinigingsoverzicht

Regelmatig, afhankelijk van de gebruiksomstandigheden

Wat?	Hoe?
Barbecue reinigen.	Veeg roestvrijstalen oppervlakken af met water en zeep. Gebruik geen scherpe voorwerpen of agressieve reinigingsmiddelen. Spoel de oppervlakken grondig af en droog ze af met een zachte doek. Voor roestvrij staal, reinig de barbecue zoals beschreven in het gedeelte "Over roestvrij staal en roest".
Deksel reinigen	Verwijder de 'lakachtige' vlokken (niet-giftige koolstofafzettingen van het grillen) van het deksel. Borstel de koolstofafzettingen eraf met een roestvrijstalen reinigingsborstel. Veeg het deksel na het grillen af met keukenpapier om aanslag te voorkomen.
Schoonmaken van de verbrandingskamer	Verwijder vet of etensresten uit de verbrandingskamer. Te veel ervan kan brand veroorzaken. Gebruik een plastic doek.
Barbecuerooster reinigen.	Reinig het rooster met een barbecueborstel met koperdraad (geen staalborstel). Gebruik geen scherpe voorwerpen of agressieve reinigingsmiddelen. Bestrijk het barbecuerooster met wat plantaardige olie om corrosie te vermijden. Als het rooster van roestvrij staal is, reinig het dan zoals beschreven in het gedeelte "Over roestvrij staal en roest".
Vetlade reinigen.	Vetlade met water en zeep afwassen. Gebruik geen scherpe voorwerpen of agressieve reinigingsmiddelen.
Branders reinigen.	Branders met een zachte borstel reinigen of met perslucht schoonblazen. Verstopte gaten met pijpenreiniger of draad reinigen. Als de brander van roestvrij staal is, reinig deze dan zoals beschreven in het gedeelte "Over roestvrij staal en roest".
<b>Verwijderen van verstoppingen in de venturi-buizen</b>	
Venturi-buizen (de buizen die van de regelkleppen naar de branders lopen) zijn essentieel voor het juiste gas/luchtmengsel. Na verloop van tijd kunnen deze buizen verstopt raken door insecten, spinnenwebben of vuil, wat leidt tot ongelijke vlammen of slechte branderprestaties. Dit kan ook leiden tot een terugslag, waarbij het gas voortijdig ontbrandt, wat kan leiden tot beschadiging van het apparaat en letsel. Het verwijderen van een verstopping in de venturi-buizen:	
– Zorg ervoor dat de barbecue volledig is afgekoeld en dat de gastoevoer op de gasfles is aangesloten.	

- Verwijder voorzichtig de brander om bij de venturi-buizen te komen. Gedetailleerde instructies voor het monteren van de branders zijn te vinden in de montage-instructies in deze handleiding.
- Reinig de venturi-buizen zorgvuldig met geschikt gereedschap, zoals een buisreiniger, een flexibele draad of een dunne, niet-beschadigende sonde, om verstoppingen te verwijderen. Gebruik geen gereedschap dat krassen of beschadigingen aan de binnenkant van de buis kan veroorzaken.
- Zet de brander(s) na het reinigen weer aan en zorg ervoor dat de venturi-buizen op de juiste wijze boven de openingen van de gasklep zijn geplaatst.
- Voer na de montage altijd een gaslektest uit voordat u de barbecue in gebruik neemt (zie het gedeelte "Controle op lekkage").
- Controleer de venturi-buizen regelmatig, vooral als u de barbecue gedurende een lange periode niet gebruikt heeft, om verstopping te voorkomen.

**Onderhoudsoverzicht**

**Regelmatig, afhankelijk van de gebruiksomstandigheden**

Wat?	Hoe?
Gasaanluitingen op lekkage controleren.	► <i>Controle op lekkage – p. 89</i>

**Opslag, transport**

**Buitenshuis bewaren**

- Sluit het deksel wanneer u de barbecue niet gebruikt en dek de barbecue af met een weerbestendige afdekking om verontreiniging en schade te voorkomen. Laat de barbecue voor het afdekken eerst volledig afkoelen.

**Bewaren in een gesloten ruimte.**

- Verwijder de gasfles als deze niet wordt gebruikt en bewaar deze buiten. Bewaar ze altijd schoon en droog bij kamertemperatuur.
- Bewaar het apparaat op een vorstvrije droge plaats.

**Transport**

- Bij verzending indien mogelijk de originele verpakking gebruiken.
- Bij het transport van gasflessen dienen de specifieke nationale voorschriften te worden nageleefd.

**Storingen en hulp**



**GEVAAR! Voorzichtig, gevaar voor letsel!**

Ondeskundig uitgevoerde reparaties kunnen ertoe leiden dat uw apparaat niet meer veilig functioneert. U brengt daarmee uzelf en uw omgeving in gevaar.

Vaak zijn het maar kleine gebreken die tot een storing leiden. Meestal kunt u deze makkelijk zelf verhelpen. Raadpleeg eerst de volgende tabel voordat u contact opneemt met de servicedienst. Zo bespaart u zich veel moeite en eventueel ook kosten.

Fout/storing	Oorzaak	Oplossing
Ik ruik gas.	Gasaansluiting lek?	► <i>Controle op lekkage – p. 89</i> ; Gasflesventiel sluiten; defecte onderdelen onmiddellijk vervangen.
	Draairegelaar opengedraaid?	Draairegelaar op UIT zetten.
Brander ontsteekt niet	Gasfles leeg?	Gasfles vervangen.
	Ventiel op de fles dicht?	Flesventiel openen.
	Branders vervuild?	Branders reinigen.
	Onstekingsbatterij leeg?	Batterij vervangen.
	Geen vonk op de ontsteker?	Plaats de ontstekingspen zo dat er een vlamboog kan ontstaan.
	Gasmondstuk verstopt?	Verwijder de brander, open het mondstuk en verwijder de verstopping.
Overmatige vlamvorming en vuur op de vlamvertragende panelen.	Platen sterk verontreinigd?	Platen reinigen.
	Gegrilde gerechten zeer vet?	Aluminium barbecueschaal eronder plaatsen.
Temperatuur te laag.	Barbecue niet voorverwarmd?	5–10 min voorverwarmen.
	Branders vervuild?	Branders reinigen.
	Verkeerde gassoort?	Gebruik het type gas dat staat aangegeven op het typeplaatje.
	Slang gekneusd en verstopt?	Knikken verwijderen.
	Gasmondstuk verstopt?	Verwijder de brander, open het mondstuk en verwijder de verstopping.

Als u de fout niet zelf op kunt lossen, neem dan rechtstreeks contact op met de servicedienst. Houd er rekening mee dat door ondeskundig uitgevoerde reparaties ook de garantie komt te vervallen en er mogelijk extra kosten voor u ontstaan.

**Afvalverwijdering**

**Afvalverwijdering van het apparaat**

Dit apparaat hoort niet thuis in de vuilnisbak! Gooi behoorlijk van. Informatie, contact op met uw afvalbeheerssamenwerkingsverband.

Het symbool van de doorgestreepte vuilnisbak betekent: batterijen en accu's, elektrische en elektronische apparatuur mogen niet als huishoudelijk afval worden afgevoerd. Ze kunnen stoffen bevatten die schadelijk zijn voor het milieu en de gezondheid.



Consumenten zijn verplicht om oude elektrische apparaten, afgedankte batterijen en accu's gescheiden van huishoudelijk afval op een officieel inzamelpunt af te geven om een goede verdere verwerking te waarborgen. Overeenkomstig de wettelijke voorschriften kan de inlevering gratis gebeuren, bijv. via een gemeentelijk afvalverwerkingsbedrijf of via een handelaar.

Batterijen, oplaadbare batterijen en lampen die niet vast in afgedankte elektrische apparatuur zijn ingebouwd en die kunnen worden verwijderd zonder beschadigingen, moeten vóór afvalverwijdering worden verwijderd en afzonderlijk worden afgevoerd. Lithiumbatterijen en accupacks van alle systemen mogen uitsluitend in ontladen toestand aan de inzamel-



punten worden overgedragen. De batterijen moeten altijd worden beveiligd tegen kortsluiting door de polen af te plakken.

Elke eindgebruiker is verantwoordelijk voor het verwijderen van persoonlijke gegevens op de af te voeren afgedankte apparatuur.

### Gasfles afvoeren

Niet meer benodigde gasflessen behoren niet bij het huisvuil, maar moeten conform de voorschriften worden afgevoerd.

- Breng onbruikbaar geworden gasflessen naar inzamelpunt van de dealer of de gemeente.

### Afvalverwijdering van de verpakking

De verpakking bestaat uit karton en uit dienovereenkomstig gekenmerkte kunststoffen, die gerecycled kunnen worden.



- Bied deze materialen ter recycling aan.

## Technische gegevens

Artikelnummer	330384, 330385, 330386, 330387, 330388, 330389
Uitsluitend toegelaten in	Duitsland (DE) Oostenrijk (AT) Zwitserland (CH) Tsjechië (CZ) Slowakije (SK) Slovenië (SI) Hongarije (HU) Bosnië (BA) Polen (PL) Italië (IT) Griekenland (GR)
<b>Neem onvoorwaardelijk de desbetreffende landspecificaties (gassoort/aansluitdruk) in acht!</b>	
Gassoort	I3B/P (butaan/propaan) I3+
<ul style="list-style-type: none"> <li>• DE, AT, CH, CZ, EE, FI, FR, HU, IT, NL, PL, RO, SI, SE, SK</li> <li>• BE, CH, CZ, FR, GB, GR, IT, SI, SK, BA</li> </ul>	
Aansluitdruk	50 mbar 30 mbar 28–30/37 mbar 37 mbar
<ul style="list-style-type: none"> <li>• DE, AT, CH, CZ, SK</li> <li>• CZ, EE, FI, HU, IT, NL, RO, SI, SE, BE</li> <li>• BE, CH, CZ, FR, GB, GR, IT, RO, SI, BA</li> <li>• PL</li> </ul>	
Gasfles	5 kg, 11 kg
Slangtype	LPG klasse 2
Diameter mondstuk (hoofdbranders)	0,75 mm (50 mbar) 0,88 mm (30 mbar) 0,88 mm (28–30/37 mbar) 0,79 mm (37 mbar)
Max. gasaansluitwaarde totaal	655 g/h
Totaal verbruik	ca. 9,0 kW

## Innehållsförteckning

Innan du börjar...	94
För din egen säkerhet	94
Montering	95
Användning	96
Lämpliga gasflaskor	97
Slang och tryckregulator	97
Beskrivning av gasslangen	97
Rengöring och underhåll	97
Förvaring, transport	98
Störningar och hjälp	98
Bortskaffande	99
Tekniska specifikationer	99
Produktansvar	107

## Innan du börjar...

### Ändamålsenlig användning

Grillen används för tillagning av grillprodukter (kött, fisk, grönsaker etc.).

Produkten är godkänd för användning endast i följande länder:

#### 330384

- Tyskland (DE)
- Österrike (AT)

#### 330385

- Schweiz (CH)

#### 330386

- Tjeckien (CZ)
- Slovakien (SK)
- Slovenien (SI)
- Bosnien (BA)

#### 330387

- Ungern (HU)

#### 330388

- Polen (PL)

#### 330389

- Italien (IT)
- Grekland (GR)

Produkten är inte avsedd för professionellt bruk. Allmänna föreskrifter om olycksförebyggande samt bifogade säkerhetsanvisningar måste följas.

Genomför endast de arbeten som beskrivs i den här bruksanvisningen. Produkten får inte användas för några andra ändamål. Tillverkaren ansvarar inte för skador som uppstår på grund av felaktig användning.

### Symbolers innebörd

Säkerhetsanvisningar och andra anvisningar är tydligt märkta i bruksanvisningen. Följande symboler används:



**FARA! Omedelbar livsfara och skaderisk!**  
En omedelbart farlig situation som leder till dödsfall eller svåra personskador.



**VARNING! Sannolik livsfara och skaderisk!**  
En allmänt farlig situation som kan leda till dödsfall eller svåra personskador.



**SE UPP! Eventuell skaderisk!** En farlig situation som kan leda till personskador.



**OBS! Risk för apparatskador!** En situation som kan leda till materiella skador.



**Märk:** Information som ska ge en bättre förståelse av olika processer.

## För din egen säkerhet

### Allmänna säkerhetsanvisningar

- För att kunna använda produkten på ett säkert sätt är det viktigt att du läser igenom och förstår den här bruksanvisningen före den första användningen.
- Beakta alla säkerhetsanvisningar! Om säkerhetsanvisningarna inte beaktas utsätter du dig själv och andra personer för fara.
- Spara alla bruks- och säkerhetsanvisningar för framtida bruk.
- Om du säljer eller ger bort produkten ska du alltid även vidarebefordra den här bruksanvisningen.
- Produkten får endast användas om den fungerar som den ska. Om produkten eller någon del av den är defekt måste den repareras av specialistpersonal.
- Produkten får inte användas i explosiva miljöer eller i närheten av brandfarliga vätskor eller gaser!
- När enheten är frånslagen ska den alltid säkras så att den inte kan slås på av misstag.
- Använd inte enheten om strömbrytaren inte fungerar korrekt.
- Produkten ska förvaras åtkomligt för barn! Förvara produkten utom räckhåll för barn eller obehöriga personer.
- Överbelasta inte produkten. Använd produkten endast för de ändamål som den är avsedd för.
- Arbeta försiktigt och endast om du befinner dig i god fysisk kondition: trötthet, sjukdom, alkoholkonsumtion eller påverkan av läkemedel och droger gör att du inte kan använda produkten på ett säkert sätt.
- Denna produkt är inte avsedd att användas av personer (i synnerhet barn) med nedsatt fysisk, sensorisk eller mental förmåga och/eller av personer som saknar kunskap om produkten, såvida de inte hålls under uppsikt av en person som ansvarar för deras säkerhet och ger instruktioner om hur produkten ska användas.
- Se till att barn inte leker med produkten.
- Beakta alltid gällande nationella och internationella säkerhets-, hälso- och arbetsföreskrifter.

### Hantering av batteridrivna enheter

- Använd endast batterier som godkänts av tillverkaren.
- Brandfara! Ladda aldrig batterierna.
- När batterierna inte används ska de hållas på avstånd från metallföremål som kan orsaka kortslutning. Det finns risk för personskador och brandfara.
- Vid felaktig användning kan det läcka vätska ur batteriet. Batterivätska kan orsaka hudirritation och brännskador. Undvik kontakt med vätskan! Spola med vatten vid kontakt. Om bränsle hamnar i ögonen ska du omedelbart uppsöka läkare.

### Hantering av gas

#### Gaser är lättantändliga och explosiva. Minska explosions- och brandrisken:

- Låt enheten svalna helt innan du ansluter nya gasflaskor.
- Rökning och öppen eld är förbjudet när du hanterar gas.
- Gasflaskor ska endast förvaras utomhus.
- Skydda gasflaskorna mot direkt solljus.
- Använd aldrig rostiga eller buckliga gasflaskor eller flaskor med skadad ventil.
- Gasflaskor ska alltid användas i upprätt läge; lägg dem aldrig ned.
- Försök aldrig att ta isär gasventilen eller tryckregulatorens.

- Utsätt inte gasslangar för direkt solljus och låt dem inte komma i kontakt med varma ytor.
- Om det uppstår funktionsfel, ska du omedelbart stänga gasflaskans gasregulator och vänta tills lågan är släckt.

### Underhåll

- Stäng gasregulatorn på gasflaskan före alla arbeten på enheten.
- Kontrollera att gasledningsanslutningarna är täta. Kontrollera att gasslangen inte är sprucken eller skadad före varje användning. Byt ut den vid behov.
- Endast de underhållsarbeten och reparationer som beskrivs i den här bruksanvisningen får utföras. Övriga arbeten ska genomföras av specialistpersonal.
- Använd endast originalreservdelar. Dessa delar är konstruerade och lämpade för apparaten. Vid användning av andra reservdelar upphör garantin att gälla och de kan dessutom leda till person- och miljöskador.

### Apparatspecifika säkerhetsanvisningar

- Används endast utomhus.
- Läs igenom bruksanvisningen innan du börjar använda produkten.
- OBS: Åtkomliga delar kan vara mycket varma. Håll barn borta.
- Produkten får inte användas i närheten av brännbara material.
- Förflytta inte produkten medan den är igång.
- Stäng gastillförseln på gasflaskan efter användning.
- Produkten får inte ändras.
- Dra gasslangen så att den inte kan vridas eller krökas. Använd styrpunkterna på produkten när du drar slangen.
- Kontrollera gasslangar med jämna mellanrum och byt ut dem om detta föreskrivs av nationell lagstiftning och/eller hållbarhetsdatumet har gått ut.
- Den typ av slangledning som används för att ansluta produkten till gasflaskan bestäms av tillverkaren. Maxlängden på 1,5 m får inte överskridas.
- Komponenter som förseglats av tillverkaren får aldrig manipuleras.
- Använd endast gasregulatorer som har godkänts och certifierats av tillverkaren.
- Använd aldrig träkol eller andra fasta brännmaterial i en gasgrill.
- Använd produkten endast utomhus, aldrig i slutna rum.
- Ventilationsöppningar i gasflaskans uppställningsplats får aldrig stängas igen, ej heller vid lagring.
- Låt gasgrillen svalna helt innan du byter gasflaska. Håll alla antändningskällor borta när du byter gasflaska.
- Använd aldrig produkten under ett förtak.
- Använd aldrig produkten i sänkor där utträngande gas kan ansamlas.
- En säker drift av grillen är säkerställd endast om den monteras och placeras på ett fast, jämnt och tillräckligt bärande underlag.
- Kontrollera att alla gasledningsanslutningar är täta. Före varje användning ska gasslangen kontrolleras så att den inte är sprucken eller skadad. Byt ut den vid behov.
- Gasflaskan får endast placeras i skåpet under produkten om där finns ett lämpligt fäste.
- Om fett börjar brinna måste vridreglaget och flaskventilen genast stängas igen. Vänta tills elden slocknat.
- Håll elkabeln och gasslangen borta från upphettade ytor.
- Före användning ska produkten ställas upp på en säker, jämn plats och så vindskyddat som möjligt.

- Barn och husdjur får inte vistas i närheten av produkten utan uppsikt. Var mycket försiktig vid antändningen!
- Rengör grillen först när den är helt kall.
- Bär alltid handskar när du grillar.
- Använd lämpliga kläder. Långa, löst sittande ärmor kan snabbt fatta eld!
- Lämna aldrig den varma grillen utan uppsikt när du har grillat klart. Risk för personskador och brand!
- En gasgrill får aldrig släckas med vatten.
- Använd lämpliga redskap. Bestick med långt skaft skyddar mot hetta. Använd gafflar endast för att ta upp färdiggrillade livsmedel, i övriga fall rekommenderas tång eller stekspade. När du sticker hål på grillgodset med gaffeln kan fett rinna ut så att det uppstår flammor.
- Före den första användningen ska grillen värmas upp och brännmaterialet glöda minst 30 min.
- Tillsätt aldrig tändvätska eller kol indränkt med tändvätska på hett eller varmt kol.
- Ta bort aska först när den är helt kall. Släng aldrig het aska i hushållssoporna. Brandfara!
- Förvara livsmedel som ska grillas kallt eller djupfryst så att det inte bildas bakterier som kan orsaka sjukdomar. Djupfrysta livsmedel ska tinas upp i kylskåp eller i mikrovågsugn. Förvara rått kött och rå fisk åtskilt från andra livsmedel. Rengör allt som kommit i kontakt med rått kött eller rå fisk. Tillaga det som du ska äta ordentligt och kyl resten genast.

### Montering



**FARA! Risk för skärsår!** Plåtdelar kan ha vassa kanter. Var försiktig vid monteringen.

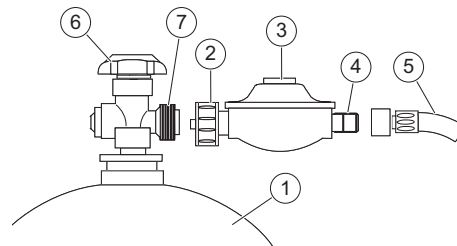

### Anslutning av gasflaskan

- OBS: använd endast en lämplig regulator som är certifierad enligt EN16129.
  - Ställ alla vridregulatorer på grillenheten på AV.
  - Kontrollera att gasflaskventilen (6) är stängd.
  - Skruva av säkerhetskåpan från flaskanslutningsgången (7).
  - Kontrollera alla tätningar avs. skador; montera inga ytterligare tätningar.
  - Skruva fast huvmuttern (2) till tryckregulator (3) för hand moturs på flaskanslutningsgången (vänstergången).

### Tätthetskontroll

- Applicera tvålösning på huvmuttern (2) och anslutningsgången (4) till slangen (5) kontrollera om det bildas bubblor.

Anslutningarna är täta om inga bubblor bildas.



**FARA! Explosionsrisk!** Det är strängt förbjudet att göra en tätthetskontroll med öppen låga!

Beakta alltid säkerhetsanvisningarna för hantering av gas.

Inga tändkällor får finnas i närheten under tätthetskontrollen. Rök inte!

Porösa eller skadade slangledningar och armaturer måste bytas ut.



**FARA! Explosionsrisk!** Varje gasläcka, oavsett hur liten den är, utgör en stor risk och måste åtgärdas omedelbart. Gasläckage kan leda till brand, explosioner, allvarliga personskador eller till och med dödsfall.

### När ska en kontroll av gasläckor utföras?

Det är viktigt att regelbundet kontrollera om gasläckor har uppstått:

- Varje gång en gasflaska byts.
- Före varje användning av gasgrillen.

Det bästa sättet att göra detta är att förvara en sprayflaska med diskmedelslösning nära gasledningens avstängningsventil.

### Upptäcka gasläckage

En gasläcka kan ofta identifieras genom en skarp lukt eller ett väsande ljud. Utför ett såpbubbeltest för att lokalisera en läcka exakt:

- Se till att samtliga brännarstyrventiler är avstängda.
- Öppna huvudgasventilen på gasflaskan.
- Blanda en lösning bestående av en del flytande diskmedel och en del vatten.
- Smörj in eller spraya alla gasanslutningar med denna lösning: från gasregulatorn och tillöppsventilen till fördelningsröret (som förser brännarna med gas).
- Synliga såpbubblor bildas på läckande ställen.
- Använd ALDRIG öppna lågor (t.ex. tändstickor, tändare eller tändlågor) för att leta efter gasläckor. Detta är extremt farligt och kan orsaka en explosion.

### Åtgärder vid gasläckor

Om du upptäcker eller misstänker en gasläcka:

- Stäng av gastillförseln omedelbart vid källan (gasflaskventilen).
- Släck öppna lågor, tändlågor och andra antändningskällor i närheten.
- Om läckage upptäcks vid ett anslutningsställe (vid såpbubbeltestet) drar du försiktigt åt den eller de kopplingar som läcker.
- När kopplingarna har dragits åt, sätt på gastillförseln igen och kontrollera tätheten med såpbubbeltestet.
- Om det fortfarande läcker gas ur en koppling när den har dragits åt ska gastillförseln stängas av helt.
- Vädra utrymmet omedelbart. Om gasolfflaskan är placerad inomhus (t.ex. i ett skåp eller förvaringsfack i grillen, om sådant finns) ska den försiktigt och säkert placeras i ett välventilerat område utomhus, långt från antändningskällor.
- Använd inte produkten.
- Kontakta din gasåterförsäljare eller en kvalificerad servicetekniker för rådgivning och reparationer.

### Användning



**FARA! Risk för brännskador!** Använd grillhandskar och lämpliga kläder.



**FARA! Risk för skärsår!** I fabriken har omfattande omsorg lagts ned på att undvika vassa kanter hos denna produkt. Var försiktig när du hanterar de enskilda delarna av denna produkt för att undvika olycksfall resp. personskador under montering och idrifttagning.

### Att kontrollera i förväg!

Kontrollera att produkten befinner sig i ett säkert skick:

- Kontrollera om det finns synliga defekter.
- Kontrollera att produktens alla delar är fast monterade.

- Kontrollera att alla gasledningsanslutningar är täta.
- Kontrollera att alla vridregulatorer står på AV.
- Öppna grilllocket försiktigt.

### Tändning



**FARA! Risk för brännskador vid fettbrand!** Fettbrand kan leda till allvarliga sak- och personskador.

Innan du använder grillen ska du kontrollera det uttagbara fettuppsamlingsfatet och uppsamlingsfatet så att det inte har ansamlats fett. Avlägsna överflödigt fett för att undvika fettbrand!





**FARA! Risk för brännskador!** Öppna alltid locket fullständigt innan du tänder grillen. Böj dig inte över grilllytan!

### Innan du tänder grillen

- Öppna grilllocket helt.
- Rengör grilllytan noggrant.
- Kontrollera att alla reglage är inställda på "OFF".
- Öppna flaskventilen helt.

### Piezotändning (vanlig huvudbrännare och sidobrännare)

1. Öppna gasflaskans ventil långsamt enligt bruksanvisningen till gasflaskan.
2. Tryck in brännarens reglage (märkt med ) och vrid det moturs tills den passerar markeringen och ett klick hörs. Håll det i läget "MAX" tills brännaren är helt tänd.
3. Om brännaren inte startar efter att steg 1 och 2 har upprepats 2–5 gånger vrider du brännarens reglage till "OFF". Vänta i 5 minuter tills den ansamlade gasen har avdunstat och upprepa sedan tändningen igen.
4. När brännaren med märkningen  har tänts kan alla intilliggande brännare (om sådana finns) tändas genom att vrida respektive vred till läget "MAX".
5. Tänd alltid brännaren som är märkt med  först, och därefter brännarna intill.

### Manuell antändning

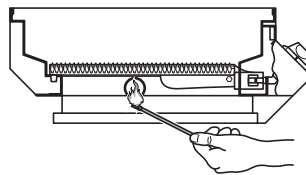

- Öppna flaskventilen helt.
- Tryck på respektive vridreglage, ställ det på "stor låga" och för samtidigt in en lång, brinnande tändsticka genom hålet i sidan av grillkaret.
- För att tända den andra brännaren trycker du på vridreglaget och ställer det på "stor låga". Lågan går över automatiskt.

### Ställa in lågans höjd



- Vrid reglaget moturs = liten låga.
- Vrid reglaget medurs = stor låga.

Smutsiga brännarmunstycken tar sig uttryck i alltför stora, fladdrande lågor samt lågor med gul spets.

- Vrid reglaget medurs så långt det går för att slå från respektive brännare.
- Stäng flaskventilen helt.

## Grillning

- Före den första användningen ska du låta grillen vara igång i ca 30 minuter på högsta effekt utan grillprodukter för att avlägsna produktionsrester.



**FARA! Risk för brännskador!** Använd aldrig mer än två brännare samtidigt på högsta nivå när grilllocket är stängt.

- Gnid in grillgallret med lite matolja före användning.
- Förvärm grillen i ca 5–10 minuter med stängt lock före användning. Den aktuella temperaturen kan avläsas på den inbyggda termometern.
- Ha alltid locket stängt när du grillar. Varje gång du öppnar locket förlängs tillagningstiden.

### Direkt grillning

Grillprodukterna grillas på grillgallret direkt ovanför brännarna i hög temperatur.

### Indirekt grillning

Vid indirekt grillning grillas produkterna inte direkt ovanför brännarna utan på grillgallrets sidor intill brännarna i lägre temperatur. Maten bränns inte vid och förblir saftig – kort och gott: det blir nyttigare.

### Efter grillning

- Ställ in grillen i ca 5 minuter på stor låga så att överflödigt fett bränns bort.
- Slå från alla brännare och stäng flaskventilen.
- Låt grillen svalna helt innan du stänger locket igen.

## Lämpliga gasflaskor

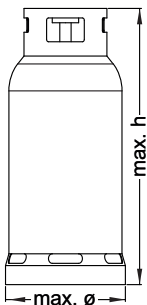

Det finns många olika flaskstorlekar.

På bilden visas den största flaskstorleken.

- Gasflaskans kapacitet: max 11 kg
- Höjd på gasflaskan: max 600 mm
- Diameter på gasflaskan: max 300 mm

### Gasflaskans plats

Ställ ned gastuben på ett plant och jämnt underlag i närheten av grillen.

Gasslangen får vara högst 1500 mm.

## Slang och tryckregulator

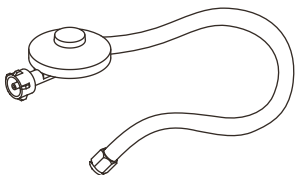

- Måste lämpa sig för LPG-gas
- Måste tåla ovanstående tryck
- Slangen får inte vara längre än 1500 mm
- I gasgrillens leverans ingår en enskild adapter för upprättande av en direkt anslutning mellan slang/tryckregulator.

- Innan du ansluter slangen ska du kontrollera anslutningsstycket och gummiringarna. Om det finns tecken på sprickor eller slitage måste slangen bytas ut.
- Slangen får inte hamna i kläm, böjas eller vridas under användning.

Obs: Slang och tryckregulator Bilden fungerar endast som exempel

- OBS: använd endast en lämplig regulator som är certifierad enligt EN16129.

## Beskrivning av gasslangen

- DE/AT – PVC-slang enligt SS-EN 16436–1 2016, SS-EN 16436–2:2019. 6,3 × 3,5 mm, G ¼" LH gängad bussning i mässing. Längd 0,8 m.
- CH – PVC-slang enligt EN 16436-2 2019. 6,3 mm, G ¼" LH gängad bussning i mässing. Längd 0,80 m.
- LU – PVC-slang enligt SS-EN 16436-1 2016. 8 mm PVC-slang, L = 0,8 m och 2 slangklämmor.
- SE/HU/CZ/SK/NL/SI/IS – slangtyp IS03821:2020. Gummislang med 8 mm innerdiameter, L = 0,80 m, + 2 slangklämmor

## Rengöring och underhåll

### Om rostfritt stål och rost

Även om din grill är gjord av rostfritt stål kan den rosta, särskilt i tuffa miljöer som i närheten av poolkemikalier, saltvatten, surt regn eller dammiga miljöer. Rost sprider sig om den inte tas bort.

### Grundrengöring

- Regelbunden rengöring håller grillen snygg längre.
- Diskmedelslösning: Blanda några droppar diskmedel med varmt vatten.
- Torka av: Rengör grillens utsida med en fuktig trasa.
- Skölj noggrant: Skölj noggrant för att undvika diskmedelsrester och fläckar.
- Torka omedelbart: Torka av det rostfria stålet med en handduk för att undvika vattenfläckar.

### Rostskydd och särskild skötsel

- Tuffa miljöer: Om grillen placeras i kust-, pool- eller industriområden bör den rengöras oftare.
- Rengöringsmedel för rostfritt stål: Använd ett icke-slipande rengöringsmedel för rostfritt stål (för utomhusbruk) en gång i veckan. Applicera med en mikrofiberduk i mönsterriktningen.



**Märk:** Använd INTE pappershanddukar (de orsakar repor).

Använd INTE skurmedel (den kan skada det skyddande skiktet).

## Rengöringsöversikt

### Regelbundet, beroende på förhållandena

Vad?	Hur?
Rengöring av grillen.	Torka av ytorna av rostfritt stål med tvål och vatten. Använd inga vassa föremål eller aggressiva rengöringsmedel. Skölj ytorna noggrant och torka av dem med en mjuk trasa. För rostfritt stål rengör du grillen enligt anvisningarna i avsnittet "Om rostfritt stål och rost".
Rengör locket	Ta bort de färgliknande flingorna (ogiftiga kolavlagringar från grillning) från locket. Borsta bort kolavlagringarna med en rostfri grillborste. Torka av locket med en pappershandduk efter grillning för att minimera avlagringar.

Vad?	Hur?
Rengöra brännkammaren	Ta bort fett och matrester från brännkammaren. För mycket avlagringar kan orsaka brand. Använd en plastduk.
Rengöring av grillgallret.	Rengör gallret med en grillborste med mässingborst (ej stålborst). Använd inga vassa föremål eller aggressiva rengöringsmedel. Stryk på lite vegetabilisk olja på grillgallret för att motverka korrosion. Om gallret är tillverkat av rostfritt stål rengör du det enligt anvisningarna i avsnittet "Om rostfritt stål och rost".
Rengör fettlådan.	Torka av fettlådan med vatten och såpa. Använd inga vassa föremål eller aggressiva rengöringsmedel.
Rengör brännaren.	Rengör brännaren med en mjuk borste eller blås rent med tryckluft. Rengör tilltäppta hål med piprensare eller tråd. Om brännaren är tillverkad av rostfritt stål rengör du den enligt anvisningarna i avsnittet "Om rostfritt stål och rost".

### Åtgärda igensatta venturirör

Venturirör (slangar som leder från styrventilerna till brännarna) är avgörande för en korrekt gas-/luftblandning. Med tiden kan dessa rör blockeras av insekter, spindelväv eller smuts, vilket leder till ojämna flammor eller dålig brännarprestanda. Detta kan också leda till att det uppstår en rekyl där gasen antänds för tidigt, vilket kan skada produkten och orsaka personskador.

Så här åtgärdar du igensatta venturirör:

- Se till att grillen har svalnat helt och att gastillförseln till gasolflaskan är avstängd.
- Avlägsna brännaren/brännarna försiktigt för att komma åt venturirören. Detaljerade anvisningar för demontering av brännare finns i monteringsanvisningen i denna bruksanvisning.
- Rengör venturirören noggrant med ett lämpligt verktyg, t.ex. en rörrensare, en flexibel tråd eller en tunn, oskadlig sond för att ta bort igensättningar. Använd inte verktyg som kan repa eller skada insidan av röret.

- Sätt tillbaka brännaren/brännarna efter rengöringen och kontrollera att venturirörerna sitter korrekt ovanför gasventilöppningarna.
- Utför alltid ett gasläckageprov efter montering och innan grillen tas i drift (se avsnittet "Täthetskontroll").
- Kontrollera regelbundet venturirörerna, särskilt om de inte har använts under en längre tid, för att undvika igensättning.

### Underhållsöversikt

#### Regelbundet, beroende på förhållandena

Vad?	Hur?
Kontrollera att alla gasanslutningar är täta.	► <i>Täthetskontroll</i> – sid. 95

### Förvaring, transport

#### Förvaring utomhus

- Stäng grilllocket när grillen inte används och täck över grillen med ett väderbeständigt skydd för att förhindra att den blir smutsig eller skadas. Låt grillen svalna helt innan den täcks över.

#### Förvaring i slutna rum

- Ta ut gasolflaskan och förvara den utomhus när den inte används. Förvara den alltid i rumstemperatur på en ren och torr plats.
- Förvara grillen på en frostfri och torr plats.

#### Transport

- Använd om möjligt originalemballaget vid transport.
- Vid transport av gasflaskor ska gällande nationella föreskrifter beaktas.

### Störningar och hjälp



**FARA! Se upp, risk för personskador!** Felaktiga reparationer kan leda till att produkten inte längre arbetar säkert. Du utsätter dig själv och din omgivning för fara.

Ofta är det små fel som leder till en störning. I regel kan man åtgärda dessa på egen hand. Se först efter i tabellen nedan innan du kontaktar service. Det sparar jobb och ev. kostnader.

Fel/störning	Orsak	Åtgärd
Det luktar gas.	Otät gasanslutning?	► <i>Täthetskontroll</i> – sid. 95; stäng gasflaskventilen; byt ut defekta delar omedelbart.
	Vridreglaget öppnat?	Ställ vridreglaget på AV.
Brännaren tänder inte.	Tom gasflaska?	Byt gasflaska.
	Stängd flaskventil?	Öppna flaskventilen.
	Smutsig brännare?	Rengör brännaren.
	Tändarbatteriet tomt?	Byt batteri.
	Uppstår det ingen gnista på tändstiftet?	Ställ in tändstiftets läge så att en ljusbåge kan avges.
Kraftig lågbildning och eld på flamskyddsplattorna.	Ar gasmunstycket tilltäppt?	Ta ut brännaren, öppna gasmunstycket och avlägsna tilltäppningen.
	Plattorna kraftigt nedsmutsade?	Rengör plattorna.
För låg temperatur.	Mycket fettiga grillprodukter?	Placera aluminiumgrillfatet under produkterna.
	Grillen ej föruppvärmd?	Förvärm i 5–10 min.
	Smutsig brännare?	Rengör brännaren.
	Har fel typ av gas använts?	Använd den gastyp som anges på typskylten.
	Ar slangen böjd och igensatt?	Lös upp böjda delar.

Fel/störning	Orsak	Åtgärd
	Är gasmunstycket tilltäppt?	Ta ut brännaren, öppna gasmunstycket och avlägsna tilltäppningen.

Om du själv inte kan åtgärda ett fel ber vi dig vända dig till service direkt. Tänk på att garantin upphör att gälla vid felaktiga reparationer och att extrakostnader ev. kan uppstå för din del.

## Bortskaffande

### Bortskaffa produkten

Produkten får inte kastas i hushållssoporna! Avfallshandtera den korrekt. Mer information får du från ansvarigt avfallshandteringsbolag.

Symbolen med en överstruken soptunna betyder: Batterier och ackumulatörer, el- och elektronikapparater får inte kastas i hushållssoporna. De kan innehålla miljö- och hälsofarliga ämnen. 

Konsumenterna är skyldiga att bortskaffa uttjänta elapparater, uttjänta batterier och ackumulatörer till återvinningscentral för säkerställande av korrekt hantering. Återlämningen kan enligt lagstadgad reglering ske gratis t.ex. via en kommunal avfallsanläggning eller via en återförsäljare.

Batterier, ackumulatörer och lampor som inte är fast monterade i uttjänta elprodukter och som kan tas ur icke-förstörande måste tas ur och bortskaffas separat före bortskaffning. Litiumbatterier och batteripaket för alla system ska lämnas in till återvinning endast i urladdat skick. Batterier skall alltid skyddas mot kortslutning genom att man tejpar över polerna. 

Alla slutanvändare är skyldiga att själva se till att radera personuppgifter från uttjänta, skrotmässiga apparater.

### Bortskaffa gasflaskan

Gasflaskor som inte längre behövs ska inte kastas i hushållssoporna, utan måste avfallshandteras enligt gällande föreskrifter.

- Lämna in tomma gasflaskor till återförsäljaren eller kommunens uppsamlingsplats.

### Bortskaffa förpackningen

Förpackningen består av kartongpapper och plastdetaljer med motsvarande märkning, vilka alla kan återvinnas. 

- Lämna de olika materialen på respektive plats i återvinningsstationen.

## Tekniska specifikationer

Artikelnummer	330384, 330385, 330386, 330387, 330388, 330389
Godkänd endast i	Tyskland (DE)
<b>Landsspecifikationen (gastyp/anslutningstryck) måste alltid beaktas!</b>	Österrike (AT)
	Schweiz (CH)
	Tjeckien (CZ)
	Slovakien (SK)
	Slovenien (SI)
	Ungern (HU)
	Bosnien (BA)
	Polen (PL)
	Italien (IT)
	Grekland (GR)
Gastyp	I3B/P (butan/propan)
• DE, AT, CH, CZ, EE, FI, FR, HU, IT, NL, PL, RO, SI, SE, SK	I3+
• BE, CH, CZ, FR, GB, GR, IT, SI, SK, BA	
Anslutningstryck	50 mbar
• DE, AT, CH, CZ, SK	30 mbar
• CZ, EE, FI, HU, IT, NL, RO, SI, SE, BE	28–30/37 mbar
• BE, CH, CZ, FR, GB, GR, IT, RO, SI, BA	37 mbar
• PL	5 kg, 11 kg
Gasflaska	LPG-klass 2
Slangtyp	0,75 mm (50 mbar)
Munstyckesdiameter (huvudbrännare)	0,88 mm (30 mbar)
	0,88 mm (28–30/37 mbar)
	0,79 mm (37 mbar)
Max. gasanslutningsvärde totalt	655 g/h
Effekt totalt	ca. 9,0 kW

## Sisällys

Ennen aloittamista...	100
Turvallisuuttasi varten	100
Asennus	101
Käyttö	102
Sopivat kaasupullot	103
Letku ja paineensäädin	103
Kaasuletkun kuvaus	103
Puhdistus ja huolto	103
Säilytys, kuljetus	104
Häiriöt ja apu	104
Hävittäminen	105
Tekniset tiedot	105
Tuotevastuu	107

## Ennen aloittamista...

### Määräystenmukainen käyttö

Grilli on tarkoitettu grillituotteiden (lihan, kalan, vihannesten jne.) grillaamiseen.

Laite on sallittu käytettäväksi vain seuraavissa maissa:

#### 330384

- Saksa (DE)
- Itävalta (AT)

#### 330385

- Sveitsi (CH)

#### 330386

- Tsekin tasavalta (CZ)
- Slovakia (SK)
- Slovenia (SI)
- Bosnia (BA)

#### 330387

- Unkari (HU)

#### 330388

- Puola (PL)

#### 330389

- Italia (IT)
- Kreikka (GR)

Laitetta ei ole tarkoitettu ammattikäyttöön. Yleiset hyväksytyt tapaturmanestomääräykset ja oheiset turvallisuusohjeet on huomioitava.

Suurita ainoastaan töitä, jotka on kuvattu tässä käyttöohjeessa. Kaikki muu käyttö on kiellettyä väärinkäyttöä. Valmistaja ei vastaa väärinkäytöstä aiheutuvista vaurioista.

### Mitä tarkoittavat käytetyt merkit?

Vaarat ja yleiset huomautukset on merkitty näkyvästi käyttöohjeeseen. Käytössä ovat seuraavat tunnusmerkit:



**VAARA! Väliön hengen- tai loukkaantumisvaara!** Väliön vaaratilanne, joka johtaa kuolemaan tai vakavaan loukkaantumiseen.



**VAROITUS! Todennäköinen hengen- tai loukkaantumisvaara!** Yleinen vaaratilanne, joka voi johtaa kuolemaan tai vakavaan loukkaantumiseen.



**VARO! Mahdollinen loukkaantumisvaara!** Vaaratilanne, joka voi johtaa loukkaantumiseen.



**HUOMAUTUS! Laitevaurioiden vaara!** Tilanne, joka voi johtaa esinevahinkoihin.



**Vihje:** Tiedot, jotka annetaan toimenpiteiden parempaa ymmärtämistä varten.

## Turvallisuuttasi varten

### Yleiset turvallisuusohjeet

- Turvallista käyttöä varten tämän laitteen käyttäjän täytyy lukea ja ymmärtää tämän käyttöohjeen sisältämät ohjeet.
- Noudata kaikkia turvallisuusohjeita! Turvallisuusohjeiden noudattamattomuudella vaarannat itseäsi ja muita.
- Pidä käyttöohje tallessa myöhempää tarvetta varten.
- Mikäli myyt tai luovutat laitteet jollekin toiselle henkilölle, on käyttöohje luovutettava laitteen mukana.
- Laitetta saa käyttää vain sen ollessa moitteettomassa kunnossa. Jos laite tai jokin laitteen osista on viallinen, laite on annettava asiantuntijan kunnostettavaksi.
- Älä käytä laitetta räjähdysvaarallisissa tiloissa tai syttyvien nesteiden tai kaasujen lähetyvillä!
- Varmista poiskytketty laite aina tahattomalta päällekytkemiseltä.
- Älä käytä laitteita, joiden virtakytkin ei ole kunnossa.
- Pidä laite pois lasten ulottuvilta! Säilytä laitetta aina turvassa lapsilta ja asiattomilta henkilöiltä.
- Älä ylikuormita laitetta. Käytä laitetta vain sille määrättyyn tarkoitukseen.
- Työskentele laitteella aina varoen ja hyvässä kunnossa ollessa: Väsymys, sairaus, alkoholin nautinto, lääkkeiden ja huumeiden vaikutus on vastuutonta, koska et voi hallita laitetta turvallisesti.
- Tätä laitetta ei tarkoitettu henkilöille (lapset mukaan luettuina), joiden fyysiset, aistimukselliset tai henkiset kyvyt ovat rajoitettuja tai joiden kokemukset ja/tai tiedot laitteen käytöstä puuttuvat, paitsi jos he ovat laitteen turvallisuudesta vastuullisen henkilön alaisina tai ovat saaneet opastusta laitteen käytöstä.
- Varmista, että lapset eivät pysty leikkimään laitteella.
- Kansallisia ja kansainvälisiä turvallisuus-, terveys- ja työturvallisuussäädöksiä on aina noudatettava.

### Paristokäyttöisten laitteiden käsitteleminen

- Käytä ainoastaan valmistajan hyväksymiä paristoja.
- Tulipalovaara! Älä koskaan lataa paristoja uudelleen.
- Jos paristoja ei käytetä, pidä ne kaukana metalliesineistä, jotka voisivat aiheuttaa oikosulun. Tästä aiheutuu loukkaantumis- ja tulipalovaara.
- Väärinkäytössä paristosta voi vuotaa nestettä. Paristojen neste voi johtaa ihon ärtymiseen ja palovammoihin. Kontaktia on ehdottomasti vältettävä! Sattumanvaraisessa kontaktissa huuhtelee huolellisesti vedellä. Silmäkontaktissa käänny lisäksi välittömästi lääkärin puoleen.

### Kaasun käsitteleminen

#### Kaasu on helposti syttyvää ja räjähdysaltista. Piennä räjähdysriskin tai tulipalon riskiä:

- Ennen uuden kaasupullon liittämistä anna laitteen jäähtyä täydellisesti.
- Tupakointi ja kaikenlainen avotuli on kielletty kaasua käsitellessä.
- Säilytä kaasupulloja aina ulkona.
- Suojaa kaasupullot suoralta auringonvalolta.
- Älä koskaan käytä ruostuneita tai kolhiintuneita kaasupulloja tai pulloja, joiden venttiili on vaurioitunut.
- Käytä kaasupulloja aina pystyssä, älä koskaan käännä niitä kyljelleen.
- Älä koskaan yritä purkaa kaasuventtiiliä tai paineensäädintä.

- Älä koskaan altista kaasuletkuja suoralle auringonvalolle tai kosketukseen kuumennettujen pintojen kanssa.
- Kaasupullon säätimen toimintahäiriön ilmetessä käännä kaasupullo välittömästi kiinni ja odota, kunnes tuli sammuu.

### Huolto

- Käännä kaasupullon kaasusäädin kiinni aina ennen kaikenlaisia töitä laitteen parissa.
- Tarkasta kaikkien kaasuletkujen liitännöiden tiiviys. Tarkasta kaasuletku ennen jokaista käyttöä halkeamien tai vaurioiden varalta. Vaihda se tarvittaessa.
- Vain tässä kuvatut huoltotyöt ja häiriöiden poistot ovat sallittuja. Kaikenlaiset muut työt saa suorittaa ainoastaan alan ammattihenkilö.
- Käytä vain alkuperäisiä varaosia. Vain nämä varaosat ovat suunniteltu laitteelle ja sopivat sille. Kaikki toisenlaisien varaosien käyttö johtaa takuun raukeamiseen sekä voivat lisäksi vaarantaa sinut ja ympäristösi.

### Laitekohtaiset turvallisuusohjeet

- Käytä ainoastaan ulkona.
- Lue käyttöohje ennen laitteen käyttöönottoa.
- HUOMIO: Kosketettavat osat voivat olla erittäin kuumia. Pidä lapset kaukana.
- Laitte on pidettävä käytön aikana kaukana syttyvistä materiaaleista.
- Älä liikuta laitetta, kun se on toiminnassa.
- Sulje kaasunsyöttö kaasupullossa käytön jälkeen.
- Laitetta ei saa muuttaa.
- Aseta kaasuletku niin, että sitä ei voi vääntää eikä taivuttaa. Käytä laitteessa oleva ohjauspisteitä kaasuletkun asettamiseen.
- Kaasuletkut on tarkistettava ja vaihdettava säännöllisesti, sikäli kuin kansalliset määräykset sitä vaativat ja/tai käyttöikä on ylittynyt.
- Valmistaja on määrittänyt kaasuletkun tyypin, jolla laite yhdistetään kaasupulloon. 1,5 metrin maksimaalista pituutta ei saa ylittää.
- Valmistajan sinetöimiin osiin ei saa missään tapauksessa kajota.
- Käytä ainoastaan valmistajan hyväksymiä ja sertifioimia kaasusäätimiä.
- Älä koskaan käytä puuhiiltä tai muita kiinteitä polttoaineita kaasugrillissä.
- Käytä grilliä vain ulkona, älä koskaan suljetuissa tiloissa.
- Kaasupullon asetuspaikan ilmanvaihtoaukkoja ei saa koskaa sulkea, ei myöskään varastoinnin aikana.
- Anna kaasulaitteen jäähtyä kokonaan ennen kaasupullon vaihtamista. Pidä kaikenlaiset sytytyslähteet kaukana kaasupulloa vaihdettaessa.
- Älä käytä grilliä katoksessa.
- Grilliä ei saa koskaan käyttää maankoloissa, joihin ulosvirrannut kaasu voisi kerääntyä.
- Grillin turvallinen toiminta on taattu vain, jos se asennetaan kiinteälle, tasaiselle ja tarpeeksi kestäväälle alustalle.
- Tarkasta kaikkien kaasuletkujen liitännöiden tiiviys. Tarkasta kaasuletku ennen jokaista käyttöä halkeamien tai vaurioiden varalta. Vaihda se tarvittaessa.
- Aseta kaasupullo kaappiin laitteen alle vain siinä tapauksessa, että siellä on asiaankuuluva kiinnitys.
- Käännä kaikki kiertosäätimet ja pullon venttiili kiinni rasvapalossa ja odota, kunnes tuli on sammunut.
- Pidä virtajohto ja kaasuletku pois kuumennoilta pinoilta.
- Aseta grilli ennen käyttöönottoa turvalliseen, tasaiseen paikkaan ja mahdollisimman hyvin tuulelta suojattuna.

- Lapset ja kotieläimet eivät saa oleskella grillin lähellä ilman valvontaa. Sytytyksessä on oltava erityisen varovainen!
- Puhdista grilli vasta sitten, kun se on jäähtynyt kokonaan.
- Käytä grillattaessa aina grillauskäsineitä.
- Käytä sopivia vaatteita. Löysät hihat syttyvät helposti!
- Älä jätä kuumaa grilliä ilman valvontaa grillauksen jälkeen. Loukkaantumis- ja tulipalovaara!
- Kaasugrilliiä ei saa koskaan sammuttaa vedellä.
- Käytä oikeita välineitä. Pitkävartiset grillausaterimet suojaavat kuumuudelta. Haarukoilla tulee nostaa vain valmiita grillituotteita, käytä mieluummin pihtejä ja kääntölastoja. Haarukan piikillä pistettäessä grillituotteesta voi valua rasvaa, joka voi sytyttää liekkejä.
- Lämmitä grilli ennen ensimmäistä käyttöä ja anna polttoaineen palaa vähintään 30 minuuttia.
- Älä koskaan lisää sytytysnestettä tai sytytysnestellä kostutettuja hiiliä kuumille tai lämpimille hiilille.
- Poista tuhka vasta sitten, kun se on täysin kylmää. Älä koskaan laita kuumaa tuhkaa kotitalousjätteenseen. Tulipalovaara!
- Säilytä grillituotteita kylmässä tai pakkasessa suojaamaan sairauksia aiheuttavilta bakteereilta. Sulata pakastetut grillituotteet jääkaapissa tai mikroaaltouunissa. Säilytä raakaa lihaa ja kalaa erillään muista elintarvikkeista. Pese kaikki, mikä on ollut kosketuksissa raakaan lihaan tai kalaan. Kypsytät annokset hyvin ja jäähdytä jäljelle jäänyt ruoka heti.

### Asennus



**VAARA! Leikkuuhaavojen vaara!** Peltiosissa voi olla terävät reunat. Ole varovainen asennuksessa.

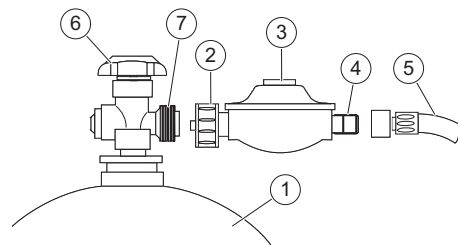

### Kaasupullon liitäntä

- Huomio: Käytä ainostaan sopivaa säädintä, joka on sertifioitu EN 16129 mukaisesti.
  - Aseta grillin kaikki kiertosäätimet POIS.
  - Tarkista, onko kaasupullon venttiili (6) kiinni.
  - Ruuvaa suojakupu pullon liittimen kiertteestä (7).
  - Tarkista, onko tiivisteissä vikoja; älä asenna lisätiivisteitä.
  - Ruuvaa paineensäätimen (3) mutteri (2) käsin vasenpäivään kaasupullon liittimen kiertteeseen (vasenkätinen kierre).

### Tiivistarkistus

- Levitä mutteriin (2) ja letkun liittimen kiertteeseen (4) saippuavettä ja tarkista, muodostuuko kuplia.

Liitokset ovat tiiviitä, jos ei muodostu kuplia.



**VAARA! Räjähdyksivaara!** Avotulella tehtävä tiivistarkistus on ehdottomasti kielletty! Noudata ehdottomasti kaasun käsittelystä annettuja turvallisuusohjeita! Tiivistarkistuksen aikana lähellä ei saa olla sytytyslähteitä. Tupakointi kielletty! Hauraat tai vialliset letkut ja hanat on vaihdettava ehdottomasti.



**VAARA! Räjähdyksivaara!** Pienetkin kaasuvuodot ovat vaarallisia, ja ne on korjattava välittömästi. Kaasuvuoto voi johtaa tulipaloon, räjähdykseen, vakavaan loukkaantumiseen tai jopa kuolemaan.

### Kaasugrillin tarkistaminen kaasuvuotojen varalta

Kaasugrilli on tarkistettava säännöllisesti kaasuvuotojen varalta:

- aina, kun kaasupullo vaihdetaan
- aina ennen kaasugrillin käyttämistä.

Tätä varten on hyvä säilyttää saippuuliuksella täytetty suihkepulloa kaasujohdon sulkuventtiilin lähellä.

### Kaasuvuodon havaitseminen

Kaasuvuodon tunnistaa usein voimakkaasta hajusta tai vinkuvasta äänestä. Kaasuvuodon tarkka paikantaminen on mahdollista saippuakuplastestillä:

- Varmista, että kaikkien polttimien venttiilit ovat kiinni.
- Avaa kaasupullon pääventtiili.
- Valmista saippuuliuos: lisää yksi osa nestemäistä pesuainetta ja yksi osa vettä.
- Levitä tai suihkuta saippuavettä kaikkiin kaasuliitännän osiin kaasusäätimestä ja syöttöventtiilistä jake-luputkeen (joka syöttää kaasua polttimeen).
- Vuotokohtiin muodostuu selkeitä saippuakuplia.
- ÄLÄ KOSKAAN yritä löytää kaasuvuotoja käyttämällä avotulta (esim. tulitikkuja, sytyttimiä tai sytytysliekkejä). Tämä on erittäin vaarallista ja voi aiheuttaa räjähdys-

### Miten toimia, jos havaitset kaasuvuodon

Jos havaitset tai epäilet kaasuvuotoa:

- Katkaise kaasun syöttö lähteestä (kaasupullon venttiili) välittömästi.
- Sammuta lähellä olevat avotulet, sytytysliekit ja muut syttymislähteet.
- Jos liitoskohdassa havaitaan vuoto (saippuakuplastestin avulla), kiristä löysät liitokset varovasti.
- Liitosten kiristämisen jälkeen avaa kaasun syöttö ja tarkista liitoskohta vuodon varalta uudelleen saippuakuplastestillä.
- Jos kiristetyssä liitoskohdassa havaitaan edelleen kaasuvuoto, katkaise kaasun syöttö kokonaan.
- Tuuleta alue välittömästi. Jos kaasupullo on sisätiloissa (esim. kaapissa tai grillin säilytyslokerossa, jos grillissä on sellainen), vie se varovasti ja turvallisesti hyvin tuuletettuun ulkotilaan. Pidä kaasupullo kaukana syttymislähteistä.
- Älä käytä laitetta.
- Ota yhteyttä jälleenmyyjään tai valtuutettuun huolto-asettajaan neuvojen ja korjauksen saamiseksi.

### Käyttö



**VAARA! Palovamman vaara!** Käytä grillauskäsineitä ja sopivia vaatteita.



**VAARA! Leikkuuhaavojen vaara** Tehtaalla on yritetty ehdottomasti välttää teräviä reunoja tuotteessa. Käsittele tuotteen yksittäisiä osia varovasti, jotta vältät kokoamisen ja käyttöönoton aikana onnettomuuksia ja loukkaantumisia.

### Tarkista ensin!

Tarkista laitteen turvallinen kunto:

- Tarkista, onko näkyviä vikoja.
- Tarkista, onko laitteen kaikki osat asennettu tiukkaan.
- Tarkista kaikkien kaasuliitännöjen tiiviisyys.
- Tarkista, ovatko kaikki kiertosäätimet POIS.

- Avaa grillin kupu kokonaan.

### Sytytys



**VAARA! Mahdollisen rasvapalon aiheuttama palovammojen vaara!** Rasvapalo voi aiheuttaa vakavia esine- ja henkilövahinkoja. Tarkista ennen käyttöä, onko irrotettavaan rasvapeltiin ja keräyspeltiin kerääntynyt rasvaa. Poista liiallinen rasva rasvapalon välttämiseksi.



**VAARA! Palovamman vaara!** Avaa kupu kokonaan ennen sytyttämistä. Älä kumarru grillaustason päälle!

### Ennen sytyttämistä

- Avaa grillin kupu kokonaan.
- Puhdista grillaustaso perusteellisesti.
- Varmista, että kaikki säätimet ovat OFF-asennossa.
- Kerrä pullon venttiili kokonaan auki.

### Sytytys piezo-sytyttimellä (tavallinen pääpoltin ja sivupoltin)

1. Avaa kaasupullon venttiili hitaasti kaasupullon käyttöohjeen mukaisesti.
2. Paina polttimen säädintä (varustettu [⚡]-merkillä) ja käännä sitä vastapäivään, kunnes se ohittaa merkin ja kuuluu napsahdus. Pidä painiketta MAX-asennossa, kunnes poltin syttyy täysin.
3. Jos poltin ei syty, vaikka vaiheet 1 ja 2 on toistettu 2–5 kertaa, käännä polttimen säädin OFF-asentoon. Odota 5 minuuttia, kunnes kertynyt kaasu on haihtunut, ja toista sytytysvaiheet.
4. Kun [⚡]-merkillä varustettu poltin on sytytetty, kaikki viereiset polttimet (jos sellaisia on) voidaan sytyttää kääntämällä niiden säätimet MAX-asentoon.
5. Sytytä aina [⚡]-merkillä varustettu poltin ensin ja sen jälkeen viereiset polttimet.

### Manuaalinen sytyttäminen

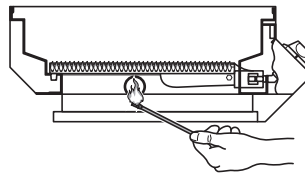

- Kerrä pullon venttiili kokonaan auki.
- Paina kyseistä kiertosäädintä, aseta se ”isolle liekille” ja vie samanaikaisesti mahdollisimman pitkä palava tulitikku grillipohjan vasemmalla sivulla oleva reiän läpi.
- Paina kiertosäädintä toisen polttimen sytyttämistä varten ja aseta se ”isolle liekille”. Liekki syttyy automaattisesti.

### Liekin koon säätö



- Säätimen kierto vastapäivään = pieni liekki
- Säätimen kierto myötäpäivään = iso liekki

Liian isot, välkkyvät liekit ja liekit, joissa on keltainen kärki, ovat merkkejä likaisista poltinsuuttimista.

- Sammuta kyseinen poltin kiertämällä säädintä myötäpäivään vasteeseen saakka.
- Kierrä pullon venttiili kokonaan kiinni.

## Grillaus

- Anna grillin palaa ennen ensimmäistä käyttöä noin 30 minuuttia suurimmalla teholla ilman grillituotteita tuotantojäännösten poistamiseksi.



**VAARA! Palovamman vaara!** Älä käytä useampaa kuin kahta poltinta suurimmalla teholla, kun grillin kupu on kiinni.

- Levitä grilliritilään hieman ruokaöljyä ennen käyttöä.
- Esilämmitä grilliä ennen käyttöä väh. 5–10 minuuttia kannen ollessa kiinni. Saavutetun lämpötilan voi lukea integroidusta lämpömittarista.
- Grillaa aina kansi kiinni. Kannen avaamiset pidentävät kypsentämisaikaa.

## Suora grillaus

Grillituotteet grillataan grilliritilällä polttimien päällä korkeassa lämpötilassa.

## Epäsuora grillaus

Epäsuorassa grillauksessa grillituotteita ei aseta grilliritilälle suoraan polttimien päälle, vaan sivulle polttimien viereen, ja ne kypsennetään hellävaroen matalassa lämpötilassa. Grillituotteet eivät pala, pysyvät mehukaina – lyhyesti: se on terveellisempää.

## Grillauksen jälkeen

- Kierrä grilli noin 5 minuutiksi isolle liekille ja polta näin jäljelle jäänyt rasva.
- Sammuta kaikki polttimet ja sulje pullon venttiili.
- Anna grillin jäähtyä kokonaan, ennen kuin suljet kannen.

## Sopivat kaasupullot

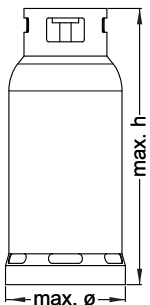

Pulloja on monta eri kokoa.

Kuvassa näkyy maksimaalinen pullokoko.

- Kaasupullon kapasiteetti: kork. 11 kg
- Kaasupullon korkeus: kork. 600 mm
- Kaasupullon halkaisija: kork. 300 mm

## Kaasupullon paikka

Aseta kaasupullo matalan ja tasaisen alustan päälle BBQ-grillin lähelle.

Kaasuletku saa olla korkeintaan 1500 mm pitkä.

## Letku ja paineensäädin

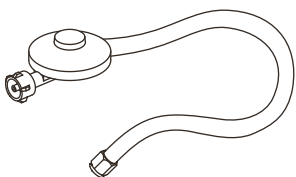

- Niiden täytyy sopia LPG-kaasuun.
- Niiden täytyy kestää yllä mainittua painetta.
- Letku ei saa olla pidempi kuin 1500 mm.
- Kaasugrillin toimitukseen kuuluu adapteri, jolla voidaan luoda yhteys letkun/paineensäätimen ja kaasugrillin väliin.

- Tarkista liitoskappale ja kumirenkaat ennen letkun liittämistä. Letku on vaihdettava, jos siinä on merkkejä murtumista, halkeamista tai kulumisesta.
- Letkua ei saa puristaa, taittaa tai kiertää käytön aikana.

Huomio: letku ja paineensäädin. Kuva on vain viitteellinen.

- Huomio: Käytä ainostaan sopivaa säädintä, joka on sertifioitu EN 16129 mukaisesti.

## Kaasuletkun kuvaus

- DE/AT – Standardien EN 16436-1 2016, DIN EN 16436-2:2019 mukainen PVC-letku. Kierreholkki messinkiä, 6,3 × 3,5 mm, G ¼" LH. Pituus 0,8 m.
- CH – Standardin DIN EN 16436-2:2019 mukainen PVC-letku. Kierreholkki messinkiä, 6,3 mm, G ¼" LH. Pituus 0,80 m.
- LU – Standardin EN 16436-1 2016 mukainen PVC-letku. PVC-letku, 8 mm, L = 0,8 m ja 2 letkunkiinnikettä.
- SE/HU/CZ/SK/NL/SI/IS – Standardin IS03821:2020 mukainen letkutyyppi. Kumiletku, jonka sisähalkaisija 8 mm, L = 0,80 m, + 2 letkunkiinnikettä

## Puhdistus ja huolto

### Tietoa ruostumattomasta teräksestä ja ruosteesta

Myös ruostumattomasta teräksestä valmistettu grilli voi ruostua, erityisesti vaativissa olosuhteissa, kuten uima-altaissa käytettyjen kemikaalien, meriveden, happosäiden ja pölyisen ympäristön läheisyydessä. Ruoste leviää, jos sitä ei poisteta.

### Peruspuhdistus

- Säännöllinen puhdistus varmistaa, että grilli näyttää hyvältä:
- Saippuavesi: Sekoita muutama tippa astianpesuainetta lämpimään veteen.
- Pyyhi: Puhdista pinnat pehmeällä liinalla.
- Huuhtelee huolellisesti: Huuhtelee huolellisesti, jotta pintaan ei jää saippuaa tai tahroja.
- Kuivaa välittömästi: Kuivaa ruostumattomasta teräksestä valmistettu pinta pyyhkeellä, jotta pintaan ei jää vesitahroja.

### Ruostesuojaus ja erityinen kunnossapito

- Haastava ympäristö: Jos grilliä säilytetään rannikkoalueella, uima-altaan lähellä tai teollisuusalueella, puhdista se useammin.
- Puhdistusaineet ruostumattomalle teräkselle: Käytä viikoittain hankaamatonta, ruostumattomalle teräkselle suunniteltua puhdistusainetta (ulkopinnat). Levitä puhdistusainetta mikrokuituliinalla juovien suuntaisesti.



**Vihje:** ÄLÄ käytä paperipyyhettä (aiheuttaa naarmuja).

Älä käytä hankaavia tahnoja (vaurioittavat näkösuojaa).

## Puhdistuksen yleiskatsaus

### Säännöllisesti, käyttöolosuhteiden mukaisesti

Mitä?	Miten?
Puhdista grilli.	Pyyhi ruostumattomasta teräksestä valmistetut pinnat vedellä ja saippualla. Älä käytä teräviä esineitä tai voimakkaita puhdistusaineita. Huuhtelee pinnat huolellisesti ja kuivaa ne pehmeällä liinalla. Puhdista ruostumattomasta teräksestä valmistettu grilli kohdan "Tietoa ruostumattomasta teräksestä ja ruosteesta" ohjeiden mukaisesti.

Mitä?	Miten?
Kannen puhdistaminen	Poista kannesta lakkamainen, myrkytön hiilikerrostuma, joka muodostuu grillauksen aikana. Harjaa hiilikerrostuma pois ruostumattomasta teräksestä valmistetun grilliharjan avulla. Pyyhi kansi grillaamisen jälkeen paperipyhkeellä hiilikerrostuman vähentämiseksi.
Tulipesän puhdistaminen	Poista rasva tai ruokajätteet tulipesästä. Liika rasva ja ruokajäte voi aiheuttaa tulipalon. Käytä muovista liinaa.
Puhdistagrilliritilä.	Puhdista ritilä grilliharjalla, jossa on messinkinen (ei teräksinen) harjaosa. Älä käytä teräviä esineitä tai voimakasta puhdistusainetta. Levitä grilliritilään hie-man kasviöljyä korroosion välttämiseksi. Jos ritilä on valmistettu ruostumattomasta teräksestä, puhdista se kohdan ”Tietoa ruostumattomasta teräksestä ja ruosteesta” ohjeiden mukaisesti.
Puhdista rasvapelti.	Pyyhi rasvapelti vedellä ja saippualla. Älä käytä teräviä esineitä tai voimakasta puhdistusainetta.
Puhdista poltin.	Puhdista poltin pehmeällä harjalla tai paineilimalla. Puhdista tukkiutuneet reiät piipunpuhdistimella tai metallilangalla. Jos poltin on valmistettu ruostumattomasta teräksestä, puhdista se kohdan ”Tietoa ruostumattomasta teräksestä ja ruosteesta” ohjeiden mukaisesti.

### Tukoksen poistaminen venturiputkesta

Venturiputket (putket, jotka johtavat säätöventtiileistä polttimiin) ovat välttämättömiä kaasun ja ilman oikean sekoittumisen kannalta. Ajan myötä nämä putket voivat tukkeutua hyönteisten, hämähäkinseittien tai lian vuoksi, mikä voi johtaa epätasaisen liekin muodostumiseen tai heikkoon polttimen suorituskykyyn. Tämä voi myös johtaa tilanteeseen, jossa kaasu syttyy ennenaikaisesti ja liekki leimahtaa takaisin, mikä voi vahingoittaa laitetta ja aiheuttaa henkilövahinkoja.

Tukoksen poistaminen venturiputkesta:

- Varmista, että grilli on täysin jäähtynyt ja että kaasun syöttö kaasupullosta on suljettu.
- Irrota poltin tai polttimet, jotta pääset käsiksi venturiputkiin. Katso yksityiskohtaiset ohjeet polttimen irrottamiseen tämän käyttöoppaan asennusohjeesta.

- Puhdista venturiputket huolellisesti siihen soveltuvalla työkalulla, kuten putkenpuhdistimella, joustavalla vaijerilla tai ohuella, vaurioita estävällä sondilla. Älä käytä työkaluja, jotka voivat naarmuttaa tai muuten vaurioittaa putkien sisäosia.
- Puhdistamisen jälkeen aseta poltin tai polttimet takaisin paikalleen ja varmista, että venturiputket on asetettu oikein kaasun syöttöventtiilin päälle.
- Suorita asennuksen jälkeen ennen grillin käyttöönottoa aina kaasuvuototesti (katso kohta ”Tiivistarkistus”).
- Tarkista venturiputket säännöllisesti ja varsinkin pidemmän käyttötaun jälkeen, jotta tukoksia ei pääse syntymään.

### Huoltotiivistelmä

#### Säännöllisesti, käyttöolosuhteiden mukaisesti

Mitä?	Miten?
Tarkista kaasuliitosten tiiviys.	► <i>Tiivistarkistus – siv. 101</i>

### Säilytys, kuljetus

#### Säilytys ulkona

- Sulje grillin kansi, kun se ei ole käytössä. Likaantumisen ja vaurioiden estämiseksi grilli tulee peittää säänkestävällä suojalla. Annan grillin jäähtyä ennen suojan asettamista paikalleen.

#### Säilytys suljetuissa tiloissa

- Jos grilliä ei käytetä, poista kaasupullot ja säilytä niitä ulkotilassa. Säilytä niitä puhtaassa, kuivassa ja huoneenlämmössä.
- Säilytä laitetta suojattuna pakkaselta ja kosteudelta.

#### Kuljetus

- Käytä lähetyksessä mahdollisuuksien mukaan alkuperäistä pakkausta.
- Kaasupullojen kuljetuksessa on noudatettava maa-kohtaisia määräyksiä.

### Häiriöt ja apu



**VAARA! Varo, tapaturmavaara!** Epäasialliset korjaukset voivat aiheuttaa sen, että laite ei toimi enää turvallisesti. Vaarannat näin ympäristösi turvallisuutta.

Häiriön aiheuttavat usein vain pienet virheet. Pystyt usein korjaamaan ne itse. Katso ensin seuraavasta taulukosta, ennen kuin käännyt asiakastuen puoleen. Näin säästät turhaa vaivaa ja mahdollisesti myös kustannuksia.

Vika/häiriö	Syy	Korjaus
Kaasunhajua on havaittavissa.	Vuotaako kaasuliitäntä?	► <i>Tiivistarkistus – siv. 101</i> ; sulje kaasupullon venttiili; vaihda heti vialliset osat.
Poltin ei syty	Onko kiertosäädin auki?	Aseta kiertosäädin POIS.
	Onko kaasupullo tyhjä?	Vaihda kaasupullo.
	Onko pullon venttiili kiinni?	Avaa pullon venttiili.
	Onko poltin liikainen?	Puhdista poltin.
	Onko sytyttimen paristo tyhjä?	Vaihda paristo.
	Sytyttimessä ei kipinää?	Aseta sytytin sellaiseen asentoon, että valokaari voi muodostua.
Isot liekit sytyttämisen ja palamisen aikana liekin suojalevyssä.	Kaasusuutin tukossa?	Poista poltin. Avaa kaasusuutin ja poista tukos.
	Onko levyissä paljon likaa?	Puhdista levyt.
	Ovat grillituotteet erittäin rasvaisia?	Aseta alle alumiiniset grillausalustat.

Vika/häiriö	Syy	Korjaus
Lämpötila on liian alhainen.	Eikö grilliä ole esilämmitetty? Onko poltin likainen? Väärä kaasutyyppi?	Esilämmitä 5–10 minuuttia. Puhdista poltin. Käytä tyyppikilvessä mainittua kaasutyyppiä.
	Letku taipunut tai tukossa? Kaasusuutin tukossa?	Poista taitokset. Poista poltin. Avaa kaasusuutin ja poista tukos.

Jos et pysty korjaamaan vikaa itse, ota yhteyttä asiakaspalveluun. Ota huomioon, että asiattomat korjaukset mitätöivät myös takuun ja sinulle aiheutuu lisäkustannuksia.

## Hävittäminen

### Laitteen hävittäminen

Laitetta ei saa hävittää talousjätteen mukana! Hävitä se asiaankuuluvasti. Tietoja tästä saat vastaavalta jätelaitokselta.

Yliiviivatun roskasäiliön symboli tarkoittaa: Paristoja, akkuja, sähkö- ja elektroniikkalaitteita ei saa laittaa kotitalousjätteen joukkoon. Ne voivat sisältää ympäristölle ja terveydelle haitallisia aineita.



Kuluttajat ovat velvollisia toimittamaan käytetyt sähkölaitteet, laitteiden paristot ja akut sekajätteestä erillään viralliseen keräyspaikkaan, jotta niiden asianmukainen käsittely on varmistettu. Palautus voi tapahtua lakimääräysten mukaan maksutta esim. jonkin kunnallisen jätehuoltoyrityksen tai jälleenmyyjän kautta.

Paristot, akut ja lamput, joita ei ole asennettu sähkölaitteisiin kiinteästi ja jotka on mahdollista irrottaa laitetta rikkomatta, on poistettava laitteesta ennen hävittämistä ja toimitettava erilliseen keräyspisteeseen. Kaikkien laitteistojen litiumakut ja akut saa toimittaa keräyspisteeseen vain varaamattomassa tilassa. Paristojen navat ovat peitettävä teipillä, jotta ei pääse syntymään oikosulkua.



Jokainen loppukäyttäjä vastaa itse hävitettävässä laitteessa olevien henkilökohtaisten tietojen poistamisesta.

### Kaasupullon hävittäminen

Käytöstä poistettuja kaasupulloja ei saa hävittää talousjätteen mukana vaan ne on hävitettävä määräysten mukaisesti.

- Vie tyhjät kaasupullot jälleenmyyjän tai kunnalliseen keräyspisteeseen.

### Pakkauksen hävittäminen

Pakkaus koostuu pahvilaatikosta ja vastaavasti merkityistä muoviosista, mitkä voidaan antaa kierrätettäviksi.



- Vie nämä materiaalit kierrätettäviksi.

## Tekniset tiedot

<b>Tuotenumero</b>	<b>330384, 330385, 330386, 330387, 330388, 330389</b>
Hyväksytty ainoastaan:	Saksa (DE)
<b>Ota ehdottomasti huomioon maakohtaiset tiedot (kaasu/liitäntäpaine)!</b>	Itävalta (AT)
	Sveitsi (CH)
	Tsekin tasavalta (CZ)
	Slovakia (SK)
	Slovenia (SI)
	Unkari (HU)
	Bosnia (BA)
	Puola (PL)
	Italia (IT)
	Kreikka (GR)
Kaasutyyppi	I3B/P (butaani/propaani)
• DE, AT, CH, CZ, EE, FI, FR, HU, IT, NL, PL, RO, SI, SE, SK	I3+
• BE, CH, CZ, FR, GB, GR, IT, SI, SK, BA	
Liitäntäpaine	50 mbar
• DE, AT, CH, CZ, SK	30 mbar
• CZ, EE, FI, HU, IT, NL, RO, SI, SE, BE	28–30/37 mbar
• BE, CH, CZ, FR, GB, GR, IT, RO, SI, BA	37 mbar
• PL	5 kg, 11 kg
Kaasupullo	Nestekaasu, luokka 2
Letkutyyppi	0,75 mm (50 mbar)
Suuttimen halkaisija (pääpoltin)	0,88 mm (30 mbar)
	0,88 mm (28–30/37 mbar)
	0,79 mm (37 mbar)
Kaasun maks. liitäntäarvo yhteensä	655 g/h
Teho yhteensä	ca. 9,0 kW

## SI Garancijski list

Firma dajalca garancije: .....

Sedež dajalca garancije: .....

Firma prodajalca: .....

Sedež prodajalca: .....

Podatki o blagu/produktu:

.....  
.....  
.....

Datum izročitve blaga/produkta potrošniku: .....

S tem garancijskim listom jamčimo za lastnosti ali brezhibno delovanje v 1-letnem garancijskem roku, ki začne teči z izročitvijo blaga potrošniku in velja s priloženim originalnim računom. Vzdrževanje, rezervne dele in priklopne aparate nudimo še tri leta po preteku garancije.

Garancija velja na območju Republike Slovenije.

Garancija ne izključuje pravic potrošnika, ki izhajajo iz odgovornosti prodajalca za napake na blagu.

V primeru okvare se obrnite na prodajalca.

## GR Εγγύηση

Για αυτό το προϊόν ισχύει εγγύηση με διάρκεια δύο έτη από την ημερομηνία αγοράς, εφόσον αυτό έχει αγοραστεί από τό κατάστημα που αναφέρεται πιο κάτω.

Βλάβες που προέρχονται από ακατάλληλη μεταχείριση ή χειρισμό, λάθος τοποθέτηση ή φύλαξη, ακατάλληλη σύνδεση ή εγκατάσταση, από βία ή άλλες εξωτερικές επιδράσεις, καθώς και σε παρεμβάσεις του αγοραστή ή τρίτων οι οποίες δεν ήταν σύμφωνες με τις οδηγίες χρήσης που συνοδεύουν το προϊόν, δεν καλύπτονται από την εγγύηση. Επίσης, δεν καλύπτεται η φυσιολογική φθορά λόγω χρήσης. Προτείνουμε να διαβάσετε προσεκτικά τις οδηγίες χρήσεως, διότι περιέχουν σημαντικές υποδείξεις.

Για λόγους εξακρίβωσης της ημερομηνίας αγοράς, είναι απαραίτητο να κρατήσετε την απόδειξη αγοράς, που αποτελεί το μόνο αποδεικτικό στοιχείο της ημερομηνίας αγοράς.

### Υποδείξεις:

1. Εάν το προϊόν δε λειτουργεί πλέον όπως πρέπει, ελέγξτε παρακαλούμε πρώτα εάν η αιτία είναι άλλοι λόγοι, όπως για παράδειγμα λάθος χειρισμός.
2. Σε περίπτωση που θέλετε να κάνετε χρήση της εγγύησης ή σε περίπτωση βλάβης παρακαλούμε απευθυνθείτε προσωπικά στο κατάστημα αγοράς.

Παρακαλούμε προσέξτε ότι θα επισυνάψετε, θα έχετε διαθέσιμα, ή θα φέρετε μαζί σας σε κάθε περίπτωση τα ακόλουθα:

- Απόδειξη αγοράς
- Περιγραφή προϊόντος/Τύπος/Μάρκα
- Περιγραφή του εμφανιζόμενου προβλήματος με όσο το δυνατόν πιο ακριβή αναφορά του ελαττώματος.

Εκτός των δικαιωμάτων που παρέχονται με την παρούσα εγγύηση στον καταναλωτή, αυτός έχει σε κάθε περίπτωση και όλα τα δικαιώματα που απορρέουν από τις κείμενες διατάξεις και τους νόμους σχετικά με τη σύμβαση πώλησης.

### Διανομή:

## DE Mängelansprüche

Sehr geehrte Kundin, sehr geehrter Kunde, unsere Produkte werden in modernen Produktionsstätten gefertigt und unterliegen einem international anerkannten Qualitätsprozess.

Sollten Sie dennoch einen Grund zur Beanstandung haben, bringen Sie bitte diesen Artikel zusammen mit dem Kaufbeleg zu Ihrem Händler.

Für unsere Produkte gelten die gesetzlichen Mängelansprüche ab Kaufdatum.

## IT Reclami per difetti

Gentilissima Cliente, gentilissimo Cliente, i nostri prodotti sono fabbricati in moderne officine di produzione e sono sottoposti ad un processo di qualità internazionalmente riconosciuto.

Se Lei dovesse avere tuttavia un motivo di reclamo, porti questo articolo insieme allo scontrino al Suo negoziante.

Per i nostri prodotti valgono i reclami per difetti legali a partire dalla data di acquisto.

## FR Réclamations

Chère cliente, cher client, Nos produits sont fabriqués dans des ateliers de production modernes et sont soumis à un processus de qualité reconnu au niveau international.

Si vous avez toutefois le moindre motif de réclamation, veuillez rapporter cet article avec son justificatif d'achat à votre commerçant.

Nos produits sont soumis au droit légal de réclamation en cas de défaut à partir de leur date d'achat.

## GB Claims for defects

Dear customer, Our products are manufactured in modern production plants, and are subject to an internationally recognised quality process.

Nevertheless, if you have cause for dissatisfaction, please bring the item together with the proof of purchase to the store from which you bought it.

For our products, legal claims for defects are valid from the date of purchase.

## CZ Reklamace

Vážená zákaznice, vážený zákazník, naše výrobky jsou vyráběny v moderních závodech a podléhají mezinárodně uznávanému procesu kontroly kvality.

Pokud byste přesto měli důvod ke stížnostem, přineste prosím výrobek společně s dokladem o koupi vašemu prodejci.

Pro naše výrobky platí zákonná reklamační lhůta od datumu koupě.

## SK Reklamácie

Vážená zákazníčka, vážený zákazník, naše produkty sa vyrábajú v moderných zariadeniach a podliehajú medzinárodne uznávanému procesu riadenia kvality.

Ak máte aj napriek tomu dôvod na reklamáciu, prineste tento tovar spolu s dokladom o zakúpení k vášmu predajcovi.

Pre produkty platia zákonné reklamačné nároky od dátumu zakúpenia.

## PL Roszczenia gwarancyjne

Szanowna Klientko, szanowny Kliencie, Nasze wyroby produkowane są w nowoczesnych zakładach produkcyjnych i podlegają pod uznane na świecie procesy jakościowe.

W razie podstawy do reklamacji prosimy dostarczyć ten artykuł wraz z paragonem do sklepu, w którym dokonano zakupu.

Dla naszych produktów obowiązują ustawowe roszczenia gwarancyjne od daty zakupu.

## HU Jótállási jegy

Tisztelt Vevőnk! Termékeink modern gyárban készülnek, nemzetközileg elismert minőségbiztosítási rendszer alatt.

Üzemzavar esetén a készüléket vigye vissza, a vásárlási számlával együtt, a forgalmazóhoz, ahonnan vásárolta azt.

Termékeinkre a törvényben előírt garanciális feltételek érvényesek, a vásárlás napjától számítva.

## BA/HR Prava na žalbu

Štovani kupci! Naši proizvodi se proizvode u modernim tvornicama i podliježu međunarodno priznatom procesu provjere kakvoće.

Ako ipak postoji razlog za žalbu, molimo Vas da ovaj artikl zajedno s računom odensete Vašem trgovcu.

Za naše proizvode važe zakonska prava na žalbu od datuma kupovine.

## NL Reclamaties

Geachte klant, onze producten worden op moderne productieplaatsen gefabriceerd en zijn onderworpen aan een internationaal erkend kwaliteitsproces.

Wanneer u desondanks een reden tot klagen heeft, breng dit artikel dan samen met de kassabon naar uw verkoper.

Voor onze producten gelden de wettelijke reclamatietermijnen vanaf de datum van aankoop.

## LV Reklamācijas

Cienītā kliente, godātais klient, mūsu produkcija tiek izgatavota modernās ražotnēs un ir pakļauta starptautiski atzītam kvalitātes kontroles procesam.

Ja Jums tomēr ir iemesls celt iebildumus, lūdzu, nogādājat šo precī kopā ar pirkumu apliecinošu dokumentu savam tirgotājam.

Ar likumu noteiktās reklamācijas attiecībā uz mūsu produkciju ir piemērojamas sākot ar tās iegādes datumu.

## EE Garantiinõuded

Lugupeetud klient, meie tooted on valmistatud moodsates tootmistsehhides ja on allutatud rahvusvaheliselt tunnustatud kvaliteedi tagamise protsessile.

Kui teil on sellest hoolimata põhjust reklamatsiooniks, viige see toode palun koos ostutšekiga turustajale, kellet selle saite.

Meie toodetele kehtivad alates ostukuupäevast seadusega ettenähtud õigused reklamatsioonide esitamiseks.

## SE Produktansvar

Bästa kund! Våra produkter tillverkas i moderna produktionsanläggningar och genomgår en internationellt erkänd kvalitetsprocess.

Skulle det ändå finnas skäl till reklamation, ber vi dig lämna in denna artikel tillsammans med köpkvittot till återförsäljaren.

För våra produkter gäller lagstadgat produktansvar fr.o.m. köpdatumet.

## FI Tuotevastuu

Hyvä asiakas, tuotteemme valmistetaan uudenaikaisissa tuotantolaitoksissa ja ne tarkastetaan kansainvälisesti tunnustetun laatu prosessin mukaisesti.

Jos sinulla on kuitenkin aihetta valittaa tuotteesta, tuo tämä laite ostokuitin kanssa myyjällesi.

Tuotteille ovat voimassa ostopäivästä alkaen lakisääteiset takuuehdot.

## LT Pretenzijos dėl defektų

Gerb. kliente, mūsų produktai gaminami moderniose įmonėse ir jų kokybė tikrinama pagal tarptautiniu mastu pripažintus standartus.

Jei vis dėlto turite priežastį pretenzijai teikti, pristatykite šį gaminį kartu su pirkimo čekiu savo pardavėjui.

Nuo pirkimo datos mūsų produktams įsigalioja įstatymų nuostatos dėl pretenzijų reiškimo.



OBI Group Sourcing GmbH  
Albert-Einstein-Str. 7-9  
42929 Wermelskirchen  
GERMANY  
info@obisourcing.de  
www.jamestown-grill.com

Art.-Nr. 330384, 330385, 330386, 330387, 330388, 330389

S-71911 V-290725