

### ERSATZTEILE / SPARE PARTS

- |                           |                        |                        |                     |
|---------------------------|------------------------|------------------------|---------------------|
| (FR) Pièces d'échange     | (CZ) Náhradní díly     | (SK) Náhradné diely    | (DK) Reservedele    |
| (NL) Onderdelen           | (PL) Części zamienne   | (BH) Rezervni dijelovi | (IS) Auka hlutir    |
| (IT) Pezzi ricambio       | (HU) Tartalék részek   | (BG) Резервни части    | (FI) Varaosat       |
| (ES) Piezas de recambio   | (SI) Rezervni deli     | (RO) Piese de schimb   | (EST) Varuosad      |
| (PT) Peças sobresselentes | (HR) Pričuvni dijelovi | (SE) Reservdelar       | (TR) Yedek parçalar |
|                           |                        |                        | (GR) Ανταλλακτικά   |

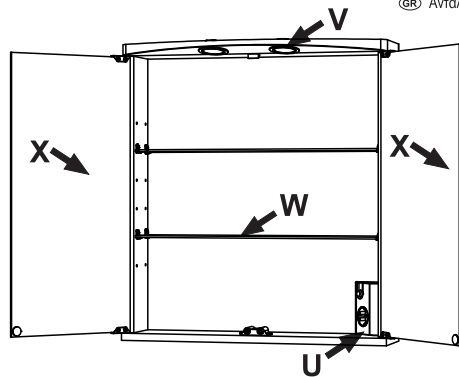

### LED

- (DE) Dieses Produkt enthält eine Lichtquelle der Energieeffizienzklasse F.
- (GB) This product contains a light source of energy efficiency class F.
- (FR) Ce produit contient une source lumineuse de classe d'efficacité énergétique F.
- (NL) Dit product bevat een lichtbron van energieefficiëntieklasse F.
- (IT) Questo prodotto contiene una sorgente luminosa di classe di efficienza energetica F.
- (ES) Este producto contiene una fuente de luz de clase de eficiencia energética F.
- (PT) Este produto contém uma fonte de luz de classe de eficiência energética F.
- (CZ) Tento výrobek obsahuje světelný zdroj třídy energetické účinnosti F.
- (PL) Ten produkt zawiera źródło światła o klasie efektywności energetycznej F.
- (HU) Ez a termék egy F energiatékonysági osztályú fényforrást tartalmaz.
- (SI) Ta izdelek vsebuje vir svetlobe razreda energijske učinkovitosti F.
- (HR) Ovaj proizvod sadrži izvor svjetlosti razreda energetske učinkovitosti F.
- (SK) Tento výrobok obsahuje svetelný zdroj triedy energetickej účinnosti F.
- (BH) Ovaj proizvod sadrži izvor svjetlosti klase energetske efikasnosti F.
- (BG) Този продукт съдържа източник на светлина с клас на енергийна ефективност F.
- (RO) Acest produs conține o sursă de lumină de clasă F, de eficiență energetică.
- (SE) Denna produkt innehåller en ljuskälla av energieeffektivitetsklass F.
- (DK) Dette produkt indeholder en lyskilde til energieeffektivitetsklasse F.
- (B) Þessi vara inniheldur ljósgjafa orkunýtniflokks F.
- (F) Tämä tuote sisältää energiatehokkuusluokan F valonlähteen.
- (EST) See toode sisaldab valgusallikat energiatõhususe klassiga F.
- (TR) Bu ürün, enerji verimliliği sınıfı F olan bir ışık kaynağı içerir.
- (GR) Αυτό το προϊόν περιέχει μια φωτεινή πηγή ενεργειακής απόδοσης τάξης F.

### SERVICE

- (DE) Bei Reklamationen diesen Abschnitt (Kopie) **zusammen mit dem Kaufbeleg** an Jokey schicken.
- (GB) In the event of a complaint, send this section (copy) **together with the purchase receipt** to Jokey.
- (FR) En cas de réclamation, envoyez cette section (copie) **avec le reçu d'achat** à Jokey.
- (NL) Stuur bij een klacht deze rubriek (kopie) **samen met de aankoopbon** naar Jokey.
- (IT) In caso di reclamo, inviare questa sezione (copia) **insieme alla ricevuta di acquisto** a Jokey.
- (ES) En caso de queja, envíe esta sección (copia) **junto con el recibo de compra** a Jokey.
- (PT) Em caso de reclamação, envie esta seção (cópia) **junto com o comprovante de compra** para Jokey.
- (CZ) V případě reklamace zašlete tento oddíl (kopii) **spolu s účtenkou o koupi** společnosti Jokey.
- (PL) W przypadku reklamacji wyślij ten dział (kopia) **wraz z dowodem zakupu** do Jokey.
- (HU) Reklamáció esetén ezt a részt (másolat) a **vásárlási bizonylattal együtt küldje** el a Jokey-nak.
- (SI) V primeru reklamacije pošljite ta razdelek (kopijo) **skupaj s potrdilom o nakupu** na Jokey.
- (HR) U slučaju reklamacije, pošaljite ovaj odjeljak (kopiju) **zajedno s potvrdom o kupnji** Jokeyju.
- (SK) V prípade reklamácie zašlite túto časť (kópiu) **spolu s dokladom o kúpe** spoločnosti Jokey.
- (BH) U slučaju reklamacije, pošaljite ovaj odjeljak (kopiju) **zajedno s računom o kupovini** Jokeyju.
- (BG) В случай на рекламация, изпратете този раздел (копие) **заедно с разписката за покупка** на Jokey.
- (RO) În cazul unei reclamații, trimiteți această secțiune (copie) **împreună cu chitanța de cumpărare** către Jokey.
- (SE) Vid reklamation skicka detta avsnitt (kopia) **tillsammans med köpkvittot** till Jokey.
- (DK) Ved reklamation sendes dette afsnit (kopi) **sammen med købskvittering** til Jokey.
- (B) Komi til kvörtunartu skal senda þennan hluta (afrit) **ásamt kaupkvittun** til Jokey.
- (F) Jos sinulla on reklamaatio, lähetä tämä osa (kopio) **ostokuitin kanssa** Jokeylle.
- (EST) Kaebuste korral saada see jaotis (koopia) koos ostutõendiga Jokeyle.
- (TR) Şikayet durumunda bu bölümü (kopyasını) **satın alma makbuzu ile birlikte** Jokey'e gönderin.
- (GR) Σε περίπτωση καταγγελίας, στείλετε αυτό το τμήμα (αντίγραφο) **μαζί με την απόδειξη αγοράς** στο Jokey.

**QS** → Jokey Service

430714212-2 11 19124 / 01 / 2025

Jokey Sohland GmbH Service Industriest. 4 D - 02689 Sohland / Spree  
 Tel.: +49(0)35936 / 36-0 Tel. Service: +49(0)35936 / 36-2265 email: js.service@jokey.com  
 Fax: +49(0)35936 / 36-2222 Fax Service: +49(0)35936 / 36-2281 http://www.jokey-online.com

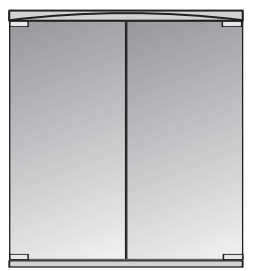

11 19124



A / B / C	2x / 2x / 2x		
D	2x		
F	8 x		
G + H	4x / 4x		
I + J	1x / 2x		
K + L	2x / 2x		
M	2 x		
N	1 x		

## SCHUTZBEREICH / SAFETY AREA

- |                       |                       |                         |                        |
|-----------------------|-----------------------|-------------------------|------------------------|
| FR Zone de protection | CZ Ochranné pásmo     | SK Ochranné pásmo       | UK Sikkerhedsafstand   |
| NL Veiligheidsruimte  | PL Strefa ochronna    | EU Zaštitno područje    | IS Verndarsvæði        |
| IT Zona di protezione | HU Védett terület     | RU Защитная зона        | FI Turva-alue          |
| ES Zona de protección | SI Zaščitno območje   | RO Domeniu de protecție | Kaiteala               |
| PT Zona de protecção  | HR Zaštiteno područje | SE Skyddsområde         | Korunma bölümü         |
|                       |                       |                         | TR Korunma bölümü      |
|                       |                       |                         | GR Περιοχή ή προστασία |

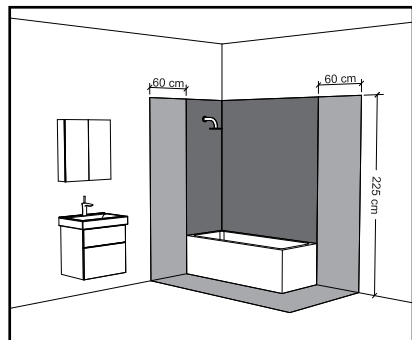

- Zone 1
- Zone 2
- Zone 3

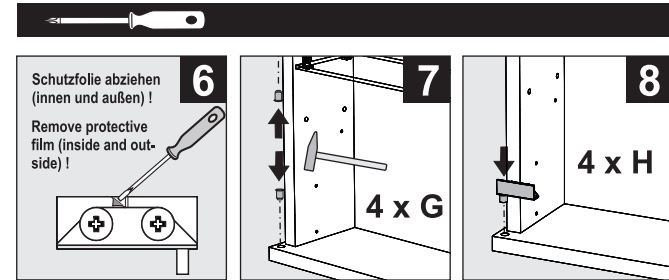
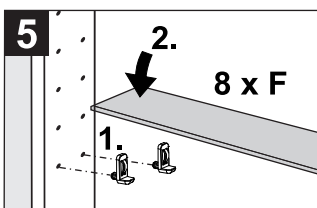
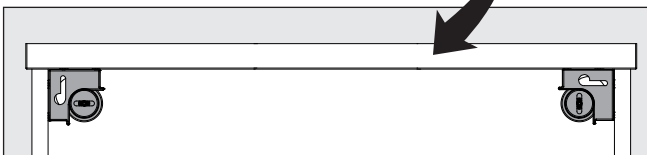
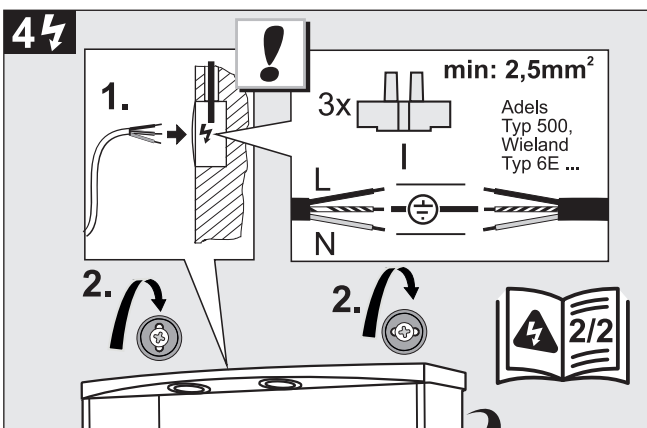
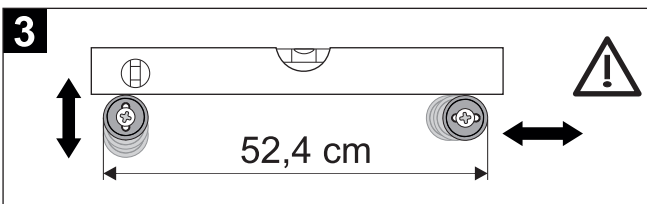
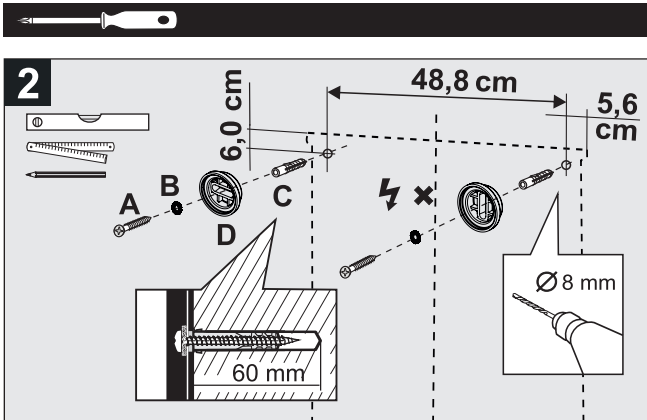
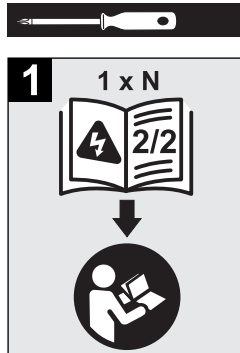
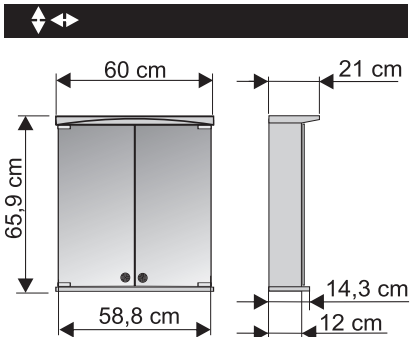

- |   |   |
|---|---|
| FR Retirez le film de protection (intérieur et extérieur) ! | SK Odstráňte ochrannú fóliu (zvnútra aj zvonka)!          |
| NL Verwijder de beschermfolie (binnen en buiten)!           | EU Skinite zaštitnu foliju (iznutra i izvana)!            |
| IT Rimuovere la pellicola protettiva (interno ed esterno)!  | RU Отстраните защитное фолью (отъьтре и отъьн)!           |
| ES ¡Retire la película protectora (interior y exterior)!    | RO Îndepãrtãți folia de protecție (interior și exterior)! |
| PT Remova a película protetora (interna e externa)!         | SE Ta bort skyddsfilmen (invãndigt och utvãndigt)!        |
| CZ Odstrãte ochrannou fólii (uvnitř i zvenku)!              | DK Fjern beskyttelsesfilmen (indvendigt og udvendigt)!    |
| IS Usuń fólie ochronnã (wewnãtrz i na zewnãtrz)!            | FI Fjãrtãgðu hlífãrilmuna (ãð innan sem utan)!            |
| HU Tãvolãtã el a védõfõlãt (bekül és kívül)!                | FR Kiristã saranaruuvit kerran vuodessa.                  |
| SI Odstrãnite zaštitno folijo (znotraj in zunaj)!           | EST Odstrãnige kaitsesikle (seest ja vãljust)!            |
| HR Skinite zaštitnu foliju (iznutra i izvana)!              | TR Poista suojakãlvo (sisãltã ja ulkopuolelta)!           |
|   | GR Αφαιρãστε την προστατευτική μεμβρãνη (μãσα και έξω)!   |

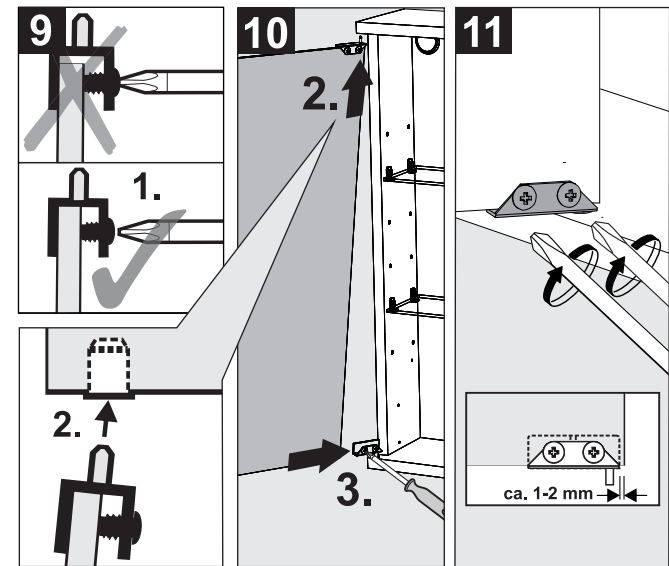

- |   |
|---|
| DE Schamierschrauben nach ca. 2 Wochen und dann 1 x jãhrlich auf festen Sitz prufen und nachziehen! |
| GB Please retight the hinge screws after 14 days and then once a year!                              |
| FR Veuillez resserrer les vis de charniere aprs 14 jours, puis une fois par an !                    |
| NL Draai de schamierschroeven a.u.b. na 14 dagen en daarna eenmaal per jaar weer vast!              |
| IT Si prega di riavvitare le viti della cerniera dopo 14 giorni e poi una volta all'anno!           |
| ES ¡Vuelva a apretar los tornillos de la bisagra despuẽs de 14 dÃas y luego una vez al aÃo!         |
| PT Por favor, reaperte os parafusos da dobradiãã apõs 14 dÃas e depois uma vez por ano!             |
| CZ Po 14 dnech a potã jednã roãnã dotãhnãte šrouby zãvãsu!  |
| PL Proszã ponownie dokrãciã šruby zawiasõw po 14 dniach, a nastãpnie raz w roku!                    |
| HU Kãrjũk, 14 nap utãn, majd ãvente egysz'er hũzza meg a zsanãrcsavarokat!                          |
| SI Po 14 dneh ponovno privijte vijake teãajev in nato enkrat letno!                                 |
| HR Ponovo zategnite vijke šarki nakon 14 dana, a zatim jednom godišnje!                             |
| SK Po 14 dňoch a potom raz za rok dotiahnite skrutky zãvesu!  |
| EU Molimo zategnite zavrtnje šarki nakon 14 dana, a zatim jednom godišnje!                          |
| GB Moľa, zãtãgnete otnovã vintovete na pantite sled 14 dni i sled tova vednjã godišno!              |
| RO Vã rugãm sã strãngeți din nou șuruburile balamalei dupã 14 zile și apoi o datã pe an!            |
| SE Dra åt gãngjãrnskruvorna igen efter 14 dagar och sedan en gãng om året!                          |
| DK Efterspãnd hængselskruerne efter 14 dage og derefter en gang om året!                            |
| IS Vinsamlega skrúfiõ lömskrúfurnar aftur eftir 14 daga og síðan einu sinni á ári!                  |
| FI Kiristã saranaruuvit uudelleen 14 pãivãn kuluttua ja sen jãlkeen kerran vuodessa!                |
| EST Pingutage hinge kruvid uuesti 14 pãeva pãrast ja seejãrel kord aastas!                          |
| TR Lütfen menteşe vidalarnı 14 gũn sonra ve ardından yıldı bir kez tekrar sıkın!                    |
| GR Ξαναβιδώστε τις μεντεσίδες μετã από 14 ημãρες και μετã μία φορã το χρõνο!                        |