

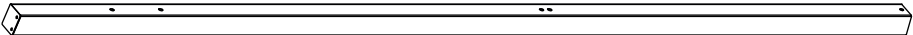

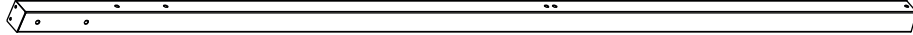

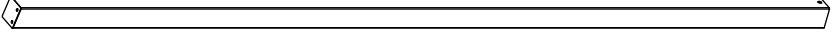

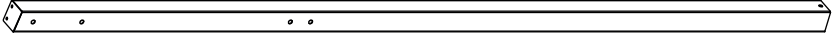

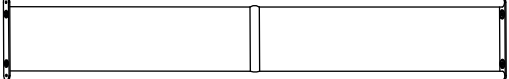
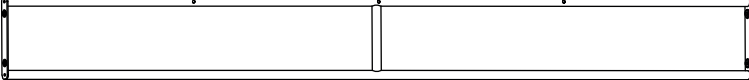
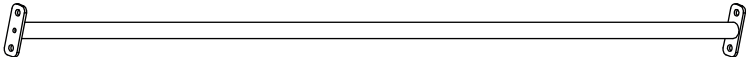

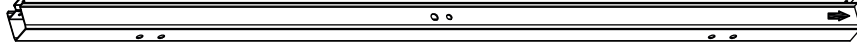
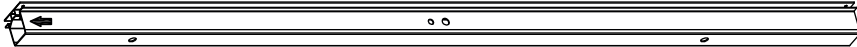
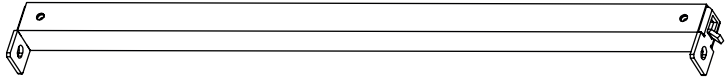

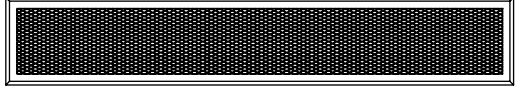
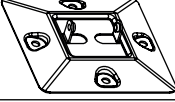
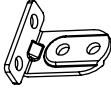
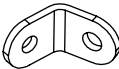
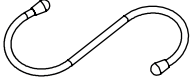



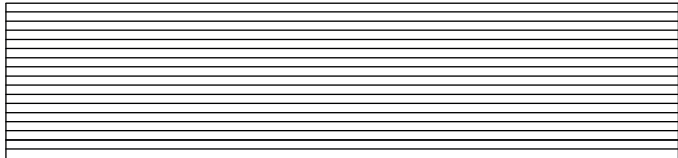

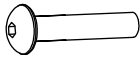

REF	PCE	PIECE	QTY	DIM
	1		1	
	2		1	
	3		1	
	4		1	
	5		2	
	6		2	
	7		1	
	8		1	
	9		1	
	10		3	
	11		4	
	12		8	
	13		2	
	14		4	
	15		4	
	16		6	
	17		6	

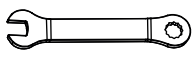
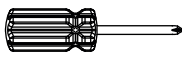
REF	PCE	PIECE	QTY	DIM
	18		6	
	19		2	
	20		2	
	21		4	
	A	 M6*15	58	
	B	 M6*35	6	
	C	 M6*45	8	
	D	 M6	6	
	E	 ST4.2*12	26	
	F	 M6	1	
	G	 M6	1	
	H		1	
	J		16	

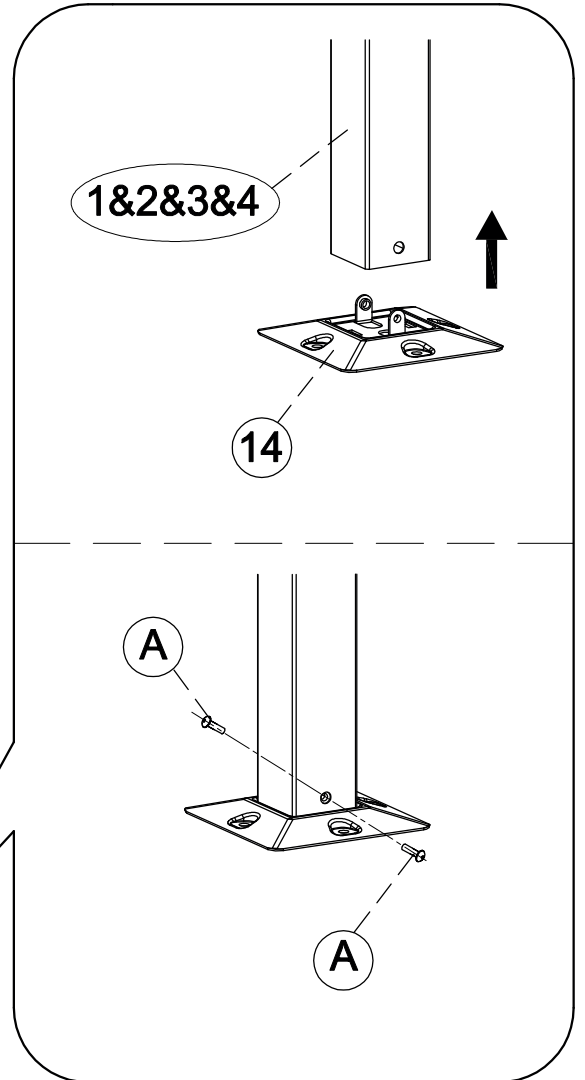
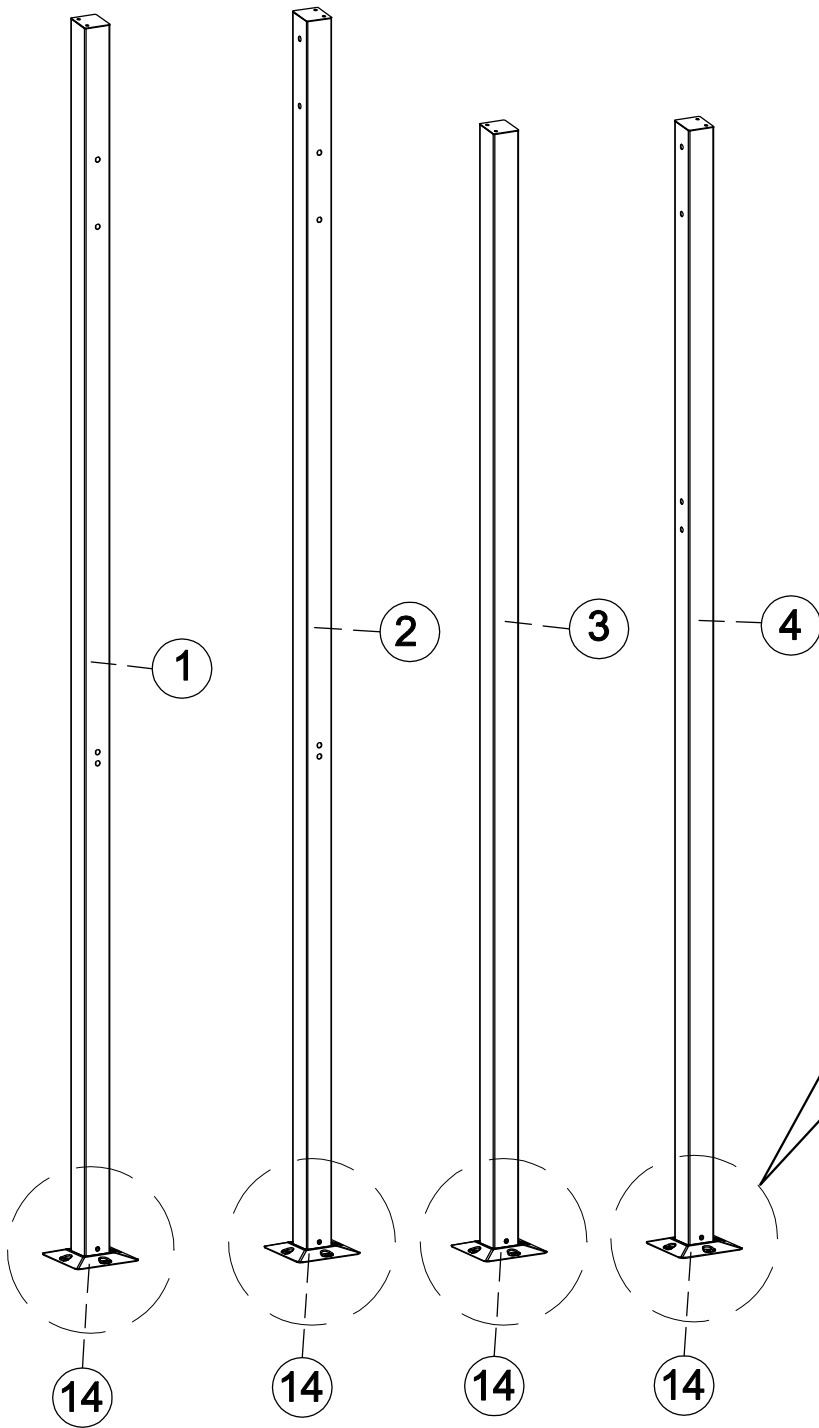
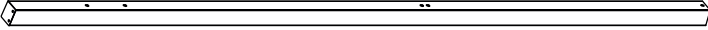

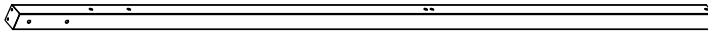
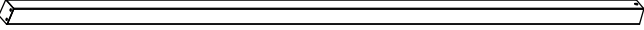
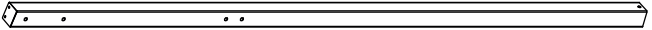
	1 x1	
	2 x1	M6*15
	3 x1	A x8
	4 x1	
		14 x4

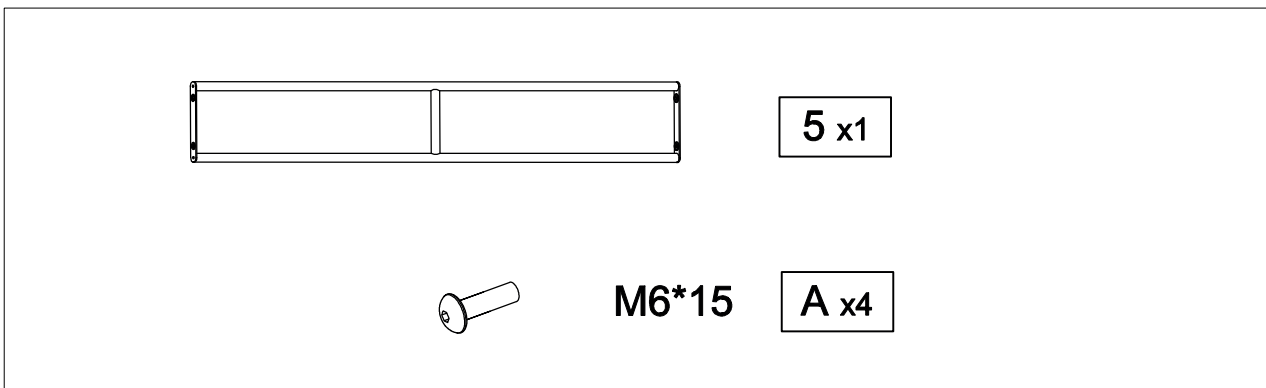
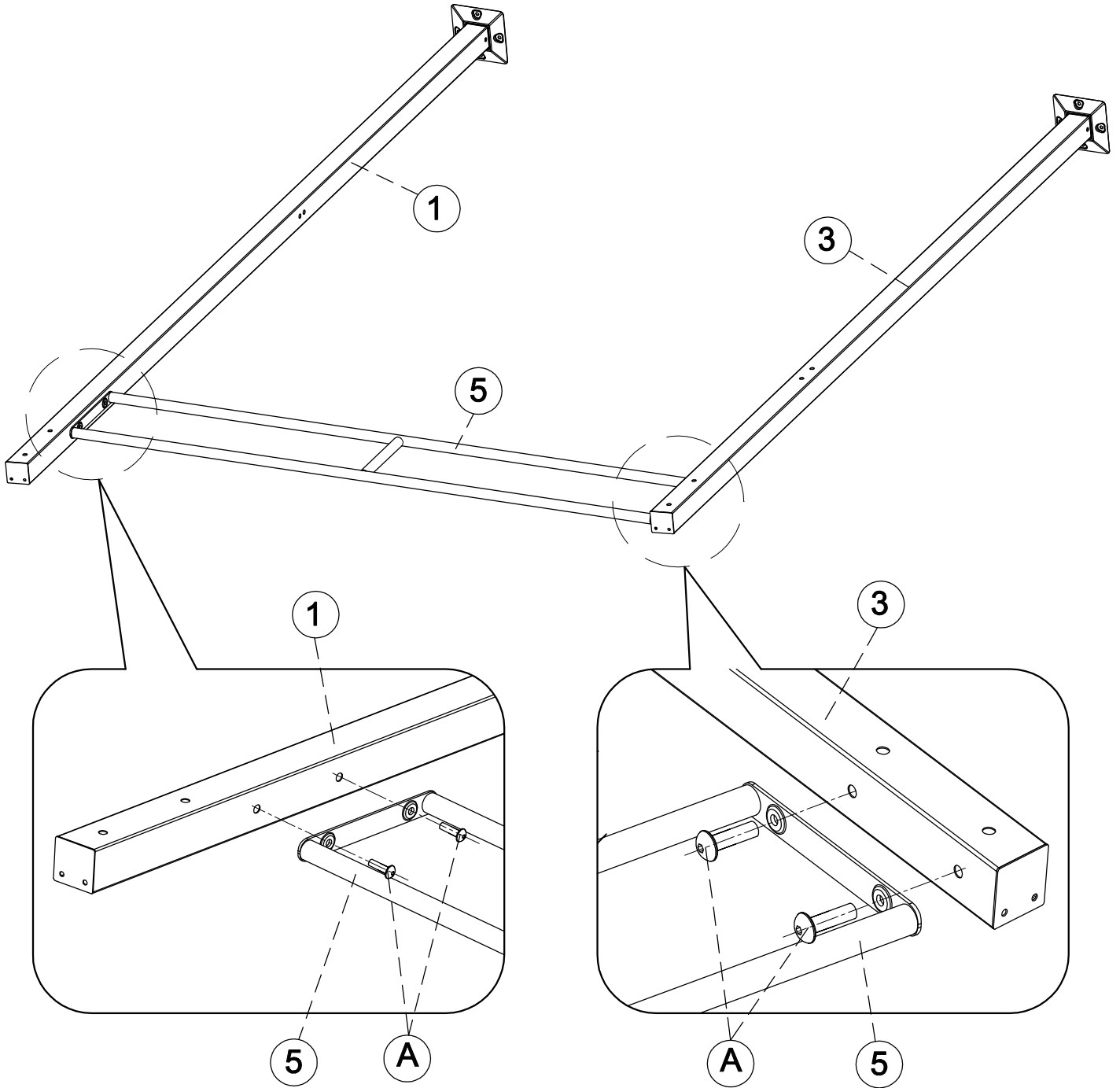

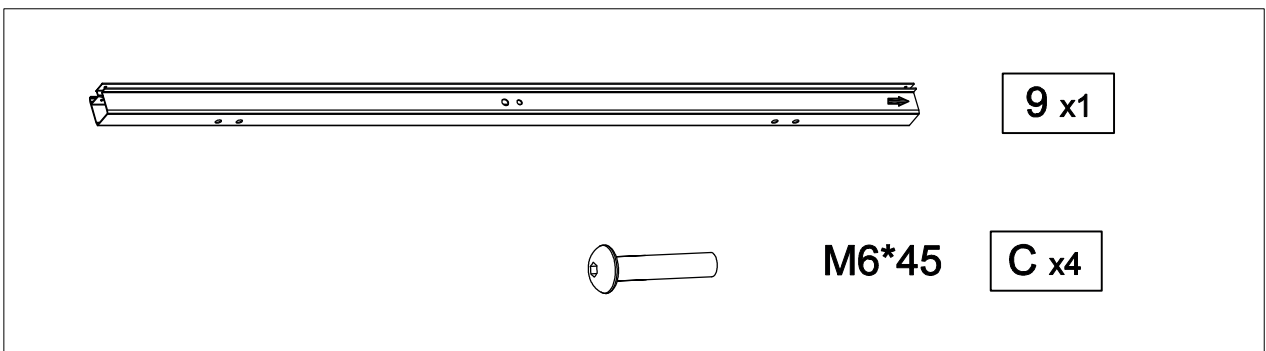
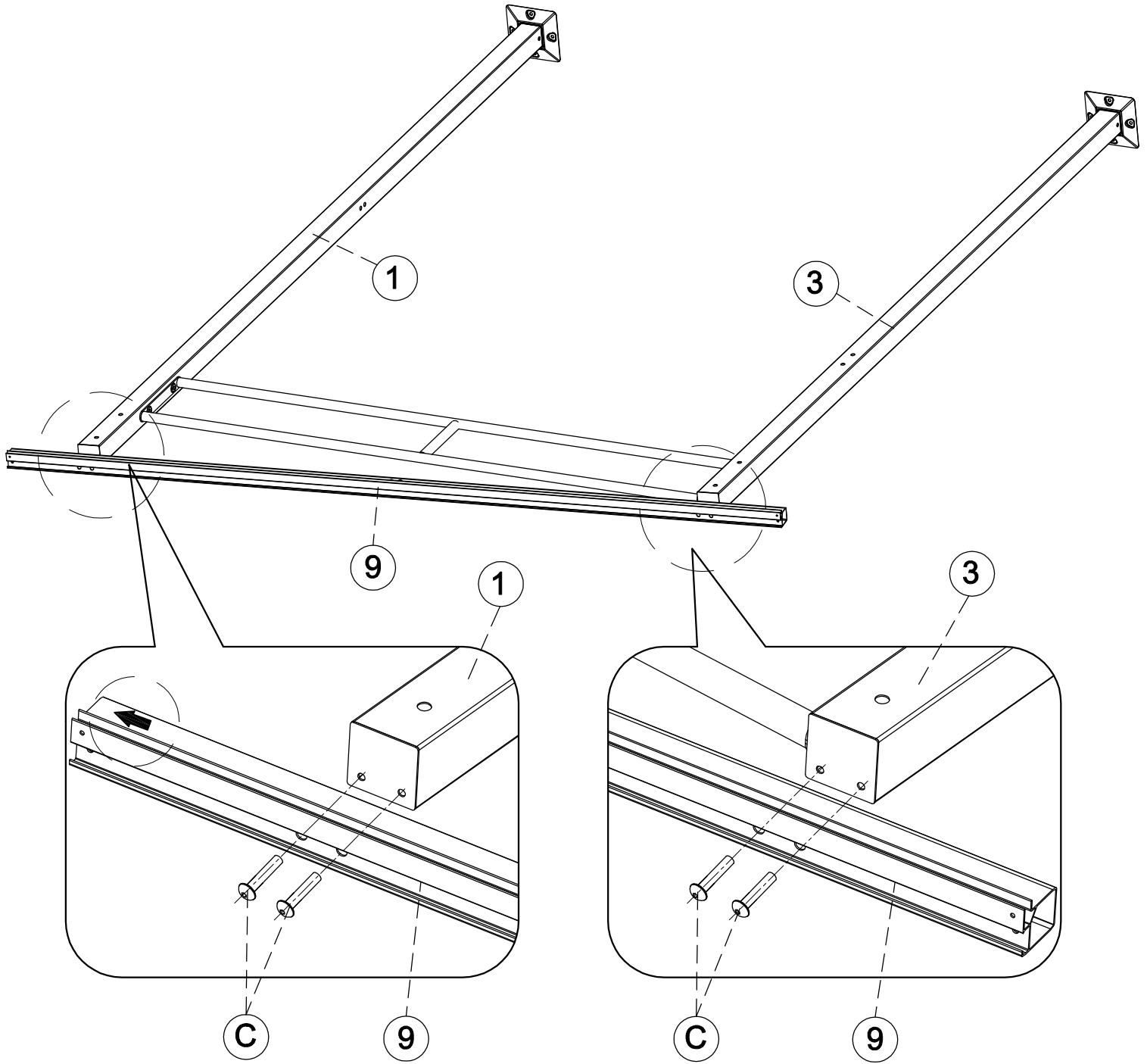

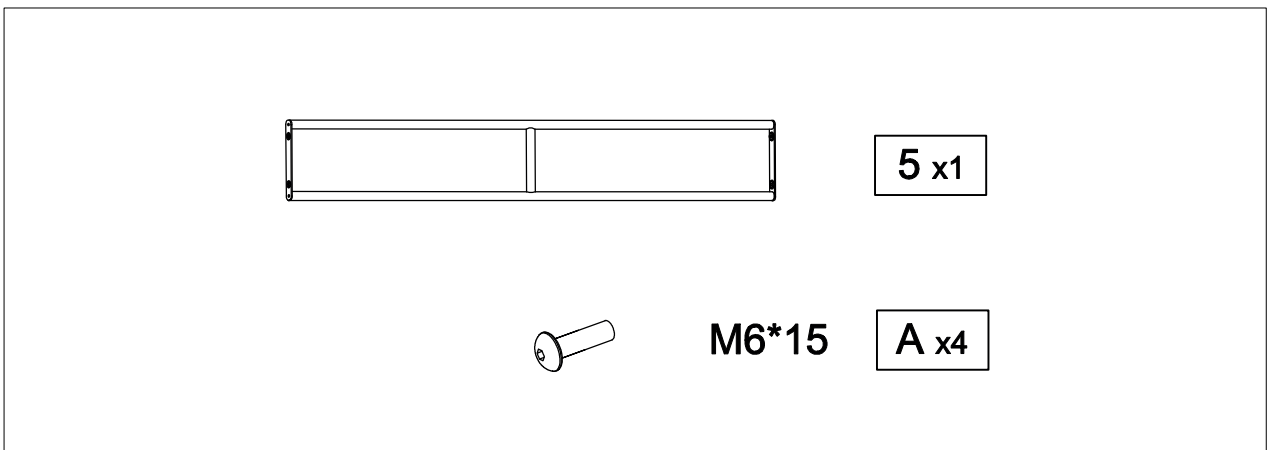
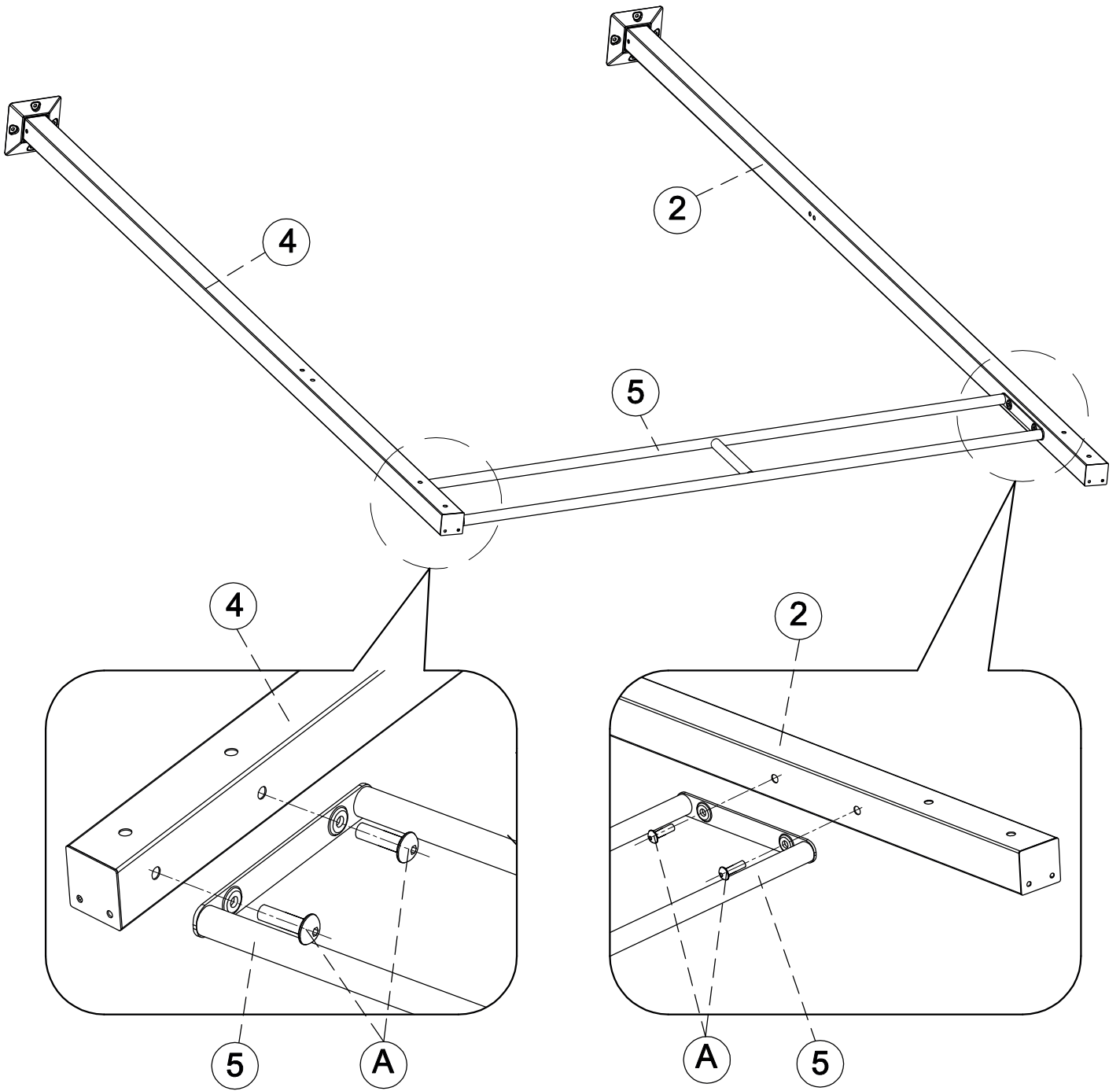

5

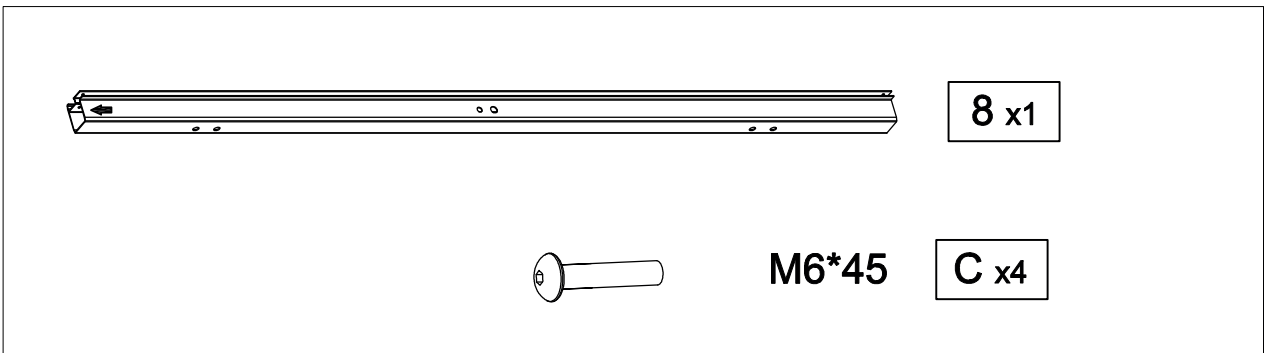
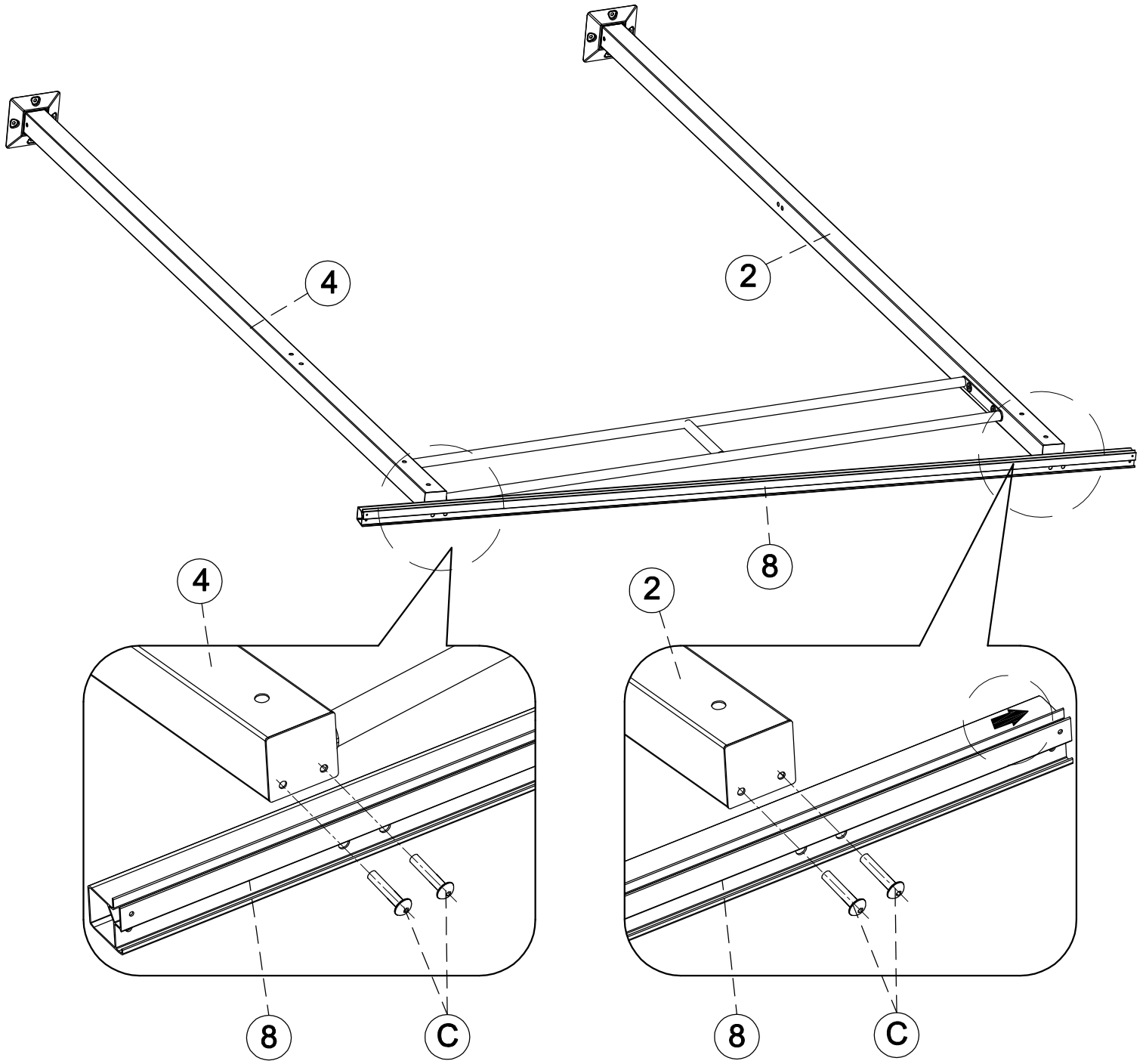

7

6

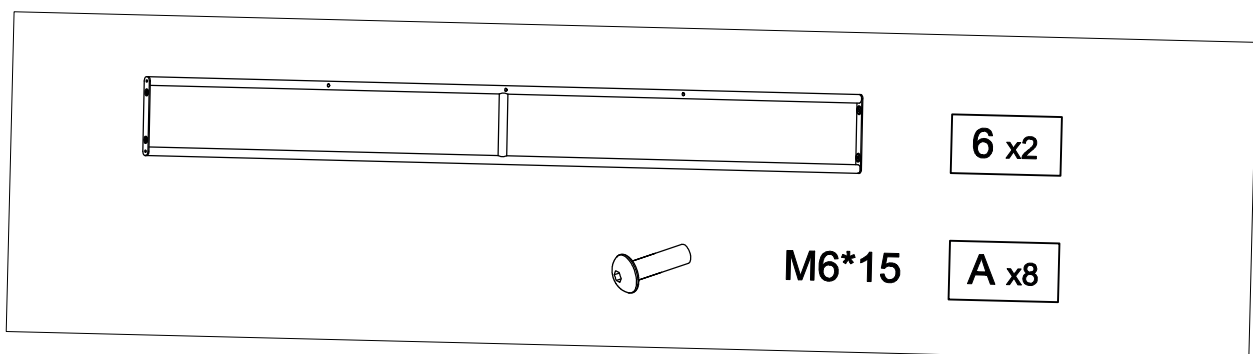
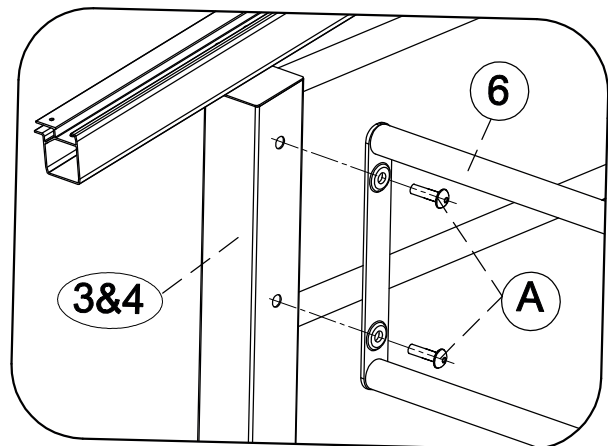
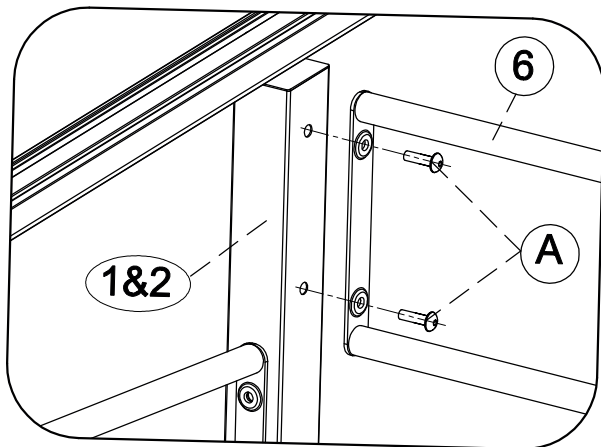
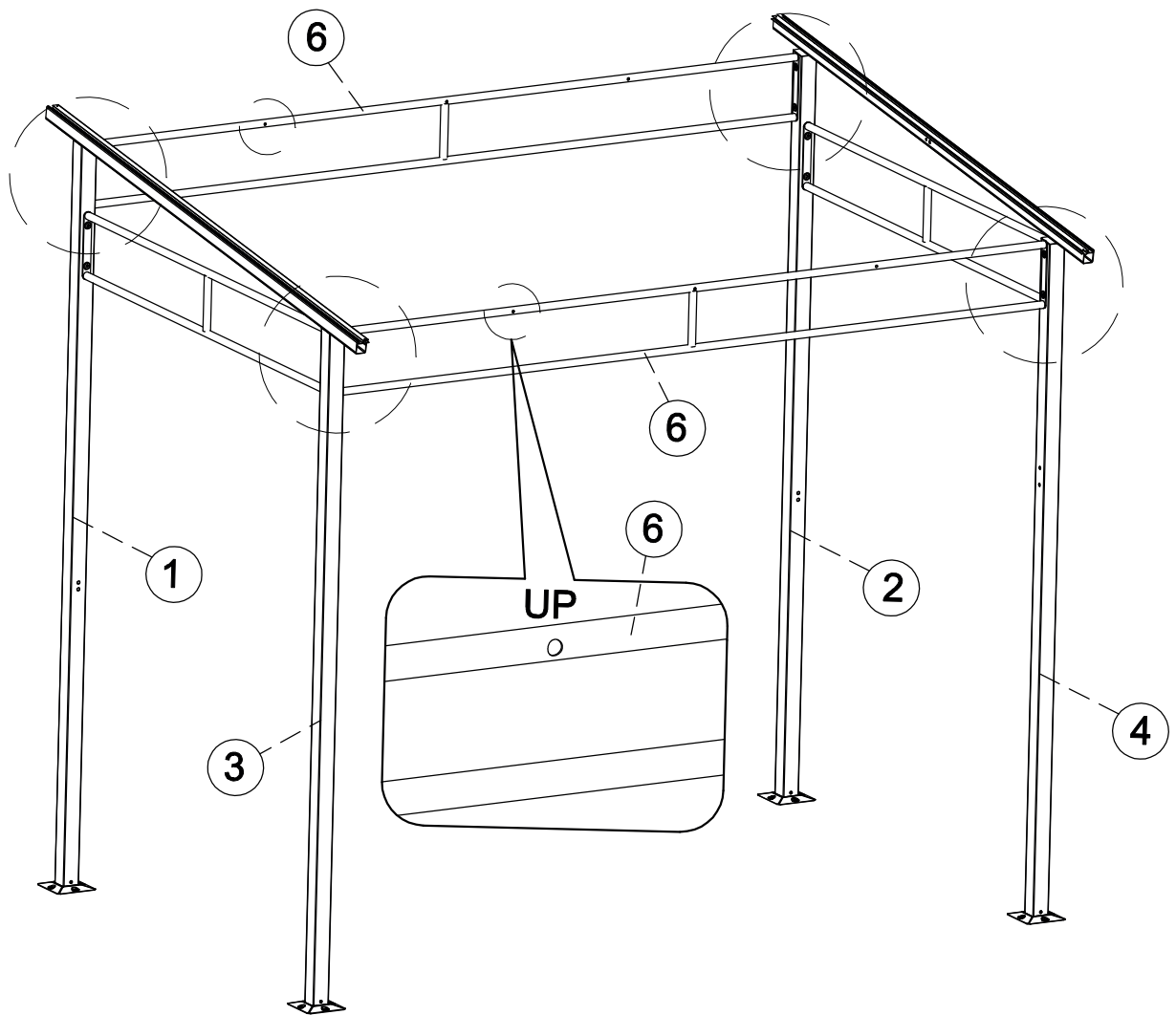

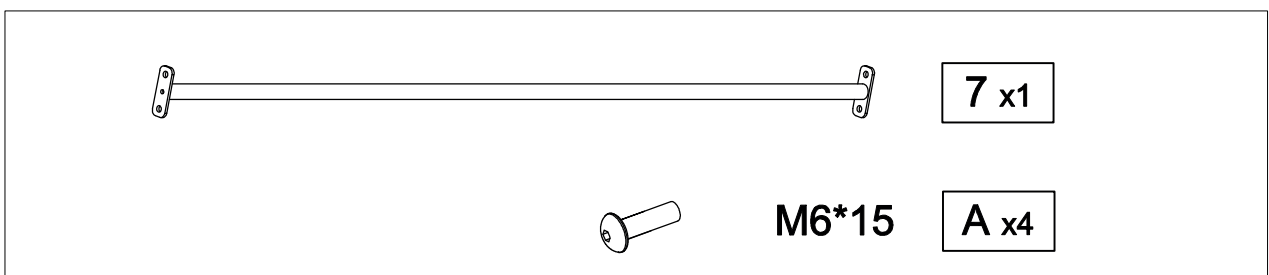
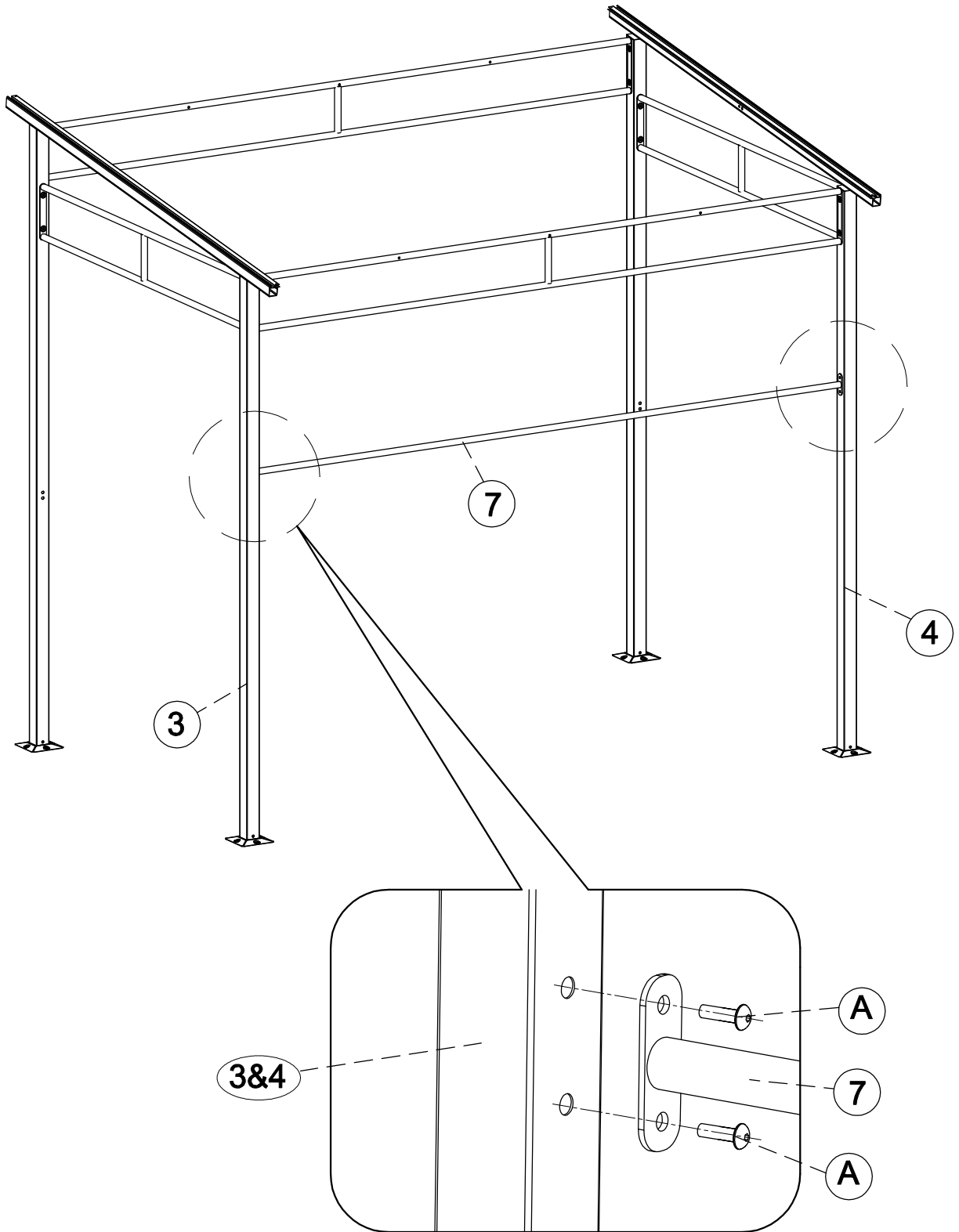

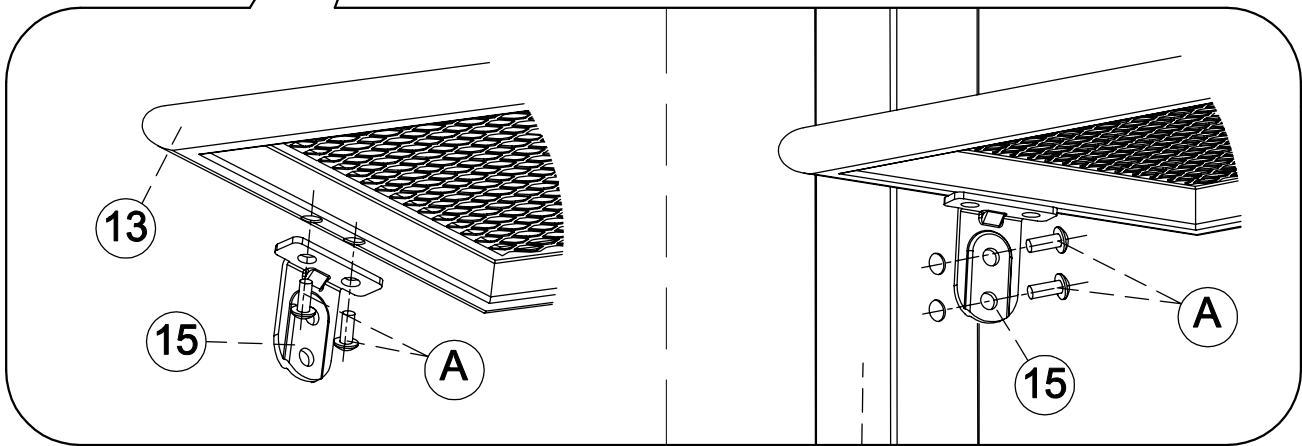
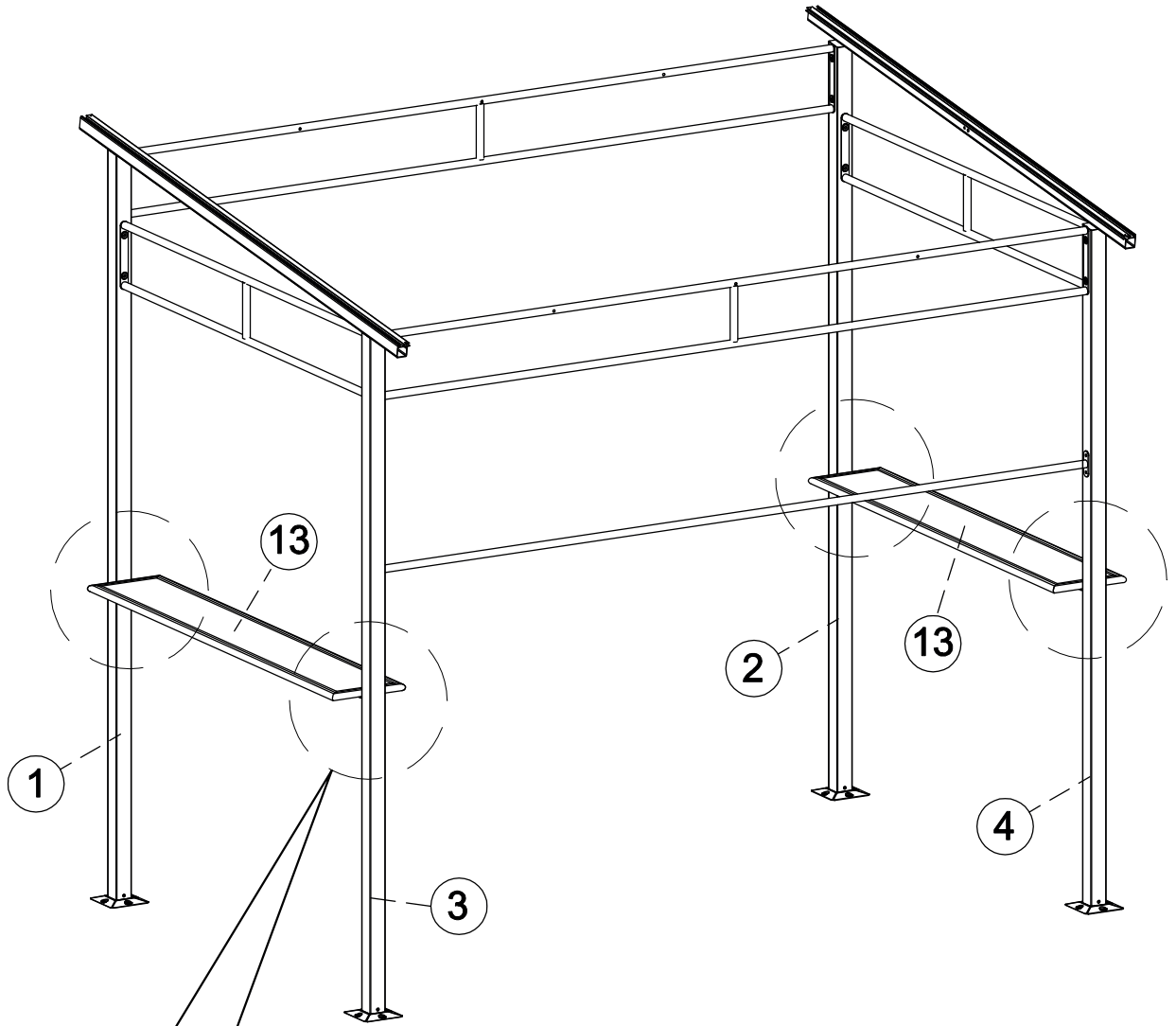

1&2&3&4

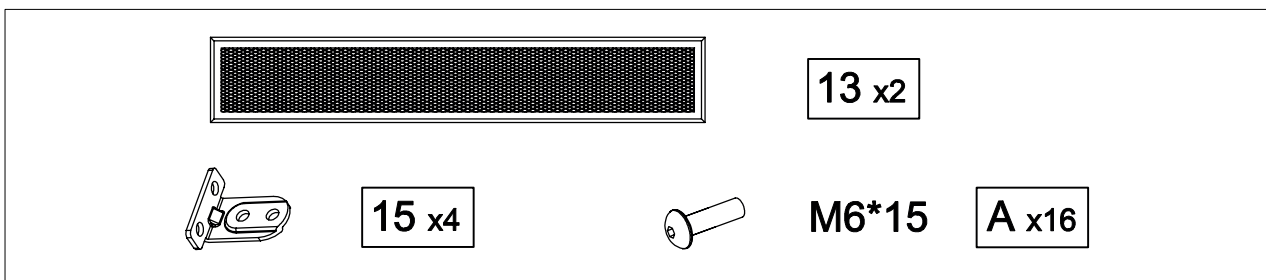

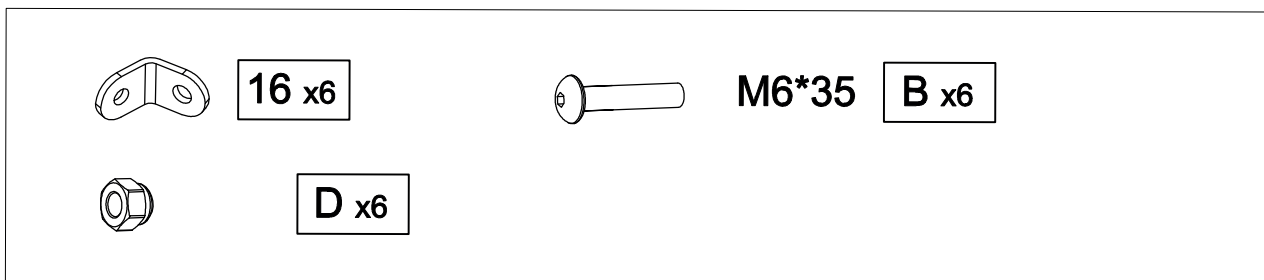
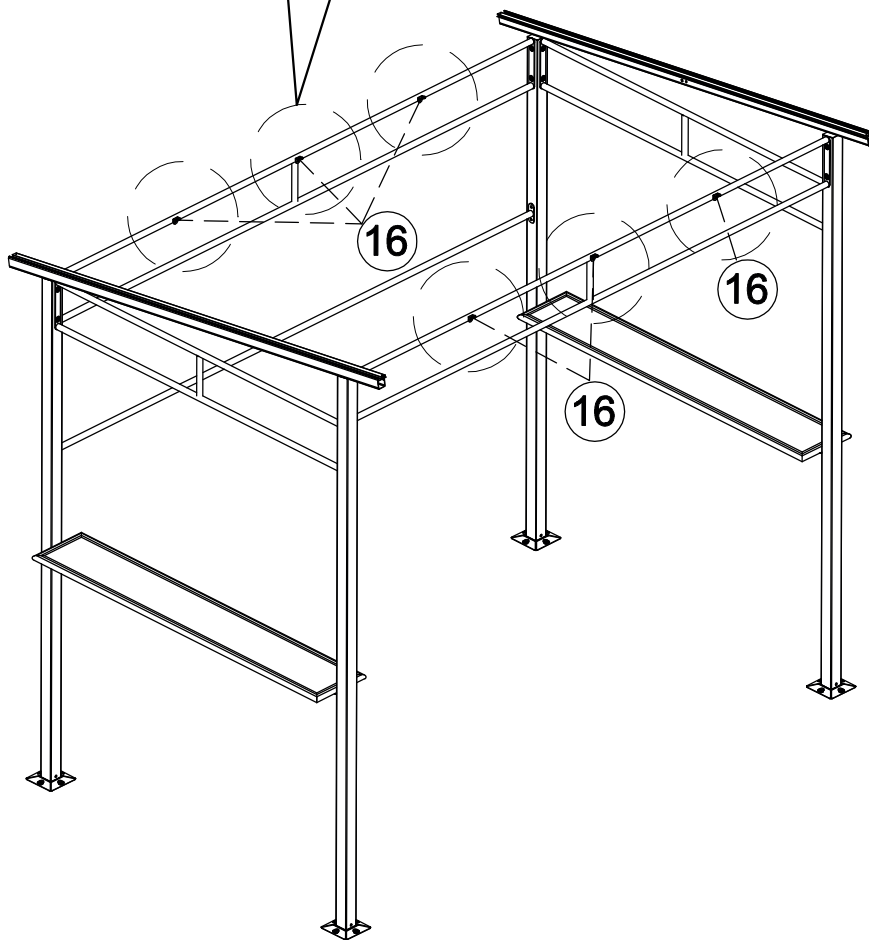
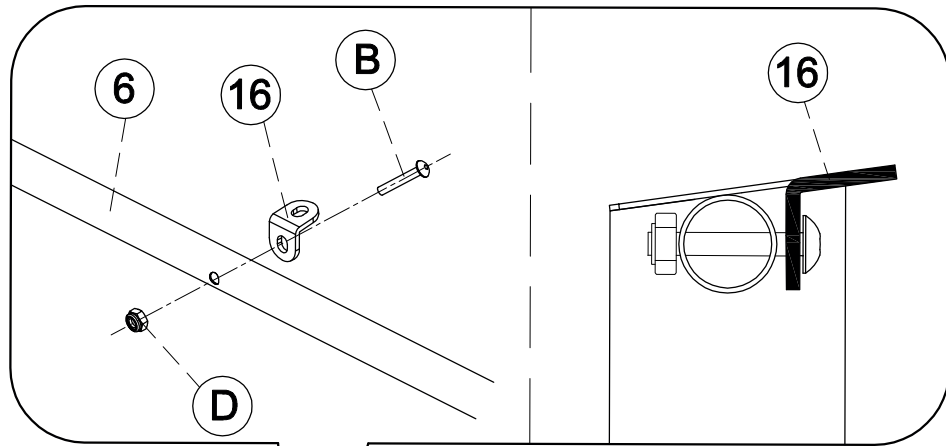

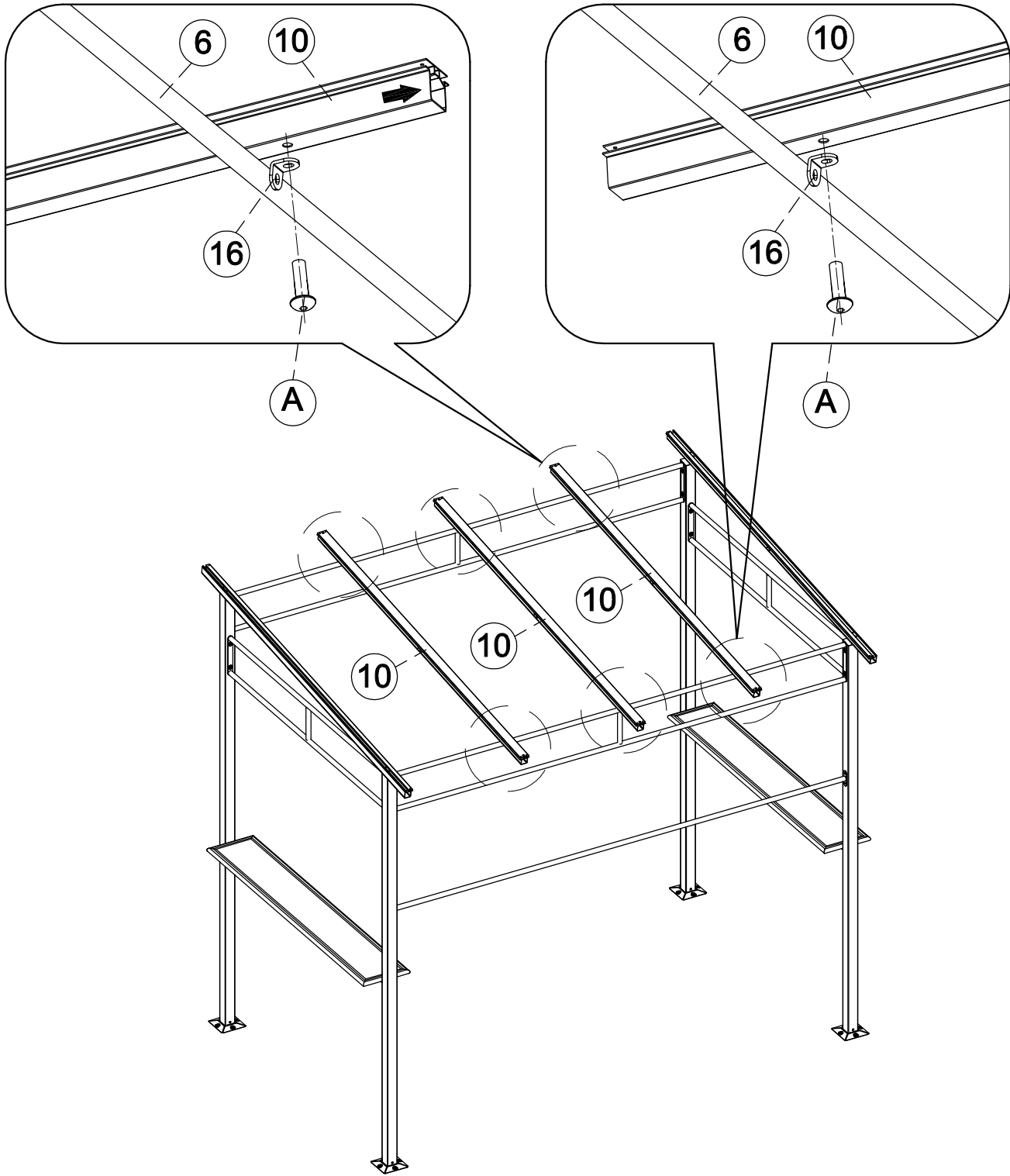

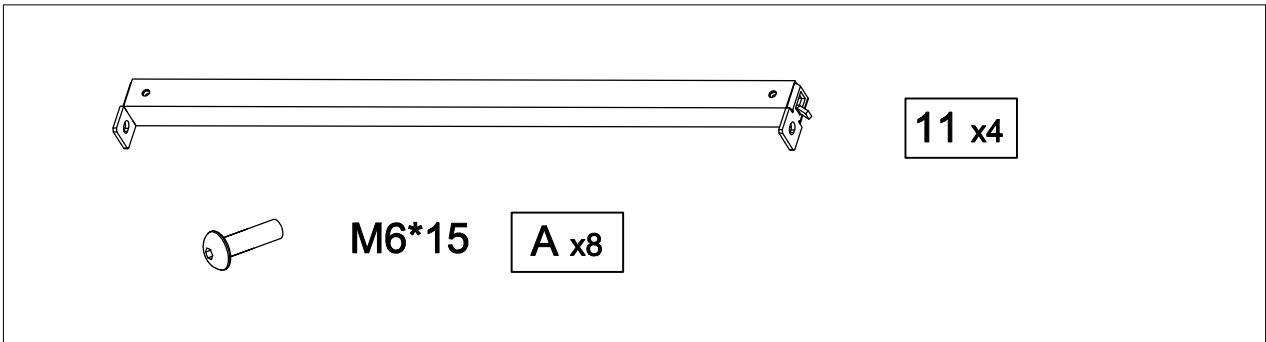
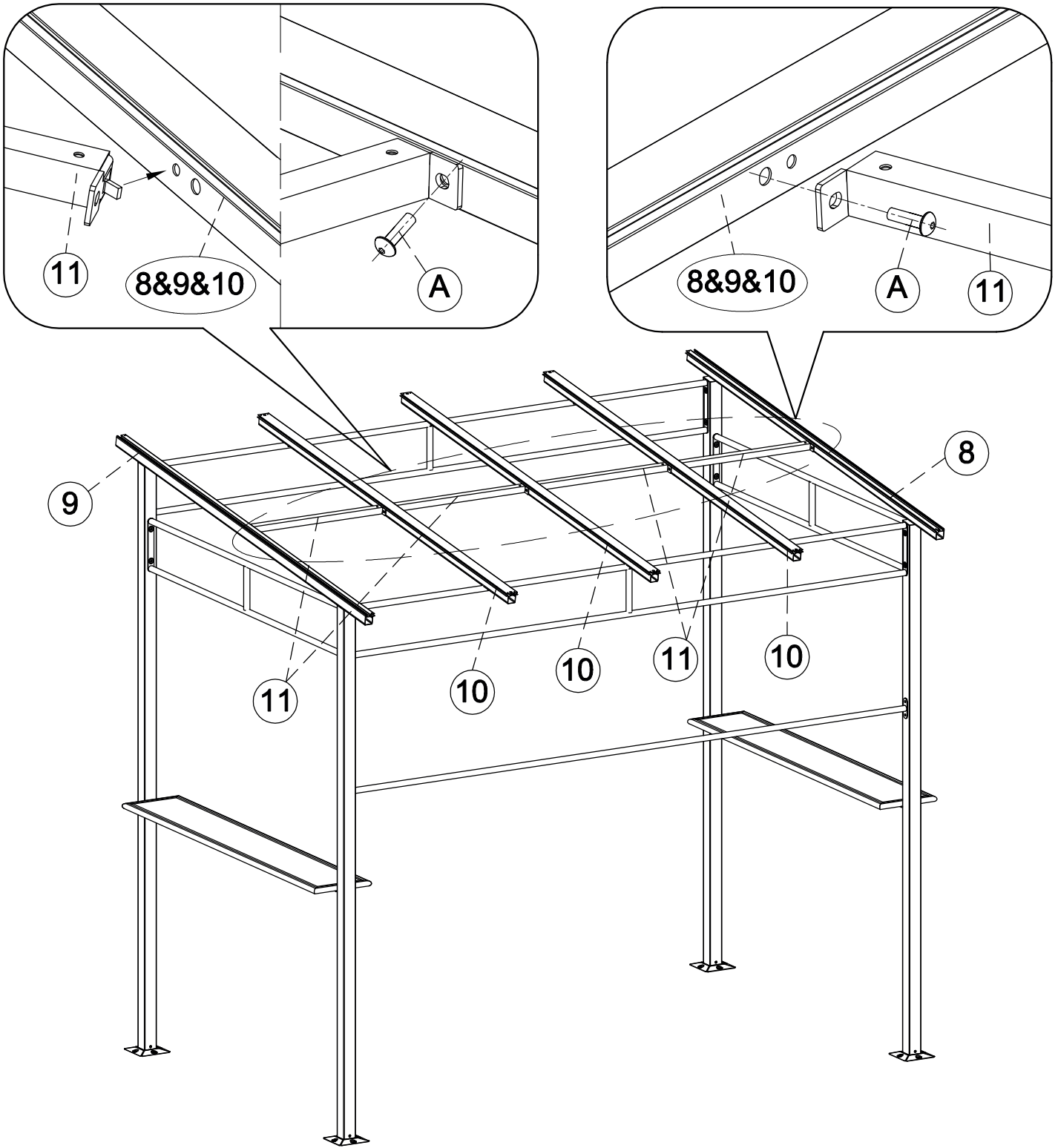

	10 x3
	M6*15
	A x6

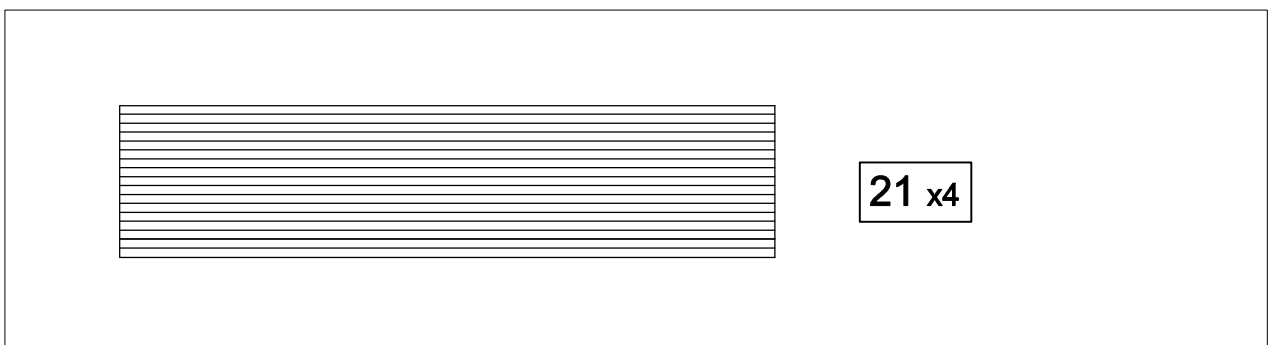
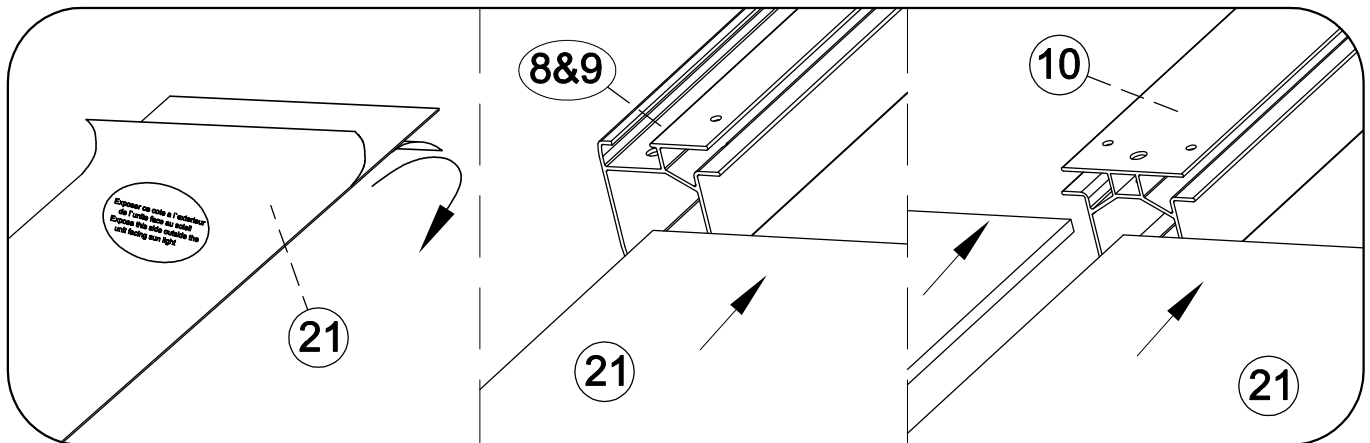
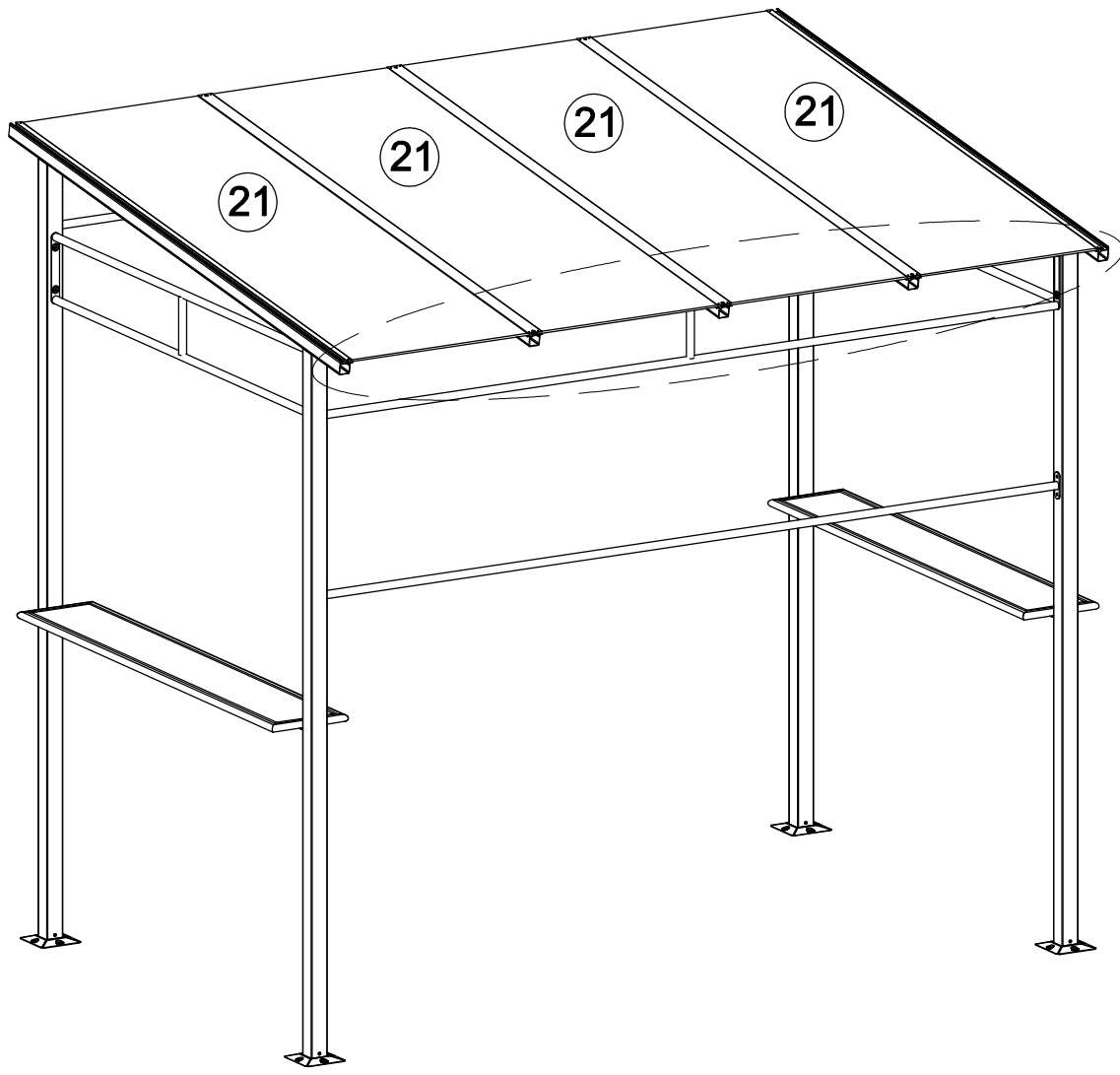

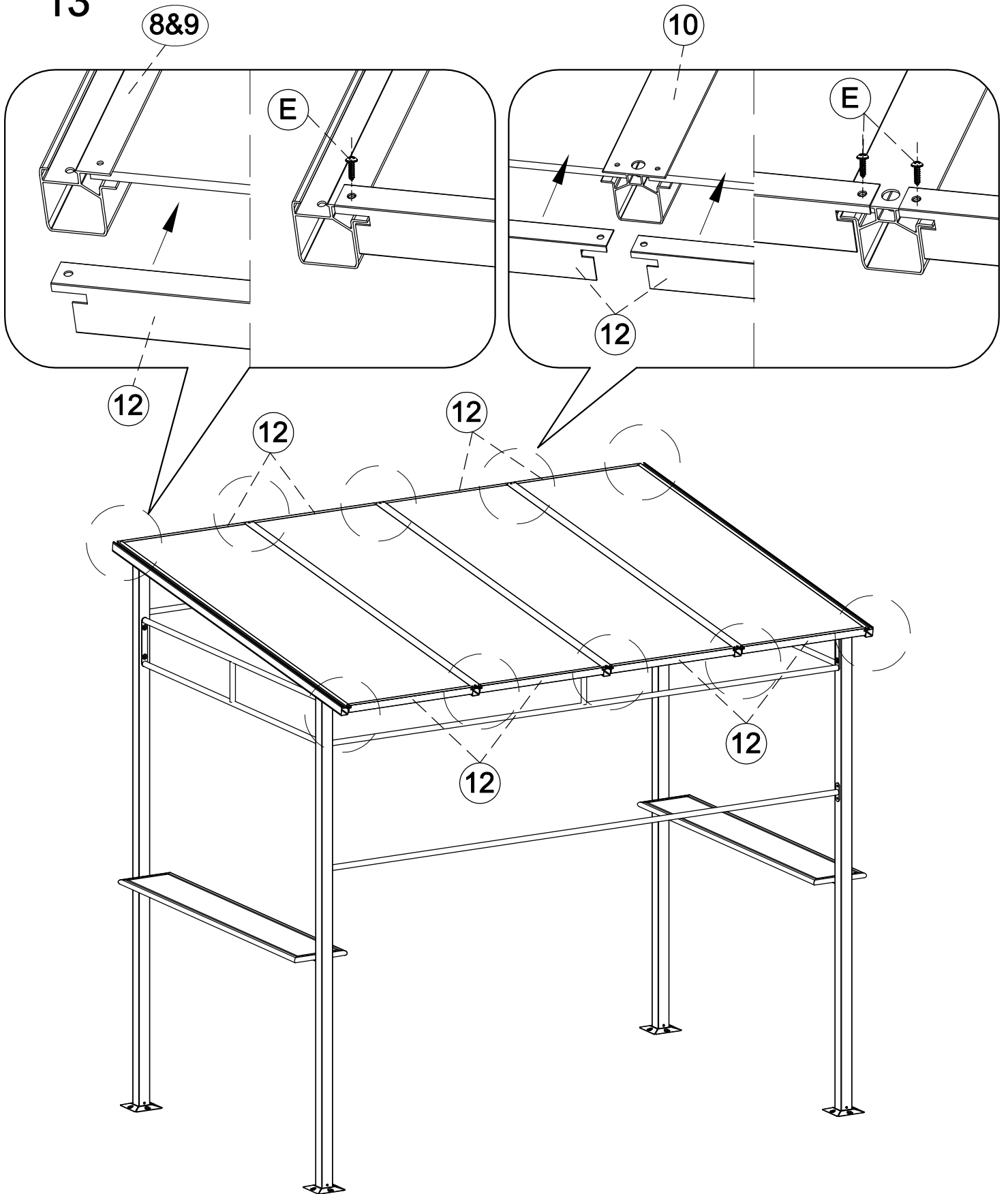

13



	<b>12 x6</b>
	<b>E x16</b>

14

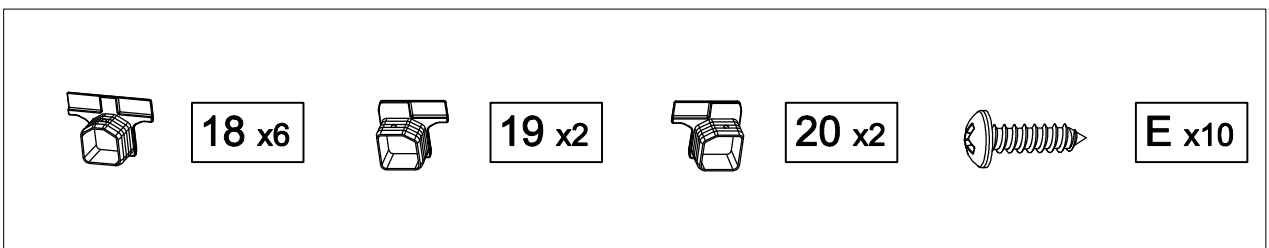
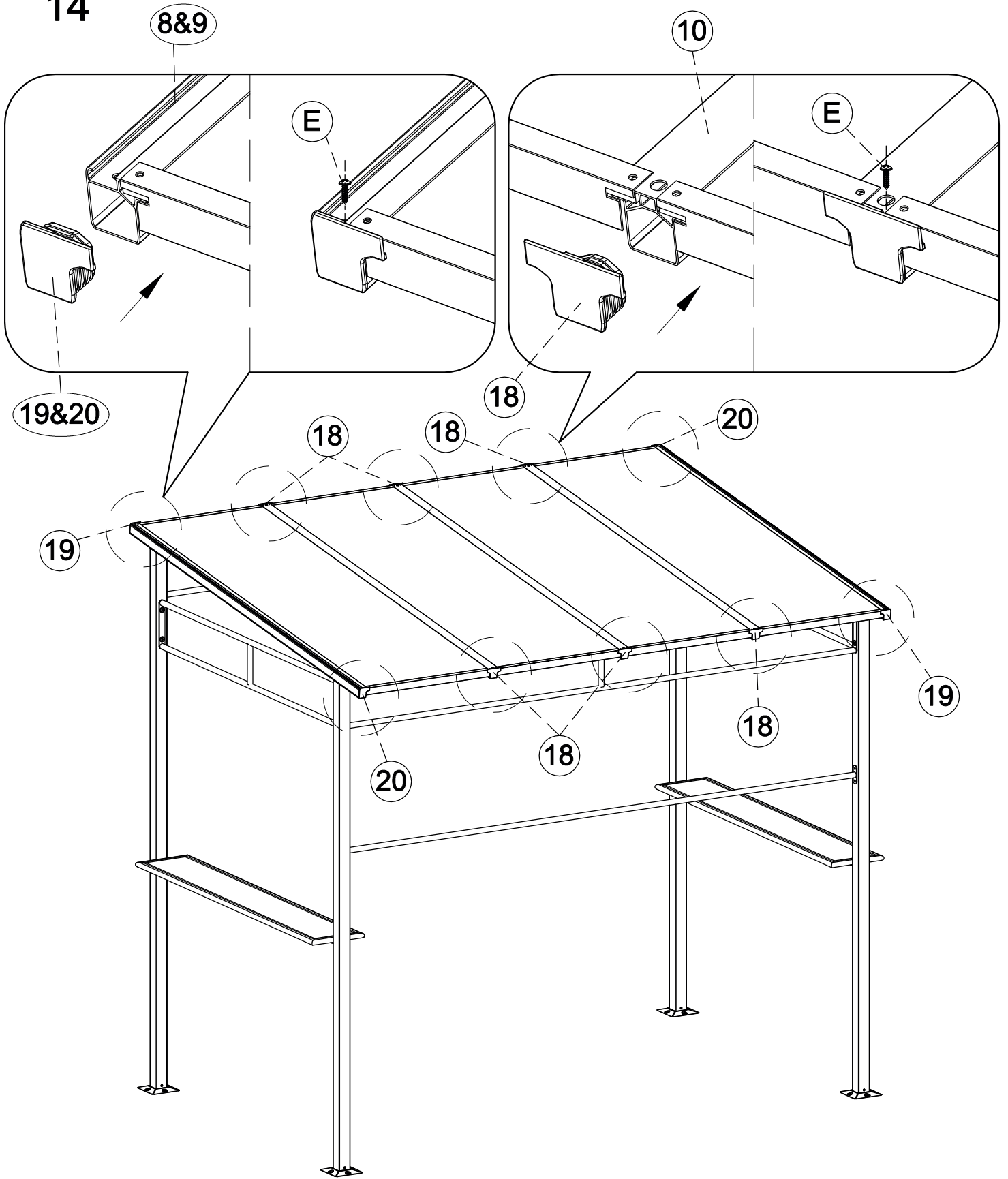

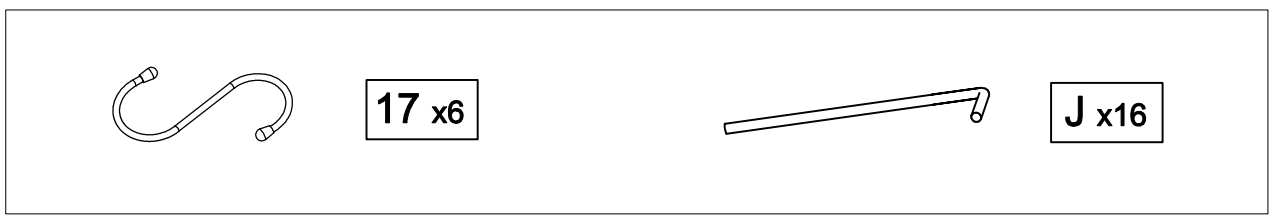
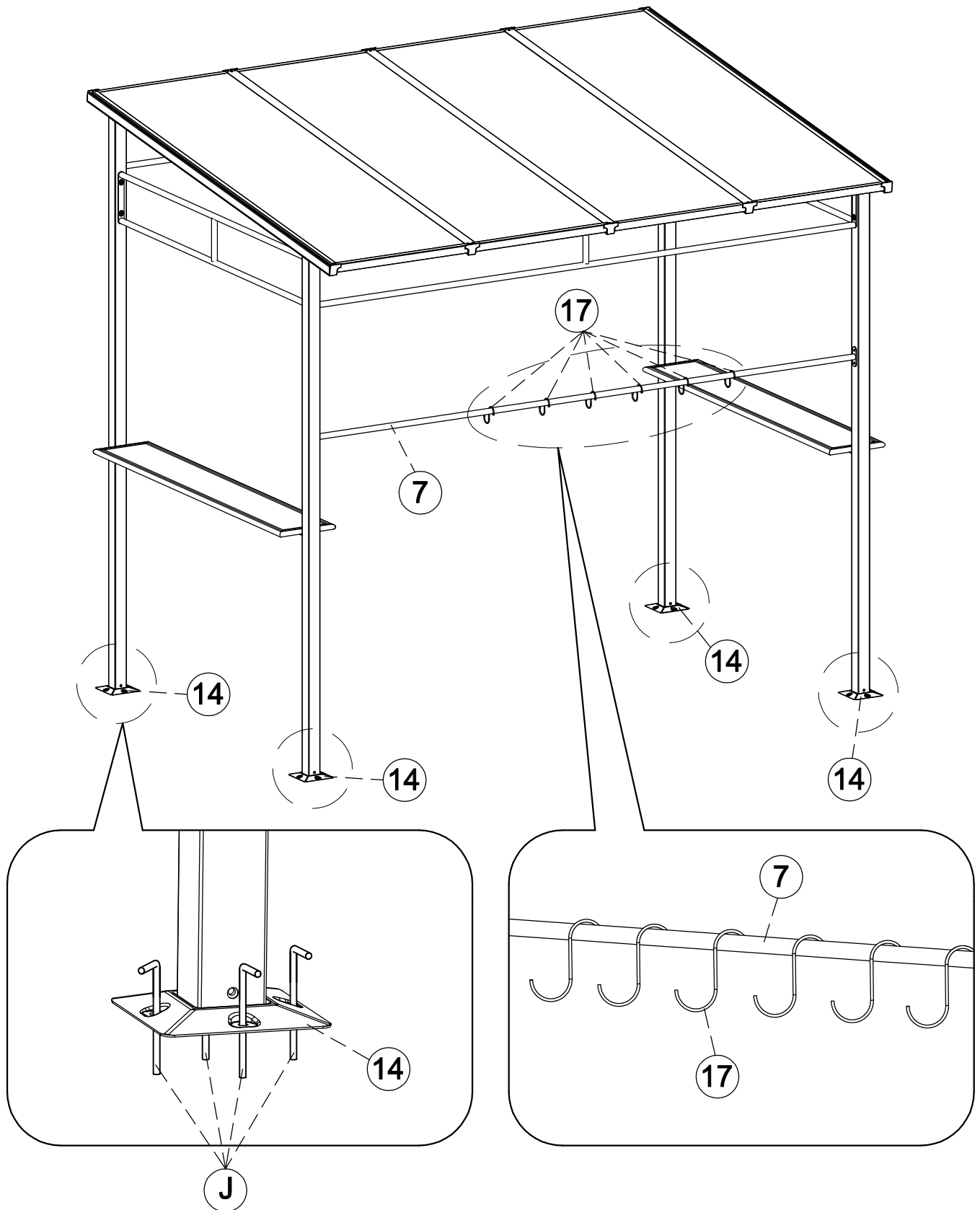

## DE Gebrauchsanweisung

Gartenpavillon

# WICHTIG, FÜR SPÄTERE BEZUGNAHME AUFBEWAHREN: SORGFÄLTIG LESEN

## Bestimmungsgemäßer Gebrauch

Der Gartenpavillon ist für den Schutz vor Sonne und leichtem Wind bestimmt.

Das Produkt ist nicht für den gewerblichen Gebrauch bestimmt.

## Allgemeine Sicherheitshinweise

- Bewahren Sie alle Gebrauchsanweisungen und Sicherheitshinweise für die Zukunft auf.
- Sämtliche Teile des Produktes müssen richtig montiert sein.
- Produkt von offenen Flammen fernhalten.



**ACHTUNG! Achtung!** Bei stärkerem Regen, Wind oder Schneefall muss der Gartenpavillon abgebaut werden.

## Montage



**ACHTUNG! Gefahr von Produktschäden!** Das Produkt muss auf festem, ebenem und ausreichend tragfähigem Untergrund montiert werden. Eine Montage auf unzureichendem Untergrund beeinträchtigt die Stabilität des Produktes.

- Nach der Montage alle Verbindungen überprüfen.
- Nach der Montage den Gartenpavillon mit je zwei Haken am Untergrund befestigen.

## Pflege, Aufbewahrung, Entsorgung

### Reinigung und Pflege



**ACHTUNG! Schäden durch Umwelteinflüsse!** Setzen Sie das Produkt nicht unnötig der Witterung aus.

- Beachten Sie bei der Verwendung von Reinigungs- und Pflegemitteln die Hinweise des Herstellers.
- Verbindungen regelmäßig prüfen.

### Lagerung und Transport

- Produkt nicht unnötig der Witterung aussetzen.
- Produkt beim Transport vor Beschädigungen schützen.
- Das Produkt ist frostempfindlich. Überwintern Sie das Produkt an einem trockenen, gut belüfteten Ort.

### Verpackung entsorgen

Die Verpackung besteht aus Karton und entsprechend gekennzeichneten Kunststoffen, die wiederverwertet werden können.



- Führen Sie diese Materialien der Wiederverwertung zu.

## IT Manuale di istruzioni

Gazebo da giardino

# IMPORTANTE, CONSERVARE PER EV. CONSULTAZIONI FUTURE: LEGGERE ATTENTAMENTE

## Utilizzo conforme

Il pavillon da giardino è progettato come protezione da sole e vento leggero.

Il prodotto non è per utilizzo commerciale.

## Norme generali di sicurezza

- Conservi tutti i manuali delle istruzioni e le indicazioni di sicurezza per il futuro.
- Tutti i componenti del prodotto devono essere montati adeguatamente.
- Tenere il prodotto lontano da fiamme vive.



**AVVISO! Attenzione!** In caso di pioggia forte, vento o neve, il pavillon deve essere smontato.

## Montaggio



**AVVISO! Pericolo di danni al prodotto!** Il prodotto deve essere montato su un fondo stabile, piano e sufficientemente portante. Un montaggio su un fondo con caratteristiche insufficienti influenza la stabilità del prodotto.

- Dopo il montaggio controllare tutti i collegamenti.
- Dopo il montaggio del pavillon da giardino fissare con due ganci sul fondo.

## Manutenzione, conservazione, smaltimento

### Pulizia e manutenzione



**AVVISO! Danni per influssi ambientali!** Non esponga il prodotto alle intemperie se non è necessario.

- Osservi le indicazioni del fabbricante quando utilizza prodotti di pulizia e manutenzione.
- Controllare regolarmente i collegamenti.

### Conservazione e trasporto

- Non esporre il prodotto agli agenti atmosferici se non è necessario.
- Proteggere il prodotto da danni durante il trasporto.
- Il prodotto teme il ghiaccio. Metta il prodotto, per l'inverno, in un posto asciutto e ben areato.

### Smaltire l'imballo

L'imballaggio è composto da cartone e particolari in plastica adeguatamente contrassegnati per essere riciclati.

- Porti questi materiali alla rivalutazione.



## FR Manuel d'utilisation

Pavillon de jardin

# IMPORTANT ; A CONSERVER POUR UNE RÉFÉRENCE ULTÉRIEURE : À LIRE ATTENTIVEMENT

## Utilisation conforme

Le pavillon de jardin sert à se protéger du soleil et du vent

Ce produit n'est pas conçu pour une utilisation professionnelle.

## Consignes générales de sécurité

- Conservez soigneusement le mode d'emploi et les consignes de sécurité pour les consulter en cas de besoin.
- Toutes les pièces du produit doivent être correctement montées.
- tenir ce produit éloigné de toute flamme.



**AVIS ! Attention !** Le pavillon de jardin doit être démonté en cas de forte pluie, de vent violent ou de chute de neige.

## Montage



**AVIS ! Risque de détérioration du produit !** Le produit doit être placé sur un support stable, plat et suffisamment porteur. Tout montage sur un support incorrect porte préjudice à la stabilité du produit.

- Vérifiez tous les assemblages après le montage.
- Après le montage du pavillon assurer son ancrage au sol avec deux crochets de chaque côté.

## Entretien, stockage, élimination

### Nettoyage et entretien



**AVIS ! Déteriorations par les intempéries !** N'exposez pas inutilement le produit aux intempéries.

- Respectez les indications du fabricant lors de l'utilisation de produits de nettoyage et d'entretien.
- Vérifier régulièrement les assemblages.

### Stockage et transport

- Ne pas exposer inutilement ce produit aux intempéries.
- Protégez ce produit contre toute détérioration durant son transport.
- Le produit est sensible au gel. Durant l'hiver, conservez le produit dans un lieu sec et bien aéré.

### Mise au rebut de l'emballage

L'emballage se compose de carton et de matières plastiques marquées en conséquence qui peuvent être recyclés.

- Éliminez ces matériaux en les conduisant au recyclage.



## GB Operating instructions

Garden pavilion

# IMPORTANT, KEEP FOR REFERENCE AT A LATER DATE: READ CAREFULLY

## Intended use

The garden pavilion is intended to protect against sunshine and light wind.

The product is not intended for trade or business use.

## General safety instructions

- Retain all instructions for use, and safety instructions for the future.
- All parts of the product must be correctly assembled.
- Keep the product away from open flames.

 **NOTICE! Attention!** The garden pavilion must be dismantled in strong wind, rain, or falling snow.

## Fitting

 **NOTICE! Hazard resulting from damage to the product!** The product must be set up on a level and sufficiently strong surface. If the surface is insufficiently strong, the stability of the product will be endangered.

- After set-up, check all connections.
- After setting up the garden pavilion, fix the feet to the ground surface with two hooks each.

## Storing, disposal, transport

### Cleaning and care

 **NOTICE! Hazard from environmental effects!** Do not expose the product to the weather unnecessarily.

- Follow the manufacturer's instructions when using cleaning and care products.
- Regularly check the connections.

### Storage and transport

- Do not expose the product to the weather unnecessarily.
- Protect the product from damage when transporting it.
- The product is sensitive to frost. Store the product for the winter where it is dry and well ventilated.

### Disposing of the packaging

The packaging consists of cardboard and correspondingly marked plastics that can be recycled.

- Make these materials available for recycling.



## CZ Návod k použití

Zahradní besídka

# DŮLEŽITÉ UPOZORNĚNÍ, USCHOVEJTE PRO POUŽITÍ V BUDOUCNU: DŮKLADNĚ SI PŘEČTĚTE

## Použití přiměřené určení

Zahradní besídka je určena pro ochranu před sluncem a mírným větrem.

Výrobek není určen pro profesionální použití.

## Všeobecné bezpečnostní pokyny

- Všechny návody k použití a bezpečnostní pokyny si dobře uložte pro pozdější použití.
- Veškeré části výrobku musí být správně namontovány.
- Udržujte výrobek mimo dosah otevřeného ohně.

 **OZNAMENÍ! Pozor!** Při silnějším dešti, větru nebo sněžení musí být zahradní besídka demontována.

## Montáž

 **OZNAMENÍ! Nebezpečí poškození výrobku!** Výrobek musí být montován na pevném, rovném a dostatečně únosném podkladu. Montáž na nevyhovujícím podkladu negativně ovlivňuje stabilitu výrobku.

- Po montáži zkontrolujte všechny spoje.

- Po montáži upevněte zahradní besídka vždy dvěma háky k podkladu.

## Péče, uložení, likvidace

### Čištění a péče

 **OZNAMENÍ! Poškození okolními vlivy!** Nevystavujte výrobek zbytečně povětrnostním vlivům.

- Při použití čisticích a ošetřovacích prostředků dbejte na pokyny výrobce.
- Pravidelně kontrolujte spoje.

### Skladování a přeprava

- Nevystavujte výrobek zbytečně povětrnostním vlivům.
- Při transportu chraňte výrobek před poškozením.
- Výrobek je citlivý na mraz. Na zimu jej ukládejte na suché, dobře větrané místo.

### Likvidace balení

Balení se skládá z kartonu a příslušně označených plastů, které mohou být recyklovány.

- Předajte tyto části na recyklaci.



## SK Návod na použitie

Záhradná besiedka

# DŮLEŽITÉ, UCHOVAJTE PRE BUDÚCE POUŽITIE: DŮKLADNE SI PREČÍTAJTE

## Používanie v súlade s určením

Záhradná besiedka je určená na ochranu pred slnkom a slabým vetrom.

Výrobok nie je určený na komerčné použitie.

## Všeobecné bezpečnostné upozornenia

- Všetky návody na použitie a bezpečnostné pokyny uschovajte pre neskoršie použitie.
- Všetky časti výrobku sa musia správne namontovať.
- Výrobok držte mimo dosahu otvorených plameňov.

 **POZOR! Pozor!** Pri prudkejšom daždi, vetre alebo snežení sa záhradná besiedka musí demontovať.

## Montáž

 **POZOR! Nebezpečenstvo poškodenia výrobku!** Výrobok sa musí montovať na pevnom, rovnom a dostatočne nosnom podklade. Montáž na nedostatočnom podklade nepriaznivo vplyva na stabilitu výrobku.

- Po montáži skontrolujte všetky spoje.
- Po montáži záhradnej besiedky pripevnite ju k podkladu pomocou dvoch hákov.

## Údržba, úschova, likvidácia

### Čistenie a starostlivosť

 **POZOR! Poškodenie v dôsledku vplyvov okolia!** Tento výrobok zbytočne nevystavujte vplyvom počasia.

- Pri používaní čistiacich prostriedkov a prostriedkov na údržbu sa riadte pokynmi výrobcu.
- Pravidelne kontrolujte spoje.

### Skladovanie a preprava

- Výrobok zbytočne nevystavujte vplyvom počasia.
- Pri preprave výrobok chráňte pred poškodením.
- Výrobok je citlivý na mraz. Výrobok prezimujte na suchom, dobre vetranom mieste.

### Likvidácia obalu

Obal pozostáva z kartónu a zodpovedajúco označených plastov, ktoré sa môžu opätovne použiť.

- Tieto materiály odovzdajte na opätovné využitie.



## PL Instrukcje obsługi

Pawilon ogrodowy

# WAŻNE, ZACHOWAĆ NA POTRZEBY PÓZNIJSZYCH ZASTOSOWAŃ: DO- KŁADNIE PRZECZYTAĆ

## Użycie zgodne z przeznaczeniem

Pawilon ogrodowy przeznaczony jest do ochrony przed słońcem i lek- kim wiatrem.

Produkt nie jest przeznaczony do zastosowania w celach zarobko- wych.

## Ogólne wskazówki bezpieczeństwa

- Przechowywać wszystkie instrukcje obsługi i wskazówki bezpie- czeństwa do przyszłego wykorzystania.
- Wszystkie części produktu muszą być właściwie zamontowane.
- Produkt trzymać z daleka od ognia.



**UWAGA! Uwaga!** Przy silnym deszczu, wietrze lub śniegu pawilon należy rozmontować.

## Montaż



**UWAGA! Niebezpieczeństwo uszkodzenia produktu!** Produkt należy ustawić na mocnym, równym i dostatecznie nośnym podłożu. Ustawienie na niewłaściwym podłożu pogarsza stabilność produktu.

- Po zakończeniu montażu sprawdzić wszystkie połączenia.
- Po montażu pawilon ogrodowy przymocować do podłoża przy pomocy dwóch haków na każdą nogę.

## Konserwacja, przechowywanie, utylizacja

### Czyszczenie i konserwacja



**UWAGA! Szkody spowodowane wpływem środowiska!** Nie narażać niepotrzebnie produktu na złe warunki atmosferyczne.

- Przy używaniu środków czyszczących i pielęgnacyjnych należy przestrzegać wskazówek producenta.
- Regularnie sprawdzać połączenia.

### Magazynowanie i transport

- Produktu nie wystawiać niepotrzebnie przy złej pogodzie.
- Podczas transportu chronić produkt przed uszkodzeniami.
- Produkt jest wrażliwy na mróz. Produkt przechowywać zimą w suchym, dobrze przewietrzanym miejscu.

### Usuwanie opakowania

Opakowanie składa się z kartonu i odpowiednio oznakowa- nych tworzyw sztucznych, które można ponownie wykorzy- stać.

- Oddać te materiały do ponownego wykorzystania.



## SI Priročnik za uporabo

Vrtni paviljon

# SHRANITE ZA KASNEJŠI VPOGLED: SKRBNO PREBERITE

## Pravilna uporaba

Vrtni paviljon je namenjen zaščiti pred soncem in rahlim vetrom.

Proizvod ni primeren za komercialno uporabo.

## Splošni varnostni napotki

- Vse priročnike za uporabo in varnostna navodila shranite za pri- hodnjo uporabo.
- Vsi deli proizvoda morajo biti pravilno montirani.
- Proizvod naj se nahaja stran od odprtega ognja.



**OBVESTILO! Pozor!** Pri močnem dežju, vetru ali sneženju je treba vrtni paviljon demontirati.

## Montaža



**OBVESTILO! Nevarnost poškodb proizvoda!** Proizvod je treba montirati na trdno, ravno in dovolj nosilno podlago. Montaža na nezadostno podlago vpliva na stabilnost proi- zvoda.

- Po montaži preverite vse povezave.
- Po montaži pritrdite vrtni paviljon na podlago z dvema kavljema.

## Vzdrževanje, shranjevanje, odstranjevanje

### Čiščenje in vzdrževanje



**OBVESTILO! Poškodbe zaradi vplivov okolja!** Če ni pot- rebno, proizvoda ne izpostavljajte vremenskim vplivom.

- Pri uporabi čistil in sredstev za vzdrževanje upoštevajte napotke proizvajalca.
- Povezave redno preverite.

### Shranjevanje in transport

- Če ni potrebno, proizvoda ne izpostavljajte vremenskim vplivom.
- Pri transportu proizvod zavarujte pred poškodbami.
- Proizvod je občutljiv na mraz. Pozimi proizvod shranite na suhem, dobro prezračenem mestu.

### Odlaganje embalaže med odpadke

Embalaža vsebuje karton in ustrezno označene umetne mase, ki se lahko reciklirajo.

- Te materiale namenite za reciklažo.



## HU Használati utasítás

Kerti szaletlj

# FONTOS! KÉRJÜK, ŐRIZZE MEG KÉ- SŐBBI HIVATKOZÁSUL: OLVASSA EL FIGYELMESEN.

## Rendeltetészerű használat

A kerti pavilon napsütés és enyhe szél ellen véd.

A termék nem ipari felhasználásra szolgál.

## Általános biztonsági előírások

- A használati utasításokat őrizze meg a későbbi felhasználásra.
- A termék összes részét megfelelően kell összeszerelni.
- Tartsa távol a nyílt lángtól.



**FIGYELEM! Figyelem!** Nagyobb eső, szél vagy hóesés előtt a pavilont le kell bontani.

## Szerelés



**FIGYELEM! A termék károsodásának veszélye!** A ter- méket szilárd, sík és megfelelő teherbírású talajra kell állí- tani. Nem megfelelő aljzatra szerelve romlik a termék stabi- litása.

- Összeszerelés után ellenőrizze az összes elem csatlakozását.
- Összeszerelés után a kerti pavilont két-két horoggal rögzítse a talajhoz.

## Ápolás, tárolás, selejtezés

### Tisztítás és ápolás



**FIGYELEM! A környezeti hatásoktól károsodhat!** Ne tegye ki feleslegesen az időjárás hatásainak.

- A tisztító- és ápolószerek alkalmazása során vegye figyelembe a gyártók előírásait.
- Rendszeresen ellenőrizze a kötéseket.

### Szállítás és tárolás

- Ne tegye ki feleslegesen az időjárás hatásainak.
- Szállításkor óvja a sérüléstől.
- A termék fagyérzékeny. A terméket száraz, jól szellőző helyen telettesse át.

### A csomagolás selejtezése

A csomagolás anyaga karton és megfelelően jelölt műanyag, ami újra hasznosítható.

- Ezeket juttassa el az újrahasznosításba.



## BA/HR Priručnik za upotrebu

Vrtni paviljon

# VAŽNO, POHRANITE ZA KASNIJI UVID: PAŽLJIVO PROČITAJTE

## Uporaba u skladu s odredbama

Vrtni paviljon je namijenjen zaštitu od sunca i slabog vjetra.

Proizvod nije namijenjen profesionalnoj uporabi.

## Opće sigurnosne upute

- Sačuvajte sve upute za uporabu i sigurnosne upute radi buduće uporabe.
- Svi dijelovi proizvoda se moraju ispravno montirati.
- Proizvod udaljite od otvorene vatre.



**PAŽNJA! Pažnja!** Pri jakoj kiši, vjetru ili snijegu, vrtni paviljon se mora rasklopiti.

## Montaža



**PAŽNJA! Opasnost od oštećenja proizvoda!** Proizvod se mora montirati na čvrstoj, ravnoj i dovoljno nosivoj podlozi. Montaža na podlozi koja ne ispunjava ove zahtjeve smanjuje stabilnost proizvoda.

- Nakon montaže provjerite sve veze.
- Nakon montaže pričvrstite vrtni paviljon za podlogu sa po dvije kuke.

## Njega, odlaganje i odlaganje na otpad

### Čišćenje i njega



**PAŽNJA! Oštećenja izazvana vremenskim utjecajima!** Proizvod bez potrebe ne izlažite vremenskim nepogodama.

- Pri uporabi sredstava za čišćenje i njegu, obratite pažnju na navode proizvođača.
- Redovno provjeravajte veze.

### Skladištenje i transport

- Proizvod ne izlažite bez potrebe vremenskim nepogodama.
- Zaštitite proizvod pri transportu od oštećenja.
- Proizvod je osjetljiv na mraz. Proizvod preko zime odložite na suhom i dobro prozračenom mjestu.

### Odlaganje pakiranja na otpad

Pakiranje se sastoji od kartona i odgovarajuće označenih umjetnih materijala koji se mogu reciklirati.

- Ove materijale dajte na ponovnu preradu i uporabu.



## GR Οδηγίες χρήσης

Κιόσκι κήπου

## ΣΗΜΑΝΤΙΚΟ, ΦΥΛΑΣΣΕΤΕ ΓΙΑ ΜΕΛΛΟΝΤΙΚΗ ΑΝΑΦΟΡΑ: ΔΙΑΒΑΣΤΕ ΠΡΟΣΕΚΤΙΚΑ

### Προβλεπόμενη χρήση

Το κιόσκι κήπου προορίζεται για την προστασία από τον ήλιο και τον ελαφρύ άνεμο.

Το προϊόν δεν προορίζεται για επαγγελματική χρήση.

### Γενικές υποδείξεις ασφαλείας

- Φυλάσσετε όλες τις οδηγίες χρήσης και τις υποδείξεις ασφαλείας για το μέλλον.
- Όλα τα εξαρτήματα του προϊόντος πρέπει να είναι σωστά συναρμολογημένα.
- Κρατάτε το προϊόν μακριά από ανοιχτές φλόγες.



**ΠΡΟΣΟΧΗ! Προσοχή!** Σε περίπτωση ισχυρής βροχής και χιονόπτωσης ή ισχυρού ανέμου, το κιόσκι κήπου πρέπει να αποσυναρμολογείται.

### Συναρμολόγηση



**ΠΡΟΣΟΧΗ! Κίνδυνος από ζημιές στο προϊόν!** Το προϊόν πρέπει να συναρμολογείται σε μια σταθερή, επίπεδη και επαρκώς ανθεκτική στο βάρος βάση. Η συναρμολόγηση σε βάση χωρίς επαρκή αντοχή επηρεάζει αρνητικά τη σταθερότητα του προϊόντος.

- Μετά τη συναρμολόγηση ελέγχετε όλες τις συνδέσεις.
- Μετά τη συναρμολόγηση στερεώστε το κιόσκι κήπου στη βάση με δύο γάντζους.

### Περιποίηση, αποθήκευση, διάθεση

#### Καθαρισμός και περιποίηση



**ΠΡΟΣΟΧΗ! Πρόκληση ζημιών εξαιτίας περιβαλλοντικών επιδράσεων!** Μην εκθέτετε το προϊόν άσκοπα στις καιρικές συνθήκες.

- Κατά τη χρήση μέσω καθαρισμού και περιποίησης λαμβάνετε υπόψη τις υποδείξεις του κατασκευαστή.
- Ελέγχετε τακτικά τις συνδέσεις.

### Αποθήκευση και μεταφορά

- Μην εκθέτετε το προϊόν άσκοπα στις καιρικές συνθήκες.
- Κατά τη μεταφορά να προστατεύετε το προϊόν από βλάβες.
- Το προϊόν είναι ευαίσθητο στον παγετό. Αποθηκεύετε το προϊόν κατά το χειμώνα σε έναν ξηρό, καλά αεριζόμενο χώρο.

### Διάθεση της συσκευασίας

Η συσκευασία αποτελείται από χαρτόνι και πλαστικά με αντίστοιχη σήμανση, τα οποία μπορούν να ανακυκλωθούν.

- Διαθέτετε αυτά τα υλικά προς ανακύκλωση.



## NL Gebruiksaanwijzing

Tuinpaviljoen

## BELANGRIJK, BEWAREN VOOR LATERE RAADPLEGING: ZORGVULDIG LEZEN

### Gebruik volgens de voorschriften

Het tuinpaviljoen is bedoeld voor het beschermen tegen de zon en lichte wind.

Het product is uitsluitend voor particulier gebruik bestemd.

### Algemene veiligheidsinstructies

- Bewaar alle gebruiksaanwijzingen en veiligheidsinstructies voor toekomstig gebruik.
- Alle onderdelen van het product moeten correct gemonteerd zijn.
- Product uit de buurt van open vlammen houden.



**LET OP! Waarschuwing!** Bij hevige regen, wind of sneeuw, moet het tuinpaviljoen worden gedemonteerd.

### Montage



**LET OP! Risico op productschade!** Het product moet op een vaste, egale en voldoende solide ondergrond worden gemonteerd. Een montage op een verkeerde ondergrond beïnvloedt de stabiliteit van het product.

- Na de montage alle verbindingen controleren.
- Na de montage het tuinpaviljoen met telkens twee haken vastmaken aan de ondergrond.

### Onderhoud, opslag, verwijdering

#### Reiniging en onderhoud



**LET OP! Schade door invloeden uit de omgeving!** Stel het product niet onnodig bloot aan weersomstandigheden!

- Houd rekening met de instructies van de fabrikant bij het gebruiken van reinigings- en onderhoudsmiddelen.
- Verbindingen regelmatig controleren.

#### Opslag en transport

- Product niet onnodig blootstellen aan weersomstandigheden.
- Product bij transport beschermen tegen schade.
- Het product is gevoelig voor vorst. Bewaar het product tijdens de winter op een droge, goed geventileerde plaats.

#### Verpakking verwijderen

De verpakking bestaat uit recyclebaar karton en overeenkomstig aangegeven recyclebare kunststoffen.

- Gooi dit materiaal bij recycleafval.



## SE Bruksanvisning

Trädgårdspaviljong

## VIKTIGT, SPARAS FÖR SENARE BRUK: LÄSES NOGGRANT

### Avsedd användning

Trädgårdspaviljongen är avsedd som skydd mot sol och lätt vind. Produkten är avsedd endast för icke-kommersiell användning.

### Allmänna säkerhetsanvisningar

- Spara alla bruks- och säkerhetsanvisningar för framtida bruk.
- Kontrollera att alla produkt delar är korrekt monterade.
- Håll produkten borta från öppen eld.

 **OBS! Obs!** Vid kraftigt regn, vind eller snöfall måste paviljongen monteras ned.

## Montering

 **OBS! Risk för produktskador!** Produkten ska monteras på stadigt och jämnt underlag med tillräcklig bärfkraft. Produktens stabilitet kan påverkas negativt om underlaget inte är tillräckligt stabilt.

- Kontrollera alla anslutningar efter monteringen.
- Fäst paviljongen efter monteringen med vardera två krokar i underlaget.

## Underhåll, förvaring, bortskaffande

### Rengöring och skötsel

 **OBS! Skador genom påverkan utifrån!** Utsätt inte produkten för väder och vind i onödan.

- Beakta tillverkarens anvisningar vid användning av rengörande och vårdande medel.
- Kontrollera anslutningar regelbundet.

### Förvaring och transport

- Utsätt inte produkten för väder och vind i onödan.
- Skydda produkten mot skador vid transport.
- Produkten är frostkänslig. Vinterförvara produkten på en torr, välventilerad plats.

### Bortskaffa förpackningen

Förpackningen består av kartong och uppmärkta plaster som kan återvinnas.

- Lämna dessa material till återvinningen.



## FI Käyttöohje

Puutarhapaviljonki

# TÄRKEÄ, SÄILYÄ MYÖHEMPÄÄ TARVETTA VARTEN: LUE HUOLELLI- SESTI

## Määräystenmukainen käyttö

Puutarhapaviljonki on tarkoitettu suojaamaan auringolta ja kevyeltä tuulelta.

Tuotetta ei ole tarkoitettu kaupalliseen käyttöön.

## Yleiset turvallisuusohjeet

- Säilytä käyttöohje ja turvallisuusohjeet myöhempää tarvetta varten.
- Tuotteen kaikki osat täytyy asentaa oikein.
- Tuotetta ei saa pitää avotulen lähellä.

 **HUOMIO! Huomio!** Rankkasateella, kovalla tuulella ja lumisateella puutarhapaviljonki täytyy purkaa.

## Asennus

 **HUOMIO! Tuotevahinkojen vaara!** Tuote asennetaan kiinteälle, tasaiselle ja riittävän kuormituksen kestäväälle alustalle. Huono alusta heikentää tuotteen vakautta.

- Tarkista asennuksen jälkeen kaikki liitokset.
- Kiinnitä paviljonki asennuksen jälkeen kahdella koukulla alustaan.

## Hoito, säilytys, hävittäminen

### Puhdistus ja hoito

 **HUOMIO! Ympäristövaikutuksista aiheutuvat vaarat!** Älä jätä tuotetta turhaan epäedullisiin sääolosuhteisiin.

- Huomioi puhdistus- ja hoitoaineita käyttäessäsi valmistajan antamat ohjeet.
- Tarkista liitokset säännöllisesti.

### Varastointi ja kuljetus

- Älä jätä tuotetta turhaan epäedullisiin sääolosuhteisiin.
- Kuljetuksen aikana tuote on suojattava vahingoittumisilta.
- Tuote ei ole pakkasen kestävä. Varastoi tuote talven yli kuivassa, hyvin ilmastoidussa tilassa.

## Pakkauksen hävittäminen

Pakkaus koostuu pahvilaatikosta ja vastaavasti merkityistä muoviosista, jotka voidaan toimittaa kierrätettäväksi.

- Toimita nämä materiaalit uudelleenkäytettäväksi.

