

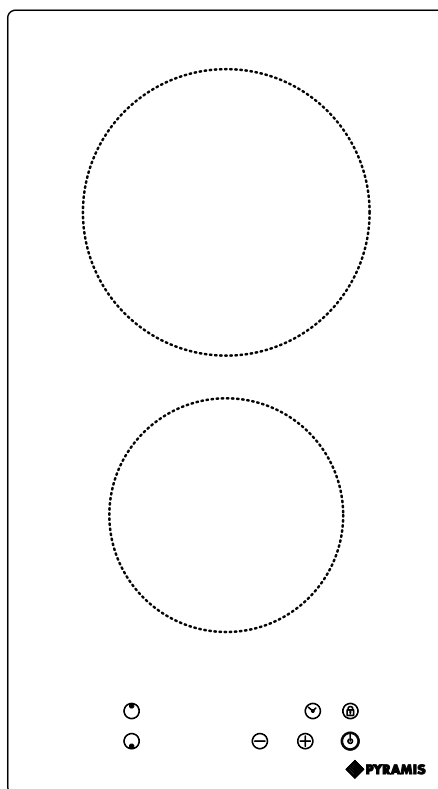

KERAMIKKOCHFELD

Bedienungs-/Installationsanleitung
Touch-Control

Modell: 034075801



Pyramis Deutschland GmbH
Wilhelmstraße 4
35683 Dillenburg Germany

Phone: +49 2771 360070
Mail: info@pyramis.de

SICHERHEITSHINWEISE

Ihre Sicherheit liegt uns am Herzen. Bitte lesen Sie diese Informationen, bevor Sie das Kochfeld in Betrieb nehmen.

INSTALLATION

I Gefahr: Stromschlag

- Trennen Sie das Gerät immer von der Stromversorgung, bevor Sie Arbeiten oder Wartungsarbeiten durchführen.
- Der Anschluss an ein funktionierendes Erdungssystem ist unerlässlich und zwingend erforderlich.
- Änderungen an der elektrischen Hausinstallation dürfen nur von einem qualifizierten Elektriker vorgenommen werden.
- Die Nichtbeachtung dieser Hinweise kann zu einem Stromschlag oder zum Tod führen.

I Gefahr: Schnittverletzungen

- Vorsicht, die Kanten des Einbau-Kochfelds sind scharf.
- Die unvorsichtige Handhabung kann zu Verletzungen oder Schnittverletzungen führen.

II Wichtige Sicherheitshinweise

- Lesen Sie diese Anleitung sorgfältig durch, bevor Sie das Gerät installieren oder in Betrieb nehmen.
- Niemals brennbare Materialien oder Produkte auf dem Gerät abstellen.
- Geben Sie diese Informationen an die Person weiter, die für die Installation des Geräts verantwortlich ist. Dies kann ggf. Ihre Installationskosten senken.
- Um Gefahren zu vermeiden, muss dieses Gerät gemäß dieser Installationsanleitung installiert werden.
- Dieses Gerät darf nur von einem qualifizierten Elektriker ordnungsgemäß installiert und geerdet werden.
- Das Gerät muss an einen Stromkreis angeschlossen werden, der über einen Trennschalter verfügt, der eine vollständige Trennung von der Stromversorgung ermöglicht.
- Die Nichtbeachtung dieser Installationsanweisungen kann zum Erlöschen jeglicher Garantie- oder Haftungsansprüche führen.

BETRIEB UND WARTUNG

I Gefahr: Stromschlag

- Das Kochfeld nicht benutzen, wenn es defekt oder beschädigt ist. Wenn die Oberfläche des Kochfelds bricht oder Risse aufweist, trennen Sie das Gerät sofort von der Stromversorgung (Wandschalter) und wenden Sie sich an einen qualifizierten Techniker.
- Schalten Sie das Kochfeld (am Wandschalter) aus, bevor Sie es reinigen oder warten. Die Nichtbeachtung dieser Hinweise kann zu einem Stromschlag oder zum Tod führen.

I Gefahr: Gesundheit

- Dieses Gerät entspricht den geltenden elektromagnetischen Sicherheitsnormen.

Gefahr: heiße Oberfläche

- Während des Betriebs können zugängliche Teile dieses Geräts so heiß werden, dass sie Verbrennungen verursachen können.
- Lassen Sie Ihren Körper, Ihre Kleidung oder andere Gegenstände außer geeignetem Kochgeschirr nicht mit dem Induktionskochfeld in Berührung kommen, bis die Oberfläche abgekühlt ist.
- Halten Sie Kinder fern.
- Griffe von Kochgeschirr können heiß werden. Achten Sie darauf, dass die Griffe nicht in andere eingeschaltete Kochzonen hineinragen. Drehen Sie die Griffe so, dass sie für Kinder unzugänglich sind.
- Die Nichtbeachtung dieser Hinweise kann zu Verbrennungen und Verbrühungen führen.

I Gefahr: Schnittverletzungen

- Die rasiermesserscharfe Klinge eines Kochfeldschabers liegt frei, wenn die Sicherheitsabdeckung zurückgezogen ist. Gehen Sie mit äußerster Vorsicht vor und bewahren Sie den Schaber stets sicher und für Kinder unzugänglich auf.
- Die Nichtbeachtung dieser Hinweise kann zu Verletzungen und Schnittverletzungen führen.

II Wichtige Sicherheitshinweise

- Lesen Sie diese Anleitung sorgfältig durch, bevor Sie das Gerät installieren oder in Betrieb nehmen. Niemals brennbare Materialien oder Produkte auf dem Gerät abstellen.
- Geben Sie diese Informationen an die Person weiter, die für die Installation des Geräts verantwortlich ist. Dies kann ggf. Ihre Installationskosten senken.
- Um Gefahren zu vermeiden, muss dieses Gerät gemäß dieser Installationsanleitung installiert werden.
- Dieses Gerät darf nur von einem qualifizierten Elektriker ordnungsgemäß installiert und geerdet werden.
- Das Gerät muss an einen Stromkreis angeschlossen werden, der über einen Trennschalter verfügt, der eine vollständige Trennung von der Stromversorgung ermöglicht.
- Die Nichtbeachtung dieser Installationsanweisungen kann zum Erlöschen jeglicher Garantie- oder Haftungsansprüche führen.

II Gefahr: Stromschlag

- Das Kochfeld nicht benutzen, wenn es defekt oder beschädigt ist. Wenn die Oberfläche des Kochfelds bricht oder Risse aufweist, trennen Sie das Gerät sofort von der Stromversorgung (Wandschalter) und wenden Sie sich an einen qualifizierten Techniker.
- Schalten Sie das Kochfeld (am Wandschalter) aus, bevor Sie es reinigen oder warten. Die Nichtbeachtung dieser Hinweise kann zu einem elektrischen Schlag oder zum Tod führen.

II Gefahr: Gesundheit

- Dieses Gerät entspricht den geltenden elektromagnetischen Sicherheitsnormen.

II Gefahr: heiße Oberfläche

- Während des Betriebs können zugängliche Teile dieses Geräts so heiß werden, dass sie Verbrennungen verursachen können.
- Lassen Sie Ihren Körper, Ihre Kleidung oder andere Gegenstände außer geeignetem Kochgeschirr nicht mit dem Kochfeld in Berührung kommen, bis die Oberfläche abgekühlt ist.
- Metallische Gegenstände wie Messer, Gabeln, Löffel und Deckel dürfen nicht auf das Kochfeld gelegt werden, da sie sehr heiß werden können.
- Halten Sie Kinder fern.
- Griffe von Kochgeschirr können heiß werden. Achten Sie darauf, dass die Griffe nicht in andere eingeschaltete Kochzonen hineinragen. Drehen Sie die Griffe so, dass sie für Kinder unzugänglich sind.
- Die Nichtbeachtung dieser Hinweise kann zu Verbrennungen und Verbrühungen führen.

II Gefahr: Schnittverletzungen

·Die rasiermesserscharfe Klinge eines Kochfeldschabers liegt frei, wenn die Sicherheitsabdeckung zurückgezogen ist. Gehen Sie mit äußerster Vorsicht vor und bewahren Sie den Schaber stets sicher und für Kinder unzugänglich auf.

·Die unvorsichtige Handhabung kann zu Verletzungen oder Schnittverletzungen führen.

II Wichtige Sicherheitshinweise

·Das Gerät während des Gebrauchs nie unbeaufsichtigt lassen. Überkochen kann zu Rauchentwicklung und Überlaufen von Fett führen, das sich entzünden kann.

·Das Gerät niemals als Arbeits- oder Ablagefläche benutzen.

·Niemals Gegenstände oder Utensilien auf dem Gerät liegen lassen.

·Benutzen Sie das Gerät niemals zum Heizen oder Erwärmen des Raums.

·Schalten Sie die Kochzonen und das Kochfeld nach Gebrauch immer wie in dieser Anleitung beschrieben aus (z. B. über die Sensortasten).

·Erlauben Sie Kindern nicht, mit dem Gerät zu spielen, sich darauf zu setzen, darauf zu stehen oder darauf zu klettern.

·Bewahren Sie keine für Kinder interessanten Gegenstände in Schränken über dem Gerät auf. Kinder, die auf das Kochfeld klettern, können sich schwer verletzen.

·Lassen Sie Kinder nicht allein oder unbeaufsichtigt im Arbeitsbereich des Geräts.

·Kinder oder Personen mit einer Behinderung, die ihre Fähigkeit, das Gerät zu benutzen, einschränkt, sollten von einer verantwortlichen und kompetenten Person in die Benutzung des Geräts eingewiesen werden. Der Unterweisende muss sicherstellen, dass sie das Gerät ohne Gefahr für sich und ihre Umgebung benutzen können.

·Führen Sie keine Reparaturen oder den Austausch von Teilen am Gerät durch, sofern dies nicht ausdrücklich in der Bedienungsanleitung empfohlen wird. Alle anderen Wartungsarbeiten sollten von einem qualifizierten Techniker durchgeführt werden.

·Verwenden Sie keinen Dampfreiniger, um das Kochfeld zu reinigen.

·Stellen Sie keine schweren Gegenstände auf das Kochfeld und lassen Sie diese nicht darauf fallen.

·Stellen Sie sich nicht auf das Kochfeld.

·Verwenden Sie kein Kochgeschirr mit scharfen Kanten und ziehen Sie kein Kochgeschirr über das Kochfeld, da dies zu Kratzern auf dem Glas führen kann.

·Verwenden Sie zum Reinigen des Kochfelds keine Scheuerschwämme oder andere aggressive, scheuernde Reinigungsmittel, da diese das Glas zerkratzen können.

·Wenn das Netzkabel beschädigt ist, muss es durch den Hersteller, seinen Kundendienst oder eine ähnlich qualifizierte Person ersetzt werden, um Gefahren zu vermeiden.

Dieses Gerät ist für den Gebrauch in Haushalten und ähnlichen Umgebungen bestimmt, wie z. B. Personalküchen in Geschäften, Büros und anderen Arbeitsumgebungen, Bauernhöfen, zur Nutzung durch Gäste in Hotels, Motels und anderen Wohnumgebungen oder in Unterkünften wie Pensionen.

·**WARNUNG:** Während des Betriebs werden zugängliche Teile dieses Geräts heiß. Achten Sie darauf, die Heizelemente nicht zu berühren.

Kinder unter 8 Jahren sollten von dem Gerät ferngehalten werden, es sei denn, sie werden ständig beaufsichtigt.

·Dieses Gerät kann von Kindern ab 8 Jahren und von Personen mit eingeschränkten physischen, sensorischen oder geistigen Fähigkeiten oder mangelnder Erfahrung und Wissen benutzt werden, wenn sie beaufsichtigt oder in den sicheren Gebrauch des Geräts eingewiesen werden und die damit verbundenen Gefahren verstehen.

·Kinder sollten nicht mit dem Gerät spielen. Reinigung und Wartung dürfen von Kindern nicht unbeaufsichtigt durchgeführt werden.

·**WARNUNG:** Das unbeaufsichtigte Kochen mit Fett oder Öl auf dem Kochfeld kann gefährlich sein und zu einem Brand führen. NIEMALS versuchen, einen Brand mit Wasser zu löschen, sondern das Gerät ausschalten und die Flamme z. B. mit einem Deckel oder einer Löschdecke abdecken.

·**WARNUNG:** Brandgefahr: Keine Gegenstände auf der Kochstelle abstellen.

·Warnung: Wenn die Oberfläche Risse aufweist, ist das Gerät auszuschalten, um die Gefahr eines Stromschlags zu vermeiden, insbesondere bei Kochfeldern aus Glaskeramik oder ähnlichen Materialien, die leitfähige Teile schützen.

·Dampfreiniger dürfen nicht verwendet werden.

·Das Gerät ist nicht für den Betrieb mit einem externen Timer oder einem separaten Fernbedienungssystem vorgesehen.

HERZLICHEN GLÜCKWUNSCH

zum Kauf Ihres neuen Keramik Kochfelds.

Wir empfehlen Ihnen, sich die Zeit zu nehmen, diese Bedienungs- und Installationsanleitung zu lesen, damit Sie verstehen, wie Sie das Gerät richtig installieren und bedienen.

Zum Einbau lesen Sie bitte den Abschnitt „Installation“.

Lesen Sie alle Sicherheitshinweise sorgfältig durch, bevor Sie das Gerät in Betrieb nehmen, und bewahren Sie diese Bedienungs- und Installationsanleitung zum späteren Nachschlagen auf.

PRODUKTÜBERSICHT

II Ansicht von oben

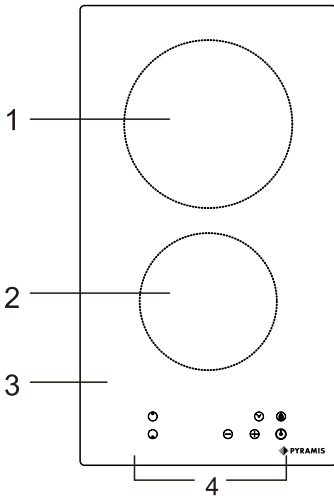

- 1. 200 mm / 1800 W
- 2. 165 mm / 1200 W
- 3. Glasfläche
- 4. Bedienfeld

I Bedienfeld

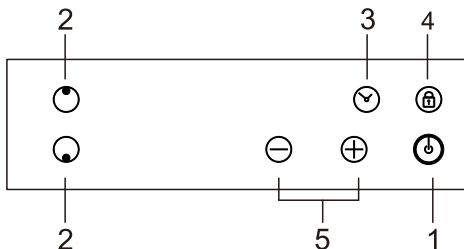

- 1. EIN/AUS-Taste
- 2. Kochzonen-Auswahl taste
- 3. Timertaste
- 4. Kindersicherung
- 5. Energieregler/ Timereinstelltaste

PRODUKTINFORMATIONEN

II Vor Inbetriebnahme Ihres neuen Keramik Kochfelds

- Lesen Sie diese Bedienungsanleitung und beachten Sie besonders den Abschnitt „Sicherheitshinweise“.
- Entfernen Sie eventuell noch vorhandene Schutzfolien von Ihrem Keramik Kochfeld.

II Verwendung der Sensortasten

- Die Tasten reagieren auf Berührung, es ist kein Druck erforderlich.
- Verwenden Sie Ihre Fingerkuppe, nicht die Fingerspitze.
- Ein Signalton bestätigt jede registrierte Berührung.
- Achten Sie darauf, dass die Tasten stets sauber und trocken sind und sich keine Objekte (z. B. Utensilien oder Tücher) darauf befinden. Schon ein dünner Wasserfilm kann die Bedienung der Tasten beeinträchtigen.

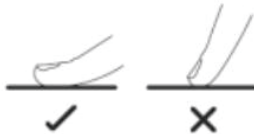

AUSWAHL DES RICHTIGEN KOCHGESCHIRRS

Verwenden Sie kein Kochgeschirr mit scharfen Kanten oder gewölbtem Boden.



Bitte darauf achten, dass der Boden des Kochgeschirrs glatt ist, flach auf der Glasoberfläche aufliegt und den gleichen Durchmesser wie die Kochzone hat. Platzieren Sie das Kochgeschirr immer mittig auf der Kochzone.

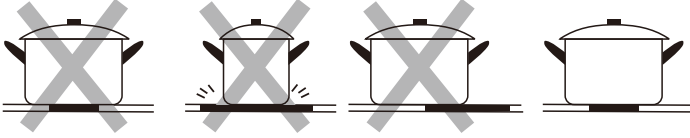

Heben Sie das Kochgeschirr stets an, anstatt es über das Keramik Kochfeld zu ziehen, um Kratzer auf der Glasoberfläche zu vermeiden.

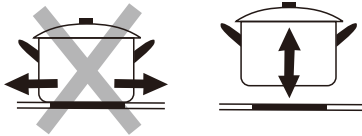

GEBRAUCH DES KERAMIKKOCHFELDS

II Um mit dem Kochen zu beginnen

· Nach dem Einschalten ertönt ein Signalton, alle Anzeigen leuchten für 1 Sekunde auf und erlöschen dann. Dies zeigt an, dass das Keramik Kochfeld in den Standby-Modus gewechselt hat.



1. Berühren Sie die EIN/AUS-Taste. Alle Anzeigen zeigen „--“.

2. Stellen Sie einen geeigneten Topf oder eine geeignete Pfanne auf die Kochzone, die Sie verwenden möchten.

· Vergewissern Sie sich, dass der Boden des Kochgeschirrs sowie die Oberfläche der Kochzone sauber und trocken sind.

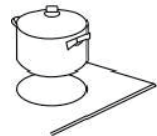

3. Berühren Sie die Kochzonen-Auswahl-taste. Die Anzeige neben der Taste blinkt „0“.

4. Einstellen der Leistung

Nach der Auswahl der Kochzone

zeigt die Anzeige neben der

Zone „5“ an. Durch Berühren der Tasten „+“ oder „-“ können Sie die Leistungsstufe auswählen.

*Wenn Sie innerhalb einer Minute keine Leistungsstufe wählen, schaltet sich das Keramikfeld automatisch aus. Sie müssen dann wieder mit Schritt 1 beginnen.

*Während des Kochens können Sie die Leistungsstufe jederzeit ändern.



II Wenn Sie mit dem Kochen fertig sind

1. Berühren Sie die Auswahl-taste der Kochzone, die Sie ausschalten möchten.



2. Schalten Sie die Kochzone aus, indem Sie die „-“ Taste berühren, bis „0“ auf dem Display angezeigt wird.



3. Vorsicht bei heißen Oberflächen:

Das „H“-Symbol zeigt an, welche Kochzone noch heiß ist. Es erlischt, sobald die Oberfläche auf eine sichere Temperatur abgekühlt ist. Nutzen Sie diese Information auch zum Energiesparen: Verwenden Sie die noch heiße Kochzone, um z. B. einen anderen Topf zu erwärmen.



4. Schalten Sie das gesamte Kochfeld aus, indem Sie die EIN/AU berühren.



SPERREN DER SENSORTASTEN

- Sie können die Sensortasten sperren, um eine unbeabsichtigte Bedienung, z. B. durch Kinder, zu verhindern.
- Im Sperrmodus sind alle Sensortasten außer der EIN/AUS-Taste deaktiviert.

I Zum Sperren der Sensortasten



Berühren Sie die Tastensperre . Die Timeranzeige zeigt „Lo“ an.

II Zum Entsperren der Sensortasten

1. Stellen Sie sicher, dass das Keramik Kochfeld eingeschaltet ist.
2. Halten Sie die Tastensperre  einen Moment lang gedrückt.
3. Jetzt können Sie das Keramik Kochfeld wieder benutzen.



Im Sperrmodus sind alle Sensortasten außer der EIN/AUS-Taste deaktiviert. Im Notfall können Sie das Kochfeld jederzeit mit der EIN/AUS-Taste ausschalten. Bevor Sie das Kochfeld jedoch wieder benutzen können, müssen Sie es entsperren.

III Überhitzungsschutz

Ein im Kochfeld eingebauter Sensor misst kontinuierlich die Temperatur auf der Kochfeldoberfläche. Wird eine übermäßige Temperatur erkannt, schaltet sich das Kochfeld automatisch ab. Sobald die Temperatur wieder auf ein normales Niveau zurückkehrt, ist das Keramik Kochfeld wieder betriebsbereit.

IV Warnung: Restwärme

Nach längerer Nutzung bleibt etwas Restwärme auf dem Kochfeld zurück. Der Buchstabe „H“ erscheint, um darauf



hinzuweisen, dass die Kochzone noch heiß ist und Vorsicht geboten ist.

V Automatische Abschaltung

Die automatische Abschaltfunktion ist eine Sicherheitsvorkehrung Ihres Kochfelds. Sie schaltet das Kochfeld automatisch ab, falls Sie vergessen sollten, es auszuschalten. Die Standardzeiten für verschiedene Leistungsstufen sind in der folgenden Tabelle aufgeführt:

Leistungsstufe	1	2	3	4	5	6	7	8	9
Standardzeiten des Timers (Stunden)	8	8	8	4	4	4	2	2	2

VERWENDUNG DES TIMERS

- Mit dem Timer können Sie einstellen, dass eine oder mehrere Kochzonen nach Ablauf der eingestellten Zeit ausgeschaltet werden.
- Die maximal einstellbare Zeit beträgt 99 Minuten. Wenn die eingestellte Zeit 99 Minuten überschreitet, wird der Timer automatisch auf 0 Minuten zurückgesetzt.

I Timer zum Ausschalten einer Kochzone einstellen



1. Wählen Sie die gewünschte Kochzone durch Berühren der Kochzonen-Auswahltaste.

2. Die Timertaste berühren, die  Timeranzeige zeigt „30“.

3. Stellen  Sie die Zeit ein, indem Sie die „+“ oder „-“

Taste berühren, um   die Timerzeit zu wählen.



Hinweis: Durch einmaliges Berühren der „-“ oder „+“ Taste wird die Zeit um 1 Minute erhöht oder verringert. Drücken und halten Sie die „-“ oder

„+“ Taste, um die Zeit um jeweils 10 Minuten zu erhöhen oder zu verringern.

4. Berühren Sie die Kochzonen-Auswahl taste, dann die Timertaste und halten Sie die „-“ Taste gedrückt, um die Anzeige auf „00“ zurückzusetzen. Die eingestellte Zeit wird gelöscht und in der Minutenanzeige wird „--“ angezeigt.

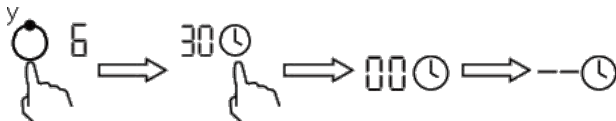

5. Sobald die Zeit eingestellt ist, beginnt sie sofort abzulaufen. Das Display zeigt die verbleibende Zeit an und die Timeranzeige blinkt 5 Sekunden lang.

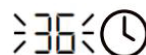

NOTE: The red dot next to power level indicator will illuminate indicating that zone is selected.



HINWEIS: Der rote Punkt neben der Leistungsanzeige leuchtet auf und zeigt an, dass die jeweilige Kochzone ausgewählt ist.

6. Wenn die eingestellte Zeit abgelaufen ist, ertönt ein akustisches Signal und die Timeranzeige zeigt „--“.

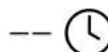

II Timer zum Ausschalten mehrerer Kochzonen einstellen

1. Wenn mehr als eine Kochzone diese Funktion nutzt, zeigt die Timeranzeige die kürzeste eingestellte Zeit an.

(Beispiel: Kochzone 2 mit 3 Minuten, Kochzone 1 mit 6 Minuten – die Timeranzeige zeigt „3“.)

HINWEIS: Der rote Punkt neben der Leistungsanzeige blinkt.

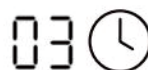
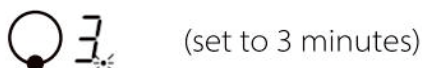

(oben: eingestellt auf 6 Minuten) (unten: eingestellt auf 3 Minuten)

Wenn Sie die eingestellte Zeit einer anderen Kochzone überprüfen möchten, berühren Sie die Kochzonen-Auswahltaste. Die Timeranzeige zeigt die eingestellte Zeit der entsprechenden Kochzone an.

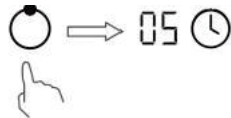

2. Nach Ablauf des Timers wird die entsprechende Kochzone automatisch ausgeschaltet und „H“ wird angezeigt.

HINWEIS: Wenn Sie die Zeit nach dem Einstellen des Timers ändern möchten, müssen Sie wieder mit Schritt 1 beginnen.

FEHLERBEHEBUNG

Fehlercode	Mögliche Ursache	Maßnahme
E4	Hohe Temperatur	Bitte wenden Sie sich an Ihren Lieferanten
F4	Stromkreis offen	Bitte wenden Sie sich an Ihren Lieferanten

GARMETHODEN (NUR ZUR ORIENTIERUNG)

II Allgemeine Kochtipps

- Reduzieren Sie die Leistungsstufe, sobald das Kochgut zu kochen beginnt.
- Verwenden Sie einen Deckel, um die Kochzeit zu verkürzen und Energie zu sparen.
- Minimieren Sie die Menge an Flüssigkeit oder Fett, um die Garzeit zu verkürzen.
- Beginnen Sie das Kochen mit hoher Leistungsstufe und reduzieren Sie die Leistung, wenn das Kochgut durchgegart ist.

II Köcheln und Reis kochen

·Beim Köcheln liegt die Temperatur unterhalb des Siedepunkts bei etwa 85 °C, und es steigen gelegentlich Blasen an die Oberfläche der Kochflüssigkeit. Diese Methode eignet sich hervorragend für Suppen sowie langsam gegarte Schmor- und Eintopfgerichte, da sich die Aromen entfalten, ohne dass die Speisen überkochen. Auch Soßen, die mit Eiern und Mehl angedickt sind, sollten unter dem Siedepunkt gekocht werden.

·Für bestimmte Zubereitungsarten, wie z. B. das Kochen von Reis nach der Absorptionsmethode, kann es erforderlich sein, eine höhere als die niedrigste Stufe einzustellen, um sicherzustellen, dass die Speisen in der empfohlenen Zeit gar werden.

II Steak braten

So bereiten Sie saftige, aromatische Steaks zu:

1. Lassen Sie das Fleisch vor dem Anbraten etwa 20 Minuten auf Raumtemperatur kommen.
2. Erhitzen Sie eine Pfanne mit dickem Boden.
3. Bestreichen Sie beide Seiten des Steaks mit Öl. Geben Sie etwas Öl in die heiße Pfanne und legen Sie das Fleisch hinein.
4. Wenden Sie das Steak während des Bratens nur einmal. Die genaue Garzeit hängt von der Dicke des Steaks und dem gewünschten Gargrad ab. Je nach Größe des Steaks kann sie zwischen 2 und 8 Minuten pro Seite betragen. Drücken Sie auf das Steak, um den Gargrad zu prüfen – je fester es sich anfühlt, desto „durchgebratener“ ist es.
5. Lassen Sie das Steak nach dem Braten einige Minuten auf einem warmen Teller ruhen, damit es sich entspannen und zart werden kann, bevor Sie es servieren.

II Wokgerichte

1. Verwenden Sie einen Wok mit einem flachen Boden, der für Keramik Kochfelder geeignet ist, oder eine große Pfanne.
2. Bereiten Sie alle Zutaten und Utensilien vor. Wokgerichte sollten schnell zubereitet werden. Bei großen Mengen sollten Sie das Gericht in mehreren kleinen Portionen zubereiten.
3. Erhitzen Sie die Pfanne kurz und geben Sie zwei Esslöffel Öl hinein.
4. Braten Sie zuerst das Fleisch an, stellen Sie es dann beiseite und halten Sie es warm.
5. Braten Sie das Gemüse an. Wenn es heiß, aber noch bissfest ist, reduzieren Sie die Hitze, geben das Fleisch zurück in die Pfanne und fügen die Soße hinzu.
6. Rühren Sie die Zutaten vorsichtig um, damit sie gleichmäßig erhitzt werden.
7. Servieren Sie das Gericht sofort.

LEISTUNGSTUFEN

Leistungsstufe	Eignung
1-2	<ul style="list-style-type: none">· Schonendes Erwärmen kleiner Mengen· Schmelzen von Schokolade, Butter und empfindlichen Lebensmitteln· Langsames Köcheln· Langsames Erwärmen
3-4	<ul style="list-style-type: none">· Aufwärmen von Speisen· Schnelles Köcheln· Reis kochen
5-6	<ul style="list-style-type: none">· Pfannkuchen
7-8	<ul style="list-style-type: none">· Sautieren, kurzes Anbraten· Kochen von Nudeln/Teigwaren
9	<ul style="list-style-type: none">· Wokgerichte· Anbraten· Kochen von Suppen· Wasser kochen

PFLEGE UND REINIGUNG

Was?	Wie?	Wichtig!
Alltägliche Verschmutzungen auf dem Glas (Fingerabdrücke, Flecken, Rückstände von Lebensmitteln oder nicht zuckerhaltigen übergekochten Flüssigkeiten).	<ol style="list-style-type: none"> 1. Schalten Sie das Kochfeld aus. 2. Tragen Sie einen geeigneten Kochfeldreiniger auf, solange das Glas noch warm, aber nicht heiß ist. 3. Spülen Sie die Oberfläche ab und wischen Sie sie mit einem sauberen Tuch oder Küchenpapier trocken. 4. Schalten Sie das Kochfeld wieder ein. 	<ul style="list-style-type: none"> ·Nach dem Ausschalten des Kochfelds ist die Anzeige „Heiße Oberfläche“ nicht sichtbar, aber die Kochzone kann noch heiß sein! Daher ist äußerste Vorsicht geboten. ·Scheuerschwämme mit starkem Abrieb, einige Nylonschwämme und aggressive/ scheuernde Reinigungsmittel können das Glas zerkratzen. Achten Sie immer auf das Etikett, um sicherzustellen, dass Ihr Reinigungsmittel oder Schwamm geeignet ist. ·Lassen Sie niemals Reinigungsrückstände auf dem Kochfeld zurück, da dies zu Flecken auf dem Glas führen kann.
Übergekochtes, geschmolzenes oder heiße, zuckerhaltige Flüssigkeiten auf dem Glas	<p>Sofort mit einem Pfannenwender, Palettenmesser oder einem für Keramikkochfelder geeigneten Schaber entfernen. Vorsicht vor heißen Kochzonen:</p> <ol style="list-style-type: none"> 1. Schalten Sie die Stromversorgung des Kochfelds aus (am Wandschalter). 2. Halten Sie die Klinge oder das Utensil in einem Winkel von 30° und schaben Sie den Schmutz oder das Übergekochte in einen kühlen Bereich des Kochfelds. 3. Wischen Sie den Schmutz oder das Übergekochte mit einem Tuch oder Küchenpapier ab. 4. Befolgen Sie die Schritte 2 bis 4 wie oben für die Reinigung von alltäglichen Verschmutzungen auf Glas. 	<ul style="list-style-type: none"> ·Rückstände von geschmolzenen und zuckerhaltigen oder übergekochten Speisen so schnell wie möglich entfernen. Wenn sie auf dem Glas erkalten, können sie schwer zu entfernen sein oder die Glasoberfläche dauerhaft beschädigen. ·Vorsicht Schnittverletzung: Die Klinge des Schabers ist rasiermesserscharf, wenn die Sicherheitsabdeckung zurückgezogen ist. Verwenden Sie den Schaber mit äußerster Vorsicht und bewahren Sie ihn immer sicher und für Kinder unzugänglich auf.
Übergekochtes auf den Sensortasten	<ol style="list-style-type: none"> 1. Schalten Sie das Kochfeld aus. 2. Wischen Sie das Verschüttete auf. 3. Wischen Sie den Bereich der Sensortasten mit einem sauberen, feuchten Schwamm oder Tuch ab. 4. Trocknen Sie den Bereich vollständig mit einem Stück Küchenpapier. 5. Schalten Sie das Kochfeld wieder ein. 	<ul style="list-style-type: none"> ·Das Kochfeld piept möglicherweise und schaltet sich automatisch aus. Die Sensortasten funktionieren möglicherweise nicht, solange sich Flüssigkeit darauf befindet. Wischen Sie den Bereich der Sensortasten trocken, bevor Sie das Kochfeld wieder einschalten.

HINWEISE UND TIPPS

Problem	Mögliche Ursache	Maßnahme
Das Kochfeld lässt sich nicht einschalten.	Keine Stromversorgung.	Überprüfen Sie, ob das Kochfeld korrekt an die Stromversorgung angeschlossen und eingeschaltet ist. Stellen Sie sicher, dass es keinen Stromausfall im Haus oder der Umgebung gibt. Wenn das Problem weiterhin besteht, wenden Sie sich an einen qualifizierten Techniker.
Die Sensortasten reagieren nicht.	Die Sensortasten sind gesperrt.	Entsperren Sie die Sensortasten. Weitere Anweisungen finden Sie im Abschnitt „Gebrauch des Keramikkochfelds“.
Die Sensortasten reagieren nur schwerfällig.	Möglicherweise liegt ein dünner Wasserfilm auf den Tasten oder Sie haben die Fingerspitze statt der Fingerkuppe verwendet.	Stellen Sie sicher, dass der Bereich der Sensortasten trocken ist, und bedienen Sie die Tasten mit der Fingerkuppe.
Die Glasoberfläche ist zerkratzt.	Scharfkantiges Kochgeschirr. Verwendung von ungeeigneten oder scheuernden Reinigungs- und Scheuermitteln.	Kochgeschirr mit flachem und glattem Boden verwenden (siehe „Auswahl des richtigen Kochgeschirrs“). Siehe „Pflege und Reinigung“.
Einige Töpfe/Pfannen machen knackende oder klickende Geräusche.	Dies kann an der Konstruktion des Kochgeschirrs liegen, da verschiedene Metallschichten unterschiedlich schwingen.	Solche Geräusche sind bei bestimmtem Kochgeschirr normal und stellen keinen Mangel dar.

TECHNISCHE DATEN

Kochfeld	034075801
Kochzonen	2 Zonen
Versorgungsspannung	220-240 V~, 50-60 Hz
Elektrische Leistung	3000 W(1200 W + 1800 W)
Produktgröße L×B×H (mm)	290x520x44
Einbaumaße A×B(mm)	270x490

Gewicht und Abmessungen sind ungefähre Angaben. Da wir ständig bestrebt sind, unsere Produkte zu verbessern, können sich Spezifikationen und Designs ohne vorherige Ankündigung ändern.

INSTALLATION

II Auswahl des Installationsmaterials

Sägen Sie die Arbeitsfläche gemäß den in der Zeichnung angegebenen Maßen aus. Für den Einbau und die Nutzung ist ein Mindestabstand von 5 cm um den Ausschnitt erforderlich.

Achten Sie darauf, dass die Dicke der Arbeitsfläche mindestens 30 mm beträgt. Wählen Sie ein hitzebeständiges Material für die Arbeitsplatte, um Verformungen durch die Wärmestrahlung des Kochfelds zu vermeiden.

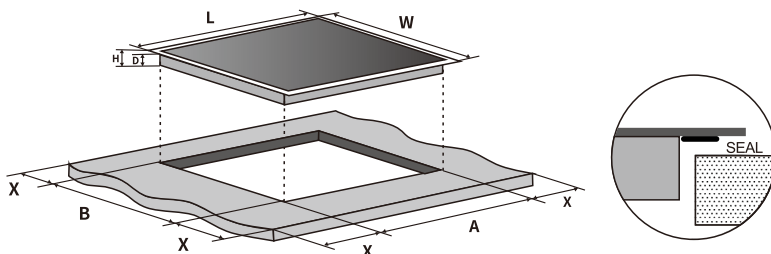

L (mm)	W (mm)	H (mm)	D (mm)	A (mm)	B (mm)	X (mm)
290	520	44	39	270	490	50 Mini

Stellen Sie sicher, dass das Kochfeld gut belüftet ist und die Luftein- und -auslässe nicht blockiert sind. Vergewissern Sie sich, dass sich das Keramik Kochfeld in einem einwandfreien Betriebszustand befindet (siehe unten).



Hinweis: Der Sicherheitsabstand zwischen dem Kochfeld und dem Schrank darüber sollte mindestens 760 mm betragen.

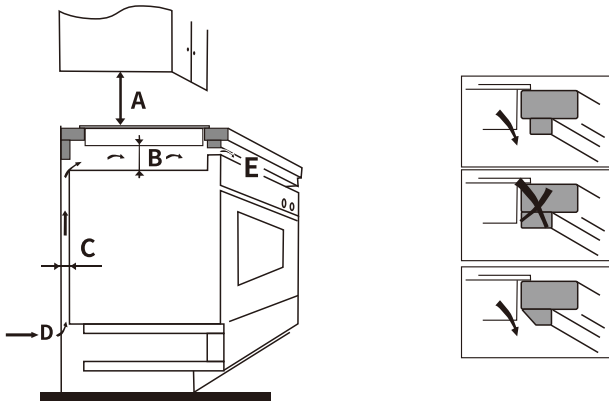

A (mm)	B (mm)	C (mm)	D	E
760	50 Mini	30 Mini	Lufteinlass	Luftauslass 10mm

II Vor der Befestigung der Halterungen

Die Kochfeld-Einheit sollte auf einer stabilen, ebenen Fläche (z. B. auf der Verpackung) platziert werden. Vermeiden Sie es, Druck auf die aus dem Kochfeld herausragenden Bedienelemente auszuüben.

Befestigen Sie das Kochfeld nach dem Einsetzen in die Arbeitsplatte, indem Sie die vier Halterungen an der Unterseite des Kochfelds mit Schrauben an der Arbeitsplatte fixieren (siehe Abbildung).

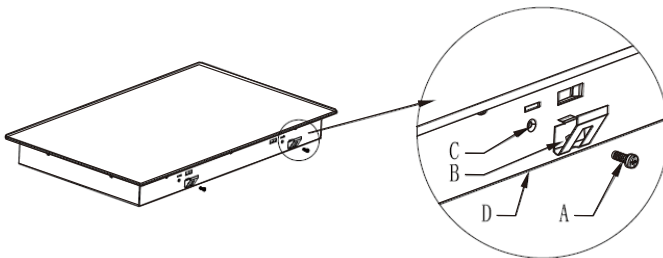

A	B	C	D
Schraube	Halterung	Schraubenloch	Unterseite

Passen Sie die Position der Halterungen an die Dicke der Arbeitsplatte an.

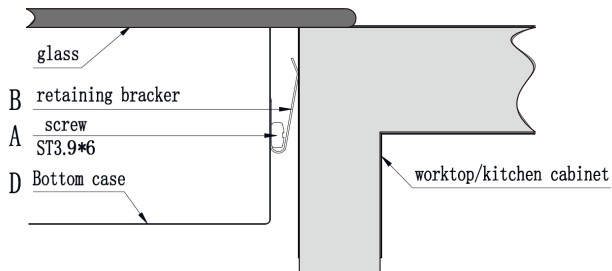

II Vorsicht

1. Das Keramikkochfeld muss von qualifiziertem Personal oder von qualifizierten Technikern installiert werden. Unser Fachpersonal steht Ihnen gerne zur Verfügung. Versuchen Sie niemals, die Installation selbst vorzunehmen.
2. Das Keramikkochfeld darf nicht auf Kühlschränken, Geschirrspülern und Wäschetrocknern montiert werden.
3. Installieren Sie das Keramikkochfeld so, dass eine gute Wärmeabstrahlung gewährleistet ist, um die Zuverlässigkeit zu erhöhen.
4. Die Wand und der induzierte Wärmebereich über der Arbeitsplatte müssen hitzebeständig sein.
5. Um Beschädigungen zu vermeiden, müssen die Zwischenschicht und der Kleber ebenfalls hitzebeständig sein.
6. Verwenden Sie keine Dampfreiniger zur Reinigung des Kochfelds.
7. Dieses Kochfeld darf nur an eine Stromversorgung mit einer Systemimpedanz von maximal 0,427 Ohm angeschlossen werden. Informationen zur Systemimpedanz erhalten Sie bei Ihrem Energieversorgungsunternehmen.

II Anschluss des Kochfelds an die Stromversorgung

Der elektrische Anschluss muss nach den einschlägigen Normen erfolgen. Die Anschlussart ist unten dargestellt.

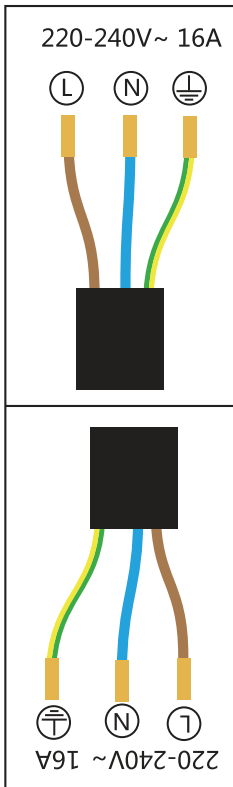

1. Wenn das Kabel beschädigt ist oder ersetzt werden muss, sollte dies von einem Servicetechniker mit geeignetem Werkzeug durchgeführt werden, um Unfälle zu vermeiden.

2. Wenn das Gerät direkt an die Netzstromversorgung angeschlossen wird, muss ein allpoliger Schutzschalter mit einem Mindestabstand von 3 mm zwischen den Kontakten installiert werden.

3. Der Techniker muss sicherstellen, dass der elektrische Anschluss korrekt ausgeführt ist und den Sicherheitsvorschriften entspricht.

4. Das Kabel darf nicht geknickt oder gequetscht werden.

5. Das Kabel muss regelmäßig überprüft werden und darf nur von einer qualifizierten Person ausgetauscht werden.



Recycling und Entsorgung

Umweltschutz

Elektroaltgeräte dürfen nicht mit dem Hausmüll entsorgt werden. Erkundigen Sie sich bei Ihrer Gemeinde oder Ihrem Händler nach Recyclingmöglichkeiten.



Das Symbol auf dem Produkt oder seiner Verpackung weist darauf hin, dass es nicht als normaler Haushaltsabfall entsorgt werden darf. Dieses Produkt muss an einer Sammelstelle für das Recycling von elektrischen und elektronischen Geräten abgegeben werden.

Durch die ordnungsgemäße Entsorgung dieses Produkts tragen Sie dazu bei, mögliche Umweltschäden und Gesundheitsrisiken zu vermeiden, die durch unsachgemäße Entsorgung entstehen können. Für weitere Informationen zum Recycling dieses Produkts wenden Sie sich bitte an Ihre Gemeinde, Ihren Abfalldienstleister oder das Geschäft, in dem Sie das Produkt gekauft haben.