



AUFBAUANLEITUNG **DE**

INSTRUCTIONS DE MONTAGE **FR**

BOUWINSTRUCTIES **NL**

SZERELÉSI ÚTMUTATÓ **HU**

INSTRUCȚIUNI DE ASAMBLARE **RO**

NAVODILA ZA SESTAVLJANJE **SL**

NÁVOD PRO MONTÁŽ **CZ**

NÁVOD NA MONTÁŽ **SK**

MONTERINGSANVISNING **SE**

TERRASSENÜBERDACHUNG AIR 2 AUFBAUANLEITUNG

Maße: L x B x H 3920 x 3050 x 2230/2620 mm



DE

BESTIMMUNGSGEMÄSSE VERWENDUNG

Diese Pergola-Terrassenüberdachung-Markise ist für den Einsatz im Freien vorgesehen und dient zum Schutz vor direkter Sonneneinstrahlung und als Schirm. Bei stärkerem Wind (Windstärke 3 auf der Beaufort-Skala) oder Schneefall sind die Fenster zu öffnen, um Beschädigungen zu vermeiden. Die Überschreitung der Traglasten kann erhebliche Schäden verursachen. Die Pergola-Terrassenüberdachung-Markise ist nicht für den gewerblichen Gebrauch bestimmt. Jegliche anderweitige Verwendung oder Veränderungen an der Pergola-Terrassenüberdachung-Markise wird als unsachgemäße Verwendung betrachtet und kann erhebliche Gefahren verursachen.

HINWEIS

Lesen Sie die Aufbauanleitung sorgfältig, bevor Sie mit dem Aufbau der Terrassenüberdachung beginnen. Dies gilt insbesondere für die Sicherheitshinweise. Andernfalls können Sie sich verletzen oder die Terrassenüberdachung beschädigen. Die Terrassenüberdachung ist kein Klettergerüst für Kinder und keine Rankhilfe für Pflanzen, es besteht die Gefahr der Überlastung! Stellen Sie sicher, dass alle benötigten Bauteile in der angegebenen Menge vorhanden sind. Führen Sie die einzelnen Aufbauschnitte nacheinander und in der angegebenen Reihenfolge, wie Sie in dieser Anleitung vorgegeben ist, durch. Überspringen Sie bitte keinen der angegebenen Schritte oder kürzen diese ab. Verwahren Sie die Aufbauanleitung an einem sicheren Ort, um zu einem späteren Zeitpunkt erneut darauf zugreifen zu können.

ALLGEMEINE INFORMATIONEN

Bevor Sie mit der Montage beginnen, stellen Sie sicher, dass die für Sie zutreffenden Richtlinien/ Gesetze eingehalten werden oder ob Genehmigungen erforderlich sind.

Planen Sie für die Montage mindestens 360-390 Minuten Zeit ein.

Für die Montage werden mindestens 4 Personen benötigt.

Prüfen Sie vor dem Beginn der Arbeit, dass alle Teile in der richtigen Menge vorhanden sind.

Nutzen Sie zum Aufbau eine freie, sonnige Fläche ohne überstehende Äste. Die Terrassenüberdachung muss auf einem soliden Fundament aufgebaut werden.

Prüfen Sie die einzelnen Bauteile vor Montagebeginn auf ihre Unversehrtheit und legen Sie diese so, dass die Bauteile während der Arbeit gut erreichbar sind.

Am besten bewahren Sie Kleinteile wie Schrauben, Mutter etc. in einer Schale auf, so dass diese nicht verloren gehen.

Nutzen Sie die Terrassenüberdachung auf keinen Fall als Rankhilfe für Hülsenfrüchte, Kletter- und Schlingpflanzen, Obst, Gemüse oder als Halterung für ihre Wäscheleine.

Halten Sie die Terrassenüberdachung frei von Schnee und Laub. **Die max. Traglast 120 kg/m².**

Verwenden Sie die Terrassenüberdachung ausschließlich wie in dieser Montageanleitung beschrieben. Der Hersteller oder Händler übernimmt keine Haftung für Schäden, die durch nicht bestimmungsgemäßen oder falschen Gebrauch entstanden sind. Sorgen Sie für einen geeigneten, tragfähigen und stabilen Untergrund. **Prüfen Sie die mitgelieferten Schrauben und Dübel zur Bodenmontage ob diese für Ihre örtlichen Gegebenheiten geeignet sind, wenn nicht, verwenden Sie diese nicht!** Kaufen Sie in diesem Fall geeignete Schrauben und Dübel.

SICHERHEITSHINWEISE

Stellen Sie sich niemals direkt auf die Dachfläche, es besteht die Gefahr der Überlastung. Auch nicht während der Montage oder zur Reinigung.

Es besteht Gefahr für Kinder und Personen mit eingeschränkten physischen, sensorischen oder geistigen Fähigkeiten (z.B. übermüdete Personen, teilbehinderte Personen, ältere Personen mit reduzierten physischen und geistigen Fähigkeiten) oder Mangel an Erfahrung und Wissen (z.B. ältere Kinder).

Bei der Montage der Terrassenüberdachung kommen Kleinteile wie Schrauben und Muttern zum Einsatz, von denen Erstickungsgefahr ausgeht, wenn sie verschluckt werden.

Die Terrassenüberdachung darf nur von fachkundigen Personen aufgebaut werden, nicht von Kindern oder Personen mit eingeschränkten geistigen oder motorischen Fähigkeiten oder mangelnder Erfahrung.

Der nicht sachgemäße Umgang mit der Terrassenüberdachung kann zu Verletzungen oder Sachschäden führen.

Lassen Sie beim Auspacken der einzelnen Bauteile aus der Verpackung Vorsicht walten. **Es besteht Verletzungsgefahr an scharfen Kanten.** Einzelne Bauteile bestehen aus Metall und sind dadurch schwer.

Bei einer unvorsichtigen Öffnung der Verpackung, zum Beispiel mit einem scharfen Messer oder einem anderen scharfen/spitzen Gegenstand besteht die Gefahr, dass Sie Bauteile beschädigen.

Nach dem Auspacken der Bauteile prüfen Sie, ob alle Einzelteile in der richtigen Menge vorhanden sind. Legen Sie die einzelnen Teile auf eine Decke oder ähnliches, um Kratzer in der Beschichtung zu vermeiden.

Kontrollieren Sie, ob die einzelnen Bauteile in einem einwandfreien Zustand sind oder Beschädigungen aufweisen, in diesem Fall verwenden Sie die beschädigten, deformierten Teile nicht.

Tragen Sie während des Aufbaus und der Montage stets Sicherheitskleidung. Zur Grundausstattung gehören Sicherheitsschuhe, Schutzhandschuhe, Schutzbrille und Helm.

Installieren Sie die Terrassenüberdachung nicht an sehr windigen oder regnerischen Tagen. Klettern Sie nicht an der Terrassenüberdachung entlang und stellen Sie sich nicht auf die Terrassenüberdachung, Sie können runter fallen und sich verletzen.

Stellen Sie sicher, dass die Bauteile keine Stromkabel berühren. Achten Sie bei der Befestigung der Terrassenüberdachung darauf, dass keine Rohre oder Kabel im Boden oder der Wand verlaufen, welche bei Bohrarbeiten beschädigt werden könnten. Lehnen Sie sich nicht an die Terrassenüberdachung solange es nicht richtig montiert und im Boden verankert ist.

Entsorgen Sie die Verpackung, Kunststoffbeutel oder Schutzfolien sachgemäß und halten Sie diese außerhalb der Reichweite von Kindern, Erstickungsgefahr!

Stellen Sie die Terrassenüberdachung auf eine ebene Fläche.

Stellen Sie sicher, dass während der Montage keine Kinder im Gefahrenbereich anwesend sind.

Platzieren Sie die Terrassenüberdachung nicht in Bereichen, die starken oder andauernden Winden ausgesetzt sind.

Zu Ihrer persönlichen Sicherheit sollten Sie die Terrassenüberdachung nicht aufbauen, wenn Sie müde, alkoholisiert oder berauscht sind, bzw. wenn Sie sich schwindlig fühlen oder Ihnen unwohl ist.

Wenn Sie Leitern oder elektronische Geräte verwenden, stellen Sie sicher, dass Sie sich an die jeweiligen Herstellerangaben zur Verwendung halten.

Heiße Geräte wie Grills, Heizgeräte, Brenner etc. dürfen nicht unter der Terrassenüberdachung betrieben oder gelagert werden, Brandgefahr!

Stellen Sie sich niemals auf die Terrassenüberdachung! Es besteht die Gefahr der Überlastung oder Sie können herunter fallen und sich verletzen.

Die Pergola – Terrassenüberdachung – Markise ist vor jeder Verwendung optisch auf Beschädigungen zu kontrollieren.

Sollten Beschädigungen erkennbar sein, die Pergola - Terrassenüberdachung - Markise nicht benutzen und eine Fachkraft mit der Reparatur beauftragen.

WERKZEUGE UND AUSRÜSTUNG

Sicherheitskleidung (Sicherheitsschuhe, Schutzhandschuhe, Schutzbrille, Helm etc.)

Wasserwaage

Längen- und Winkelmesser (mind. 5 m)

Standleiter (ca. 2 m Höhe)

Schrauben- oder Ratschen-Schlüssel 10 mm und 14 mm

Außen-Sechskant-/Inbusschlüssel 5 mm

Akkuschrauben und Bohrmaschine mit ver. Aufsätzen

Schraubendreher

Stifte zur Markierung (abwaschbar/entfernbar)

Dichtungsmaterial

(nicht im Lieferumfang enthalten)

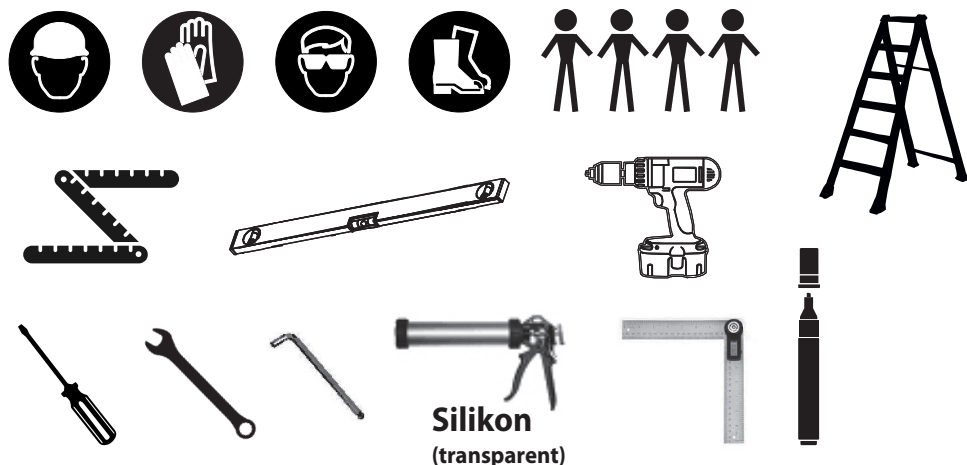

PFLEGE UND INSTANDHALTUNG

Sollten Sie Kratzer in der Oberfläche bemerken, beseitigen Sie diese umgehend mit einem geeigneten Lack. Verwenden Sie keine aggressiven Reinigungsmittel, Bürsten mit Metall- oder Nylonbürsten sowie keine scharfen oder metallischen Hilfsmittel wie Messer oder Spachtel. Verwenden Sie zur Reinigung weiche Borsten. Verwenden Sie kaltes, sauberes Wasser.

VERPACKUNGSENTSORGUNG

Entsorgen Sie die Verpackung sortenrein. Pappe und Karton wird als Altpapier entsorgt und Folien führen Sie der entsprechenden Wertstoffsammlung zu.

ENTSORGUNG DER TERRASSENÜBERDACHUNG

Achten Sie bei der Entsorgung der Terrassenüberdachung auf die in Ihrem Land oder Bundesland geltenden Richtlinien, Gesetze und Bestimmungen bezüglich der Entsorgung.

ABMESSUNGEN

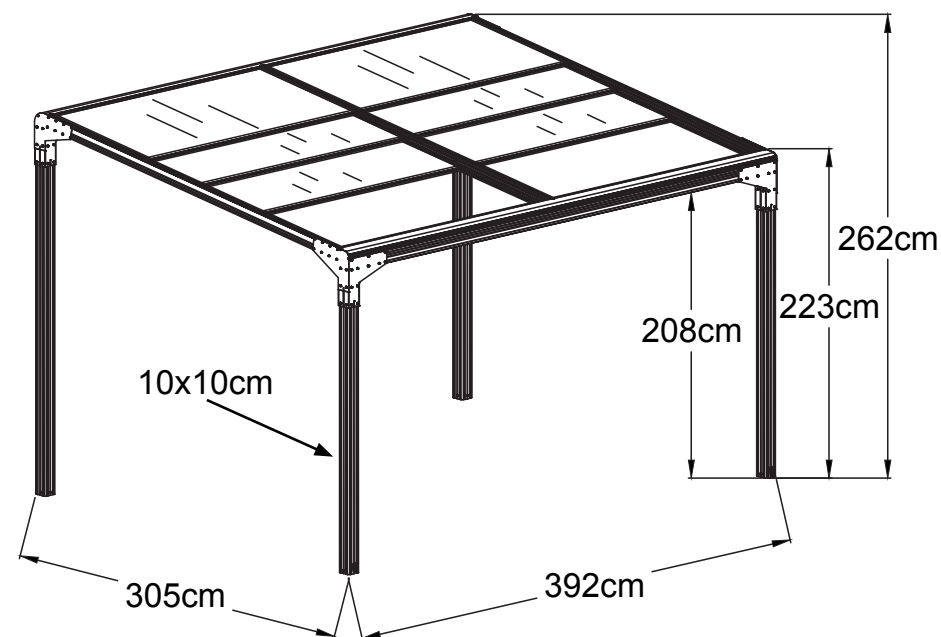

DE

SYMBOLERKLÄRUNG



auf Ausrichtung achten

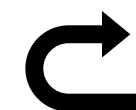

Rückseite



weiße Schutzfolie zeigt nach oben



Detailansicht/
Seitenansicht





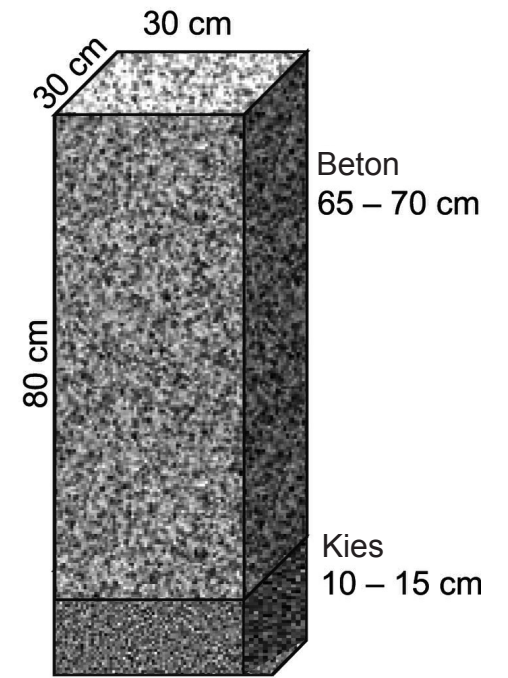
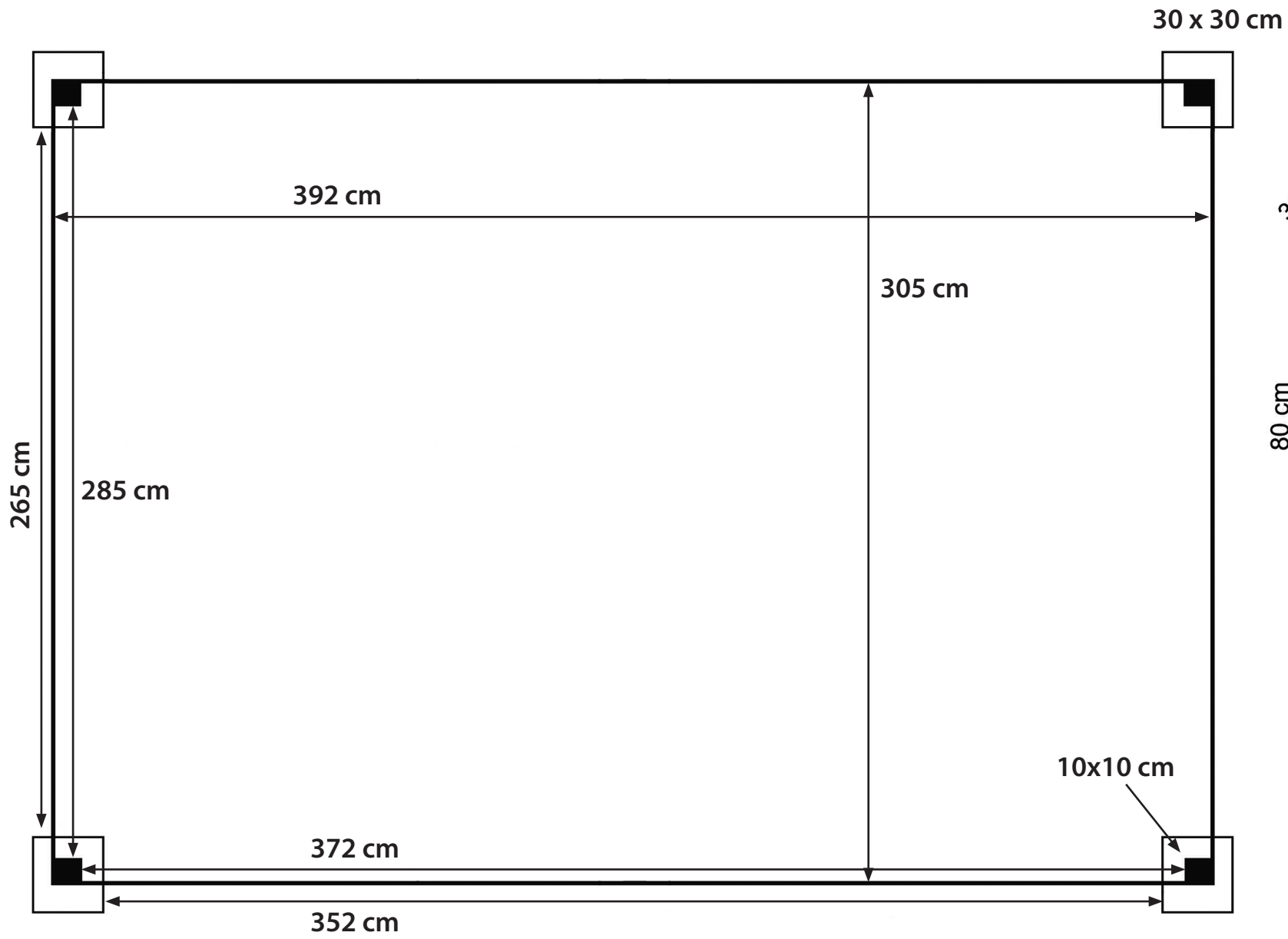

Silikon





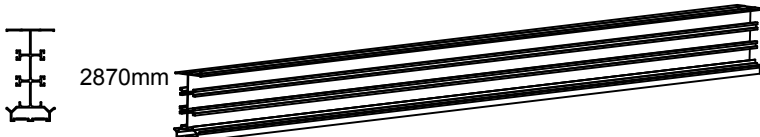

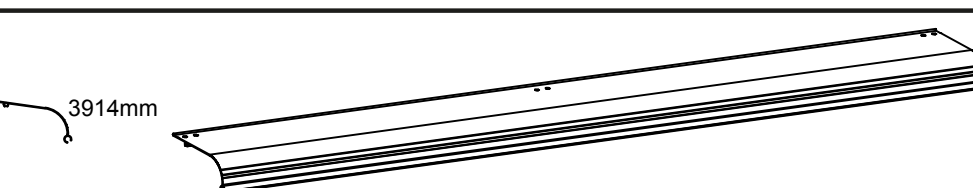
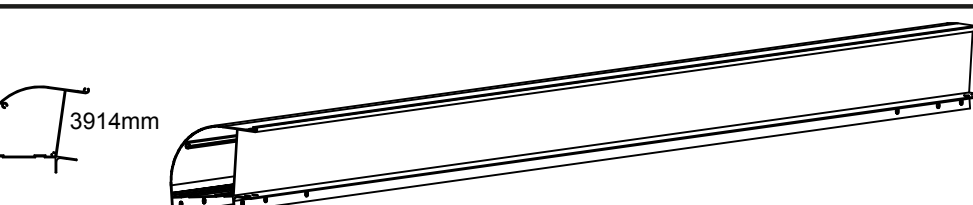
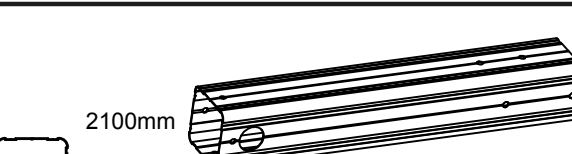



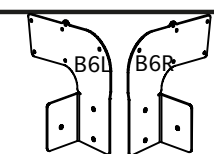
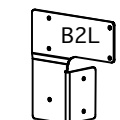
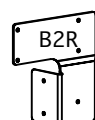
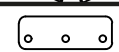
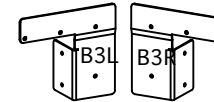

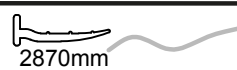
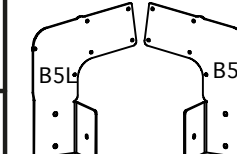

FUNDAMENTPLAN

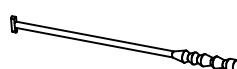

FUNDAMENT

TEILE-LISTE

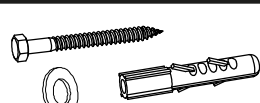
NR.	MENGE	TEIL
1	1	 2870mm
6	2	 2870mm
9	1	 3914mm
5	1	 3914mm
7	1	 3914mm
2	2	 2100mm
3	2	 2531mm

NR.	MENGE	TEIL	NR.	MENGE	TEIL
B1	4		B6L	1	
B2L	1		B6R	1	
B2R	1		B11	4	
B3L	1		S4	4	
B3R	1		8	8	 2870mm
B5L	1		S1	2	
B5R	1		S2	2	
			S3	5	
			B7	1	
NR.	MENGE	TEIL	NR.	MENGE	TEIL
F8	16		F3	58	
F8-1	16		F4	1	
F9	38		F6	16	
F2-1	10				

DE

INSTANDHALTUNG

1. Bedenken Sie, dass der Boden aufgrund der natürlichen Bodenarbeit aus der Waage geraten kann und das auch ihre Hauswand arbeitet. Prüfen Sie daher regelmäßig ob sich ihre Terrassenüberdachung noch in der Waage befindet. Wenn Sie merken, dass dies nicht der Fall ist, sollten Sie dies dringend beheben, da ansonsten Beschädigungen an der Überdachung entstehen können.

2. Vermeiden Sie eine Gewichtsüberladung! Nutzen Sie die Terrassenüberdachung auf keinem Fall als Rankhilfe für Hülsenfrüchte, Kletter- oder Schlingpflanzen, Obst, Gemüse oder als Halterung für ihre Wäscheleine. Andernfalls kann es passieren, dass die Terrassenüberdachung bei Wind oder Regen das Gewicht nicht halten kann und das Gestell bricht. **Die maximale Traglast beträgt 120 kg/m².**

Die Terrassenüberdachung darf nicht von Kindern gereinigt werden.

PFLEGE DER PANEEL

Verwenden Sie keine scharfen bzw. spitzen Gegenstände bei der Pflege oder in der Nähe der Paneel. Es besteht die Gefahr, dass die Beschichtung beschädigt wird und dadurch der Sonnenschutz verloren geht.

Sollte die Schutzschicht beschädigt werden und/ oder sich lösen, kann zum fixieren PUR-Kleber oder durchsichtiges Klebeband verwendet werden.

In der Regel sollten die Paneel alle 6-10 Jahre gewechselt werden, damit die Sonnenschutzfunktion nicht beeinträchtigt wird.

Vermeiden Sie den Kontakt mit offenem Feuer oder übergroße Hitzeeinwirkung um Verformungen und Brand zu vermeiden.

PFLEGE DES ALUMINIUM-GESTELLS

Sollten an dem Aluminium-Gestell weiße Flecke auftreten, wischen Sie diese schnellstmöglich mit einem Lappen ab. Diese Flecke können bei sehr großer Hitze oder sehr nasser Umgebung auftreten.

Sollte sich das Gestell verziehen, kann es passieren, dass die Paneel rausfallen. Daher sollten Verzerrungen am Gestell schnellstmöglich behoben werden.

Prüfen Sie regelmäßig ob alle Schrauben richtig festgezogen sind und ziehen Sie diese gegebenenfalls nach.

Kontrollieren Sie das Gestell auf Deformationen und andere Anzeichen von Beschädigung, Verwitterung oder Verschleiß. Stellen Sie sich im Zweifel nicht unter die Terrassenüberdachung.

Sollten Reparaturarbeiten anstehen, halten Sie sich stets an die Schritte in dieser Aufbauanleitung.

Führen Sie Reparaturen immer sofort aus, um Folgeschäden oder dauerhafte Beschädigungen zu vermeiden.

Rostige Teile sollten immer sofort getauscht werden um Schäden zu vermeiden.

VERHALTEN BEI UNWETTER

Stellen Sie sich bei Gewitter nie unter die Terrassenüberdachung. Aluminium leitet Strom und bei Blitzeinschlag können ernsthafte Schäden entstehen.

Sollte die Windgeschwindigkeit über 70 km/h liegen sollten Sie Vorbereitungen zur Sicherung der Terrassenüberdachung treffen. Befestigen Sie die Terrassenüberdachung mit einem starken Seil oder einem Drahtkabel und Bodenankern in der Erde oder befestigen Sie diese an einem starken, nahegelegenen Baum (Stammdurchmesser über 10 cm).

Bei Wetterbesserung sollte die Sicherung wieder entfernt werden.

Reinigen Sie die Paneel regelmäßig und entfernen Sie Laub, Zweige oder Schnee.

Achtung! Es besteht die Gefahr, dass bei zu hoher Last die Paneel nachgeben.

Die maximale Traglast der Terrassenüberdachung beträgt 120 kg/m².



TOITURE DE TERRASSE AIR 2 INSTRUCTIONS DE MONTAGE

Dimensions L x l x h 3920 x 3050 x 2230/2620 mm



FR

UTILISATION PRÉVUE :

Cette pergola-toit de terrasse-store est prévue pour une utilisation en plein air et protège du rayonnement direct du soleil et sert de parasol.

Par vent fort (force 3 sur l'échelle de Beaufort) ou de chutes de neige, il faut ouvrir les fenêtre pour éviter de les endommager.

Dépasser les charges admissibles peut causer d'importants dommages. La pergola-toit de terrasse-store n'est pas destinée à un usage commercial. Toute autre utilisation ou modification de la pergola-toit de terrasse-store est considérée comme une utilisation non conforme et peut entraîner des risques importants.

NOTE :

Lisez attentivement les instructions de montage avant de commencer à assembler toiture de terrasse.

Cela vaut en particulier pour les consignes de sécurité. Sinon, vous pourriez être blessé ou endommager toiture de terrasse.

Toiture de terrasse n'est pas un support d'escalade pour les enfants ni un tuteur pour les plantes grimpantes. Il existe un risque de surcharge.

Assurez-vous que tous les éléments nécessaires à la construction sont disponibles dans les quantités spécifiées.

Effectuez les différentes étapes de montage l'une après l'autre et dans l'ordre indiqué, comme décrit dans la présente notice.

Veuillez ne pas sauter ou abrégé l'une des étapes indiquées.

Conservez la notice de montage dans un endroit sûr afin de pouvoir vous y référer ultérieurement.

INFORMATIONS GÉNÉRALES :

Avant de commencer le montage, assurez-vous que les directives/lois qui vous sont applicables sont respectées.

Prévoyez au moins 360 à 390 minutes pour le montage.

Au moins 4 personnes sont nécessaires pour le montage.

Avant de commencer le travail, vérifiez que toutes les pièces sont disponibles dans les quantités requises. Utilisez un espace libre et ensoleillé dépourvu de branches saillantes pour le montage.

Le toiture de terrasse doit être construit sur des fondations solides.

Vérifiez l'intégrité des différents composants avant de commencer l'assemblage et placez-les de manière à ce qu'ils soient facilement accessibles pendant le travail.

Il est préférable de conserver les petites pièces telles que les vis, les écrous, etc. dans un bol afin de ne pas les perdre.

Veillez à ce que la toiture de terrasse soit exempt de neige et de feuilles. **La charge maximale supportée est de 120 kg/m².** Ne vous approchez jamais du toiture de la terrasse.

Utilisez la toiture de terrasse uniquement de la manière décrite dans ces instructions de montage. Le fabricant ou le revendeur déclinent toute responsabilité pour les dommages causés par une utilisation incorrecte ou inappropriée. Assurez-vous que le sol soit approprié, porteur et stable. **Vérifiez si vis et les chevilles fournies pour le montage au sol sont adaptées à vos conditions locales ; si ce n'est pas le cas, ne les utilisez pas !** Dans ce cas, achetez des vis et des chevilles appropriées.

CONSIGNES DE SÉCURITÉ :

Ne vous placez jamais directement sur le toit, il y a un risque de surcharge. Et ce que ce soit pour le montage ou pour le nettoyage.

Il existe un danger pour les enfants et les personnes aux capacités physiques, sensorielles ou mentales limitées (par exemple, les personnes surmenées, les personnes partiellement handicapées, les personnes âgées aux capacités physiques et mentales diminuées) ou qui manquent d'expérience et de connaissances (par exemple, les enfants plus âgés).

Lors du montage de la toiture de terrasse, on utilise de petites pièces telles que des écrous et des boulons qui présentent un risque de suffocation en cas d'ingestion.

La toiture de terrasse de jardin ne doit être montée que par des personnes compétentes, et non par des enfants ou des personnes ayant des capacités mentales ou motrices limitées ou manquant d'expérience.

Une mauvaise manipulation de la toiture de terrasse peut entraîner des blessures ou des dégâts matériels.

Soyez prudents lors du déballage des différentes pièces. **Il y a un risque de blessure sur les bords tranchants.** Certains éléments sont en métal, donc lourds. Si vous ouvrez l'emballage sans précautions, par exemple avec un couteau pointu ou un autre objet pointu/affûté, vous risquez d'endommager des éléments. Après avoir déballé les pièces, vérifiez que toutes les pièces individuelles sont disponibles dans les quantités indiquées.

Disposez les différents éléments sur une couverture ou un objet similaire pour éviter de rayer le revêtement.

Vérifiez que les différentes pièces sont en parfait état ou si elles présentent des signes de détérioration, auquel cas n'utilisez pas les éléments endommagés et déformés.

Portez toujours des vêtements de sécurité lors du montage et de l'installation. L'équipement de base comprend des chaussures de sécurité, des gants de protection, des lunettes de sécurité et un casque.

N'installez pas la toiture de terrasse les jours de grand vent ou de pluie. Ne grimpez pas le long de la toiture de terrasse et ne vous tenez pas sur la toiture de terrasse, vous pourriez tomber et vous blesser.

Assurez-vous que les éléments ne touchent aucun câble d'alimentation électrique. Lorsque vous fixez la toiture de terrasse du patio, assurez-vous qu'aucun tuyau ou câble ne passe dans le sol ou le mur qui pourrait être endommagé pendant les travaux de forage. Ne vous appuyez pas contre la toiture de terrasse du patio avant qu'elle ne soit correctement installée et ancrée au sol.

Éliminez l'emballage, les sachets en plastique ou les films de protection de manière conforme et tenez-les hors de portée des enfants. Risque de suffocation !

Placez la toiture de terrasse de jardin sur une surface plane.

Assurez-vous qu'aucun enfant n'est présent dans la zone de danger pendant le montage.

Ne placez pas la toiture de terrasse dans des zones exposées à des vents forts ou continus.

Pour votre propre sécurité, vous ne devez pas installer la toiture de terrasse si vous êtes fatigué, ivre ou intoxiqué, ou si vous vous sentez étourdi ou malade.

Si vous utilisez des échelles ou des équipements électroniques, assurez-vous de suivre les instructions d'utilisation du fabricant respectif. Les appareils chauds tels que les grils, les chauffages, les brûleurs, etc. ne doivent pas être utilisés ou stockés dans la toiture de terrasse de jardin, il y a un risque d'incendie !

Il convient de contrôler visuellement la pergola-toit de terrasse-store avant chaque utilisation afin de vérifier qu'elle n'est pas endommagée.

Si des dommages sont visibles, ne pas utiliser la pergola-toit de terrasse-store et faire appel à du personnel qualifié pour la réparation.

OUTILS ET ÉQUIPEMENTS :

Vêtements de sécurité (chaussures de sécurité, gants de protection, lunettes de sécurité, casque, etc.)

Niveau à bulle

Mètre pliant (de 5 m minimum)

Escabeau ou échelle double (env. 1,5 m. de hauteur)

Clé simple ou clé à cliquet 10 mm et 14 mm

Clé extérieure à six arches/clé Allen 5 mm

Vis pour visseuse et perceuse avec divers. extensions

Tournevis

Stylos pour le marquage (lavables/effaçables)

Matériel d'étanchéité

(non inclus dans la livraison)



ENTRETIEN ET MAINTENANCE

Nettoyez régulièrement la surface. Si vous remarquez des rayures sur la surface, enlevez-les rapidement avec une peinture appropriée. N'utilisez pas de produits de nettoyage agressifs, de brosses avec des pinceaux en métal ou en nylon ou d'outils pointus ou métalliques tels que des couteaux ou des spatules. Utilisez des brosses à poils souples pour le nettoyage. Utilisez de l'eau froide et propre.

ÉLIMINATION DES EMBALLAGES

Éliminez les emballages en les triant. Les cartons sont éliminés comme des déchets de papier et les films d'emballage doivent être affectés à la collecte appropriée des matériaux recyclables.

MISE AU REBUT DE TOITURE DE TERRASSE

Lors de l'élimination de toiture de terrasse, respectez les directives, les lois et les règlements applicables dans votre pays ou état fédéral en matière d'élimination des déchets.

DIMENSIONS

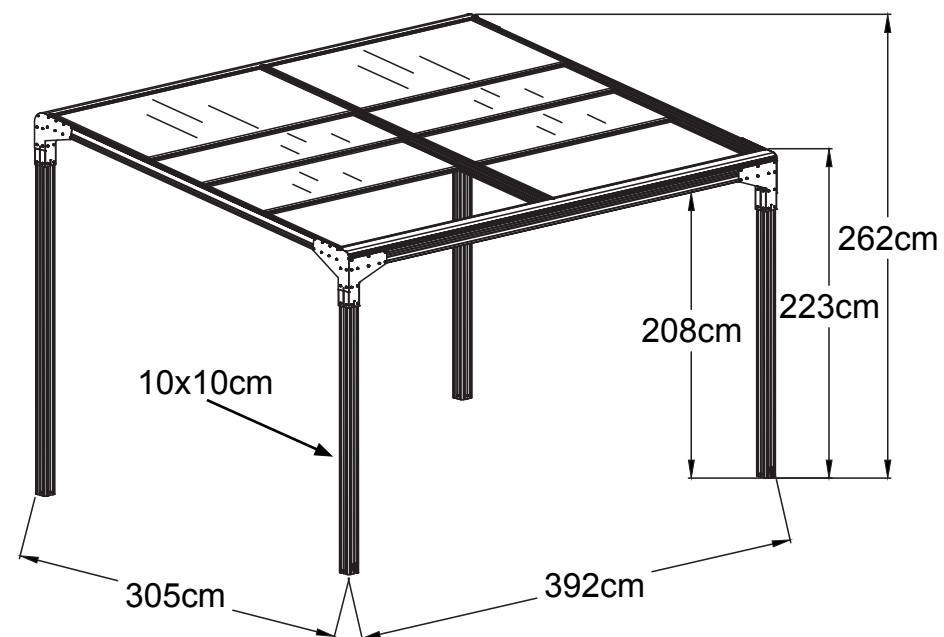

EXPLICATION DES SYMBOLES



veiller au bon alignement

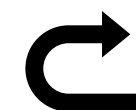

côté arrière



film protecteur blanc dirigé vers le haut



vue de détail/
vue de côté







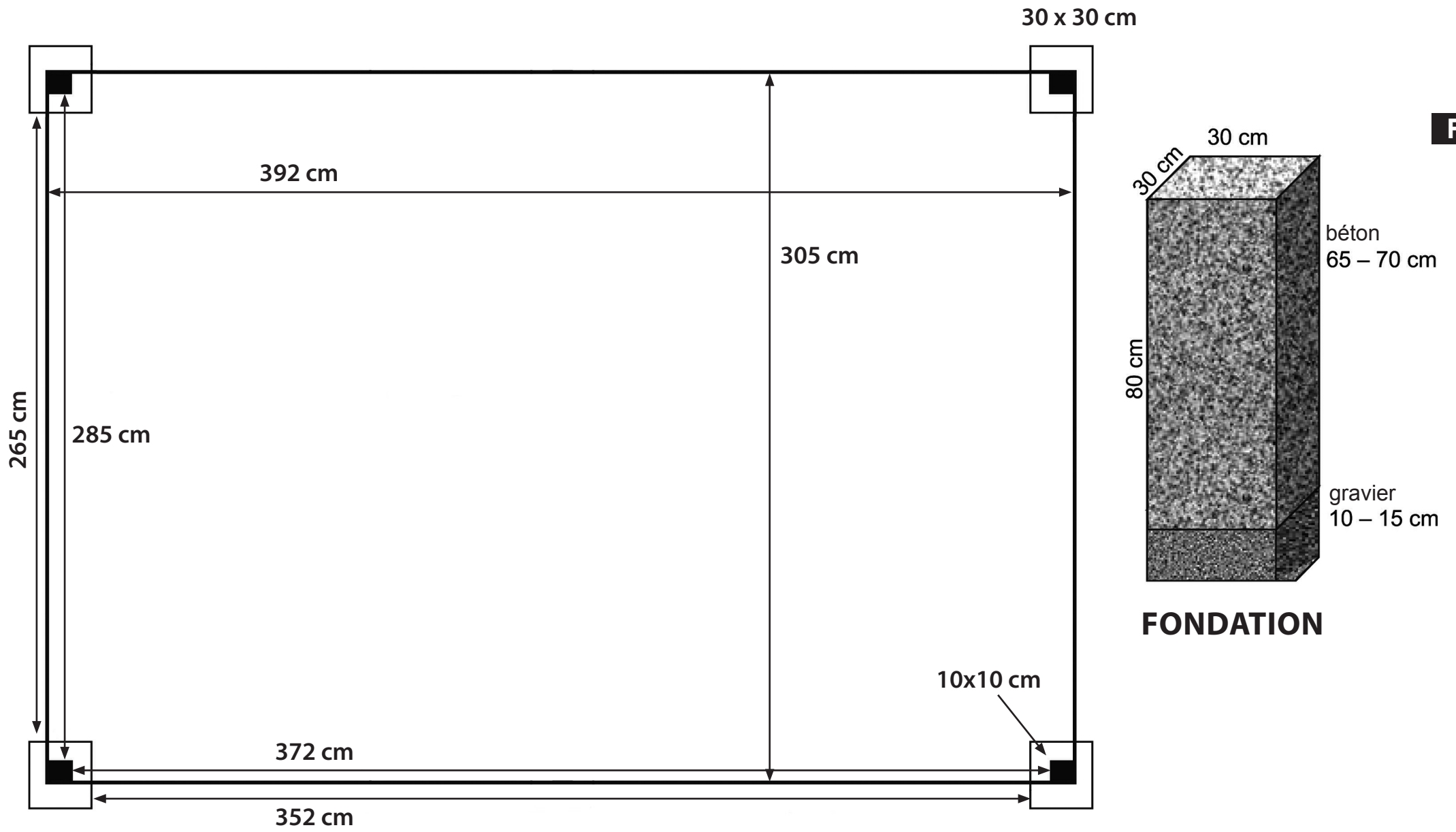



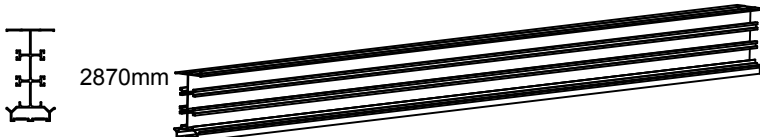

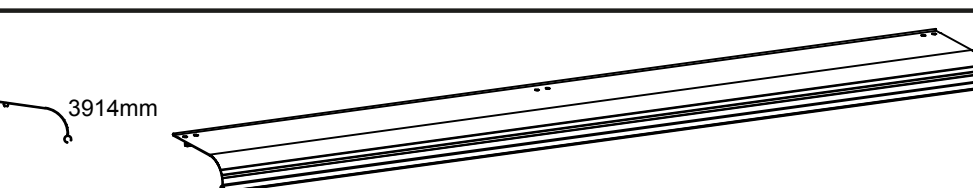
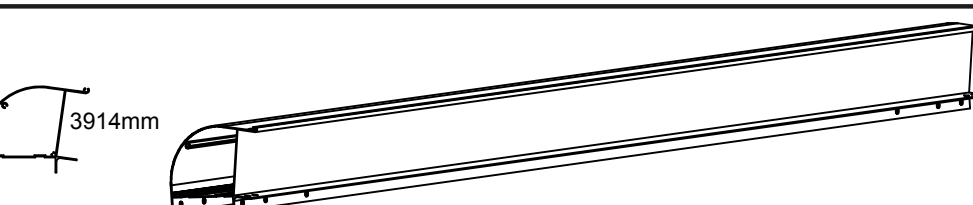
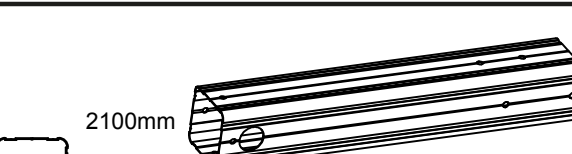



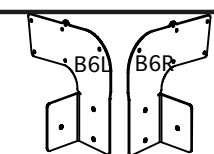
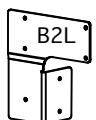
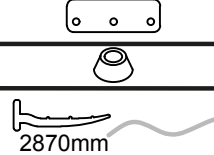
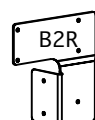
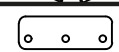
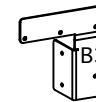

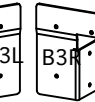
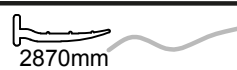
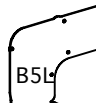

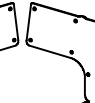
silicone

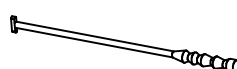
PLAN DE FONDATION

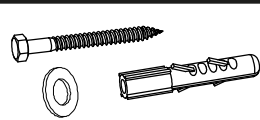

LISTE DES PIÈCES

N° DE PIÈCE	QUANTITÉ	PIÈCE
1	1	
6	2	
9	1	
5	1	
7	1	
2	2	
3	2	

N° DE PIÈCE	QUANTITÉ	PIÈCE	N° DE PIÈCE	QUANTITÉ	PIÈCE
B1	4		B6L	1	
B2L	1		B6R	1	
B2R	1		B11	4	
B3L	1		S4	4	
B3R	1		8	8	
B5L	1		S1	2	
B5R	1		S2	2	
			S3	5	
			B7	1	
N° DE PIÈCE	QUANTITÉ	PIÈCE	N° DE PIÈCE	QUANTITÉ	PIÈCE
F8	16		F3	58	
F8-1	16		F4	1	
F9	38		F6	16	
F2-1	10				

FR

MAINTENANCE

1. Gardez à l'esprit que le mouvement naturel du sol peut modifier l'aplomb du toiture de terrasse.

Vérifiez donc régulièrement que le toiture de terrasse soit d'aplomb.

Si vous remarquez que ce n'est pas le cas, vous devez impérativement y remédier car dans le cas contraire, des dégâts peuvent être occasionnés sur le toiture de terrasse.

2. Évitez toute surcharge ! N'utilisez en aucun cas le toiture de terrasse comme tuteur pour les légumineuses, les plantes grimpantes et rampantes, les fruits, les légumes ou comme support pour votre corde à linge.

Le toiture de terrasse risque sinon de ne pas pouvoir supporter le poids en cas de vent ou de pluie et l'armature peut se briser. **La charge utile maximale est de 120 kg/m².**

Le toiture de terrasse ne doit pas être nettoyé par des enfants.

ENTRETIEN DES PANNEAUX

N'utilisez pas d'objets aiguisés ou pointus lors de l'entretien des panneaux ou à proximité de ceux-ci. Il y a un risque d'endommagement du revêtement et de ce fait, de perte de la protection anti-UV.

En cas d'endommagement ou de décollement de la couche protectrice, il est possible d'utiliser de la colle PUR ou du ruban adhésif transparent pour la fixer.

Les panneaux doivent généralement être remplacés tous les 6 à 10 ans afin de ne pas altérer le bon fonctionnement de la protection anti-UV. Évitez tout contact avec une flamme nue ou une source de chaleur intense afin d'éviter les déformations et tout risque d'incendie.

ENTRETIEN DE LA STRUCTURE EN ALUMINIUM

Si des tâches blanches apparaissent sur l'armature en aluminium, nettoyez-les immédiatement à l'aide d'un chiffon.

Ces tâches peuvent apparaître en cas de très forte chaleur ou dans un environnement très humide.

Si l'armature gondole, les panneaux sont susceptibles de se décrocher. Les déformations survenant sur l'armature doivent donc être corrigées le plus rapidement possible.

Vérifiez régulièrement que toutes les vis sont bien serrées et resserrez-les s'il y a lieu.

Vérifiez l'absence de déformations sur la structure ou de tout autre signe d'endommagement, d'altération ou d'usure.

En cas de doute, ne restez pas sous le toiture de terrasse.

Si des réparations s'avèrent nécessaires, respectez obligatoirement les instructions indiquées dans cette notice de montage.

Procédez immédiatement aux réparations afin d'éviter des dommages consécutifs ou des dégâts permanents.

Les éléments rouillés doivent toujours être immédiatement remplacés afin d'éviter tout dégât.

COMPORTEMENT À ADOPTER EN CAS D'INTEMPÉRIES

En cas d'orage, ne restez jamais sous le toiture de terrasse. L'aluminium est conducteur d'électricité et un impact de foudre peut causer des dommages conséquents.

Si le vent souffle à plus de 70 km/h, vous devez prendre des dispositions visant à sécuriser le toiture de terrasse.

Fixez le toiture de terrasse au moyen d'un cordage robuste ou d'un câble métallique et d'ancrages au sol ou

fixez-les sur un arbre robuste à proximité

(diamètre du tronc supérieur à 10 cm).

Lorsque les conditions météorologiques s'améliorent, le dispositif de sécurisation doit être enlevé.

Nettoyez régulièrement les panneaux et retirez les feuilles, les branches ou la neige.

Attention ! En cas de charge trop conséquente, les panneaux risquent de céder.

La charge utile maximale du toiture de terrasse est de 120 kg/m².



FR

TERRASOVERKAPPING AIR 2 BOUWINSTRUCTIES

Afmetingen: L x B x H 3920 x 3050 x 2230/2620 mm



NL

BEOOGD GEBRUIK

Deze pergola-terrasafdekking-markies is bestemd voor gebruik in de buitenlucht en bedoeld om te beschermen tegen direct zonlicht en als parasol. Bij flinke wind (windkracht 3) of sneeuw moeten de raam worden geopend om beschadigingen te voorkomen. Als de draagcapaciteit wordt overschreden kan er aanzienlijke schade ontstaan. De pergola-terrasafdekking-markies is niet bestemd voor zakelijk gebruik. Elk afwijkend gebruik of elke verandering aan de pergola-terrasafdekking-markies wordt beschouwd als niet-beoogd gebruik en kan aanzienlijke risico's met zich meebrengen.

OPMERKING

Lees de bouwinstructies zorgvuldig door voordat u de terrasoverkapping gaat bouwen.
Dit geldt in het bijzonder voor de veiligheidsinstructies.
Doet u dit niet, dan kunt u letsel oplopen of de terrasoverkapping beschadigen.
De terrasoverkapping is geen klimtoestel voor kinderen en geen klimhulp. Er is een risico op overbelasting.
Zorg dat alle benodigde onderdelen aanwezig zijn in de aangegeven aantallen. Voer de stappen na elkaar uit, in de volgorde die in deze handleiding staat. Sla geen stappen of onderdelen van stappen over.
Bewaar de bouwinstructies op een veilige plek zodat u ze er later weer bij kunt pakken.

ALGEMENE INFORMATIE

Zorg voordat u met de montage begint dat er wordt voldaan aan alle geldende richtlijnen en wetten.

Maak voor de montage minimaal 360 tot 390 minuten tijd vrij.

Voor de montage zijn minimaal 4 personen nodig. Controleer voordat u begint of alle onderdelen in de juiste aantallen aanwezig zijn.

Gebruik voor het bouwen een vrije, zonnige plek zonder overhangende takken. De terrasoverkapping dient op een solide fundering worden gebouwd gehecht.

Controleer voor de montage of alle onderdelen volledig intact zijn en leg ze zo neer dat ze tijdens het werk goed bereikbaar zijn.

U kunt kleine onderdelen zoals schroeven en moeren het beste in een bakje leggen zodat u ze niet kwijtraakt.

Hou de terrasoverkapping vrij van sneeuw en bladeren. **De maximale draaglast is 120 kg/m².** Ga nooit op de terrasoverkapping staan.

Gebruik de terrasoverkapping alleen zoals in deze montagehandleiding omschreven staat.

De fabrikant of verkoper is niet aansprakelijk voor schade die voortvloeit uit abnormaal of onjuist gebruik. Zet de terrasoverkapping niet rechtstreeks op gras of ongelijke ondergronden.

Zorg voor een geschikte, sterke, vlakke en stabiele ondergrond. **Controleer of de meegeleverde schroeven en pluggen voor de bodemmontage geschikt zijn voor de omstandigheden ter plaatse.**

Zo niet, gebruik ze dan niet! Koop in dat geval geschikte schroeven en pluggen.

NL

VEILIGHEIDSINSTRUCTIES

Ga nooit rechtstreeks op het dak staan, er bestaat risico op overbelasting. Doe dit ook niet tijdens de montage of om schoon te maken.

Er is een risico voor kinderen en personen met beperkte lichamelijke, zintuiglijke of geestelijke vaardigheden (bijvoorbeeld oververmoeide personen, mensen met een gedeeltelijke beperking of oudere personen met verminderde lichamelijke en geestelijke vaardigheden) of met beperkte ervaring en kennis (bijvoorbeeld oudere kinderen). Bij de montage van de terrasoverkapping worden kleine onderdelen gebruikt, zoals schroeven en moeren. Deze brengen bij inslikken een verstikkingsgevaar met zich mee.

De terrasoverkapping mag alleen worden gebouwd door deskundige personen, en niet door kinderen of door personen met beperkte geestelijke of motorische vaardigheden of met een gebrek aan ervaring.

Onjuist gebruik van de terrasoverkapping kan letsel of schade veroorzaken.

Wees voorzichtig bij het uitpakken van de afzonderlijke onderdelen uit de verpakking. **Er is een risico op letsel door scherpe randen.** Sommige onderdelen zijn van metaal en zijn daardoor zwaar.

Als u de verpakking niet voorzichtig opent, bijvoorbeeld door een scherp mes of een ander scherp of spits voorwerp te gebruiken, is er een risico dat u onderdelen beschadigt. Controleer na het uitpakken of alle onderdelen aanwezig zijn in de juiste aantallen. Leg de losse onderdelen op een deken of een soortgelijke ondergrond om krassen in de coating te voorkomen.

Controleer of alle onderdelen volledig intact zijn en niet beschadigd zijn. In dat laatste geval dient u de beschadigde, vervormde onderdelen niet te gebruiken.

Draag altijd veiligheidskleding tijdens de bouw en de montage. De basisuitrusting bestaat uit veiligheidsschoenen, veiligheidshandschoenen, een veiligheidsbril en een helm.

Installeer de terrasoverkapping niet op dagen met veel regen of wind. Klim niet langs de terrasoverkapping en ga niet op de terrasoverkapping staan, u zou eraf kunnen vallen en uzelf verwonden.

Zorg dat de onderdelen niet in contact komen met stroomkabels. Let er bij het bevestigen van de terrasoverkapping op dat er geen leidingen of kabels in de vloer of muur lopen, deze kunnen bij boorwerkzaamheden beschadigd raken. Leun pas tegen de terrasoverkapping als deze correct is geïnstalleerd en in de grond is verankerd.

Verpakking, kunststof zakje of beschermfolie correct verwijderen en deze buiten het bereik van kinderen houden, verstikkingsgevaar!

Zet de terrasoverkapping op een vlakke ondergrond.

Zorg dat er tijdens de montage geen kinderen aanwezig zijn in de gevarenzone.

Zet de terrasoverkapping niet op plekken die worden blootgesteld aan harde of continue wind.

Voor uw eigen veiligheid wordt afgeraden om de terrasoverkapping te bouwen als u moe, beschonken of onder invloed bent of als u zich duizelig of niet goed voelt.

Als u ladders of elektronische apparaten gebruikt, zorg dan dat u zich houdt aan de gebruiksinstructies van de betreffende fabrikant. Gebruik en bewaar geen hete apparatuur in de terrasoverkapping, zoals barbecues, verwarmingstoestellen en branders. Hierbij bestaat brandgevaar!

De pergola-terrasafdekking-markies moet voor elk gebruik optisch worden gecontroleerd op beschadigingen.

Als beschadigingen te zien zijn, mag de pergola-terrasafdekking-markies niet worden gebruikt en moet u de reparatie door een technisch gekwalificeerd persoon laten uitvoeren.

GEREEDSCHAPPEN EN UITRUSTING

Veiligheidskleding (veiligheidsschoenen, veiligheidshandschoenen, veiligheidsbril, helm et)

Waterpas

Liniaal en hoekmeter (min. 5 m)

Trapladder (hoogte ca. 1,5 m)

Schroef- of ratelsleutel 10 mm en 14 mm

Buitenzeskant / inbussleutel 5 mm

Accuschroef- en boormachine met verschillende hulpstukken

Schroevendraaier

Markeerstiften (uitwasbaar / verwijderbaar)

Afdichtmateriaal

(niet inbegrepen)

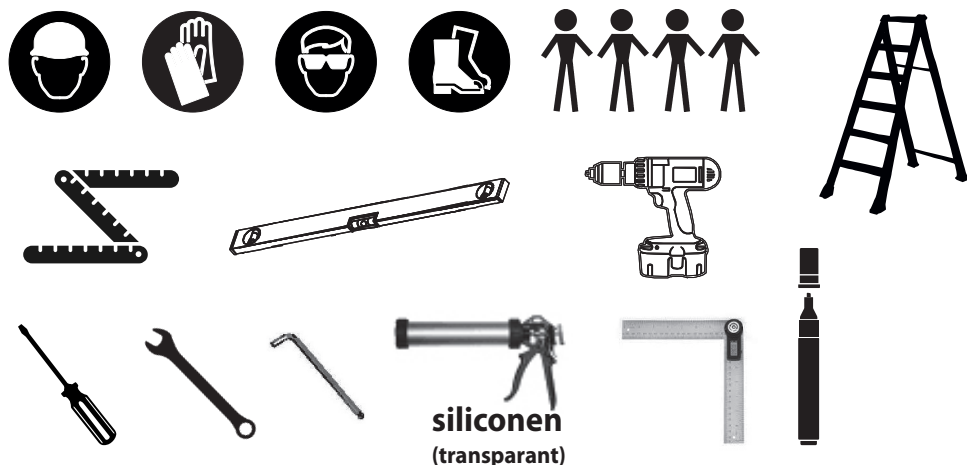

VERZORGING EN ONDERHOUD

Maak de oppervlakken regelmatig schoon. Ziet u krassen in het oppervlak, repareer deze dan onmiddellijk met geschikte lak. Gebruik geen agressieve schoonmaakmiddelen, borstels met metalen of nylon haren, of scherpe of metalen hulpmiddelen zoals messen of spatels. Gebruik bij het schoonmaken zachte borstels. Gebruik koud en schoon water.

AFVOER VAN DE VERPAKKING

Voer de verpakkingsonderdelen gescheiden af.

Doe papier en karton bij het oud papier en doe folie in de betreffende recyclingbak.

AFVOER VAN DE TERRASOVERKAPPING

Let bij het afvoeren van de terrasoverkapping op de afvoerrichtlijnen, -wetten en -bepalingen voor uw land of regio.

AFMETINGEN

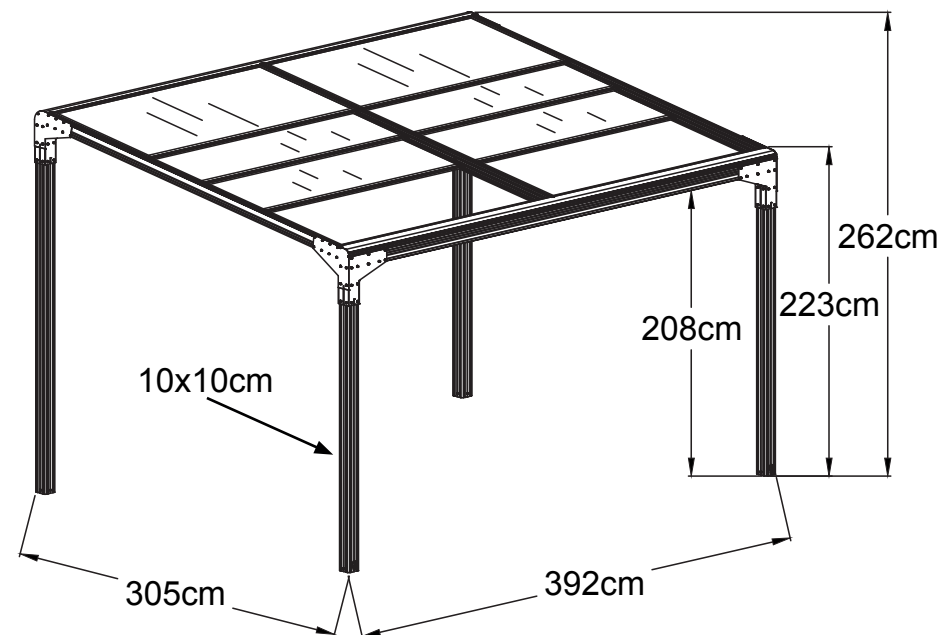

TOELICHTING BIJ DE SYMBOLEN



Let op de richting

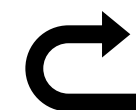

Achterzijde



witte beschermfolie zit aan de bovenkant



Detailaanzicht/
zijaanzicht







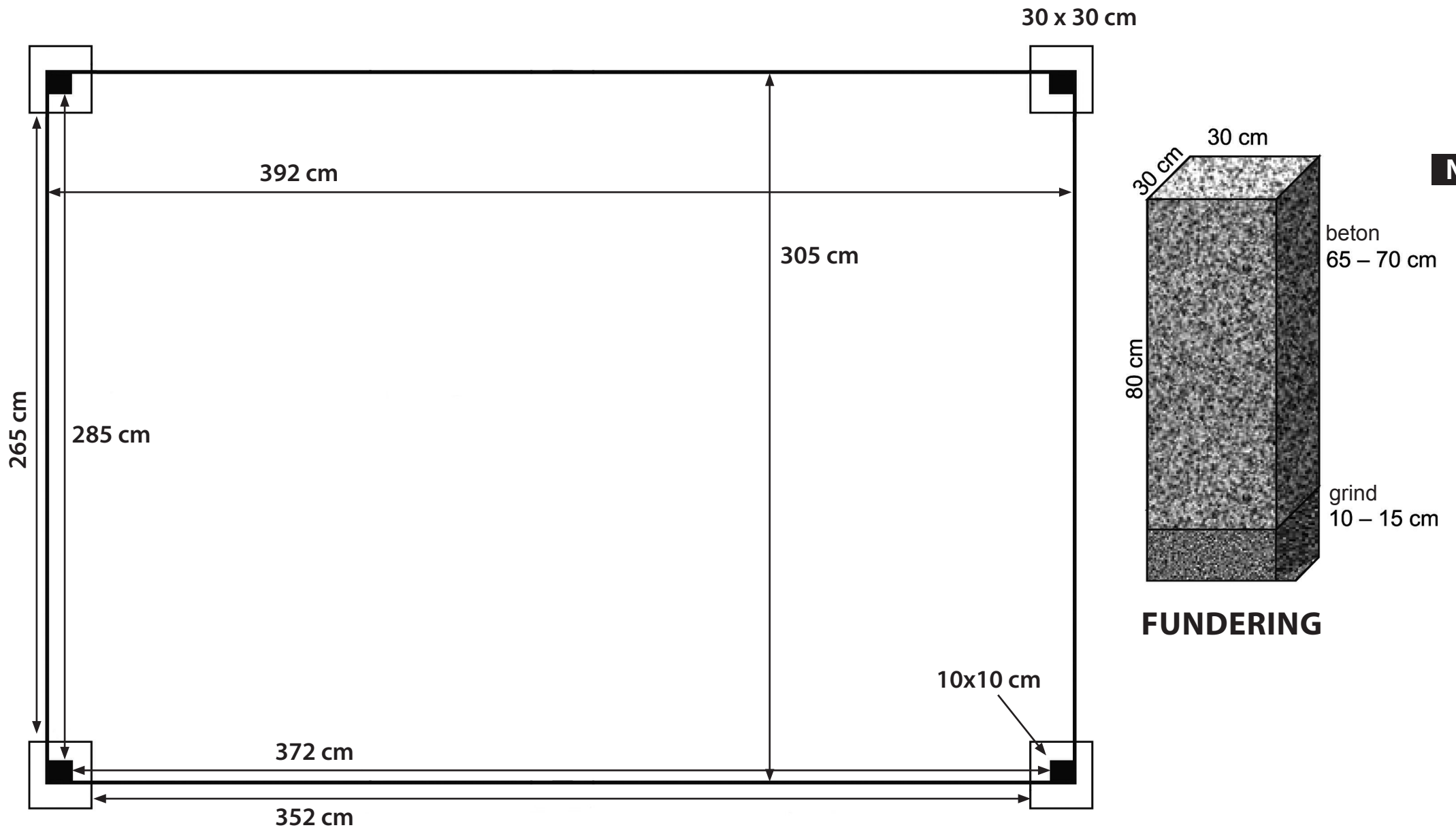



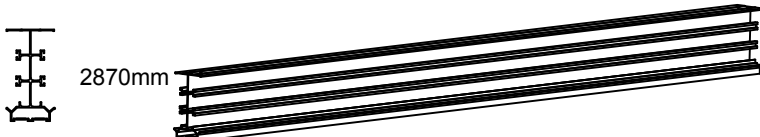

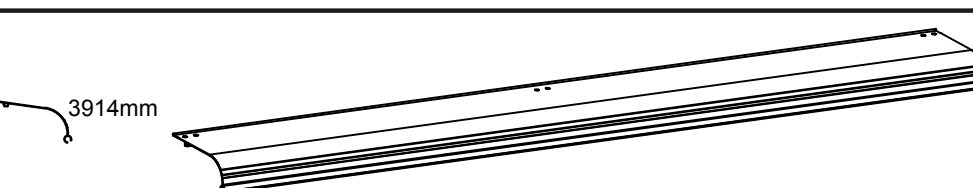
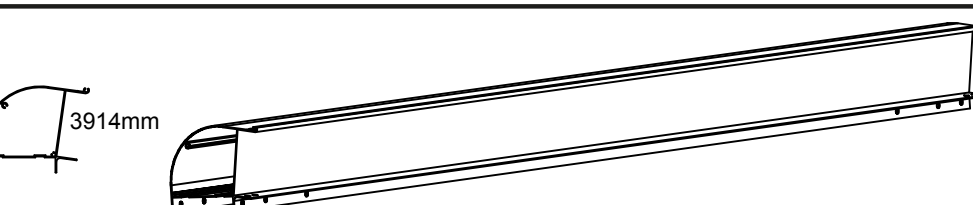
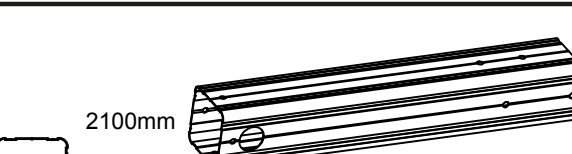



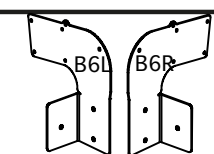
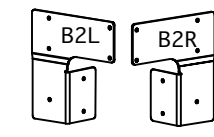
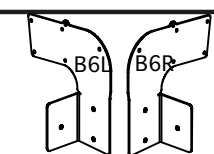
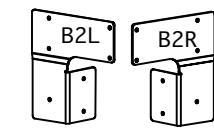
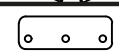
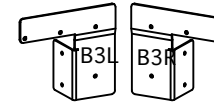

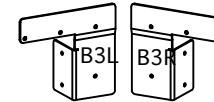
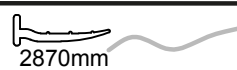
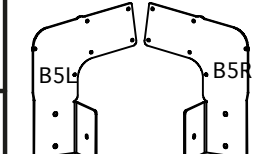

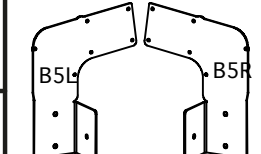
siliconen

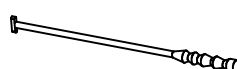
FUNDERINGSPLAN

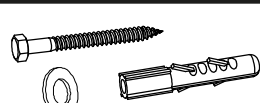

ONDERDELENLIJST

NR.	HOEVEELHEID	ONDERDEEL
1	1	
6	2	
9	1	
5	1	
7	1	
2	2	
3	2	

NR.	HOEVEELHEID	ONDERDEEL	NR.	HOEVEELHEID	ONDERDEEL
B1	4		B6L	1	
B2L	1		B6R	1	
B2R	1		B11	4	
B3L	1		S4	4	
B3R	1		8	8	
B5L	1		S1	2	
B5R	1		S2	2	
			S3	5	
			B7	1	
NR.	HOEVEELHEID	ONDERDEEL	NR.	HOEVEELHEID	ONDERDEEL
F8	16		F3	58	
F8-1	16		F4	1	
F9	38		F6	16	
F2-1	10				

NL

ONDERHOUD

1. Houd er rekening mee dat de terrasoverkapping vanwege natuurlijke bewegingen in de bodem scheef kan komen te staan. Controleer daarom regelmatig of de terrasoverkapping nog recht staat.

Als u merkt dat dit niet zo is, moet u dit meteen oplossen, omdat er anders schade aan de terrasoverkapping kan ontstaan.

2. Voorkom overbelasting! Gebruik de terrasoverkapping nooit als klimhulp voor peulvruchten, klim- en slingerplanten, groente of fruit of als steunpunt voor uw waslijn.

Anders kan het bij wind en regen gebeuren dat de terrasoverkapping het gewicht niet houdt en het frame afbreekt.

Het maximale draagvermogen is 120 kg/m².

De terrasoverkapping mag niet worden schoongemaakt door kinderen.

VERZORGING VAN DE PANELEN

Gebruik geen scherpe of spitse voorwerpen bij de verzorging van de panelen of in de buurt van de panelen.

U loopt dan het risico dat de coating beschadigd raakt en deze geen bescherming meer biedt tegen de zon.

Wanneer de beschermlaag beschadigd raakt en/of losraakt, kunt u PUR-lijm of doorzichtige tape gebruiken om hem weer vast te maken.

In de regel moeten de panelen om de zes tot tien jaar worden vervangen zodat ze bescherming blijven bieden tegen de zon. Voorkom contact met open vuur of te grote hitte om vervorming en brand te voorkomen.

VERZORGING VAN HET ALUMINIUM FRAME

Als er witte vlekken op het aluminium frame komen, neem deze dan zo snel mogelijk af met een doek.

Deze vlekken kunnen optreden bij zeer hoge temperaturen of in een heel natte omgeving.

Wanneer het frame scheeftrekt, kan het gebeuren dat de panelen eruit vallen.

Daarom moeten vervormingen in het frame zo snel mogelijk worden gecorrigeerd.

Controleer regelmatig of alle schroeven stevig vastzitten en draai ze waar nodig weer vast.

Controleer het frame op vervormingen en op andere tekenen van beschadiging, verwerking of slijtage.

Ga bij twijfel niet onder de terrasoverkapping staan.

Is er reparatie nodig, houd u dan altijd aan de stappen in deze bouwhandleiding.

Voer reparaties altijd meteen uit om vervolgschade of permanente schade te voorkomen.

Roestende onderdelen moeten altijd meteen worden vervangen om schade te voorkomen.

GEDRAG BIJ ONWEER

Ga bij onweer nooit onder de terrasoverkapping staan. Aluminium geleidt elektriciteit en bij een blikseminslag kan er ernstige schade ontstaan.

Bij windsnelheden boven de 70 km/h moet u voorbereidingen treffen om de terrasoverkapping op zijn plek te houden.

Bevestig de terrasoverkapping met een stevig touw of een kabel en ankers in de grond of maak hem vast aan een stevige boom in de buurt (met een stamdiameter van meer dan 10 cm).

Als het slechte weer voorbij is, verwijder u de bevestigingen weer.

Maak de panelen regelmatig schoon en verwijder bladeren, takken en sneeuw.

Let op! Het risico bestaat dat de panelen het begeven bij een te zware belasting.

Het maximale draagvermogen van de terrasoverkapping is 120 kg/m².



TERASZTETŐ AIR 2 SZERELÉSI ÚTMUTATÓ

Méret: H x Szé x Ma 3920 x 3050 x 2230/2620 mm



HU

RENDELTESSZERŐ HASZNÁLAT:

Ez a pergola árnyékoló terasztető kültéri használatra készült, a közvetlen napfény elleni védelemként és paravánként szolgál. Erős szél (a Beaufort-skála szerinti 3 fokozatnál erősebb) vagy havazás esetén ki kell nyitni a ablak, megelőzendő azok károsodását. A teherbírás túllépése jelentős károkat okozhat.

A pergola árnyékoló terasztető nem ipari alkalmazására készült. A pergola árnyékoló terasztető bármilyen ettől eltérő alkalmazása vagy módosítása szakszerűtlen használatnak minősül és jelentős károkat okozhat.

ÉRTESÍTÉS:

Olvassa el figyelmesen a szerelési útmutatót, mielőtt hozzákezd a terasztető összeszereléséhez.

Ez különösen érvényes a biztonsági utasításokra.

Ellenkező esetben megsérülhet vagy megrongálhatja a terasztető.

A terasztető nem gyerekek részére szánt mászóka és nem kúszórács. Fennáll a túlterhelés veszélye.

Győződjön meg arról, hogy minden szükséges szerkezeti elem a megadott mennyiségben áll rendelkezésre.

Az összeszerelés lépéseit egymás után és a megadott sorrendben hajtsa végre a jelen útmutatóban megadottak szerint.

A megadott lépések egyikét se ugorja át vagy rövidítse le.

Ahhoz, hogy későbbi időpontban elővehesse, őrizze meg biztonságos helyen a szerelési útmutatót.

ÁLTALÁNOS INFORMÁCIÓK:

Az összeszerelés megkezdése előtt győződjön meg arról, hogy betartja a megfelelő irányelveket/törvényeket vagy szükségese-e hozzá engedélyek.

Az összeszereléshez legalább 360-390 perccel számoljon.

Az összeszereléshez legalább 4 személy szükséges.

A munkavégzés megkezdése előtt ellenőrizze, hogy minden alkatrész megfelelő mennyiségben áll-e rendelkezésre.

Az összeszerelést szabad, napos felületen végezze, ahol nem állnak ki ágak. A terasztető szilárd alapzatra kell felépíteni.

Az összeszerelés megkezdése előtt ellenőrizze az egyes szerkezeti elemek épségét, és úgy helyezze el azokat, hogy a szerkezeti elemeket könnyen elérje a munkavégzés során.

A legjobb, ha az apró alkatrészeket, például a csavart, anyát stb. egy táliban tárolja, hogy ne vesszenek el.

A terasztető semmi esetre se használja kúszórácsként hüvelyesek, futó- és kúszónövények, gyümölcs, zöldség esetén vagy ruhaszárító kötél tartójaként.

Szabadítsa meg a terasztető a hótól és a lombtól. **A legnagyobb teherbírás 120 kg/m².** Soha ne álljon a terasztető.

A terasztető kizárólag a jelen szerelési útmutatóban leírtak szerint használja. A gyártó vagy a kereskedő nem vállal felelősséget olyan károkért, amelyek a rendeltetésellenes vagy hibás használat miatt következnek be. Gondoskodjon a megfelelő teherbíró képességű és stabil aljzatról. **Ellenőrizze, hogy a talajra szereléshez mellékelt csavarok és tiplik megfelelnek-e a helyi adottságoknak, ha nem, ne használja azokat!** Ebben az esetben vásároljon megfelelő csavarokat és tipliket.

BIZTONSÁGI UTASÍTÁSOK:

Soha ne álljon közvetlenül a tetőfelületre, mert fennáll a túlterhelés veszélye. Még összeszerelés és tisztítás közben sem.

Gyerekek és korlátozott fizikai, érzékszervi vagy mentális képességekkel rendelkező személyek (pl. túlságosan fáradt személyek, részben fogyatékos személyek, csökkent fizikai és szellemi képességgel rendelkező idősebb személyek) esetén vagy tapasztalat és tudás hiányában (pl. idősebb gyerekek) veszély áll fenn.

A terasztető szereléséhez apró alkatrészek, például csavarok és anyák használatosak, amelyek lenyeléskor fulladásveszélyt okozhatnak.

A terasztető kizárólag szakavatott személy építheti fel, gyerekek vagy korlátozott szellemi és motorikus képességű vagy kevés tapasztalattal rendelkező személyek nem.

A terasztető nem szakszerű használata sérüléshez vagy anyagi kárhoz vezethet.

Vigyázzon az egyes szerkezeti elemek csomagolásból való kicsomagolásakor. **Az éles élek mentén balesetveszély áll fenn.** Az egyes szerkezeti elemek fémből vannak, ezért nehezek.

Ha nem óvatosan nyitja ki a csomagolást, például éles késsel vagy egyéb éles/hegyes tárgyval fennáll a veszélye, hogy megséríti a szerkezeti elemet.

A részegységek kicsomagolását követően ellenőrizze, hogy minden szerkezeti elem megfelelő mennyiségben áll-e rendelkezésre. A bevonat karcolásának megakadályozása érdekében helyezze az egyes alkatrészeket egy takaróra vagy hasonlóra. Ellenőrizze, hogy az egyes szerkezeti elemek kifogástalan állapotúak vagy sérültek-e. Ha igen, ne használja a sérült, deformált szerkezeti elemeket.

Az összeszerelés és a szerelés során mindig viseljen biztonsági ruházatot. Az alapfelszereléshez tartozik a biztonsági lábbeli, védőkesztyű, védőszemüveg és a sisak.

Ne erősen szeles vagy esős napon állítsa fel a terasztető. Ne másszon végig a terasztető, és ne álljon a terasztető, leeshet és megsérülhet.

Győződjön meg arról, hogy a szerkezeti elemek nem érintkeznek elektromos vezetékkel. Az állólábak rögzítésénél ügyeljen arra, hogy ne fussanak olyan csövek vagy kábelek a talajban, amelyek a fúrás során megrongálódhatnak. Ne dőljön addig a terasztető, amíg nincs megfelelően összeszerelve és nincs a padlóhoz rögzítve.

A csomagolást, műanyag tasakot vagy a védőfóliát szakszerűen ártalmatlanítsa és tartsa azokat gyerekektől távol, fulladásveszély!

A terasztető egyenes felületre állítsa.

Győződjön meg arról, hogy az összeszerelés során ne tartózkodjanak gyerekek a veszélyzónában.

Ne helyezze a terasztető olyan területekre, ahol azt erős vagy folyamatos szél éri.

Személyes biztonsága érdekében ne szerelje össze a terasztető, ha fáradt, alkoholt fogyasztott vagy kábítószer hatása alatt áll stb., illetve ha úgy érzi, szédül vagy rosszul érzi magát.

Ha létrát vagy elektromos készüléket használ, győződjön meg arról, hogy betartja a felhasználásra vonatkozó gyártói adatokat.

A tűzveszély miatt forró készülékek, például grillsütő, fűtőkészülékek stb. nem üzemeltethetők vagy tárolhatók a terasztető alatt!

A pergola árnyékoló terasztetőt minden használat előtt szemrevételezéssel kell ellenőrizni annak épségét.

Amennyiben sérülések észlelhetők, a pergola árnyékoló terasztetőt nem szabad használatba venni, és szakembert kell megbízni a javításával.

SZERSZÁM ÉS FELSZERELÉS:

Biztonsági ruházat (biztonsági lábbeli, védőkesztyű, védőszemüveg, kobak stb.)

Vízmérték

Hosszmérő és szögmérő (legalább 5 m)

Kétágú létra (kb. 1,5 m magas)

Csavar- vagy racsnis kulcsot (10 mm és 14 mm)

Kívül hatlapfejű /imbuszkulcs 5 mm

Akkumulátoros csavarhúzó és fúrógép különböző rátétel

Csavarhúzó

Tollak a jelöléshez (lemosható/eltávolítható)

Tömítőanyag

(nem tartozik a készülékhez mellékelt tartozékok közé)



ÁPOLÁS ÉS ÁLLAGMEGÓVÁS:

Tisztítsa meg rendszeresen a felületet. Amennyiben a felületen karcolást észlel, megfelelő lakk segítségével azonnal távolítsa el azt.

Ne használjon maró tisztítószeret, fém- vagy nejlonsörtéjű keféket, valamint éles vagy fém segédeszközt, például kést vagy spatulát. Tisztításhoz puha sörtét használjon. Használjon hideg, tiszta vizet.

A CSOMAGOLÁS ÁRTALMATLANÍTÁSA:

A csomagolást fajtánként szétválogatva ártalmatlanítsa.

A hullámpapír és a kartonpapír ártalmatlanítása papírhulladékként, és a fóliát vigye a megfelelő gyűjtőhelyre

A TERASZTETŐ ÁRTALMATLANÍTÁSA:

A Terasztető ártalmatlanításánál ügyeljen az Ön országában vagy tartományában az ártalmatlanításra vonatkozóan érvényes irányelvekre, törvényekre és rendelkezésekre.

MÉRETEK

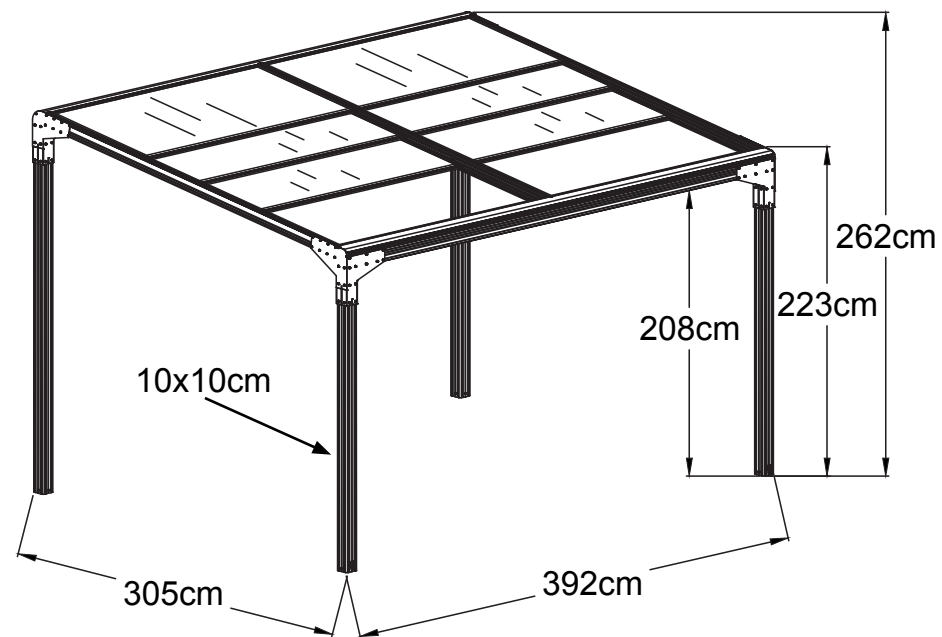

HU

SZIMBÓLUMOK MAGYARÁZATA



ügyeljen a tájolásra

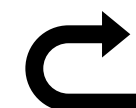

hátoldal



fehér védőfólia felfelé mutat



részletes nézet/
oldalnézet



Szilikon



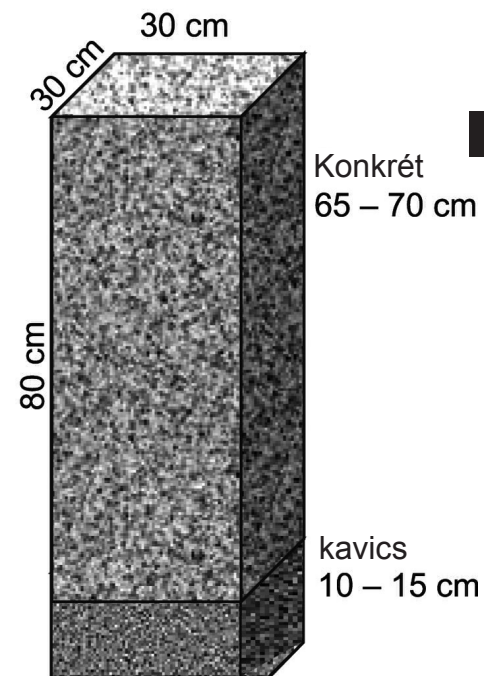
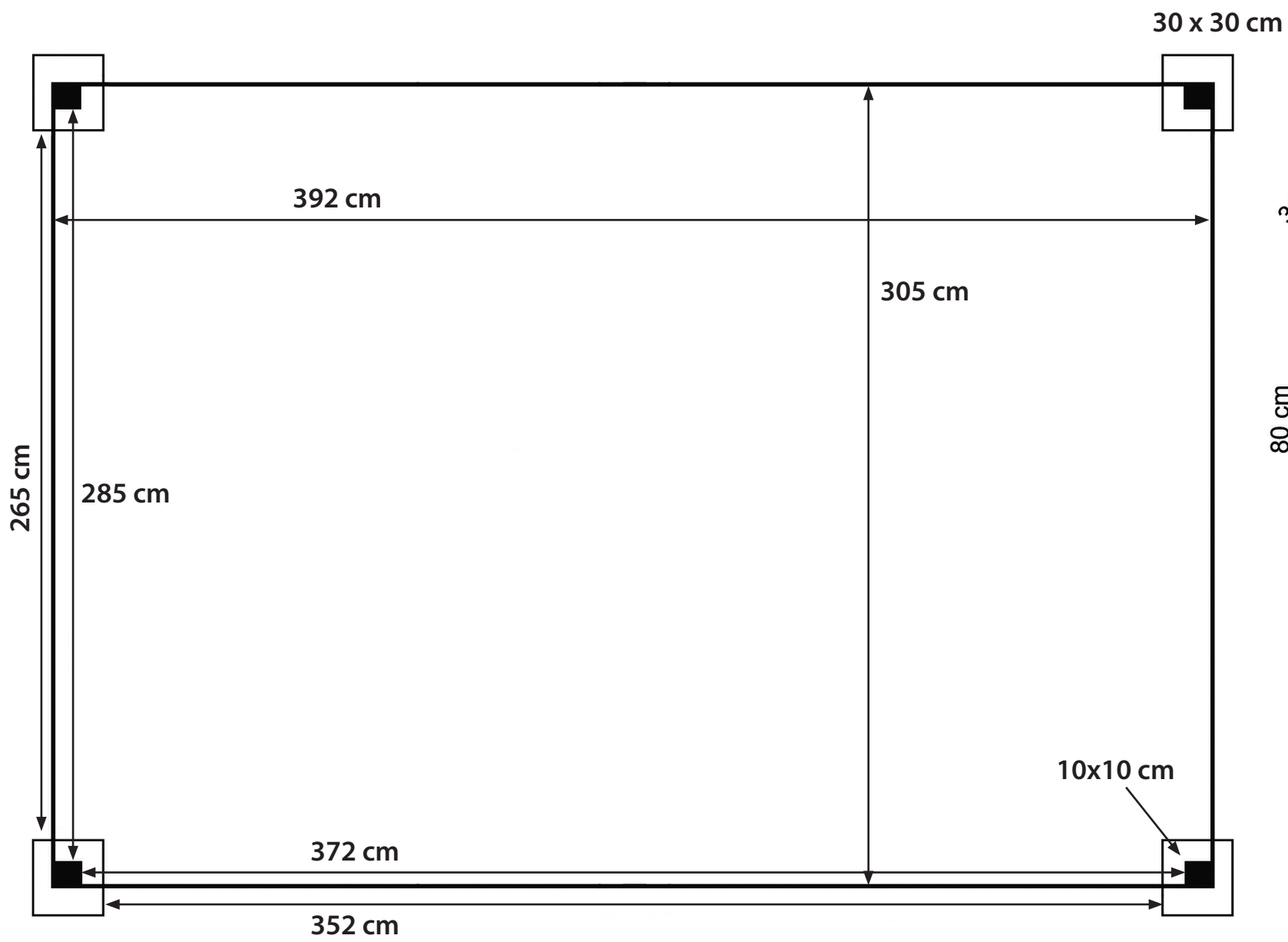

ALAPTERV





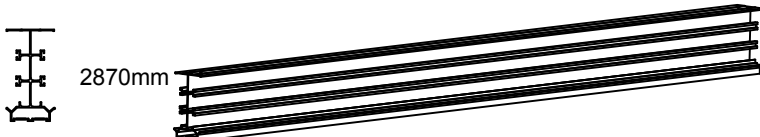

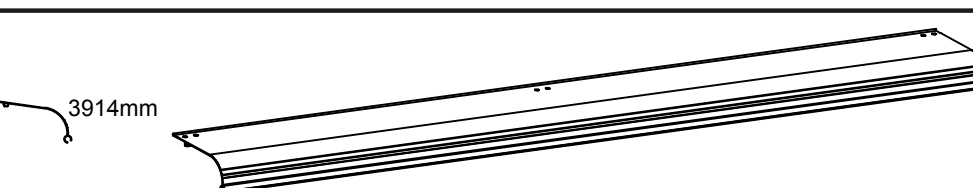
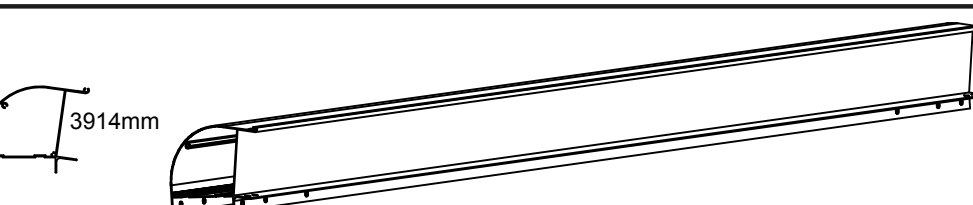
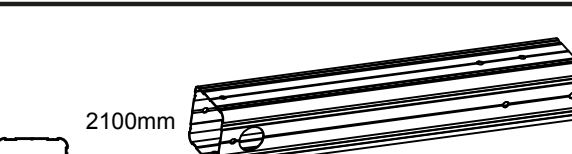



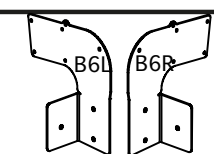
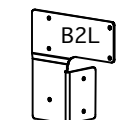
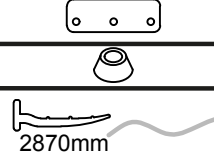
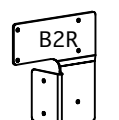
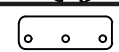
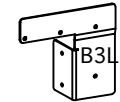

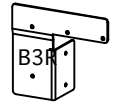
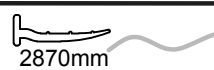
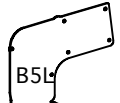

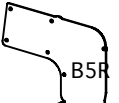

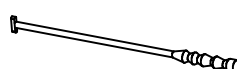
HU

ALAP

ALKATRÉSZLISTA

SZ.	MENNYISÉG	ALKATRÉSZ
1	1	 2870mm
6	2	 2870mm
9	1	 3914mm
5	1	 3914mm
7	1	 3914mm
2	2	 2100mm
3	2	 2531mm

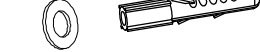
SZ.	MENNYISÉG	ALKATRÉSZ	SZ.	MENNYISÉG	ALKATRÉSZ
B1	4		B6L	1	
B2L	1		B6R	1	
B2R	1		B11	4	
B3L	1		S4	4	
B3R	1		8	8	 2870mm
B5L	1		S1	2	
B5R	1		S2	2	
			S3	5	
			B7	1	
SZ.	MENNYISÉG	ALKATRÉSZ	SZ.	MENNYISÉG	ALKATRÉSZ
F8	16		F3	58	
F8-1	16		F4	1	
F9	38		F6	16	
F2-1	10				

HU

ÁLLAGMEGÓVÁS

1. Vegye számításba, hogy természetes talajmunkák miatt a terasztető elveszítheti vízszintes-ségét.

Ezért ellenőrizze rendszeresen, hogy vízszintes-e a terasztető.

Amennyiben ez már nem áll fenn, szüntesse meg azonnal ezt az állapotot, ellenkező esetben megsérülhet a terasztető

2. Kerülje a súly túlterhelését! A terasztető semmi esetre se használja kúszórácsként hüvelyesek, futó- vagy kúszónövények, gyümölcs, zöldség esetén vagy ruhaszárító kötél tartójaként. Ellenkező esetben előfordulhat, hogy a terasztető szél vagy eső esetén nem képes tartani a súlyt és eltörik az állvány.

A legnagyobb teherbírás 120 kg/m². A terasztető nem tisztíthatják gyerekek.

A PANELEK ÁPOLÁSA

Az ápoláshoz vagy a panelek közelében ne használjon éles, illetve hegyes tárgyakat. Megrongálódhat a bevonat és elvesztheti a napvédő funkcióját.

Megrongálódott és/vagy felvált védőréteg esetén a rögzítéshez használhat PUR habot vagy átlátszó ragasztószalagot.

Rendszerint a panelek 6-10 évente cserélendőek, hogy ne csökkenjen a napvédő funkció.

A deformálódás és tűz elkerülése érdekében kerülje a nyílt lánggal vagy túl nagy hőhatással való érintkezést.

AZ ALUMÍNIUM ÁLLVÁNY ÁPOLÁSA

Amennyiben fehér foltok jelennek meg az alumínium állványon, mielőbb törölje le azokat egy törölőkendő segítségével a lehető.

Ezek a foltok magas hő vagy nagyon nedves környezet esetén léphetnek fel.

Az állvány torzulása esetén kieshetnek a panelek. Az állvány torzulását ezért a lehető leghamarabb korrigálni kell.

Ellenőrizze rendszeresen, hogy megfelelően meg van-e húzva minden csavar, és szükség esetén húzza után azokat.

Ellenőrizze az állvány deformálódását és egyéb rongálódásra, másásra vagy kopásra utaló jelet. Kétség esetén soha ne álljon a terasztető.

Fennálló javítási munkálatok esetén mindig tartsa magát a jelen szerelési útmutatóban megadott lépésekhez.

A bekövetkező károk vagy tartós rongálódás elkerülése érdekében a javítást mindig azonnal végezze el.

A károk elkerülése érdekében a rozsdás alkatrészeket mindig azonnal ki kell cserélni.

VISELKEDÉS ZIVATARBAN

Zivatar esetén soha ne álljon a terasztető alá. Az alumínium vezeti az áramot, és villámcsapás esetén komoly károk keletkezhetnek. 70 km/h értékű szélsébség esetén, a terasztető biztosításához végezzen megfelelő előkészületeket.

Rögzítse a terasztető erős kötéllal vagy drótkábelrel és padlóhoroggal a talajhoz vagy kösse ki egy erős, közeli fához (a törzs átmérője legyen 10 cm-nél nagyobb).

Az idő javulása esetén távolítsa el ismét a biztosítékokat.

Szabadítsa meg a paneleket rendszeresen a lombtól, ágak vagy havat.

Figyelem! Túl nagy teher esetén fennáll a veszélye, hogy engednek a panelek.

A terasztető legnagyobb teherbírása 120 kg/m².



ACOPERIȘ PENTRU TERASĂ AIR 2 INSTRUCȚIUNI DE ASAMBLARE

Dimensiuni: L x l x H 3920 x 3050 x 2230/2620 mm



RO

UTILIZAREA PREVĂZUTĂ

Această pergolă - copertină pentru terasă - marchiză este proiectată pentru utilizare în aer liber și servește ca protecție împotriva luminii solare directe și ca ecran. În caz de vânt puternic (vânt de intensitatea 3 pe scara Beaufort) sau de căderi de zăpadă, fereastră trebuie să fie deschise pentru a se evita deteriorarea. Depășirea sarcinilor portante poate provoca pagube considerabile. Pergola - copertina pentru terasă - marchiza nu este destinată utilizării comerciale. Orice altă utilizare sau modificare a pergolei - copertinei pentru terasă - marchizei este considerată utilizare necorespunzătoare și poate cauza pericole semnificative.

INDICAȚIE

Citiți cu atenție instrucțiunile de asamblare înainte de a începe asamblarea acoperiș pentru terasă.
Se aplică în special instrucțiunilor de siguranță.
Altfel, vă puteți răni sau puteți deteriora dispozitivul.
Acoperiș pentru terasă nu este un obiect pe care se pot cățăra copiii și nici scară. Există riscul de răsturnare.
Asigurați-vă că toate piesele componente sunt disponibile în cantitatea prevăzută.
Urmați pașii de asamblare individuali și în ordinea corectă, așa cum sunt precizate în aceste instrucțiuni.
Vă rugăm să nu omiteți niciun pas și să nu scurtați succesiunea lor.
Păstrați instrucțiunile de asamblare într-un loc sigur, pentru a le putea recupera cu ușurință mai târziu.

INFORMAȚII GENERALE

Înainte de a începe montajul, asigurați-vă că sunt respectate directivele/legile aplicabile pentru dumneavoastră.

Planificați între 360 și 390 de minute pentru montaj.

Sunt necesare minim 4 persoane. Înainte de începerea lucrului, verificați dacă toate piesele sunt disponibile în cantitatea corectă.

Folosiți o suprafață liberă, însoțită, fără crengi deasupra, pentru montaj. Acoperiș pentru terasă trebuie să fie construită pe o fundație solidă.

Verificați piesele individuale înainte de începerea montajului, pentru integritate, și așezați-le astfel încât să fie ușor de luat în timpul lucrului.

Se recomandă păstrarea pieselor mici, precum șuruburile, piulițele etc. într-o cutie, pentru a evita pierderea acestora.

Nu permiteți acoperiș pentru terasă să fie acoperită de zăpadă și frunze. **Capacitatea portantă max. este de 120 kg/m².** Nu sta niciodată pe acoperiș pentru terasă.

Utilizați acoperiș pentru terasă exclusiv conform descrierii din aceste instrucțiuni pentru montaj. Producătorul sau comerciantul nu își asumă răspunderea pentru daune survenite în urma utilizării neconforme sau greșite. Asigurați o suprafață adecvată, portantă și stabilă. **Verificați șuruburile și diblurile furnizate pentru montarea pe podea, pentru a vă asigura că sunt potrivite pentru condițiile locale; dacă nu sunt, nu le folosiți!** În acest caz, cumpărați șuruburi și dopuri de perete adecvate.

INDICAȚII DE SIGURANȚĂ

Nu vă așezați niciodată direct pe acoperiș, există pericolul de a-l suprasolicita. Valabil și în timpul montajului sau curățării.

Există un pericol pentru copii și persoanele cu capacități fizice, senzoriale sau mentale reduse (de ex. persoane extenuate, cu dizabilități parțiale, cu vârste înaintate și capacități fizice și mentale reduse) sau cu experiență și cunoștințe reduse (de ex. copii mai mari). La montajul acoperiș pentru terasă se folosesc piese mici, cum ar fi șuruburile și piulițele, care prezintă risc de înghițire și sufocare.

Acoperiș pentru terasă se poate construi doar de către persoane cu expertiză suficientă, nu de către copii sau persoane cu capacități spirituale sau motrice reduse, sau cu o experiență redusă.

Manevrarea inadecvată a acoperiș pentru terasă poate provoca răniri sau deteriorări ale obiectelor.

Când despachetați piesele componente individuale, atenție la ambalaj. **Există un pericol de rănire generat de muchiile ascuțite.** Piesele individuale sunt confecționate din metal și sunt grele. În cazul deschiderii neglijente a ambalajului, de exemplu folosind un cuțit ascuțit sau un alt obiect ascuțit/tăios prezintă pericolul de a deteriora piesele componente. După despachetare, verificați dacă toate piesele individuale sunt în cantitatea corespunzătoare. Așezați piesele individuale pe o suprafață plană, pentru a evita zgârierea.

Verificați dacă piesele individuale sunt în stare bună sau dacă prezintă deteriorări, caz în care vă rugăm să nu folosiți piesele deteriorate sau deformatate.

În timpul asamblării și montajului, vă rugăm să purtați permanent îmbrăcăminte de protecție. Echipamentul de bază include încălțăminte de siguranță, mănuși, ochelari de protecție și cască.

Nu instalați acoperiș pentru terasă în zile cu mult vânt sau ploioase. Nu urcați pe acoperișul terasei și nu stați pe acoperișul terasei. Ai putea să cazi și să te rănești.

Asigurați-vă că piesele componente nu ating niciun cablu sub tensiune. Când atașați capacul terasei, asigurați-vă că nici o țevă sau cablu nu intră în podea sau în perete. Lucrările de foraj ar putea fi deteriorate.

Nu vă sprijiniți de capacul terasei până când nu este instalat corect și ancorat în pământ.

Eliminați corespunzător ambalajul, punga de plastic sau foliile de protecție, și păstrați-le în locuri în care nu au acces copiii. Prezintă risc de sufocare!

Așezați acoperiș pentru terasă pe o suprafață plată.

Asigurați-vă că, în timpul montajului, nu sunt prezenți copii în zona de pericol.

Nu amplasați acoperiș pentru terasă în zone care sunt expuse vântului puternic sau de durată.

Pentru siguranța personală, nu construiți acoperiș pentru terasă când sunteți obosit, ați consumat alcool sau sunteți în stare de ebrietate, resp. dacă vă simțiți amețit sau vă este rău.

Dacă utilizați cabluri sau dispozitive electronice, asigurați-vă că respectați indicațiile producătorului. Dispozitivele fierbinț, cum ar fi grătarele, dispozitivele de încălzire, arzătoarele etc. nu se vor folosi în acoperiș pentru terasă și nici nu vor fi depozitate acolo - pericol de incendiu!

Pergolă - copertina pentru terasă - marchiza trebuie inspectată vizual cu privire la deteriorări înainte de fiecare utilizare.

În cazul în care sunt vizibile deteriorări, nu utilizați pergola - copertina pentru terasă - marchiza și solicitați unui specialist să o repare.

UNELTE ȘI ECHIPAMENT

Îmbrăcăminte de protecție (mănuși, încălțăminte, ochelari, cască etc.)

Nivelă

Aparat pentru măsurarea lungimii și a unghiurilor (minim 5 m)

Scară (cca. 1,5 m înălțime)

Șurub sau cheie cu clichet 10 mm și 14 mm

Hexagon extern / cheie hexagonală 5 mm

Șurubelniță electrică și bormașină cu diferite atașamente

Șurubelniță

Creioane pentru marcare (lavabile/nepermanente)

Material pentru etanșare

(nu sunt incluse în pachet)

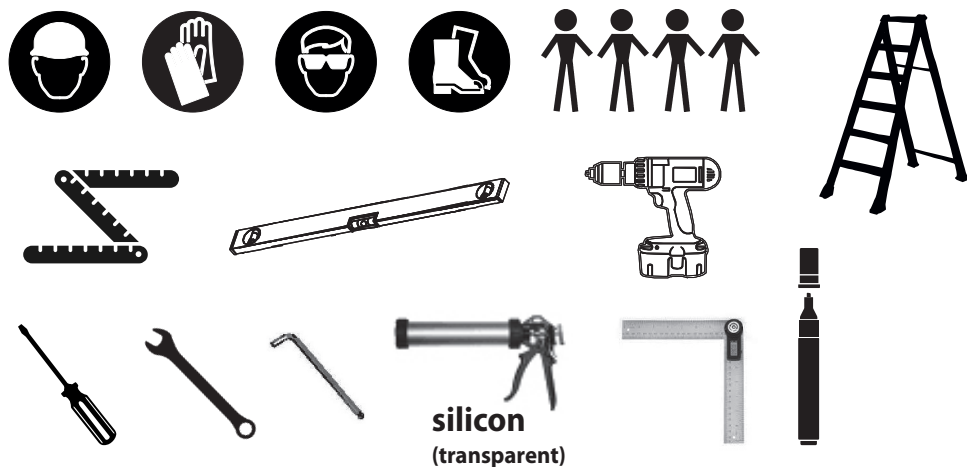

ÎNTREȚINERE ȘI ÎNGRIJIRE

Curățați regulat suprafețele. Dacă remarcați zgârieturi pe suprafețe, înlăturați-le imediat folosind un lac corespunzător. Nu utilizați agenți de curățare agresivi, perii cu fire metalice sau de nailon, nici ustensile ascuțite sau metalice, cum ar fi lame ori spatule. Pentru curățare, folosiți perii moi. Folosiți apă rece, curată.

ELIMINAREA AMBALAJULUI

Eliminați corespunzător ambalajul. Cartonul și hârtia se elimină ca hârtie veche, iar pentru folii puteți apela la centrele de reciclare.

ELIMINAREA ACOPERIȘ PENTRU TERASĂ

La eliminarea acoperiș pentru terasă, vă rugăm să respectați directivele, legile și reglementările aplicabile în țara sau în regiunea dumneavoastră.

DIMENSIUNI

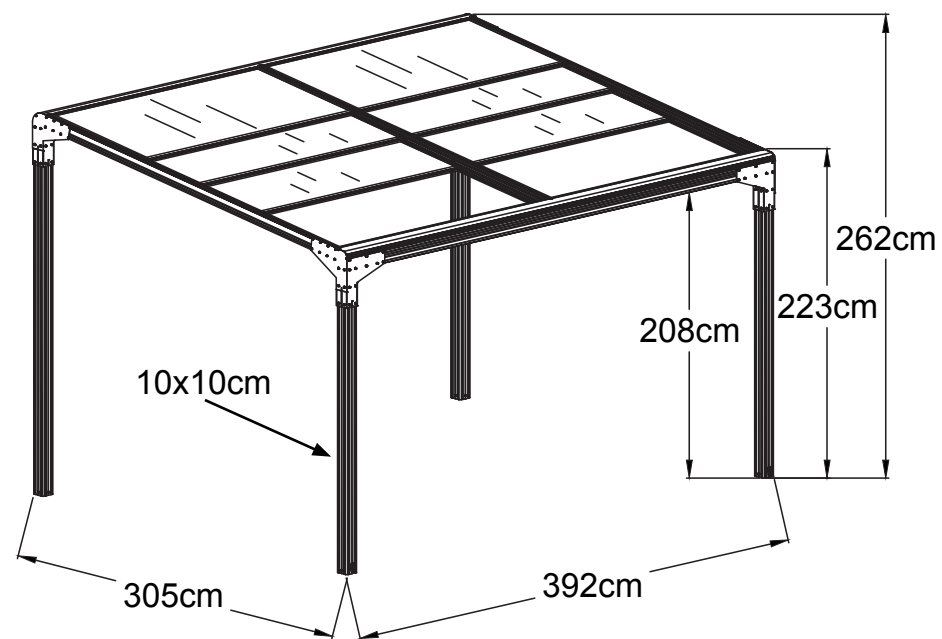

RO

EXPLICAREA SIMBOLURILOR



atenție la orientare

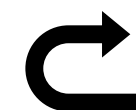

partea
din spate

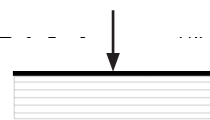

folia de protecție de culoare albă este
orientată în sus



vedere în detaliu/
din lateral







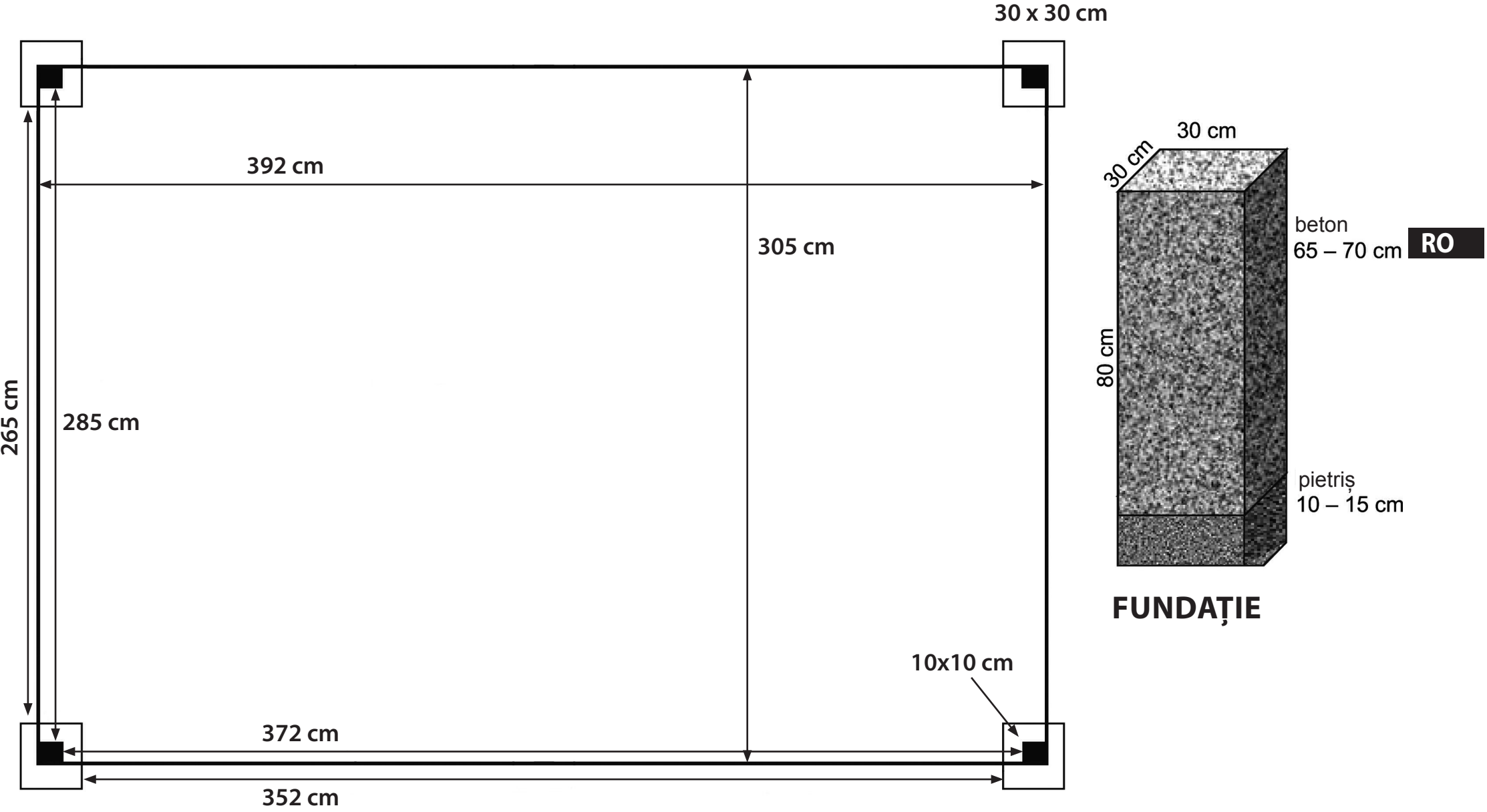



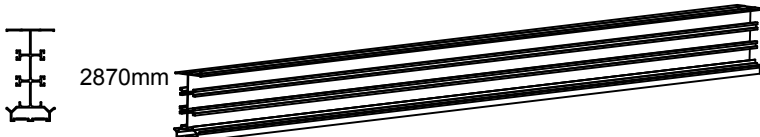

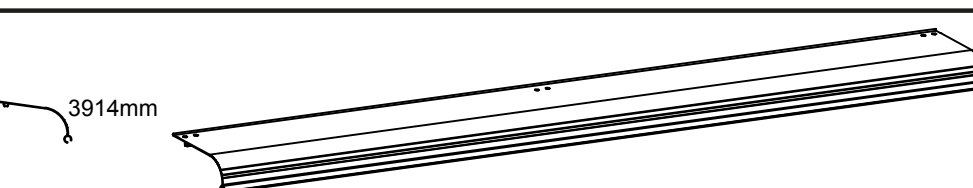
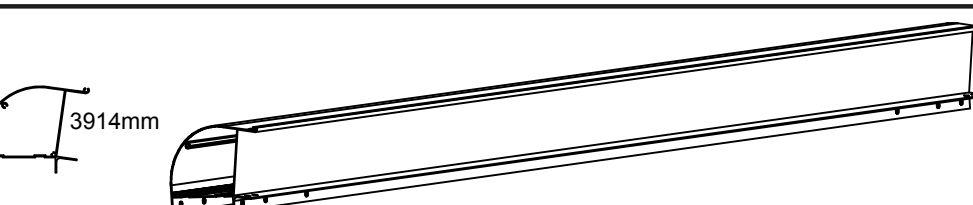
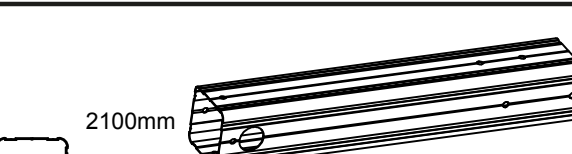



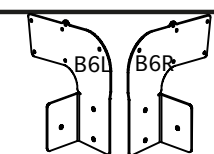
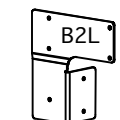
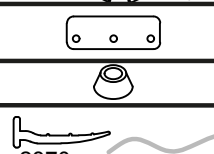
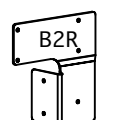
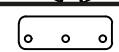
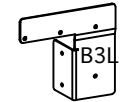

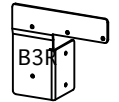
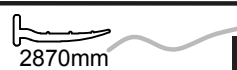
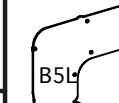

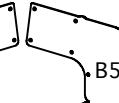
silicon

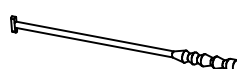
PLAN DE FUNDAȚIE

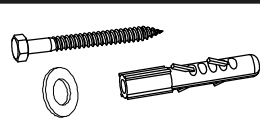

LISTĂ DE PIESE

NR.	CANTITATE	PIESĂ
1	1	
6	2	
9	1	
5	1	
7	1	
2	2	
3	2	

NR.	CANTITATE	PIESĂ	NR.	CANTITATE	PIESĂ
B1	4		B6L	1	
B2L	1		B6R	1	
B2R	1		B11	4	
B3L	1		S4	4	
B3R	1		8	8	
B5L	1		S1	2	
B5R	1		S2	2	
			S3	5	
			B7	1	
NR.	CANTITATE	PIESĂ	NR.	CANTITATE	PIESĂ
F8	16		F3	58	
F8-1	16		F4	1	
F9	38		F6	16	
F2-1	10				

RO

ÎNȚREȚINERE

1. Aveți în vedere faptul că, din cauza structurii naturale a pardoselii, alinierea acoperiș pentru terasă poate fi afectată. Verificați periodic alinierea acoperiș pentru terasă.

În cazul în care observați o aliniere incorectă a acoperiș pentru terasă, remediați urgent situația, pentru a evita deteriorarea acestuia.

2. Evitați supraîncărcarea! Nu folosiți în niciun caz acoperiș pentru terasă ca suport pentru legume, plante agățătoare sau în ghiveci, fructe, sau ca uscător pentru haine. În caz contrar, în condiții de vânt sau ploaie, cadrul acoperiș pentru terasă se poate rupe din cauza greutății prea mari.

Capacitatea portantă maximă este de 120 kg/m².

Nu este permisă curățarea acoperiș pentru terasă de către copii.

ÎNȚREȚINEREA PANOURILOR

Nu utilizați obiecte ascuțite sau tăioase pentru întreținerea panourilor sau în apropierea acestora.

Există pericolul de deteriorare a materialului de acoperire, ceea ce duce la pierderea funcției de protecție împotriva soarelui.

În cazul deteriorării și/sau desprinderii stratului de protecție, puteți utiliza pentru reparații adeziv PUR sau bandă adezivă transparentă.

În mod obișnuit, panourile trebuie schimbate la fiecare 6-10 ani, pentru a nu afecta funcția de protecție împotriva soarelui. Evitați contactul cu focul deschis sau expunerea la căldură excesivă, pentru a evita deformările și pericolul de izbucnire a unui incendiu.

ÎNȚREȚINEREA CADRULUI DIN ALUMINIU

Eventualele pete albe apărute la nivelul cadrului din aluminiu trebuie șterse cu o cârpă cât mai rapid posibil.

Aceste pete pot apărea în cazul temperaturilor foarte ridicate sau în medii foarte umede.

În cazul deformării cadrului, panourile pot cădea. De aceea, deformările de la nivelul cadrului trebuie remediate în cel mai scurt timp.

Verificați regulat dacă toate șuruburile sunt strânse bine și ajustați-le dacă este necesar.

Verificați cadrul în privința deformărilor și altor urme de deteriorare, degradare sau uzură. În cazul în care aveți dubii, nu vă așezați sub acoperiș pentru terasă.

Pentru efectuarea unor lucrări de reparație, respectați întotdeauna pașii prezentați în aceste instrucțiuni de asamblare.

Efectuați lucrările de reparație în mod prompt, pentru a evita producerea unor prejudicii sau a unor deteriorări permanente. Piesele ruginite trebuie înlocuite imediat, pentru evitarea daunelor.

COMPORȚAMENTUL ÎN CAZ DE INTEMPERII

Nu vă așezați niciodată sub acoperiș pentru terasă în caz de furtună. Aluminiul conduce curentul electric, iar în caz de fulgere poate provoca daune semnificative. În cazul unei viteze a vântului mai mari de 70 km/h, trebuie să luați măsuri pentru asigurarea acoperiș pentru terasă.

Fixați acoperiș pentru terasă cu o frânghie rezistentă sau cu un cablu din sârmă și ancore de sol în pământ sau fixați elementele respective de un copac solid aflat în apropiere (diametrul trunchiului de peste 10 cm).

După îmbunătățirea condițiilor meteo, elementele de fixare pot fi din nou îndepărtate.

Curățați în mod regulat panourile și îndepărtați frunzele, crengile sau zăpada.

Atenție! Există pericolul ca panourile să cedeze în cazul unei sarcini prea mari.

Capacitatea portantă maximă a acoperiș pentru terasă este de 120 kg/m².



NADSTREŠEK ZA TERASO AIR 2 NAVODILA ZA SESTAVLJANJE

Mere: D × Š × V: 3920 x 3050 x 2230/2620 mm



SL

PREDVIDENA UPORABA:

Ta pergola za teraso je namenjena zunanji uporabi, za zaščito pred direktno sončno svetlobo in kot senčnik. V primeru močnega vetra (moč vetra 3 po Beaufortovi lestvici) ali sneženja je treba okno odpreti, da preprečimo poškodbe. Prekoračitev nosilnosti lahko povzroči znatno škodo. Pergola za teraso ni namenjena komercialni uporabi. Kakršna koli druga raba ali spreminjanje pergole za teraso se šteje za nepravilno uporabo in lahko povzroči veliko nevarnost.

NAPOTEK:

Skrbno preberite navodila za sestavljanje, preden začnete s sestavljanjem nadstrešek za teraso.

To še zlasti velja za varnostne napotke.

V nasprotnem primeru lahko poškodujete sebe ali nadstrešek za teraso.

Nadstrešek za teraso ni plezalno ogrodje za otroke in ogrodje za rast rastlin. Obstaja nevarnost preobremenitve.

Prepričajte se, da so vsi potrebni sestavni deli na voljo v navedenih količinah.

Posamezne korake sestavljanja izvajajte zaporedoma in v navedenem vrstnem redu, kot je navedeno v teh navodilih.

Nobenega od navedenih korakov ne izpustite ali ga skrajšajte.

Navodila za sestavljanje hranite na varnem mestu, da lahko do njih znova dostopate v prihodnosti.

SPLOŠNE INFORMACIJE:

Preden začnete izvajati montažo, se prepričajte, da so upoštewane zadevne smernice/zakoni, in preverite, ali je treba pridobiti dovoljenja.

Za montažo načrtujte najmanj 360–390 minut.

Za montažo so potrebne vsaj 4 osebe.

Pred začetkom dela se prepričajte, da so prisotni vsi deli, in sicer v pravih količinah.

Za sestavljanje uporabite sončno površino na prostem, nad katero ni vej. Nadstrešek za teraso je treba sestaviti na trdnem temelju.

Pred začetkom montaže pregledajte posamezne sestavne dele glede nepoškodovanosti in jih odložite tako, da je med delom do sestavnih delov mogoče dostopati brez težav.

Najbolje je, če majhne dele, kot so vijaki, matice itd., hranite v posodi, tako da jih ne izgubite.

Nadstrešek za teraso nikakor ne uporabljajte kot oporo za stročnice, plezalko in ovijalko, sadje, zelenjavo ali kot držalo za vrv za perilo.

Poskrbite, da na nadstrešek za teraso ni snega in listja. **Najv. nosilnost je 120 kg/m².** Nikoli ne stojte na nadstrešek za teraso.

Nadstrešek za teraso uporabljajte izključno tako, kot je opisano v teh navodilih za montažo. Proizvajalec ali trgovec ne prevzema nobene odgovornosti za škodo, ki nastane zaradi nenamenske ali nepravilne uporabe. Poskrbite za ustrezno, vzdržljivo in stabilno podlago. **Preverite, ali so priloženi vijaki in mozniki za talno montažo primerni za vaše lokalne pogoje; če niso, jih ne uporabljajte.**

V tem primeru kupite primerne vijake in moznike.

VARNOSTNI NAPOTKI:

Nikoli ga ne postavljajte neposredno na strešno površino, obstaja nevarnost preobremenitve. Tudi ne v času montaže ali za čiščenje.

Obstaja nevarnost za otroke in osebe z zmanjšanimi fizičnimi, zaznavnimi ali duševnimi sposobnostmi (npr. osebe, ki so preutrujene, delno invalidne osebe, starejše osebe z zmanjšanimi fizičnimi in duševnimi sposobnostmi) ali pomanjkanjem znanja in izkušenj (npr. starejši otroci).

Pri montaži nadstrešek za teraso se uporabljajo majhni deli, kot so vijaki in matice, na podlagi česar obstaja nevarnost zadušitve, če se jih zaužije.

Nadstrešek za teraso smejo sestavljati le strokovnjaki in ne otroci ali osebe z zmanjšanimi duševnimi ali motoričnimi sposobnostmi ali osebe s pomanjkanjem izkušenj.

Zaradi nepravilnega ravnanja z nadstrešek za teraso lahko pride do telesnih poškodb ali materialne škode.

Pri jemanju posameznih sestavnih delov iz embalaže bodite previdni. **Obstaja nevarnost telesnih poškodb zaradi ostrih robov.** Posamezni sestavni deli so izdelani iz kovine in so zaradi tega težki.

Pri neprevidnem odpiranju embalaže, npr. z ostrim nožem ali drugim ostrim/koničastim predmetom, obstaja nevarnost poškodb sestavnih delov.

Po jemanju sestavnih delov iz embalaže preverite, ali so vsi sestavni deli na voljo v pravih količinah. Posamezne dele odložite na odejo ali podobno podlago, da preprečite raze na premazu.

Preverite, ali so posamezni sestavni deli v brezhibnem stanju, oz. preverite, ali so na njih poškodbe, v primeru česar poškodovanih, deformiranih delov ne uporabljajte.

Med sestavljanjem in montažo nosite vedno varnostna oblačila. Med osnovno opremo sodijo zaščitna obutev, zaščitne rokavice, zaščitna očala in čelada.

Nadstrešek za teraso ne nameščajte ob dneh, ko piha močan veter ali pada dež. Ne plezajte po nadstrešek za teraso in ne stojte na njej, saj lahko padete in se poškodujete.

Poskrbite, da se sestavni deli ne dotikajo nobenih električnih kablov. Pri pritrjevanju nosilcev pazite, da po tleh niso speljane nobene cevi ali kabli, ki bi lahko bili pri vrtnanju poškodovani.

Na nadstrešek za teraso se ne naslanjajte, dokler je ne montirate pravilno in zasidrate v tla.

Embalažo, plastične vrečke ali zaščitne folije pravilno zavrzite in jih hranite zunaj dosega otrok, saj obstaja nevarnost zadušitve.

Nadstrešek za teraso postavite na ravno površino.

Prepričajte se, da med montažo na območju nevarnosti ni otrok.

Nadstrešek za teraso ne postavljajte na območjih, ki so izpostavljena močnim ali stalnim vetrovom.

Zaradi osebne varnosti ne sestavljajte nadstrešek za teraso, če ste utrujeni, pod vplivom alkohola ali mamil oz. če imate vrtoglavico ali se ne počutite dobro.

Če uporabljate lestve ali elektronske naprave, se prepričajte, da upoštevate navedbe posameznih proizvajalcev glede uporabe.

Vročih naprav, kot so žari, grelne naprave, gorilniki itd., ni dovoljeno uporabljati ali skladiščiti v nadstrešek za teraso, saj obstaja nevarnost požara.

Pergolo za teraso je treba pred vsako uporabo vizualno pregledati glede poškodb.

Če opazite poškodbe, pergole za teraso ne uporabljajte in se za popravilo obrnite na strokovnjaka.

ORODJA IN OPREMA:

Varnostna oblačila (zaščitna obutev, zaščitne rokavice, zaščitna očala, čelada itd.)

Vodna tehtnica

Merilnik dolžine in protractor (vsaj 5 m)

Lestev (visoka pribl. 1,5 m)

Vijačni ključ ali raglja (10 mm in 14 mm)

Ključ z zunanjim šestkotnikom/inbus ključ 5 mm

Akumulatorski izvijač in vrtalnik z razl. nastavki

Izvijač

Svinčniki za označevanje (pralni/možnost odstranjevanja)

Tesnilni material

(ni priloženo kompletu)

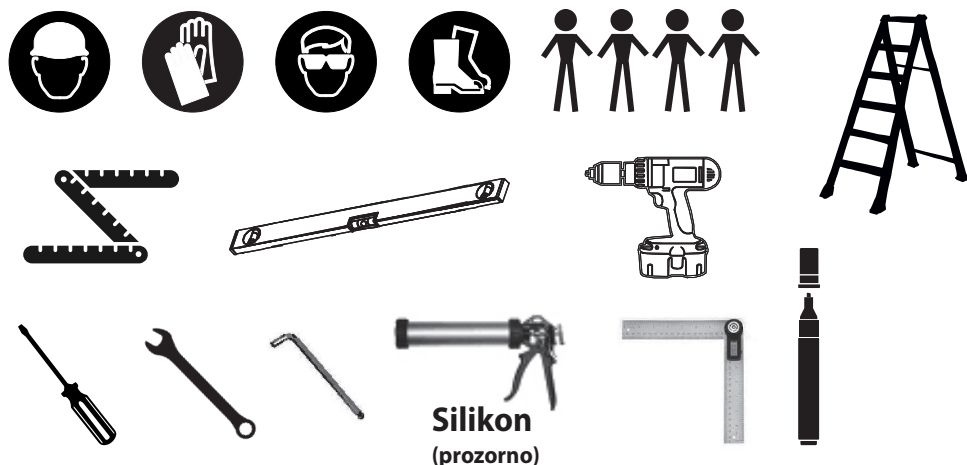

NEGA IN VZDRŽEVANJE:

Površine redno čistite. Če na površinah opazite raze, jih takoj odstranite s primernim lakom. Ne uporabljajte nobenih agresivnih čistilnih sredstev, krtač s kovinskimi ali najlonskimi ščetinami ter ostrih ali kovinskih predmetov, kot so noži ali lopatice. Za čiščenje uporabljajte krtače z mehкими ščetinami. Uporabljajte hladno, čisto vodo.

ODLAGANJE EMBALAŽE MED ODPADKE:

Embalažo odložite med odpadke ločeno po vrstah materialov. Lepenko in karton zavržite kot odpadni papir, folije pa oddajte na ustreznem zbirnem mestu.

ODLAGANJE NADSTREŠEK ZA TERASO MED ODPADKE:

Pri odlaganju nadstrešek za teraso med odpadke upoštevajte veljavne smernice, zakone in druge določbe v zvezi z odlaganjem opreme med odpadke v svoji državi ali zvezni državi.

DIMENZIJE

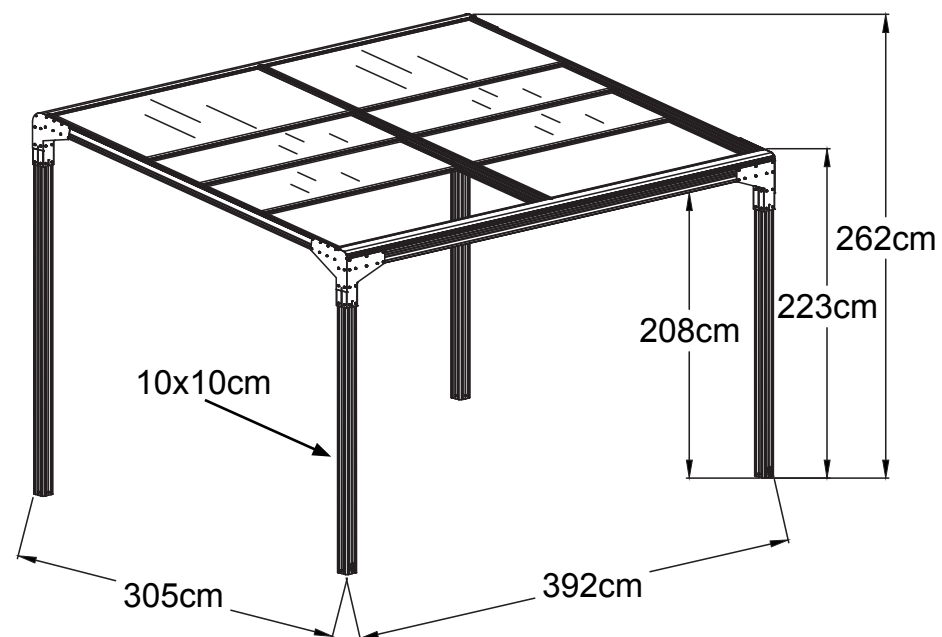

RAZLAGA SIMBOLOV



Pazite na izravnavo

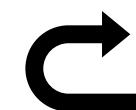

Hrbtna stran



Bela zaščitna folija je usmerjena navzgor



Podrobni pogled/
pogled s strani



Silikon



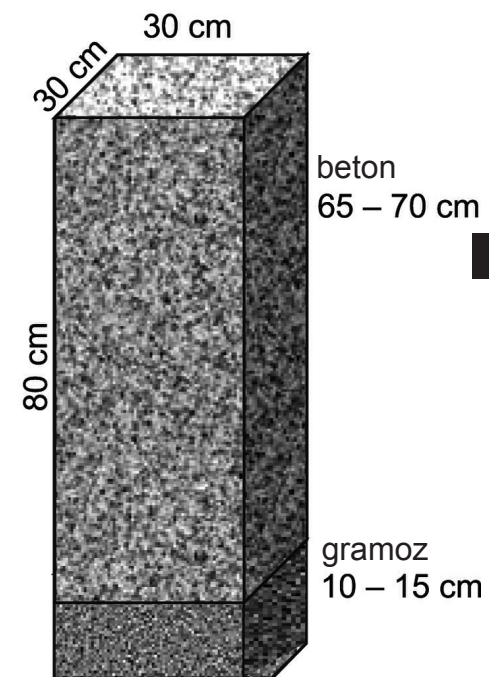
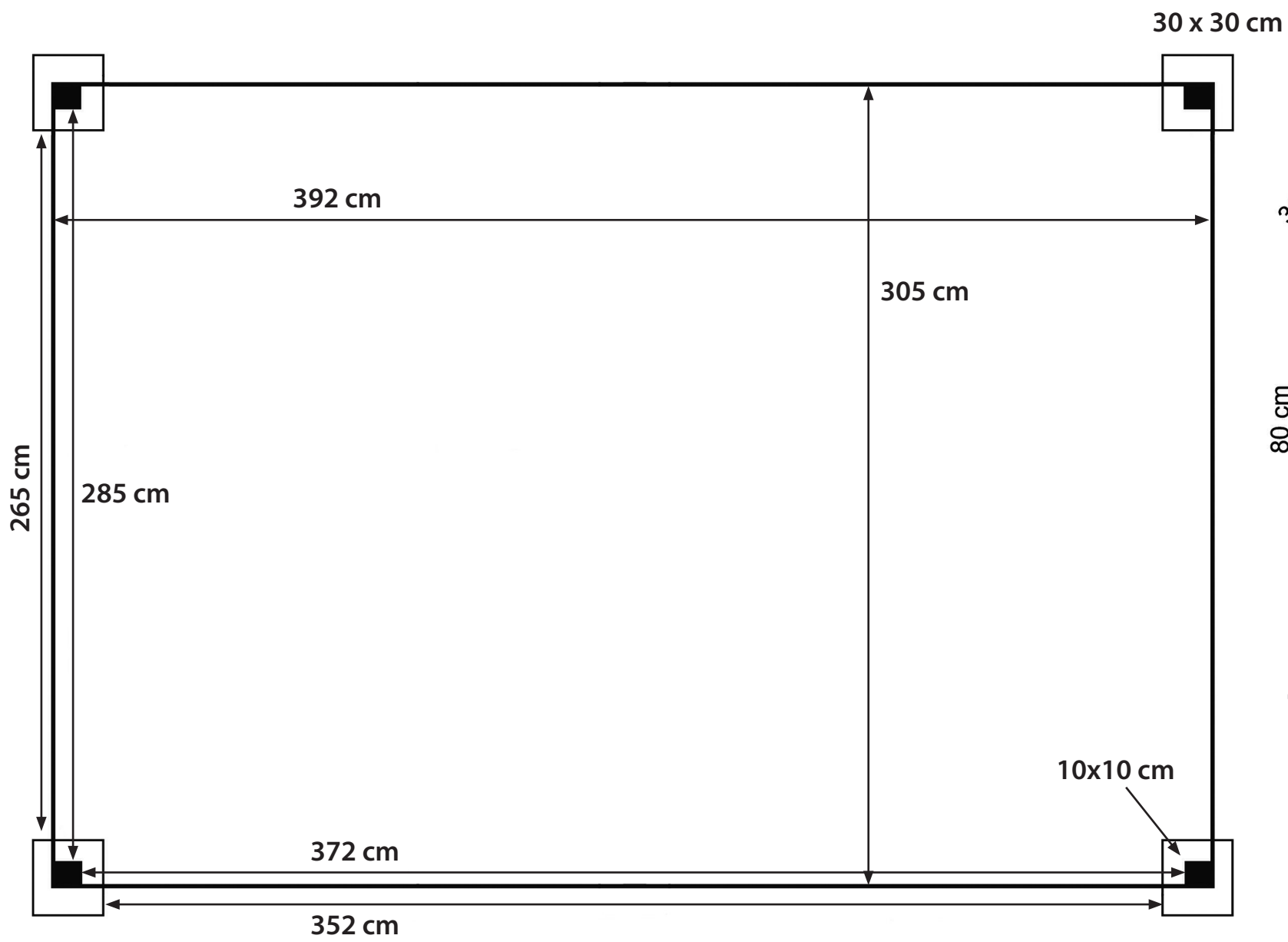



NAČRT TEMELJEV



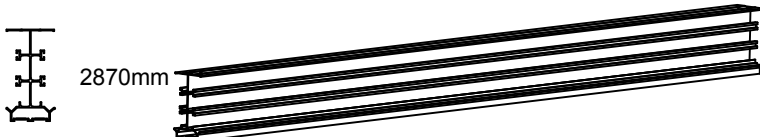



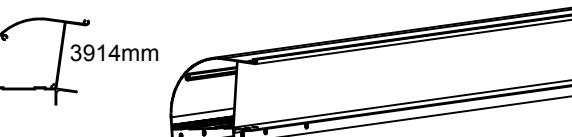



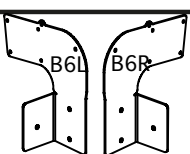
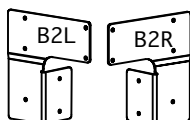
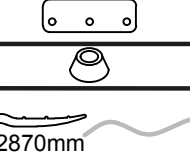
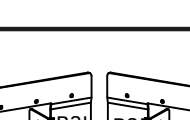
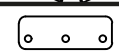
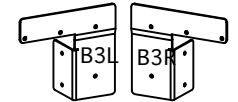

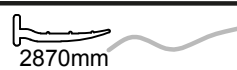
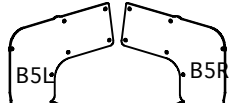

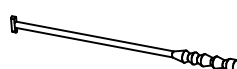

SL

TEMELJ

SEZNAM DELOV

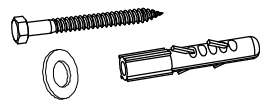
ŠT.	KOLIČINA	DEL
1	1	 2870mm
6	2	 2870mm
9	1	 3914mm
5	1	 3914mm
7	1	 3914mm
2	2	 2100mm
3	2	 2531mm

ŠT.	KOLIČINA	DEL	ŠT.	KOLIČINA	DEL
B1	4		B6L	1	
B2L	1		B6R	1	
B2R	1		B11	4	
B3L	1		S4	4	
B3R	1		8	8	 2870mm
B5L	1		S1	2	
B5R	1		S2	2	
			S3	5	
			B7	1	
ŠT.	KOLIČINA	DEL	ŠT.	KOLIČINA	DEL
F8	16		F3	58	
F8-1	16		F4	1	
F9	38		F6	16	
F2-1	10				

SL

VZDRŽEVANJE

1. Upoštevajte, da odprta garaža zaradi del na naravnih tleh morda ne bo ravna. Zato redno preverjajte, ali je Nadstrešek za teraso še vedno ravna.

Če opazite, da ni, to nemudoma odpravite, sicer lahko na odprti garaži nastanejo poškodbe.

2. Preprečite preobremenitev. Nadstrešek za teraso nikakor ne uporabljajte kot oporo za stročnice, plezale ali ovijalke, sadje, zelenjavo ali kot držalo za vrvi za perilo. Sicer se lahko zgodi, da nadstrešek za teraso pri vetru ali dežju ne more vzdržati obremenitve in se ogrodje zlomi. **Največja nosilnost znaša 120 kg/m².**

Nadstrešek za teraso otroci ne smejo čistiti.

NEGA PANELOV

Za nego izdelka ne uporabljajte ostrih oz. koničastih predmetov, ravno tako jih ne uporabljajte v bližini panelov.

Obstaja nevarnost poškodb premaza in posledično izgube zaščite pred sončnimi žarki.

Če pride do poškodb zaščitnega sloja in/ali njegovega raztapljanja, lahko za pritrditev uporabite lepilo PUR ali prozorni lepilni trak.

Praviloma je treba panele zamenjati vsakih 6–10 let, da ne pride do vpliva na funkcijo zaščite pred soncem.

Preprečite stik z odprtim ognjem ali prevelik vpliv vročine, da preprečite deformacije in požar.

NEGA ALUMINIJASTEGA OGRODJA

Če na aluminijastem ogrodju nastanejo beli madeži, jih čim prej obrišite s krpo.

Ti madeži lahko nastanejo pri zelo visoki vročini ali v zelo mokrem okolju.

Če pride do ukrivljanja ogrodja, se lahko zgodi, da paneli padejo ven.

Zato je treba ukrivljanje ogrodja čim prej odpraviti.

Redno preverjajte, ali so vsi vijaki pravilno priviti in jih po potrebi dodatno zategnite.

Ogrodje preglejte glede deformacij in drugih znakov poškodb, preperevanja ali obrabe.

V primeru dvoma se ne zadržujte v nadstrešek za teraso.

Če je treba izvesti popravila, vedno upoštevajte korake v teh navodilih za sestavljanje.

Popravila izvajajte vedno takoj, da preprečite posledično škodo ali trajne poškodbe.

Zarjavele dele je treba vedno zamenjati takoj, da preprečite škodo.

VEDENJE V SLABEM VREMENU

V primeru neurja se nikoli ne zatekajte v nadstrešek za teraso. Aluminij prevaja elektriko in pri udaru strele lahko nastane resna škoda. Če je hitrost vetra več kot 70 km/h, sprejmite ukrepe za zavarovanje nadstrešek za teraso.

Nadstrešek za teraso pritrdite z močno vrvjo ali jekleno vrvjo in talnimi sidri na tla ali pa jo pritrdite na močno drevo v bližini (s premerom debla več kot 10 cm).

Ko se vreme izboljša, odstranite varovalo.

Panele redno čistite in odstranjujte listje, veje ali sneg.

Pozor! Obstaja nevarnost, da bo pri previsoki obremenitvi prišlo do popuščenja panelov.

Največja nosilnost nadstrešek za teraso znaša 120 kg/m².



ZASTŘEŠENÍ TERASY AIR 2 NÁVOD PRO MONTÁŽ

Rozměry: D x Š x V 3920 x 3050 x 2230/2620 mm



CZ

ZAMÝŠLENÉ POUŽITÍ:

Tato markýza pro zastřešení terasy / pergoly je určena pro venkovní použití a slouží jako ochrana před přímým slunečním zářením a jako zástěna. Při silnějším větru (síla větru 3 Beaufortovy stupnice) nebo sněžení je nutné okno otevřít, aby nedošlo k jejich poškození. Překročení nosnosti může způsobit značné škody. Markýza pro zastřešení terasy / pergoly není určena pro komerční použití. Jakékoli jiné použití nebo úpravy markýzy pro zastřešení terasy / pergoly se považuje za použití v rozporu s určením a může způsobit značné nebezpečí.

UPOZORNĚNÍ:

Před zahájením montáže zastřešení terasy si pečlivě přečtěte montážní pokyny. To se týká především bezpečnostních pokynů. V opačném případě byste se mohli zranit nebo poškodit zastřešení terasy. Zastřešení terasy není lezeckým rámem pro děti a není lezeckou pomůckou. Hrozí nebezpečí přetížení. Ujistěte se, že všechny požadované komponenty jsou k dispozici v určeném množství. Jednotlivé montážní kroky provádějte jeden po druhém a v pořadí uvedeném v tomto návodu. Nevynechte žádný z uvedených kroků ani je nezkracujte. Návod pro montáž uschovejte na bezpečném místě, abyste jej v budoucnu mohli využít.

VŠEOBECNÉ INFORMACE:

Než začnete s montáží, ujistěte se, že jsou dodržovány platné směrnice/ zákony nebo zda jsou vyžadována povolení.

Pro montáž si naplánujte minimálně 360–390 minut.

Pro montáž je zapotřebí minimálně 4 osob.

Před zahájením práce zkontrolujte, zda jsou všechny díly k dispozici ve správném množství.

K montáži zvolte volnou, slunnou plochu bez přečnávajících větví. Zastřešení terasy musí být postaven na pevném základu.

Před zahájením montáže zkontrolujte, zda jsou jednotlivé konstrukční díly neporušené, a položte je tak, aby byly během práce snadno dostupné.

Nejllepší je uchovávat malé části, jako jsou šrouby, matice atd., v misce tak, aby nedošlo k jejich ztrátě.

Zastřešení terasy v žádném případě nepoužívejte jako pomůcku pro popínání luštěnin, popínavých rostlin, ovoce, zeleniny nebo jako držák na prádelní šňůru.

Z zastřešení terasy odstraňujte sníh a spadané listí. **Max. nosnost 120 kg/m².** Na zastřešení terasy nikdy nevystupujte.

Zastřešení terasy používejte pouze tak, jak je to popsáno v tomto montážním návodu. Výrobce nebo prodejce nepřebírá žádnou odpovědnost za škody způsobené nesprávným použitím nebo použitím v rozporu s určeným účelem. Zajistěte vhodný, nosný a stabilní podklad. **Zkontrolujte šrouby a hmoždinky dodané pro montáž do podkladu, zda jsou vhodné pro místní podmínky, pokud ne, nepoužívejte je!** V takovémto případě kupte vhodné šrouby a hmoždinky.

BEZPEČNOSTNÍ POKYNY:

Nikdy nestoupejte přímo na plochu střechy, hrozí nebezpečí přetížení. To platí i během montáže a čištění.

Hrozí nebezpečí pro děti a osoby s omezenými fyzickými, smyslovými nebo mentálními schopnostmi (např. unavení lidé, částečně zdravotně postižení lidé, starší lidé se sníženou fyzickou a duševní schopností) nebo nedostatkem zkušeností a znalostí (např. starší děti).

Při montáži zastřešení terasy se používají malé části, jako jsou šrouby a matice, které při spolknutí představují nebezpečí udušení.

Zastřešení terasy mohou postavit pouze kvalifikované osoby, nikoli děti nebo osoby s omezenými intelektuálními nebo motorickými dovednostmi nebo nedostatkem zkušeností.

Nesprávné zacházení s zastřešení terasy může způsobit zranění nebo materiální škody.

Při vybalování jednotlivých konstrukčních dílů z obalu buďte opatrní. **Hrozí nebezpečí poranění o ostré hrany.** Jednotlivé komponenty jsou vyrobeny z kovu a jsou proto těžké.

Pokud je obal otevřen neopatrně, například ostrým nožem nebo jiným ostrým/špičatým předmětem, může dojít k poškození jednotlivých součástí.

Po vybalení součástí zkontrolujte, zda jsou všechny jednotlivé díly k dispozici ve správném množství. Jednotlivé díly položte na deku a podobně, abyste zabránili poškrábání horních vrstev.

Zkontrolujte, zda jsou jednotlivé konstrukční díly v perfektním stavu nebo zda nevykazují známky poškození, v takovém případě poškozené a deformované součásti nepoužívejte.

Během výstavby a montáže vždy noste ochranný oděv. K základnímu vybavení patří bezpečnostní obuv, ochranné rukavice, ochranné brýle a helma.

Výstavbu zastřešení terasy neprovádějte ve velmi větrných nebo deštivých dnech. Po zastřešení terasy nešplhejte a nevystupujte na něj. Mohli byste spadnout a zranit se.

Ujistěte se, že se komponenty nedotýkají žádných napájecích kabelů. Při připevňování podstavců se ujistěte, že na podlaze nejsou trubky nebo kabely, které by se mohly během vrtání poškodit.

O zastřešení terasy se neopírejte, dokud není správně nainstalován a ukotven k podlaze.

Obaly, plastové sáčky nebo ochranný fólie řádně zlikvidujte a uchovávejte je mimo dosah dětí, nebezpečí udušení!

Zastřešení terasy postavte na rovnou plochu.

Během montáže se ujistěte, že se v nebezpečné oblasti nenacházejí žádné děti.

Zastřešení terasy neumísťujte na místa vystavená silnému nebo trvalému větru.

Pro vaši osobní bezpečnost byste zastřešení terasy neměli stavět, pokud jste unavení, opilí nebo intoxikovaní, nebo máte-li závratě nebo není-li vám dobře.

Používáte-li žebříky nebo elektronická zařízení, ujistěte se, že dodržíte pokyny výrobce k jejich používání.

Horká zařízení, jako jsou grily, ohříváče, hořáky atd., nesmíte pod zastřešení terasy provozovat ani skladovat, nebezpečí požáru!

Markýza pro zastřešení terasy / pergoly se musí před každým použitím vizuálně zkontrolovat z hlediska poškození.

Pokud jsou viditelná poškození, nepoužívejte markýzu pro zastřešení terasy / pergoly a opravu svěřte odborníkovi.

NÁŘADÍ A VYBAVENÍ:

Ochranné oděvy (bezpečnostní obuv, ochranné rukavice, ochranné brýle, helma atd.)

Vodováha

Měření délky a úhломěr (nejméně 5 m)

Štafle (přibližně 1,5 m vysoké)

Šroubový nebo řehačkový klíč 10 mm a 14 mm

Klíč s vnějším šestihranem / inbusový klíč

Akumulátorový šroubovák a vrtačka s rúz. nástavci

Šroubovák

Tužky pro značení (omyvatelné/ odstranitelné)

Těsnicí materiál

(Není součástí dodávky)



Silikon
(transparentní)

PÉČE A ÚDRŽBA:

Povrch pravidelně čistěte. Pokud si všimnete škrábanců na povrchu, okamžitě je odstraňte pomocí vhodného laku. Nepoužívejte agresivní čisticí prostředky, kovové nebo nylonové kartáče ani ostré nebo kovové pomůcky, jako jsou nože nebo špachtle. K čištění použijte měkké štětiny. Použijte studenou, čistou vodu.

LIKVIDACE OBALU:

Obaly zlikvidujte do tříděného dopadu.

Karton a lepenka se likvidují jako odpadní papír a fólie odevzdejte k vhodné recyklaci.

LIKVIDACE ZASTŘEŠENÍ TERASY:

Při likvidaci zahradního zastřešení terasy věnujte pozornost pokynům, zákonům a předpisům týkajícím se likvidace ve vaší zemi nebo státě.

ROZMĚRY

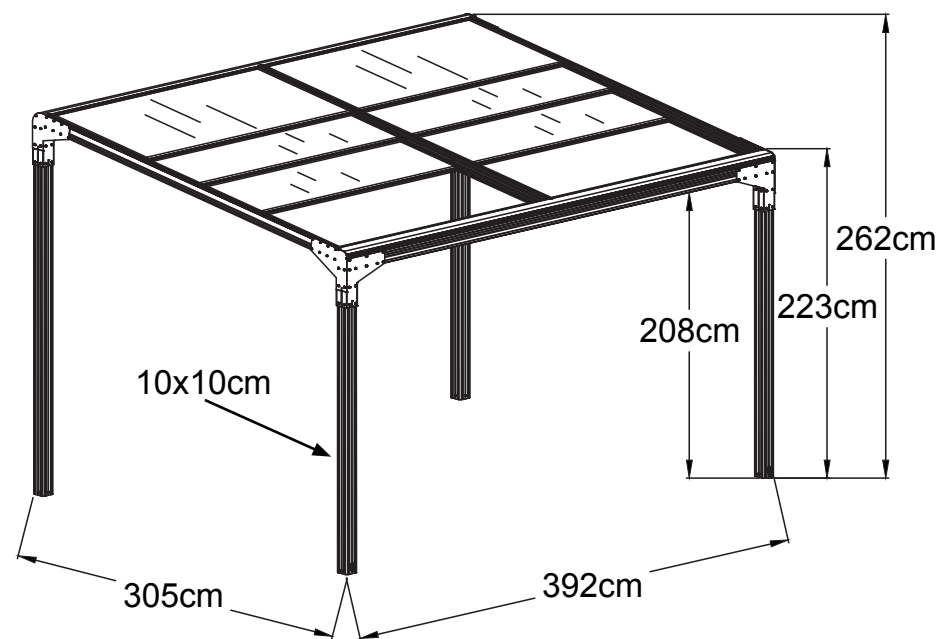

VYSVĚTLENÍ SYMBOLŮ



dbejte na vyrovnaní



zadní strana

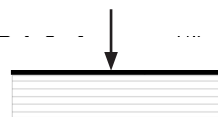

bílá ochranná fólie směřuje nahoru



detailní pohled/
boční pohled



Silikon



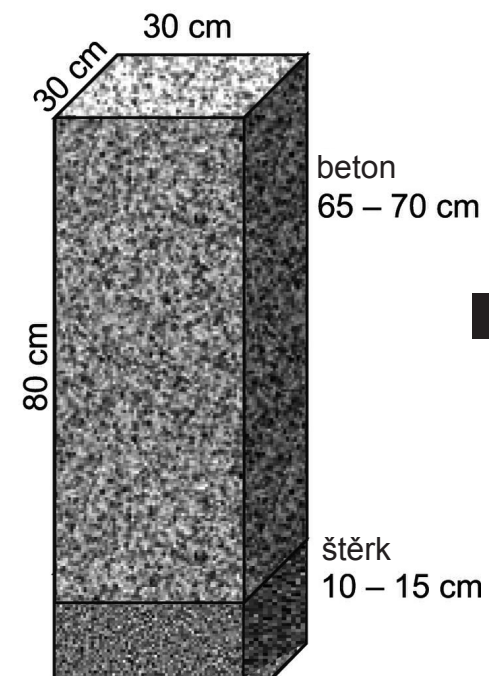
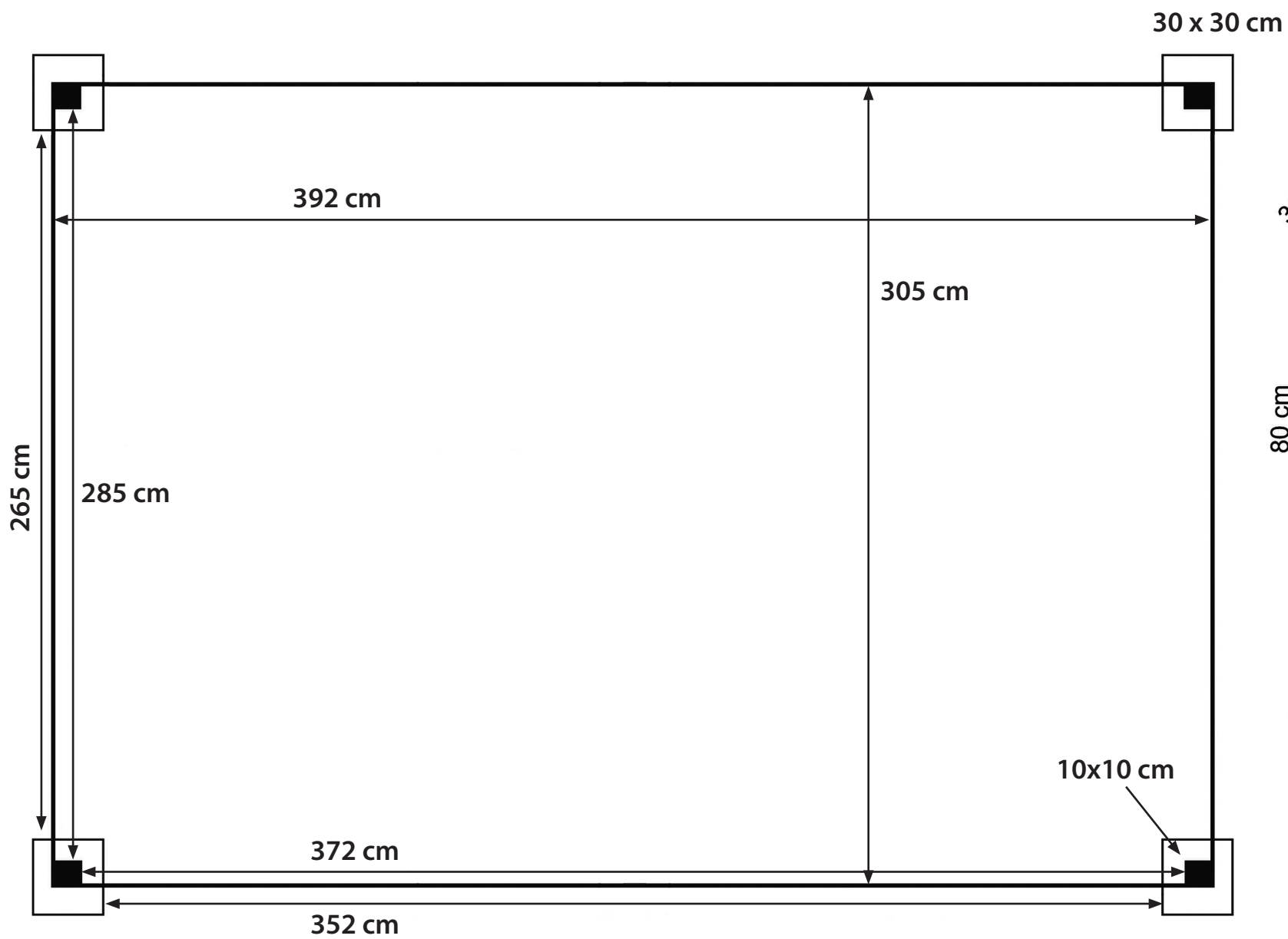

PLÁN ZÁKLADŮ





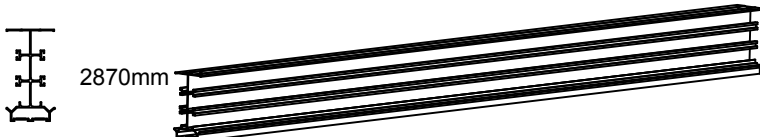

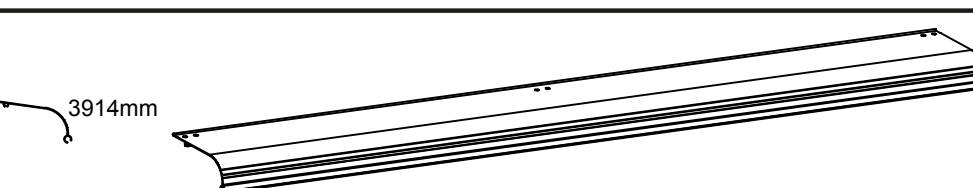
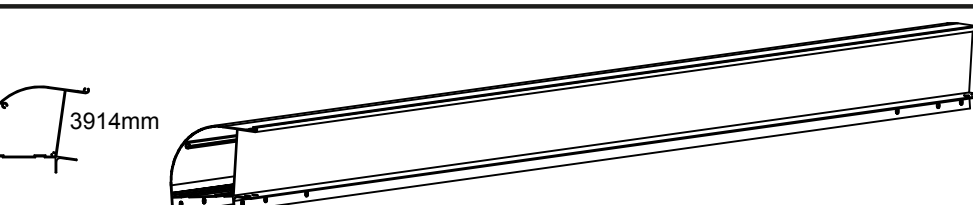
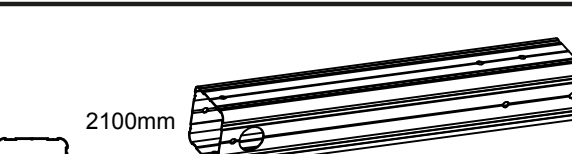



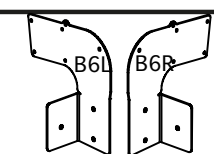
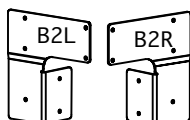
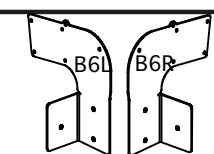
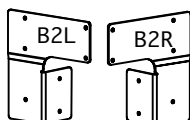
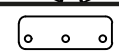
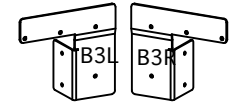

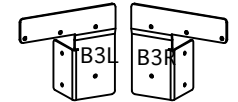
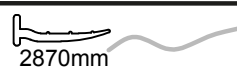
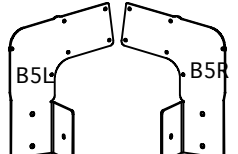

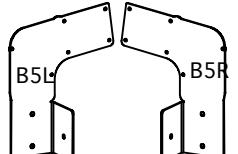

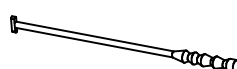
ZÁKLADY

CZ

SEZNAM DÍLŮ

Č.	MNOŽSTVÍ	SOUČÁST
1	1	
6	2	
9	1	
5	1	
7	1	
2	2	
3	2	

Č.	MNOŽSTVÍ	SOUČÁST	Č.	MNOŽSTVÍ	SOUČÁST
B1	4		B6L	1	
B2L	1		B6R	1	
B2R	1		B11	4	
B3L	1		S4	4	
B3R	1		8	8	
B5L	1		S1	2	
B5R	1		S2	2	
			S3	5	
			B7	1	
Č.	MNOŽSTVÍ	SOUČÁST	Č.	MNOŽSTVÍ	SOUČÁST
F8	16		F3	58	
F8-1	16		F4	1	
F9	38		F6	16	
F2-1	10				

ÚDRŽBA

1. Uvědomte si, že se zastřešení terasy díky pracujícímu podloží může dostat z rovnováhy. Proto pravidelně kontrolujte, zda je zastřešení terasy stále v rovnováze.

Pokud si všimnete, že tomu tak není, měli byste to naléhavě opravit, jinak může dojít k poškození zastřešení terasy.

2. Vyvarujte se přetížení! Zastřešení terasy v žádném případě nepoužívejte jako pomůcku pro popínání luštěnin, popínavých rostlin, ovoce, zeleniny nebo jako držák na prádelní šňůru. Jinak se může stát, že zastřešení terasy ve větru nebo dešti tuto váhu nezvládne a rám se zlomí. **Maximální zatížení je 120 kg/m².**

Zastřešení terasy nesmí čistit děti.

PÉČE O PANELY

Při péči o panely nebo v jejich blízkosti nepoužívejte žádné ostré nebo špičaté předměty. Existuje riziko, že bude poškozen povlak a dojde ke ztrátě ochrany před sluncem.

Pokud je ochranná vrstva poškozená a/nebo se uvolňuje, můžete k jejímu upevnění použít lepidlo PUR nebo průhlednou lepicí pásku.

Panely by se zpravidla měly měnit každých 6-10 let, aby nebyla narušena funkce ochrany před sluncem. Vyvarujte se kontaktu s otevřeným ohněm nebo nadměrným teplem, abyste předešli deformacím a požáru.

ÚDRŽBA HLINÍKOVÉHO RÁMU

Pokud se na hliníkovém rámu objeví bílé skvrny, co nejdříve je otřete hadrem.

Tyto skvrny se mohou objevit při velmi vysokých teplotách nebo ve velmi vlhkém prostředí.

Pokud se rám deformuje, může dojít k vypadnutí panelů. Proto by měla být zakřivení na rámu co nejdříve odstraněna.

Pravidelně kontrolujte, zda jsou všechny šrouby řádně dotaženy a v případě potřeby je dotáhněte.

Zkontrolujte rám, zda není zdeformován a nevykazuje jiné známky poškození, nerozpadá se a zda není opotřebovaný.

V případě pochybností pod zastřešení terasy nevstupujte.

Jsou-li nutné opravy, vždy postupujte podle pokynů v tomto montážním návodu.

Opravy vždy provádějte okamžitě, abyste předešli následnému poškození nebo trvalému poškození.

Zrezivělé části by měly být vždy vyměněny, aby nedošlo k poškození.

CHOVÁNÍ PŘI BOUŘKÁCH

Během bouřky se nikdy nezdržujte pod zastřešení terasy. Hliník vede elektřinu a údery blesku mohou způsobit vážná poškození. Pokud je rychlost větru vyšší než 70 km/hod. měli byste zastřešení terasy zabezpečit.

zastřešení terasy zajistěte silným lanem nebo drátovým kabelem a zakotvením do země nebo je přivažte k blízkému silnému stromu (Průměr kmene nad 10 cm).

Pokud se počasí zlepší, mělo by být jištění opět odstraněno.

Panely pravidelně čistěte a odstraňujte spadané listí, větve nebo sníh.

Pozor! Hrozí nebezpečí, že by panely při přílišném zatížení mohly povolít.

Maximální nosnost zastřešení terasy je 120 kg/m².



PRESTREŠENIE TERASY AIR 2 NÁVOD NA MONTÁŽ

Rozmery: D x Š x V 3920 x 3050 x 2230/2620
mm



SK

ZAMÝŠĽANÉ POUŽITIE:

Táto markíza na zastrešenie terás a pergol je určená na použitie v exteriéri a slúži na ochranu pred priamym slnečným žiarením a ako zástena. Pri silnejšom vetre (sila vetra 3 na Beaufortovej stupnici) alebo snežení je potrebné okno otvoriť, aby ste predišli poškodeniam. Prekročenie nosnosti môže spôsobiť závažné škody. Markíza na zastrešenie terás a pergol nie je určená na komerčné účely. Akékoľvek iné použitie alebo zmeny na markíze na zastrešenie terás a pergol sa považuje za použitie v rozpore s účelom a môže spôsobiť vážne nebezpečenstvá.

UPOZORNENIE:

Pred začatím montáže si pozorne prečítajte návod na montáž.
Dbajte o bezpečnosť a venujte pozornosť najmä bezpečnostným pokynom.
V opačnom prípade by ste sa mohli poraniť alebo poškodiť prestrešenie terasy.
Prestrešenie terasy nie je preliezka pre deti ani pomôcka na lezenie. Pozor na riziko preťaženia.
Uistite sa, že všetky požadované diely máte k dispozícii v špecifikovanom množstve.
Jednotlivé kroky montáže vykonávajte jeden po druhom a v špecifikovanom poradí, ako je uvedené v tomto návode.
Nevynechávajte ani neskracujte žiadny z uvedených krokov.
Návod na montáž uschovajte na bezpečnom mieste, aby ste k nemu mali prístup aj neskôr.

VŠEOBECNÉ INFORMÁCIE:

Skôr ako začnete s montážou, uistite sa, že sú pri montáži dodržané príslušné smernice / zákony alebo či sa vyžadujú povolenia.

Naplánujte si na montáž minimálne 360 až 390 minút.

K montáži sú potrebné najmenej 4 osoby.

Pred začatím práce skontrolujte, či máte všetky diely v správnom množstve.

Na postavenie použite slnečnú plochu bez vyčnievajúcich vetiev. Prestrešenie terasy musí byť postavený na pevnom základe.

Pred začatím montáže skontrolujte, či sú jednotlivé diely nedotknuté a položte ich tak, aby boli počas práce ľahko prístupné.

Najlepšie je uchovávať malé časti, ako sú skrutky, matice atď. v miske, aby sa nestratili.

Za žiadnych okolností nepoužívajte prestrešenie terasy ako opornú konštrukciu na pestovanie strukovín a popínavých rastlín, ovocia, zeleniny alebo ako držiak na šnúru na bielizeň.

Udržujte prestrešenie terasy bez snehu a lístia. **Maximálna nosnosť je 120 kg/m².** Nikdy nevystupujte na prestrešenie terasy.

Prestrešenie terasy používajte iba podľa pokynov v tomto návode na montáž. Výrobca alebo predajca nenesie žiadnu zodpovednosť za škody spôsobené nevhodným alebo nesprávnym použitím.

Zabezpečte vhodný, stabilný a stabilný povrch. **Skontrolujte dodané skrutky a hmoždinky, či nie sú vhodné pre vaše miestne podmienky, a v prípade že nie sú, nepoužívajte ich!**

V takomto prípade zakúpte vhodné skrutky a hmoždinky.

BEZPEČNOSTNÉ POKYNY:

Nikdy sa nestavajte priamo na plochu strechy, hrozí nebezpečenstvo preťaženia. Ani počas montáže alebo pri čistení.

Prestrešenie terasy predstavuje riziko pre deti a ľudí s obmedzenými fyzickými, zmyslovými alebo mentálnymi schopnosťami (napr. unavení ľudia, čiastočne postihnutí ľudia, starší ľudia so zníženými fyzickými a duševnými schopnosťami) alebo nedostatkom skúseností a znalostí (napr. staršie deti).

Pri montáži prestrešenie terasy sa používajú malé diely, ako sú skrutky a matice, ktoré pri prehľnutí predstavujú nebezpečenstvo zadusenía.

Prestrešenie terasy môžu montovať iba kompetentné osoby, nie deti alebo osoby s obmedzenými mentálnymi alebo motorickými schopnosťami alebo nedostatkom skúseností.

Nesprávna manipulácia s prestrešením terasy môže viesť k zraneniam alebo poškodeniu majetku.

Venujte zvýšenú opatrnosť vybaľovaniu jednotlivých dielov z obalu. **Ostré hrany predstavujú riziko poranenia.** Jednotlivé komponenty sú vyrobené z kovu, a preto sú ťažké.

Pri neopatrnom otváraní obalu, napríklad ostrým nožom alebo iným ostrým/špicatým predmetom, môže dôjsť k poškodeniu dielov.

Po vybalení komponentov skontrolujte, či sú všetky jednotlivé diely dostupné v správnom množstve. Jednotlivé diely položte na prikrývku alebo niečo podobné, aby ste zabránili poškrabaniu laku.

Skontrolujte, či sú jednotlivé diely v bezchybnom stave, či nevykazujú známky poškodenia, v takom prípade nepoužívajte poškodené a zdeformované časti.

Počas stavby a montáže vždy noste ochranný odev. Medzi jeho základné vybavenie patrí bezpečnostná obuv, ochranné rukavice, bezpečnostné okuliare a prilba.

Nemontujte prestrešenie terasy vo veľmi veterných alebo daždivých dňoch. Nelezte hore na prestrešenie terasy a nestojte na prestrešením terasy, môžete spadnúť a poraniť sa.

Skontrolujte, či sa diely nedotýkajú žiadnych napájacích káblov. Pri pripevňovaní stojana sa uistite, že na podlahe nie sú rúrky ani káble, ktoré by sa mohli počas vŕtania poškodiť.

Neopierajte sa o prestrešenie terasy, kým nie je správne nainštalovaný a ukotvený k podlahe.

Obal, plastové vrecúška alebo ochrannú fóliu zlikvidujte správnym spôsobom a uchovávajte mimo dosahu detí, nebezpečenstvo udusenía!

Prestrešenie terasy umiestnite na rovný povrch.

Počas montáže skontrolujte, či sa v nebezpečnej zóne nenachádzajú žiadne deti.

Neumiestňujte prístrešok na miesta vystavené silnému alebo trvalému vetru.

Z dôvodu osobnej bezpečnosti by ste nemali prestrešenie terasy montovať vtedy, keď ste unavení, opití alebo intoxikovaní, alebo ak máte závraty alebo nepríjemné pocity.

Ak používate rebríky alebo elektronické zariadenia, uistite sa, že dodržiavate pokyny na použitie, odporúčané ich výrobcom.

Horúce zariadenia ako grily, ohrievače, horáky atď. sa nesmú prevádzkovať ani skladovať pod prestrešenie terasy, nebezpečenstvo požiaru!

Markíza na zastrešenie terás a pergol sa musí pred každým použitím vizuálne skontrolovať vzhľadom na poškodenia.

V prípade viditeľných poškodení markízu na zastrešenie terás a pergol nepoužívajte a opravou poverte odborníka.

NÁRADIE A VYBAVENIE:

Ochranné odevy (bezpečnostná obuv, ochranné rukavice, bezpečnostné okuliare, prilba atď.)

Vodováha

Meracie pásmo a Uhlomer (najmenej 5 m)

Rebrík (vysoký približne 1,5 m)

Kľúč alebo račňový kľúč (10 mm a 14 mm)

Vonkajší šesťhranný/imbusový kľúč 5 mm

Akumulátorové skrutky a vrtáčky s príslušenstvom

Skrutkovač

Kolíky na značenie (umývateľné/odnímateľné)

Tesniaci materiál

(nie je súčasťou dodávky)



STAROSTLIVOSŤ A ÚDRŽBA:

Pravidelne čistite povrch. Ak si všimnete škrabance na povrchu, okamžite ich odstráňte vhodným lakom. Nepoužívajte agresívne čistiace prostriedky, kefy s kovovými alebo nylonovými štetinami ani ostré alebo kovové nástroje, ako sú nože alebo špachtle. Na čistenie používajte kefy s mäkkými štetinami. Používajte studenú, čistú vodu.

LIKVIDÁCIA OBALU:

Balenie zlikvidujte podľa jeho typu.

Kartón a lepenku likvidujte ako odpadový papier a fólie odneste do príslušného recyklačného strediska.

LIKVIDÁCIA PRESTREŠENIE TERASY:

Pri likvidácii prestrešenie terasy dbajte o pokyny, zákony a nariadenia týkajúce sa likvidácie vo vašej krajine alebo štáte.

ROZMERY

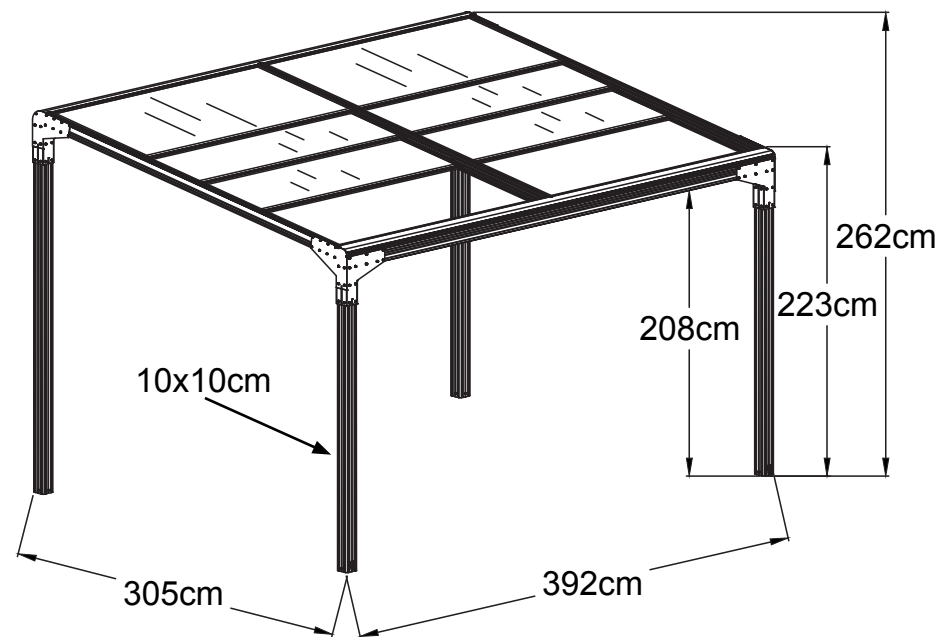

SK

VYSVETLENIE SYMBOLOV



Dbajte na vycentrovanie

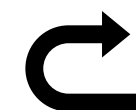

Zadná strana

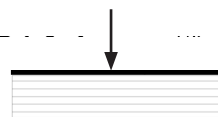

biela ochranná fólia ukazuje smerom nahor



Detailný pohľad /
pohľad z boku







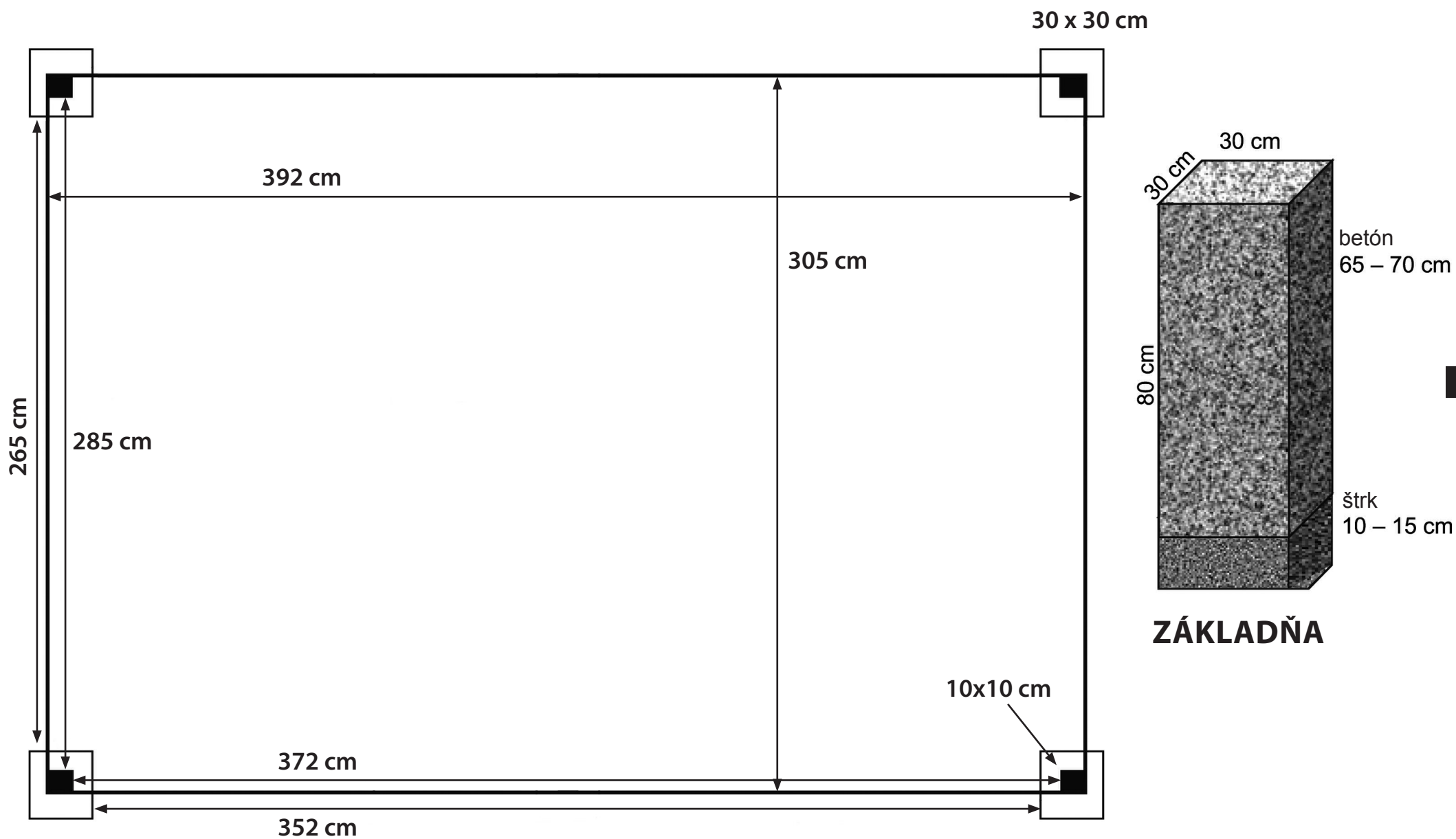



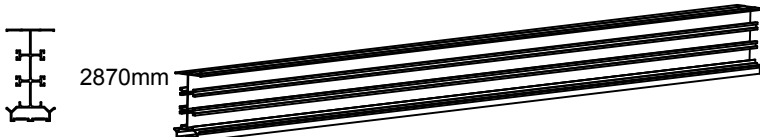

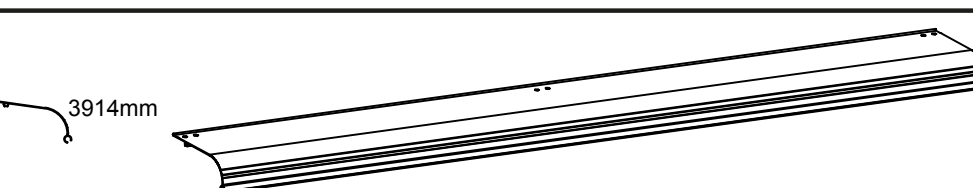
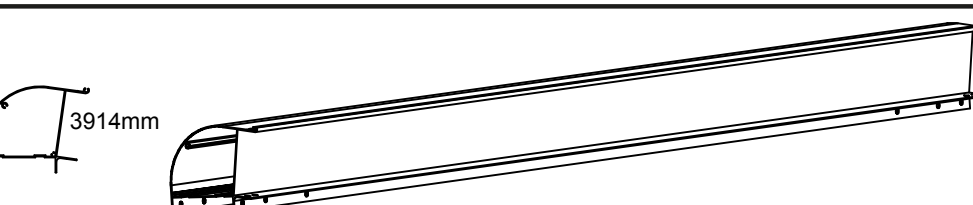
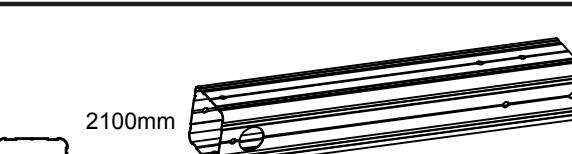



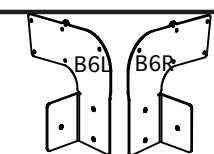
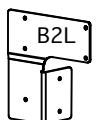
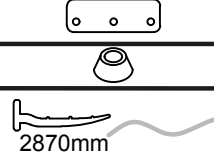
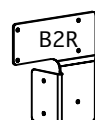
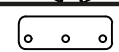
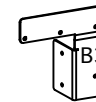

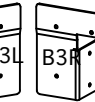
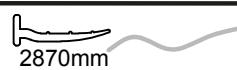
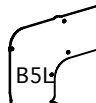

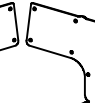
Silikón

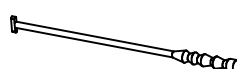
SCHÉMA ZÁKLADNE



ZOZNAM ČASTÍ

ČÍSLO	MNOŽSTVO	ČASTÍ
1	1	 2870mm
6	2	 2870mm
9	1	 3914mm
5	1	 3914mm
7	1	 3914mm
2	2	 2100mm
3	2	 2531mm

ČÍSLO	MNOŽSTVO	ČASTÍ	ČÍSLO	MNOŽSTVO	ČASTÍ
B1	4		B6L	1	
B2L	1		B6R	1	
B2R	1		B11	4	
B3L	1		S4	4	
B3R	1		8	8	 2870mm
B5L	1		S1	2	
B5R	1		S2	2	
			S3	5	
			B7	1	
ČÍSLO	MNOŽSTVO	ČASTÍ	ČÍSLO	MNOŽSTVO	ČASTÍ
F8	16		F3	58	
F8-1	16		F4	1	
F9	38		F6	16	
F2-1	10				

SK

ÚDRŽBA

1. Majte na pamäti, že prestrešenie terasy sa môže dostať z rovnováhy vďaka prírodnej podlahovej práci.

Preto pravidelne kontrolujte, či je prestrešenie terasy stále rovnovážny.

Ak si všimnete, že tomu tak nie je, mali by ste to bezodkladne opraviť

Môže dôjsť k poškodeniu prestrešenie terasy.

2. Vyvarujte sa preťaženiu hmotnosťou! Za žiadnych okolností nepoužívajte prestrešenie terasy ako opornú konštrukciu na pestovanie strukovín a popínavých rastlín, ovocia, zeleniny alebo ako držiak na šnúru na bielizeň.

V opačnom prípade sa môže stať, že prístrešok nedokáže udržať hmotnosť vo vetre alebo v daždi a rám sa zlomí.

Maximálna nosnosť prestrešenie terasy je 120 kg/m². Deti nesmú čistiť prestrešenie terasy.

STAROSTLIVOSŤ O PANEĽY

Pri ošetrovaní panelov alebo v ich blízkosti nepoužívajte žiadne ostré alebo hranaté predmety. Hrozí riziko poškodenia náteru a straty ochrany pred slnkom.

Ak je ochranná vrstva poškodená alebo uvoľnená, na jej upevnenie sa môže použiť lepiaca alebo priehľadná PUR lepiaca páska.

Panele by sa mali spravidla vymieňať každých 6 až 10 rokov, aby nebola narušená funkcia ochrany pred slnkom.

Zabráňte kontaktu s otvoreným ohňom alebo nadmerným teplom, aby nedošlo k deformácii a ohňu.

ÚDRŽBA HLINÍKOVÉHO RÁMU

Ak sa na hliníkovom ráme objavia biele škvrny, utrite ich čo najskôr handrou.

Tieto škvrny sa môžu objaviť vo veľmi horúcom prostredí alebo vo veľmi vlhkom prostredí.

Ak sa rám deformuje, panely môžu vypadnúť. Preto by sa mali deformácie na ráme odstrániť čo najskôr.

Pravidelne kontrolujte, či sú všetky skrutky správne dotiahnuté a v prípade potreby ich dotiahnite.

Skontrolujte rám, či nie je zdeformovaný a či nie je poškodený, zvetraný alebo opotrebovaný.

V prípade pochybností nikdy nestojte pod prestrešenie terasy.

Ak sa chystáte vykonávať opravy, vždy postupujte podľa pokynov v tomto návode na montáž.

Opravy vždy vykonávajte okamžite, aby ste predišli následným alebo trvalým škodám. Hrdzavé časti by sa mali vždy vymeniť okamžite, aby nedošlo k ich poškodeniu.

POSTUP PRI ZLOM POČASÍ

V prípade zlého počasia nikdy nestojte pod prestrešenie terasy. Hliník vedie elektrinu a zásahy bleskom môžu spôsobiť vážne škody. Ak je rýchlosť vetra vyššia ako 70 km/h, mali by ste sa pripraviť na zabezpečenie prestrešenie terasy.

Zabezpečte prestrešenie terasy pomocou silného lana alebo drôteného kábla

a zakotvite ukotvenia do zeme alebo ich pripevnite na silný blízky strom

(Priemer kmeňa viac ako 10 cm).

Ak sa počasie zlepši, poistka by sa mala znova odstrániť.

Panele pravidelne čistite a odstraňujte listy, konáre alebo sneh.

Pozor! Ak je zaťaženie príliš vysoké, existuje nebezpečenstvo, že panely spadnú.

Maximálna nosnosť prestrešenie terasy je 120 kg/m².



TERRASSTAK AIR 2 MONTERINGSANVISNING

Mått: L x B x H 3920 x 3050 x 2230/2620 mm



SE

AVSEDD ANVÄNDNING

Denna pergolamarkis/terrasstak är avsedd för utomhusbruk och fungerar som skydd mot direkt solljus och som skärm. Vid kraftigare vindar (vindstyrka 3 på Beaufortskalan) eller snöfall måste fönster öppnas för att undvika skador. Om belastningskapaciteten överskrids kan det orsaka stora skador. Pergolamarkisen/terrasstaket är inte avsedd för kommersiellt bruk. All annan användning eller modifiering av pergolamarkisen/terrasstaket anses vara felaktig användning och kan orsaka stor fara.

INFORMATION

Läs igenom monteringsanvisningen noga innan du börjar montera terrasstak. Detta gäller i synnerhet säkerhetsanvisningarna. Annars kan det leda till personskador eller skador på terrasstak. Terrasstak är ingen klätterställning för barn och ingen spaljé – risk för överbelastning! Säkerställ att alla nödvändiga delar finns i angiven mängd. Sätt ihop delarna i angiven ordningsföljd enligt instruktionerna i den medföljande monteringsanvisningen noga. Hoppa inte över eller förenkla angivna steg. Förvara monteringsanvisningen på en säker plats för senare användning.

ALLMÄN INFORMATION

Innan du påbörjar monteringen ska du säkerställa att du följer gällande riktlinjer/bestämmelser.

Räkna med minst 360–390 minuter för monteringen.

Det krävs minst fyra personer för att montera produkten.

Kontrollera innan arbetet påbörjas att alla delar finns i angiven mängd.

Montera produkten på en öppen, solig plats utan överskjutande grenar. Uteplatsöverdraget måste byggas på en solid grund.

Lägg gärna smådelar såsom skruvar, muttrar osv. i en skål så att de inte försvinner.

Håll terrasstak fritt från snö och löv. **Max. bärförmåga: 120 kg/m².** Stå aldrig på uteplatskyddet.

Använd terrasstak uteslutande så som beskrivet i monteringsanvisningen.

Tillverkaren eller återförsäljaren ansvarar inte för skador som kan uppstå på grund av olämplig eller felaktig användning. Säkerställ ett lämpligt hållbart och stabilt underlag.

Kontrollera om de medföljande skruvarna och pluggarna för golvmontering är lämpliga för dina lokala förutsättningar och använd dem inte om detta inte är fallet!

Köp i så fall lämpliga skruvar och pluggar.

SÄKERHETSANVISNINGAR

Stå aldrig direkt på takytan, det finns risk för överbelastning. Inte heller vid montering eller vid rengöring.

Det finns risk för skada på barn och personer med nedsatt känsel, fysisk eller psykisk kapacitet (t.ex. uttrötta personer, personer med funktionsnedsättning, äldre personer med nedsatt fysisk och psykisk kapacitet) eller bristande erfarenhet och kunskap (t.ex. äldre barn). Små delar såsom skruvar och muttrar för montering av terrasstak medföljer och kan orsaka kvävning om de sväljs.

Terrasstak ska enbart monteras av yrkeskunniga personer, inte av barn eller personer med nedsatt känsel eller motorik eller bristande erfarenhet.

Felaktig hantering/användning av terrasstak kan leda till personskador eller materiella skador.

Var försiktig när du packar upp de enskilda delarna ur förpackningen. **Det finns en skaderisk på grund av vassa kanter.** Vissa delar består av metall och är därför tunga. Vid oförsiktigt öppnande av förpackningen, t.ex. med en vass sax eller ett annat vasst eller spetsigt föremål, riskerar du att skada delarna. Efter upppackning, kontrollera att alla delar finns i angiven mängd. Lägg de enskilda delarna på en filt eller liknande för att undvika repor i beläggningen.

Kontrollera att de olika delarna är i gott skick och oskadade – skadade eller deformerade delar ska inte användas.

Använd alltid personlig skyddsutrustning under monteringen. Till grundutrustningen hör skyddsskor, skyddshandskar, skyddsglasögon och hjälm.

Installera inte terrasstak om det blåser eller regnar kraftigt. Klättra inte på terrassens tak eller stå på terrassens tak. Du kan falla och skada dig själv.

Säkerställ att delarna inte nuddar någon strömkabel. När du monterar uteplatsöverdraget, se till att inga rör eller kablar går i golvet eller väggen, vilket Borrarbeten kan skadas. Luta dig inte mot uteplatskyddet förrän det är ordentligt installerat och förankrat i marken.

Kassera förpackning, plastpåse eller skyddsfolie på lämpligt sätt och förvara dessa utom räckhåll för barn – kvävningsrisk!

Placera terrasstak på ett jämnt underlag.

Säkerställ att inga barn befinner sig i riskområdet under monteringen.

Placera inte terrasstak i områden som utsätts för stark eller ihållande vind.

För din egen säkerhet ska du inte montera terrasstak om du är trött, berusad eller påverkad, eller när du känner dig yr eller illamående.

Vid användning av stegar eller elektroniska apparater ska tillverkarens anvisningar alltid följas. Varma apparater, som grillar, element, brännare osv., ska inte användas eller förvaras i närheten av terrasstak – brandrisk!

Pergolamarkisen/terrasstaket ska kontrolleras visuellt före varje användning för att upptäcka eventuella skador.

Finns det synbara skador, använd inte pergolamarkisen/terrasstaket och låt en specialist reparera den.

VERKTYG OCH UTRUSTNING

Skyddskläder (skyddsskor, skyddshandskar, skyddsglasögon, hjälm osv.)

Vattenpass

Längdmätare och gradskiva (minst 5 m)

Stege (ca 1,5 m hög)

Skruv- eller blocknyckel 10 mm och 14 mm

Extern sexkant / insexnyckel 5 mm

Skruvdragare och bormaskin med olika tillbehör

Skruvmejsel

Pennor för märkning (kan tvättas bort/tas bort)

Tätningmaterial

(medföljer ej)



SKÖTSEL OCH UNDERHÅLL

Rengör ytan regelbundet. Upptäcker du repor i beläggningen ska du genast åtgärda dessa med lämpligt lack. Använd inga aggressiva rengöringsmedel, metall- eller nylonborstar, vassa hjälpmedel eller hjälpmedel av metall såsom kniv eller spatel. Använd en mjuk borste och kallt, rent vatten för att rengöra ytan.

AVFALLSHANtering AV FÖRPACKNINGEN

Kassera förpackningen som sorterat avfall.

Papper och kartong ska sorteras som returpapper och folie som motsvarande återvinningsbart avfall.

AVFALLSHANtering AV TERRASSTAK

Ta hänsyn till gällande nationella riktlinjer, lagar och bestämmelser för avfallshantering.

MÅTT

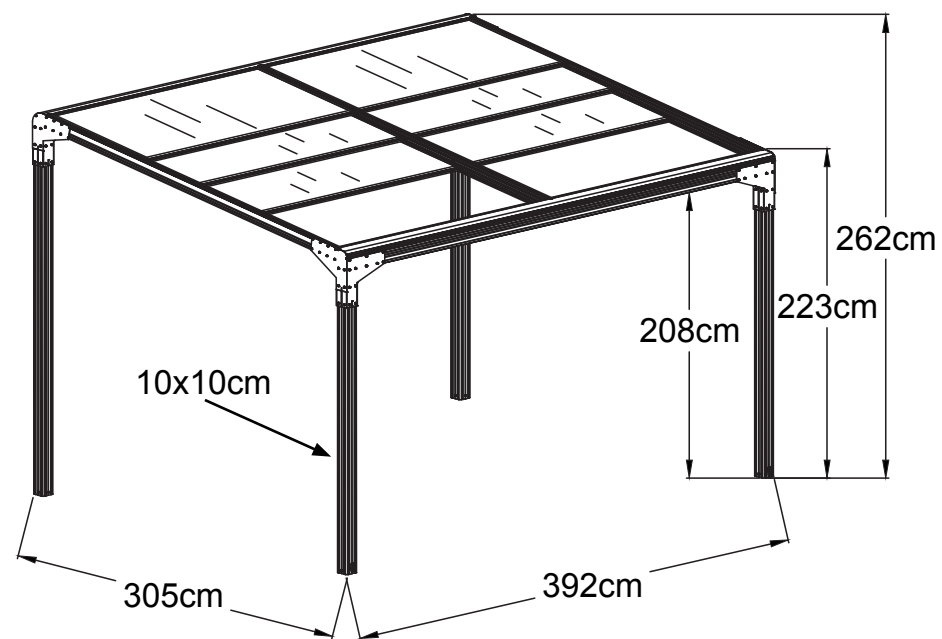

SYMBOLFÖRKLARING

SE



var uppmärksam på anpassningen

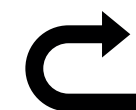

baksida



Den vita skyddsfolien pekar uppåt



detaljerad vy/
vy från sidan







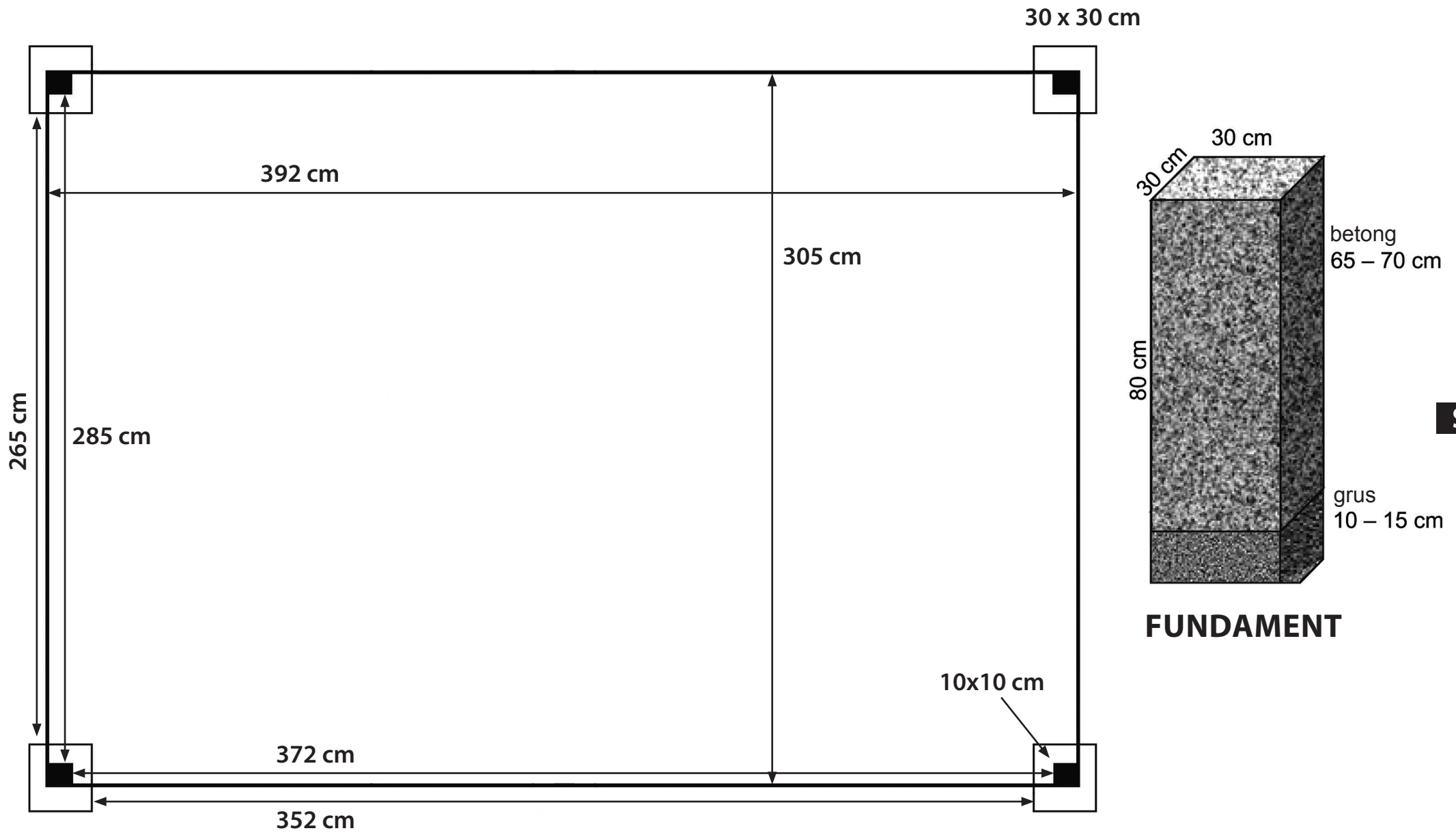



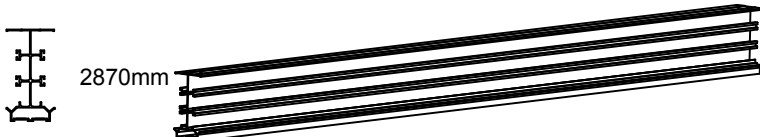

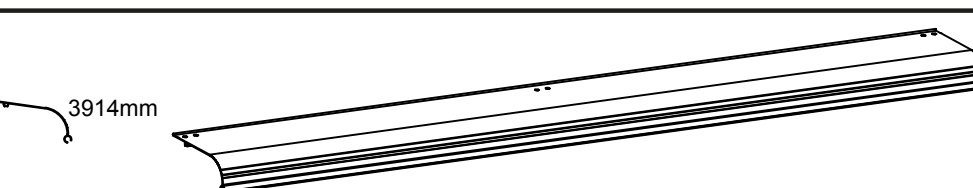
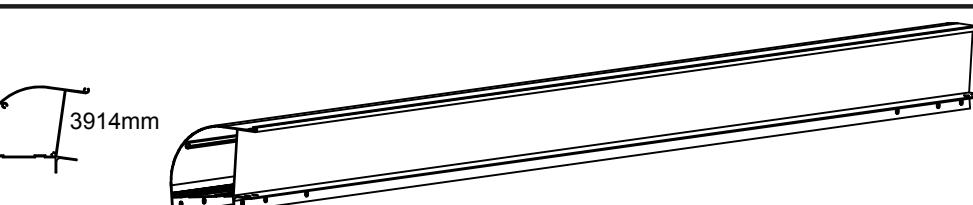
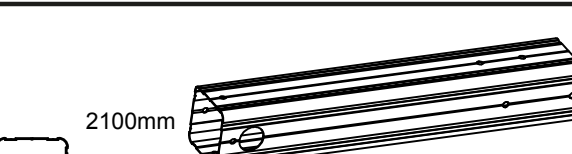



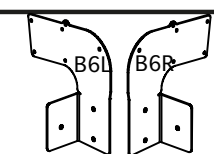
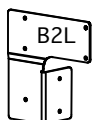
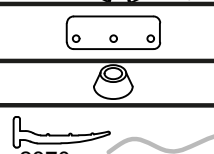
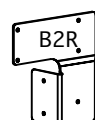
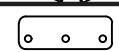
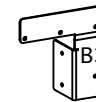

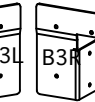
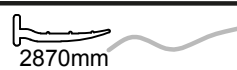
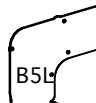

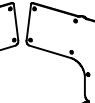
silikon

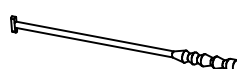
FUNDAMENTPLAN

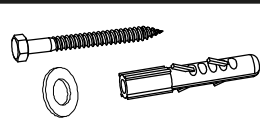

KOMPONENTLISTA

NR.	MÄNGD	DEL
1	1	
6	2	
9	1	
5	1	
7	1	
2	2	
3	2	

NR.	MÄNGD	DEL	NR.	MÄNGD	DEL
B1	4		B6L	1	
B2L	1		B6R	1	
B2R	1		B11	4	
B3L	1		S4	4	
B3R	1		8	8	
B5L	1		S1	2	
B5R	1		S2	2	
			S3	5	
			B7	1	
NR.	MÄNGD	DEL	NR.	MÄNGD	DEL
F8	16		F3	58	
F8-1	16		F4	1	
F9	38		F6	16	
F2-1	10				

SE

SKÖTSEL

1. Tänk på att terrasstak kan förlora jämvikten på grund av det naturliga arbetet med underlaget. Kontrollera därför regelbundet att terrasstak fortfarande står stadigt.

Om du blir varse att så inte är fallet ska du genast åtgärda problemet, annars kan terrasstak nämligen skadas.

2. Undvik överbelastning på grund av vikt! Terrasstak ska under inga omständigheter användas som klättringshjälp för baljväxter, kläng- och slingerväxter, frukt, grönsaker eller som hållare för tvättlinan.

Annars finns det risk att terrasstak inte kan stå emot vikten och stativet går sönder på grund av blåst eller regn.

Den maximala bärkapaciteten ligger på 120 kg/m². Barn får inte rengöra terrasstak.

SKÖTA PANELERNA

Använd inga vassa eller spetsiga föremål för skötseln eller i närheten av panelerna.

Annars finns det risk att beläggningen skadas och man på så vis går miste om solskyddet.

Om skyddslagret skadas och/eller lossnar kan man använda PUR-lim eller genomskinlig tejp.

Som regel bör man byta ut panelerna vart 6–10 år så att solskyddsfunktionen inte försämras.

Undvik kontakt med öppen eld eller överdrivet stor värmepåverkan för att förhindra deformationer och brand.

SKÖTSEL AV ALUMINIUMSTATIVET

Om det skulle uppstå vita fläckar på aluminiumstativet ska man torka bort dem så fort som möjligt med en trasa.

De här fläckarna kan uppstå vid hög värme eller i mycket våta omgivningar.

Om stativet blir skevt finns det risk att panelerna ramlar ut.

Därför ska man så fort som möjligt åtgärda skevheter på stativet.

Kontrollera regelbundet att alla skruvar är åtdragna och dra eventuellt åt dem.

Kontrollera att stativet inte är deformerat eller uppvisar några andra tecken på skador, söndervittring eller slitage.

Om det råder tveksamhet ska du inte ställa dig under terrasstak.

Vid reparationsarbeten ska man alltid följa stegen i den här monteringsanvisningen.

Genomför alltid reparationer omedelbart så att det inte uppstår följdskador eller permanenta skador.

Byt alltid genast ut rostiga delar för att förhindra skador.

BETEENDE VID OVÄDER

Ställ dig aldrig under terrasstak vid oväder. Aluminium är strömförande och om blixten slår ner kan det uppstå allvarliga skador.

Om vindhastigheten överstiger 70 km/h ska du vidta förberedande åtgärder för att låsa fast terrasstak.

Sätt fast terrasstak med hjälp av en stark lina eller en ståltråd och jordankare i jorden eller fäst den i ett kraftigt, intilliggande träd (stammens diameter över 10 cm).

Ta bort låsanordningen igen när vädret klarnat upp.

Rengör panelerna regelbundet och ta bort löv, kvistar eller snö.

Varning! Det finns risk att panelerna ger vika vid för hög belastning.

Den maximala bärkapaciteten för terrasstak ligger på 120 kg/m².



Panel A x2
Panel B x2
Panel C x2

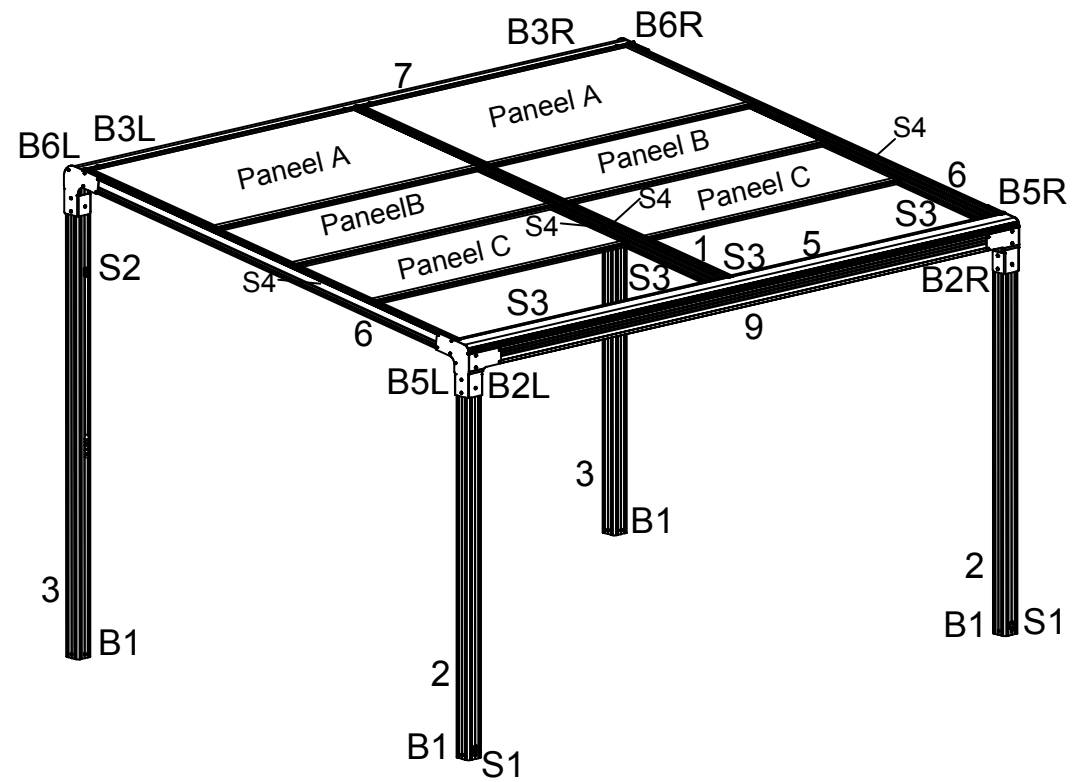
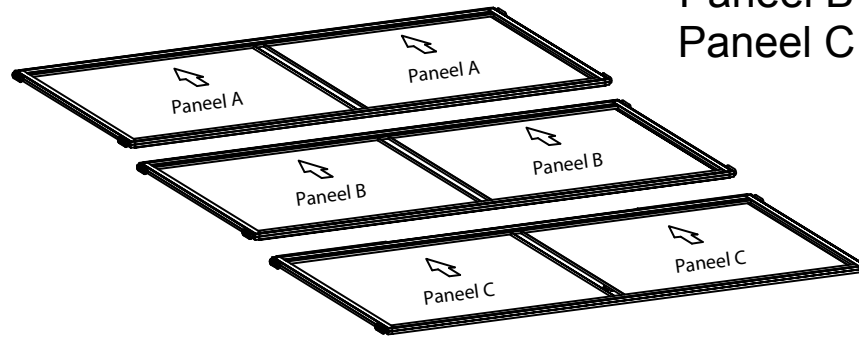

2 x 2

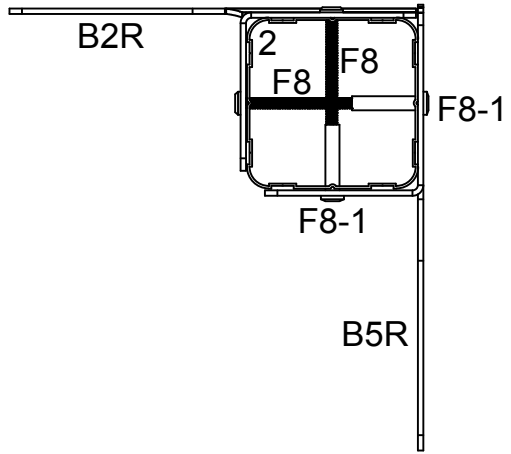
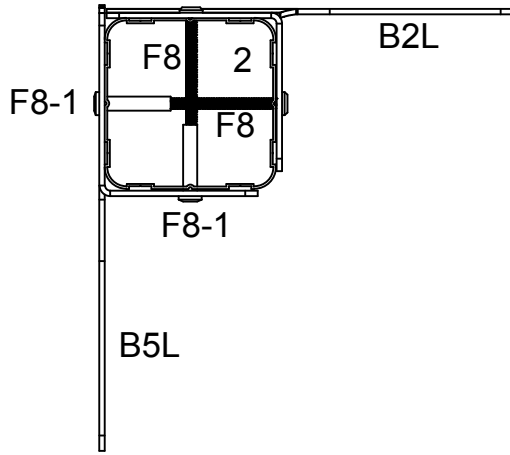
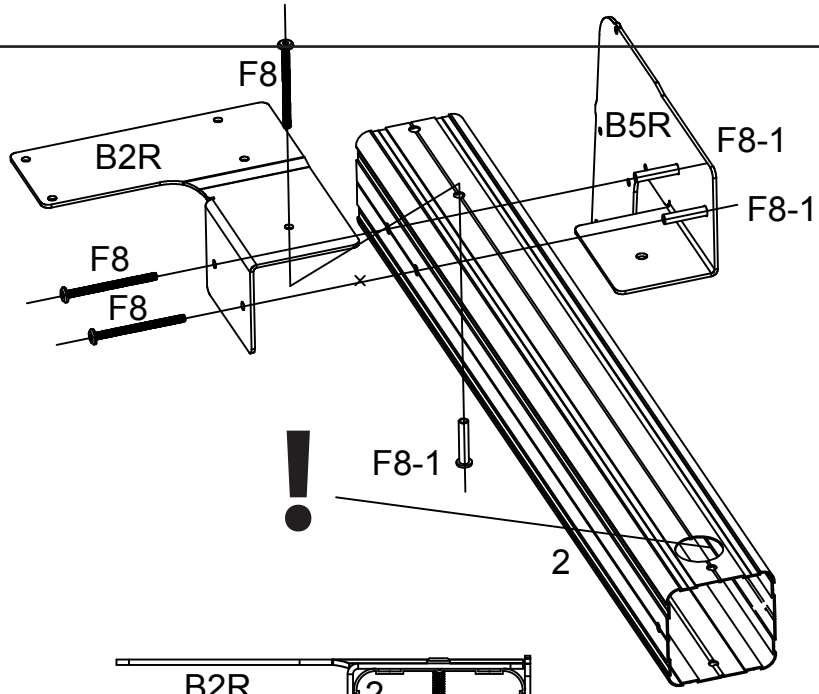
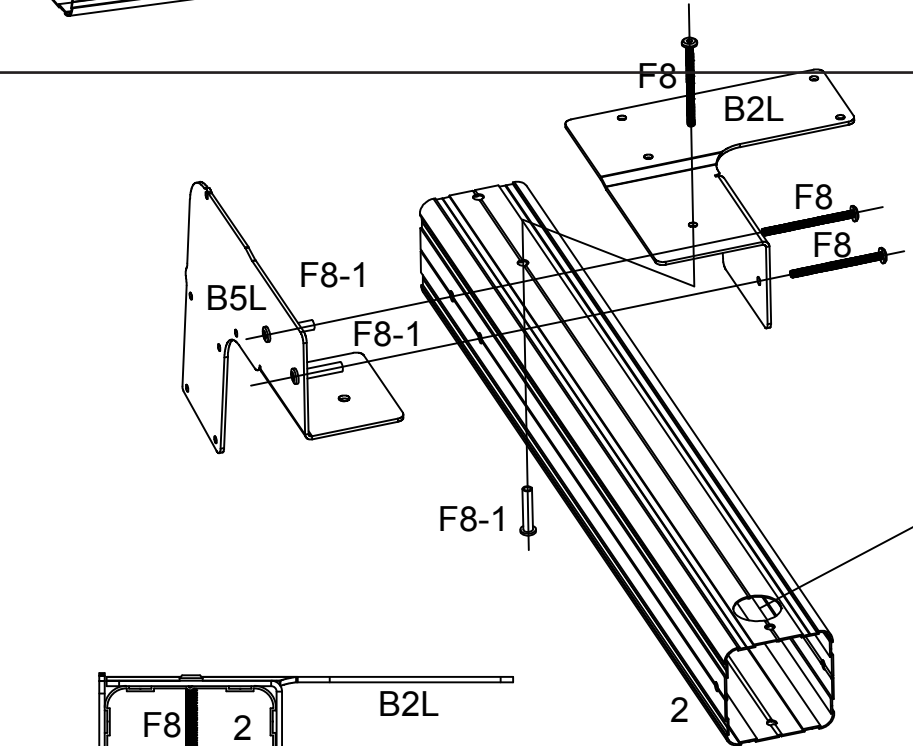
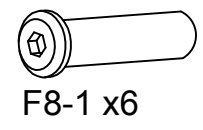
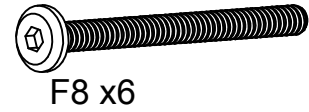
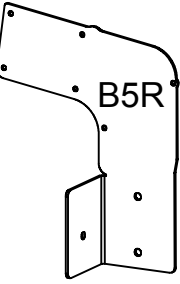
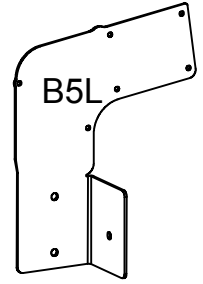
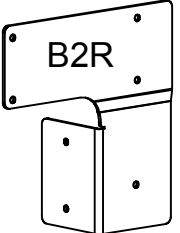
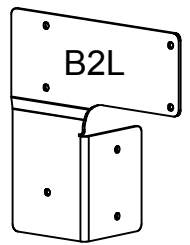

1

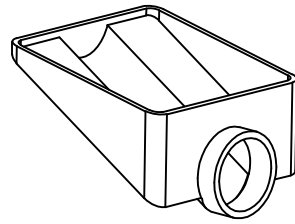

S1 x2

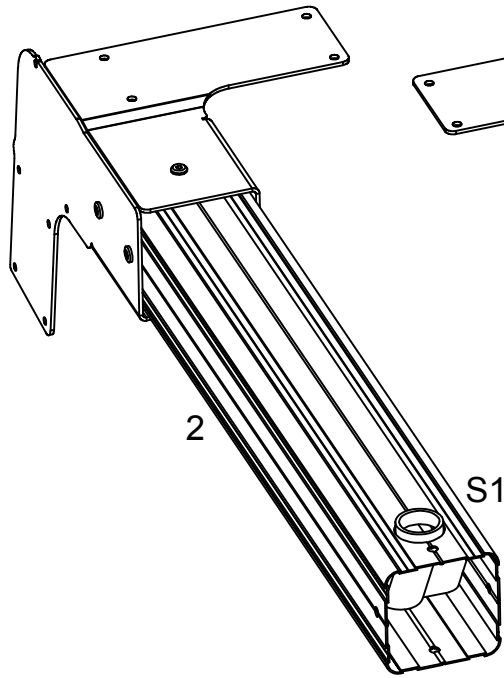

2

S1

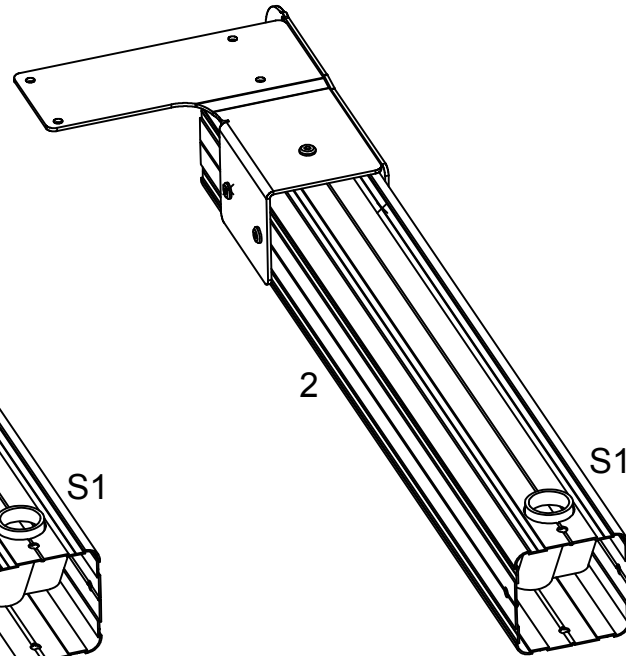

2

S1

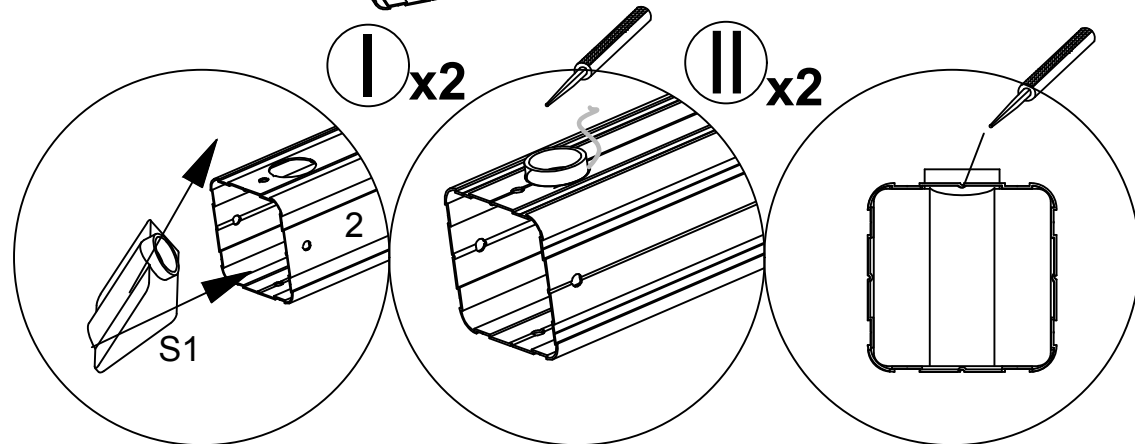

I x2

II x2

S1

2

3 x 2

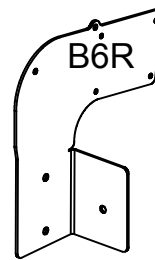
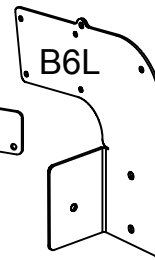
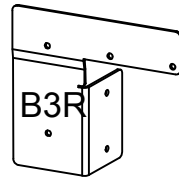
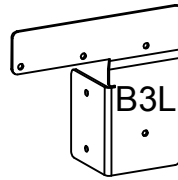
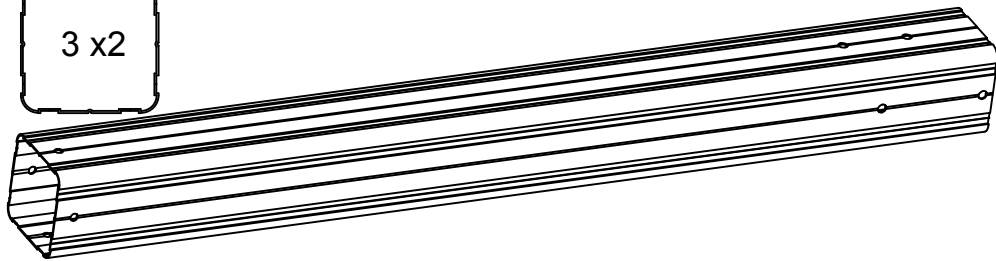

F8 x 6

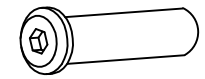

F8-1 x 6

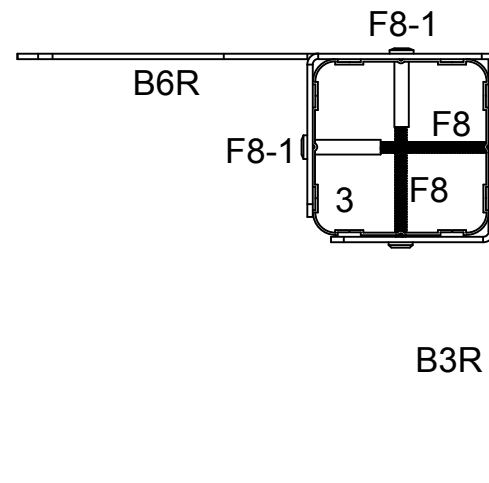
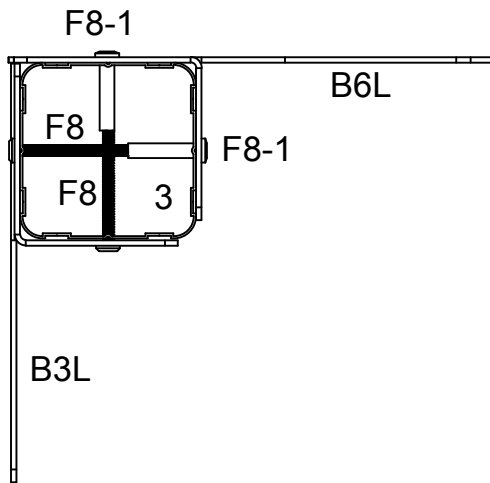
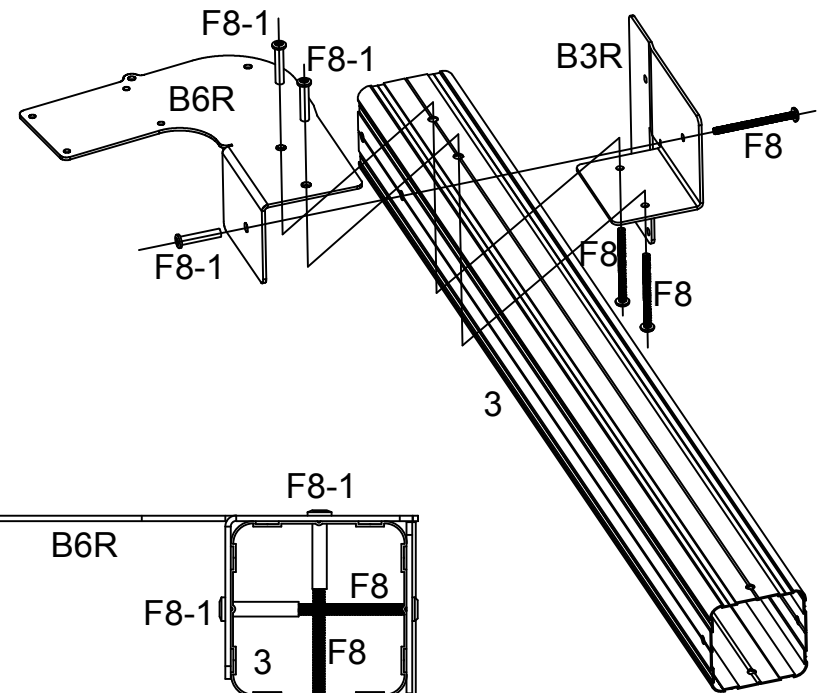
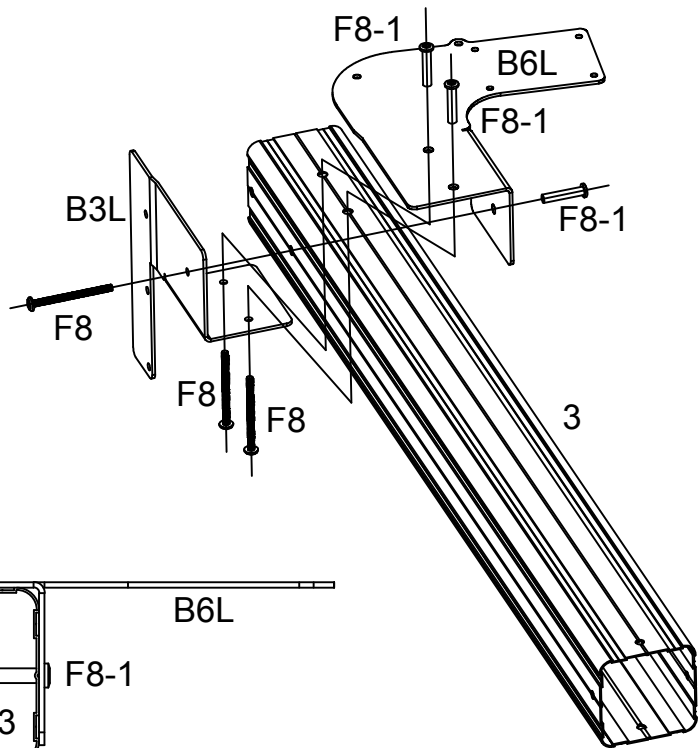

3

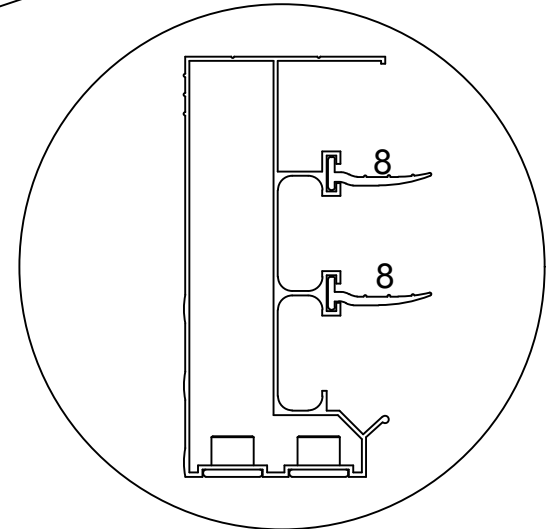
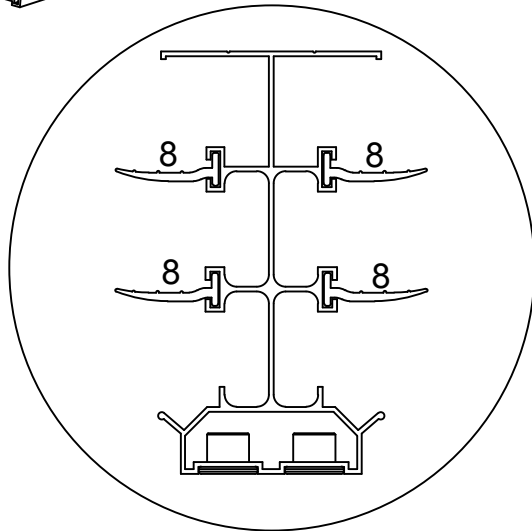
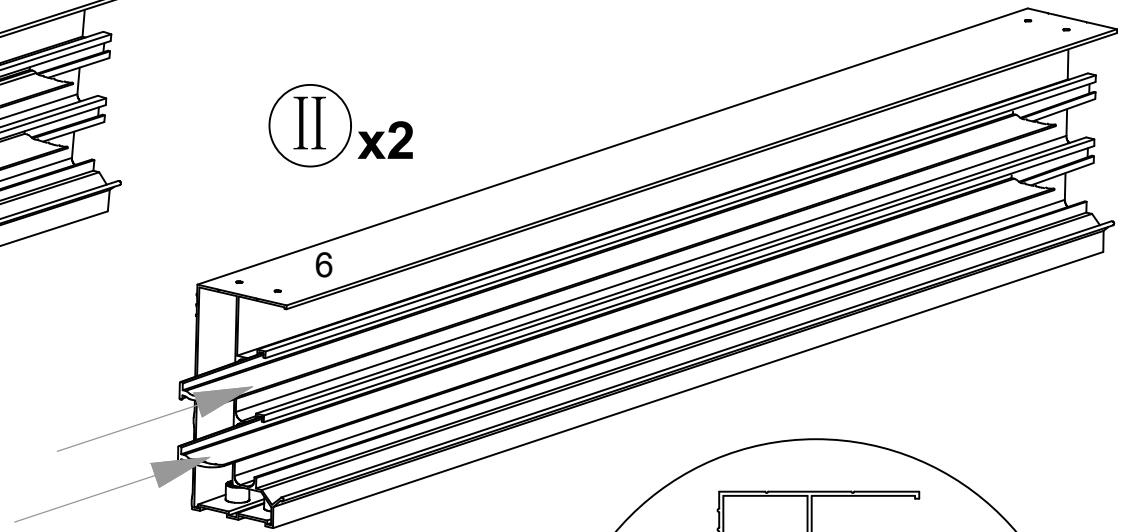
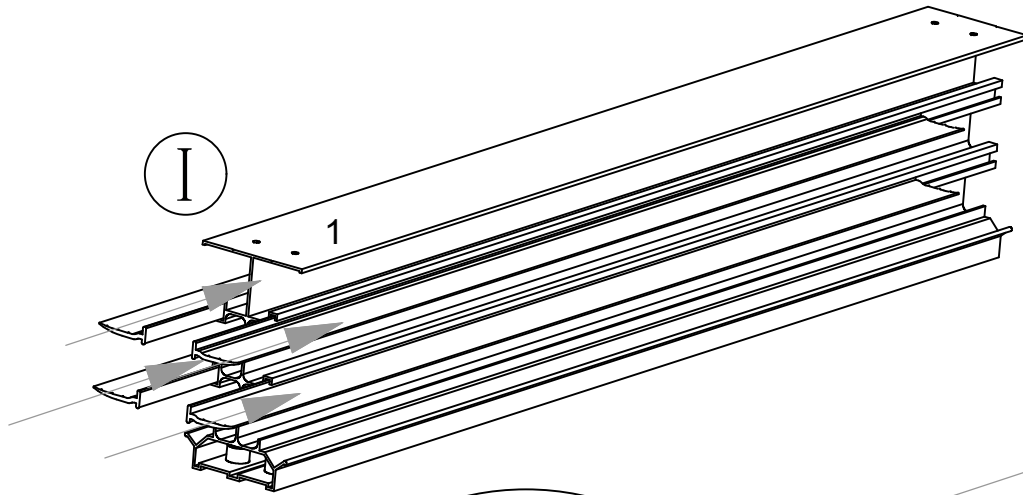
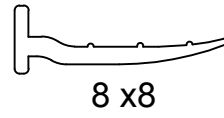

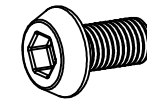
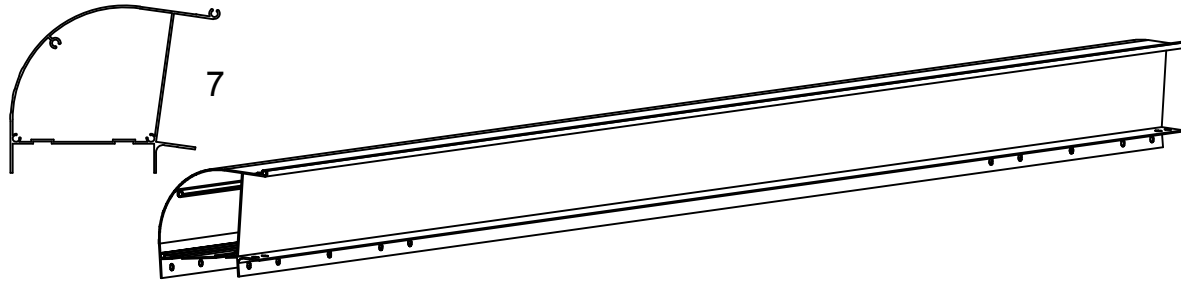

F2 x6

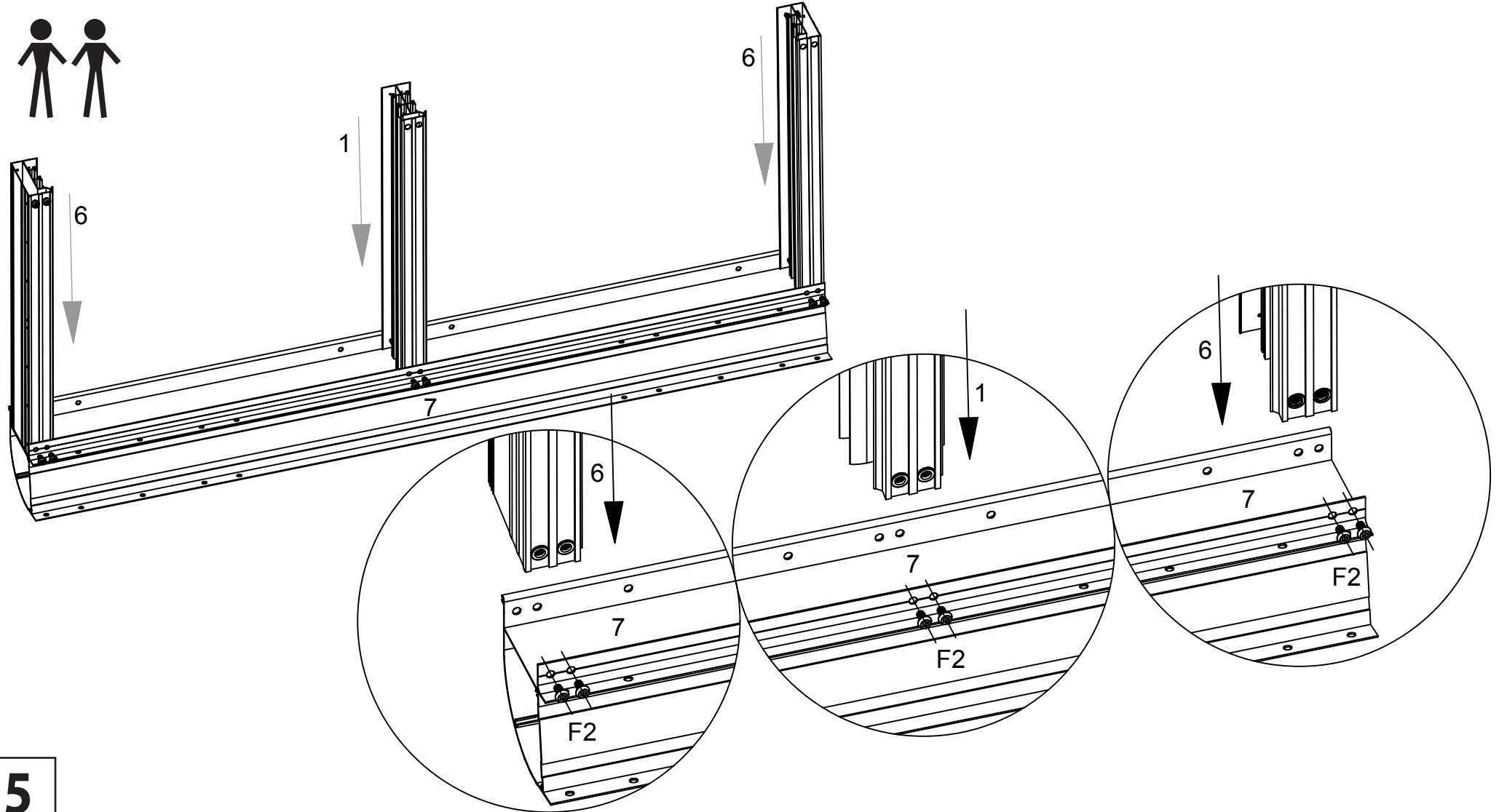

5

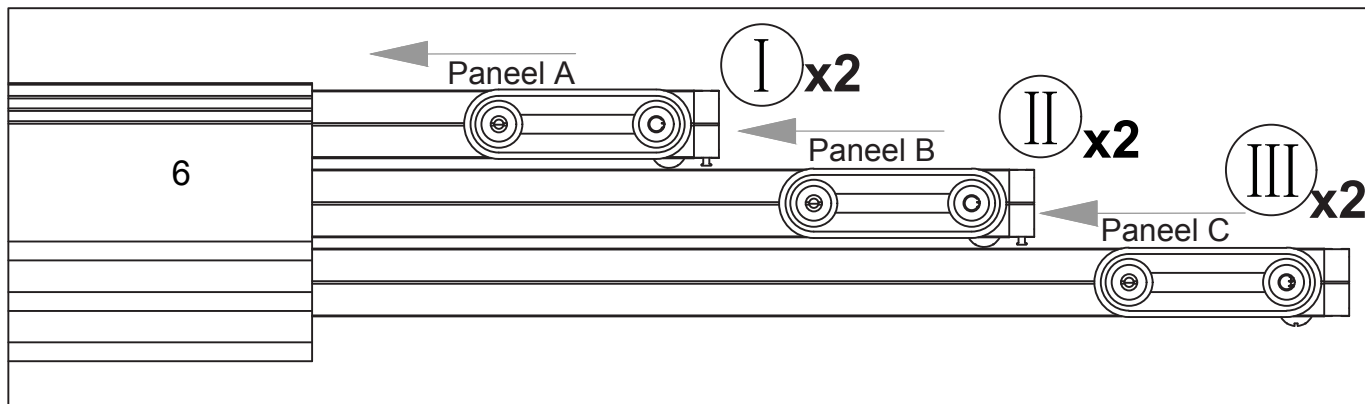
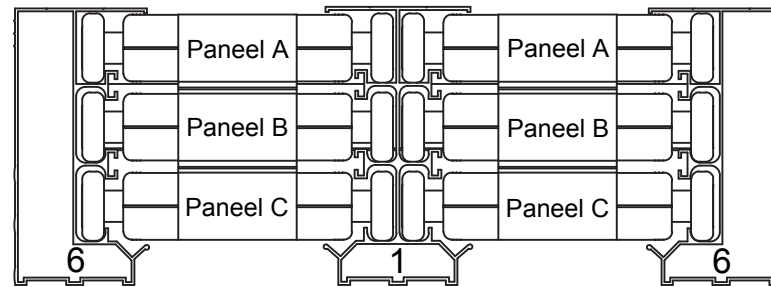
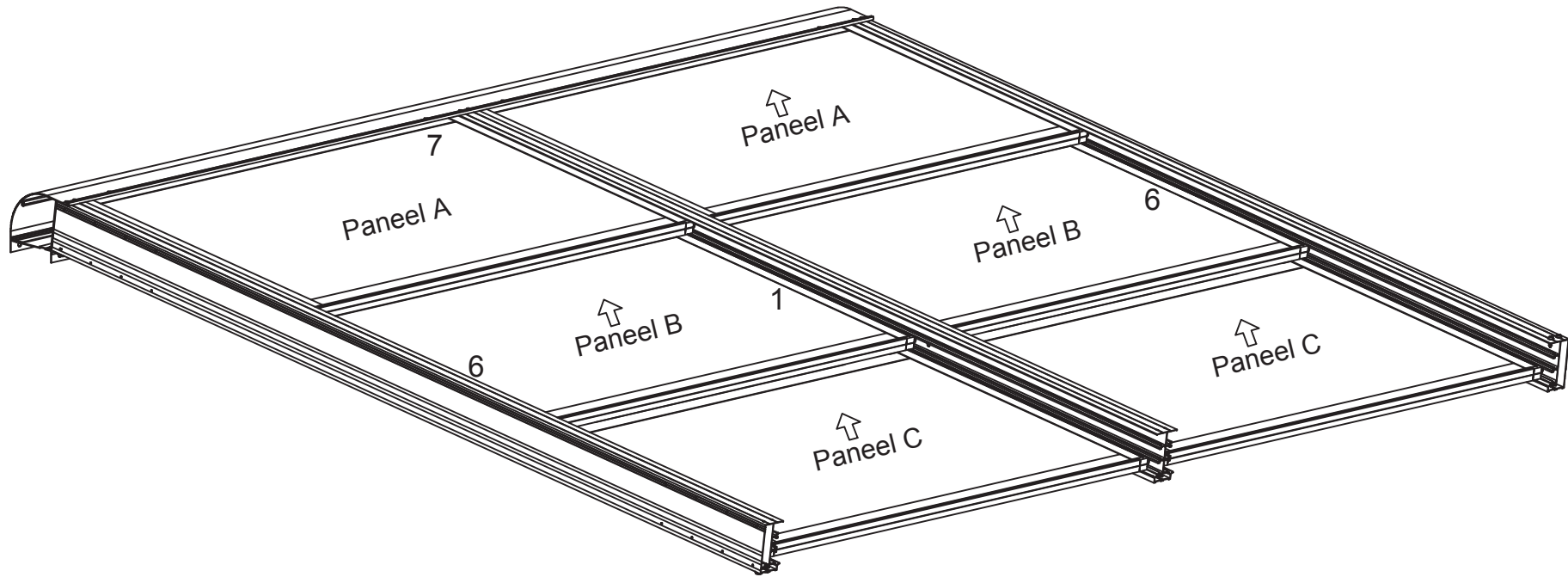

6

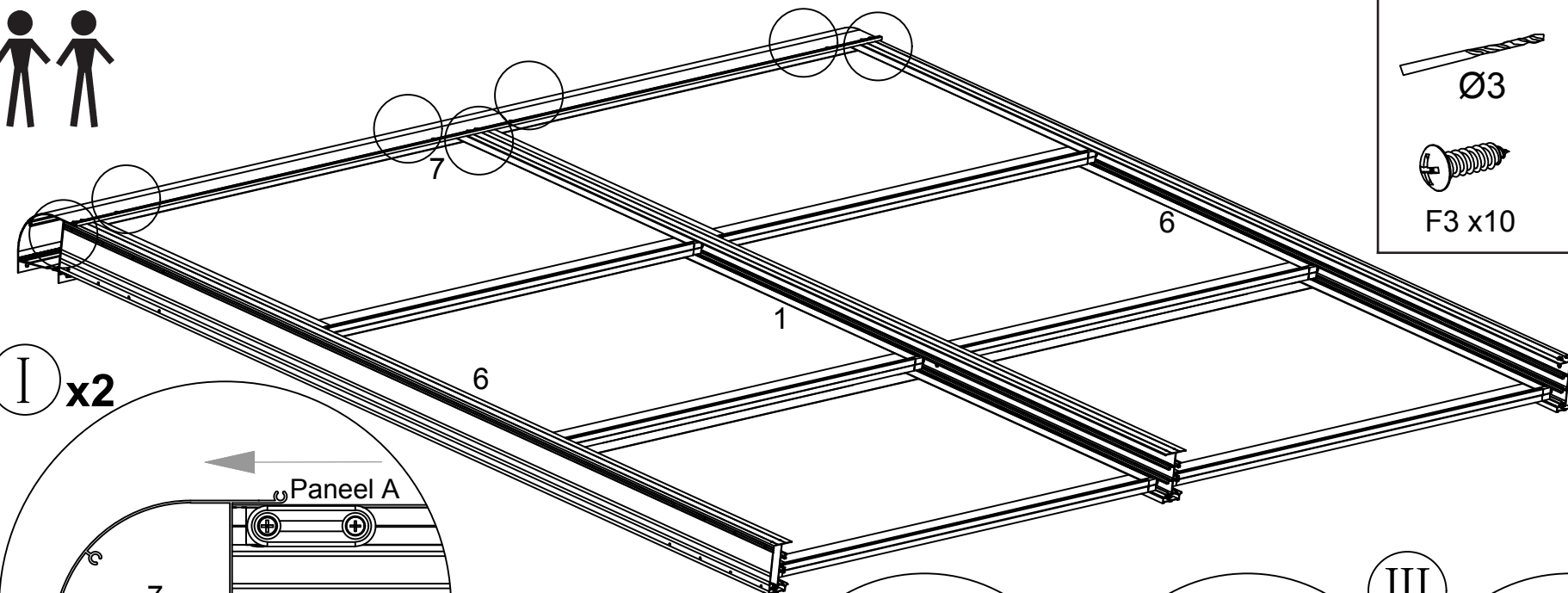

I x2

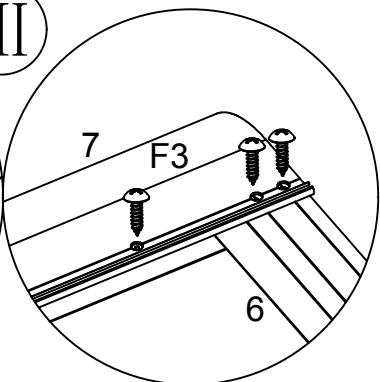
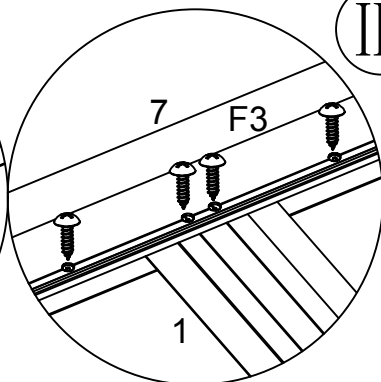
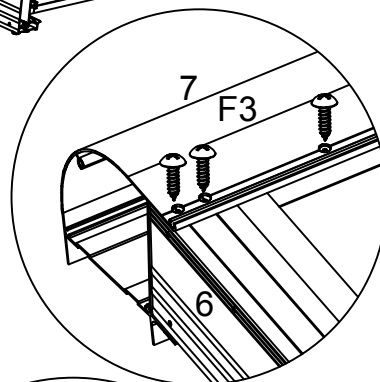
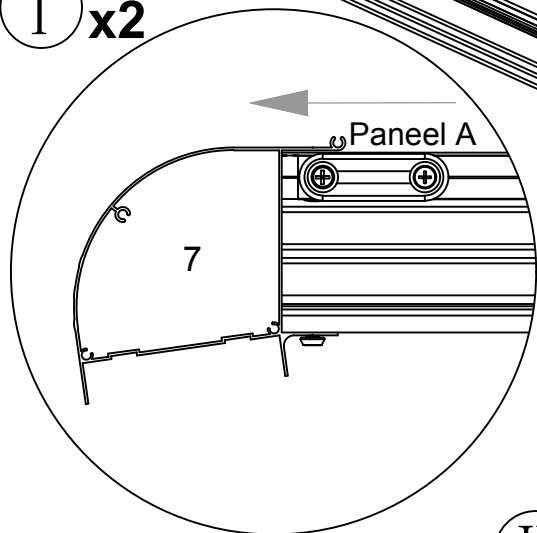

II x4

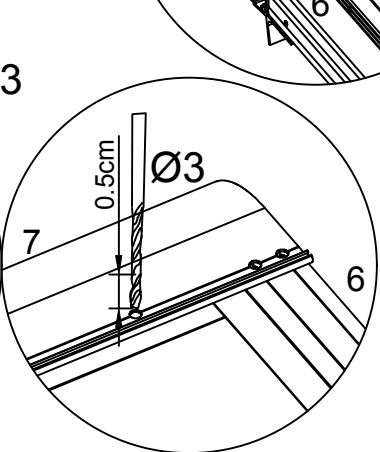
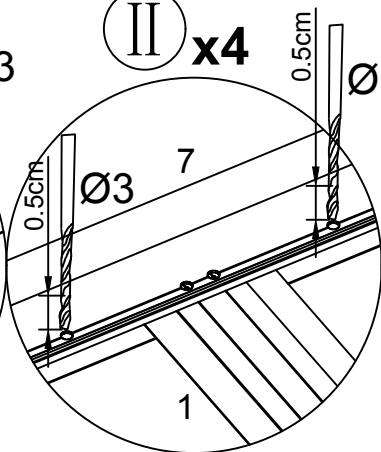
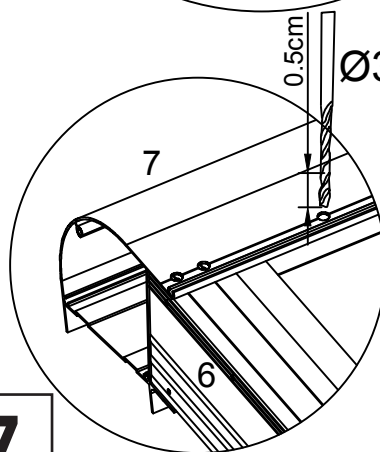

7

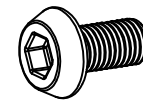
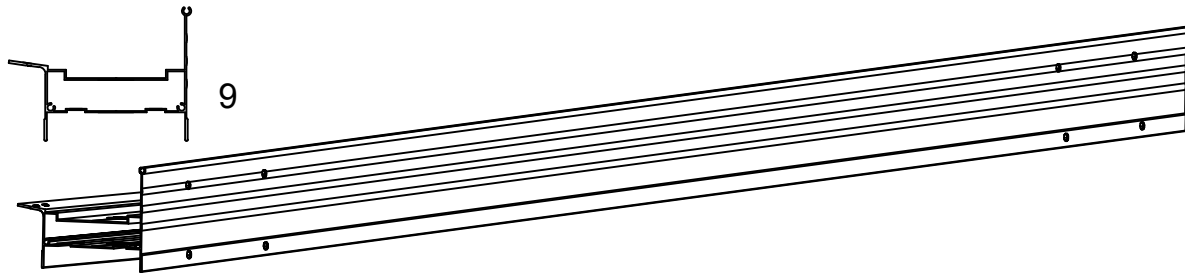

F2 x6

S3 x5

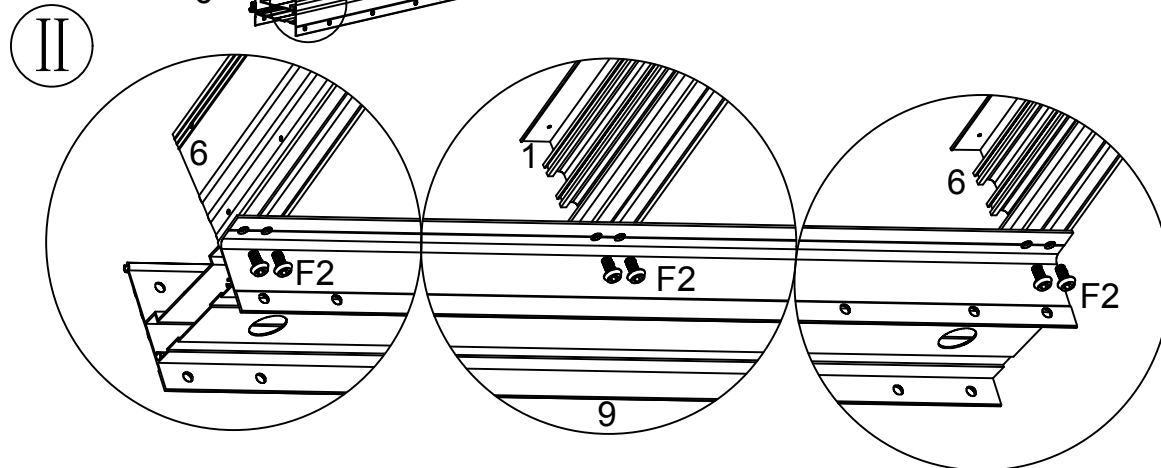
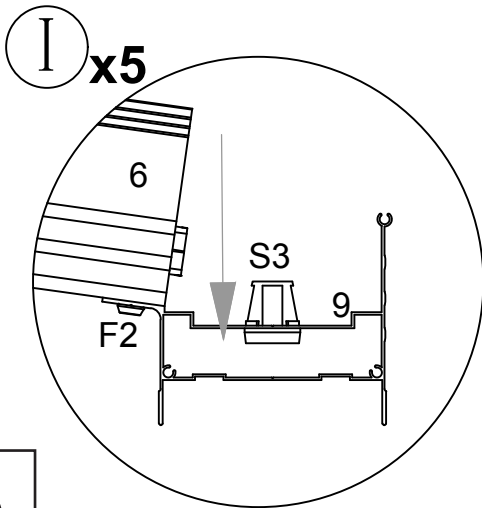
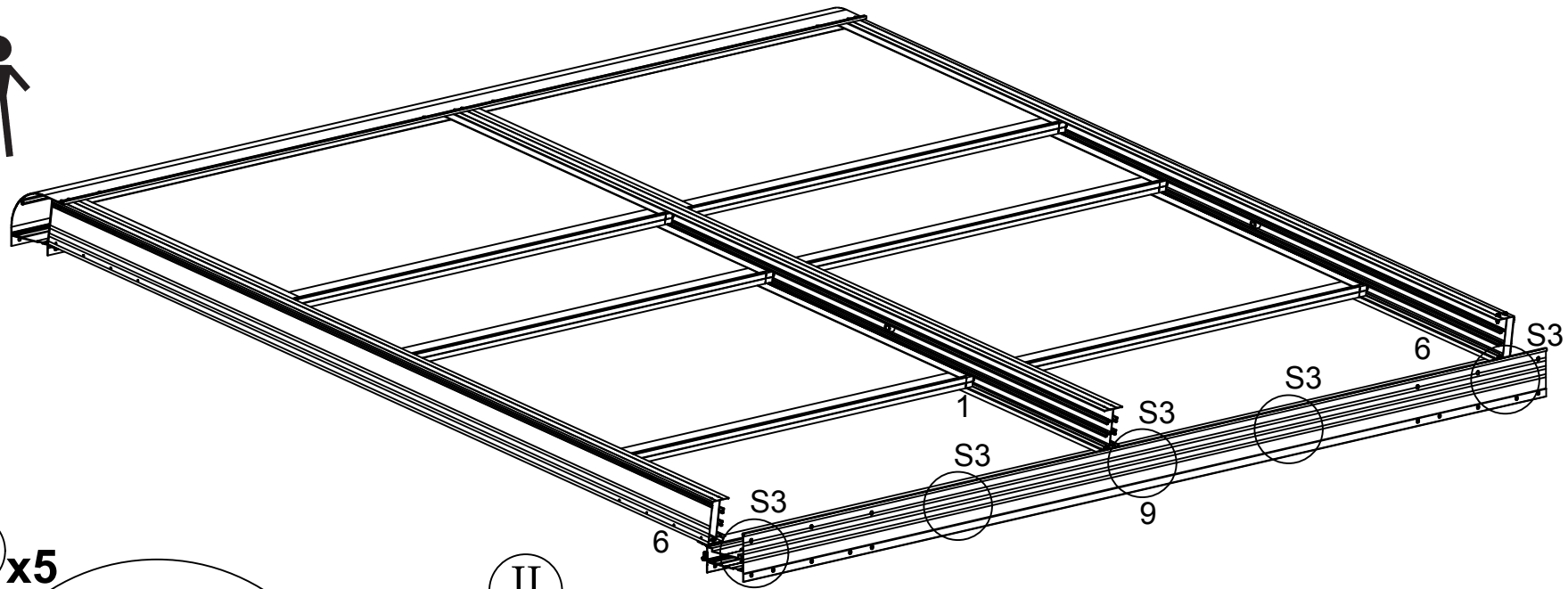

8

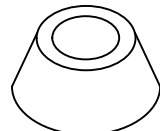

S4 x4



F3 x2



F4

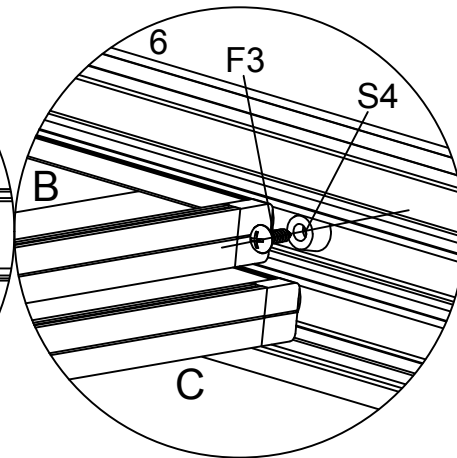
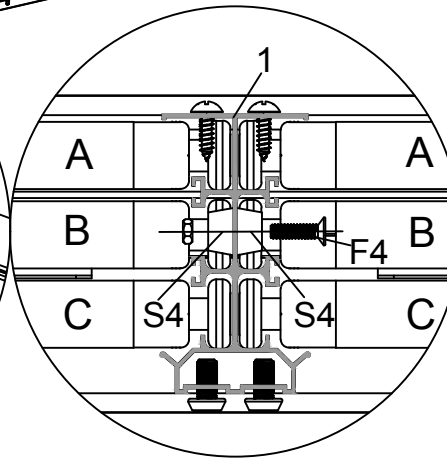
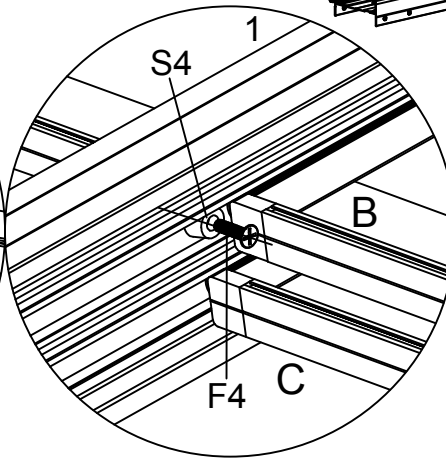
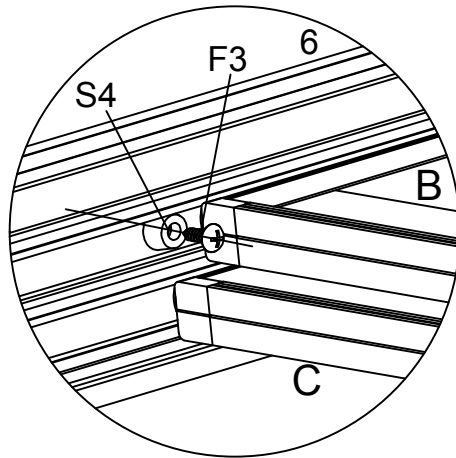
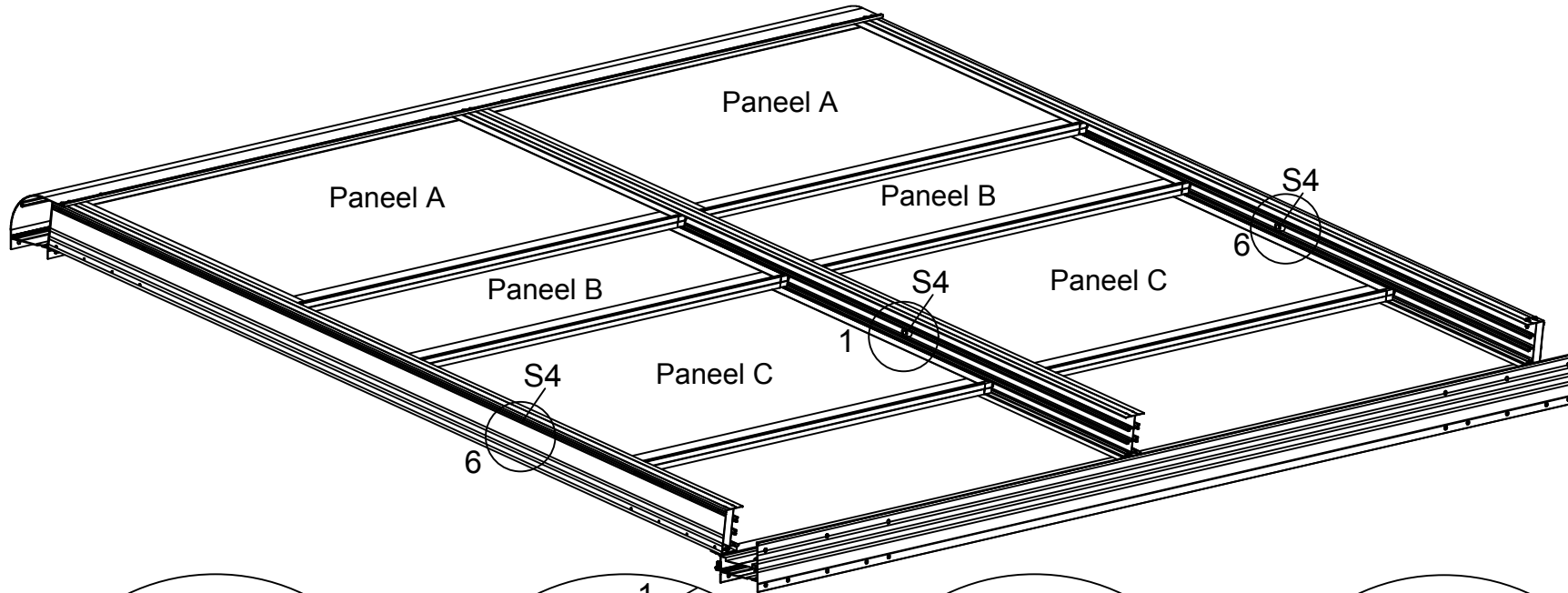

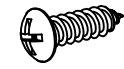
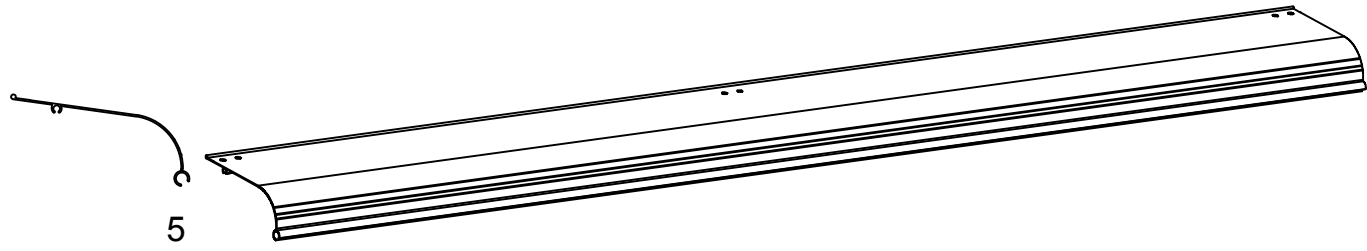

F3 x6

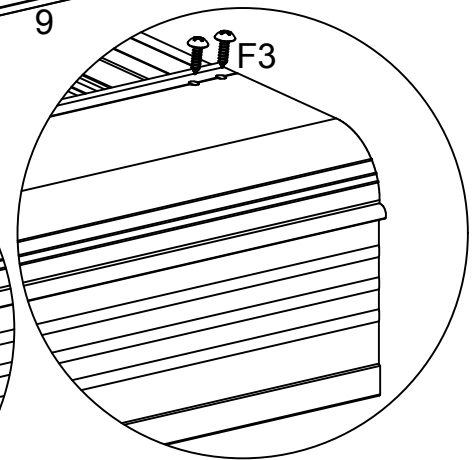
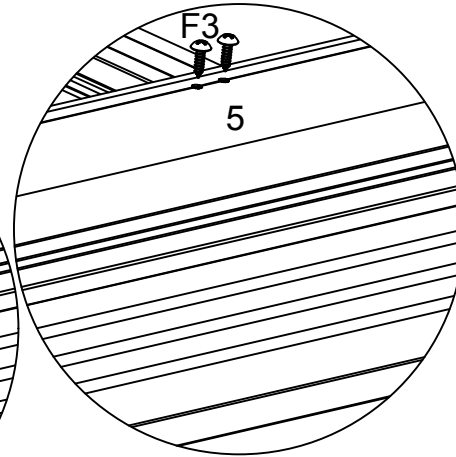
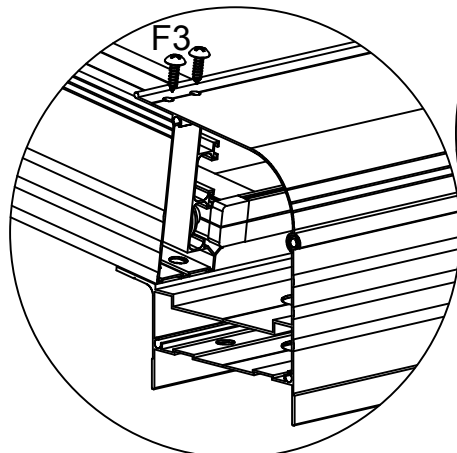
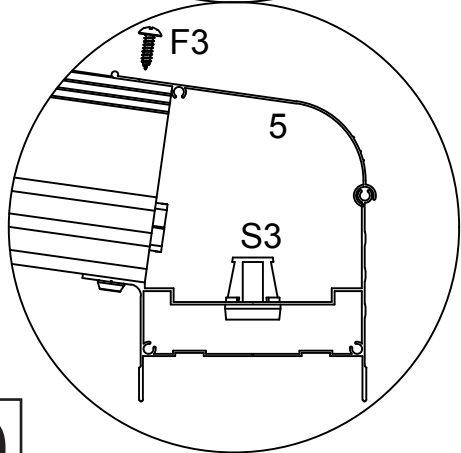
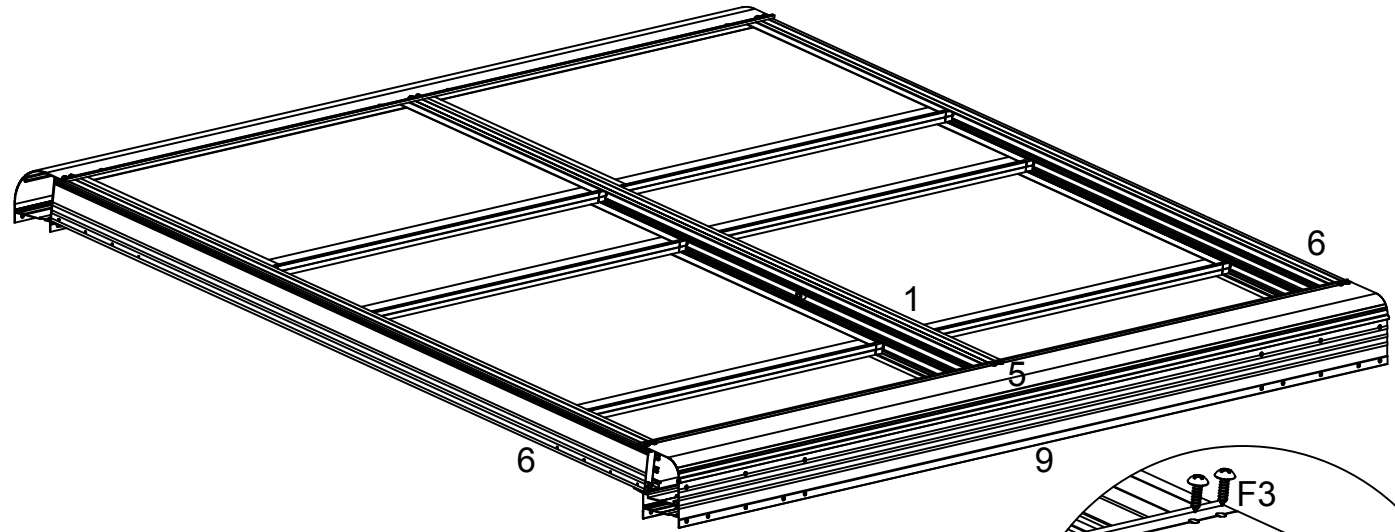
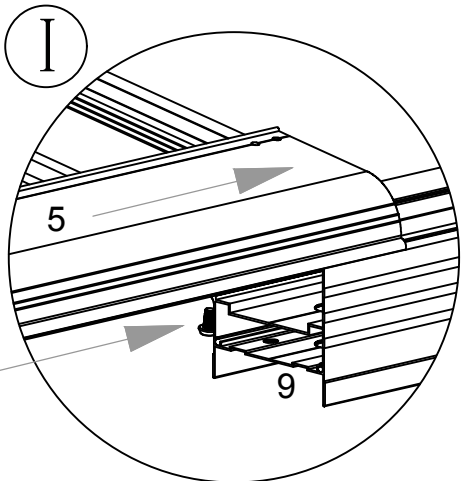

10

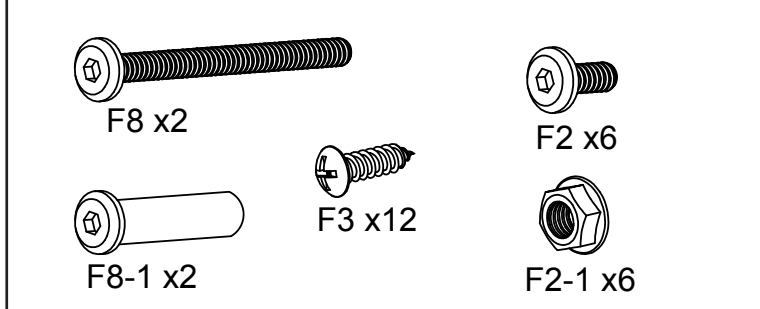
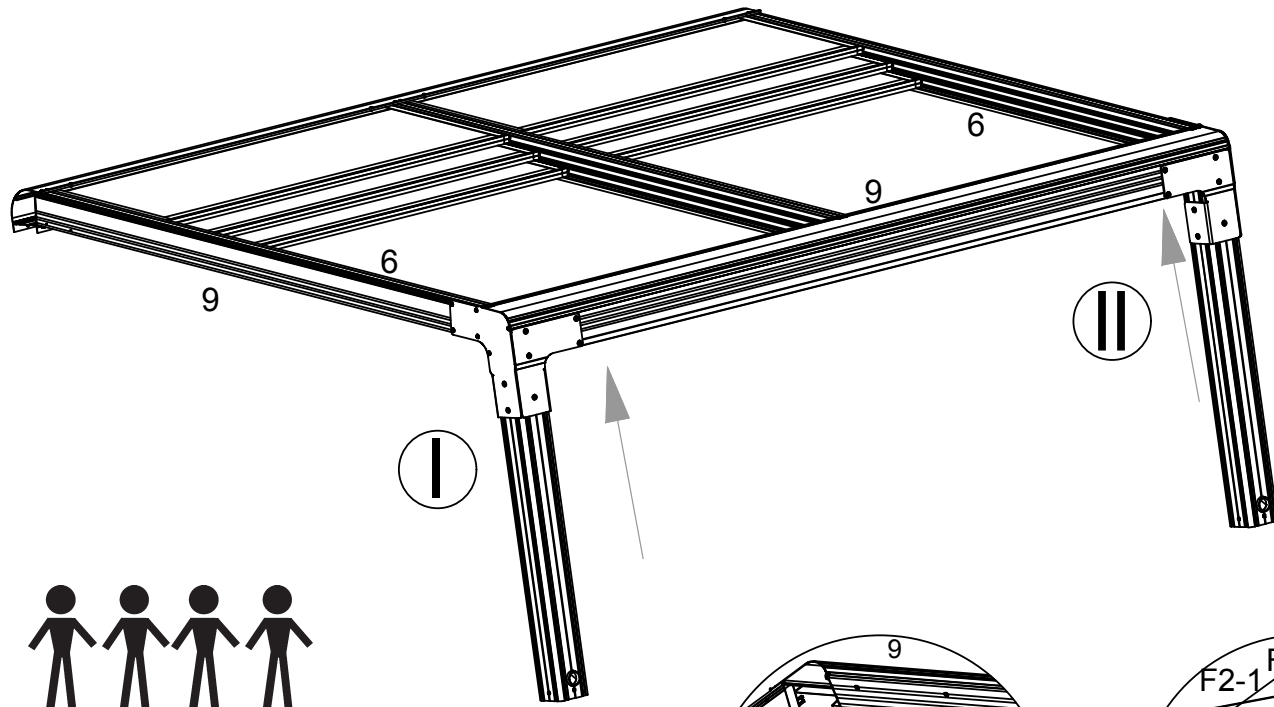

I

II

I

II

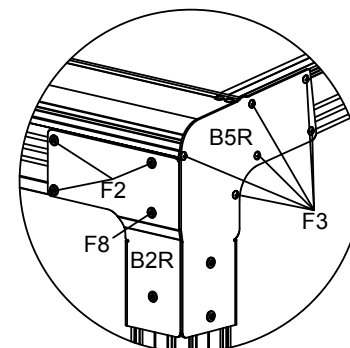
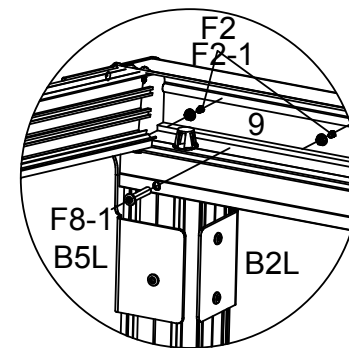
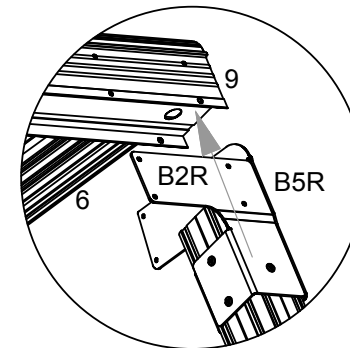
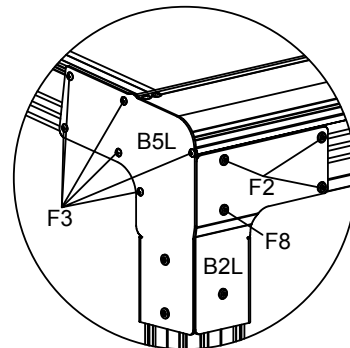
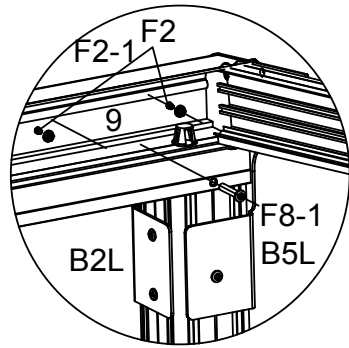
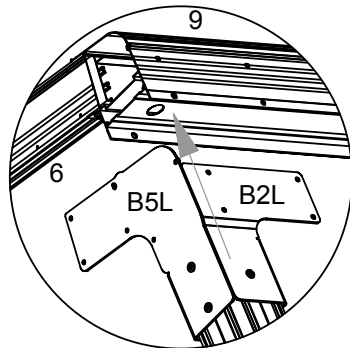
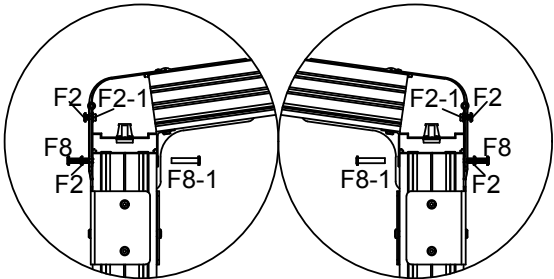

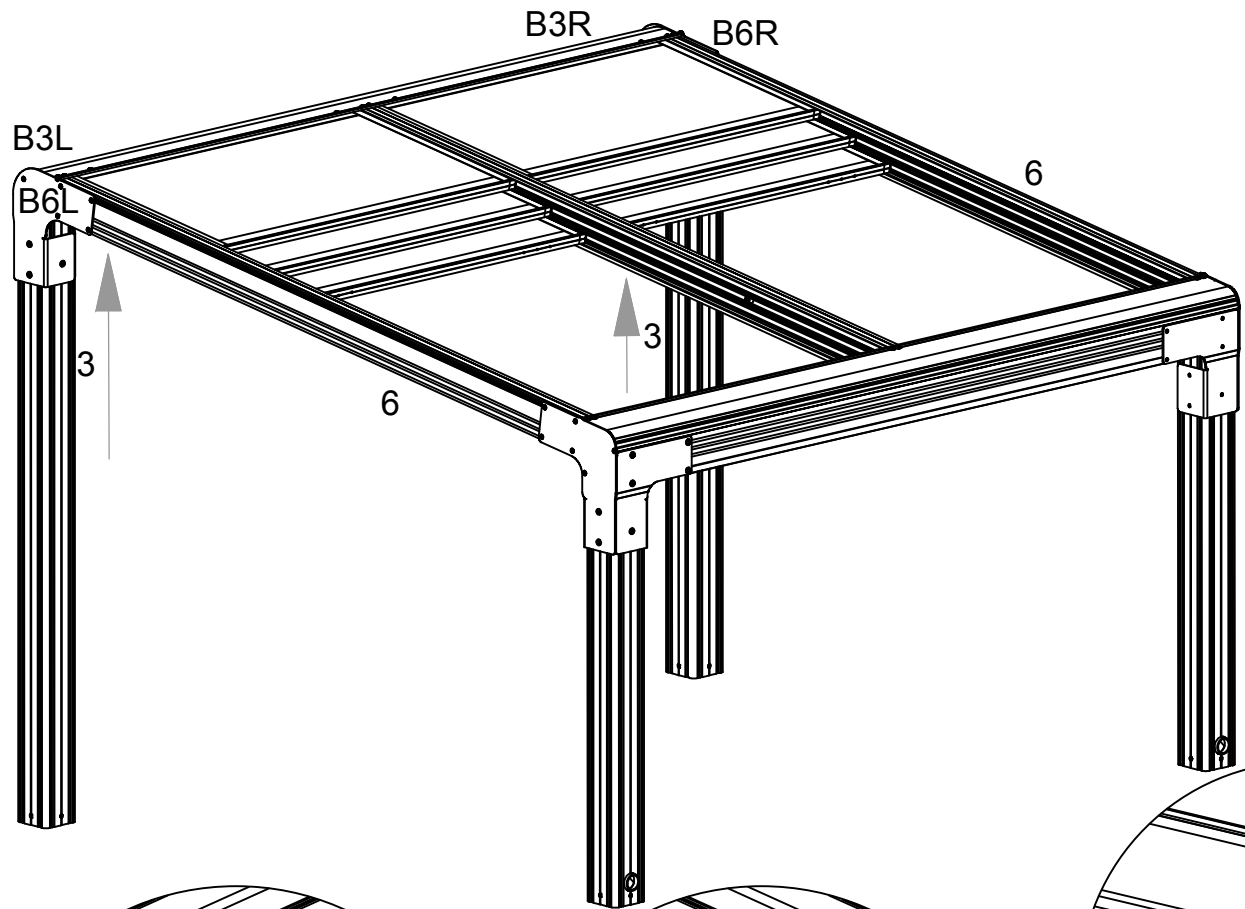

Hardware components list:

- F8 x2
- F8-1 x2
- F3 x12
- F2 x4
- F2-1 x4

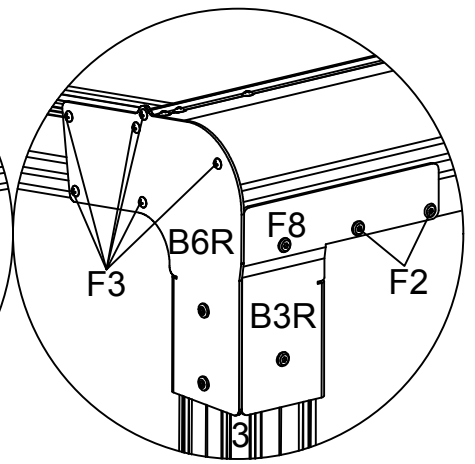
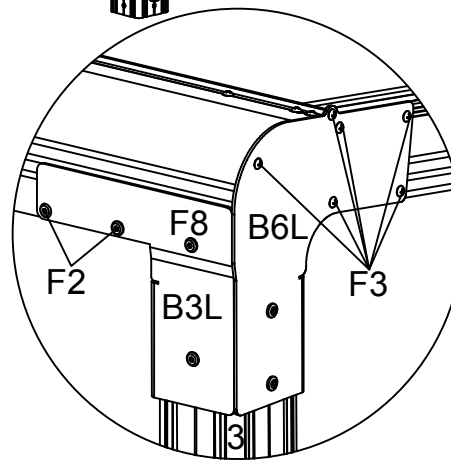
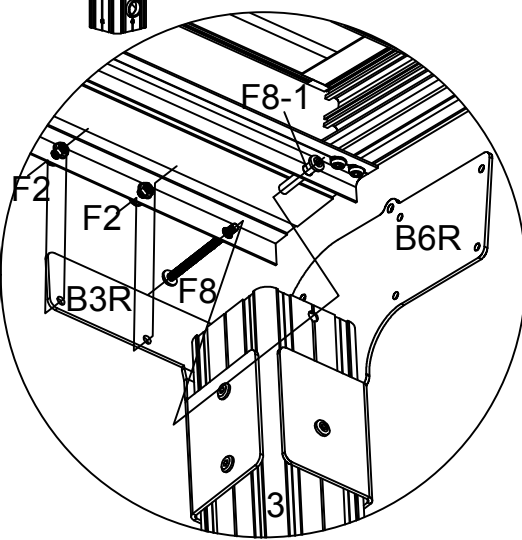
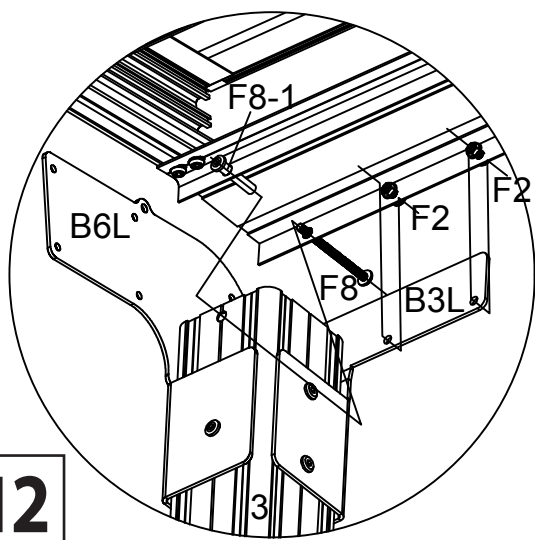
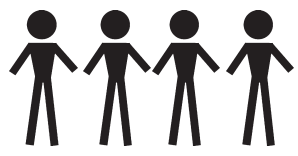

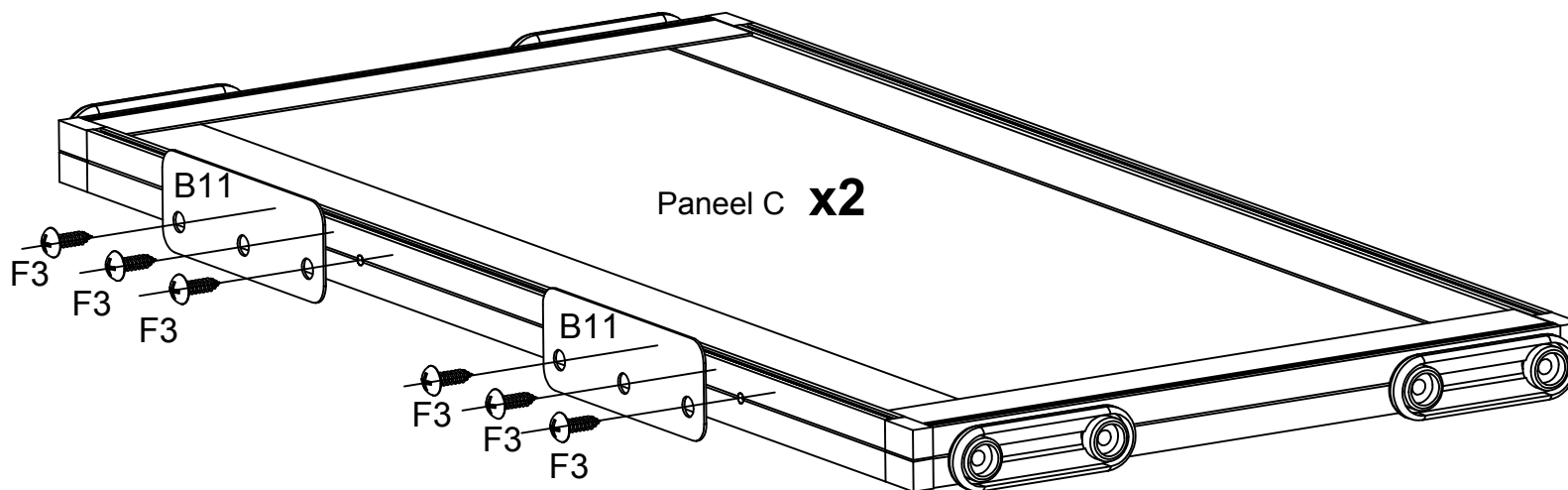
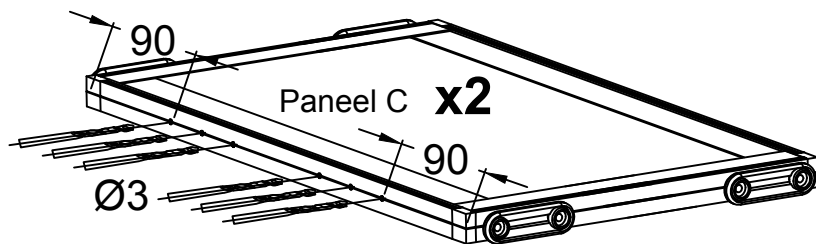
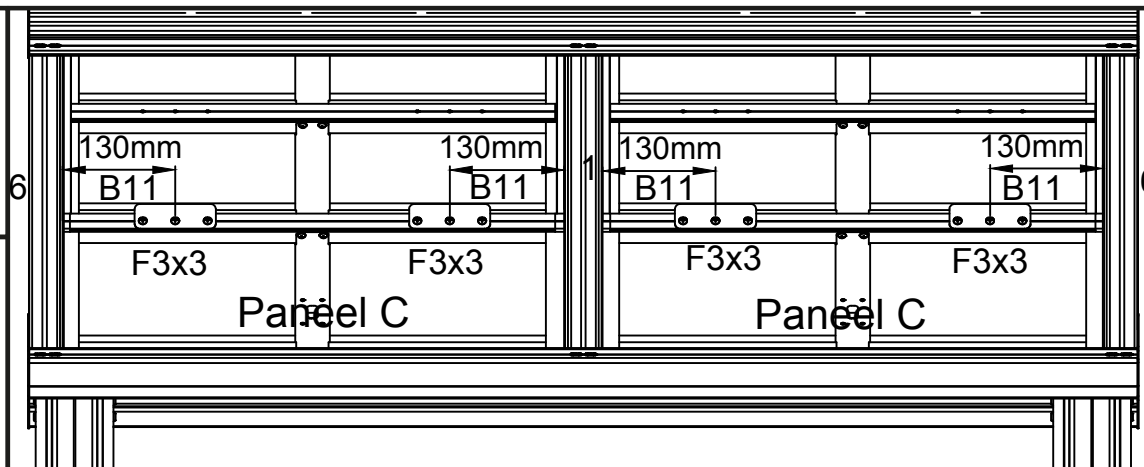
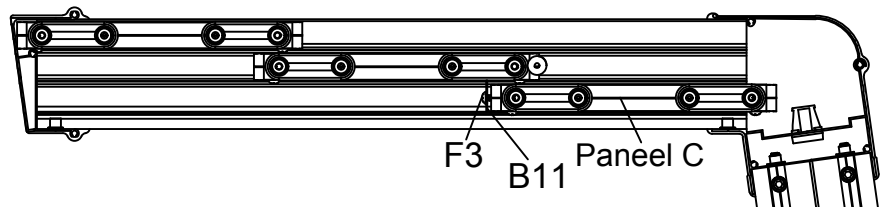
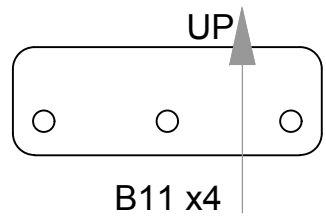

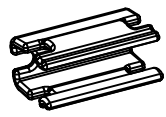

S2 x2

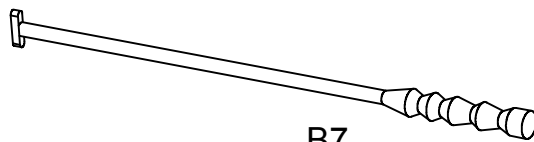

B7



F3 x4



Ø3

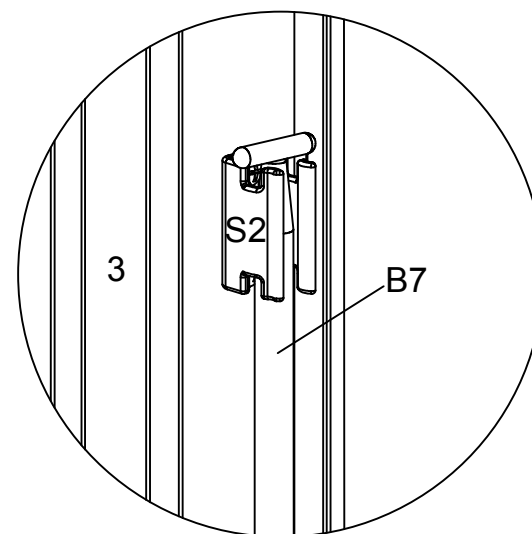
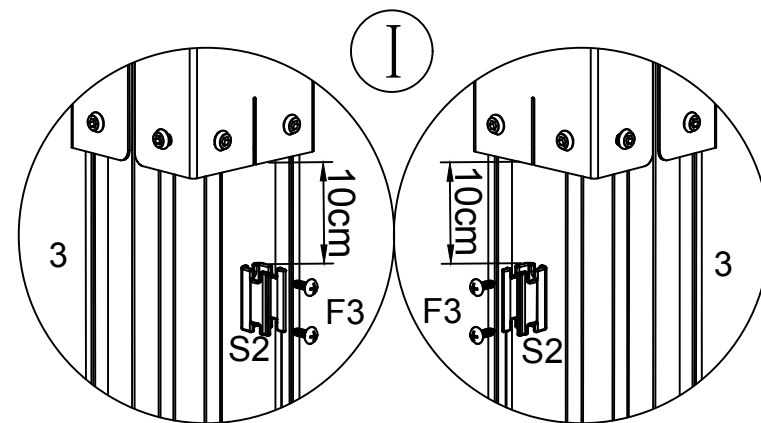
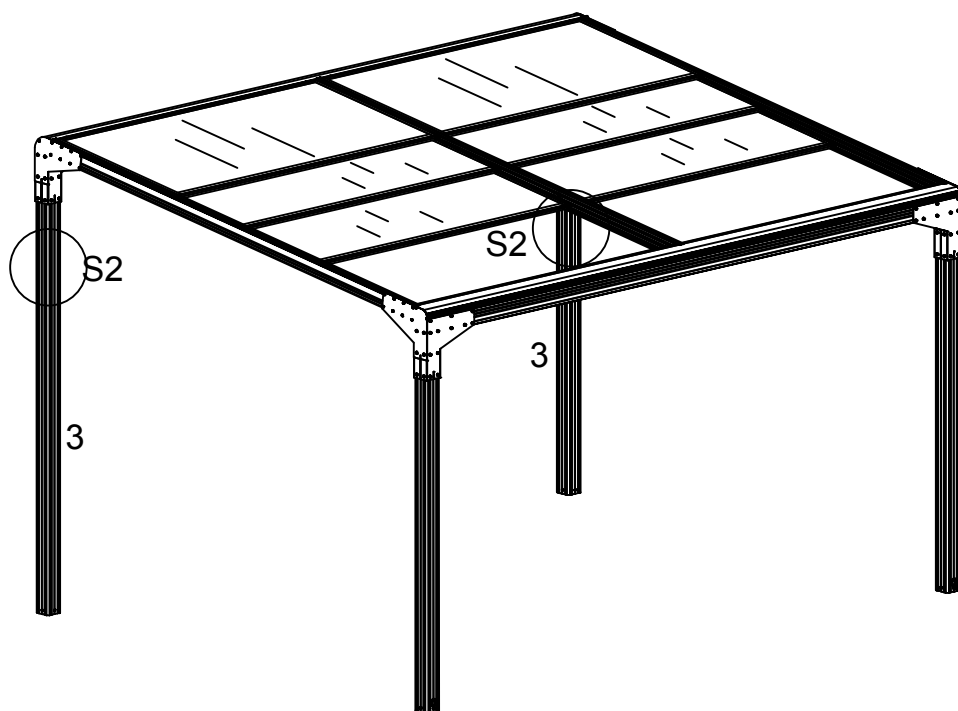

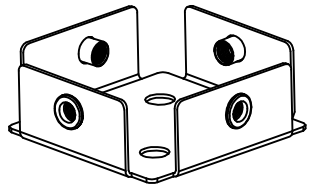

B1 x4

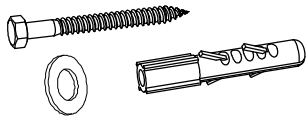

F6 x16

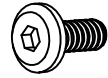

F2 x16

