

STEHLEUCHTE/ LAMPADAIRE/ FLOOR LAMP LÁMPARA DE PISO/LAMPADA DA PAVIMENTO DBGLT003

ORIGINAL-BEDIENUNGSANLEITUNG/ MODE D'EMPLOI ORIGINAL/
ORIGINAL INSTRUCTION MANUAL/MANUAL DE INSTRUCCIONES

Liebe Kundin, lieber Kunde,

danke, dass Sie sich für unser Produkt entschieden haben. Bitte lesen Sie die Bedienungsanleitung aufmerksam durch, bevor Sie das Produkt montieren, anschließen oder benutzen, um Schäden durch unsachgemäßen Gebrauch zu vermeiden. Beachten Sie insbesondere die Sicherheitshinweise. Sollten Sie dieses Produkt an Dritte weitergeben, muss diese Bedienungsanleitung mit ausgehändigt werden.

ChèresClientes, ChersCli-ENTS,

Nous vous remercions d'avoir choisi notre produit. Nous vous prions de bien vouloir lire le mode d'emploi attentivement avant de monter ou d'utiliser le produit afin d'éviter des dommages causés par une utilisation non conforme. Veuillez prêter une attention particulière aux instructions de sécurité. Si vous souhaitez donner ce produit à une tierce personne, veuillez y joindre cette notice d'utilisation.

DEAR CUSTOMER,

Thank you for choosing our product. Please read this manual carefully before assembling or using the product to avoid damage caused by improper use. Please pay special attention to the safety instructions. If the product is passed on to third parties, this manual has to be passed on along with the product.

ESTIMADO CLIENTE,

Gracias por elegir nuestro producto. Para evitar daños debidos a un uso incorrecto, lea detenidamente este manual de instrucciones antes de montar o utilizar el producto. Preste atención a las instrucciones de seguridad. En caso de que sea transferido a terceras personas, también deben recibir este manual de instrucciones junto a él.

GENTILE CLIENTE,



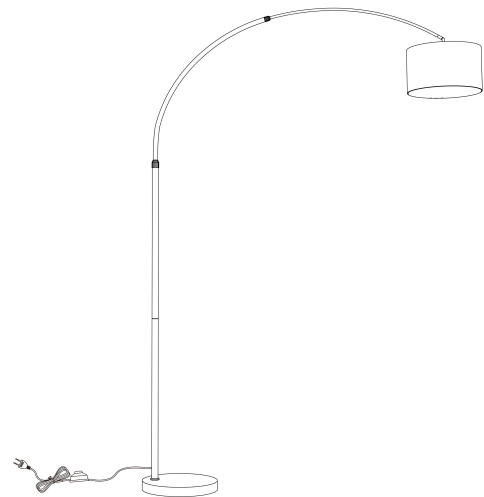



Grazie per aver scelto il nostro prodotto. Per evitare danni dovuti ad un uso errato, leggere attentamente questo manuale di istruzioni prima di montare o utilizzare il prodotto. Prestare attenzione alle istruzioni di sicurezza. Se viene ceduto a terzi, questi ultimi dovranno ricevere insieme ad esso anche il presente manuale di istruzioni.

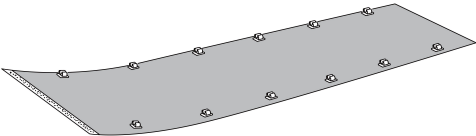
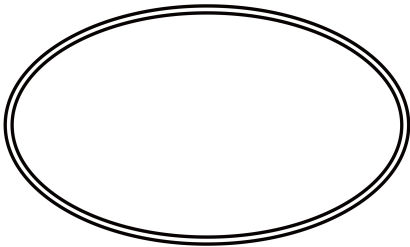
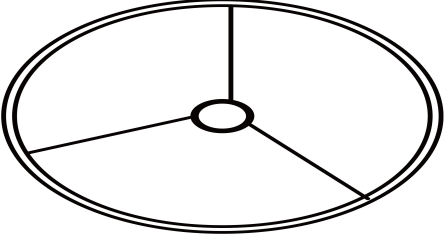
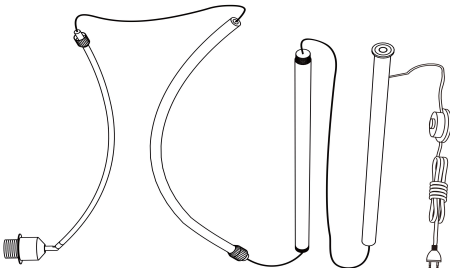
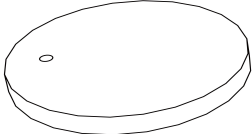

CCLIFE

DE FR EN ES IT

TEILELISTE/LISTE DES PICES /PART LIST/LISTA DE/ELENCO PARTI

A  X1	B  X1
C  X1	D  X1
E  X1	F  X1
G G1  G2  X1	H H1  H2  X1

CCLIFE

DE FR EN ES IT

Lampenschirm montieren/Assembler l'abat-jour/Installing the lampshade
Montar la pantalla de la lámpara/Assemblare il paralume

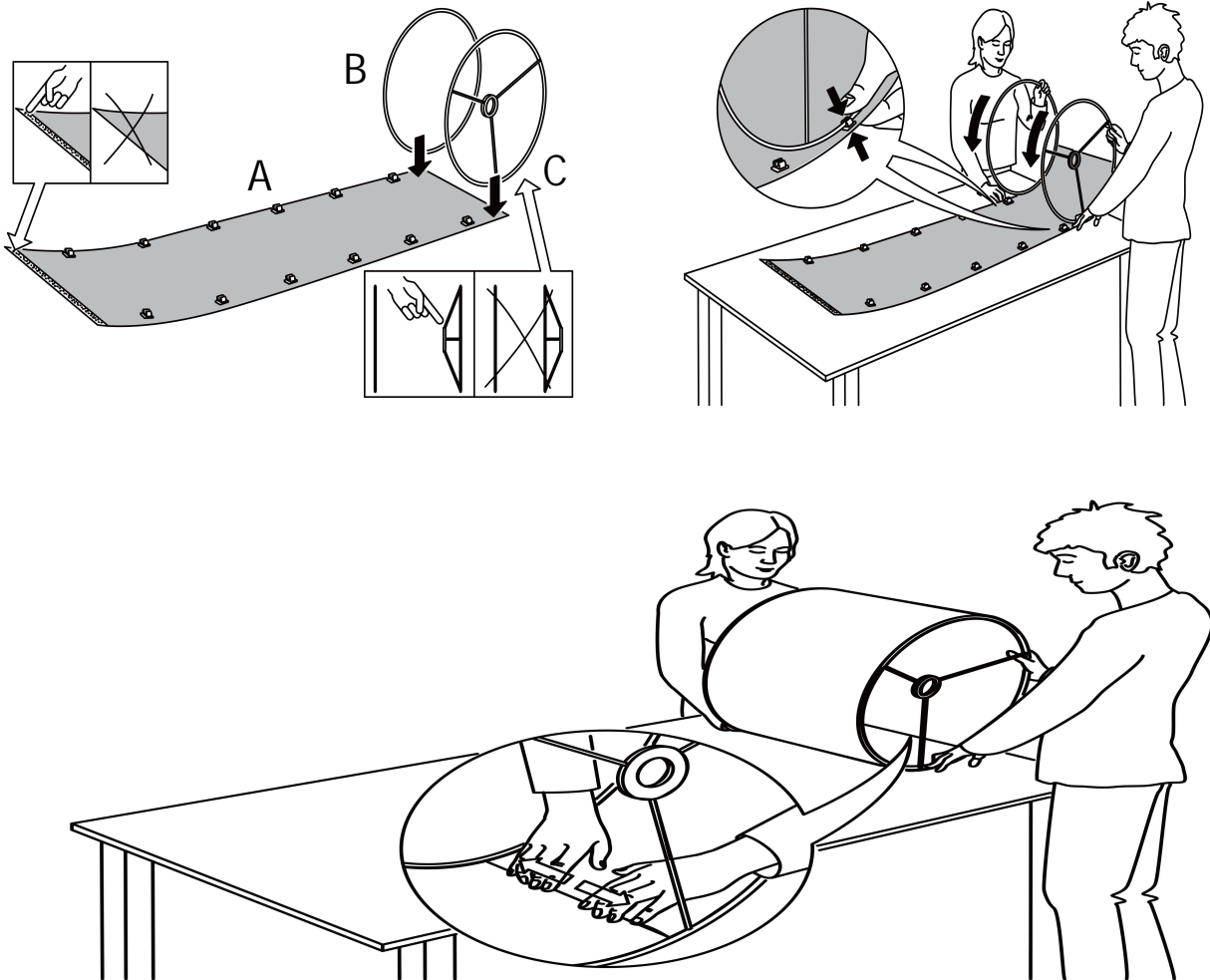

CCLIFE

DE/FR/EN/ES/IT

AUFBAU

Hinweis: Der erste Schritt, wenn gebogenes Rohr und gerades Rohr verbunden sind, kann nur vom geraden Rohr gedreht werden.

Remarque: lors de la première étape, lorsque le tube coudé et le tube droit sont connectés, vous ne pouvez faire pivoter que le tube droit.

Note: first step when bent tube and straight tube are connected, only can be rotated from the straight tube.

Nota: el primer paso cuando se conectan el tubo doblado y el tubo recto, solo se puede girar desde el tubo recto.

Nota: quando si collegano tubi diritti e tubi a gomito, assicurarsi di ruotare solo i tubi diritti

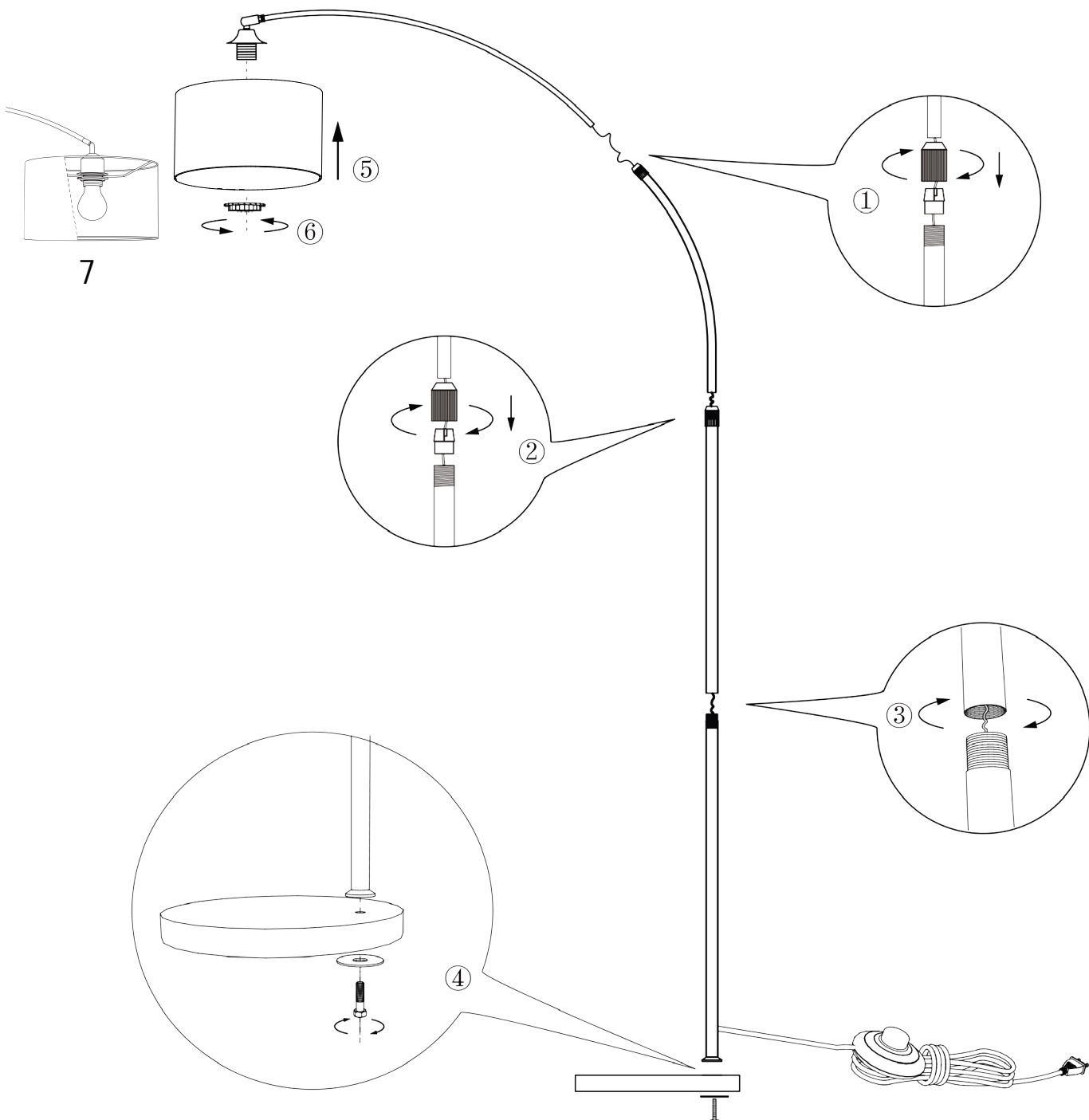

CCLIFE

DE/FR/EN/ES/IT

Fernbedienung/Télécommande/Remote Controller
Control remoto/Telecomando

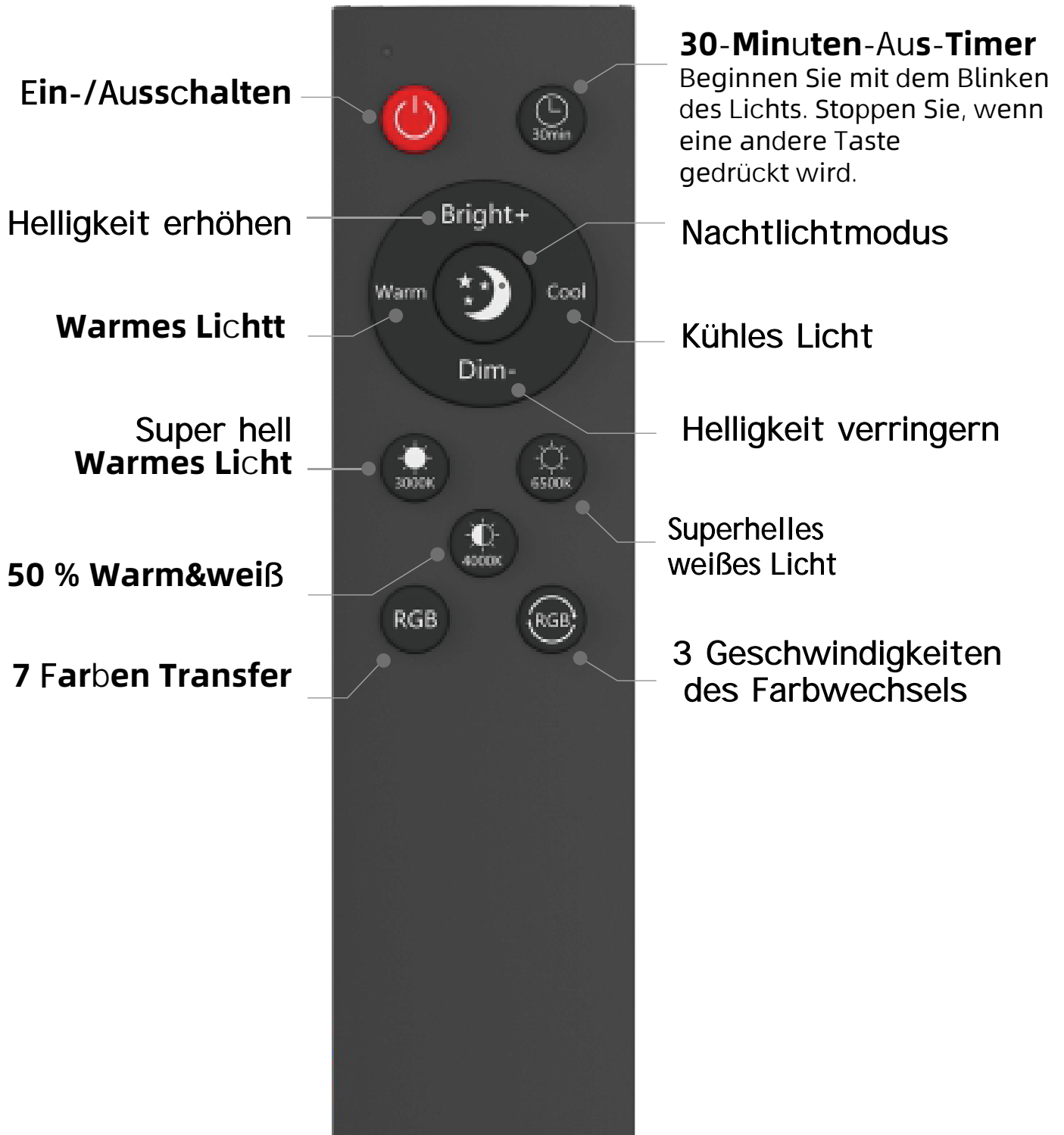

CCLIFE

DE/FR/EN/ES/IT

Fernbedienung/Télécommande/Remote Controller
Control remoto/Telecomando

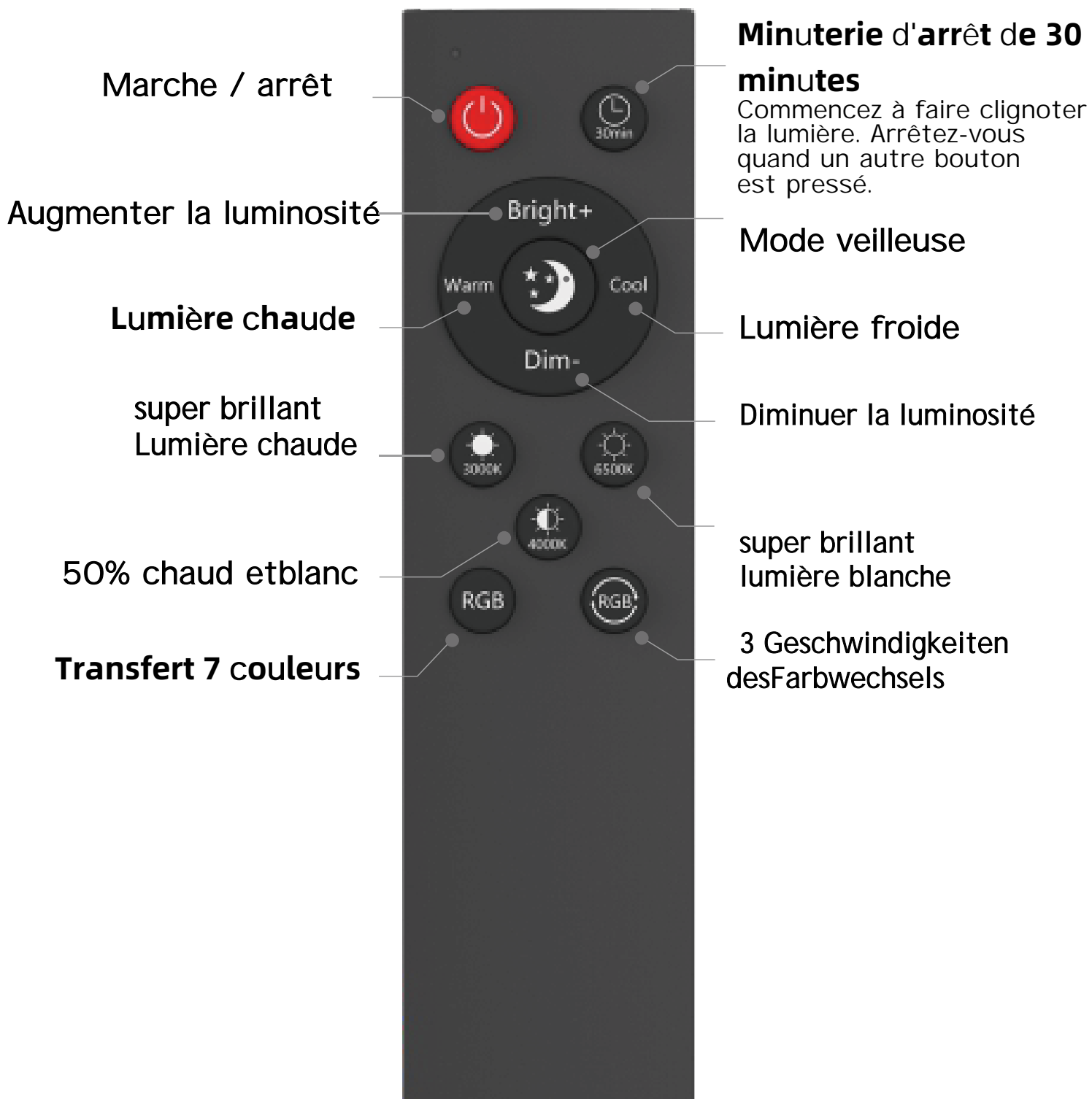

CCLIFE

DE/FR/EN/ES/IT

Fernbedienung/Télécommande/Remote Controller
Control remoto/Telecomando



CCLIFE

DE/FR/EN/ES/IT

Fernbedienung/Télécommande/Remote Controller
Control remoto/Telecomando



CCLIFE

DE/FR/EN/ES/IT

Fernbedienung/Télécommande/Remote Controller
Control remoto/Telecomando





SICHERHEITSHINWEISE

Zur Montage:

- Die Badlampe darf nur von einem qualifizierten Elektriker installiert werden.
- Die Lampe darf nur unter den Bedingungen, die auf dem Typenschild angegeben sind, verwendet werden (1x Max. 60W E27, AC 220V-240V-50HZ).
- Trennen Sie die Stromleitung durch die Sicherung vom Stromnetz, bevor Sie die Lampe montieren.
- Schließen Sie zuerst die Erdleitung an, bevor Sie die Lampe an den Wechselstrom anschließen.
- Tragen Sie Handschuhe während Sie die Lampe montieren, um die Oberfläche der Lampe und die Birnen zu schützen.

Allgemein:

- Elektrischen Schock vermeiden: Halten Sie Flüssigkeiten von den elektrischen Teilen der Lampe fern. Montieren Sie die Lampe auf keinen Fall über der Dusche. Achten Sie darauf, dass kein Spritzwasser die Lampe erreicht.

Zur Wartung:

- Überprüfen Sie die Lampe einmal im Jahr auf Schäden.
- Falls Ihnen etwas ungewöhnliches auffällt, kontaktieren Sie den Händler, bei dem Sie das Produkt erworben haben.
- Schalten Sie vor dem Reinigen der Lampe den Strom aus. Benutzen Sie ein weiches Tuch und verwenden Sie keine ätzenden oder scheuernden Reinigungsmittel. Halten Sie Flüssigkeiten von allen stromführenden Teilen fern.
- Wenn Sie die Birnen wechseln möchten, müssen Sie zuerst den Strom ausschalten und warten, bis die Lampe (insbesondere die Birnen) kalt ist. Fassen Sie die Birnen nur mit Handschuhen an.



INSTRUCTIONS DE SÉCURITÉ

Versare il montaggio:

- La lampada da bagno non può essere installata da un elettricista qualificato.
- La lampada non può essere utilizzata in condizioni diverse da quelle specificate sul piastra segnaletica (1x Max. 60W E27, AC 220V-240V~50HZ).
- Dopo aver installato la lampada, aprire la presa elettrica al fusibile della scatola di distribuzione elettrica.
- Diramazione fino al premio fondiario, prima di collegare la lampada alla corrente alternata.
- Indossare i guanti che si indossano sulla lampada, per proteggere la superficie della lampada e le vesciche.
- Evitare scosse elettriche: conservare i liquidi nelle prese elettriche della lampada. Non montare la lampada su nessuna doccia. Assicuratevi che qualcuno éclaboussure n'atteigne la lampada.

Colloquio:

- Controllare l'usura della lampada una volta all'anno.
- Se noti qualcosa di insolito, contatta il venditore da cui hai acquistato il prodotto.
- Scollegare la presa elettrica prima di pulire la lampada. Utilizzare un panno morbido e non utilizzare detergenti caustici o abrasivi. I liquidi devono essere tenuti lontani dalle linee elettriche della lampada.
- Se si desidera cambiare le lampadine, è necessario prima scollegare la presa elettrica e attendere che si spenga la lampada
(soprattutto lampadine) viene raffreddato. Non toccare la lampadina solo con i guanti.



SAFETY INSTRUCTIONS

About the Assembly:

- The light fitting should only be installed by a qualified electrician
- The light fitting should only be used in accordance with the stipulations on the specifications plate. (1x Max. 60W E27, AC 220V-240V~50HZ).
- Turn off the power by switching off the fuse in the fuse box before installing the light.
- Make sure to connect the ground wire before connecting the light to the AC (Alternative Current)
- Wear gloves while mounting the light in order to protect the surface of the lamp and the bulbs.

General Information:

- To Reduce the risk of an electric shock: Keep all fluids away from the electrical parts of the lighting unit. **DO NOT** mount this light over a shower. Make sure that no water can splash onto to the lighting unit.

Maintenance:

- Check the light fitting once a year for damage
- In case of any problems contact the seller that the item was purchased from.
- Before cleaning the unit, make sure to turn of the power flow. Use a soft cloth and do not use any corrosive or abrasive cleaning products. Keep all liquids away from the electrical parts of the unit.



INSTRUCCIONES DE SEGURIDAD

Montaje :

- La luminaria debe ser instalada solamente por un electricista calificado
- La luminaria debe ser utilizada de acuerdo con lo estipulado en la placa de especificación. (1x máx. 60W E27, AC 220V-240V ~ 50HZ).
- Desconecte la alimentación apagando el fusible en la caja de fusibles antes de instalar la luminaria
- Asegúrese de conectar el cable de tierra antes de conectar la luminaria a la CA (Corriente alternativa)
- Use guantes al montaje de la luz para proteger la superficie de la lámpara y bombillas

Información general:

- Para reducir el riesgo de una descarga eléctrica: alejar todos los líquidos de las piezas eléctricas de la unidad de iluminación. NO monte esta luz en una ducha. Asegúrese de que ningún agua puede salpicar en la unidad de iluminación.

Mantenimiento:

- Compruebe la luminaria una vez al año por si tiene daños
- En caso de algún problema, póngase en contacto con el vendedor
- Antes de limpiar la unidad, asegúrese de apagar el flujo de energía. Utilice un paño suave y no utilice productos de limpieza abrasivos ni corrosivos. Mantenga todos los líquidos lejos de las partes eléctricas de la unidad.



ISTRUZIONI DI SICUREZZA

Montaje :

- La luminaria debe ser instalada solamente por un electricista calificado
- La luminaria debe ser utilizada de acuerdo con lo estipulado en la placa de especificación. (1x máx. 60W E27, AC 220V-240V ~ 50HZ).
- Desconecte la alimentación apagando el fusible en la caja de fusibles antes de instalar la luminaria
- Asegúrese de conectar el cable de tierra antes de conectar la luminaria a la CA (Corriente alternativa)
- Use guantes al montaje de la luz para proteger la superficie de la lámpara y bombillas

Información general:

- Para reducir el riesgo de una descarga eléctrica: alejar todos los líquidos de las piezas eléctricas de la unidad de iluminación. NO monte esta luz en una ducha. Asegúrese de que ningún agua puede salpicar en la unidad de iluminación.

Mantenimiento:

- Compruebe la luminaria una vez al año por si tiene daños
- En caso de algún problema, póngase en contacto con el vendedor
- Antes de limpiar la unidad, asegúrese de apagar el flujo de energía. Utilice un paño suave y no utilice productos de limpieza abrasivos ni corrosivos. Mantenga todos los líquidos lejos de las partes eléctricas de la unidad.

INFORMATIONEN ZU ELEKTRO- UND ELEKTRONIKGERÄTEN

Die nachfolgenden Hinweise richten sich an private Haushalte, die Elektro- und/ oder Elektronikgeräte nutzen. Bitte beachten Sie diese wichtigen Hinweise im Interesse einer umweltgerechten Entsorgung von Altgeräten sowie Ihrer eigenen Sicherheit.

1. Hinweise zur Entsorgung von Elektro- und Elektronikgeräten und zur Bedeutung des Symbols nach Anhang 3 zum ElektroG:

Besitzer von Altgeräten haben diese einer vom unsortierten Siedlungsabfall getrennten Erfassung zuzuführen. Elektro- und Elektronikaltgeräte dürfen daher nicht als unsortierter Siedlungsabfall beseitigt werden und gehören insbesondere nicht in den Hausmüll. Vielmehr sind diese Altgeräte getrennt zu sammeln und etwa über die örtlichen Sammel- und Rückgabesysteme zu entsorgen.

Besitzer von Altgeräten haben zudem Altbatterien und Altakkumulatoren, die nicht vom Altgerät umschlossen sind, vor der Abgabe an einer Erfassungsstelle von diesem zu trennen.

Letzteres gilt nicht, soweit die Altgeräte nach § 14 Absatz 5 Satz 2 und 3 ElektroG im Rahmen der Optimierung durch die öffentlich-rechtlichen Entsorgungsträger zum Zwecke der Vorbereitung zur Wiederverwendung von anderen Altgeräten separiert werden, um diese für die Wiederverwendung vorzubereiten.

Anhand des Symbols nach Anlage 3 zum ElektroG können Besitzer Altgeräte erkennen, die getrennt vom unsortierten Siedlungsabfall zu erfassen sind. Das Symbol für die getrennte Erfassung von Elektro- und Elektronikgeräten stellt eine durchgestrichene Abfalltonne auf Rädern dar und ist wie folgt ausgestaltet:



2. Hinweise zu den Möglichkeiten der Rückgabe von Altgeräten:

Besitzer von Altgeräten können diese im Rahmen der durch öffentlich-rechtlichen Entsorgungsträger eingerichteten und zur Verfügung stehenden Möglichkeiten der Rückgabe oder Sammlung von Altgeräten abgeben, damit eine ordnungsgemäße Entsorgung der Altgeräte sichergestellt ist.

Gegebenenfalls ist dort auch eine Abgabe von Elektro- und Elektronikgeräten zum Zwecke der Wiederverwendung der Geräte möglich. Nähere Informationen hierzu erhalten Sie von der jeweiligen Sammel- bzw. Rücknahmestelle. Unter dem folgenden Link besteht die Möglichkeit, sich ein Onlineverzeichnis der Sammel- und Rücknahmestellen anzuzeigen zu lassen:

<https://www.ear-system.de/ear-verzeichnis/sammel-und-ruecknahmestellen>

3. Hinweis zum Datenschutz

Auf zu entsorgenden Altgeräten befinden sich teilweise sensible personenbezogene Daten (etwa auf einem PC oder einem Smartphone), die nicht in die Hände Dritter gelangen dürfen.

Wir weisen ausdrücklich darauf hin, dass Endnutzer von Altgeräten eigenverantwortlich für die Löschung personenbezogener Daten auf den zu entsorgenden Altgeräten sorgen müssen.

PROTECTION DE L'ENVIRONNEMENT



Jetez cet article ainsi que les éventuels accessoires et emballage en respectant l'environnement, ne le jetez pas avec les ordures ménagères (2012/19/EU). Au sein de la communauté européenne, ce symbole indique que ce produit ne peut pas être jeté avec les déchets ménagers. Cet article contient des matières précieuses recyclables lesquelles doivent être triées afin qu'elles soient recyclées, dans le but de ne pas nuire à l'environnement et à la santé public, par une élimination des déchets non contrôlée. Nous vous prions de jeter l'article par l'intermédiaire

d'un système de collecte ou bien d'expédier l'article pour élimination là où vous l'avez acheté. L'article sera jeté conformément au recyclage des matières.

Possibilité de recyclage en alternative à la demande de renvoi : le propriétaire de l'appareil électrique est tenu, en guise d'alternative à un renvoi, de contribuer à un recyclage adéquat lorsqu'il n'utilise plus l'objet. En effet, l'ancien appareil peut être remis à un point de collecte. L'organisme chargé du recyclage devra éliminer l'appareil usagé conformément au règlement national sur les déchets en vigueur. Pour obtenir des informations sur les points de collecte publics, vous êtes priés de contacter l'autorité responsable.

ENVIRONMENT PROTECTION



Dispose of this item as well as any accessories and packaging in an environmentally friendly manner, do not throw it away with household waste (2012/19/EU).

Within the European community, this symbol indicates that this product must not be disposed of with household waste. This article contains valuable recyclable materials which must be sorted so that they can be recycled, with the aim of not harming the environment and public health, through uncontrolled waste disposal

Please dispose of the item through a collection system or send the item for disposal to the place where you purchased it. The item will be disposed of in accordance with material recycling.

Possibility of recycling as an alternative to requesting return: the owner of the electrical appliance is obliged, as an alternative to return, to contribute to adequate recycling when he no longer uses the object. In fact, the old device can be returned to a collection point. The recycling agency must dispose of the used device in accordance with the applicable national waste regulations. For information on public collection points, please contact the responsible authority.

PROTECCIÓN DEL MEDIO AMBIENTE



Por favor, deseche el producto, sus accesorios y su embalaje de forma respetuosa con el medio ambiente, y no lo tire junto con los residuos domésticos (2012/19/UE). En la UE, este símbolo indica que el producto no debe desecharse junto con los residuos domésticos. Este producto contiene materiales reciclables y debe ser incorporado a un sistema de reciclaje para proteger el medio ambiente y la salud pública, a los que la eliminación incontrolada de residuos podría perjudicar.

Deseche el producto utilizando los sistemas de recogida adecuados, o enviándolo al lugar donde lo compró. Allí, el producto será dispuesto para su reciclaje. Alternativa a la devolución del producto: como alternativa a su devolución, el propietario del aparato eléctrico debe contribuir a su correcto reciclaje en caso de deshacerse de su propiedad. Para ello, debe ser entregado en un centro de recogida de acuerdo a las leyes sobre tratamiento de residuos y reciclaje. Para recibir información sobre los centros públicos de recogida, póngase en contacto con la autoridad local competente.

PROTEZIONE AMBIENTALE



Smaltisci questo articolo, tutti gli eventuali accessori e l'imballaggio in modo rispettoso dell'ambiente, non gettarlo insieme ai rifiuti domestici (2012/19/UE).

All'interno della comunità europea, questo simbolo indica che questo prodotto non deve essere smaltito con i rifiuti domestici. Questo articolo contiene materiali riciclabili di pregio che devono essere differenziati in modo che possano essere riciclati, con l'obiettivo di non danneggiare l'ambiente e la salute pubblica, attraverso lo smaltimento incontrollato dei rifiuti

Si prega di smaltire l'articolo tramite un sistema di raccolta o di inviare l'articolo per lo smaltimento al luogo in cui è stato acquistato. L'articolo verrà smaltito in conformità con il riciclaggio dei materiali.

Possibilità di riciclaggio in alternativa alla richiesta di restituzione: il proprietario dell'elettrodomestico è obbligato, in alternativa alla restituzione, a contribuire ad un adeguato riciclaggio quando non utilizza più l'oggetto. Il vecchio dispositivo, infatti, può essere riconsegnato presso un punto di raccolta. L'agenzia di riciclaggio deve smaltire l'apparecchio usato in conformità con le normative nazionali vigenti sui rifiuti. Per informazioni sui punti di raccolta pubblici rivolgersi all'autorità competente.

EG - KONFORMITÄTSERKLÄRUNG

Für das folgend beschriebene Erzeugnis/Produkt/Gerät wird bestätigt, dass es mit den Schutzanforderungen übereinstimmt, die in der EG-Richtlinie 2014/30/EU über die elektromagnetische Verträglichkeit festgelegt sind.

Diese Erklärung gilt für alle Exemplare und verliert ihre Gültigkeit bei nicht mit uns abgestimmten Änderungen an diesem Produkt.

Die Konformität ist hinsichtlich harmonisierter und nationaler Normen sichergestellt.

Verantwortliche Person :

Mr Jun Chen Managing Board
CCLIFE TECHNIC GMBH
Barentsstr. 15 | 53881 Euskirchen | Deutschland
+49 2251 773890 | cclifetechnik@gmail.com

Beschreibung des elektrischen Betriebsmittels:

Produktart:	STEHLEUCHTE
Typ/Modell:	DBGLT003-DBGLT005
Handelsmarke:	CCLIFE
Netzspannung:	220v-240v,50hz

Es wird die Übereinstimmung mit der für das Produkt geltenden Richtlinie/Bestimmung erklärt:

- EG-Richtlinie über elektromagnetische Verträglichkeit (EMV) 2014/30/EU
- EG-Niederspannungsrichtlinie (LVD) 2014/35/EU
- Richtlinie 2002/95/EG zur Beschränkung der Verwendung bestimmter gefährlicher Stoffe in Elektro- und Elektronikgeräten sowie EG RoHS Richtlinie 2011/65/EU

Angewandte Normen insbesondere:

EN55015:2013

EN61547:2009

EN61000-3-2:2014

EN61000-3-3:2013

EN60598-2-4:1997

EN60598-1:2015

CE - DÉCLARATION DE CONFORMITÉ EUROPÉENNE

Il est attesté pour le produit / appareil décrit ci-dessous, que les exigences en matière de protection, fixées par la directive européenne 2014/30/EU relative à la compatibilité électromagnétique, sont respectées.

Cette déclaration est valable pour tous les exemplaires de ce produit et perd sa validité, dans le cas où la machine serait soumise à des modifications non agréées de notre part.

La conformité avec les normes nationales harmonisées est assurée.

Personne Responsable:

Mr Jun Chen Managing Board
CCLIFE TECHNIC GMBH
Barentsstr. 15 | 53881 Euskirchen | Deutschland
+49 2251 773890 | cclifetechnik@gmail.com

Description de l'équipement électrique :

Fonction : LAMPADAIRE
Type / Modèle : DBGLT003-DBGLT005
Marque de distribution : CCLIFE
Tension secteur: 220v-240v,50hz

La conformité avec les directives / dispositions suivantes également applicables pour ce produit est déclarée :

- Directive CE concernant la compatibilité électromagnétique (EMC) 2014/30/UE
 - Directive 2002/95/CE concernant la restriction de l'utilisation de matières dangereuses sur les appareils électroniques et électriques. Ainsi que la directive CE RoHS 2011/65/UE

Normes particulières appliquées :

EN55015:2013

EN61547:2009

EN61000-3-2:2014

EN61000-3-3:2013

EN60598-2-4:1997

EN60598-1:2015

EC DECLARATION OF CONFORMITY

We hereby confirm that the following manufacture/product/unit matches the protection requirements of the EC-Directive 2014/30/EU for electromagnetic compatibility.

This declaration applies to any copy and loses its validity in case of any changes to the product not agreed upon by us.

The conformity for harmonised and national norms is ensured.

Responsible Person:

Mr Jun Chen Managing Board
CCLIFE TECHNIC GMBH
Barentsstr. 15 | 53881 Euskirchen | Deutschland
+49 2251 773890 | cclifetechnik@gmail.com

Description of the electrical equipment:

Function:	FLOOR LAMP
Type/Model:	DBGLT003-DBGLT005
Trademark:	CCLIFE
Power supply:	220v-240v,50hz

This product complies with the following valid guidelines/regulations:

- EC Directive of Electromagnetic Compatibility (EMC) 2014/30/EU
- EC Directive of Low voltage directive (LVD) 2014/35/EU
- Restriction on Hazardous Substances in Electrical and Electronic Equipment (RoHS) test in accordance with Directive 2002/95/EC and 2011/65/EU

Reference to the harmonised standards:

EN55015:2013

EN61547:2009

EN61000-3-2:2014

EN61000-3-3:2013

EN60598-2-4:1997

EN60598-1:2015

CE - DECLARACIÓN DE CONFORMIDAD

Por la presente, declaramos que el producto/artículo/unidad designado a continuación cumple con los requerimientos de la Directiva Europea 2014/30/UE de compatibilidad electromagnética.

Esta declaración de conformidad será invalidada en caso de que el producto sufra alguna modificación sin nuestro consentimiento.

Garantizamos la conformidad a las normas armonizadas y nacionales.

Persona Responsable

Mr Jun Chen Managing Board
CCLIFE TECHNIC GMBH
Barentsstr. 15 | 53881 Euskirchen | Deutschland
+49 2251 773890 | cclifetechnik@gmail.com

Descripción del material eléctrico:

Producto:	LÁMPARA DE PISO
Modelo:Marca:	DBGLT003-DBGLT005
Tensión de red	CCLIFE 220v-240v,50hz

Conforme a las siguientes regulaciones/disposiciones en vigor:

- Directiva 2014/30/UE de compatibilidad electromagnética
- Directiva 2002/95/CE de restricción de sustancias peligrosas en aparatos eléctricos y electrónicos (RoHS) y enmienda 2011/65/UE

Normas armonizadas:

EN55015:2013

EN61547:2009

EN61000-3-2:2014

EN61000-3-3:2013

EN60598-2-4:1997

EN60598-1:2015

CE - Dichiarazione di conformità

Si dichiara che il prodotto/articolo/unità sotto indicato è conforme ai requisiti della Direttiva Europea 2014/30/UE sulla compatibilità elettromagnetica.

Questa dichiarazione di conformità sarà invalidata se il prodotto subisce qualsiasi modifica senza il nostro consenso.

Garantiamo la conformità alle norme armonizzate e nazionali.

Persona Responsible

Mr Jun Chen Managing Board
CCLIFE TECHNIC GMBH
Barentsstr. 15 | 53881 Euskirchen | Deutschland
+49 2251 773890 | cclifetechnik@gmail.com

Descrizione delle apparecchiature elettriche:

Prodotto:	LAMPADA DA PAVIMENTO
Modello:	DBGLT003-DBGLT005
Marca:	CCLIFE
Tensione di rete:	220v-240v,50hz

In conformità alle seguenti normative/disposizioni vigenti:

- Direttiva 2014/30/UE sulla compatibilità elettromagnetica
- Direttiva 2002/95/CE sulla restrizione dell'uso di sostanze pericolose nelle apparecchiature elettriche ed elettroniche (RoHS) e modifica 2011/65/UE

Norme armonizzate:

EN55015:2013

EN61547:2009

EN61000-3-2:2014

EN61000-3-3:2013

EN60598-2-4:1997

EN60598-1:2015



Scan the QR code to obtain the manual in other languages.
If you have any dissatisfaction with our manual,
please contact us service@cclifehome.de.