

- Ⓓ Bedienungsanleitung
- Ⓔ Instruction Manual
- Ⓕ Mode d'emploi
- Ⓖ Istruzioni per l'uso
- Ⓗ Handleiding
- Ⓔ Instrucciones de uso
- Ⓗ Instruções de operação
- Ⓕ Käyttöohjeiden
- Ⓔ Bruksanvisningar
- Ⓒ Návod k obsluze
- Ⓗ Üzemeltetési utasítások
- Ⓖ Οδηγίες χειρισμού
- Ⓓ Instrucțiuni de utilizare
- Ⓗ Kullanım talimatları
- Ⓖ Инструкции за експлоатация
- Ⓗ Инструкція по експлуатації
- Ⓒ Uputstvo za upotrebu
- Ⓒ Instrukcja obsługi

DE

EN

FR

IT

NL

ES

PT

FI

SE

CZ

HU

GR

RO

TR

BG

RU

SR

PL



DE	Zu ihrer Sicherheit	Beachten Sie Warn- und Sicherheitshinweise!	Stromversorgung	Volt (Wechselspannung)	Watt (Wirkleistung)	Hertz (Frequenz)	Zur Verwendung in trockenen, geschlossenen Innenräumen.
EN	For your safety	Observe warnings and safety information!	Electricity	Volts (alternating voltage)	Watts (effective power)	Hertz (frequency)	For use in dry, closed indoor spaces.
FR	Pour votre sécurité	Tenez compte des avertissements et des informations de sécurité!	Électrique	Volts (tension alternative)	Watts (puissance effective)	Hertz (fréquence)	Pour une utilisation dans des espaces intérieurs secs et fermés.
IT	Sicurezza dell'utente	Rispettare le avvertenze e le informazioni di sicurezza!	Elettricità	Volt (voltaggio alternato)	Watt (potenza effettiva)	Hertz (frequenza)	Per l'uso in ambienti interni asciutti e chiusi.
NL	Voor uw veiligheid	Waarschuwingen en veiligheidsinstructies in acht nemen!	Electriciteit	Volt (wisselspanning)	Watt (effectief vermogen)	Hertz (frequentie)	Voor gebruik in droge, gesloten binnenruimtes.
ES	Por su seguridad	¡Observe las advertencias y la información de seguridad!	Electricidad	Voltios (voltaje alterno)	Vatios (potencia efectiva)	Hertz (frecuencia)	Para uso en espacios interiores secos y cerrados.
PT	Para a sua segurança	Respeite os avisos e as informações de segurança!	Electricidade	Volts (tensão alternada)	Watts (potência efetiva)	Hertz (frequência)	Para utilização em espaços interiores secos e fechados.
FI	Turvallisuuttasi varten	Huomioi varoitukset ja turvallisuutta koskevat ohjeet!	Sähkö	Voltti (vaihtojännite)	Watti (teho)	Hertsii (taajuus)	Käytetään kuivissa, suljetuissa sisätiloissa.
SE	För din säkerhet	Följ varningarna och säkerhetsinformationen!	Electricitet	Volt (växelspänning)	Watt (effektstyrka)	Varo – kuuma pinta!	För användning i torra, slutna inomhusutrymmen.
CZ	Pro Vaši bezpečnost	Řiďte se výstražnými a bezpečnostními pokyny!	Elektrina	V (střídavé napětí)	W (účinný výkon)	Hertz (frekvenc)	Pro použití v suchých, uzavřených vnitřních prostorech.
HU	A biztonság érdekében	Tartsa be a figyelmeztetéseket és a biztonsági tájékoztatást.	Elektromosság	Volt (váltakozófeszültség)	Watt (hasznos teljesítmény)	Hz (frekvence)	Száraz, zárt beltéri helyiségekben való használatra.
GR	Για την ασφάλειά σας	Λαμβάνετε υπόψη τις προειδοποιήσεις και τις πληροφορίες ασφαλείας!	Ηλεκτρισμός	Volts (εναλλασσόμενη τάση)	Watts (ενεργός ισχύς)	Hertz (συχνότητα)	Για χρήση σε ξηρούς, κλειστούς εσωτερικούς χώρους.
RO	Pentru sigurană dumneavoastră	Respectați informațiile de siguranță și avertismentele!	Electricitate	Volți (curent alternativ)	Watt (putere efectivă)	Hertzi (frecvența)	Pentru utilizare în spații interioare uscate și închise.
TR	Güvenligniz için	Uyarılara ve güvenlik bilgililerine dikkat edin!	Elektrik	Volt (alternatif gerilim)	Watt (aktif güç)	Hertz (frekans)	Kuru, kapalı iç mekanlarda kullanılm için.
BG	За вашата безопасност	Спазвайте предупрежденията и информацията за безопасност!	Електричество	Волтове (променливо напрежение)	Ватове (ефективна мощност)	Херцове (честота)	За използване в сухи, затворени закрити помещения.
RU	Для вашей безопасности	Соблюдайте предупреждения и информацию по безопасности!	Электричество	В (напряжение переменного тока)	Вт (полезная мощность)	Гц (частота)	Для использования в сухих, закрытых помещениях.
SR	Radi vaše bezbednosti	Pridržavajte se upozorenja i informacije o bezbednosti!	Električna energija	Volti (promenljiv napon)	Vati (efektivna snaga)	Herc (frekvencija)	Za upotrebu u suvim, zatvorenim zatvorenim prostorima.
PL	Dotyczy bezpieczeństwa użytkownika	Stosować się do ostrzeżeń i wskazówek bezpieczeństwa!	Urządzenie elektryczne	V (napięcie przemiennie)	W (moc skuteczna)	Hz (częstotliwość)	Do stosowania w suchych, zamkniętych pomieszczeniach.

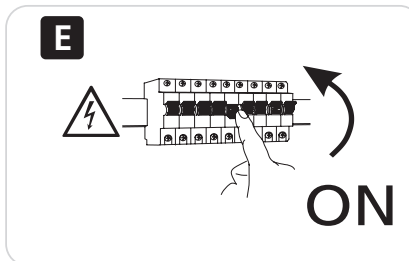
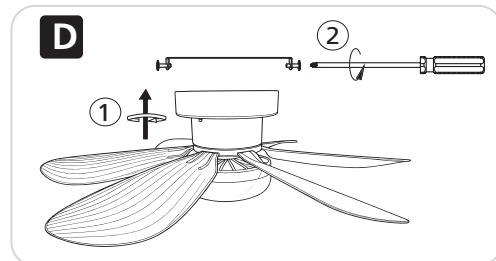
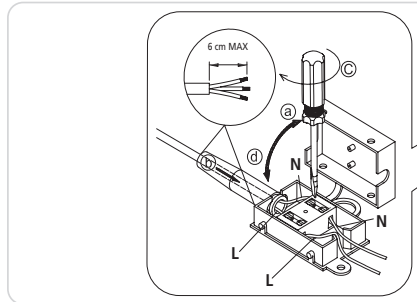
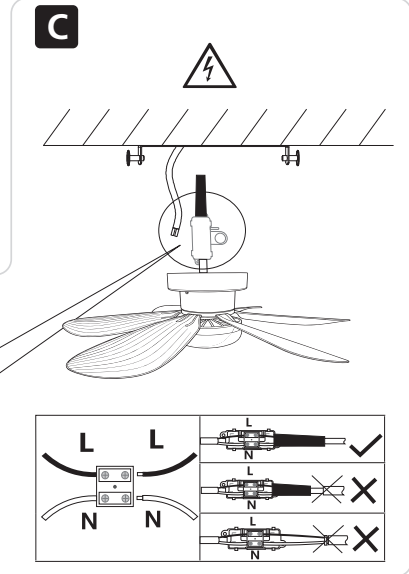
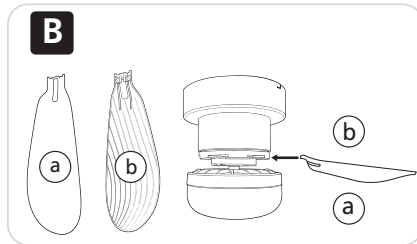
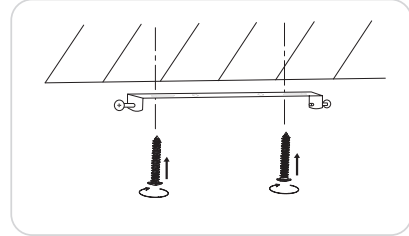
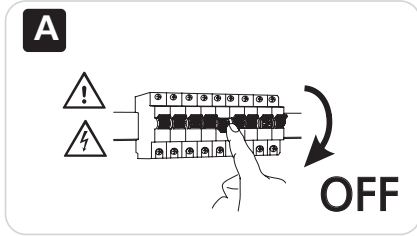

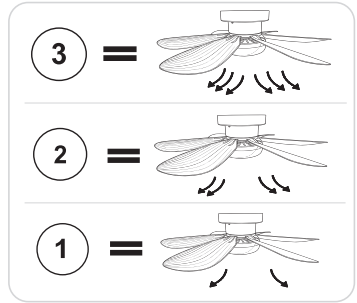
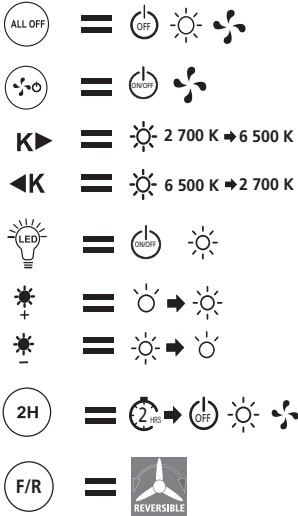
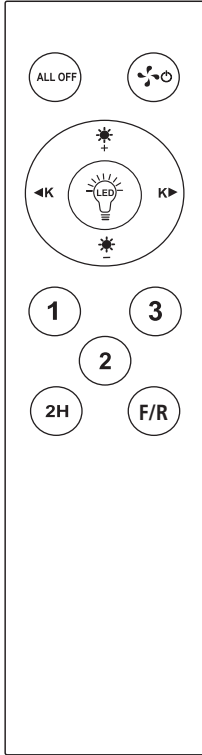

	1	2	3
	3	4,97	10
	190	241	316
	1082	1482	2070
	6,01	4,97	3,45
	31,6	35,7	41

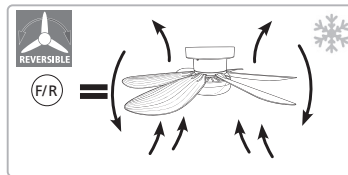
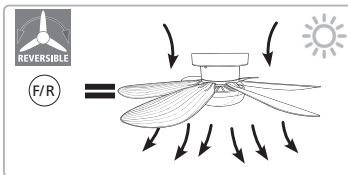
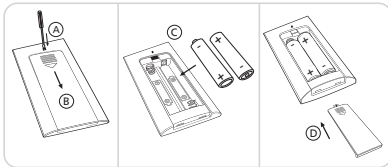

**35251****220-240 V~
50/60 Hz****12 W (motor)
15 W max. (LED)****Ø: 52 cm (20.4")
H: 13.5 cm(5.31")****0.55 kg
(1.21 lb)****2 x 1,5 V AAA
excl.****DE**

Artikelnummer	Stromspannung	Stromverbrauch	Abmessungen	Gewicht	Batterie für die Fernbedienung
Item number	Operating voltage	Total output	Dimensions	Weight	Remote Control battery
Numéro de l'article	Tension de fonctionnement	Sortie totale	Dimensions	Poids	Pile de la télécommande
Numero articolo	Tensione operativa	Potenza totale	Dimensioni	Peso	Batteria del telecomando
Artikelnummer	Werkspanning	Totaal vermogen	Afmetingen	Gewicht	Batterij afstandsbediening
Número de artículo	Tensión de funcionamiento	Salida total	Dimensiones	Peso	Batería del mando a distancia
Número ref.	Tensão de funcionamento	Saída total	Dimensões	Peso	Pilha do controlo remoto
Tuotenumero	Käyttöjännite	Kokonaislähtöteho	Mitat	Paino	Kaukosäätimen paristo
Artikelnummer	Driftspänning	Total effect	Dimensioner	Vikt	Batteri för fjärrkontroll
Číslo výrobku	Provozní napětí	Celkový výstup	Rozměry	Hmotnost	Baterie dálkového ovládání
Cikkszám	Üzemi feszültség	Teljes kimeneti teljesítmény	Méreték	Súly	Távvezérlő elem
Κωδικός είδους	Τάση λειτουργίας	Ολική ισχύς εξόδου	Διαστάσεις	Βάρος	Μπαταρία τηλεχειριστηρίου
Numar articol	Voltaj operare	Putere totala debitata la ie'ire	Dimensiuni	Greutate	Baterie telecomandă
Ürün numarası	İsletme gerilimi	Toplam çı	Boyutlar	Ağırlık	Uzaktan Kumanda pili
Номер на артикула	Работно напрежение	Обща изходна мощност	Размери	Тегло	Батерия за дистанционно управление
Номер предмета	Рабочее напряжение	Мощность	хРазмеры	Масса	Батарея пульта дистанционного управления
Broj artikla	Napetost	Ukupna snaga	Dimenzije	Težina	Daljinski upravljac baterija
Nr pozycji	Napiecie robocze	Całkowita moc wyjściowa	Wymiary	Masa	Bateria pilota zdalnego sterowania

EN**FR****IT****NL****ES****PT****FI****SE****CZ****HU****GR****RO****TR****BG****RU****SR****PL**



DE

Reinigung: Oberflächenflecken oder Ansammlungen von Schmutz und Staub können mit einer leicht angefeuchteten weichen Bürste oder einem fusselfreien Tuch entfernt werden. Verwenden Sie KEINE Scheuermittel, da diese die Oberfläche beschädigen können. Verwenden Sie zur Reinigung Ihres Deckenventilators kein Wasser.

Wartung: Ziehen Sie alle 6 Monate mit einem Schraubendreher ALLE Schrauben nach. Die Reparatur oder der Austausch von Teilen der Sicherheitsaufhängung ist nur vom Hersteller, seinem Kundendienst oder entsprechend qualifizierten Personen durchzuführen.

EN

Cleaning: Surface smudges or an accumulation of dirt and dust can be removed by using only a slightly dampened soft brush or lint-free cloth. Do NOT use abrasive cleaning agents as they may damage the finish. Do not use water when cleaning your ceiling fan.

Maintenance: Every 6 months, retighten ALL screws with a screwdriver. The repair or replacement of parts of the safety suspension system shall be performed only by the manufacturer, its service agent, or suitably qualified persons.

FR

Nettoyage : Les taches superficielles ou l'accumulation de saleté et de poussière peuvent être éliminées à l'aide d'une brosse douce légèrement humidifiée ou d'un chiffon non pelucheux. N'utilisez PAS de nettoyeurs abrasifs car ils risquent d'endommager la finition. N'utilisez pas d'eau pour nettoyer votre ventilateur de plafond.

Pour la maintenance : Tous les 6 mois, resserrez TOUTES les vis avec un tournevis. La réparation et le remplacement des pièces du système de suspension doivent uniquement être réalisés par le fabricant, son représentant ou toute personne qualifiée.

IT

Pulizia: Le macchie superficiali o gli accumuli di sporco e polvere possono essere rimossi con una spazzola morbida leggermente inumidita o un panno privo di lanugine. NON utilizzare detergenti aggressivi perché potrebbero danneggiare la finitura. Non utilizzare acqua per pulire il ventilatore a soffitto.

Manutenzione: Ripassare TUTTE le viti con un cacciavite ogni 6 mesi. La riparazione o la sostituzione di parti del sistema di sospensione di sicurezza deve essere svolta solo dal produttore, dal suo agente adetto all'assistenza o da personale adeguatamente qualificato.

NL

Schoonmaken: Vlekken op het oppervlak of ophoping van vuil en stof kunnen worden verwijderd met een licht bevochtigde zachte borstel of pluisvrije doek. Gebruik GEEN schurende schoonmaakmiddelen omdat deze de afwerking kunnen beschadigen. Gebruik geen water om uw plafondventilator schoon te maken.

Onderhoud: Draai om de 6 maanden ALLE schroeven aan met een schroevendraaier. Reparatie of vervanging van onderdelen van het veiligheidsophangingsysteem mag uitsluitend worden uitgevoerd door de fabrikant, diens onderhoudsmoniteur of een erkende vakman.

ES

Limpieza: Las manchas superficiales o la acumulación de suciedad y polvo pueden eliminarse con un cepillo suave ligeramente humedecido o con un paño sin pelusas. NO utilice limpiadores abrasivos ya que pueden dañar el acabado. No utilice agua para limpiar su ventilador de techo.

Mantenimiento: Cada 6 meses, apriete TODOS los tornillos con un destornillador. La reparación o el reemplazo de las piezas del sistema de suspensión de seguridad debe ser realizada solo por el fabricante, el servicio técnico autorizado o personas debidamente calificadas.

PT

Limpeza: As manchas superficiais ou a acumulação de sujidade e pó podem ser removidas com um cepilo macio ligeiramente humedecido ou um pano que não largue pólos. NÃO utilize produtos de limpeza abrasivos, pois podem danificar o acabamento. Não utilize água para limpar a ventoinha de teto.

Manutenção: Reaperte, a cada 6 meses, TODOS os parafusos com uma chave de parafusos. A reparação ou substituição de peças do sistema de suspensão de segurança deve ser executada apenas pelo fabricante, pelo seu técnico de manutenção ou pessoas com as devidas qualificações.

FI

Puhdistus: Pintatahrat tai lian ja pölyn kertymät voidaan poistaa kevyesti kostutetuilla pehmeällä harjalla tai nukkaamattomalla liinalla. ÄLÄ käytä hankovain puhdistusaineita, koska ne voivat vahingoittaa pintaa. Älä käytä vettä kattotulellemen puhdistamiseen.

Huolto: KAIKKI ruuvit on kiristettävä ruuvimeissillä uudelleen 6 kuukauden välein. Turvavaruustajärjestelmän osien korjaaminen tai vaihtaminen on annettavan aikosaatan valmistajan, sen huoltoedustajan tai alan muun ammattilaisen tehtäväksi.

SE

Rengöring: Ylitiga fläckar eller ansamlingar av smuts och damm kan tas bort med en lätt fuktad mjuk borste eller luddfri trasa. Använd INTE slipande rengöringsmedel eftersom de kan skada yttbehandling. Använd inte vatten för att rengöra din takfläkt.

Underhåll: Var 6:e månad ska ALLA skruvar dras åt med en skruvmejsel. Reparation eller utbyte av delar i systemet för säkerhetsupphängning ska utföras av tillverkaren, dennes servicerepresentant eller personer med lämplig behörighet.

CZ

Čištění: Povrchové skvrny nebo nahromaděné nečistoty a prach lze odstranit lehké navlhčenými měkkými kartáčkem nebo hadříkem, který nepouští vlákná. NEPOUŽÍVEJTE abrazivní čisticí prostředky, protože by mohly poškodit povrchovou úpravu. K čištění stropního ventilátoru nepoužívejte vodu.

Údržba: Každých 6 měsíců dotáhněte VŠECHNY šrouby pomocí šroubováku. Opravu nebo výměnu součástí systému bezpečnostního zavěšení smí provést pouze výrobce, jeho servisní zástupce nebo příslušně kvalifikovaná osoba.

HU

Tisztítás: A felületi foltokat vagy a felgyülemlett szennyeződésekét és port enyhén megnedvesített puha kézfél vagy szőszmentes ruhával lehet eltávolítani. NÉ használjon súrolós hatású tisztítószereket, mivel azok károsíthatják a felületet. Ne használjon vizet a mennyezeti ventilátor tisztításához.

Karbantartás: 6 havonta húzzon meg MINDEN csavarát csavarhúzóval. A biztonsági felügyszűrés rendszer alkatrészeinek javítását vagy cseréjét csak a gyártó, annak szervizképviselője vagy megfelelő képesséssel rendelkező szakember végezheti.

GR

Καθαρισμός: Οι επιφανειακοί λεκέδες ή η συσσώρευση βρωμιάς και σκόνης μπορούν να αφαιρεθούν με μια ελαφρά βρεγμένη μαλακή βούρα ή ένα παχύ χωρίς νιφάδες. ΜΗΝ χρησιμοποιείτε λευκαντικά καθαριστικά, καθώς μπορεί να προκαλέσουν ζημία στο φινιρίσμα. Μην χρησιμοποιείτε νερό για να καθαρίσετε τον ανεμιστήρα οροφής σας.

Συντήρηση: Ανά έξι μήνες πρέπει να ξανασφίγγετε ΟΛΕΣ τις βίδες με ένα καταβίδι. Η επισκευή ή αντικατάσταση εξαρτημάτων του συστήματος ανάρτησης ασφαλείας πρέπει να εκτελείται μόνο από τον κατασκευαστή, τον αντιπρόσωπο τεχνικής υποστήριξης ή από άτομα που διαθέτουν την κατάλληλη τεχνική εκπαίδευση.

RO

Curăţare: Pete de suprafaţă sau o acumulare de murdărie şi praf pot fi îndepărtate folosind doar o perie moale uşor umezită sau o cârpă fără scame. NU utilizaţi agenţi de curăţare abrazivi, deoarece aceştia pot deteriora finisajul. NU utilizaţi apă atuncî când curăţaţi ventilatorul de tavan.

Întreţinere: La fiecare 6 luni, strângeţi TOATE suruburile cu o şurubelniţă. Repararea sau înlocuirea pieselor sistemului de suspensie de siguranţă trebuie efectuată numai de către producător, agentul de service sau de persoane calificate corespunzător.

TR

Temizlik: Yüzeyledeki lekeler veya biriken kir ve toz sadece hafifce nemlendirilmiş yumuşak bir fırça veya tüy bırakmayan bir bez kullanılarak temizlenebilir. Yüzeye zarar verebileceğinden aşındırıcı temizlik maddeleri KULLANMAYIN. Tavan ventilatörünüzdü temizlerken su kullanmayın.

Bakım: TÜM vidaları 6 ayda bir tornavida yardımıyla yeniden sıkın. Emniyet süspansiyon sisteminde vasi parçaların tamiri ya da değiştirilmesi işlemi; imalatçı, teknik servis ya da uzmanlık sahibi kişiler tarafından gerçekleştirilmelidir.

BG

Почистване: Повърхностните петна или натрупването на мръсотия и прах могат да бъдат отстранени само с помощта на леко навлажнена мека четка или кърпа без власинки. НЕ използвайте абразивни почистващи препарати, тъй като те могат да повредят покритието. НЕ използвайте вода, когато почиствате вентилатора си за таван.

Поддръжка: Затягвайте ВСИХТИ винтове с отвертка на всеки 6 месеца. Ремонтът и смяната на части от системата за безопасно окачване трябва да се извършват от производител, негов обслужващ представител или лице с подходяща компетентност.

RU

Чистка: Пятна на поверхности или скопление грязи и пыли можно удалить с помощью слегка увлажненной мягкой щетки или безворсовой ткани. НЕ используйте абразивные чистящие средства, так как они могут повредить отделку. НЕ используйте воду при чистке потолочного вентилятора.

Техническое обслуживание: Каждые 6 месяцев следует с помощью отвертки выполнять повторную затяжку ВСЕХ винтов. Ремонт или замена деталей предохранительной подвесной системы должны выполняться только производителем, его агентом по обслуживанию или лицами, обладающими соответствующей квалификацией.

SR

Čišćenje: Z rahlav navlaženim mehkim čopičem ili krpom, ki ne pušča vlakna, lahko odstranite površinske madeže ali nakopičeno umazanijo in prah. NE uporabljajte abrazivnih čistilnih sredstev, saj lahko poškodujejo površino. Pri čiščenju stropnega ventilatorja ne uporabljajte vode.

Održavanje: Svakih 6 meseci zavrtite SVE šrafove šrafcragerom. Popravku ili zamenu delova sistema sigurnosnog vešanja izvođe samo proizvođač, njegov servisier ili odgovarajuća kvalifikovana lica.

PL

Czyszczenie: Śmugi na powierzchni lub nagromadzone brud i kurz można usunąć za pomocą lekko zwilżonej miękkiej szczotki lub niestrzepiającej się szmatki. NIE używaj ściernych środków czyszczących, ponieważ mogą one uszkodzić wykończenie. Do czyszczenia wentylatora sufitowego nie należy używać wody.

Konserwacja: Co 6 miesięcy dokręć WSZYSTKIE śruby wkrętakiem. Części bezpiecznego układu zawieszania może wymieniać lub naprawiać producent, autoryzowany serwis lub odpowiednio wykwalifikowany personel.

**DE**

KONFORMITÄTSEKTLÄRUNG: Der vollständige Text der EU-Konformitätserklärung ist unter folgender Internetadresse verfügbar: www.eglo.com

Dieses Produkt enthält (eine) Lichtquelle(n) der Energieeffizienzklasse <F>

Die LED - Lichtquelle und das Betriebsgerät kann nur durch einen Fachmann ausgetauscht werden.

EN

DECLARATION OF CONFORMITY: The full text of the EU declaration of conformity can be found at the following Internet address: www.eglo.com

This product contains (a) light source(s) of energy efficiency class <F>

The LED light source and control gear can only be replaced by a professional - Use ONLY EGLO specified parts.

FR

DÉCLARATION DE CONFORMITÉ: Le texte intégral de la déclaration de conformité UE est disponible sur le site Internet suivant : www.eglo.com.

Ce produit contient une/des source(s) de lumière appartenant à la classe d'efficacité énergétique <F>.

La source de lumière LED échangeable peut uniquement être remplacée par un professionnel.

IT

DICHIARAZIONE DI CONFORMITÀ: Il testo completo della dichiarazione di conformità UE è disponibile al seguente indirizzo Internet: www.eglo.com

Questo prodotto contiene (a) una o più sorgenti luminose di classe di efficienza energetica <F>.

La sorgente luminosa a LED sostituibile può essere sostituita solo da un professionista.

NL

CONFORMITEITSVERKLARING: De volledige tekst van de EU-conformiteitsverklaring is beschikbaar op het volgende internetadres: www.eglo.com.

Dit product bevat (een) lichtbron(nen) van energie-efficiëntieklasse <F>.

Een vervangbare LED-lichtbron mag uitsluitend door een vakman worden vervangen.

ES

DECLARACIÓN DE CONFORMIDAD: El texto completo de la Declaración de conformidad de la UE está disponible en la siguiente dirección de Internet: www.eglo.com.

Este producto contiene (a) fuente(s) de luz de clase de eficiencia energética <F>.

La fuente de luz LED reemplazable solo puede ser sustituida por un profesional.

PT

DECLARAÇÃO DE CONFORMIDADE: O texto completo da Declaração de conformidade UE está disponível no seguinte endereço online: www.eglo.com

Este produto contém fonte(s) de iluminação com classe de eficiência energética <F>

A fonte de iluminação LED substituível só pode ser substituída por um profissional.

FI

VAATIMUSTENMUKAISUUSVAKUUTUS: EU-vaatimustenmukaisuusvakuutuksen koko teksti on saatavilla seuraavalla verkkosivustolla: www.eglo.com.

Tämä tuote sisältää energiatehokkuusluokka <F> valonlähteen (lähteitä).

LED-lampun ja ohjaimen voi vaihtaa vain ammattilainen.

SE

FÖRSÄKRAN OM ÖVERENSSTÄMMELSE: Den fullständiga texten till EU-försäkran om överensstämmelse finns på följande webbadress: www.eglo.com

Denna produkt innehåller en eller flera ljuskällor med energieffektivitetsklass <F>.

Ubytbart LED-ljuskälla kan endast bytas ut av en fackkunnig person.

CZ

PROHLÁŠENÍ O SHODĚ: Úplné znění EU prohlášení o shodě je k dispozici na této internetové adrese: www.eglo.com

Tento výrobek obsahuje počet světelných zdrojů (a) třídy energetické účinnosti <F>.

Vyměnitelný LED světelný zdroj smí vyměnit pouze odborník.

HU

MEGFELELŐSÉGI NYILATKOZAT: Az EU-megfelelőségi nyilatkozat teljes szövege a következő internetes címen érhető el: www.eglo.com

Ez a termék <F> energiahatékonyági osztályba tartozó fényforrás(oka) t tartalmaz.

A cserélhető LED-fényforrást csak szakember cserélheti.

GR

ΔΗΛΩΣΗ ΣΥΜΜΟΡΦΩΣΗΣ: Το πλήρες κείμενο της δήλωσης συμμόρφωσης της ΕΕ είναι διαθέσιμο στην ακόλουθη ηλεκτρονική διεύθυνση: www.eglo.com

Αυτό το προϊόν περιέχει (μια) φωτεινή(-ές) πηγή(-ές) κατηγορίας ενεργειακής απόδοσης <F>.

Η αντικατάσταση της φωτεινής πηγής LED μπορεί να αντικατασταθεί μόνο από επαγγελματία.

RO

DECLARAȚIE DE CONFORMITATE: Textul complet al declarației de conformitate CE este disponibil la următoarea adresă de internet: www.eglo.com.

Acest produs conține (a) sursă(surse) de lumină cu clasă de eficiență energetică de <F>.

Sursa de lumină cu LED înlocuibil poate fi înlocuită doar de către un profesionist.

TR

UYGUNLUK BEYANI: AB uygunluk beyanının tam metnine aşağıdaki internet adresinden ulaşabilirsiniz: www.eglo.com

Bu üründe Enerji Verimlilik Sınıfı <F> olan bir ışık kaynağı / kaynakları kullanılmıştır.

LED ışık kaynağı ve kumanda düzenegci, yalnızca bir uzman tarafından değiştirilebilir.

BG

ДЕКЛАРАЦИЯ ЗА СЪОТВЕТСТВИЕ: Пълният текст на ЕС декларацията за съответствие може да бъде намерен на следния интернет адрес: www.eglo.com

Този продукт съдържа източници на светлина от клас на енергийна ефективност <F>.

Сменяемият източник на светлина LED може да се сменя само от специалист.

RU

ДЕКЛАРАЦИЯ СООТВЕТСТВИЯ: С полным текстом декларации соответствия ЕС можно ознакомиться по следующему адресу в Интернете: www.eglo.com

Это изделие содержит один или несколько источников света класса энергоэффективности <F>.

Сменный светодиодный источник света может заменяться только специалистом.

SR

IZJAVA O USAGLAŠENOSTI: Integralni tekst EU izjave o usaglašenosti dostupan je na sledećoj internet adresi: www.eglo.com

Ovaj proizvod sadrži (a) izvor svetlosti klase <F>energetske efikasnosti.

LED - izvor svetlosti i kontrolna oprema mogu zameniti samo profesionalac.

PL

DEKLARACJA ZGODNOSCI: Pełny tekst deklaracji zgodności UE jest dostępny pod następującym adresem internetowym: www.eglo.com.

Ten produkt zawiera (a) źródła światła o klasie efektywności energetycznej <F>.

Wymienne oświetlenie LED – źródło światła może wymienić tylko specjalista.





EGLO
my fan | my style

EGLO LEUCHTEN GmbH
Heiligkreuz 22
6136 Pill
Austria
www.eglo.com

Ver:1225