



DE Luftbefeuchter
IT Umidificatore d'aria
FR Humidificateur d'air
GB Air humidifier
CZ Zvlhčovač vzduchu
SK Zvlhčovač vzduchu
PL Nawilżacz powietrza

SI Vlažilnik zraka
HU Levegőpárásító
BA/HR Ovlaživač zraka
GR Υγραντήρας
NL Luchtbevochtiger
SE Luftfuktare
FI Ilmankostutin



DE	Originalbetriebsanleitung	6
IT	Traduzione delle istruzioni originali	11
FR	Traduction de la notice originale	16
GB	Translation of the original instructions	21
CZ	Překlad původního návodu k používání	25
SK	Preklad pôvodného návodu na použitie	29
PL	Tłumaczenie instrukcji oryginalnej	33
SI	Prevod izvirnih navodil	37
HU	Eredeti használati utasítás fordítása	41
BA/HR	Prevod originalnog uputstva za upotrebu	45
GR	Μετάφραση του πρωτοτύπου των οδηγιών χρήσης	49
NL	Vertaling van de oorspronkelijke gebruiksaanwijzing	54
SE	Översättning av bruksanvisning i original	58
FI	Alkuperäisten ohjeiden käännös	62

Übersicht
Panoramica
Vue d'ensemble
Overview
Přehled
Prehľad
Przegląd

Pregled
Áttekintés
Pregled
Επισκόπηση
Overzicht
Översikt
Yleiskatsaus

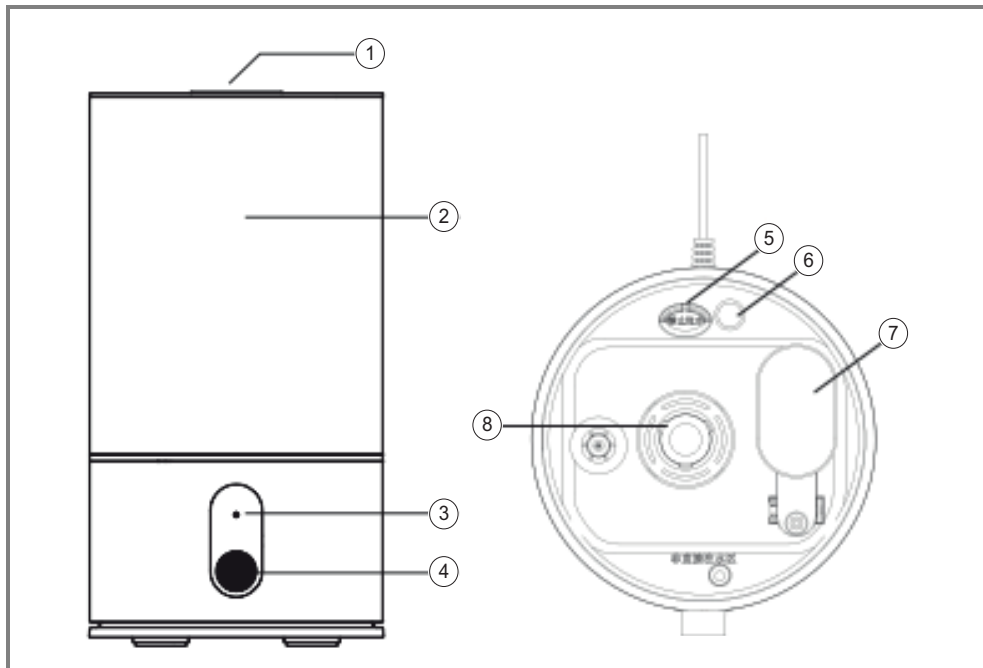

Bedienung
Utilizzo
Utilisation
Operation
Obsluha
Obsluha
Obsługa

Upravljanje
Kezelés
Posluživanje
Χειρισμός
Bedienung
Användning
Käyttö

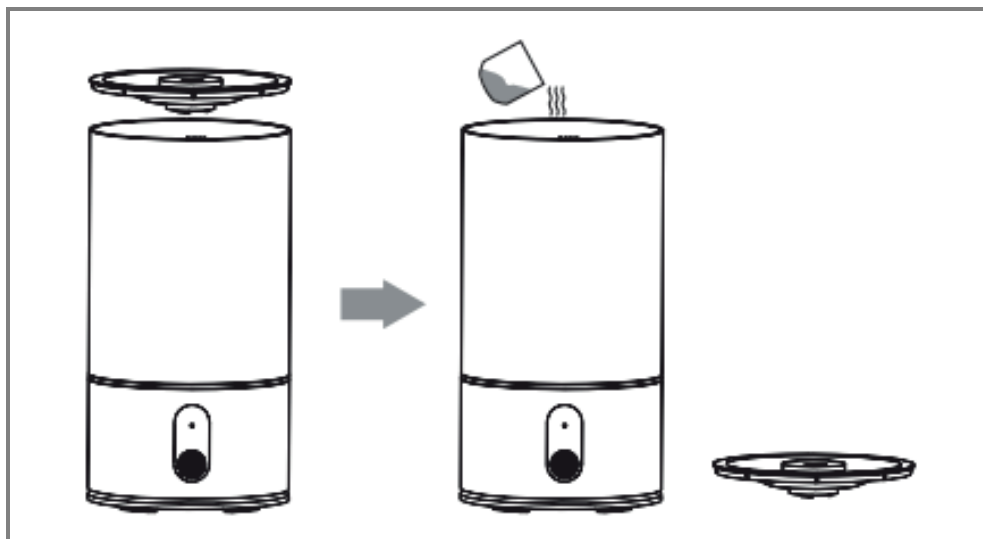

Reinigung
Pulizia
Nettoyage
Cleaning
Čištění
Čistenie
Czyszczenie

Čišćenje
Tisztítás
Čišćenje
Καθαρισμός
Reinigung
Rengöring
Puhdistus

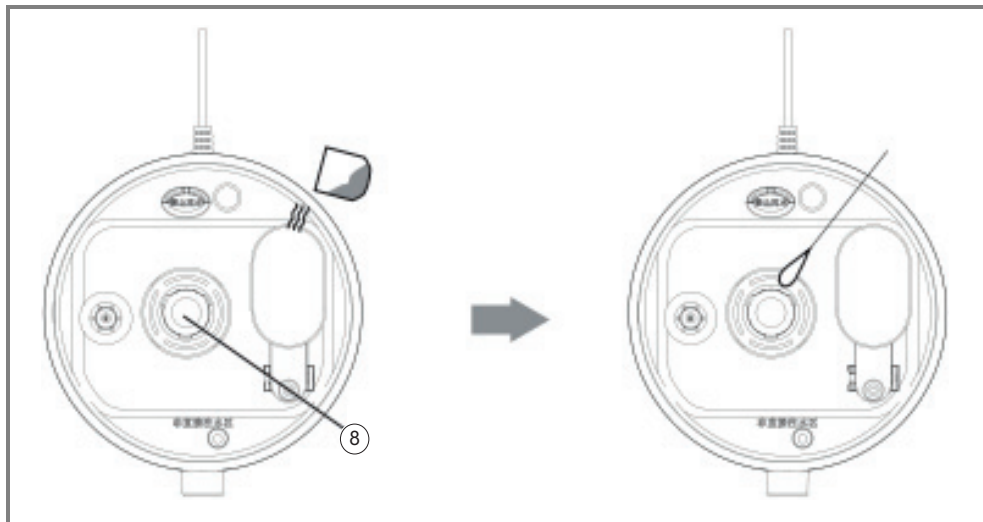

Inhaltsverzeichnis

Bevor Sie beginnen...	6
Zu Ihrer Sicherheit	6
Ihr Gerät im Überblick	8
Bedienung	8
Reinhaltung und Pflege	9
Störungen und Hilfe	9
Entsorgung	10
Technische Daten	10
Mängelsprüche	66

Bevor Sie beginnen...

Bestimmungsgemäßer Gebrauch

Das Gerät ist zum Befuchten der Raumluft in Innenräumen konzipiert.

Das Gerät ist nicht für den gewerblichen Gebrauch konzipiert. Allgemein anerkannte Unfallverhütungsvorschriften und beigelegte Sicherheitshinweise müssen beachtet werden.

Führen Sie nur Tätigkeiten durch, die in dieser Gebrauchsanweisung beschrieben sind. Jede andere Verwendung ist unerlaubter Fehlgebrauch. Der Hersteller haftet nicht für Schäden die hieraus entstehen.

Was bedeuten die verwendeten Symbole?

Gefahrenhinweise und Hinweise sind in der Gebrauchsanweisung deutlich gekennzeichnet. Es werden folgende Symbole verwendet:



GEFAHR! Unmittelbare Lebens- oder Verletzungsfahr! Unmittelbar gefährliche Situation, die Tod oder schwere Verletzungen zur Folge haben wird.



WARNUNG! Wahrscheinliche Lebens- oder Verletzungsfahr! Allgemein gefährliche Situation, die Tod oder schwere Verletzungen zur Folge haben kann.



VORSICHT! Eventuelle Verletzungsfahr! Gefährliche Situation, die Verletzungen zur Folge haben kann.



ACHTUNG! Gefahr von Geräteschäden! Situation, die Sachschäden zur Folge haben kann.



Hinweis: Informationen, die zum besseren Verständnis der Abläufe gegeben werden.

Zu Ihrer Sicherheit

Allgemeine Sicherheitshinweise

- Für einen sicheren Umgang mit diesem Gerät muss der Benutzer des Gerätes diese Gebrauchsanweisung vor der ersten Benutzung gelesen und verstanden haben.
- Beachten Sie alle Sicherheitshinweise! Wenn Sie die Sicherheitshinweise missachten, gefährden Sie sich und andere.
- Bewahren Sie alle Gebrauchsanweisungen und Sicherheitshinweise für die Zukunft auf.

- Wenn Sie das Gerät verkaufen oder weitergeben, händigen Sie unbedingt auch diese Gebrauchsanweisung aus.
- Das Gerät darf nur benutzt werden, wenn es einwandfrei in Ordnung ist. Ist das Gerät oder ein Teil davon defekt, muss es außer Betrieb genommen und fachgerecht entsorgt werden.
- Verwenden Sie das Gerät nicht in explosionsgefährdeten Räumen oder in der Nähe von brennbaren Flüssigkeiten oder Gasen!
- Ausgeschaltetes Gerät immer gegen unbeabsichtigtes Einschalten sichern.
- Benutzen Sie keine Geräte, bei denen der Ein-/Aus-Schalter nicht ordnungsgemäß funktioniert.
- Halten Sie Kinder vom Gerät fern! Bewahren Sie das Gerät sicher vor Kindern und unbefugten Personen auf.
- Überlasten Sie das Gerät nicht. Benutzen Sie das Gerät nur für Zwecke, für die es vorgesehen ist.
- Immer mit Umsicht und nur in guter Verfassung arbeiten: Müdigkeit, Krankheit, Alkoholgenuß, Medikamenten- und Drogeneinfluss sind unverantwortlich, da Sie das Gerät nicht mehr sicher benutzen können.
- Stellen Sie sicher, dass Kinder nicht mit dem Gerät spielen.
- Immer die gültigen nationalen und internationalen Sicherheits-, Gesundheits- und Arbeitsvorschriften beachten.

Elektrische Sicherheit

- Das Gerät darf nur an eine Steckdose mit ordnungsgemäß installiertem Schutzkontakt angeschlossen werden.
- Die Absicherung muss mit einem Fehlerstrom-Schutzschalter (FI-Schalter) mit einem Bemessungsfehlerstrom von nicht mehr als 30 mA erfolgen.
- Vor Anschließen des Gerätes muss sichergestellt sein, dass der Netzanschluss den Anschlussdaten des Gerätes entspricht.
- Das Gerät darf nur innerhalb der angegebenen Grenzen für Spannung und Leistung verwendet werden (siehe Typenschild).
- Netzstecker nicht mit nassen Händen anfassen! Netzstecker immer am Stecker, nicht am Kabel herausziehen.
- Netzkabel nicht knicken, quetschen, zerrn oder überfahren; vor scharfen Kanten, Öl und Hitze schützen.
- Gerät nicht am Kabel anheben oder Kabel anderweitig zweckentfremden.
- Kontrollieren Sie vor jeder Benutzung Stecker und Kabel.
- Bei Beschädigung des Netzkabels umgehend Netzstecker ziehen. Gerät nie mit beschädigtem Netzkabel benutzen.
- Bei Nichtbenutzung muss immer der Netzstecker gezogen sein.
- Vor Einstecken des Netzsteckers sicherstellen, dass das Gerät ausgeschaltet ist.
- Vor Ziehen des Netzsteckers immer Gerät ausschalten.
- Gerät beim Transport stromlos schalten.

- Wenn die Netzanschlussleitung dieses Gerätes beschädigt wird, muss sie durch den Hersteller oder seinen Kundendienst oder eine ähnlich qualifizierte Person ersetzt werden, um Gefährdungen zu vermeiden.

Gerätespezifische Sicherheitshinweise

- Bitte starten Sie die Maschine nicht mit Gewalt oder lassen Sie sie laufen, wenn sich kein Wasser im Wassertank befindet.
- Füllen Sie keine Zusatzstoffe in den Wassertank, die nicht von unserem Unternehmen hergestellt oder überwacht wurden.
- Werfen Sie keine Gegenstände oder Haustiere in den Wassertank.
- Füllen Sie kein Wasser in den Nebelauslass.
- Berühren Sie niemals Wasser im Wassertank oder Komponenten im Wasser, wenn der Luftbefeuchter in Betrieb ist.
- Halten Sie den Nebelauslass nicht offen und halten Sie ihn bitte glatt.
- Verwenden Sie keine Stromkabel anderer Spezifikationen selbst.
- Die Umgebung muss frei von leichtentzündlichen oder explosionsgefährlichen Stoffen sein.
- Das Gerät darf nicht im Freien betrieben werden.
- Das Gerät niemals unbeaufsichtigt betreiben.
- Das Gerät niemals Wasser oder anderen Flüssigkeiten aussetzen.
- Das Gerät darf nicht in Räumen mit Badewanne, Dusche oder Schwimmbecken sowie in der Nähe von Waschbecken oder Wasseranschlüssen betrieben werden.
- Stellen Sie das Gerät immer auf einen festen, flachen und ebenen Untergrund. Dieses Gerät funktioniert möglicherweise nicht richtig auf einer unebenen Oberfläche.
- Stellen Sie das Produkt nicht auf ein Tuch, einen Teppich oder einen saugfähigen Untergrund. Dies kann den Lufteintritt blockieren.
- Dieses Produkt löst Nebel aus. Stellen Sie das Gerät nicht direkt auf Holzmöbel, Fußböden oder andere Oberflächen, die durch Wasser beschädigt werden könnten.
- Bevor Sie das Gerät befüllen oder reinigen, vergewissern Sie sich, dass es vom Stromnetz getrennt ist.
- Nach dem Herausziehen des Geräts darf das Gerät nicht gekippt oder bewegt werden.
- Nehmen Sie den Wassertank nicht aus dem Gerät, solange es eingeschaltet ist.
- Vermeiden Sie es, das Produkt dort aufzustellen, wo der Feuchtigkeitsauslauf direkt auf eine Person gerichtet ist.
- Den aus dem Produkt ausgetriebenen Nebel/Dampf nicht einatmen oder Wasser aus dem Tank trinken.
- Füllen Sie den Wassertank nicht mit heißem oder kochendem Wasser.
- Verwenden Sie das Produkt nicht in direkter Sonneneinstrahlung oder in der Nähe einer Wärmequelle wie Öfen, Heizgeräten oder Heizkörpern.
- Wenn der Wassertank rissig oder beschädigt wird, nicht verwenden.

- Lassen Sie das Produkt nicht über einen längeren Zeitraum laufen.
- Ziehen Sie den Netzstecker, wenn das Gerät längere Zeit nicht benutzt wird und/oder wenn niemand zu Hause ist.
- Bewahren Sie das Wasser nicht im Tank auf, wenn es längere Zeit nicht benutzt wird.
- Reinigen Sie das Gerät, den Wassertank oder den Wasserbehälter nicht mit Reinigungsmitteln oder Chemikalien jeglicher Art.
- Trennen Sie das Gerät während der Befüllung oder Reinigung vom Netz.
- Verwenden Sie keine lösungsmittelhaltigen Reinigungsmittel.
- Verwenden Sie das Produkt nicht in der Nähe von anderen elektronischen Geräten.
- Bedecken Sie den Sprühkopf zu keinem Zeitpunkt während des Gebrauchs. Legen Sie nichts in den Tank.
- Wichtig: Weder Mensch noch Tier können die hochfrequenten Schwingungen hören.
- Wenn Sie den Stecker aus der Steckdose ziehen, halten Sie das Gerät sicher fest.
- Kabel nicht über Gegenstände legen.
- Kein Wasser in oder am Netzkabel oder an der Stelle, an der es mit den Produkten verbunden ist. Nicht in der Nähe einer Spüle verwenden.
- Vermeiden Sie es, den Luftbefeuchter zu schließen, indem Sie den Netzstecker direkt aus der Steckdose ziehen;
- Berühren Sie den Wassertank während des Betriebs nicht.
- Tauchen Sie das Gerät nicht in Wasser oder gießen Sie Wasser auf das Gerät oder in den Feuchteauslauf.
- Beim Entleeren von Wasser aus dem Wassertank auf die Ablaufseite gießen.
- Den Auslauf nicht mit Tuch oder Hand abdecken und nicht ohne Auslauf verwenden.
- Verwenden Sie sauberes oder destilliertes Wasser im Tank. In Hartwasserbereich muss häufiger gereinigt werden.
- Die geeignete Umgebungstemperatur für die Anwendung dieses Produkts beträgt 5–39 °C, die Luftfeuchtigkeit < 80 % relative Luftfeuchtigkeit. (Verwenden Sie gereinigtes Wasser mit einer Temperatur unter 40 °C.)
- Legen Sie Ihre Hand und Geräte nicht auf das Produkt, um eine Beschädigung zu vermeiden.
- Reinigen Sie Ihr Gerät nicht während der Arbeit oder kurz nach der Arbeit, um heißes Wasser oder Teile, die Sie verletzen könnten, zu vermeiden.
- Entfernen Sie den Wassertank, bevor Sie das Gerät bewegen.
- Legen Sie keine kleinen Gegenstände in das Gerät.
- Reinigen Sie das Becken nicht, wenn das Wasser noch heiß ist.
- Berühren Sie nicht den warmen Nebel.
- Verwenden Sie keine beschädigten oder gealterten Stromkabel. Wechseln Sie die Stromkabel nicht selbst.

- Unterbrechen Sie die Stromzufuhr bei Gewitter und Regenwetter;
- Bei ungewöhnlichen Erscheinungen (z. B. Verkohlungsgeruch) muss der Betrieb sofort unterbrochen und die Stromversorgung unterbrochen werden.
- Bitte wechseln Sie das Wasser im Wassertank und in der Wasserrinne regelmäßig, um die Bildung von Keimen zu verhindern.
- Wenn das Produkt umkippt und herunterfällt und sich Wasser im Wassertank befindet, müssen Sie sofort den Netzstecker ziehen und es zur Überprüfung und Reparatur einschicken.
- Dieses Gerät kann von Kindern ab 8 Jahren sowie von Personen mit reduzierten physischen, sensorischen oder geistigen Fähigkeiten oder Mangel an Erfahrung und/oder Wissen nur dann benutzt werden, wenn sie beaufsichtigt oder bezüglich des sicheren Gebrauchs des Gerätes unterwiesen wurden und die daraus resultierenden Gefahren verstanden haben. Kinder dürfen nicht mit dem Gerät spielen. Reinigung und Benutzerwartung dürfen nicht durch Kinder ohne Beaufsichtigung durchgeführt werden.
- Kinder unter 3 Jahren sind vom Gerät fernzuhalten, es sei denn, sie werden ständig beaufsichtigt.
- Kinder zwischen 3 und 8 Jahren dürfen das Gerät nur unter der Bedingung ein- oder ausschalten, dass dieses in der normalen Betriebsposition aufgestellt oder installiert ist, dass die Kinder überwacht sind oder dass sie Anweisungen über die Sicherheitsmaßnahmen erhalten und auch die möglichen Gefahren verstanden haben. Kinder zwischen 3 und 8 Jahren dürfen den Netzstecker nicht einstecken, das Gerät einstellen und reinigen oder Wartungsarbeiten ausführen.
- Symbole, die sich an Ihrem Gerät befinden, dürfen nicht entfernt oder abgedeckt werden. Nicht mehr lesbare Hinweise am Gerät müssen umgehend ersetzt werden.



Vor Inbetriebnahme Gebrauchsanweisung lesen und beachten.

Ihr Gerät im Überblick



Hinweis: Das tatsächliche Aussehen Ihres Gerätes kann von den Abbildungen abweichen.

► Übersicht – S. 3

1. Nebelauslass
2. Wassertank
3. Anzeigelampe
4. Einstellknopf für die Nebelmenge
5. Luftauslass
6. Vorratsbehälter für Duftstoffe
7. Schwimmerkugel
8. Sprühfolie

Produkteigenschaften

- 4 l großer Wassertank
- Zerstäubervolumen einstellbar
- Pilzhemmende Silberionen
- Automatische Abschaltung bei Wassermangel

- Speziell entwickeltes ätherisches Duftöl
- Geräuscharmer Betrieb

Bedienung

Vor dem Einschalten überprüfen!



GEFAHR! Verletzungsgefahr! Das Gerät darf nur in Betrieb genommen werden, wenn beim Überprüfen keine Fehler gefunden werden. Ist ein Teil defekt, muss es unbedingt vor dem nächsten Gebrauch ersetzt werden.

Überprüfen Sie den sicheren Zustand des Gerätes:

- Prüfen Sie, ob es sichtbare Defekte gibt.
- Prüfen Sie, ob alle Teile des Gerätes fest montiert sind.

Betriebsbedingungen

- Wenn die Innentemperatur zu niedrig und die Innenfeuchtigkeit zu hoch ist und sich der Nebel nicht vollständig ausbreiten kann, wird empfohlen, das Nebelvolumen zu verringern.
- Wenn der Nebelmengen-Einstellknopf nach links auf die Position „AUS“ gedreht wird, ist der Luftbefeuchter ausgeschaltet. Wenn er nach rechts gedreht wird, ist der Luftbefeuchter im Standby- oder eingeschalteten Zustand (eine rot/orange leuchtende Lampe bedeutet, dass Wasser fehlt und er im Standby-Modus ist, eine grün/weiß leuchtende Lampe bedeutet, dass er in Betrieb ist).
- Der Luftbefeuchter weist bei laufendem Betrieb auf Wassermangel hin. Die Anzeigelampe am Knopf leuchtet rot/orange. Wenn Sie ihn verwenden müssen, füllen Sie bitte Wasser in den Wassertank, dann können Sie das Gerät starten und verwenden.
- Wenn der Luftbefeuchter in Betrieb ist, leuchtet die Anzeigelampe auf dem Drehknopf grün/weiß und Sie können die Nebelmenge einstellen.
- Wenn der Nebelmengen-Einstellknopf nach rechts auf die Position „EIN“ gedreht wird, ist der Luftbefeuchter im Betriebszustand mit maximaler Nebelmenge.
- Drehen Sie den Nebelmengen-Einstellknopf im Uhrzeigersinn, dann ändert sich die Nebelmenge von klein auf groß. Drehen Sie den Nebelmengen-Einstellknopf gegen den Uhrzeigersinn, dann ändert sich die Menge von groß auf klein. In der Position "Aus" wird der Luftbefeuchter ausgeschaltet und in den Standby-Modus versetzt.
- Der Luftbefeuchter muss zur Verwendung auf einer ebenen Plattform aufgestellt werden. Bei einer geneigten Plattform kann es zu Wasserüberlauf kommen und die Plattformoberfläche kann nass werden.

Funktionsweise

- Bitte ziehen Sie den Netzstecker, bevor Sie Wasser einfüllen.
- Bitte füllen Sie den Wassertank mit Wasser.
- Bitte füllen Sie kein Wasser direkt in die untere Schale.
- Bitte ziehen Sie den Netzstecker nicht mit nassen Händen ab, um Stromschläge zu vermeiden.

- Fügen Sie dem Wasser keine Zusatzstoffe zu, wie z.B. ätherische Öle, Duftstoffe, Medikamente usw.
- Verwenden Sie sauberes oder gereinigtes Wasser mit einer Temperatur unter 40 °C (kein destilliertes Wasser).

Wasser einfüllen:

► Bedienung – S. 4

- Stellen Sie das Gerät horizontal ausgerichtet an einen geeigneten Platz.
- Nehmen Sie den Deckel des Wassertanks ab.
- Füllen Sie gereinigtes Wasser oder sauberes Leitungswasser ein. Achten Sie darauf, dass der Wasserstand nicht über der Höchstmarke des Wassertanks liegt. Decken Sie den Wassertankdeckel ab, nachdem Sie ihn vollständig gefüllt haben, und wischen Sie die Wassertropfen rundherum ab.

Reinhaltung und Pflege

- Unterbrechen Sie vor dem Reinigen die Stromversorgung und ziehen Sie den Netzstecker ab. Andernfalls kann es zu Kurzschlüssen oder Stromschlägen und anderen Gefahren kommen.
- Wenn sich Kalk im Wassertank befindet, können Sie ihn in Zitronensäure oder weißen Essig tränken, dann mit einem Handtuch abwischen und mit frischem Wasser vollständig abwaschen. Gießen Sie dann das Wasser sofort aus dem Wassertank.
- Oberfläche der Sprühfolien waschen: Es wird empfohlen, die Oberfläche der Sprühfolien beim wöchentlichen Waschen mit einem weichen Handtuch oder Wattestäbchen zu waschen. Die Maschine reduziert den Zerstäubungseffekt, auch wenn kein Nebel auftritt, wenn die Oberfläche der Sprühfolie dickere Wasserablagerungen aufweist. Dickere Wasserablagerungen auf der Oberfläche der Sprühfolie müssen daher rechtzeitig entfernt werden.

- Achtung: Waschen Sie das Gerät niemals vollständig in Wasser, um Kurzschlüsse und andere Gefahren nach dem Wassereinlass zu vermeiden.
- Wischen Sie Schmutzflecken auf der Maschinenoberfläche nach dem Waschen in warmem Wasser mit einer Temperatur unter 40 °C mit einem weichen Tuch ab. Verwenden Sie zum Abwischen niemals Stahldraht oder Nylonlappen, um Kratzer und Beschädigungen der Maschinenoberfläche zu vermeiden.
- Bitte verwenden Sie niemals Verdüner, Methylbenzol, saure Waschmittel, Lampenöl, Alkohol oder chemische Lappen zum Abwischen, um zu vermeiden, dass sich die Oberfläche verfärbt, die Qualität leidet oder der Siebdruck beschädigt wird und die Schönheit leidet.
- Bitte verwenden Sie ein trockenes, weiches Tuch, um Schmutzflecken auf dem Stromversorgungskabel abzuwischen.
- Reinigen Sie die Maschine gründlich, wenn Sie sie längere Zeit nicht verwenden. Verpacken Sie alle Komponenten nach dem Trocknen in der Reihenfolge der Originalverpackung in die Verpackung und legen Sie sie zur Sicherheit an einen trockenen Ort.

Störungen und Hilfe

Wenn etwas nicht funktioniert...



GEFAHR! Verletzungsgefahr! Unsachgemäße Reparaturen können dazu führen, dass Ihr Gerät nicht mehr sicher funktioniert. Sie gefährden damit sich und Ihre Umgebung.

Oft sind es nur kleine Fehler, die zu einer Störung führen. Meistens können Sie diese leicht selbst beheben. Bitte sehen Sie zuerst in der folgenden Tabelle nach, bevor Sie sich an den Händler wenden. So ersparen Sie sich viel Mühe und eventuell auch Kosten.

Fehler/Störung	Ursache	Abhilfe
Luftbefeuchter funktioniert nicht	Stecker des Netzsteckers nicht richtig eingesteckt	Stecker des Netzsteckers richtig einstecken
	Wassertank bereits ohne Wasser	Wasser in den Wassertank füllen
	Wassertank nicht richtig platziert	Wassertank richtig befestigen
Ausblasgas riecht ungewöhnlich	Schmutzwasser oder zu lange Lagerungszeit	Sauberes Wasser erneuern oder Wassertank und Wasserrinne reinigen
Befeuchtungswirkung nicht erkennbar	Filtergitter des Lufteinlasses durch Staub verstopft	Filtergitter reinigen
Ungewöhnliche Geräusche treten auf	Maschine steht nicht fest, ist geneigt oder nicht stabil	Auf einer festen Plattformoberfläche oder an einem normalen Verwendungsort aufstellen
Wassertank enthält Wasser, zeigt aber keinen Wasserstand an, Luftbefeuchter funktioniert längere Zeit nicht	Maschine steht zu stark geneigt und der Wasserstand wird als zu niedrig beurteilt, der automatische Schutz der Maschine stoppt die Maschine	Auf einer festen und ebenen Fläche aufstellen und stabil halten

Können Sie den Fehler nicht selbst beheben, wenden Sie sich bitte direkt an den Händler. Beachten Sie bitte, dass durch unsachgemäße Reparaturen auch der Gewährleistungsanspruch erlischt und Ihnen ggf. Zusatzkosten entstehen.

Entsorgung

Gerät entsorgen

Das Symbol der durchgestrichenen Mülltonne bedeutet: Batterien und Akkus, Elektro- und Elektronikgeräte dürfen nicht in den Hausmüll. Sie können umwelt- und gesundheitsschädigende Stoffe enthalten.



Verbraucher sind verpflichtet, Elektro-Altgeräte, Gerätealtbatterien und Akkus getrennt vom Hausmüll über eine offizielle Sammelstelle zu entsorgen um eine sachgerechte Weiterverarbeitung zu gewährleisten. Die Rückgabe kann gemäß gesetzlicher Regelung kostenfrei z. B. über einen kommunalen Entsorgungsbetrieb oder über einen Händler erfolgen.

Batterien, Akkus und Lampen, die nicht fest in Elektro-Altgeräten verbaut sind und zerstörungsfrei entnommen werden können, müssen vor der Entsorgung entnommen und getrennt entsorgt werden. Lithiumbatterien und Akkupacks aller Systeme sind nur im entladenen Zustand bei den Rücknahmestellen abzugeben. Die Batterien sind immer durch Abkleben der Pole vor Kurzschlüssen zu sichern.



Jeder Endnutzer ist selbst für die Löschung personenbezogener Daten auf den zu entsorgenden Altgeräten verantwortlich.

Verpackung entsorgen

Die Verpackung besteht aus Karton und entsprechend gekennzeichneten Kunststoffen, die wiederverwertet werden können.



- Führen Sie diese Materialien der Wiederverwertung zu.

Technische Daten

Artikelnummer	228214
Nennspannung	230 V~, 50 Hz
Nennleistung	25 W
Schutzklasse	II
max. Nennfeuchtekapazität	≥ 220 ml/h
Lautstärke	≤ 38 dB(A)
Fassungsvermögen Wassertank	4 l
Abmaße	198 × 170 × 322 mm
Gewicht	≈ 1075 g

Indice

Prima di cominciare...	11
Per la vostra sicurezza	11
Panoramica dell'apparecchio	13
Uso	13
Pulizia e manutenzione	14
Guasti e assistenza	14
Smaltimento	14
Dati tecnici	15
Reclami per difetti	66

Prima di cominciare...

Utilizzo conforme alla destinazione d'uso

Il dispositivo è pensato per inumidire l'area negli ambienti interni.

Questo apparecchio non è destinato all'uso commerciale. Osservare le norme generali relative alla prevenzione degli incidenti e le indicazioni di sicurezza in dotazione.

Eseguire unicamente le attività descritte nel presente manuale di istruzioni. Qualsiasi altro impiego verrà considerato come un utilizzo improprio. Il produttore non risponde per eventuali danni derivanti da tale utilizzo.

Cosa significano i simboli usati?

Indicazioni di pericolo e note sono contraddistinte chiaramente nel manuale di istruzioni. Si utilizzano i simboli seguenti:



PERICOLO! Elevato pericolo di lesioni gravi o mortali! Situazione altamente pericolosa che può comportare lesioni gravi o mortali.



AVVERTENZA! Probabile pericolo di lesioni gravi o mortali! Situazione generalmente pericolosa che può comportare lesioni gravi o mortali.



ATTENZIONE! Potenziale pericolo di lesioni! Situazione pericolosa che può comportare lesioni.



AVVISO! Pericolo di danni all'apparecchio! Situazione che può comportare danni materiali.



Nota: Informazioni indicate per una migliore comprensione dei procedimenti.

Per la vostra sicurezza

Precauzioni generali

- Per lavorare e gestire questo apparecchio in sicurezza è necessario che l'utilizzatore se ne serva per la prima volta dopo aver letto e ben compreso le presenti istruzioni per l'uso.
- Osservare tutte le precauzioni! Se non si osservano le indicazioni di sicurezza, si mettono in pericolo se stessi e gli altri.
- Conservare tutti i documenti con le istruzioni per l'uso e le precauzioni per il futuro.

- In caso di vendita o di cessione dell'apparecchio, è indispensabile consegnare insieme anche le presenti istruzioni per l'uso.
- L'apparecchio può essere utilizzato esclusivamente se si trova in perfette condizioni operative. Se il dispositivo o una parte di esso presenta un difetto bisogna subito spegnerlo e smaltirlo nel modo corretto.
- Non utilizzare mai l'apparecchio in ambienti a rischio d'esplosione o nelle vicinanze di liquidi o gas infiammabili!
- Assicurarsi sempre che l'apparecchio sia spento per evitare riaccensioni involontarie.
- Non usare apparecchi nei quali l'interruttore on/off non funziona correttamente.
- Tenga lontani i bambini dall'apparecchio! Conservi l'apparecchio al sicuro da bambini e persone non autorizzate.
- Non sovraccaricare l'apparecchio. Utilizzare l'apparecchio solo per gli scopi previsti.
- Lavorare sempre con prudenza e in perfette condizioni personali: stanchezza, malattie, uso di alcol, influenze di medicinali o droghe non permettono di avere un comportamento responsabile poiché non consentono di utilizzare l'apparecchio con sicurezza.
- Assicurarsi che i bambini non giochino con l'apparecchio.
- Osservare sempre le normative nazionali e internazionali in vigore e inerenti alla sicurezza, alla salute e al lavoro.

Sicurezza elettrica

- Collegare gli apparecchi soltanto ad una presa di corrente con contatto di protezione correttamente installato.
- La protezione deve essere eseguita con un salva-vita (interruttore di protezione) con una corrente di guasto nominale non superiore a 30 mA.
- Prima di collegare l'apparecchio alla rete elettrica, assicurarsi che l'allacciamento di rete coincida con i dati d'allacciamento.
- Gli apparecchi si devono usare soltanto nei limiti indicati per la tensione, la potenza e la velocità nominale (vedi targhetta identificativa).
- Non toccare la spina con le mani bagnate! Scollegare la spina dalla presa a muro, afferrando soltanto la spina stessa e non tirando il cavo.
- Non piegare, schiacciare, trascinare o travolgere il cavo di rete; proteggerlo dai bordi taglienti, dall'olio e dal calore.
- Non sollevare mai l'apparecchio per il cavo; non utilizzare mai il cavo per altri scopi.
- Prima di ogni utilizzo controllare spina e cavo.
- Se il cavo di alimentazione è danneggiato staccare subito la spina dalla presa di corrente. Non utilizzare mai l'apparecchio con il cavo di rete danneggiato.
- Quando non si utilizza l'apparecchio, staccare sempre la spina.
- Prima di collegare la spina alla presa di corrente, accertarsi che l'apparecchio sia spento.
- Prima di staccare la spina dalla presa di corrente, spegnere sempre l'apparecchio.

- Disinserire la tensione di alimentazione dell'apparecchio durante il trasporto.
- Se la linea di collegamento alla rete dell'apparecchio viene danneggiata, è necessario farla sostituire dal produttore, da un servizio di assistenza clienti, oppure da una persona qualificata, per evitare eventuali pericoli.

Indicazioni specifiche sull'apparecchio

- Non forzare l'avvio della macchina né lasciarla in funzione se non c'è acqua nel serbatoio dell'acqua.
- Non aggiungere additivi nel serbatoio dell'acqua che non siano stati prodotti o controllati dalla nostra azienda.
- Non gettare oggetti o animali domestici nel serbatoio dell'acqua.
- Non riempire d'acqua l'uscita di nebulizzazione.
- Non toccare mai l'acqua all'interno del serbatoio dell'acqua o i componenti immersi in acqua quando l'umidificatore è in funzione.
- Non tenere l'uscita di nebulizzazione aperta e mantenerla pulita.
- Non utilizzare cavi di alimentazione con caratteristiche diverse.
- L'ambiente deve essere privo di sostanze infiammabili o a rischio di esplosione.
- L'apparecchio non deve essere utilizzato all'aperto.
- Non lasciare mai acceso l'apparecchio se non sorvegliato.
- Non esporre mai l'apparecchio all'acqua o ad altri liquidi.
- L'apparecchio non può essere utilizzato in locali dotati di vasca da bagno, doccia o piscina né nelle vicinanze di lavandini o allacciamenti dell'acqua.
- Posizionare sempre il dispositivo su un fondo rigido, piano e piatto. Questo dispositivo potrebbe non funzionare bene su una superficie non piana.
- Non posizionare il prodotto su tessuti, moquette o su un fondo assorbente. Questo potrebbe bloccare l'ingresso dell'aria.
- Questo prodotto produce vapore di nebulizzazione. Non posizionare il dispositivo direttamente su mobili di legno, pavimenti e altre superfici che potrebbero essere danneggiate dall'acqua.
- Prima di riempire o pulire il dispositivo, accertarsi che sia staccato dalla rete elettrica.
- Dopo aver estratto il dispositivo, questo non può essere inclinato o spostato.
- Non estrarre il serbatoio dal dispositivo quando questo è acceso.
- Evitare di collocare il prodotto in luoghi in cui l'uscita di umidità sia indirizzata direttamente verso una persona.
- Non respirare il vapore di nebulizzazione che fuoriesce dal prodotto né bere l'acqua del serbatoio.
- Non riempire il serbatoio con acqua molto calda o bollente.
- Non utilizzare il prodotto sotto la diretta irradiazione solare né nelle vicinanze di una fonte di calore, come forno, dispositivi di riscaldamento o radiatori.
- Non utilizzare il serbatoio dell'acqua se presenti crepe o danni.
- Non tenere acceso il prodotto per un lasso di tempo prolungato.
- Staccare la presa dalla rete quando il dispositivo non viene utilizzato per lungo tempo e/o se nessuno è a casa.
- Non lasciare l'acqua nel serbatoio se il dispositivo non viene impiegato per un periodo di tempo prolungato.
- Non pulire il dispositivo, il serbatoio dell'acqua o il contenitore d'acqua con detergenti o prodotti chimici di nessun tipo.
- Staccare il dispositivo dalla rete elettrica prima di riempirlo o di effettuare qualsiasi operazione di pulizia.
- Non utilizzare detergenti contenenti solventi.
- Non utilizzare il prodotto nei pressi di altri dispositivi elettronici.
- Non coprire mai la testina di nebulizzazione durante l'uso. Non mettere nulla nel serbatoio.
- Importante: né le persone né gli animali sono in grado di avvertire le vibrazioni ad alta frequenza.
- Quando si stacca la presa, tenere il dispositivo ben fermo.
- Non posizionare il cavo su degli oggetti.
- Non far penetrare acqua nel o sul cavo di rete o nel punto in cui questo è collegato ai prodotti. Non utilizzare nei pressi di una bobina.
- Evitare di chiudere l'umidificatore scollegando la spina di alimentazione direttamente dalla presa di corrente;
- Non toccare il serbatoio dell'acqua durante l'esercizio.
- Non immergere il dispositivo in acqua e non versare acqua sul dispositivo o nell'uscita di umidità.
- Nello svuotare l'acqua dal serbatoio, versarla dal lato dello scolo.
- Non coprire lo scolo con un panno o con la mano e non utilizzare il dispositivo senza scolo.
- Impiegare acqua pulita e distillata nel serbatoio. Nelle zone in cui sia presente acqua dura occorre pulire il dispositivo con maggiore frequenza.
- La temperatura ambiente adatta per l'utilizzo di questo prodotto è 5–39 °C, l'umidità < 80% di umidità relativa. (Utilizzare acqua depurata con una temperatura inferiore a 40 °C.)
- Non posizionare la mano o dispositivi sul prodotto per evitare un danneggiamento.
- Non pulire il dispositivo durante l'operazione o subito dopo per evitare di ferirsi con l'acqua bollente o con parti del dispositivo.
- Rimuovere il serbatoio dell'acqua prima di spostare il dispositivo.
- Non posizionare oggetti piccoli nel dispositivo.
- Non pulire la vaschetta quando l'acqua è ancora bollente.
- Non toccare il vapore di nebulizzazione caldo.
- Non utilizzare cavi di alimentazione danneggiati o vecchi. Non sostituire i cavi di alimentazione da soli.
- Disattivare l'alimentazione elettrica in caso di temporale e pioggia;

- In caso di fenomeni anomali (ad esempio odore di carbonizzazione), è necessario interrompere immediatamente il funzionamento e disattivare l'alimentazione elettrica.
- Cambiare regolarmente l'acqua nel serbatoio dell'acqua e nel canale dell'acqua per prevenire la formazione di germi.
- Se il prodotto si ribalta e cade e c'è acqua nel serbatoio dell'acqua, è necessario scollegare immediatamente la spina e inviarlo per l'ispezione e la riparazione.
- Quest'apparecchio può essere utilizzato da bambini dagli 8 anni in su e persone con ridotte capacità motorie, sensoriali o intellettive, oppure senza esperienza e conoscenza, a condizione che venga assicurato adeguato supporto o che siano date istruzioni sull'utilizzo in sicurezza dell'apparecchio e sulla comprensione dei possibili rischi. Non far giocare i bambini con l'apparecchio. Non consentire l'esecuzione di operazioni di pulizia e manutenzione a bambini non sorvegliati.
- I bambini al di sotto di 3 anni devono essere mantenuti lontani dall'apparecchio o tenuti costantemente sotto controllo.
- I bambini tra 3 e 8 anni possono solo accendere o spegnere l'apparecchio, purché questo sia stato posizionato o installato nella normale posizione di funzionamento e siano tenuti sotto controllo o istruiti riguardo all'uso sicuro dell'apparecchio e siano a conoscenza dei possibili rischi. I bambini tra 3 e 8 anni non devono collegare l'apparecchio all'alimentazione, regolare o pulire l'apparecchio o eseguire la manutenzione per l'utente.
- Non si possono rimuovere o coprire i simboli che si trovano sull'apparecchio. Le indicazioni non più leggibili sull'apparecchio devono essere immediatamente sostituite.



Prima della messa in esercizio leggere e osservare le istruzioni per l'uso.

Panoramica dell'apparecchio



Nota: L'aspetto reale dell'apparecchio può essere diverso da quanto riportato nelle illustrazioni.

► Panoramica – p. 3

1. Uscita di nebulizzazione
2. Serbatoio dell'acqua
3. Spia luminosa
4. Manopola di regolazione della quantità di nebulizzazione
5. Uscita dell'aria
6. Serbatoi per aromi
7. Galleggiate
8. Pellicola di nebulizzazione

Caratteristiche del prodotto

- Serbatoio dell'acqua da 4 l
- Volume di nebulizzazione regolabile
- Ioni d'argento antimicrobici
- Spegnimento automatico in mancanza d'acqua
- Olio essenziale profumato appositamente sviluppato

- Funzionamento silenzioso

Uso

Controllare prima dell'accensione!



PERICOLO! Pericolo di lesioni!

L'apparecchio può essere utilizzato soltanto se non vengono riscontrati guasti. Se un pezzo è guasto deve assolutamente essere sostituito prima dell'uso successivo.

Controllare le condizioni di sicurezza dell'apparecchio:

- Verificare la presenza di guasti visibili.
- Assicurarsi che tutti i pezzi dell'apparecchio siano saldamente montati.

Condizioni di esercizio

- Se la temperatura interna è troppo bassa e l'umidità interna è troppo alta e la nebbia non può propagarsi completamente, si consiglia di ridurre il volume di nebulizzazione.
- Se la manopola di regolazione della quantità di nebulizzazione viene ruotata verso sinistra in posizione "OFF", l'umidificatore viene disattivato. Se viene ruotata verso destra, l'umidificatore è in standby o attivato (la presenza di una luce rossa/arancione indica la mancanza di acqua e che l'umidificatore si trova in standby, mentre la presenza di una luce verde/bianca indica che esso è in funzione).
- L'umidificatore segnala la mancanza d'acqua quando è in funzione. La spia luminosa sulla manopola è rossa/arancione. Prima dell'utilizzo, riempire d'acqua il serbatoio, quindi avviare e utilizzare l'apparecchio.
- Quando l'umidificatore è in funzione, la spia luminosa sulla manopola diventa verde/bianca ed è possibile regolare la quantità di nebulizzazione.
- Se la manopola di regolazione della quantità di nebulizzazione viene ruotata verso destra in posizione "ON", l'umidificatore è in modalità operativa con la quantità di nebulizzazione massima.
- Ruotare la manopola di regolazione della quantità di nebulizzazione in senso orario per cambiare la quantità di nebulizzazione da piccola a grande. Ruotare la manopola di regolazione della quantità di nebulizzazione in senso antiorario, quindi la quantità cambierà da grande a piccola. In posizione "Off", l'umidificatore si spegne e va in modalità standby.
- L'umidificatore deve essere posizionato su una piattaforma piana per l'uso. Con una piattaforma inclinata, l'acqua può traboccare e la superficie della piattaforma può bagnarsi.

Funzionamento

- Scollegare la spina di alimentazione prima di riempire d'acqua.
- Riempire il serbatoio dell'acqua con acqua.
- Non versare acqua direttamente nella vaschetta inferiore.
- Non scollegare la spina con le mani bagnate per evitare scosse elettriche.
- Non aggiungere additivi all'acqua, come oli essenziali, aromi, medicinali ecc.

- Usare acqua pulita o purificata con una temperatura inferiore a 40 °C (non acqua distillata).

Riempimento dell'acqua:

► Utilizzo – p. 4

- Collocare l'apparecchio in un luogo adatto e in modo che sia allineato orizzontalmente.
- Togliere il coperchio del serbatoio dell'acqua.
- Riempire con acqua purificata o acqua di rubinetto pulita. Assicurarsi che il livello dell'acqua non superi il livello massimo indicato sul serbatoio dell'acqua. Dopo aver riempito completamente il serbatoio dell'acqua, coprirlo con il coperchio e asciugare le gocce d'acqua tutt'intorno.

Pulizia e manutenzione

- Prima di effettuare la pulizia, scollegare l'alimentazione elettrica ed estrarre la spina di alimentazione. In caso contrario, possono verificarsi cortocircuiti o scosse elettriche e altri rischi.
- Se nel serbatoio dell'acqua è presente calcare, è possibile immergerlo in acido citrico o aceto bianco, quindi pulirlo con un asciugamano e risciacquarlo completamente con acqua fresca. Quindi versare subito l'acqua fuori dal serbatoio dell'acqua.
- Lavare la superficie delle pellicole di nebulizzazione: si consiglia di lavare la superficie delle pellicole di nebulizzazione con un asciugamano morbido o un bastoncino di cotone ogni settimana. La macchina riduce l'effetto di nebulizzazione anche in assenza di nebbia, se la superficie della pellicola di nebulizzazione presenta depositi d'acqua più spessi. I depositi d'acqua più spessi sulla superficie della pellicola di nebulizzazione devono quindi essere rimossi in tempo.

- Attenzione: non lavare mai completamente l'apparecchio in acqua per evitare cortocircuiti e altri rischi in seguito all'ingresso dell'acqua.
- Pulire le macchie di sporco sulla superficie della macchina con un panno morbido dopo il lavaggio in acqua tiepida a una temperatura inferiore a 40 °C. Non utilizzare mai fili d'acciaio o panni di nylon per pulire, per evitare di graffiare e danneggiare la superficie della macchina.
- Per la pulizia non usare mai diluenti, metilbenzene, detersivi acidi, olio per lampade, alcool o panni chimici, per evitare di scolorire la superficie, compromettere la qualità o danneggiare la serigrafia e sminuirne la bellezza.
- Utilizzare un panno morbido e asciutto per eliminare le macchie di sporco dal cavo di alimentazione.
- Pulire accuratamente la macchina se non la si utilizza per un periodo di tempo prolungato. Dopo l'asciugatura, imballare tutti i componenti nella confezione nell'ordine della confezione originale e metterli in un luogo asciutto per sicurezza.

Guasti e assistenza

Se qualcosa non funziona...



PERICOLO! Pericolo di lesioni! Le riparazioni inappropriate mettono a repentaglio la sicurezza del vostro apparecchio. In questo modo mettetevi in pericolo voi stessi e ciò che vi circonda.

Spesso sono solo piccoli difetti che portano a un guasto. Di solito essi possono essere risolti facilmente dall'utente stesso. Si prega di controllare nella seguente tabella prima di rivolgersi al rivenditore. In tal modo si risparmiano molta fatica ed anche eventuali spese.

Errore/guasto	Causa	Rimedio
L'umidificatore non funziona	Spina di alimentazione non inserita correttamente	Inserire correttamente la spina di alimentazione
	Serbatoio dell'acqua già senz'acqua	Riempire d'acqua il serbatoio
	Serbatoio dell'acqua non posizionato correttamente	Fissare correttamente il serbatoio dell'acqua
Il gas di scarico ha un odore insolito	Acqua sporca o tempo di stoccaggio troppo lungo	Sostituire con acqua pulita o pulire il serbatoio e il canale dell'acqua
Effetto umidificante non rilevabile	Griglia del filtro di ingresso dell'aria ostruita dalla polvere	Pulire la griglia del filtro
Si verificano rumori insoliti	La macchina non è fissa; è inclinata o non stabile	Collocarla su una solida superficie di appoggio o in un normale luogo d'uso
Il serbatoio contiene acqua, ma non indica il livello dell'acqua; l'umidificatore non funziona per molto tempo	La macchina è troppo inclinata e il livello dell'acqua è giudicato troppo basso, la protezione automatica della macchina arresta la macchina	Posizionarla su una superficie solida e piana e mantenerla stabile

Se non si è in grado di eliminare l'errore da soli, si prega di rivolgersi direttamente al rivenditore. Le riparazioni inappropriate invalidano la garanzia e possono causare costi aggiuntivi a suo carico.

Smaltimento

Smaltimento dell'apparecchio

Il simbolo del bidone della spazzatura barrato vuol dire che: batterie e accumulatori, apparecchiature elettriche ed elettroniche non vanno smaltiti nei rifiuti domestici. Questi potrebbero contenere sostanze dannose per l'ambiente e la salute.



I consumatori hanno l'obbligo di differenziare le apparecchiature elettroniche, le batterie vecchie delle apparecchiature e gli accumulatori dai rifiuti domestici e di smaltirle presso il centro di raccolta ufficiale per garantire un riutilizzo consono. In conformità con le disposizioni di legge, la restituzione può essere effettuata gratuitamente, ad esempio attraverso un'azienda di smaltimento dei rifiuti urbani o tramite un rivenditore.

Batterie, accumulatori e lampade non integrati in modo fisso nelle apparecchiature elettriche da smaltire, vanno tolti prima dello smaltimento e smaltiti separatamente. Le batterie al litio e gli accumulatori di tutti i sistemi vanno consegnati scarichi ai punti di raccolta. Le batterie vanno sempre assicurate da possibili cortocircuiti applicando del nastro adesivo sui poli.



L'utente finale è responsabile della cancellazione dei dati personali dalle apparecchiature da smaltire.

Smaltimento dell'imballaggio

L'imballaggio è composto da cartone e particolari in plastica adeguatamente contrassegnati per essere riciclati.



- Si raccomanda di inviare questi materiali al riciclaggio.

Dati tecnici

Codice articolo	228214
Tensione nominale	230 V~, 50 Hz
Potenza nominale	25 W
Classe di isolamento	II
Capacità di umidità nominale massima	≥ 220 ml/h
Rumorosità	≤ 38 dB(A)
Capacità del serbatoio dell'acqua	4 l
Dimensioni	198 × 170 × 322 mm
Peso	≈ 1075 g

Table des matières

Avant de commencer...	16
Pour votre sécurité	16
Vue d'ensemble de l'appareil	18
Utilisation	18
Maintenance et entretien	19
Pannes et solutions	19
Mise au rebut	20
Caractéristiques techniques	20
Réclamations	67

Avant de commencer...

Utilisation conforme

L'appareil est conçu pour humidifier l'air ambiant des espaces intérieurs.

L'objet n'est pas conçu pour une utilisation commerciale. Les directives généralement reconnues en matière de prévention des accidents et les consignes de sécurité jointes doivent impérativement être respectées.

Réalisez uniquement des activités qui sont décrites dans ce mode d'emploi. Toute autre utilisation est une utilisation non conforme et non autorisée. Le fabricant décline toute responsabilité pour les dommages en résultant.

Signification des symboles utilisés

Les mises en garde contre des dangers éventuels et les consignes de sécurité sont distinctement identifiables dans le mode d'emploi. Les symboles suivants seront utilisés :



DANGER ! Danger de mort ou risque de blessure immédiat ! Situation dangereuse directe qui a pour conséquence de graves blessures ou la mort.



AVERTISSEMENT ! Danger de mort ou risque de blessure probable ! Situation dangereuse générale qui peut avoir pour conséquence de graves blessures ou la mort.



ATTENTION ! Éventuelle risque de blessure ! Situation dangereuse qui peut avoir des blessures pour conséquence.



AVIS ! Risque de dommages matériels ! Situation qui peut avoir des dommages matériels pour conséquence.



Remarque : Informations qui aident à une meilleure compréhension des opérations.

Pour votre sécurité

Consignes générales de sécurité

- Pour garantir une utilisation sûre de cet appareil, l'utilisateur doit avoir lu et compris le présent mode d'emploi avant la première mise en service de l'appareil.
- Veuillez observer toutes les consignes de sécurité ! La non-observation des consignes de sécurité vous met en danger, vous et votre entourage.

- Conservez soigneusement le mode d'emploi et les consignes de sécurité pour les consulter en cas de besoin.
- Si vous vendez ou donner l'appareil à un tiers, remettez-lui toujours le manuel d'utilisation correspondant.
- L'appareil peut uniquement être utilisé lorsqu'il est en parfait état. Si l'appareil ou une partie de l'appareil est défectueuse, l'appareil doit être mis hors service et être éliminé de manière adéquate.
- Ne faites pas fonctionner l'appareil dans un local à risque d'explosion, ni à proximité de liquides ou gaz inflammables !
- Sécurisez toujours l'appareil à l'arrêt contre toute remise en marche intempestive.
- N'utilisez aucun appareil dont le commutateur marche-arrêt ne fonctionne pas correctement.
- Ne laissez pas les enfants s'approcher de l'appareil ! Ne laissez pas l'appareil à proximité d'enfants ou de personnes non autorisées à s'en servir.
- Ne surchargez pas l'appareil. N'utilisez l'appareil que pour les travaux pour lesquels il a été conçu.
- Soyez toujours prudent lors du maniement de l'appareil et veillez à ne l'utiliser que lorsque votre état vous le permet : travailler par fatigue, maladie, sous la consommation d'alcool, l'influence de drogues et de médicaments sont des comportements irresponsables étant donné que vous ne pouvez plus utiliser l'appareil avec sécurité.
- Assurez-vous que les enfants ne jouent pas avec l'appareil.
- Respectez systématiquement les règles de sécurité, d'hygiène et de travail en vigueur à l'échelle nationale et internationale.

Sécurité électrique

- L'appareil ne doit être raccordé qu'à une prise présentant une mise à la terre réglementaire.
- La protection doit être assurée par un disjoncteur différentiel présentant un courant de fuite assigné de 30 mA maximum.
- Avant de brancher l'appareil, il doit être garanti que le branchement secteur correspond aux données de raccordement de l'appareil.
- L'appareil ne doit être utilisé que dans les limites des seuils définis en matière de tension, de puissance et de vitesse nominale (voir plaque signalétique).
- Ne pas toucher la fiche secteur avec les mains mouillées ! Enlever la fiche secteur par la prise et non pas en tirant sur le câble.
- Ne pliez pas, n'écrasez pas ou n'arrachez pas le câble secteur ; protégez-le des arêtes tranchantes, de l'huile et de la chaleur.
- Ne soulevez pas l'appareil par son câble et n'utilisez pas ce dernier à d'autres fins que celles auxquelles il est destiné.
- Contrôlez la prise et le câble avant chaque utilisation.
- En cas d'endommagement du câble secteur, débranchez immédiatement la fiche secteur. N'utilisez jamais l'appareil si le câble secteur est endommagé.

- Lorsque l'appareil n'est pas utilisé, il faut toujours que la fiche secteur soit débranchée.
- Avant de brancher la fiche secteur, vérifiez que l'appareil est hors tension.
- Avant de débrancher la fiche secteur, éteignez toujours l'appareil.
- Lorsque vous transportez l'appareil, veillez à ce qu'il soit hors tension.
- Si le câble de raccordement au secteur de cet appareil est endommagé, il doit être remplacé chez un fabricant, un service après-vente ou par une personne avec des qualifications similaires afin d'éviter tout danger.

Consignes propres à l'appareil

- Veillez ne pas forcer la machine ou la laisser fonctionner s'il n'y a pas d'eau dans le réservoir d'eau.
- Ne remplissez pas le réservoir d'eau d'additifs qui n'ont pas été fabriqués ou surveillés par notre société.
- Ne jetez pas d'objets ou d'animaux domestiques dans le réservoir d'eau.
- Ne mettez pas de liquide dans la sortie de brouillard.
- Ne touchez jamais l'eau dans le réservoir d'eau ou les composants dans l'eau lorsque l'humidificateur d'air est en marche.
- Ne gardez pas la sortie de brouillard ouverte et gardez-la lisse.
- N'utilisez pas de câbles d'alimentation d'autres spécifications vous-même.
- L'environnement doit être libre de matériaux facilement inflammables ou à explosifs.
- Il est interdit d'utiliser l'appareil à l'air libre.
- Ne jamais exploiter l'appareil sans surveillance.
- Ne jamais exposer l'appareil à l'eau ou à d'autres liquides.
- Ne pas exploiter l'appareil dans des locaux équipés d'une baignoire, d'une douche ou de bassins d'eau, ainsi qu'à proximité de lavabos ou de raccordements d'eau.
- Placez toujours l'appareil sur un sol stable et plat. Cet appareil peut ne pas fonctionner correctement sur une surface inégale.
- Ne placez pas le produit sur un chiffon, un tapis ou un sol absorbant. Cela peut bloquer l'arrivée d'air.
- Ce produit libère de la brume. Ne placez pas l'appareil directement sur les meubles en bois, les sols ou d'autres surfaces pouvant être endommagées par l'eau.
- Avant de remplir ou de nettoyer l'appareil, assurez-vous qu'il est débranché du réseau électrique.
- Ne pas basculer ni déplacer l'appareil après l'avoir débranché.
- Ne retirez pas le réservoir d'eau de l'appareil tant que ce dernier est branché.
- Évitez d'installer le produit là où la sortie est dirigée directement vers les personnes.
- Ne pas inhaler la brume/vapeur générée par le produit ni boire le contenu du réservoir.

- Ne remplissez pas le réservoir d'eau chaude ou bouillante.
- N'utilisez pas le produit directement sous les rayons du soleil ou à proximité d'une source de chaleur telle que les fours, appareils de chauffage ou radiateurs.
- N'utilisez pas le réservoir d'eau s'il est fissuré ou endommagé.
- Ne laissez pas le produit fonctionner pendant une durée prolongée.
- Si vous n'utilisez pas l'appareil pendant longtemps ou si personne n'est à la maison, débranchez la fiche secteur.
- Ne conservez pas l'eau dans le réservoir s'il n'est pas utilisé pendant longtemps.
- Ne nettoyez pas l'appareil, le réservoir d'eau ou le conteneur avec des produits de nettoyage ou des produits chimiques.
- Débranchez l'appareil lors du remplissage ou du nettoyage.
- N'utilisez pas de produits de nettoyage à base de solvants.
- N'utilisez pas le produit à proximité d'autres appareils électriques.
- Ne couvrez jamais la tête de pulvérisation lors de l'utilisation de l'appareil. Ne mettez rien dans le réservoir.
- Important : Ni les personnes ni les animaux ne peuvent entendre les vibrations haute fréquence.
- Maintenez l'appareil lorsque vous retirez la fiche de la prise.
- Ne placez pas le câble sur des objets.
- Il ne peut pas y avoir d'eau dans ou à proximité du câble secteur ou là où il est connecté avec les produits. Ne pas utiliser à proximité d'un évier.
- Évitez d'arrêter l'humidificateur d'air en débranchant l'appareil directement de la prise de courant.
- Ne touchez pas au réservoir d'eau lorsqu'il fonctionne.
- Ne plongez pas l'appareil dans l'eau et ne versez pas d'eau sur l'appareil ou dans la sortie d'humidification.
- Effectuer la vidange de l'eau du réservoir du côté d'écoulement.
- Ne pas couvrir l'écoulement avec un chiffon ni utiliser sans écoulement.
- Utilisez de l'eau propre ou distillée dans le réservoir. Les zones où l'eau contient beaucoup de calcaire doivent être plus souvent nettoyées.
- La température ambiante appropriée pour l'utilisation de ce produit est comprise entre 5 et 39 °C et l'humidité de l'air est inférieure à 80 % d'humidité relative. (Utilisez de l'eau purifiée à une température inférieure à 40 °C.)
- Ne placez pas votre main ni les appareils sur le produit afin d'éviter tout endommagement.
- Ne nettoyez pas votre appareil lorsqu'il fonctionne ou peu après son utilisation afin d'éviter de vous blesser par de l'eau chaude ou des pièces.
- Retirez le réservoir d'eau avant de déplacer l'appareil.
- Ne placez pas de petits objets dans l'appareil.

- Ne nettoyez pas le bassin si l'eau est encore chaude.
- Ne touchez pas la brume chaude.
- N'utilisez pas de câbles d'alimentation endommagés ou vieilliss. Ne changez pas les câbles d'alimentation vous-même.
- Coupez l'alimentation en cas d'orage et de pluie;
- En cas de phénomènes anormaux (odeur de carbonisation, par exemple), le fonctionnement doit être interrompu immédiatement et l'alimentation électrique doit être coupée.
- Veuillez changer régulièrement l'eau du réservoir d'eau et du ravin pour éviter la formation de germes.
- Si le produit se renverse et tombe et qu'il y a de l'eau dans le réservoir d'eau, débranchez immédiatement la fiche secteur et renvoyez-le pour inspection et réparation.
- Cet appareil convient à une utilisation par des enfants âgés de 8 ans au moins, et par des personnes présentant des capacités physiques, sensorielles ou mentales réduites, ou dont l'expérience et les connaissances sont insuffisantes si elles sont supervisées ou si elles reçoivent des instructions relatives à l'utilisation sûre de l'appareil et qu'elles comprennent les dangers encourus. Il est interdit aux enfants de jouer avec l'appareil. Il est interdit aux enfants sans surveillance d'exécuter le nettoyage et la maintenance utilisateur.
- Les enfants de moins de 3 ans devraient être tenus à l'écart de l'appareil, sauf si elles sont surveillées continuellement.
- Enfants de 3 à 8 ans peuvent allumer et éteindre l'appareil seulement si l'appareil a été correctement installé de sorte qu'il peut être utilisé comme prévu. Concernant l'utilisation sûre de l'appareil enfants de 3 à 8 ans doivent être surveillés continuellement, ou ils sont bien instruire à l'utilisation sûr et comprendre les dangers possibles. Enfants de 3 à 8 ans n'ont pas le droit de brancher, régler, nettoyer ou faire de travail de maintenance à l'appareil.
- Il est strictement interdit de retirer ou de recouvrir les pictogrammes apposés sur l'appareil. Les indications apposées sur l'appareil qui ne sont plus lisibles doivent être remplacées dans les meilleurs délais.



Lisez et respectez le manuel d'utilisation avant la mise en service de l'appareil.

Vue d'ensemble de l'appareil



Remarque : L'apparence réelle de votre appareil peut diverger des illustrations.

► Vue d'ensemble – p. 3

1. Sortie de brouillard
2. Réservoir d'eau
3. Voyant lumineux
4. Bouton de réglage de la quantité de brouillard
5. Sortie d'air
6. Réservoir de stockage de parfum

7. Boule de flottaison
8. Film de pulvérisation

Caractéristiques du produit

- Réservoir d'eau de 4 litres
- Volume d'atomiseur réglable
- Ions d'argent antifongiques
- Arrêt automatique en cas de manque d'eau
- Huile essentielle parfumée spécialement développée
- Fonctionnement silencieux

Utilisation

Contrôler l'appareil avant la mise en marche !



DANGER ! Risque de blessure ! Il est strictement interdit de mettre l'appareil en service si une déféctuosité a été détectée lors de la vérification. Si une pièce est déféctueuse, elle doit impérativement être remplacée avant l'utilisation suivante.

Vérifiez les dispositifs de sécurité et l'état de sécurité de l'appareil :

- Vérifiez s'il existe des déféctuosités apparentes.
- Contrôlez si toutes les pièces de l'appareil sont fermement montées.

Conditions d'utilisation

- Si la température interne est trop basse et que l'humidité interne est trop élevée et que le brouillard ne peut pas se propager complètement, il est recommandé de réduire le volume de brouillard.
- Lorsque le bouton de réglage de la quantité de brouillard est tourné vers la gauche sur la position «ARRÊT», l'humidificateur est éteint. Lorsqu'il est tourné vers la droite, l'humidificateur est en mode veille ou allumé (un voyant rouge/orange indique un manque d'eau et que l'humidificateur est en mode veille, un voyant vert/blanc indique qu'il fonctionne).
- L'humidificateur d'air signale un manque d'eau en fonctionnement. Le voyant sur le bouton s'allume en rouge/orange. Si vous devez l'utiliser, veuillez remplir le réservoir d'eau, démarrez ensuite l'appareil et utilisez-le.
- Lorsque l'humidificateur d'air est en marche, le voyant sur la molette s'allume en vert/blanc et vous pouvez régler la quantité de brouillard.
- Lorsque le bouton de réglage de la quantité de brouillard est tourné vers la droite sur la position «MARCHÉ», l'humidificateur est en mode fonctionnement avec la quantité de brouillard maximale.
- Tournez le bouton de réglage de la quantité de brouillard dans le sens des aiguilles d'une montre pour que la quantité de brouillard passe de petite à grande. Tournez le bouton de réglage de la quantité de brouillard dans le sens inverse des aiguilles d'une montre, et la quantité passera de grande à petite. En position «Arrêt», l'humidificateur d'air s'éteint et se met en mode veille.
- L'humidificateur d'air doit être placé sur une plate-forme plate pour être utilisé. Avec une plate-forme inclinée, il peut y avoir un débordement d'eau et la surface de la plate-forme peut devenir humide.

Fonctionnement

- Veuillez débrancher la prise d'alimentation avant de remplir l'eau.
- Veuillez remplir le réservoir d'eau.
- Veuillez ne pas verser d'eau directement dans le bac inférieur.
- Veuillez ne pas débrancher la prise d'alimentation avec les mains mouillées pour éviter les chocs électriques.
- N'ajoutez pas d'additifs à l'eau, tels que des huiles essentielles, des parfums, des médicaments, etc.
- Utilisez de l'eau propre ou purifiée à une température inférieure à 40 °C (pas d'eau distillée).

Remplissage d'eau:

► Utilisation – p. 4

- Placez l'appareil de niveau dans une position adaptée.
- Soulevez le couvercle du réservoir d'eau.
- Ajoutez de l'eau purifiée ou de l'eau du robinet propre. Veillez à ce que le niveau d'eau ne dépasse pas le niveau maximum du réservoir d'eau. Placez le bouchon du réservoir d'eau après avoir complètement rempli celui-ci et essuyez les gouttes d'eau tout autour.

Maintenance et entretien

- Coupez l'alimentation électrique et débranchez le cordon d'alimentation avant le nettoyage. Cela pourrait entraîner des courts-circuits, des chocs électriques et d'autres risques.
- S'il y a de la chaux dans le réservoir d'eau, vous pouvez le tremper dans de l'acide citrique ou du vinaigre blanc, puis essuyer avec une serviette et laver complètement à l'eau fraîche. Versez ensuite immédiatement l'eau du réservoir d'eau.
- Laver la surface des films de pulvérisation: Il est recommandé de laver la surface des films de pulvérisation avec une serviette douce ou un coton-tige lors du lavage hebdomadaire. La machine réduit l'effet de pulvérisation, même en l'absence de brouillard, si la surface du film de pulvérisation

présente des dépôts d'eau plus épais. Les dépôts d'eau plus épais à la surface du film de pulvérisation doivent donc être éliminés à temps.

- Attention: Ne jamais laver complètement l'appareil à l'eau pour éviter les courts-circuits et autres risques après l'entrée d'eau.
- Après le lavage à l'eau chaude à une température inférieure à 40 °C, essuyez les taches de saleté sur la surface de la machine avec un chiffon doux. N'utilisez jamais de fil d'acier ou de chiffon en nylon pour essuyer afin d'éviter de rayer et d'endommager la surface de la machine.
- Veuillez ne jamais utiliser de diluant, de méthylbenzène, de détergent acide, d'huile de lampe, d'alcool ou de chiffon chimique pour essuyer afin d'éviter la décoloration de la surface, l'endommagement de la qualité ou de la sérigraphie et de l'apparence.
- Veuillez utiliser un chiffon doux et sec pour essuyer les taches de saleté sur le câble d'alimentation.
- Nettoyer minutieusement la machine si vous ne l'utilisez pas pendant une longue période. Après séchage, emballez tous les composants dans l'emballage dans l'ordre de l'emballage d'origine et placez-les dans un endroit sec pour des raisons de sécurité.

Pannes et solutions

Lorsqu'un élément ne fonctionne pas...



DANGER ! Risque de blessure ! Des réparations non conformes peuvent conduire à un fonctionnement non sécurisé de votre appareil. Vous mettez votre environnement en péril et vous exposez vous-même au danger.

Il s'agit souvent de petits défauts qui conduisent à une défektivité. Vous pouvez souvent éliminer le problème par vous-même. Veuillez tout d'abord consulter le tableau suivant avant de vous adresser à votre revendeur. Vous économisez ainsi un dérangement et éventuellement aussi des coûts.

Panne/Incident	Cause	Solution
L'humidificateur d'air ne fonctionne pas	La fiche de la prise d'alimentation n'est pas correctement branchée	Branchez correctement la fiche de la prise d'alimentation
	Réservoir d'eau déjà sans eau	Versez de l'eau dans le réservoir d'eau
	Réservoir d'eau mal placé	Fixez correctement le réservoir d'eau
Le gaz d'échappement a une odeur anormale	Eau sale ou temps de stockage trop long	Renouvelez l'eau propre ou nettoyez le réservoir d'eau et la rigole
Effet d'humidification non détectable	Grille de filtre de conduit d'air obstruée par la poussière	Nettoyez la grille de filtre
Des bruits anormaux se produisent	La machine n'est pas fixe, est inclinée ou instable	Installez sur une surface de plateforme fixe ou sur un site d'utilisation normal
Le réservoir d'eau contient de l'eau mais n'indique pas le niveau d'eau, l'humidificateur d'air ne fonctionne pas pendant une longue période	La machine est trop inclinée et le niveau d'eau est jugé trop bas, la protection automatique de la machine arrête la machine	Placez sur une surface ferme et plane et la maintenir stable

Si vous n'êtes pas en mesure d'éliminer la panne par vous-même, veuillez vous adresser directement à votre revendeur. Notez que la réalisation de réparations non conformes entraîne l'annulation de la garantie et vous entraîne éventuellement des coûts supplémentaires.

Mise au rebut

Mise au rebut de l'appareil

Le symbole de la poubelle barrée signifie : Les batteries et les accus, les appareils électriques et électroniques ne doivent pas être jetés avec les ordures ménagères car ils pourraient contenir des substances nocives pour l'environnement et la santé.



Les consommateurs sont tenus d'éliminer appareils électriques usagés, les batteries et accus usagés d'appareils électriques séparément en les remettant à un point de collecte officiel afin de garantir un traitement adéquat. Conformément aux dispositions légales, les produits peuvent être retournés gratuitement, p. ex. auprès du service d'élimination communal ou du revendeur.

Les batteries, les accus et les lampes qui ne sont pas intégrés dans les appareils électriques usagés doivent être retirés et éliminés séparément avant l'élimination. Les batteries au lithium et les pack accus de tous les systèmes doivent être remis aux points de collecte uniquement en état déchargé. Les batteries doivent toujours être protégées contre les courts-circuits en collant les pôles.



Chaque utilisateur final est responsable pour la suppression des données personnelles qui se trouvent sur les appareils usagés à éliminer.

Mise au rebut de l'emballage

L'emballage se compose de carton et de matières plastiques marquées en conséquence qui peuvent être recyclés.



- Éliminez ces matériaux en les conduisant au recyclage.

Caractéristiques techniques

Numéro d'article	228214
Tension nominale	230 V~, 50 Hz
Puissance nominale	25 W
Classe de protection	II
Capacité d'humidification nominale max.	≥ 220 ml/h
Intensité du bruit	≤ 38 dB(A)
Capacité du réservoir	4 l
Dimensions	198 × 170 × 322 mm
Poids	≈ 1075 g

Table of contents

Before you begin...	21
For your safety	21
Your device at a glance	23
Operation	23
Cleaness & maintenance	23
Faults and remedial measures	24
Disposal	24
Technical data	24
Claims for defects	67

Before you begin...

Intended use

The device is designed for humidifying indoor air.

This product is not intended for commercial use. Generally acknowledged accident prevention regulations and enclosed safety instructions must be observed.

Only perform work described in these instructions for use. Any other use is improper. The manufacturer will not assume responsibility for damage resulting from such use.

What are the meanings of the symbols used?

Danger notices and information are clearly marked throughout these instructions for use. The following symbols are used:



DANGER! Direct danger to life and risk of injury! Directly dangerous situation that may lead to death or severe injuries.



WARNING! Probable danger to life and risk of injury! Generally dangerous situation that may lead to death or severe injuries.



CAUTION! Possible risk of injury! Dangerous situation that may lead to injuries.



NOTICE! Risk of damage to the device! Situation that may lead to property damage.



Note: Information to help you reach a better understanding of the processes involved.

For your safety

General safety instructions

- To operate this device safely, the user must have read and understood these instructions for use before using the device for the first time.
- Observe all safety instructions! Failure to do so may cause harm to you and others.
- Retain all instructions for use, and safety instructions for future reference.
- If you sell or pass the device on, you must also hand over these operating instructions.

- The device must only be used when it functions properly. If the product or part of the product is defective, it must be taken out of operation and disposed of correctly.
- Never use the device in a room where there is a danger of explosion or in the vicinity of flammable liquids or gases.
- Always ensure that a device which has been switched off cannot be restarted unintentionally.
- Do not use devices with an on/off switch that does not function correctly.
- Keep children away from the device! Keep the device out of the way of children and other unauthorised persons.
- Do not overload the device. Do not use the device for purposes for which it is not intended.
- Exercise caution and only work when in good condition: If you are tired, ill, if you have ingested alcohol, medication or illegal drugs, do not use the device, as you are not in a condition to use it safely.
- Ensure that children are not able to play with the device.
- Always comply with all applicable domestic and international safety, health, and working regulations.

Electrical safety

- The device may only be connected to a socket that is correctly installed and grounded.
- The fuse must be a residual current circuit-breaker with a measured residual current of no more than 30 mA.
- Make sure that the power supply corresponds with the connection specifications of the device before it is connected.
- The device may only be used within the specified limitations for voltage and power (see type plate).
- Do not touch the mains plug with wet hands! Always pull out the mains plug at the plug and not by the cable.
- Do not bend, crush, pull or drive over the power cable, protect from sharp edges, oil and heat.
- Do not lift the device using the cable or use the cable for purposes other than intended.
- Check the plug and cable before each use.
- If the power cable is damaged immediately disconnect the plug. Never use the device if the power cable is damaged.
- If the device is not in use make sure the plug is pulled out.
- Make sure that the device is switched off before plugging in the mains cable.
- Make sure that the device is switched off before unplugging it.
- Disconnect the power supply before transporting the device.
- If the power connection cable of this device is damaged, it must be replaced by the manufacturer or the manufacturer's customer service department or a similarly qualified person in order to prevent risks.

Device-specific safety instructions

- Please don't force to start machine and working under the status that no water in water tank;
- Please don't fill any additive which not produced or supervise produced by our company into the water tank;
- Never throw and place any objects or pets in the water tank;
- Forbid to fill water in fog outlet;
- Please never touch the water into water tank or components in water when humidifier working;
- Forbid to keep out the fog outlet, please keep up of fog outlet smooth;
- Forbid to self change different specifications power supply wires;
- The surroundings must be free of highly-flammable or explosive materials.
- The device may not be operated outdoors.
- The device may never be operated without supervision.
- Never subject the device to water or other liquids.
- The device may neither be operated in rooms with a bathtub, shower or swimming pool nor near washbasins or water connections.
- Always place this device on a firm, flat & level surface. This device may not work properly on an uneven surface.
- Do not place this product on cloth, carpet or an absorbent surface. This may block air inlet.
- This product release mist. Do not place this device directly on wood furniture, flooring or any surface that could be damaged by water.
- Before filling or cleaning the unit, make sure it is unplugged.
- Once the device has been unplugged in, do not tilt or move the unit.
- Do not remove the water tank from the unit while it is on.
- Avoid placing this product where the humidity spout is pointed directly at an object or person.
- Do not inhale the mist/vapor expelled from the product or drink water from the tank.
- Do not fill the water tank with hot or boiling water.
- Do not use this product in direct sunlight or near a heat source as a stove, heater or radiator.
- If the water tank becomes cracked or damaged, do not use.
- Do not keep this product running for an extended period of time.
- Unplug the cord when unit is not in use for an extended period of time and/or when no one is home.
- Do not keep water in the tank when not in use for an extended period of time.
- Do not clean the unit, water tank or water reservoir with detergents or chemicals of any kind.
- Disconnect the device from the mains supply during filling or cleaning.
- Do not use any solvent-based cleaning products.
- Do not use this product near any other electronic device.
- Do not cover the spray spout at any time during use. Do not put anything or in the tank.
- Important: Neither humans nor animals can hear the high frequency vibrations.
- When unplugging from outlet hold device securely
- Do not place cord over objects.
- Do not get water in or on the power cord or where it connects to the products. Do not use near a sink.
- Forbid to close the humidifier through the method that directly plug off the power supply plug;
- Do not touch the water tank during operation.
- Do not submerge the unit in water or pour water on the unit or in the humidity spout.
- When emptying water from water tank, pour on drain side.
- Do not cover the spout with cloth or hand and do not use without the spout.
- Use clean or distilled water in tank. Hard water areas will require more frequent cleaning.
- The suitable application environment temperature of this product: 5–39 °C, the humidity: <80%RH. (please use the purified water which temperature under 40 °C).
- Don't put your hand and appliances on the product to avoid purl or damaging.
- Don't clean your machine during working or just after working time to avoid hot water or parts to hurt you.
- Remove the water tank before move the device.
- Don't put sundries into the machine
- Don't clean the water sink when the water is still hot.
- Don't touch the warm mist closely.
- Please don't use the damages or aged power supply wire; forbid to self change power supply wire;
- Must cut off the power supply in thunder and raining weather;
- Must stop running and cut off the power supply immediately when occur abnormal appearance (example charring smell);
- Please frequently renew the water in the water tank and water in the water groove to avoid the germ breeding;
- If the product topple and fall under the situation that has water in the water tank, then must plug off the power supply plug immediately, and send to check and repair;
- This appliance can be used by children aged from 8 years and above and by persons with reduced physical, sensory or mental capabilities or lack of experience and knowledge if they have been given supervision or instruction concerning use of the appliance in a safe way and if they understand the hazards involved. Children shall not play with the appliance. Cleaning and user maintenance shall not be made by children without supervision.
- Children of less than 3 years should be kept away unless continuously supervised.
- Children aged from 3 years and less than 8 years shall only switch on/off the appliance provided that it has been placed or installed in its intended

normal operating position and they have been given supervision or instruction concerning use of the appliance in a safe way and understand the hazards involved. Children aged from 3 years and less than 8 years shall not plug in, regulate and clean the appliance or perform user maintenance.

- Symbols appearing on your device may not be removed or covered. Signs on the device that are no longer legible must be replaced immediately.



Read and observe the instructions for use before using the product for the first time.

Your device at a glance



Note: The actual appearance of your product may differ from the illustrations.

► Overview – p. 3

1. Fog outlet
2. Water tank
3. Indicate lamp
4. Fog volume adjustment knob
5. Air outlet
6. Fragrance storage tank
7. Floating ball
8. Atomize sheet

Product characteristics

- 4l big volume water tank
- Atomizing volume adjustable
- Silver ion restrain fungus
- Automatic power off when lack water
- Specially designed fragrance essential oil
- Low noise running

Operation

Check before switching on!



DANGER! Risk of injury! The device must only be put into operation if no faults are found during the check-up. If any part of the device is defective, it must be replaced before the next use.

Check the safe condition of the device:

- Check whether there are any visible defects.
- Check whether all parts of the device are firmly attached.

Operation condition

- If too low indoor temperature and too high indoor humidity and the fog unable to be completely spreading then advise to adjust the fog volume to be smaller.
- When the fog level adjustment knob is turned to the left to the "OFF" position, the humidifier is turned off. When rotated to the right, the humidifier is on standby or on (lighting red/orange lamp then is lack water and standby, lighting green/white lamp then is working).
- The humidifier be at lack water status when working indicate lamp on the knob lighting red/orange, if need use then please filling water in water tank then can start machine and use.

- The humidifier be at working status when working indicate lamp on the knob lighting green/white, now can adjust the size of fog quantity.
- When the fog level adjustment knob is turned to the right to the "ON" position, the humidifier is in the maximum fog volume working state.
- Clockwise revolve the fog quantity adjustment knob then fog volume change to be big from smaller, the volume from big to smaller when anti-clockwise revolve the fog volume adjustment knob, the humidifier power off and standby when at "Off" position.
- The humidifier must be placed on the level platform to use, the incline platform maybe has water overflow and wetting the platform surface.

Operating method

- Please must plug off the power supply plug before filling water;
- Please fill the water tank with water.
- Please don't directly fill water in the down shell;
- Please don't use wet hand plug off the power supply plug, prevent electric shock;
- Please don't add additive into water, example the essential oil, fragrance, medicine and others;
- Use the clean water or purified water which water temperature lower than 40 °C (unsuitable to use distilled water).

Filling water:

► Operation – p. 4

- Levelly place the machine at the suitable places.
- Pick down the water tank cover.
- Filling purified water or clean city water, attention that unable to exceed the highest water level line of water tank. Cover the water tank cove after fully filled the water and wipe off the around water drips.

Cleanness & maintenance

- Please must cut off the power supply before clean, plug off the power supply plug, otherwise, it maybe occur short circuit or electric shock and other dangers.
- If it has water scale in the water tank, then can drop into lemon acid or white vinegar to soak, then use towel to wipe, and use fresh water completely flow wash, then pour the water directly out of the water tank.
- Wash surface of atomize sheets: advise to use the soft towel or cotton bud to wash the surface of atomize sheet surface when weekly washing. The machine will reduce the atomize effect, even though not occur fog when atomize sheet surface has more thicker water scales, so need clean the more thicker water scale on atomize sheet surface in time.
- Attention: never solve the whole body into water to wash, prevent it happen short circuit and other dangers after water inlet
- Wipe off the dirt marks on the machine surface by the soft cloth after washing it in warm water which temperature lower than 40 °C, never use the steel wire or nylon rags to wipe, avoid the machine surface scratched and damaged.

- Please never use the thinner, methylbenzene, acid washing agent, lamp oil, alcohol or chemical rags to wipe, avoid it discolor, bad quality or silk printing figure damaged and affect the beautiful.
- Please use the dry soft cloth to wipe when wipe the dirt marks on the power supply wire.
- Completely clean when long time not use the machine, pack each component into package box according to the sequence of original package after dried, and place into dry place to safety keep.

Faults and remedial measures

When something isn't working...



DANGER! Risk of injury! Improperly performed repairs can lead to the device not functioning safely. This endangers yourself and your environment.

Malfunctions are often caused by minor faults. You can easily remedy most of these yourself. Please consult the following table before contacting the vendor. You will save yourself a lot of trouble and possibly money too.

Fault/malfunction	Cause	Remedial measure
Humidifier not working	Not plug the power supply plug well	Plug the power supply plug well
	Water tank already no water	Fill water into water tank
	The water tank not placed on position	Buckle the water tank on position
Blow out gas has abnormal smell	Dirt water or too long storage time	Renewal clean water or clean the water tank and water groove
Humidifying effect not obvious	Filter grid of air inlet blocked by dust	Clean the filter grid
Occur abnormal noise	Machine not been places steadily, incline or not stable	Place on the solid platform surface or regular places to use
Water tank has water but display that lack water status, humidifier long time not working	The machine over incline in one angle and caused the water level on the base up cover been judged as too low water level, the machine automatic protection and stop machine	Place on the solid and flat places and keep steady

If you can't fix the fault yourself, contact your nearest vendor. Please be aware that any improper repairs will also invalidate the warranty and additional costs may be incurred.

Disposal

Disposal of the appliance

A crossed-out wheelee bin icon means: Batteries and rechargeable batteries, electrical or electronic devices must not be disposed of with household waste. They may contain substances that are harmful to the environment and human health.



Consumers must dispose of waste electrical devices, spent portable batteries and rechargeable batteries separately from household waste at an official collection point to ensure that these items are processed correctly. The product can be returned free of charge in accordance with the legal requirements, for example through a municipal waste disposal company or a dealer.

Batteries, rechargeable batteries and lamps that are not permanently installed in waste electrical equipment and can be removed in a non-destructive way must be removed and disposed of separately before disposal of the equipment. Lithium batteries and rechargeable battery packs of all systems are only to be handed in to the waste collection points in a discharged state. The batteries must always be protected against short circuits by taping off the poles.



All end users are responsible for deleting any personal data stored on waste devices prior to their disposal.

Disposal of the packaging

The packaging consists of cardboard and correspondingly marked plastics that can be recycled.

- Make these materials available for recycling.



Technical data

Item number	228214
Rated voltage	230 V~, 50 Hz
Rated output	25 W
Protection class	II
Rated max. moisture capacity	≥ 220 ml/h
Sound volume	≤ 38 dB(A)
Water tank capacity	4 l
Dimensions	198 × 170 × 322 mm
Weight	≈ 1075 g

Obsah

Dříve než začnete...	25
Pro Vaši bezpečnost	25
Váš stroj přehledně	27
Obsluha	27
Čištění a údržba	27
Poruchy a pomoc při jejich odstranění	28
Likvidace	28
Technické údaje	28
Reklamacce	67

Dříve než začnete...

Použití přiměřené určení

Přístroj je koncipován k vlhčení vzduchu v interiérech.

Přístroj není určen k použití při podnikání. Musí se dodržovat obecně uznávané předpisy úrazové prevence a příložené bezpečnostní pokyny.

Vykonávejte pouze činnosti popsané v tomto návodu k použití. Jakékoli jiné používání je považováno za neoprávněné chybné použití. Výrobce neodpovídá za škody, které z toho plynou.

Co znamenají použité symboly?

Upozornění na nebezpečí a pokyny jsou v návodu k použití zřetelně vyznačeny. Používají se následující symboly:



NEBEZPEČÍ! Bezprostřední nebezpečí zranění nebo ohrožení života! Bezprostřední nebezpečná situace s následkem těžkého zranění nebo usmrcení.



VAROVÁNÍ! Pravděpodobné nebezpečí zranění nebo ohrožení života! Obecně nebezpečná situace s možným následkem těžkého zranění nebo usmrcení.



UPOZORNĚNÍ! Případné nebezpečí zranění! Nebezpečná situace s možným následkem zranění.



OZNÁMENÍ! Nebezpečí poškození přístroje! Situace s možným následkem věcných škod.



Poznámka: Informace, které jsou uvedeny pro lepší pochopení postupů.

Pro Vaši bezpečnost

Všeobecné bezpečnostní pokyny

- Pro bezpečné zacházení s tímto přístrojem si jeho uživatel musí před prvním použitím přečíst tento návod k použití a porozumět mu.
- Respektujte všechny bezpečnostní pokyny! Pokud nebudete dbát bezpečnostních pokynů, ohrožujete sebe i ostatní.
- Všechny návody k použití a bezpečnostní pokyny si dobře uložte pro pozdější použití.

- Když přístroj prodáváte nebo předáváte dál, bezpodmínečně předejte i tento návod k použití.
- Přístroj se smí používat pouze tehdy, pokud je bez závady. Jsou-li na přístroji nebo na některé jeho součásti závady, musí být vyrazen z provozu a odborně zlikvidován.
- Přístroj nepoužívejte v prostorech ohrožených výbuchem nebo v blízkosti hořlavých kapalin nebo plynů!
- Vypnutý přístroj vždy zajistěte proti neúmyslnému zapnutí.
- Nepoužívejte nářadí, u něhož spínač Zap/Vyp řádně nefunguje.
- Zabraňte dětem v přístupu k přístroji! Uložte přístroj tak, aby byl bezpečně chráněn před dětmi a nepovolanými osobami.
- Nepřetěžujte přístroj. Používejte přístroj pouze pro účely, pro které byl určen.
- Pracujte vždy opatrně a v dobré fyzické kondici: Pracovat během únavy, onemocnění, požití alkoholu, pod vlivem léků a omamných látek je nezdopovědné, protože přístroj nemůžete bezpečně používat.
- Zabezpečte, aby si děti nehrály s výrobkem.
- Dodržujte vždy platné národní a mezinárodní bezpečnostní, zdravotní a pracovní předpisy.

Elektrická bezpečnost

- Přístroj se smí připojit pouze na zásuvku s řádně instalovaným ochranným kontaktem.
- Zajištění přístroje se musí provést pomocí proudového chrániče (spínač FI) s dimenzovaným chybným proudem nepřesahujícím 30 mA.
- Před připojením přístroje se musí zabezpečit, aby síťová přípojka odpovídala hodnotám pro připojení přístroje.
- Přístroj se smí používat pouze v rámci uvedených limitů napětí, výkonu a otáček (viz typový štítek).
- Nedotýkejte se síťové zástrčky mokřma rukama! Síťovou zástrčku vytahuje vždy za konektor, ne za kabel.
- Síťový kabel nepřehýbat, nepřiskřípnout, netahat nebo nepřejíždět, chránit před ostrými hranami, olejem a horkem.
- Přístroj nezdvíhejte za kabel a kabel nepoužívejte na žádné jiné účely.
- Před každým použitím zkontrolujte zástrčku a kabel.
- Při poškození síťového kabelu okamžitě vytáhněte síťovou zástrčku. Nikdy nepoužívejte přístroj s poškozeným síťovým kabelem.
- Pokud se přístroj nepoužívá, musí být síťová zástrčka vždy vytažena.
- Před zasunutím síťové zástrčky zajistěte, aby byl přístroj vypnutý.
- Před vytažením síťové zástrčky přístroj vždy vypněte.
- Pro přepravu uveďte přístroj do stavu bez proudu.
- Pokud je síťový přívod tohoto přístroje poškozený, musí ho výrobce, jeho zákaznický servis nebo podobně kvalifikovaná osoba vyměnit, aby se zabránilo ohrožení.

Upozornění specifická pro přístroj

- Přístroj nespouštějte silou a nezapínejte ho, pokud v nádržce není voda.
- Do nádržky na vodu nedávejte žádné přísady, které nevyrobila nebo neschválila naše společnost.
- Do nádržky na vodu nepatří žádné předměty ani domácí zvířata.
- Výstup mlhy neplňte vodou.
- Pokud je zvlhčovač vzduchu v provozu, nedotýkejte se nikdy vody v nádržce nebo součástí ponořených ve vodě.
- Výstup mlhy nenechávejte otevřený a udržujte jej hladký.
- Nepoužívejte napájecí kabely s jinou specifikací.
- V okolí přístroje se nesmí nacházet žádné snadno vznětlivé nebo výbušné látky.
- Přístroj se nesmí provozovat venku.
- Přístroj nikdy neprovazujte bez dozoru.
- Nevystavujte nikdy přístroj styku s vodou nebo jinými kapalinami.
- Přístroj se nesmí provozovat v místnostech s koupací vanou, sprchou nebo bazénem, ani v blízkosti umyvadel nebo přípojek vody.
- Přístroj umístěte vždy na pevný, plochý a rovný povrch. Tento přístroj nemusí správně fungovat na nerovném povrchu.
- Neumísťujte výrobek na látku, koberec nebo savý podklad. Následkem toho by se mohl zablokovat vstup vzduchu.
- Tento výrobek vypouští vodní páru. Přístroj neumísťujte přímo na dřevěný nábytek, podlahy nebo jiné povrchy, které by mohla poškodit voda.
- Než přístroj naplníte nebo jej budete čistit, ujistěte se, zda je odpojený od elektrické sítě.
- Po odpojení se přístrojem nesmí pohybovat ani jej překlápět.
- Nádrž na vodu neodnímejte z přístroje, dokud je zapnutý.
- Vyvarujte se umístění výrobku na místo, odkud by výstup, kterým se odvádí pára, byl nasměrován na nějakou osobu.
- Nevdechujte vodní páru/mlhu vypouštěnou z výrobku a nepijte vodu z nádrže.
- Nenaplnějte nádrž na vodu horkou nebo vařící vodou.
- Výrobek nepoužívejte na místě s přímým dopadem slunečních paprsků nebo v blízkosti tepelného zdroje jako jsou kamna, topidla nebo radiátory.
- Je-li nádrž na vodu prasklá nebo poškozená, nepoužívejte ji.
- Výrobek nenechávejte v provozu delší dobu.
- Pokud nebudete přístroj delší dobu používat a/ nebo není nikdo doma, vytáhněte síťovou zástrčku.
- Pokud se přístroj nebude delší dobu používat, nenechávejte vodu v nádrži.
- Na čištění přístroje, nádrže na vodu ani zásobníku na vodu nepoužívejte žádné čisticí prostředky nebo chemikálie.
- Než začnete přístroj plnit nebo čistit, odpojte přístroj od elektrické sítě.
- Nepoužívejte žádné čisticí prostředky s obsahem rozpouštědel.
- Výrobek nepoužívejte v blízkosti elektronických přístrojů.
- Nikdy nezakrývejte rozprašovací hlavu během používání. Do nádrže nic nekládejte.
- Důležité upozornění: Ani lidé, ani zvířata neslyší vysokofrekvenční vibrace.
- Při vytažování zástrčky ze sítě přístroj pevně podržte.
- Kabely nevedte přes předměty.
- V síťovém kabelu nebo na něm, ani na místě kde je spojený s přístrojem, nesmí být žádná voda. Nepoužívejte v blízkosti kuchyňského dřezu.
- Nevypínejte zvlhčovač vzduchu vytažením síťové zástrčky přímo ze zásuvky;
- Během provozu se nedotýkejte nádrže na vodu.
- Přístroj neponořujte do vody a nelijte vodu na přístroj nebo do výstupu, kterým se odvádí vlhkost.
- Při vyprazdňování vody z nádrže na vodu ji přelijte na stranu odtoku.
- Výstup nezakrývejte utěrkou ani rukou a přístroj nepoužívejte bez výstupu.
- K plnění nádrže používejte čistou nebo destilovanou vodu. V případě vysokého stupně tvrdosti vody je nutné provadět častěji čištění.
- Vhodná okolní teplota pro použití tohoto výrobku je 5–39 °C, vlhkost vzduchu < 80 %. (Používejte čističnou vodu o teplotě nižší než 40 °C.)
- Abyste zabránili poškození, nedávejte na výrobek ruku ani žádné přístroje.
- Nečistěte přístroj během provozu nebo krátce po jeho ukončení, abyste se vyvarovali zranění horkou vodou nebo horkými díly přístroje.
- Než přístrojem začnete pohybovat nebo jej nadzvednete, vyjměte nádrž na vodu.
- Do přístroje nekládejte žádné drobné předměty.
- Zásobník nečistěte, dokud je voda horká.
- Nedotýkejte se teplé vodní páry.
- Nepoužívejte poškozené nebo staré napájecí kabely. Napájecí kabely sami nevyměňujte.
- Odpojte napájení během bouřky a deštivého počasí;
- V případě neobvyklých jevů (např. zápach spáleniny) je nutné okamžitě přerušit provoz a napájení elektrickým proudem.
- Pravidelně vyměňujte vodu v nádržce a v odtoku, zabráníte tak tvorbě choroboplodných zárodků.
- Pokud se výrobek převrátí a spadne, a v nádržce je voda, je nutné okamžitě vytáhnout síťovou zástrčku a poslat výrobek na kontrolu a opravu.
- Tento přístroj smí používat děti od 8 let a osoby se sníženými fyzickými, senzoryckými nebo duševními schopnostmi nebo s nedostatečnými zkušenostmi a znalostmi pouze pod dozorem, nebo poté, co byly poučeny o bezpečném používání přístroje a jsou si vědomy nebezpečí, která z jeho používání plynou. Děti si nesmí s přístrojem hrát. Čištění a uživatelsky prováděnou údržbu nesmí provádět děti bez dozoru.
- Děti mladší 3 let se nesmí samy pohybovat v okolí přístroje, nejsou-li neustále pod dohledem.

- Děti ve věku od 3 do 8 let mohou zapínat/vypínat přístroj pouze za předpokladu, že byl umístěn nebo instalován v jeho zamýšlené normální provozní poloze a děti jsou pod dohledem nebo jim byly vysvětleny pokyny týkající se bezpečného použití tohoto přístroje a děti pochopily související rizika. Děti ve věku od 3 do 8 let nesmí přístroj zapojovat, regulovat a čistit nebo provádět jeho údržbu.
- Symboly, které se nachází na vašem přístroji, se nesmí odstraňovat ani zakrývat. Upozornění na přístroji, která už nejsou čitelná, musí být neprodleně nahrazena novými.



Před uvedením do provozu si přečtete návod k použití, a řiďte se jím.

Váš stroj přehledně



Poznámka: Skutečná vzhled vašeho přístroje se může od obrázků lišit.

► Přehled – s. 3

1. Výstup mlhy
2. Nádržka na vodu
3. Kontrolka
4. Tlačítko pro nastavení množství mlhy
5. Výstup vzduchu
6. Zásobník na vonné látky
7. Plováková koule
8. Rozprašovací fólie

Vlastnosti výrobku

- Velká nádržka na vodu 4 l
- Nastavitelný objem rozprašování
- Fungicidní ionty stříbra
- Automatické vypnutí v případě nedostatku vody
- Speciálně vyvinutý éterický vonný olej
- Tichý provoz

Obsluha

Před zapnutím zkontrolujte!



NEBEZPEČÍ! Nebezpečí poranění! Přístroj se smí uvést do provozu, pouze když při kontrole nebyly zjištěny žádné závady. Je-li některá součást vadná, před dalším použitím přístroje se musí bezpodmínečně vyměnit.

Zkontrolujte bezpečný stav přístroje:

- Zkontrolujte, jestli nejsou nějaké viditelné závady.
- Zkontrolujte, jsou-li všechny části přístroje pevně namontované.

Provozní podmínky

- Pokud je vnitřní teplota příliš nízká a vnitřní vlhkost příliš vysoká, a mlha se nemůže dobře rozptýlovat, doporučuje se snížit její objem.
- Pokud se tlačítkem pro nastavení množství mlhy otočí doleva do polohy „VYP“, je zvlhčovač vzduchu vypnutý. Pokud se otočí doprava, je zvlhčovač v pohotovostním nebo zapnutém stavu (červená/oranžová svítící kontrolka znamená, že

chybí voda a přístroj je v pohotovostním režimu, zelená/bílá svítící kontrolka znamená, že je v provozu).

- Zvlhčovač vzduchu upozorňuje během provozu na nedostatek vody. Kontrolka na tlačítku svítí červeně/oranžově. Pokud ho chcete použít, nalijte vodu do nádržky, pak můžete přístroj spustit a používat.
- Když je zvlhčovač vzduchu v provozu, svítí kontrolka na otočném tlačítku zeleně/bíle a je možné nastavit množství mlhy.
- Pokud se tlačítkem pro nastavení množství mlhy otočí doprava do polohy „ZAP“, je zvlhčovač vzduchu v provozním režimu s maximálním množstvím mlhy.
- Otáčejte tlačítkem pro nastavení množství mlhy ve směru hodinových ručiček, a množství mlhy se bude zvyšovat. Otáčejte tlačítkem pro nastavení množství mlhy proti směru hodinových ručiček, a množství mlhy se bude snižovat. V poloze „VYP“ se zvlhčovač vzduchu vypne a přejde do pohotovostního režimu.
- Zvlhčovač vzduchu musí být pro použití umístěn na rovné ploše. V případě nakloněné plochy může dojít k přetečení vody, a plocha pak může být mokrá.

Fungování

- Než začnete doplňovat vodu, odpojte přístroj ze sítě.
- Naplňte nádržku vodou.
- Nenalévejte vodu přímo do spodní misky.
- Síťovou zástrčku nevytahujte mokřima rukama, zabráníte tak úrazu elektrickým proudem.
- Nepřidávejte do vody žádné přísady, jako jsou éterické oleje, vonné látky, léky atd.
- Používejte čistou nebo čištěnou vodu s teplotou nižší než 40 °C (nikoli destilovanou vodu).

Doplňování vody:

► Obsluha – s. 4

- Přístroj postavte do vodorovné polohy na vhodné místo.
- Sejměte víko nádržky na vodu.
- Doplněte vyčištěnou vodu nebo čistou vodu z vodovodu. Dbejte na to, aby hladina vody nesaňala nad označení maximálního množství v nádržce. Po úplném naplnění nádržku na vodu opět uzavřete víkem a oťřete kapky vody po celém obvodu.

Čištění a údržba

- Před čištěním přístroje vypněte a vytáhněte zástrčku ze sítě. V opačném případě může dojít ke zkratu nebo úrazu elektrickým proudem, nebo se mohou vyskytnout další rizika.
- Pokud jsou v nádržce na vodu vápenné usazeniny, můžete nádržku namočit do kyseliny citrónové nebo bílého octa, pak ji oťřít ručníkem a kompletně vypláchnout čerstvou vodou. Poté okamžitě vylijte vodu z nádržky.
- Omytí povrchu rozprašovací fólie: Povrch rozprašovacích fólií doporučujeme omyt jednou týdně měkkým ručníkem nebo vatovými tamponky. Přístroj snižuje rozprašovací efekt, i když nedochází k vyvíjení mlhy, pokud povrch rozpra-

šovací fólie vykazuje větší množství vodních usazenin. Větší množství vodních usazenin na povrchu rozprašovací fólie se proto musí včas odstranit.

- Pozor: Nikdy neumývejte celý přístroj ve vodě, po vniknutí vody může nastat zkrat či vzniknout jiná rizika.
- Skvrny a nečistoty na povrchu přístroje omyjte v teplé vodě o teplotě nižší než 40 °C a otřete měkkým hadříkem. Při otírání nikdy nepoužívejte ocelový drátek nebo nylonové hadříky, aby nedošlo k poškrábání a poškození povrchu přístroje.
- Nikdy nepoužívejte k utírání ředidla, methylbenzen, kyselé detergenty, lampový olej, alkohol nebo chemické hadříky k utírání, zabráníte tak zbarvení povrchu, snížení kvality, poškození síťotisku či estetického vzhledu.
- K odstranění nečistot na napájecím kabelu použijte suchý měkký hadřík.

- Pokud přístroj delší dobu nebudete používat, důkladně jej vyčistěte. Po vysušení zabalte všechny komponenty do obalu v pořadí, jak byly původně zabaleny, a přístroj umístěte na suché místo.

Poruchy a pomoc při jejich odstranění

Když něco nefunguje...



NEBEZPEČÍ! Nebezpečí poranění!

Neodborně provedené opravy mohou způsobit, že Váš stroj už nebude pracovat bezpečně. Tím byste ohrozili sebe i své okolí.

Často jsou to jen drobné závady, které vedou ke vzniku poruchy. Většinou je můžete snadno sami odstranit. Než se obrátíte na prodejnu, podívejte se do následující tabulky. Ušetříte si tím mnoho námahy a případně i výdajů.

Závada/porucha	Příčina	Odstranění
Zvlhčovač vzduchu nefunguje	Síťová zástrčka není správně zapojena Nádržka na vodu již bez vody Nádržka na vodu není správně umístěna	Správně zapojte síťovou zástrčku Doplňte vodu do nádržky Nádržku na vodu připevňte správně
Vyfukovaný vzduch má neobvyklou vůni	Znečištěná voda nebo příliš dlouhá doba skladování	Vyměňte vodu nebo vyčistěte nádržku na vodu a odtok
Účinek zvlhčování není patrný	Filtrační mřížka přívodu vzduchu ucpaná prachem	Vyčistěte filtrační mřížku
Výskyt neobvyklých zvuků	Přístroj nestojí pevně, je nakloněný nebo nestabilní	Umístěte na pevný povrch nebo na běžné místo použití
Nádržka na vodu obsahuje vodu, nezobrazuje však hladinu vody, zvlhčovač vzduchu delší dobu nefunguje	Přístroj je příliš nakloněný a hladina vody je považována za příliš nízkou, aktivuje se automatická ochrana přístroje	Postavte přístroj na pevný a rovný povrch a udržujte jej ve stabilní poloze

Nemůžete-li závadu odstranit sami, obraťte se přímo na prodejnu. Mějte na paměti, že při neodborně opravě zanikají nároky ze záruky a případně Vám mohou vzniknout i další výdaje.

Likvidace

Likvidace přístroje

Symbol přeškrtnutého kontejneru znamená: Baterie a akumulátory, elektrické a elektronické přístroje nesmějí být likvidovány společně s domovním odpadem; mohou obsahovat látky, které jsou škodlivé pro životní prostředí a zdraví.



Spotřebitelé jsou povinni zneškodnit staré elektrické spotřebiče, spotřebované baterie a akumulátory odděleně od domovního odpadu na oficiálním sběrném místě, aby se zajistilo správné další zpracování. Vrácení výrobku lze dle právních předpisů provést bezplatně, např. prostřednictvím společnosti pro likvidaci komunálního odpadu nebo prostřednictvím prodejce.

Baterie, akumulátory a světelné zdroje, které nejsou ve starých elektrických přístrojích vmontované a které lze odstranit, aniž by došlo k jejich poškození, se před likvidací musí z přístrojů vyjmout a zlikvidovat v rámci tříděného odpadu. Lithiové baterie a akumulátory všech



systémů se musí odevzdat na sběrném místě ve vybitém stavu. Pól baterie musí být vždy přelepený, aby se předešlo vzniku zkratu.

Každý koncový uživatel je sám zodpovědný za vyzádní osobních údajů z použitých přístrojů, které se mají zlikvidovat.

Likvidace balení

Balení se skládá z kartonu a příslušně označených plastů, které mohou být recyklovány.



- Předějte tyto části na recyklaci.

Technické údaje

Číslo výrobku	228214
Jmenovité napětí	230 V~, 50 Hz
Jmenovitý výkon	25 W
Třída ochrany	II
Max. jmenovitá kapacita vhlkostí	≥ 220 ml/h
Hlasitost	≤ 38 dB(A)
Kapacita nádrže na vodu	4 l
Rozměry	198 × 170 × 322 mm
Hmotnost	≈ 1075 g

Obsah

Než začnete...	29
Pre vašu bezpečnosť	29
Prehľad o prístroji	31
Obsluha	31
Udržiavanie čistoty a údržba	31
Poruchy a pomoc	32
Likvidácia	32
Technické údaje	32
Reklamácie	67

Než začnete...

Použitie pre daný účel

Prístroj je koncipovaný na vlhčenie vzduchu v interiéroch.

Prístroj nie je určený na použitie pri podnikaní. Musí sa dodržiavať všeobecne uznávané predpisy úrazovej prevencie a priložené bezpečnostné pokyny.

Vykonávajú len činnosti opísané v tomto návode na použitie. Akékoľvek iné použitie je považované za neoprávnené chybné použitie. Výrobca nezodpovedá za škody, ktoré z toho plynú.

Čo znamenajú použité symboly?

V návode na použitie sú jasne označené upozornenia na nebezpečenstvo a pokyny. Boli použité tieto symboly:



NEBEZPEČENSTVO! Bezprostredné nebezpečenstvo ohrozenia života alebo poranenia! Bezprostredne nebezpečná situácia, ktorá má za následok smrť alebo ťažké poranenia.



VAROVANIE! Pravdepodobné nebezpečenstvo ohrozenia života alebo poranenia! Všeobecne nebezpečná situácia, ktorá môže mať za následok ťažké poranenia.



UPOZORNENIE! Prípadné nebezpečenstvo poranenia! Nebezpečná situácia, ktorá môže mať za následok poranenia.



OZNÁMENIE! Nebezpečenstvo poškodenia zariadenia! Situácia, ktorá môže mať za následok vecné škody.



Poznámka: Informácie, ktoré prispievajú k lepšiemu pochopeniu procesov chodu stroja.

Pre vašu bezpečnosť

Všeobecné bezpečnostné pokyny

- Aby bolo zaistené bezpečné zaobchádzanie s týmto zariadením, je nutné, aby si jeho užívateľ pred prvým použitím prečítal tento návod na obsluhu a porozumel mu.
- Dbajte všetkých bezpečnostných pokynov! Ak nerespektujete bezpečnostné pokyny, ohrozujete sami seba a druhých.
- Všetky návody na použitie a bezpečnostné pokyny uchovajte pre ďalšie použitie.

- V prípade ďalšieho predaja alebo darovania tohto zariadenia spolu s ním odovzdajte vždy aj tento návod.
- Prístroj sa smie používať len vtedy, keď je v bezpečnom stave. Ak je zariadenie alebo jeho časť chybná, musí sa vyradiť z prevádzky a odborne zlikvidovať.
- Prístroj nepoužívajte v priestoroch ohrozených výbuchom alebo v blízkosti horľavých kvapalín či plynov!
- Vypnutý prístroj vždy zabezpečte proti neúmyselnému zapnutiu.
- Nepoužívajte náradie, u ktorého zapínač/vypínač riadne nefunguje.
- Udržiavajte deti v dostatočnej vzdialenosti od prístroja! Uchovajte prístroj pred deťmi a nekompetentnými osobami na bezpečnom mieste.
- Nepreťažujte zariadenie. Zariadenie používajte iba na účely, pre ktoré bolo vyrobené.
- Vždy pracujte opatrne a v dobrom fyzickom stave: pracovať počas únavy, choroby, požívania alkoholu, pod vplyvom liekov a drog je nezodpovedné, pretože prístroj nemôžete bezpečne používať.
- Zabezpečte, aby sa deti nehrali s výrobkom.
- Vždy dodržiavajte platné národné a medzinárodné bezpečnostné, zdravotné a pracovné predpisy.

Elektrická bezpečnosť

- Prístroj sa smie zapojiť len do zásuvky s riadne nainštalovaným ochranným kontaktom.
- Zaistenie prístroja sa musí uskutočniť pomocou prúdového chrániča (spínač FI) s dimenzovaným chybným prúdom nie viac ako 30 mA.
- Pred zapojením prístroja musí byť zabezpečené, že sieťová prípojka zodpovedá prípojným údajom prístroja.
- Prístroj sa smie používať iba v rámci uvedených limitov napätia, výkonu a menovitých otáčok (pozri štítk typy).
- Sieťovú zástrčku nechytajte vlhkými rukami! Sieťovú zástrčku ťahajte vždy za zástrčku, nie za kábel.
- Sieťový kábel neohýbajte, neprivierajte, nemykajte nim, ani po ňom neprechádzajte; chráňte pred ostrými hranami, olejom a vysokými teplotami.
- Prístroj nedvíhajte uchopením za kábel alebo kábel nepoužívajte iným spôsobom.
- Pred každým použitím skontrolujte zástrčku a kábel.
- Pri poškodení sieťového kábla ihneď vytiahnite sieťovú zástrčku. Nikdy nepoužívajte prístroj s poškodeným sieťovým káblom.
- Ak sa prístroj nepoužíva, musí byť sieťová zástrčka stále vytiahnutá.
- Pred zasunutím sieťovej zástrčky zabezpečte, aby bol prístroj vypnutý.
- Pred vytiahnutím sieťovej zástrčky prístroj vždy vypnite.
- Prístroj pri preprave odpojte od prúdu.
- Ak je sieťový prívod tohto prístroja poškodený, musí ho výrobca, jeho zákazníkovi servis alebo podobne kvalifikovaná osoba vymeniť, aby sa zabránilo ohrozeniu.

Špecifické pokyny k prístroju

- Neštartujte stroj násilím alebo ho nenechajte bežať, keď sa v nádrži na vodu nenachádza žiadna voda.
- Neplňte do nádrže na vodu prídavné látky, ktoré neboli vyrobené alebo kontrolované našou spoločnosťou.
- Do nádrže na vodu nevhadzujte žiadne predmety alebo domáce zvieratá.
- Do výpustu hmlu neplňte vodu.
- Nikdy sa nedotýkajte vody v nádrži na vodu alebo komponentov vo vode, keď je zvlhčovač vzduchu v prevádzke.
- Nenechávajte výpusť hmlu otvorenú a udržiavajte ho hladký.
- Sami nepoužívajte elektrické káble s inými špeciifikáciami.
- V okolí sa nesmú nachádzať ľahko zápalné látky alebo výbušné látky.
- Prístroj sa nesmie prevádzkovať vonku.
- Prístroj nikdy neprevádzkujte bez dozoru.
- Prístroj nikdy nevystavovať vode alebo iným kvapalinám.
- Prístroj sa nesmie prevádzkovať v miestnostiach s vaňou, sprchou alebo bazénom ani v blízkosti umývadiel alebo prípojk vody.
- Prístroj umiestnite vždy na pevný, plochý a rovný podklad. Tento prístroj nemusí správne fungovať na nerovnom povrchu.
- Neumiestňujte výrobok na látku, koberec alebo savý podklad. V dôsledku toho by sa mohol zablokovať vstup vzduchu.
- Tento výrobok vypúšťa vodnú paru. Prístroj neumiestňujte priamo na drevený nábytok, podlahy alebo iné povrchy, ktoré by voda mohla poškodiť.
- Skôr ako prístroj naplníte alebo ho budete čistiť, uistite sa, či je odpojený od elektrickej siete.
- Po odpojení prístroj neprekĺpajte ani ním nepohybujte.
- Nádrž na vodu nevyberajte, pokiaľ je prístroj zapnutý.
- Vyvarujte sa umiestneniu výrobku na miesto, odkiaľ by hrdlo, cez ktoré vystupuje para, bolo nasmerované na nejakú osobu.
- Nevdychujte vodnú paru/hmlu vypúšťanú z výrobku a nepite vodu z nádrže.
- Nenapíňajte nádrž na vodu horúcou alebo vreľou vodou.
- Výrobok nepoužívajte na mieste s priamym dopadom slnečných lúčov alebo v blízkosti tepelného zdroja ako sú kachle, výhrevné telesá alebo radiátory.
- Ak je nádrž na vodu prasknutá alebo poškodená, nepoužívajte ju.
- Výrobok nenechávajte v prevádzke dlhšiu dobu.
- Ak prístroj nebudete dlhšie používať a/alebo keď nikto nie je doma, vyťahnite sieťovú zástrčku.
- Ak prístroj nebude dlhšie používaný, nenechávajte vodu v nádrži.
- Na čistenie prístroja, nádrže na vodu ani zásobníka na vodu nepoužívajte žiadne čistiace prostriedky ani chemikálie.
- Počas plnenia alebo čistenia musí zaistiť, aby bol prístroj odpojený od elektrickej siete.
- Nepoužívajte žiadne čistiace prostriedky s obsahom rozpušťačadiel
- Výrobok nepoužívajte v blízkosti iných elektronických prístrojov.
- Počas používania rozprašovaciu hlavu nikdy nezakrývajte. Nič nekladajte do nádrže.
- Dôležité upozornenie: Ani ľudia, ani zvieratá nepočujú vysokofrekvenčné vibrácie.
- Pri vyťahovaní zástrčky zo zásuvky prístroj pevne pridržiťe.
- Káble nevedte cez predmety.
- V sieťovom kábli alebo na ňom, ako ani na mieste, kde je spojený s prístrojom, nesmie byť žiadna voda. Nepoužívajte v blízkosti kuchynského drezu.
- Zabráňte zatvoreniu zvlhčovača vzduchu vyťahnutím sieťovej zástrčky priamo zo zásuvky;
- Počas prevádzky sa nedotýkajte nádrže na vodu.
- Neponárajte prístroj do vody a nelejte vodu na prístroj alebo do hrdla, cez ktoré vystupuje para.
- Pri vyprázdňovaní vody z nádrže na vodu ju prelejte na stranu odtoku.
- Výstupné hrdlo nezakrývajte handrou ani rukou a prístroj nepoužívajte bez výstupného hrdla.
- Na plnenie nádrže používajte čistú alebo destilovanú vodu. V prípade vysokej tvrdosti vody je potrebné častejšie čistenie.
- Vhodná teplota okolia na použitie tohto výrobku je 5 – 39 °C, vlhkosť vzduchu < 80 % relatívnej vlhkosti vzduchu. (Použite vyčistenú vodu s teplotou nižšou ako 40 °C.)
- Aby ste sa vyhli poškodeniu, nekladte na výrobok ruku a žiadne prístroje.
- Nečistite prístroj počas prevádzky alebo krátko po jej ukončení, aby ste vyhli zraneniu horúcou vodou alebo horúcimi časťami prístroja.
- Pred presunutím, nadvihnutím prístroja vyberte nádrž na vodu.
- Nevkladajte do prístroja žiadne drobné predmety.
- Zásobník nečistite, pokiaľ je voda horúca.
- Nedotýkajte sa teplej vodnej pary.
- Nepoužívajte poškodené alebo zostarnuté elektrické káble. Elektrické káble nevymieňajte sami.
- Počas búrky a dažďového počasia odpojte prívod elektrickej energie;
- Pri neobvyklých javoch (napr. zápach po spálení) musíte prevádzku okamžite prerušiť a vypnúť prívod elektrickej energie.
- Pravidelne vymieňajte vodu v nádrži na vodu a v žliabku na vodu, aby ste zabránili tvorbe choroboplodných zárodkov.
- Ak sa výrobok prevráti a spadne a v nádrži na vodu je voda, musíte okamžite vyťahnúť sieťovú zástrčku a odoslať ju na kontrolu a opravu.
- Zariadenie môžu používať deti staršie ako 8 rokov, staršie osoby a osoby s pohybovými poruchami, mentálnymi poruchami alebo s poruchami vnímania alebo osoby bez skúseností a znalostí môžu zariadenie používať iba pod dozorom alebo ak boli poučené o bezpečnom používaní spotrebiča a ak si uvedomujú možné nebez-

pečensťvo. Deti sa nesmú hrať so zariadením. Čistenie a používateľskú údržbu nesmú vykonávať deti bez dozoru.

- Nedovoľte deťom do 3 rokov, ktoré sú bez trvalého dohľadu, priblížiť sa k zariadeniu.
- Deti vo veku od 3 do 8 rokov môžu zapínať/vypínať zariadenie za predpokladu, že sa nachádza, alebo bol nainštalovaný v určenej normálnej prevádzkovej polohe a že sú pod dozorom, alebo boli poučené, ako spotrebič používať bezpečným spôsobom a sú si vedomé nebezpečenstva s tým spojeným. Deti vo veku od 3 do 8 rokov nesmú zariadenie pripájať k elektrickej sieti, regulovať jeho nastavenia, ani spotrebič čistiť, či vykonávať jeho údržbu.
- Symboly, ktoré sa nachádzajú na vašom prístroji, sa nesmú odstraňovať ani zakrývať. Pokyny na prístroji, ktoré už nie sú čitateľné, sa musia ihneď vymeniť.



Pred uvedením do prevádzky je potrebné si prečítať návod na použitie a dodržiavať.

Prehľad o prístroji



Poznámka: Skutočný výzor vášho stroja sa môže líšiť od obrázkov.

► Prehľad – s. 3

1. Výpusť hmly
2. Nádrž na vodu
3. Kontrolka
4. Nastavovací gombík množstva hmly
5. Výstup vzduchu
6. Zásobník na aromatické látky
7. Plavková guľa
8. Striekacia fólia

Vlastnosti výrobku

- 4 l veľká nádrž na vodu
- Nastaviteľný objem rozprašovača
- lóny striebra proti plesniam
- Automatické vypnutie pri nedostatku vody
- Špeciálne vyvinutý éterický olej
- Tichá prevádzka

Obsluha

Pred zapnutím skontrolujte!



NEBEZPEČENSTVO! Nebezpečenstvo poranenia! Nástroj sa smie uviesť do prevádzky, len keď pri preskúšaní nie sú zistené žiadne nedostatky. Ak je niektorý diel chybný, musí sa pred ďalším použitím bezpodmienečne vymeniť.

Prekontrolujte bezpečný stav prístroja:

- Skontrolujte výskyt viditeľných porúch.
- Skontrolujte, či sú všetky časti nástroja pevne namontované.

Prevádzkové podmienky

- Ak je interiérová teplota príliš nízka a interiérová vlhkosť príliš vysoká a hmla sa nemôže úplne rozpúšťať, odporúča sa zníženie objemu hmly.

- Pri otočení nastavovacieho gombíka množstva hmly doľava do polohy „VYP“, je zvlhčovač vzduchu vypnutý. Pri otočení doprava je zvlhčovač vzduchu v pohotovostnom režime alebo zapnutý (červeno/oranžovo svietiace svetlo znamená, že chýba voda a je v pohotovostnom režime, zeleno/bielo svietiace svetlo znamená, že je v prevádzke).
- Zvlhčovač vzduchu upozorňuje v aktívnej prevádzke na nedostatok vody. Kontrolka na gombíku svieti na červeno/oranžovo. Ak ho musíte použiť, nalejte do nádrže na vodu, potom môžete zariadenie spustiť a používať ho.
- Keď je zvlhčovač vzduchu v prevádzke, svieti sa kontrolka na otočnom gombíku na zeleno/bielo a môžete nastaviť množstvo hmly.
- Pri otočení nastavovacieho gombíka množstva hmly doprava do polohy „ZAP“ je zvlhčovač vzduchu je v prevádzkovom stave s maximálnym množstvom hmly.
- Otočte nastavovací gombík množstva hmly v smere hodinových ručičiek, množstvo hmly sa zmení z malého na veľké. Otočte nastavovací gombík množstva hmly proti smeru hodinových ručičiek, množstvo hmly sa zmení z veľkého na malé. V polohe „Vyp.“ sa zvlhčovač vzduchu vypne a prepne sa do pohotovostného režimu.
- Zvlhčovač vzduchu musí byť na použitie umiestnený na rovnej ploche. Na naklonenej ploche môže dôjsť k pretečeniu vody a povrch plochy sa môže namočiť.

Princíp fungovania

- Pred naplnením vody vytiahnite sieťovú zástrčku.
- Naplňte nádržku na vodu vodou.
- neplňte vodu priamo do spodnej misky.
- Neťahajte sieťovú zástrčku mokrymi rukami, aby ste zabránili zásahom elektrickým prúdom.
- Do vody nepridávajte žiadne prísady, ako sú napr. éterické oleje, aromatické látky, lieky atď.
- Používajte čistú alebo vyčistenú vodu s teplotou nižšou ako 40 °C (nie destilovaná voda).

Naplnenie vody:

► Obsluha – s. 4

- Postavte zariadenie do vodováhy na vhodné miesto.
- Odstráňte kryt nádrže na vodu.
- Naplňte vyčistenú vodu alebo čistú vodu z vodovodu. Dávajte pozor, aby hladina vody neprekročila maximálnu značku na nádrži na vodu. Po úplnom naplnení zatvorte veko nádrže na vodu a poutierajte kvapky vody po obvode.

Udržiavanie čistoty a údržba

- Pred čistením odpojte prívod elektrickej energie a vytiahnite sieťovú zástrčku. Inak hrozia skraty alebo zásahy elektrickým prúdom a iné nebezpečenstvá.
- Ak je v nádrži na vodu vodný kameň, môžete ho namočiť kyselinou citrónovou alebo biely octom, potom ju utriete utierkou a úplne umyte čistou vodou. Potom ihneď vylejte vodu z nádrže na vodu.
- Umývanie povrchu striekacích fólií: Pri týždennom umývaní sa odporúča umyť povrchu striekacích fólií mäkkou utierkou alebo vatovými tampónami.

pónmi. Stroj zníži účinok rozprašovania, aj keď sa neobjaví hmla, keď sa na povrchu rozprašovacej fólie nachádzajú hrubšie usadeniny vodného kameňa. Hrubšie usadeniny vodného kameňa preto odstraňujte z povrchu rozprašovacej fólie včas.

- Pozor: Zariadenie nikdy neumývajte úplne ponorené vo vode, aby ste zabránili skratom a iným nebezpečenstvám po vniknutí vody.
- Po umytí v teplej vode s teplotou nižšou ako 40 °C utrite špinavé flaky na povrchu stroja mäkkou handrou. Na utieranie nikdy nepoužívajte drôtenku alebo nylonové handry, aby ste sa vyhlili poškriabaniu a poškodeniu povrchu stroja.
- Na utieranie nikdy nepoužívajte riedidlá, metylbenzén, kyslé čistiace prostriedky, lampový olej, alkohol alebo chemické handry, aby ste predišli zafarbeniu povrchu, zhoršeniu kvality alebo poškodeniu sieťotlače a narušeniu estetiky.
- Na utretie špinavých flakov na napájacom kábli použite suchú, mäkkú handru.

- Ak stroj nebudete používať dlhšiu dobu, dôkladne ho vyčistite. Po vysušení zabalte všetky komponenty do originálneho obalu v poradí pôvodného zabalenia a pre istotu ich odložte na suché miesto.

Poruchy a pomoc

Keď niečo nefunguje...



NEBEZPEČENSTVO! Nebezpečenstvo poranenia! Neodborné opravy môžu viesť k tomu, že váš prístroj už nebude bezpečne fungovať. Tým ohrozujete seba a svoje okolie.

Často sú to len malé chyby, ktoré vedú k poruche. Väčšinou ich ľahko dokážete odstrániť sami. Najprv sa, prosím, pozrite do nasledujúcej tabuľky, skôr ako sa obrátite na predajcu. Ušetríte si tak veľa námahy, prípadne aj náklady.

Chyba/porucha	Príčina	Odstránenie
Zvlhčovač vzduchu nefunguje	Sieťová zástrčka nie je správne zapojená	Správne zapojte sieťovú zástrčku
	Nádrž na vodu je už bez vody	Naplňte vodu do nádrže na vodu
	Nádrž na vodu nie je umiestnená správne	Správne upevnite nádrž na vodu
Vyfukovaný plyn má nezvyčajný zápach	Znečistená voda alebo príliš dlhá doba skladovania	Nalejte čistú vodu alebo vyčistite nádrž na vodu a žliabok na vodu
Zvlhčovací účinok nie je rozpoznateľný	Filteračná mriežka prívodu vzduchu je upchatá prachom	Vyčistite filteračnú mriežku
Nezvyčajné zvuky	Stroj nestojí pevne, je naklonený alebo nie je stabilný	Postavte ho na pevný povrch plochy alebo na bežné miesto používania
Nádrž na vodu obsahuje vodu, ale neukazuje hladinu vody, zvlhčovač vzduchu nefunguje dlhšiu dobu	Stroj je príliš naklonený a hladina vody je vyhodnotená ako príliš nízka, automatická ochrana stroja zastaví stroj	Postavte stroj na pevnú a rovnú plochu a udržiavajte jeho stabilitu

Ak nemôžete chyby odstrániť sami, obráťte sa, prosím, priamo na predajcu. Nezabúdajte, že v dôsledku neodborných opráv zaniká aj nárok na poskytnutie záruky, prípadne vám môžu vzniknúť dodatočné náklady.

Likvidácia

Likvidácia zariadenia

Symbol prečiarknutého kontajnera znamená: Batérie a akumulátory, elektrické a elektronické zariadenia sa nesmú likvidovať spolu s domovým odpadom. Môžu obsahovať látky škodlivé pre životné prostredie a zdravie.

Spotrebiteľia sú povinní zneškodniť staré elektrické spotrebiče, spotrebované batérie a akumulátory oddelene od domového odpadu na oficiálnom zbernom mieste, aby sa zabezpečilo správne ďalšie spracovanie. V súlade s právnyimi predpismi sa spätný odber môže uskutočniť bezplatne, napr. prostredníctvom spoločnosti na likvidáciu komunálneho odpadu alebo prostredníctvom predajcu.

Batérie akumulátory a svietidlá, ktoré nie sú v starých elektrických zariadeniach vmontované a ktoré je možné vybrať bez poškodenia, musia byť pred likvidáciou vybraté zo zariadenia a zlikvidované v rámci triedeného odpadu.



Lítiové batérie a akumulátory všetkých systémov sa musia odovzdávať na zberné miesta iba vo vybitom stave. Pól batérie musí byť vždy prelepený, aby sa predišlo skratu.

Každý koncový používateľ je sám zodpovedný za vymazanie osobných údajov z použitých zariadení, ktoré sa majú zlikvidovať.

Likvidácia obalu

Obal sa skladá z kartónu a príslušným spôsobom označených plastov, ktoré sa dajú recyklovať.

- Odvezte tieto materiály na recykláciu.



Technické údaje

Číslo výrobku	228214
Menovité napätie	230 V~, 50 Hz
Menovitý výkon	25 W
Trieda ochrany	II
Max. menovitá kapacita vlhkosti	≥ 220 ml/h
Hlasitosť	≤ 38 dB(A)
Kapacita nádrže na vodu	4 l
Rozmery	198 × 170 × 322 mm
Hmotnosť	≈ 1075 g

Spis treści

Przed rozpoczęciem użytkowania...	33
Dla Państwa bezpieczeństwa	33
Przegląd urządzenia	35
Obsługa	35
Utrzymywanie w czystości i pielęgnacja	35
Zakłócenia i ich usuwanie	36
Utylizacja	36
Dane techniczne	36
Roszczenia gwarancyjne	67

Przed rozpoczęciem użytkowania...

Użytkowanie zgodne z przeznaczeniem

Urządzenie jest przeznaczone do nawilżania powietrza w pomieszczeniach.

Urządzenie nie jest przeznaczone do użytku komercyjnego. Koniecznie przestrzegać uznanych przepisów o zapobieganiu wypadkom i załączonych wskazówek bezpieczeństwa. Wykonywać tylko czynności opisane w niniejszej instrukcji użycia. Każde inne zastosowanie jest niezgodne z przeznaczeniem i niedozwolone. Producent nie ponosi odpowiedzialności cywilnej za wynikające stąd szkody.

Co oznaczają zastosowane symbole?

Ostrzeżenia i informacje w niniejszej instrukcji obsługi są wyraźnie oznaczone. W instrukcji wykorzystano następujące symbole:



NIEBEZPIECZEŃSTWO! Bezpośrednie zagrożenie życia i zdrowia! Bezpośrednio niebezpieczna sytuacja, która może spowodować śmierć lub ciężkie obrażenia.



OSTRZEŻENIE! Prawdopodobne zagrożenie życia lub odniesienia obrażeń! Sytuacja stanowiąca zagrożenie, która może spowodować śmierć lub ciężkie obrażenia.



PRZESTROGA! Możliwe niebezpieczeństwo zranienia! Niebezpieczna sytuacja, która może spowodować obrażenia.



UWAGA! Niebezpieczeństwo uszkodzenia urządzenia! Sytuacja, która może spowodować straty materialne.



Wskazówka: Informacje pozwalające na lepsze zrozumienie obsługi.

Dla Państwa bezpieczeństwa

Ogólne wskazówki bezpieczeństwa

- Aby zapewnić bezpieczną obsługę urządzenia, użytkownik musi przeczytać i zrozumieć instrukcję obsługi przed pierwszym użyciem urządzenia.
- Przestrzegać wszystkich wskazówek bezpieczeństwa pracy! Gdy nie przestrzega się wskazówek bezpieczeństwa, stwarza się zagrożenie dla siebie i innych.
- Przechowywać wszystkie instrukcje obsługi i wskazówki bezpieczeństwa do przyszłego wykorzystania.
- W przypadku sprzedaży lub przekazania urządzenia, należy również bezwzględnie przekazać niniejszą instrukcję obsługi.
- Urządzenia wolno używać tylko w nienagannym stanie technicznym. Jeśli urządzenie lub jego część jest uszkodzona, należy je wyłączyć i fachowo zutylizować.
- Nie używać urządzenia w pomieszczeniach zagrożonych wybuchem ani w pobliżu cieczy i gazów palnych!
- Wyłączone urządzenie zawsze zabezpieczyć przed niezamierzonym włączeniem.
- Nie używać urządzeń z uszkodzonym włącznikiem/wyłącznikiem.
- Nie dopuszczać dzieci do urządzenia! Chronić urządzenie przed dziećmi i osobami nieupoważnionymi.
- Nie przeciążać urządzenia. Urządzenia używać wyłącznie zgodnie z przeznaczeniem.
- Pracować zawsze, tylko będąc w dobrej kondycji i zachowując należyłą ostrożność. Osoby zmęczone, chore, będące pod wpływem alkoholu, leków lub środków odurzających są nieodpowiedzialne i nie są w stanie bezpiecznie używać urządzenia.
- Nie pozwól, aby dzieci korzystały z urządzenia dla zabawy.
- Należy zawsze przestrzegać obowiązujących krajowych i międzynarodowych przepisów BHP.

Bezpieczeństwo elektryczne

- Urządzenie wolno podłączać tylko do gniazda wtykowego z prawidłowo zainstalowanym stykiem ochronnym.
- Zabezpieczenie musi być zrealizowane za pomocą ochronnego wyłącznika różnicowego o obliczeniowym prądzie uszkodzeniowym nie większym niż 30 mA.
- Przed podłączeniem urządzenia należy upewnić się, że przyłącznie sieciowe odpowiada danym przyłączeniowym urządzenia.
- Urządzenie wolno stosować tylko w podanym zakresie napięcia, mocy i nominalnej prędkości obrotowej (patrz tabliczka znamionowa).
- Nie dotykać wtyczki mokrymi dłońmi! Kabel sieciowy zawsze odłączać pociągając za wtyczkę a nie kabel.
- Nie wolno zaginać, zginać lub przejeżdżać przez kabel sieciowy; chronić przed ostrymi krawędziami, olejem i gorącym.
- Urządzenia nie wolno podnosić za kabel ani używać kabli w celach niezgodnych z przeznaczeniem.
- Przed każdym użyciem sprawdzać wtyczkę i przewód.
- W razie uszkodzenia kabla sieciowego natychmiast wyjąć wtyczkę z gniazda. Nigdy nie używać urządzenia z uszkodzonym kablem sieciowym.
- Jeśli urządzenie nie jest używane, wtyczka musi być zawsze wyciągnięta z gniazda.
- Przed włożeniem wtyczki do kontaktu upewnić się, że urządzenie jest wyłączone.
- Przed wyciągnięciem wtyczki z kontaktu zawsze wyłączać urządzenie.
- Na czas transportu odłączyć urządzenie od prądu.
- Uszkodzony kabel sieciowy należy przekazać do wymiany producentowi lub jego serwisowi bądź osobie posiadającej podobne kwalifikacje. Pozwoli to wyeliminować zagrożenie.

Wskazówki specyficzne dla urządzenia

- Nie uruchamiać urządzenia na siłę ani nie pozostawiać go uruchomionego, jeśli w zbiorniku nie ma wody.
- Do zbiornika wody nie należy dodawać żadnych dodatków, które nie zostały wyprodukowane lub monitorowane przez naszą firmę.
- Do zbiornika wody nie wolno wrzucać żadnych przedmiotów ani zwierząt domowych.
- Nie wlewać wody do wylotu mgiełki.
- Nigdy nie należy dotykać wody w zbiorniku ani elementów znajdujących się w wodzie podczas pracy nawilżacza.
- Wylot mgiełki nie powinien być otwarty i należy utrzymywać go w czystości.
- Nie należy używać kabli zasilających o innych specyfikacjach.
- W bezpośrednim sąsiedztwie urządzenia nie mogą znajdować się materiały łatwopalne lub wybuchowe.
- Urządzenie jest przeznaczone wyłącznie do eksploatacji w zamkniętych pomieszczeniach.
- Nie należy pozostawiać włączonego urządzenia bez nadzoru.
- Urządzenie należy chronić przed kontaktem z wodą lub innymi cieczami.
- Urządzenie nie jest przeznaczone do eksploatacji w pomieszczeniach, w których znajduje się wanna, prysznic lub basen, a także w pobliżu umywalk lub dopływu wody.
- Urządzenie zawsze stawiać na mocnym, płaskim i równym podłożu. To urządzenie może funkcjonować niepoprawnie na powierzchni niepłaskiej.
- Produktu nie stawiać na materiale, dywanie ani na podłożu chłonnym. Może to zablokować wlot powietrza.
- Ten produkt wytwarza mgłę. Urządzenia nie stawiać na meblach drewnianych, na podłodze ani na innych powierzchniach, które mogą zostać uszkodzone przez wodę.
- Przed napełnieniem lub czyszczeniem urządzenia należy się upewnić, że zostało ono odłączone od sieci elektrycznej.
- Po wyciągnięciu urządzenia nie wolno go przechylać ani poruszać.
- Dopóki urządzenie jest włączone, nie wyjmować z niego zbiornika z wodą.
- Produktu nie stawiać tam, gdzie strumień cieczy byłby skierowany bezpośrednio na ludzi.
- Wydostającej się z produktu mgły/paru nie wdychać, nie pić wody ze zbiornika.
- Do zbiornika nie wlewać gorącej wody ani wrzątku.
- Produktu nigdy nie umieszczać w miejscu bezpośrednio nasłonecznionym ani w pobliżu źródeł ciepła jak piec, grzejniki lub kaloryfery.
- Jeżeli zbiornik na wodę wykazuje rysy lub uszkodzenia, nie używać go.
- Produkt nie powinien pracować przez dłuższy czas.
- Wyciągnąć wtyczkę sieciową, jeżeli urządzenie nie będzie używane przez dłuższy czas, lub jeżeli nikogo nie ma w domu.
- Jeśli urządzenie nie jest używane przez dłuższy czas, to nie przechowywać w nim wody.
- Urządzenia, zbiornika na wodę ani pojemnika do odmierzania wody nie czyścić przy użyciu środków czyszczących i chemikaliów.
- Podczas napełniania lub czyszczenia urządzenia należy je odłączyć od sieci.
- Nie stosować rozpuszczalnikowych środków czyszczących.
- Produktu nie używać w pobliżu innych urządzeń elektronicznych.
- Podczas użytkowania nigdy nie zakrywać głowicy rozpylającej. Nie wkładać niczego do zbiornika.
- Ważne: Wibracji wysokiej częstotliwości nie słyszą ludzie ani zwierzęta.
- Podczas wyciągania wtyczki z gniazda sieciowego urządzenie mocno trzymać.
- Kabla nie kłaść na przedmioty.
- Kabel sieciowy oraz miejsce połączenia z produktem trzymać z dala od wody. Nie używać w pobliżu zlewozmywaków.
- Należy unikać zamykania nawilżacza przez wyciągnięcie wtyczki bezpośrednio z gniazdka;
- Podczas użytkowania nie dotykać zbiornika na wodę.
- Urządzenia nie zanurzać w wodzie, urządzenia ani głowicy rozpylającej nie polewać wodą.
- Podczas wylewania wody z zbiornika na wodę urządzenie przechylać na stronę wylotu.
- Wylotu nie zakrywać chusteczką ani ręką, nie pracować bez wylotu.
- W zbiorniku stosować czystą lub destylowaną wodę. Obszary wody twardej należy czyścić częściej.
- Odpowiednia temperatura otoczenia do korzystania z tego produktu wynosi 5–39°C, wilgotność względna <80%. (Używać oczyszczonej wody o temperaturze poniżej 40°C).
- Żeby produktu nie uszkodzić, nie kłaść na nim rąk ani urządzeń.
- Urządzenia nie czyścić podczas pracy ani chwilę po jej zakończeniu, żeby uniknąć oparzenia gorącą wodą lub gorącymi częściami.
- Przed poruszeniem urządzenia, wyjąć z niego zbiornik na wodę.
- Do wnętrza urządzenia nie wkładać żadnych przedmiotów.
- Nie czyścić wanienki, gdy woda jest jeszcze gorąca.
- Nie dotykać gorącej mgły.
- Nie używać uszkodzonych lub przestarzałych kabli zasilających. Nie należy samodzielnie wymieniać kabli zasilających.
- Odłączyć zasilanie podczas burzy lub deszczu;
- W przypadku wystąpienia nietypowych zjawisk (np. zapachu zwęglenia) należy natychmiast przerwać pracę urządzenia i odłączyć zasilanie.
- Należy regularnie wymieniać wodę w zbiorniku i kanale wodnym, aby zapobiec tworzeniu się zarzązków.
- Jeśli produkt przewróci się, a w zbiorniku wody znajduje się woda, należy natychmiast odłączyć go od zasilania i wysłać do sprawdzenia i naprawy.
- Urządzenie może być używane przez dzieci w wieku od 8 lat oraz osoby o ograniczonych zdolnościach fizycznych, sensorycznych lub umysłowych albo nieposiadające odpowiedniej wiedzy ani doświadczenia, o ile są pod nadzorem lub otrzymały instrukcje dotyczące użytkowania urządzenia w bezpieczny sposób, oraz jeśli osoby te

rozumieją powiązane zagrożenia. Dzieci nie mogą bawić się urządzeniem. Dzieci nie mogą czyścić ani konserwować urządzenia bez nadzoru.

- Urządzenie należy trzymać z dala od dzieci w wieku poniżej 3 lat, chyba że będą się one znajdowały pod stałą opieką osoby dorosłej.
- Dzieci w wieku od 3 do 8 lat mogą jedynie włączać/wyłączać urządzenie pod warunkiem, że zostało ono postawione lub zamontowane we właściwym położeniu pracy oraz że znajdują się pod opieką osoby dorosłej lub zostały poinstruowane, jak należy bezpiecznie korzystać z urządzenia, i rozumieją zagrożenia związane z jego użyciem. Dzieciom w wieku od 3 do 8 lat nie wolno podłączać, regulować ani czyścić lub naprawiać urządzenia.
- Symboli znajdujących się na urządzeniu nie wolno usuwać lub zakrywać. Nieczytelne wskazówki znajdujące się na urządzeniu należy natychmiast wymieniać.



Przed uruchomieniem przeczytać instrukcję obsługi i przestrzecą jej.

Przegląd urządzenia



Wskazówka: Rzeczywisty wygląd urządzenia może się różnić od ilustracji.

► Przegląd – str. 3

1. Wylot mgiełki
2. Zbiornik wody
3. Lampka kontrolna
4. Pokrętko regulacji ilości mgiełki
5. Wylot powietrza
6. Pojemniki na substancje zapachowe
7. Kula pływaka
8. Folia natryskowa

Cechy produktu

- Duży zbiornik na wodę o pojemności 4 l
- Regulowana objętość rozpylacza
- Jony srebra o działaniu przeciwbakteryjczym
- Automatyczne wyłączenie w przypadku braku wody
- Specjalnie opracowany olejek zapachowy
- Niski poziom hałasu podczas pracy

Obsługa

Sprawdzić przed uruchomieniem!



NIEBEZPIECZENSTWO! Niebezpieczeństwo obrażeń! Urządzenie można uruchamiać tylko pod warunkiem, że przy kontroli nie stwierdzono żadnych usterek. Jeżeli jedna z części jest uszkodzona, należy ją naprawić przed następnym użyciem.

Sprawdzić stan techniczny urządzenia:

- Sprawdzić, czy nie występują widoczne uszkodzenia.
- Sprawdzić, czy wszystkie części urządzenia są dobrze zamontowane.

Warunki eksploatacji

- Jeśli temperatura w pomieszczeniu jest zbyt niska, a wilgotność zbyt wysoka i mgiełka nie może się całkowicie rozprzestrzenić, zaleca się zmniejszenie ilości mgiełki.

- Jeżeli pokrętko regulacji ilości mgły zostanie obrócone w lewo do pozycji „WYL.”, nawilżacz powietrza jest wyłączony. Po obrocie nawilżacza w prawo jest w trybie czuwania lub włączony (świecąca czerwona/pomarańczowa lampka oznacza, że brakuje wody i znajduje się w trybie czuwania, świecąca na zielono/biała lampka oznacza, że nawilżacz jest w trybie gotowości).
- Podczas pracy nawilżacz powietrza sygnalizuje brak wody. Lampka kontrolna na przycisku zaświeci się w kolorze czerwonym/pomarańczowym. W razie potrzeby należy wlać wodę do zbiornika, a następnie uruchomić i korzystać z urządzenia.
- Gdy nawilżacz powietrza jest włączony, lampka kontrolna zapala się na zielono/biało i można ustawić ilość mgły.
- Gdy pokrętko regulacji ilości mgły jest obracane w prawo do pozycji „WL.”, nawilżacz powietrza znajduje się w trybie pracy z maksymalną ilością mgły.
- Obrócić pokrętko ustawienia ilości mgiełki w prawo, aby zmienić ilość mgiełki z małej na dużą. Obrócenie pokrętki ustawiania ilości mgiełki w kierunku przeciwnym do ruchu wskazówek zegara powoduje zmianę ilości z dużej na małą. W pozycji „Wyt.” nawilżacz jest wyłączony i ustawiony w trybie gotowości.
- Nawilżacz musi być umieszczony na poziomej platformie. Jeśli platforma jest nachylona, woda może się przelać i powierzchnia platformy może się zamoczyć.

Sposób działania

- Przed napełnieniem wodą należy odłączyć wtyczkę sieciową.
- Pojemnik na wodę napełnić wodą.
- Nie należy wlewać wody bezpośrednio do dolnej miski.
- Aby uniknąć porażenia prądem, nie należy wyciągać wtyczki sieciowej mokrymi rękami.
- Do wody nie należy dodawać żadnych dodatków, np. olejków eterycznych, substancji zapachowych, leków itp.
- Używać czystej lub demineralizowanej wody o temperaturze poniżej 40°C (ale nie wody destylowanej).

Wlewanie wody:

► Obsługa – str. 4

- Ustawić urządzenie równo w odpowiednim miejscu.
- Zdjąć pokrywę ze zbiornika wody.
- Napełnić wodą demineralizowaną lub czystą wodą z kranu. Upewnić się, że poziom wody nie przekracza maksymalnego oznaczenia na zbiorniku wody. Po całkowitym napełnieniu zbiornika wody zakryć jego pokrywę i wytrzeć krople dookoła.

Utrzymywanie w czystości i pielęgnacja

- Przed czyszczeniem należy odłączyć zasilanie i wyciągnąć wtyczkę sieciową. Niezastosowanie się do tego zalecenia może spowodować zwarcie lub porażenie prądem elektrycznym oraz inne zagrożenia.
- Jeśli w zbiorniku na wodę znajduje się kamień, można go namoczyć w kwasu cytrynowym lub occie białym, a następnie wytrzeć ręcznikiem i całkowicie spłukać bieżącą wodą. Następnie natychmiast wylać wodę z pojemnika na wodę.
- Umyć powierzchnię folii natryskowych: Zaleca się cotygodniowe mycie powierzchni folii natryskowych miękkim ręcznikiem lub wacikiem. Urządzenie zmniejsza efekt rozpylania, nawet jeśli nie występuje mgła, jeśli na powierzchni folii natrysko-

wej znajdują się grubsze osady wody. Dlatego grubsze osady wody na powierzchni folii natryskowej muszą być usuwane w odpowiednim czasie.

- Uwaga: Nigdy nie myć urządzenia w całości w wodzie, aby uniknąć zwarcia i innych zagrożeń po zassaniu wody.
- Po umyciu w ciepłej wodzie o temperaturze poniżej 40°C należy wytrzeć zabrudzenia z powierzchni urządzenia miękką ściereczką. Nigdy nie używać do wycierania drutu stalowego lub nylonowych ściereczek, aby uniknąć zarysowania i uszkodzenia powierzchni urządzenia.
- Nigdy nie używać rozcieńczalnika, benzenu metylowego, kwaśnych detergentów, oleju do lamp, alkoholu lub chusteczek chemicznych, aby uniknąć odbarwienia powierzchni, pogorszenia jakości lub uszkodzenia sitodruku i utraty jego walorów wizualnych.
- Do wycierania zabrudzeń na kablu zasilającym należy używać suchej, miękkiej ściereczki.

- Jeśli urządzenie nie będzie używane przez dłuższy czas, należy je dokładnie wyczyścić. Po wysuszeniu zapakować wszystkie komponenty do opakowania w kolejności zgodnej z oryginalnym opakowaniem i umieścić je w suchym miejscu w celu zapewnienia bezpieczeństwa.

Zakłócenia i ich usuwanie

Jeżeli coś nie działa...



NIEBEZPIECZENSTWO! Niebezpieczeństwo obrażeń! Nieprawidłowo przeprowadzone naprawy mogą spowodować, że urządzenie nie będzie już bezpiecznie działać. Zagroza to użytkownikowi i jego otoczeniu.

Zakłócenia są często powodowane przez drobne usterki. Z reguły można je samodzielnie usunąć. Przed zwróceniem się do sprzedawcy należy zasięgnąć informacji w poniższej tabeli. Pozwoli to zaoszczędzić dużo trudu oraz ewentualnych kosztów.

Usterka/zakłócenie	Przyczyna	Postępowanie
Nawilżacz powietrza nie działa	Wtyczka zasilania jest nieprawidłowo podłączona Pusty zbiornik wody Pojemnik na wodę jest nieprawidłowo umieszczony	Prawidłowo włożyć wtyczkę sieciową Włąć wodę do zbiornika wody Prawidłowo przymocować zbiornik na wodę
Wydychany gaz ma nietypowy zapach	Zanieczyszczona woda lub zbyt długi czas przechowywania	Wymienić wodę na czystą lub wyczyścić zbiornik wody i kanał wodny
Efekt nawilżania nie jest widoczny	Kratka filtra wlotu powietrza jest zatkana pyłem	Wyczyścić kratkę filtra
Pojawiają się nietypowe dźwięki	Maszyna nie jest poprawnie zamocowana, jest przechylona lub nie jest stabilna	Ustawić na stabilnej powierzchni platformy lub w normalnym miejscu użytkowania
Zbiornik wody zawiera wodę, ale nie pokazuje poziomu wody, nawilżacz nie działa przez długi czas	Jeśli urządzenie zostanie zbyt mocno przechylone, a poziom wody zostanie uznany za zbyt niski, automatyczne zabezpieczenie urządzenia zatrzyma je.	Ustawić na twardej i równej powierzchni, zapewnić stabilność

Jeżeli usterki nie można usunąć we własnym zakresie, należy skontaktować się bezpośrednio ze sprzedawcą. Należy pamiętać, że nieprawidłowo wykonane naprawy powodują utratę prawa do roszczeń gwarancyjnych i pociągają ew. za sobą dodatkowe koszty.

Utylizacja

Utylizacja urządzenia

Przekreślony symbol kosza na odpady oznacza: Baterii i akumulatorów, sprzętu elektrycznego i elektronicznego nie wolno wyrzucać razem z odpadami domowymi. Mogą one zawierać substancje szkodliwe dla środowiska i zdrowia.



Użytkownicy są zobowiązani do usuwania zużytych urządzeń elektrycznych, starych baterii od urządzeń i akumulatorów oddzielnie od odpadów z gospodarstw domowych w oficjalnym punkcie zbiórki w celu zapewnienia właściwego dalszego przetwarzania. Zwrot zgodnie z ustawowymi regulacjami jest bezpłatny i może nastąpić np. za pośrednictwem komunalnego zakładu utylizacyjnego lub sprzedawcy.

Baterie, akumulatory i lampy które nie są zainstalowane na stałe w użytych urządzeniach elektrycznych i które można usunąć w sposób nieniszczący, należy usunąć i utylizować oddzielnie przed utylizacją. Baterie litowe i zestawy baterii



wszystkich systemów powinny być zwracane do punktów zbiórki tylko po rozładowaniu. Baterie muszą być zawsze chronione przed zwarciami poprzez zaklejenie biegunów. Każdy użytkownik końcowy jest odpowiedzialny za usunięcie danych osobowych z utylizowanych, użytych urządzeń.

Utylizacja opakowania

Opakowanie składa się z pudełka i odpowiednio oznakowanych materiałów z tworzywa sztucznego, które poddają się recyklingowi.



- Materiały te należy przekazać do ponownego przetworzenia.

Dane techniczne

Numer produktu	228214
Napięcie znamionowe	230 V~, 50 Hz
Moc znamionowa	25 W
Klasa ochronności	II
maks. wydajność zwilżania	≥ 220 ml/h
Głośność	≤ 38 dB(A)
Pojemność zbiornika na wodę	4 l
Wymiary	198 × 170 × 322 mm
Masa	≈ 1075 g

Vsebina

Pred začetkom...	37
Za vašo varnost	37
Pregled vaše naprave	39
Upravljanje	39
Vzdrževanje in nega	39
Motnje in pomoč	40
Odlaganje med odpadke	40
Tehnični podatki	40
Garancijski list	66

Pred začetkom...

Pravilna uporaba

Naprava je zasnovana za vlaženje prostorskega zraka v notranjih prostorih.

Naprava ni namenjena za profesionalno uporabo. Upoštevat je treba splošno veljavne predpise za preprečevanje nesreč in priložena varnostna navodila.

Izvajajte samo dejavnosti, ki so opisane v teh navodilih za uporabo. Vsaka drugačna uporaba je nedovoljena, nepravilna uporaba. Proizvajalec ne prevzema odgovornosti za škodo, do katere pride zaradi nepravilne uporabe.

Kaj pomenijo uporabljeni simboli?

Napotki za nevarnost in navodila so jasno označena v priročniku za uporabo. Uporabljeni so naslednji simboli:



NEVARNOST! Neposredna življenjska nevarnost ali nevarnost poškodb!

Neposredna nevarna situacija, ki ima za posledico smrt ali hude poškodbe.



OPOZORILO! Možna življenjska nevarnost ali nevarnost poškodb!

Splošna nevarna situacija, ki lahko povzroči smrt ali hude poškodbe.



POZOR! Morebitna nevarnost poškodb! Nevarna situacija, ki lahko povzroči telesne poškodbe.



OBVESTILO! Nevarnost poškodb na napravi! Situacija, ki lahko povzroči materialno škodo.



Nasvet: Informacije, ki so navedene za boljše razumevanje poteka.

Za vašo varnost

Splošni varnostni napotki

- Za varno ravnanje s to napravo mora uporabnik naprave navodila prebrati in jih razumeti pred prvo uporabo.
- Upoštevajte vsa varnostna navodila! Če ne upoštevate varnostnih navodil, ogrožate sebe in ljudi okoli sebe.
- Vse priročnike za uporabo in varnostna navodila shranite za prihodnjo uporabo.

- Če napravo prodate ali daste naprej, nujno priložite tudi ta priročnik za uporabo.
- Napravo lahko uporabljate le, ko je v brezhibnem stanju. Če je naprava ali njen del pokvarjen, jo je treba izključiti in pravilno odstraniti.
- Naprave ne uporabljajte v prostorih, kjer se lahko sproži eksplozija, ali v bližini gorljivih tekočin ali plinov!
- Izključeno napravo vedno zavarujte pred nenamernim vklopom.
- Ne uporabljajte naprav, pri katerih stikalo za vklop/izklop ne deluje pravilno.
- Otrokom ne pustite blizu naprave! Napravo shranite varno pred otroci in nepooblaščenimi osebami.
- Naprave ne preobremenjujte. Napravo uporabljajte samo v namen, za katerega je predvidena.
- Vedno delajte previdno in v dobrem stanju: Utujenost, bolezen, uživanje alkohola, zdravil in drog je neodgovorno, kajti v tem primeru naprave ne morete več varno uporabljati.
- Zagotovite, da otroci se z napravo ne igrajo.
- Vedno upoštevajte veljavne državne in mednarodne varnostne, zdravstvene in delovne predpise.

Električna varnost

- Napravo lahko priključite le na vtičnico, ki ima pravilno nameščen varnostni stik.
- Zavarovanje mora biti izvedeno z varnostnim stikalom okvarnega toka (FI stikalo) z izmerjenim okvarnim tokom ne več kot 30 mA.
- Pred priključitvijo naprave morate zagotoviti, da je omrežni priključek v skladu s priključnimi podatki naprave.
- Napravo lahko uporabljate le znotraj navedenih mej napetosti, moči in nominalnega števila obratov (glejte tipsko ploščico).
- Omrežne vtičnice se ne dotikajte z mokrimi rokami! Omrežni vtič vedno izvlecite tako, da povlečete vtič, ne kabel.
- Omrežnega kabla ne prepogibajte, ukleščite, vlečite ali povozite; zavarujte pred ostrimi robovi, oljem in vročino.
- Naprave nikoli ne dvigujte s kablom in kabla nikoli ne uporabljajte v druge namene.
- Pred vsako uporabo preverite vtič in kabel.
- Pri poškodbi omrežnega kabla, nemudoma izvlecite omrežni vtič. Naprave nikoli ne uporabljajte s poškodovanim omrežnim kablom.
- Kadar naprava ni v uporabi, mora biti omrežni vtič vedno izvlečen.
- Pred vključitvijo omrežnega vtiča vedno zagotovite, da je naprava izključena.
- Preden izvlečete omrežni vtič, napravo zmeraj ugasnite.
- Naprava naj bo med prevozom brez toka.
- Če se poškoduje omrežni priključek te naprave, ga mora zamenjati proizvajalec ali njegova servisna služba ali podobno kvalificirana oseba, da se prepreči nevarnosti.

Varnostna opozorila specifična za napravo

- Če v rezervoarju za vodo ni vode, stroja ne zaganjajte na silo ali ga pustite delovati.

- V rezervoar za vodo ne nalivajte dodatkov, ki jih ni izdelalo ali nadzorovalo naše podjetje.
- V rezervoar za vodo ne mečite predmetov ali domačih živali.
- V odprtino za izpust meglice ne nalivajte vode.
- Med delovanjem vlažilnika zraka se nikoli ne dotikajte vode v rezervoarju za vodo ali sestavnih delov v vodi.
- Odprtine za izpust meglice ne puščajte odprte in poskrbite, da bo gladka.
- Ne uporabljajte napajalnih kablov drugih specifikacij.
- V okolici ne sme biti vnetljivih ali eksplozivnih snovi.
- Naprave ni dovoljeno uporabljati na prostem.
- Naprava naj nikoli ne deluje brez nadzora.
- Naprave nikoli ne izpostavljajte vodi ali drugim tekočinam.
- Naprave ni dovoljeno uporabljati v prostorih, kjer je kopalna kad, tuš ali plavalni bazen, ter v bližini umivalnikov ali vodovodnih priključkov.
- Napravo vedno postavite na čvrsto, ravno in plosko podlago. Naprava na neravni površini morda ne bo pravilno delovala.
- Naprave ne postavljajte na krpo, preprogo ali vpojno podlago. To lahko zablokira dovod zraka.
- Ta naprava oddaja meglico. Naprave ne postavljajte neposredno na leseno pohištvo, tla ali druge površine, ki bi jih lahko voda poškodovala.
- Preden napravo napolnite ali očistite, se prepričajte, ali je izključena iz električnega omrežja.
- Ko izvlečete vtič naprave, jo lahko šele prevračate ali premikate.
- Posode za vodo ne jemljite iz naprave, dokler je vključena.
- Izdelka ne postavljajte tja, kjer bi bila izstopna odprtina za vlago usmerjena neposredno na osebo.
- Meglico/paro, ki izstopa iz izdelka, ne vdihavajte in ne pijte vode iz posode.
- Posode za vodo ne polnite z vročo ali vrelo vodo.
- Izdelka ne uporabljajte na neposredni sončni svetlobi ali v bližini vira toplote, kot so peči, radiatorji ali grelniki.
- Če je posoda za vodo razpokana ali poškodovana, je ne uporabljajte.
- Izdelka ne pustite delovati dlje časa.
- Če izdelka dlje časa ne boste uporabljali in/ali kadar ni nikogar doma, izvlecite električni vtič.
- Če izdelka dlje časa ne boste uporabljali, izpraznite vodo iz posode.
- Naprave, posode za vodo ali zbiralnika za vodo ne čistite s čistili ali kakršnimi koli kemikalijami.
- Med polnjenjem ali čiščenjem napravo izključite iz omrežja.
- Ne uporabljati čistil, ki vsebujejo topilo.
- Izdelka ne uporabljajte v bližini drugih elektronskih naprav.
- Pršilne glave med uporabo nikoli ne prekrijte. Ne odlagajte nič v rezervoar.
- Pomembno: Niti človek niti živali ne moreta slišati visokofrekvenčnih nihanj.
- Ko izvlečete vtič iz vtičnice, čvrsto držite napravo.
- Kabla ne polagajte prek predmetov.
- Na električnem kablu ali mestu, kjer je kabel povezan z izdelkom, ne sme biti vode. Ne uporabljati v bližini umivalnika.
- Vlažilnika zraka ne zapirajte tako, da bi vtič izvlekl neposredno iz vtičnice.
- Med delovanjem se ne dotikajte rezervoarja za vodo.
- Naprave ne potaplajte v vodo in ne vlivajte vode na napravo ali v odtok za vlago.
- Pri praznjenju vode iz rezervoarja za vodo izlivajte na odtočni strani.
- Izliva ne prekrivajte s krpo ali roko in naprave ne uporabljajte brez izliva.
- V rezervoarju uporabljajte čisto ali destilirano vodo. Na območjih s trdo vodo je treba čistiti pogosteje.
- Primerna temperatura okolice za uporabo tega izdelka je od 5 do 39 °C, vlažnost zraka pa mora znašati < 80 % relativne vlažnosti. (Uporabite prečiščeno vodo s temperaturo, nižjo od 40 °C.)
- dlani in naprav ne odlagajte na izdelek, da preprečite poškodbe.
- Naprave ne čistite med delovanjem ali takoj po njem, da preprečite stik z vročo vodo ali deli, ki vas lahko poškodujejo.
- Preden premaknete napravo, odstranite rezervoar za vodo.
- V napravo ne odlagajte majhnih predmetov.
- Rezervoarja ne čistite, če je voda še vroča.
- Ne dotikajte se tople meglice.
- Ne uporabljajte poškodovanih ali starih električnih kablov. Napajalnih kablov ne menjajte sami.
- Med nevihtami in deževnim vremenom odklopite napajanje.
- V primeru nenavadnih pojavov (npr. vonj po pooglenitvi) je treba takoj prekiniti delovanje in odklopiti napajanje.
- Redno menjavajte vodo v rezervoarju za vodo in v vodnem kanalu, da preprečite razmnoževanje mikrobov.
- Če se izdelek prevrne in pade, v rezervoarju za vodo pa se nahaja voda, morate takoj izvleči omrežni vtič in izdelek poslati v pregled in popravilo.
- To napravo lahko uporabljajo otroci od starosti 8 let dalje in osebe z omejenimi fizičnimi, psihičnimi ali duševnimi sposobnostmi ali s pomanjkanjem izkušenj in/ali znanja, če so pod ustreznim nadzorom oz. so prejele navodila za varno uporabo naprave in razumejo nevarnosti, do katerih lahko pride pri uporabi naprave. Otroci se ne smejo igrati z napravo. Otroci ne smejo brez nadzora izvajati postopkov čiščenja in uporabniškega vzdrževanja.
- Otroci od 3. do 8. leta starosti lahko napravo samo vklopijo/izklopijo, če je bila nameščena na mesto in so pod nadzorom ali če so poučeni o varni uporabi naprave in razumejo morebitne nevarnosti.

Otroci med 3. in 8. letom starosti ne smejo vklapljati, regulirati in čistiti naprave ali izvajati uporabniškega vzdrževanja.

- Simbolov, ki se nahajajo na napravi, ni dovoljeno odstraniti ali prekriti. Navodila na napravi, ki niso več vidna, je potrebno takoj zamenjati.



Pred uporabo preberite in upoštevajte navodila za uporabo.

Pregled vaše naprave



Nasvet: Dejanski videz vaše naprave lahko odstopa od slik.

► Pregled – str. 3

1. Odprtina za izpust meglice
2. Rezervoar za vodo
3. Indikacijska luč
4. Gumb za nastavitev količine meglice
5. Izpust za zrak
6. Posoda za dišave
7. Plavajoča krogla
8. Folija v razpršilu

Lastnosti izdelka

- Rezervoar za vodo s prostornino 4 l
- Nastavljiva prostornina razpršilnika
- Fungistatični srebrovi ioni
- Samodejni izklop pri pomanjkanju vode
- Posebej razvito dišeče eterično olje
- Tiho delovanje

Upravljanje

Preverite pred vklopom!



NEVARNOST! Nevarnost poškodbe!

Napravo je dovoljeno zagnati samo, če pri preverjanju ni ugotovljena nobena pomanjkljivost. V primeru okvare sestavnega dela je le-tega potrebno pred naslednjo uporabo obvezno zamenjati.

Preverite, če je naprava v varnem stanju:

- Preverite prisotnost vidnih okvar.
- Preverite, če so vsi deli naprave zanesljivo pritrjeni.

Obratovalni pogoji

- Če je notranja temperatura prenizka in notranja vlažnost previsoka ter se meglica ne more popolnoma razpršiti, je priporočljivo zmanjšati količino meglice.
- Ko gumb za nastavitev meglice zavrtite v levo do položaja za izklop "OFF", je vlažilnik zraka izklopljen. Če ga obrnete v desno, je vlažilnik zraka v stanju pripravljenosti ali je vklopljen (rdeča/oranžna lučka pomeni, da manjka vode in je v stanju pripravljenosti, zeleno/bela lučka pa pomeni, da deluje).
- Vlažilnik zraka med delovanjem opozarja na pomanjkanje vode. Indikacijska luč na gumbu sveti rdeče/oranžno. Če ga želite uporabiti, napolnite rezervoar za vodo, nato lahko napravo zaženete in uporabite.

- Ko vlažilnik zraka deluje, indikatorska lučka na vrtljivem gumbu sveti zeleno/belo in lahko nastavi količino meglice.
- Ko je gumb za nastavitev meglice obrnjen v desno v položaj za vklop "ON", je vlažilnik zraka v načinu delovanja z največjo količino meglice.
- Zavrtite gumb za nastavitev količine meglice v smeri urinega kazalca, da količino meglice spremenite iz majhne v veliko. Zavrtite gumb za nastavitev količine meglice v nasprotni smeri urinega kazalca, da se bo količina spremenila iz velike v majhno. V položaju za izklop "OFF" je vlažilnik zraka izklopljen in preklopljen v stanje pripravljenosti.
- Vlažilnik zraka mora biti pri uporabi postavljen na ravno ploščad. Če je ploščad nagnjena, se lahko voda prelije in površina ploščadi postane mokra.

Način delovanja

- Pred nalivanjem vode izvlecite omrežni vtič.
- Rezervoar za vodo napolnite z vodo.
- Vode ne nalivajte neposredno v spodnjo posodo.
- Da bi se izognili električnemu udaru, omrežnega vtiča ne izvlecite z mokrimi rokami.
- Vodi ne dodajajte nobenih dodatkov, kot so npr. eterična olja, dišave, zdravila itd.
- Uporabite čisto ali prečiščeno vodo s temperaturo pod 40 °C (ne destilirane vode).

Nalivanje vode:

► Upravljanje – str. 4

- Napravo postavite vodoravno poravnano na kate-rokoli mesto.
- Z rezervoarja za vodo odstranite pokrov.
- Napolnite ga s prečiščeno vodo ali čisto vodo iz pipe. Prepričajte se, da nivo vode ni nad najvišjo oznako na rezervoarju za vodo. Ko rezervoar za vodo popolnoma napolnite, pokrijte pokrov in obrišite vodne kapljice.

Vzdrževanje in nega

- Pred čiščenjem odklopite napajanje in izvlecite omrežni vtič. V nasprotnem primeru lahko pride do kratkega stika ali električnega udara in drugih nevarnosti.
- Če je v rezervoarju za vodo apno, ga lahko namočite v citronsko kislino ali beli kis, nato ga obrišite z brisačo in popolnoma sperite s svežo vodo. Nato takoj izlijte vodo iz rezervoarja za vodo.
- Očistite površino folije v razpršilu: Površino folije v razpršilu je priporočljivo vsak teden umiti z mehko brisačo ali bombažno krpico. Stroj zmanjša učinek razprševanja, če so na površini folije v razpršilu debelejšee vodne usedline, četudi se meglica ne pojavi. Debelejšee vodne usedline na površini folije v razpršilu je zato treba pravočasno odstraniti.
- Pozor: Naprave nikoli v celoti ne umivajte v vodi, da se prepreči kratke stike in druge nevarnosti po vdoru vode.
- Po pranju v topli vodi pri temperaturi pod 40 °C z mehko krpo obrišite madeže na površini stroja. Za brisanje nikoli ne uporabljajte jeklene žice ali najlonskih krp, da preprečite praske in poškodbe površine stroja.

- Nikoli ne uporabljajte razredčila, metilbenzena, kislih detergentov, olja za svetilke, alkohola ali kemičnih krp, da ne bi razbarvali površine, vplivali na kakovost ali poškodovali sitotiska in uničili nje-gov videz.
- Za brisanje madežev na napajalnem kablu upora-bite suho, mehko krpo.
- Če naprave ne uporabljate dlje časa, jo temeljito očistite. Po sušenju vse sestavne dele zapakirajte v embalažo v vrstnem redu originalne embalaže in jih varno postavite na suho mesto.

Motnje in pomoč

Ko nekaj ne deluje...



NEVARNOST! Nevarnost poškodbe!

Nestrokovno izvedena popravila lahko povzročijo, da vaša naprava ne deluje več varno. S tem ogrožate sebe in okolje.

Vzrok motnje je pogosto samo majhna napaka. To napako lahko pogosto odpravite sami. Preden se za pomoč obrnete na prodajalca, si najprej oglejte naslednjo razpredelnico. S tem se izognete nepotrebni trudu in morebitnim stroškom.

Napaka/motnja	Vzrok	Rešitev
Vlažilnik zraka ne deluje	Vtič omrežnega vtiča ni pravilno priključen	Pravilno priključite vtič omrežnega vtiča
	Rezervoar za vodo je že brez vode	V rezervoar nalijte vodo
	Rezervoar za vodo ni pravilno nameščen	Pravilno pritrdite rezervoar za vodo
Izpušni plini imajo nenavaden vonj	Umazana voda ali predolg čas skladiščenja	Nalijte čisto vodo ali očistite rezervoar za vodo in vodni kanal
Učinek vlaženja ni viden	Filterška rešetka dovodnega zraka je zamašena s prahom	Čiščenje filterške rešetke
Pojavljajo se nenavadni zvoki	Stroj ni pritrjen, nagnjen ali ni stabilen	Postavite na trdno podlago ali na običajno mesto uporabe
Rezervoar za vodo vsebuje vodo, vendar ne prikazuje nivoja vode, vlažilnik zraka dlje časa ne deluje	Stroj je preveč nagnjen in raven vode je zaznana kot prenizka, zato samodejna zaščita stroja zaustavi stroj	Stroj postavite na čvrsto in ravno površino ter jo ohranite stabilno

Če napake ne morete odpraviti sami, se obrnite neposredno na vašo prodajalca. Upoštevajte, da v primeru nestrokovno izvedenih popravil lahko izgubite pravice, ki izhajajo iz garancije; morebiti boste imeli tudi dodatne stroške.

Odlaganje med odpadke

Odlaganje naprave med odpadke

Simbol prečrtanega koša za smeti pomeni: baterij in akumulatorjev ter elektronskih in električnih naprav ni dovoljeno metati med gospodinjske odpadke. Vsebujejo lahko namreč okolju in zdravju škodljive snovi.



Potrošniki so dolžni odpadne elektronske naprave ter rabljene baterije in akumulatorje naprav odstraniti ločeno od gospodinjskih odpadkov prek uradnih zbirnih mest ter tako poskrbeti za pravilno nadaljnjo uporabo in recikliranje teh. Vračilo je v skladu z zakonskimi predpisi mogoče brezplačno, npr. v komunalnem obratu za ravnanje z odpadki ali pri trgovcu.

Baterije, akumulatorje in svetila, ki niso fiksno vgrajeni v odpadno električno opremo in jih je mogoče odstraniti brez poškodovanja, je treba pred odstranitvijo opreme odstraniti in zavreči ločeno. Litijeve baterije in akumulatorske pakete vseh sistemov je treba oddati na zbirno mesto samo povsem izpraznjene. Pole baterij je treba vedno prelepiti in jih tako zaščititi pred kratkimi stiki.



Vsak končni uporabnik je sam odgovoren za izbris osebnih podatkov z odpadne elektronske naprave.

Odlaganje embalaže med odpadke

Embalaža vsebuje karton in ustrezno označene umetne mase, ki se lahko reciklirajo.

- Te materiale namenite za reciklažo.



Tehnični podatki

Številka izdelka	228214
Nazivna napetost	230 V~, 50 Hz
Nazivna moč	25 W
Zaščitni razred	II
Najv. nazivna kapaciteta v-lage:	≥ 220 ml/h
Glasnost	≤ 38 dB(A)
Prostornina rezervoarja za vodo	4 l
Mere	198 × 170 × 322 mm
Teža	≈ 1075 g

Tartalomjegyzék

Mielőtt hozzákezdené...	41
Biztonsága érdekében	41
A készülék áttekintése	43
Kezelés	43
Tisztítás és ápolás	43
Üzemzavarok és elhárításuk	44
Selejtezés	44
Műszaki adatok	44
Jótállási jegy	67

Mielőtt hozzákezdené...

Rendeltetészerű használat

A készülék belső terek levegőjének párásítására készült.

A készüléket nem terveztük ipari használatra. Be kell tartani az általánosan elismert baleset megelőzési előírásokat és a mellékelt biztonsági utasításokat.

Csak az ebben a használati leírásban szereplő tevékenységeket végezze. Minden más felhasználása nem megengedett téves használat. A gyártó nem felelős az ebből fakadó károkért.

Mire utalnak a felhasznált jelek?

Veszély jelek és a kiemelten megjelölt utasítások. Az alábbi jeleket használjuk:



VESZÉLY! Közvetlen élet- és sérülésveszély! Közvetlen veszélyhelyzet, amely halálos balesetet vagy súlyos sérüléseket okoz.



FIGYELMEZTETÉS! Valószínű élet- és sérülésveszély! Általános veszélyhelyzet, amely halálos balesetet vagy súlyos sérüléseket okozhat.



VIGYÁZAT! Esetleges sérülésveszély! Vészhelyzet, amely sérüléseket okozhat.



FIGYELEM! A készülék megsérülhet! Helyzet, amely anyagi károsodásokat okozhat.



Megjegyzés: Információk, amiket a folyamatok jobb megértése céljából közöltünk.

Biztonsága érdekében

Általános biztonsági előírások

- A készülék csak akkor kezelhető biztonságosan, ha az első használat előtt a kezelő elolvasta és megértette ezt a használati utasítást.
- Tartsa be az összes biztonsági előírást! A biztonsági előírások figyelmen kívül hagyásával önmagát és másokat is veszélyeztet.
- Minden használati utasítást és biztonsági előírást őrizzen meg a későbbi felhasználásra.
- Ha a készüléket eladja vagy odaadja, feltétlenül adja vele ezt a használati utasítást is.

- A készüléket csak akkor szabad használni, ha az kifogástalan állapotban van. Ha a készülék vagy egy része hibás, akkor azt üzemen kívül kell helyezni és hulladékként szakszerűen kell eltávolítani.
- A készüléket ne alkalmazza robbanásveszélyes helyeken vagy gyúlékony folyadékok vagy gázak közelében!
- A kikapcsolt készüléket mindig biztosítsa véletlen bekapcsolás ellen.
- Ne használjon olyan készüléket, amelyen a ki-be kapcsológomb nem működik megfelelően.
- Tartsa távol a gyermekeket a géptől! Tartsa távol a készüléket a gyermekektől és az illetéktelen személyektől.
- Ne terhelje túl a készüléket. Csak a rendeltetési céljának megfelelően használja a gépet.
- Mindig megfontoltan, jó testi/lelki állapotban dolgozzon: Felelőtlenség megengedni, hogy fáradtság, betegség, alkohol fogyasztása, gyógyszerek és kábítószer befolyásolja Önt, mivel Ön ilyen esetben már nem tudja biztonságosan használni a készüléket.
- Biztosítsa, hogy gyermekek ne játszhassanak a készülékkel.
- Az érvényes nemzeti és nemzetközi biztonsági, egészségügyi és munkavédelmi előírásokat mindig tartsa be.

Elektromos biztonság

- A készülékeket kizárólag megfelelően felszerelt védőérintkezős dugaszoló aljzatra csatlakoztassa.
- Védelemként iktasson az áramkörbe egy olyan maradékáram-működtetésű megszakítót (FI relét), melynek névleges áramerőssége nem haladja meg a 30 mA-t.
- A készülék csatlakoztatása előtt bizonyosodjon meg, hogy a hálózata megfelel a készülék csatlakozási adatainak.
- A készülékeket kizárólag az előírt feszültség-, teljesítmény- és névleges fordulatszám határértékeken belül üzemeltetheti (lásd a típus táblát).
- A hálózati csatlakozót ne fogja meg nedves kézzel, kihúzásakor pedig mindig a dugót fogja meg, ne a kábelt.
- A hálózati kábelt ne gyűrje, ne csavarja, húzza meg vagy ne lépjen rá, óvja az éles sarkaktól, olajtól és hőszégtől.
- A készüléket ne emelje meg a kábelnél fogva és a kábelt egyéb rendeltetésű eltérő célra se használja.
- Minden használat előtt ellenőrizze a csatlakozó dugót és a kábelt.
- Ha megsérül a hálózati kábel, azonnal húzza ki a csatlakozó dugaszt. A készüléket soha ne használja sérült hálózati kábellel.
- Amikor használaton kívül van, húzza ki a csatlakozó dugaszt.
- A csatlakozó dugasz csatlakoztatása előtt ellenőrizze, hogy a készülék ki van kapcsolva.
- A dugasz kihúzása előtt mindig kapcsolja ki a készüléket.
- Szállítás előtt áramtalanítsa a berendezést.

- Ha a készülék hálózati csatlakozókábele megsérül, a cserét a gyártó által vagy a vevőszolgálatá által, illetve egy hasonló képesítésű szakemberrel kell elvégeztetni a veszélyek elkerülése érdekében.

A készülékre jellemző biztonsági utasítások

- Kérjük, ne indítsa be erővel a gépet, vagy ne üzemeltesse, ha a víztartályban nincs víz.
- Ne töltsön a víztartályba olyan adalékanyagokat, amelyeket nem cégünk gyártott vagy ellenőrzött.
- Ne dobjon semmilyen tárgyat vagy háziállatot a víztartályba.
- Ne töltsön folyadékot a páraakimenetbe.
- Soha ne érjen hozzá a víztartályban lévő vízhez vagy a vízben lévő alkatrészekhez, amikor a párasító üzemel.
- Ne tartsa nyitva a páraakimenetet, illetve tartsa azt simán.
- Ne használjon más specifikációjú tápkábelt.
- A környezetben nem lehetnek könnyen gyulladó vagy robbanékony anyagok.
- A berendezést tilos a szabadban üzemeltetni.
- A készüléket soha ne használja felügyelet nélkül.
- A berendezést soha ne érje víz vagy más folyadék.
- A készüléket nem szabad fürdőkádás, zuhanyozós vagy úszómedencés helyiségekben, illetve mosdókagylók vagy vízcsatlakozók közelében üzemeltetni.
- A készüléket mindig szilárd, sima és egyenes aljzatra állítsa. Előfordulhat, hogy a készülék nem jól működik egyenetlen felületen.
- Ne állítsa a készüléket kendőre, szőnyegre vagy szívóképes aljzatra. Ezzel blokkolhatja a levegő belépését.
- Ez a termék ködöt bocsát ki. Ne állítsa a készüléket közvetlenül fabútorra, padlóra vagy más olyan felületre, amit a víz károsíthat.
- A készülék feltöltése vagy tisztítása előtt győződjön meg róla, hogy az le van választva a villamos hálózatról.
- A készüléket kihúzás után nem szabad megbilblenteni vagy elmozdítani.
- Ne vegye ki addig a víztartályt a készülékből, amíg az be van kapcsolva.
- Kerülje el a készülék olyan felállítását, amikor a nedvesség kilépése közvetlenül egy személyre irányul.
- A készülékből kilépő ködöt/gőzt ne lélegezze be, és ne igyon vizet a tartályból.
- Ne töltsön a víztartályba forró vagy forrásban lévő vizet.
- Ne használja a terméket közvetlen napsugárzásban vagy olyan hőforrások közelében, mint kályhák, fűtőberendezések vagy fűtőtestek.
- Ne használja a víztartályt, ha repedt vagy sérült.
- Ne hagyja a készüléket hosszabb időn keresztül működni.
- Húzza ki a hálózati dugót, ha a készüléket hosszabb ideig nem használja és/vagy senki sem tartózkodik a házban.
- Ne tároljon vizet a tartályban, ha hosszabb ideig nem használja.

- Ne tisztítsa a készüléket, a víztartályt vagy a víztárolót semmilyen tisztítószerrel vagy vegyszerrel.
- A feltöltés vagy a tisztítás alatt válassza le a készüléket a hálózatról.
- Ne használjon oldószertartalmú tisztítószeret.
- Ne használja a terméket más elektronikus készülékek közelében.
- Soha ne takarja el a porlasztófejet használat közben. Ne tegyen semmit a tartályba.
- Fontos: Sem az emberek, sem pedig az állatok nem képesek hallani a nagyfrekvenciás rezgéseket.
- Amikor kihúzza a dugót az aljzatról, tartsa erősen és biztosan a készüléket.
- A kábelt ne fektesse tárgyakra.
- Ne kerüljön víz a hálózati kábelbe vagy a kábelre, vagy olyan helyre, ami kapcsolatban áll a termékkel. Ne használja mosogató közelében.
- Ne állítsa le a párasítót a hálózati csatlakozó aljzatról történő közvetlen kihúzásával;
- Üzemelés közben ne érjen hozzá a víztartályhoz.
- Ne merítse vízbe a készüléket, vagy ne öntsön vizet a készülékre vagy folyadék kilépési helyére.
- A víznek a víztartályból történő leürítésekor a kifolyási oldalon öntse ki a vizet.
- A kimenetet ne takarja el kendővel vagy kézzel és folyadékkimenet nélkül ne használja a készüléket.
- Tiszta vagy desztillált vizet használjon a tartályban. Keményvízes környezetben gyakrabban kell tisztítani.
- A termék alkalmazásához a megfelelő környezeti hőmérséklet 5–39 °C, a megfelelő páratartalom < 80% relatív páratartalom. (Használjon 40 °C-nál alacsonyabb hőmérsékletű tisztított vizet.)
- A károsodás megelőzése érdekében ne tegye rá a kezét vagy más készüléket a termékre.
- Ne tisztítsa a készüléket működés közben vagy röviddel a működés után, hogy elkerülje a forró víz vagy alkatrészek általi sérüléseket.
- A készülék mozgatása előtt távolítsa el a víztartályt.
- Semmilyen kisméretű tárgyat ne tegyen a készülékbe.
- Ne tisztítsa a tálcat, amikor a víz még forró.
- Ne nyúljon bele a meleg ködbe.
- Ne használjon sérült vagy előregedett tápkábelt. Ne cserélje ki saját maga a tápkábeleket.
- Vihar és esős idő esetén szüntesse meg az áramellátást;
- Szokatlan jelenségek (pl. szénzagg) esetén az üzemelést és az áramellátást azonnal meg kell szakítani.
- Kérjük, rendszeresen cserélje ki a vizet a víztartályban és a vízfolyóban, hogy megelőzze a baktériumok képződését.
- Ha a termék felborul és leesik, miközben víz van a víztartályban, azonnal húzza ki a hálózati csatlakozót, és küldje el ellenőrzésre és javításra.
- E készüléket 8 évesnél idősebb gyermekek vagy csökkent fizikai, érzékszervi vagy szellemi képességű, továbbá tapasztalattal és ismeretekkel nem

rendelkező személyek abban az esetben használhatják, ha ezt felügyelet mellett teszik, vagy a készülék biztonságos használatára vonatkozó útmutatást kaptak, és megértették az ebből eredő veszélyeket. Gyermek nem játszhatnak a készülékkel. Gyermek a tisztítást és a felhasználói gondozást csak felügyelet mellett végezheti.

- 3 évnél fiatalabb gyermek kizárólag folyamatos felügyelet mellett tartózkodhat a készülék közelében.
- A 3 és 8 év közötti korú gyermekek kizárólag abban az esetben kapcsolhatják be és ki a készüléket, ha az a rendeltetésszerű használatának megfelelő módon van elhelyezve vagy beépítve, a gyermekek felügyelete pedig biztosított, illetve a gyermekeket megtanították a készülék biztonságos használatára, továbbá tisztában vannak a készülék használatával járó veszélyekkel. A készülék hálózati csatlakozójához csatlakoztatását, vezérlését, tisztítását, illetve karbantartását 3 és 8 év közötti korú gyermek nem végezheti el.
- A készüléken található jelzéseket nem szabad leszedni vagy letakarni. A már nem olvasható feliratokat haladéktalanul cserélje le.



Üzembe helyezés előtt olvassa el a használati útmutatót és tartsa be az utasításait.

A készülék áttekintése



Megjegyzés: A készüléke tényleges kinézete eltérhet az ábráktól.

▶ Áttekintés – 3. old.

1. Párakimenet
2. Víztartály
3. Jelzőlámpa
4. Páramennyiség beállítógombja
5. Levegőkimenet
6. Illatanyagok tárolótartálya
7. Úszógolyó
8. Szórófólia

Terméklejelmzők

- 4 l-es víz tartály
- Állítható porlasztási mennyiség
- Gombaööl ezüstionok
- Automatikus lekapcsolás vízhiány esetén
- Speciálisan kifejlesztett illóolaj
- Alacsony zajszintű működés

Kezelés

Bekapcsolás előtt vizsgálja meg!



VESZÉLY! Sérülésveszély! A készüléket csak akkor szabad üzembe helyezni, ha az átvizsgálás során semmilyen hibát nem talál. Ha egy alkatrészt hibás, azt a következő használat előtt feltétlenül le kell cserélni.

Ellenőrizze a készülék biztonságos állapotát:

- Vizsgálja meg, hogy vannak-e rajta látható sérülések.

- Vizsgálja meg, hogy a készülék minden alkatrésze stabilan van-e felszerelve.

Üzemeltetési feltételek

- Ha a belső hőmérséklet túl alacsony, és a belső páratartalom túl magas, és a pára nem képes teljesen elterjedni, javasoljuk a pára mennyiségének csökkentését.
- Ha a páramennyiség beállítógombját balra forgatja a „KI” állásba, akkor a párasító kikapcsol. Jobbra forgatva a párasító készenléti vagy bekapcsolt állapotba kapcsol (a piros/narancssárga lámpa azt jelzi, hogy nincs víz és készenléti állapotban van, a zöld/fehér lámpa pedig azt jelzi, hogy üzemel).
- A párasító üzemelés közben figyelmeztet a vízhiányra. A gombon lévő jelzőfény pirosan/narancssárgán világít. Ha használni szeretné, kérjük, töltsön vizet a víztartályba. Ezután elindíthatja és használhatja a készüléket.
- Amikor a párasító üzemel, a forgógombon lévő jelzőlámpa zölden/fehéren világít, és beállíthatja a pára mennyiségét.
- Ha a páramennyiség beállítógombját jobbra forgatja a „BE” állásba, a párasító a maximális páratermelési üzemmódba kapcsol.
- Forgassa a páramennyiség beállítógombját az óramutató járásával megegyező irányba. Ezzel megnöveked a pára mennyisége. Forgassa a páramennyiség beállítógombját az óramutató járásával ellentétes irányba. Ezzel lecsökken a pára mennyisége. „KI” állásban a párasító kikapcsol, és készenléti állapotba kerül.
- A párasítót sik felületen kell elhelyezni. Lejtős felület esetén a víz túlsordulhat, és a felület benedvesedhet.

Hogyan működik

- Mielőtt vizet tölt bele, húzza ki a hálózati csatlakozódugót.
- Kérjük, tölts fel vízzel a víztartályt.
- Kérjük, ne töltsön vizet közvetlenül az alsó tálcába.
- Az áramütés elkerülése érdekében ne húzza ki a hálózati csatlakozót nedves kézzel.
- Ne adjon a vízhez adalékanyagokat, pl. illóolajokat, illatanyagokat, gyógyszereket stb.
- Használjon tiszta vagy tisztított, 40 °C alatti vizet (ne desztillált vizet).

Vízzel való feltöltés:

▶ Kezelés – 4. old.

- Vízszintesen helyezze el a készüléket egy megfelelő helyre.
- Emelje le a víztartály fedelét.
- Töltsön bele tisztított vizet vagy tiszta csapvizet. Ügyeljen arra, hogy a vízszint ne legyen a víztartály legmagasabb jelzése felett. Miután teljesen feltöltötte, takarja le a víztartály fedelét, és törölje le körben a vízszeppeket.

Tisztítás és ápolás

- A tisztítás előtt kapcsolja ki az áramellátást, és húzza ki a hálózati csatlakozót. Ellenkező esetben rövidzárlat, áramütés és egyéb veszélyek léphetnek fel.
- Ha vízkő van a víztartályban, oldja fel azt citromsavval vagy fehér ecettel, majd törölje le egy törülközővel, és teljesen mossa le friss vízzel. Ezután azonnal öntse ki a vizet a víztartályból.
- Mossa le a szórófólia felületét: Javasoljuk, hogy a permetezőfólia felületét hetente puha törülközővel vagy fűtiszító pálcikával mossa le. A gép

csökkenti a porlasztási hatást, ha a szórófólia felületén vastagabb vízlerakódás van, még akkor is, ha nincs párákilépés. Ezért a szórófólia felületén lévő vastagabb vízlerakódásokat időben el kell távolítani.

- Figyelem: Soha ne mossa ki teljesen a készüléket vízben a rövidzárlat és más veszélyek elkerülése érdekében a vízbevezetés után.
- Tisztítás után egy puha ruhával és 40 °C alatti hőmérsékletű meleg vízzel törölje le a szennyeződések a gép felületéről. A gép felületének karcosodásának és sérülésének elkerülése érdekében soha ne használjon acéldrótot vagy nejlonanyagot a törléshez.
- Kérjük, soha ne használjon hígítót, metilbenzolt, savas mosószert, lámpaolajat, alkoholt vagy vegyi anyagot tartalmazó rongyot a törléshez, hogy elkerülje a felület elszíneződését, a minőség romlását vagy a szítanyomás és a szépség károsodását.

- Használjon száraz, puha kendőt, hogy letörölje a szennyeződések a tápkábelről.
- Alaposan tisztítsa meg a gépet, ha huzamosabb ideig nem használja. Száradás után helyezze az összes alkatrészt a csomagolásba az eredeti sorrendben, és a biztonság érdekében helyezze őket száraz helyre.

Üzemzavarok és elhárításuk

Amikor valami nem működik...



VESZÉLY! Sérülésveszély! A szakszerűtlen javítások miatt előfordulhat, hogy készüléke többé nem működik biztonságosan. Ezzel veszélyezteti önmagát és környezetét.

Kis hibák is gyakran vezethetnek üzemzavarhoz. Legtöbbször ezeket saját maga is elháríthatja. Mielőtt az áruházhoz fordulna, nézze át az alábbi táblázatot. Ezzel sok fáradságot, illetve adott esetben költségeket is megtakarít.

Hiba/üzemzavar	Ok	Elhárítás
A párástító nem működik	A hálózati csatlakozó nincs megfelelően bedugva Nincs víz a víztartályban A víztartály nincs megfelelően elhelyezve	Csatlakoztassa megfelelően a hálózati csatlakozót Töltsön vizet a víztartályba Rögzítse megfelelően a víztartályt
A kilépő gáznak szokatlan szaga van	A víz szennyezett, vagy túl hosszú volt a tárolási idő	Cserélje ki a vizet, vagy tisztítsa meg a víztartályt és a vízfolyót
A párástítás hatása nem észlelhető	A levegőbemenet szűrőrácsát eltávolítja a por	Tisztítsa meg a szűrőrácsot
Szokatlan zajok hallhatók	A gép nem áll stabilan, vagy megvan dőlve	Helyezze szilárd felületre vagy egy általános használati helyre
A víztartályban van víz, de nem jelzi a vízszintet, a párástító hosszú ideig nem működik	A gép túl nagy mértékben dől, és a vízszint túl alacsonynak minősül, ezért a gép automatikus védelme leállítja a gépet	Állítsa fel és tartsa stabilan szilárd, sík felületen

Ha a hibát nem tudja maga elhárítani, forduljon közvetlenül az áruházhoz. Tartsa szem előtt, hogy a szakszerűtlen javítások miatt a szavatossági kötelezettség elvész, és Önnek adott esetben további költségeket okozhat.

Selejtezés

A készülék selejtezése

Az áthúzott kuka szimbólum jelentése a következő: Az elemeket és akkukat, az elektromos és elektronikus készülékeket nem szabad a háztartási hulladékok közé tenni. Ezek a környezetre és egészségre káros anyagokat tartalmazhatnak.



A felhasználó köteles a régi elektromos készülékeket, a készülék használt elemeit és akkumulátorait a háztartási hulladékoktól különválasztva a hivatalos gyűjtőhelyen keresztül ártalmatlanítani a szakszerű további feldolgozás biztosításához. A leadás a jogszabályi előírásoknak megfelelően díjmentesen végezhető, pl. településhulladék-ártalmatlanító társaságon vagy kereskedőn keresztül.

Az olyan elemeket, akkumulátorokat és lámpákat, amelyek nincsenek fixen beépítve a régi elektromos készülékbe és roncsolásmentesen eltávolíthatók belőle, ártalmatlanítás előtt ki kell venni és külön kell ártalmatlanítani. Az



összes rendszer lítium elemeit és akkucsomagjait csak lemerült állapotban szabad leadni a visszavételi helyen. Az elemeket a pólusok leragasztásával kell védeni a rövidzárlat ellen.

Minden végfelhasználó saját maga felel az ártalmatlanítandó készüléken lévő személyes adatainak törléséért.

A csomagolás selejtezése

A csomagolás anyaga karton és megfelelően jelölt műanyag, ami újra hasznosítható.



- Ezeket juttassa el az újrahasznosításba.

Műszaki adatok

Cikkszám	228214
Névleges feszültség	230 V~, 50 Hz
Névleges teljesítmény	25 W
Érintésvédelmi osztály	II
Max. névleges nedvességtartalék	≥ 220 ml/h
Hangerő	≤ 38 dB(A)
Víztartály befogadóképessége	4 l
Méreték	198 × 170 × 322 mm
Tömeg	≈ 1075 g

Kazalo

Prije nego što počnete...	45
Za Vašu sigurnost	45
Pregled Vašeg uređaja	47
Rukovanje	47
Održavanje čistoće i njega	47
Smetnje i pomoć	48
Odlaganje na otpad	48
Tehnički podaci	48
Prava na žalbu	67

Prije nego što počnete...

Namjenska upotreba

Uređaj je dizajniran za vlaženje zraka prostorije u unutrašnjim prostorijama.

Uređaj nije koncipiran za komercijalnu upotrebu. Opšte prihvaćeni propisi o sprječavanju nesreća i priložena sigurnosna uputstva moraju se poštovati.

Obavljati samo djelatnosti koje su opisane u ovom uputstvu za upotrebu. Svaka druga primjena je zloupotreba. Proizvođač nije odgovoran za štete nastale po tom osnovu.

Šta znače upotrijebljeni simboli?

U uputstvu za upotrebu su upozorenja na opasnost i ostale upute jasno označene. Koriste se slijedeći simboli:



OPASNOST! Neposredna opasnost po život i opasnost od povreda! Neposredna opasna situacija koja za posljedicu može imati smrt ili teške povrede.



UPOZORENJE! Vjerovatna opasnost po život i opasnost od povreda! Opšta opasna situacija koja za posljedicu može imati smrt ili teške povrede.



OPREZ! Eventualna opasnost od povreda! Opasna situacija koja za posljedicu može imati povrede.



PAŽNJA! Opasnost od oštećenja uređaja! Situacija koja za posljedicu može imati materijalne štete.



Uputa: Informacije koje se daju radi boljeg razumijevanja procesa.

Za Vašu sigurnost

Opšta sigurnosna uputstva

- Za sigurno rukovanje uređajem korisnik mora pročitati i razumjeti ovo uputstvo za upotrebu prije prvog korištenja uređaja.
- Obratite pažnju na sva sigurnosna uputstva! Ako ne poštujete sigurnosna uputstva, sebe i druga lica dovodite u opasnost.
- Sačuvajte sva uputstva za upotrebu i sigurnosna uputstva radi buduće upotrebe.
- Ako prodate ili poklonite uređaj, obavezno dajte i uputstvo za upotrebu.

- Uređaj se smije koristiti samo onda, ako je u ispravnom stanju. Ako je uređaj ili neki njegov dio oštećen, mora se staviti van pogona i propisno odložiti.
- Uređaj ne upotrebljavajte u prostorijama u kojima može doći do eksplozije ili u blizini zapaljivih tečnosti ili gasova!
- Isključen uređaj uvijek osigurajte protiv slučajnog uključivanja.
- Nemojte koristiti uređaje, na kojima prekidač za uključivanje – isključivanje ne funkcioniра ispravno.
- Udaljite djecu od uređaja! Uređaj odložite tako da bude siguran od djece i neovlaštenih lica.
- Ne preopterećujte uređaj. Uređaj upotrebljavajte samo za svrhe za koje je i namijenjen.
- Uvijek radite sa oprezom i u dobrom raspoloženju: Umor, bolest, konzum alkohola, utjecaj lijekova i droga su neodgovorni, pošto više niste u stanju uređaj sigurno koristiti.
- Proverite, da se djeca ne igraju s uređajem.
- Uvijek slijediti važeće nacionalne i internacionalne sigurnosne propise, propise o sigurnosti i radu.

Električna sigurnost

- Uređaj se smije priključiti samo na utičnicu sa uredno instaliranim zaštitnim kontaktom.
 - Ista se mora osigurati sa zaštitnim prekidačem od struje kvara (FI sklopka) sa strujom kvara dimenzioniranom od ne više od 30 mA.
 - Prije priključivanja uređaja se mora osigurati, da mrežni priključak odgovara priključnim podacima uređaja.
 - Uređaj se smije koristiti samo unutar navedenih granica za napon, učinak i nazivni broj okretaja (vidi pločicu s podacima).
 - Mrežni utikač nikada ne dodirivati sa mokrim rukama! Mrežni utikač uvijek povucite za utikač a ne za kabal.
 - Mrežni kabel ne savijati, gnječiti, povlačiti ili preko njega prelaziti; zaštititi od oštrih rubova, ulja i vrućine.
 - Uređaj ne dizati uza kabel ili kabel koristiti u druge svrhe, u koje nije namijenjen.
 - Prije svake upotrebe provjerite utikač i kabel.
 - Kod oštećenja mrežnog kabla odmah iskopčati mrežni utikač. Uređaj nikada ne koristiti sa oštećenim mrežnim kablom.
 - Kod nekorištenja se mora uvijek iskopčati mrežni utikač.
 - Prije prikopčavanja mrežne utičnice osigurati, da je uređaj isključen.
 - Prije iskopčavanja mrežne utičnice uvijek isključiti uređaj.
 - Uređaj prilikom transporta iskopčati iz struje.
 - Kada je mrežni priključni kabl ovog uređaja oštećen, mora ga zamijeniti proizvođač ili njegov servis ili kvalifikovana osoba, da bi se izbjegle opasnosti.
- ### Sigurnosne upute specifične za uređaj
- Nemojte na silu pokretati mašinu i ne ostavljajte je da radi ako u rezervoaru za vodu nema vode.

- Nemojte dodavati nikakve aditive u rezervoar za vodu koje nije proizvela ili nadgledala naša kompanija.
- Ne ubacujte predmete ili kućne ljubimce u rezervoar za vodu.
- Ne sipajte vodu u izlaz za maglu.
- Nikada ne dodirujte vodu u rezervoaru za vodu ili komponente u vodi dok ovlaživač radi.
- Ne držite izlaz za maglu otvorenim i održavajte čistim.
- Nemojte koristiti strujne kablove drugih specifikacija.
- U okolini se ne smiju nalaziti lakozapaljive niti eksplozivne tvari.
- Uređaj se ne smije koristiti na otvorenom.
- Uređaj se nikada ne smije koristiti bez nadzora.
- Uređaj se nikada ne smije izlagati vodi niti drugim tekućinama.
- Uređaj se ne smije stavljati u rad u prostorijama u kojima se nalazi kada za kupanje, tuš ili bazen niti u blizini umivaonika ili vodovodnih priključaka.
- Uređaj uvijek postavljajte na čvrstoj i površinski ravnoj podlozi. Ovaj uređaj možda neće raditi pravilno na neravnoj površini.
- Ne postavljajte proizvod na tkaninu, tepih ili upijajuću površinu. Ovo može blokirati ulaz za zrak.
- Ovaj proizvod aktivira maglu. Ne stavljajte uređaj direktno na drveni nameštaj, podove ili druge površine koje bi se mogle oštetiti vodom.
- Prije punjenja ili čišćenja uređaja, uvjerite se da je isključen iz strujne mreže.
- Nakon izvlačenja uređaja, nemojte naginjati niti pomjerati uređaj.
- Nemojte uklanjati rezervoar za vodu dok je uključen.
- Izbjegavajte postavljanje proizvoda gdje je izlaz vlage usmjeren direktno na osobu.
- Nemojte udisati maglu/paru iz proizvoda ili piti vodu iz rezervoara.
- Ne puniti rezervoar za vodu toplom ili ključalom vodom.
- Nemojte koristiti proizvod na direktnom sunčevom svjetlu ili blizu izvora toplote kao što su peći, grijači ili radijatori.
- Ako je rezervoar za vodu puknut ili oštećen, nemojte ga koristiti.
- Ne ostavljajte proizvod da radi duži vremenski period.
- Izvucite mrežni utikač, kada se uređaj ne koristi dugo vremena i/ili kada niko nije u kući.
- Nemojte čuvati vodu u rezervoaru ako se ne koristi dugo vremena.
- Nemojte čistiti uređaj, rezervoar za vodu ili posudu za vodu sa deterđentima ili hemikalijama bilo koje vrste.
- Odvojite uređaj od mreže tokom punjenja ili čišćenja.
- Nemojte koristiti sredstva za čišćenje na bazi rastvarača.
- Nemojte koristiti proizvod u blizini drugih elektronskih uređaja.
- Tokom upotrebe nikada ne pokrivajte glavu za raspršivanje. Ne stavljajte ništa u rezervoar.
- Važno: ni ljudi ni životinje ne čuju visoke frekvencije vibracija.
- Kada izlačite utikač iz utičnice, držite čvrsto uređaj.
- Ne postavljajte kabl preko predmeta.
- Bez vode u ili na mrežnom kابلu ili na mjestu gde je povezan sa proizvodima. Ne koristite u blizini sudopera.
- Izbjegavajte zatvaranje ovlaživača izvlačenjem utikača direktno iz utičnice;
- Ne dodirujte rezervoar za vodu tokom rada.
- Nemojte potapati uređaj u vodu niti sipati vodu na uređaju ili u izlaz za vlagu.
- Kada ispuštate vodu iz rezervoara za vodu, sipajte je na stranu odvoda.
- Ne pokrivajte otjecanje krpom ili rukom i ne koristite bez otjecanja.
- Koristite čistu ili destilovanu vodu u rezervoaru. U područjima tvrde vode češće treba očistiti.
- Prikladna temperatura okoline za korištenje ovog proizvoda je 5–39 °C, vlažnost <80% relativne vlažnosti. (Koristite pročišćenu vodu sa temperaturom ispod 40 °C.)
- Nemojte stavljati vašu ruku i uređaj na proizvod, kako biste izbjegli oštećenje.
- Nemojte čistiti vaš uređaj tokom rada ili kratko nakon rada, toplu vodu ili dijelove koji mogu da vas povrede.
- Uklonite rezervoar za vodu prije nego što pomjerite uređaj.
- Ne stavljajte male predmete u uređaj.
- Nemojte čistiti posudu dok je voda još vruća.
- Nemojte dodirivati toplu maglu.
- Nemojte koristiti oštećene ili stare strujne kablove. Nemojte sami mijenjati strujne kablove.
- Isključite napajanje tokom grmljavine i kišnog vremena;
- U slučaju neuobičajenih pojava (npr. miris ugljisanja), rad se mora odmah prekinuti i isključiti napajanje.
- Redovno mijenjajte vodu u rezervoaru za vodu i u kanalu za vodu kako biste spriječili stvaranje klica.
- Ako se proizvod prevrne i padne, a u rezervoaru za vodu ima vode, morate ga odmah isključiti i poslati na pregled i popravku.
- Ovaj uređaj mogu koristiti deca u dobi od 8 godina i osobe sa smanjenim fizičkim, senzornim ili mentalnim sposobnostima, ili nedostatkom iskustva i/ili znanja, ako su pod nadzorom ili su poučeni u vezi sa sigurnim korištenjem uređaja i koji su shvatili koje opasnosti mogu iz toga nastati. Deca se ne smiju igrati sa uređajem. Korisničko čišćenje i održavanje ne smije biti vršeno od strane dece bez nadzora.
- Deca uzrasta ispod 3 godine ne smeju da koriste uređaj bez nadzora.
- Deca uzrasta od 3 do 8 godina mogu da koriste samo prekidač UKLJUČENO/ISKLJUČENO, ukoliko su im prethodno date instrukcije za bezbedno korišćenje uređaja i objašnjenje o mogućoj opasnosti neodgovarajućim rukovanjem. Deca uzra-

sta od 3 do 8 godina ne smeju da utaknu ili izvade utikač iz utičnice, ne smeju vršiti podešavanje temperature ili čišćenje uređaja.

- Simboli koji se nalaze na uređaju ne smiju se uklanjati. Upute na uređaju koje više nisu čitljive potrebno je odmah zamijeniti.



Prije stavljanja uređaja u pogon pročitajte i slijedite Priručnik za uporabu.

Pregled Vašeg uređaja



Uputa: Stvarni izgled vašeg uređaja može da se razlikuje od slika.

► Pregled – str. 3

1. Izlaz magle
2. Rezervoar za vodu
3. Indikatorska lampica
4. Dugme za podešavanje jačine magle
5. Izlaz zraka
6. Posuda za skladištenje mirisa
7. Plovak
8. Folija u spreju

Karakteristike proizvoda

- Rezervoar za vodu od 4 litre
- Podesiva jačina raspršivača
- Antifungalni joni srebra
- Automatsko isključivanje u slučaju nedostatka vode
- Posebno razvijeno eterično mirisno ulje
- Tih rad

Rukovanje

Provjere prije uključivanja!



OPASNOST! Opasnost od ozljeda!

Uređaj se smije stavljati u pogon samo ako se prilikom provjere na njemu ne ustanove nikakve pogreške. Ako je neki dio neispravan, obavezno ga je potrebno zamijeniti prije sljedeće uporabe.

Provjerite da li se uređaj nalazi u sigurnom stanju.

- Ispitajte da li ima vidljivih nedostataka.
- Ispitajte da li su svi dijelovi uređaja čvrsto montirani.

Uslovi rada

- Ako je unutrašnja temperatura preniska, a unutar nja vlažnost previsoka i magla se ne može u potpunosti proširiti, preporučuje se smanjenje količine magle.
- Okretanjem dugmeta za podešavanje jačine magle uljevo u položaj „ISKLJUČENO“, ovlaživač se isključuje. Ako je okrenuto udesno, ovlaživač je u režimu pripravnosti ili uključen (crvena/narandžasta lampica znači da nema vode i da je u režimu pripravnosti, zeleno/bijela lampica znači da radi).

- Ovlaživač zraka ukazuje na nedostatak vode tokom rada. Indikatorska lampica na dugmetu svijetli crveno/narandžasto. Kada ga želite koristiti, napunite rezervoar za vodu vodom, a zatim možete pokrenuti i koristiti uređaj.
- Kada je ovlaživač zraka u radu, indikatorska lampica na okretnom dugmetu svijetli zeleno/bijelo i možete podesiti količinu magle.
- Okretanjem dugmeta za podešavanje jačine magle uljevo u položaj „ISKLJUČENO“, ovlaživač prelazi u režim rada sa maksimalnom jačinom magle.
- Ako okrenete dugme za podešavanje jačine magle u smjeru kazaljke na satu, jačina magle se menja od male do velike. Ako okrenete dugme za podešavanje jačine magle u smjeru suprotnom od kazaljke na satu, jačina magle se menja od velike u malu. U položaju „Isključeno“, ovlaživač zraka je isključen i postavljen u stanje pripravnosti.
- Ovlaživač zraka mora biti postavljen na ravnu platformu za korištenje. Nagnuta platforma može uzrokovati prelijevanje vode i površina platforme može postati mokra.

Funkcionisanje

- Izvucite mrežni utikač iz utičnice prije punjenja vodom.
- Dolijte vodu u rezervoar za vodu.
- Nemojte dolivati vodu direktno u donju posudu.
- Nemojte izvlačiti mrežni utikač iz utičnice mokrim rukama kako biste izbjegli strujni udar.
- Nemojte dodavati nikakve aditive u vodu, kao što su eterična ulja, mirisi, lijekovi itd.
- Koristite čistu ili pročišćenu vodu temperature ispod 40 °C (ne koristite destilovanu vodu).

Sipanje vode:

► Posluživanje – str. 4

- Uređaj postavite vodoravno na odgovarajuće mjesto.
- Skinite poklopac sa rezervoara za vodu.
- Napunite pročišćenom ili čistom vodom sa slavine. Vodite računa da nivo vode ne bude iznad maksimalne oznake na rezervoaru za vodu. Vratite poklopac rezervoara za vodu nakon što ga napunite i obrišite kapljice vode oko njega.

Održavanje čistoće i njega

- Isključite napajanje i izvucite mrežni utikač prije čišćenja. Ako to ne učinite, može doći do kratkih spojeva, strujnih udara i drugih opasnosti.
- Ako u rezervoaru za vodu ima kameenca, možete ga natopiti limunskom kiselinom ili bijelim sirćetom, zatim ga obrisati peškirom i potpuno isprati svježom vodom. Zatim odmah izlijte vodu iz rezervoara za vodu.
- Operite površinu folije u spreju: Preporučljivo je oprati površinu folija u spreju mekim peškirom ili pamučnim štapićem tokom nedeljnog pranja. Mašina će smanjiti efekat atomizacije, ili se neće pojavljivati magla, ako površina folije u spreju ima deblje naslage vode. Zbog toga se debele naslage vode na površini folije u spreju moraju blagovremeno ukloniti.

- Pažnja: Nikada ne perite uređaj u potpunosti u vodi kako biste izbjegli kratke spojeve i druge opasnosti nakon unosa vode.
- Nakon pranja u toploj vodi na temperaturi ispod 40 °C, obrišite mrlje prljavštine na površini mašine mekom krpom. Nikada nemojte koristiti čeličnu žicu ili najlonsku tkaninu za brisanje kako biste izbjegli grebanje i oštećenje površine stroja.
- Nikada nemojte koristiti razrjeđivač, metil benzol, kiselinjski deterdžent, ulje za lampe, alkohol ili hemijske krpe za brisanje kako biste izbjegli promjenu boje površine, narušavanje kvaliteta ili oštećenje sitotiska i utjecali na izgled.
- Koristite suhu, meku krpu da obrišete svu prljavštinu sa kabela za napajanje.

- Mašinu temeljno očistite ako je nećete koristiti duže vrijeme. Nakon sušenja zapakirajte sve komponente po redosljedu originalnog pakiranja i ostavite na suvo mjesto radi sigurnosti.

Smetnje i pomoć

Kad nešto ne funkcionira...



OPASNOST! Opasnost od ozljeda!

Nestručni popravci mogu dovesti do toga da Vaš uređaj više ne funkcionira sigurno. Time ugrožavate sebe i svoju okolinu.

Često su to samo male greške koje dovode do smetnje. Većinom ih sami lahko možete otkloniti. Molimo prvo pogledajte sljedeću tabelu prije nego što se obratite trgovcu. Tako ćete uštedjeti mnogo truda i eventualno i troškova.

Pogreška/smetnja	Uzrok	Pomoć
Ovlaživač zraka ne radi	Mrežni utikač nije pravilno priključen	Utaknite mrežni utikač ispravno
	Rezervoar za vodu već bez vode	Napunite rezervoar za vodu sa vodom
	Rezervoar za vodu nije pravilno postavljen	Propisno pričvrstite rezervoar za vodu
Izdurni gas neobično miriše	Priljava voda ili predugo skladištenje	Zamijenite čistu vodu ili očistite rezervoar za vodu i u kanal za vodu
Efekat vlaženja nije primetan	Rešetka filtera za ulaz zraka začepljena prašinom	Očistite rešetku filtera
Javljaju se neobični zvukovi	Mašina nije pričvršćena, nagnuta je ili nije stabilna	Postavite na čvrstu podlogu ili na uobičajeno mjesto upotrebe
	Mašina je previše nagnuta i nivo vode je ocenjen kao pre nizak, funkcija automatske zaštite zaustavlja mašinu	Postavite na čvrstu i ravnu površinu i držite je stabilnom
Rezervoar za vodu ima vodu, ali ne pokazuje nivo vode, ovlaživač ne radi duže vreme		

Ako ne možete sami popraviti grešku, molimo da se direktno obratite trgovcu. Molimo da vodite računa i o tome da neprijmerene popravke poništavaju garanciju i da Vam uzrokuju dodatne troškove.

Odlaganje na otpad

Odlaganje uređaja na otpad

Simbol precrtane kante za smeće znači: baterije i akumulatori, električni i elektronski uređaji ne smiju se odlagati s kućnim otpadom. Mogu sadržavati supstance štetne za okoliš i zdravlje.



Potrošači su dužni stare električne uređaje, baterije i stare baterije od uređaja, odlagati odvojeno od kućnog otpada na službenom mjestu skupljanja kako bi se osigurala pravilna daljnja obrada. Povrat se može izvršiti u skladu sa zakonskom regulativom npr. preko komunalnog pogona za odlaganje u otpad ili preko nekog trgovca.

Baterije, akumulatori i lampe, koje nisu čvrsto ugrađene u stare električne uređaje i mogu da se skidaju bez potrebe za uništavanjem, moraju se ukloniti prije odlaganja i odvojeno odložiti u otpad. Litijumske baterije i akumulatorska pakovanja svih sistema moraju se predati u zbirna mjesta samo u ispraznjenom stanju. Baterije moraju uvijek biti sa odlijepljenim polovima kako biste se osigurali od kratkog spoja.



Svaki je krajnji korisnik odgovoran za brisanje ličnih podataka na starijim uređajima za odlaganje.

Odlaganje pakovanja na otpad

Pakovanje se sastoji od kartona i odgovarajuće označenih umjetnih materijala koji se mogu reciklirati.



- Ove materijale dajte na ponovnu preradu i upotrebu.

Tehnički podaci

Broj artikla	228214
Nazivni napon	230 V~, 50 Hz
Nazivna snaga	25 W
Klasa zaštite	II
maks. nominalni kapacitet vlage	≥ 220 ml/h
Glasnost	≤ 38 dB(A)
Zapremnina rezervoara za vodu	4 l
Dimenzije	198 × 170 × 322 mm
Težina	≈ 1075 g

Πίνακας περιεχομένων

Πριν ξεκινήσετε...	49
Για την ασφάλειά σας	49
Η συσκευή σας με μια ματιά	51
Χειρισμός	51
Έλεγχος ρύπανσης και φροντίδα	52
Βλάβες και αντιμετώπιση	52
Διάθεση στα απορρίμματα	53
Τεχνικά στοιχεία	53
Εγγύηση	66

Πριν ξεκινήσετε...

Ενδεδειγμένη χρήση

Η συσκευή έχει σχεδιαστεί για την ύγρανση του αέρα δωματίου σε εσωτερικούς χώρους.

Η συσκευή δεν έχει σχεδιαστεί για επαγγελματική χρήση. Οι γενικά αναγνωρισμένες προδιαγραφές πρόληψης ατυχημάτων και οι εσώκλειστες υποδείξεις ασφαλείας πρέπει να λαμβάνονται υπόψη.

Να πραγματοποιείτε μόνο τις εργασίες που περιγράφονται σε αυτές τις οδηγίες χρήσης. Κάθε άλλη εφαρμογή είναι μία ανεπίτρεπτη λανθασμένη χρήση. Ο κατασκευαστής δεν ευθύνεται για τις ζημιές που τυχόν θα προκύψουν.

Τί σημαίνουν τα χρησιμοποιημένα σύμβολα;

Οι υποδείξεις κινδύνων και οι υποδείξεις επισημαίνονται στις οδηγίες χρήσης με σαφήνεια. Χρησιμοποιούνται τα παρακάτω σύμβολα:



ΚΙΝΔΥΝΟΣ! Άμεσος κίνδυνος-θάνατος ή κίνδυνος τραυματισμού! Άμεσα επικίνδυνη κατάσταση, που θα έχει ως συνέπεια θάνατο ή σοβαρούς τραυματισμούς.



ΠΡΟΕΙΔΟΠΟΙΗΣΗ! Πιθανός κίνδυνος-θάνατος ή κίνδυνος τραυματισμού! Γενικά επικίνδυνη κατάσταση, που ενδέχεται να έχει ως συνέπεια θάνατο ή σοβαρούς τραυματισμούς.



ΠΡΟΦΥΛΑΞΗ! Πιθανός κίνδυνος τραυματισμού! Επικίνδυνη κατάσταση, που ενδέχεται να έχει ως συνέπεια τραυματισμούς.



ΠΡΟΣΟΧΗ! Κίνδυνος ζημιών στη συσκευή! Κατάσταση, που ενδέχεται να έχει ως συνέπεια υλικές ζημιές.



Υπόδειξη: Πληροφορίες που συμβάλουν στη βαθύτερη κατανόηση των διαδικασιών.

Για την ασφάλειά σας

Γενικές υποδείξεις ασφαλείας

- Για τον ασφαλή χειρισμό αυτής της συσκευής θα πρέπει ο χρήστης της συσκευής πριν την πρώτη χρήση της να έχει διαβάσει και να έχει κατανοήσει τις παρούσες οδηγίες χρήσης.
- Προσέχετε όλες τις υποδείξεις ασφαλείας! Παραβλέποντας τις υποδείξεις ασφαλείας, θέτετε σε κίνδυνο τον εαυτό σας και τους άλλους.

- Φυλάξτε τις οδηγίες χρήσης και τις υποδείξεις ασφαλείας για μελλοντική χρήση.
- Εάν πωλήσετε ή μεταβιβάσετε τη συσκευή, μεταβιβάστε οπωσδήποτε και αυτές τις οδηγίες χρήσης.
- Η συσκευή επιτρέπεται να χρησιμοποιείται μόνο σε άψογη κατάσταση. Εάν το εργαλείο ή κάποιο τμήμα του έχει πάθει ζημιά, πρέπει να τεθεί εκτός λειτουργίας και να διατεθεί με κατάλληλο τρόπο στα απορρίμματα.
- Μη χρησιμοποιείτε τη συσκευή σε χώρους με κίνδυνο έκρηξης ή κοντά σε υγρά ή αέρια καύσιμα!
- Ασφαλίστε πάντα την απενεργοποιημένη συσκευή έναντι ακούσιας ενεργοποίησης.
- Να μη χρησιμοποιείτε συσκευές, στις οποίες ο διακόπτης ενεργοποίησης/απενεργοποίησης δε λειτουργεί σωστά.
- Κρατήστε τα παιδιά μακριά από τη συσκευή! Φυλάξτε τη συσκευή σε ασφαλή μέρος, μακριά από παιδιά και αναρμόδια άτομα.
- Αποφεύγετε την υπερφόρτωση της συσκευής. Χρησιμοποιείτε τη συσκευή μόνο για τους σκοπούς για τους οποίους προορίζεται.
- Να εργάζεστε πάντα προσεκτικά μόνο σε καλή φυσική κατάσταση: Νύστα, ασθένεια, πόση οινοπνευματικών, χρήση φαρμάκων και ναρκωτικών αποτελούν ανευθυνότητα, αφού στις καταστάσεις αυτές δεν μπορείτε πια να χρησιμοποιείτε το μηχάνημα ασφαλώς.
- Καταστήστε βέβαιο ότι δε θα παίζονται παιδιά με τη συσκευή.
- Τηρείτε πάντα τις ισχύουσες εθνικές και διεθνείς διατάξεις ασφαλείας, υγείας και εργασίας.

Ηλεκτρική ασφάλεια

- Το μηχάνημα επιτρέπεται να συνδέεται μόνο σε πρίζα με σωστά εγκατεστημένη επαφή προστασίας.
- Η ασφάλιση πρέπει να γίνεται με έναν διακόπτη προστασίας ρυποφόρου ισχύος (διακόπτης FI) με ονομαστική ρυποφόρο ισχύ όχι μεγαλύτερη από 30 mA.
- Πριν τη σύνδεση του μηχανήματος πρέπει να βεβαιωθείτε ότι η σύνδεση ρεύματος αντιστοιχεί στα στοιχεία σύνδεσης του μηχανήματος.
- Το μηχάνημα επιτρέπεται να χρησιμοποιείται αποκλειστικά εντός των προδιαγραφόμενων ορίων τάσης, ισχύος και ονομαστικού αριθμού στροφών (βλέπε πινακίδα τύπου).
- Μην αγγίζετε το φως με βρεγμένα χέρια! Μη βγάξετε το φως από την πρίζα τραβώντας το από το καλώδιο, αλλά από το φως.
- Μη λυγίζετε, συνθλίβετε, σέρνετε ή πατάτε το καλώδιο ρεύματος· φυλάτε το από αιχμηρές ακμές, λάδι και κάψα.
- Μην ανασηκώνετε το μηχάνημα από το καλώδιο και μη χρησιμοποιείτε το καλώδιο κατά άλλο από τον προβλεπόμενο τρόπο.
- Ελέγχετε πριν από κάθε χρήση το βύσμα και το καλώδιο.
- Σε περίπτωση βλάβης του καλωδίου ρεύματος τραβάτε αμέσως το ρευματολήπτη. Μη χρησιμοποιείτε το μηχάνημα ποτέ με ελαττωματικό καλώδιο ρεύματος.

- Όταν δε χρησιμοποιείται να τραβάτε πάντα το ρευματολήπτη.
- Πριν τη σύνδεση του ρευματολήπτη βεβαιωθείτε, ότι το μηχανήμα είναι απενεργοποιημένο.
- Πριν το τράβηγμα του ρευματολήπτη απενεργοποιείτε πάντα το μηχανήμα.
- Κατά τη μεταφορά θέστε το μηχανήμα άνευ ρεύματος.
- Εάν έχει υποστεί βλάβη το καλώδιο τροφοδοσίας αυτής της συσκευής, πρέπει, για την αποφυγή κινδύνων, να αντικαθίσταται από τον κατασκευαστή ή από το σέρβις του ή από παρόμοια εξειδικευμένο άτομο.

Ειδικές υποδείξεις ασφαλείας της συσκευής

- Μην εκκινείτε το μηχανήμα ασκώντας υπερβολική δύναμη και μην το αφήνετε να λειτουργεί όταν δεν υπάρχει νερό στη δεξαμενή νερού.
- Μη γεμίζετε στη δεξαμενή νερού πρόσθετα που δεν κατασκευάστηκαν και ελέγχθηκαν από την εταιρεία μας.
- Μην πετάτε αντικείμενα ή κατοικίδια στη δεξαμενή νερού.
- Μην γεμίζετε νερό στην έξοδο νέφους.
- Μην αγγίζετε ποτέ το νερό στη δεξαμενή νερού ή τα εξαρτήματα στο νερό όταν ο υγραντήρας βρίσκεται σε λειτουργία.
- Μην αφήνετε την έξοδο νέφους ανοιχτή και να τη διατηρείτε ίσια.
- Μην χρησιμοποιείτε καλώδια ρεύματος άλλων προδιαγραφών.
- Το περιβάλλον πρέπει να είναι ελεύθερο από εύφλεκτες ή εκρηκτικές ουσίες.
- Δεν επιτρέπεται να λειτουργείτε τη συσκευή στο ύπαιθρο.
- Μην αφήνετε ποτέ τη συσκευή σε λειτουργία χωρίς επίτηρηση.
- Μην εκθέτετε ποτέ τη συσκευή σε νερό ή άλλα υγρά.
- Η συσκευή δεν επιτρέπεται να λειτουργεί σε δωμάτια με μπιανέρα, ντουζιέρα ή πισίνα, καθώς και κοντά σε νιπτήρες ή συνδέσεις νερού.
- Τοποθετείτε πάντα τη συσκευή πάνω σε μια σταθερή, επίπεδη και ομαλή επιφάνεια. Η συσκευή αυτή πιθανώς να μη λειτουργήσει σωστά σε μια ανώμαλη επιφάνεια.
- Μην τοποθετείτε το προϊόν πάνω σε πανί, τάπητα ή απορροφητική επιφάνεια. Αυτό μπορεί να μπλοκάρει την είσοδο του αέρα.
- Αυτό το προϊόν απελευθερώνει νέφος. Μην τοποθετείτε τη συσκευή απευθείας πάνω σε ξύλινα έπιπλα, δάπεδα ή άλλες επιφανείες που μπορεί να υποστούν ζημιά από νερό.
- Πριν γεμίσετε ή καθαρίσετε τη συσκευή, βεβαιωθείτε ότι είναι αποσυνδεδεμένη από το ηλεκτρικό δίκτυο.
- Μετά την εξαγωγή της συσκευής, η συσκευή δεν επιτρέπεται να τεθεί υπό κλίση ή να μετακινηθεί.
- Μην αφαιρείτε τη δεξαμενή νερού από τη συσκευή, όσο είναι ενεργοποιημένη.
- Αποφεύγετε να τοποθετείτε το προϊόν σε μέρη όπου η έξοδος υγρασίας έχει κατεύθυνση απευθείας προς κάποιο άτομο.

- Μην εισπνέετε το νέφος/τον ατμό που εξέρχεται από το προϊόν και μην πίνετε το νερό από τη δεξαμενή.
- Μη γεμίζετε τη δεξαμενή νερού με ζεστό ή βραστό νερό.
- Μη χρησιμοποιείτε το προϊόν σε άμεση ηλιακή ακτινοβολία ή κοντά σε πηγές θερμότητας όπως φούρνους, θερμαντικές συσκευές ή καλοριφέρ.
- Μη χρησιμοποιείτε τη δεξαμενή νερού, αν παρουσιάζει ρωγμές ή έχει υποστεί ζημιά.
- Μην αφήνετε το προϊόν να λειτουργεί για μεγάλο χρονικό διάστημα.
- Τραβήξτε το ρευματολήπτη, όταν η συσκευή δε χρησιμοποιείται για μεγάλο χρονικό διάστημα και/ή δεν υπάρχει κανείς στο σπίτι.
- Μη φυλάσσετε το νερό στη δεξαμενή, όταν η συσκευή δε χρησιμοποιείται για μεγάλο χρονικό διάστημα.
- Μην καθαρίζετε τη συσκευή, τη δεξαμενή νερού ή το δοχείο νερού με μέσα καθαρισμού ή χημικά οποιοδήποτε είδους.
- Αποσυνδέετε τη συσκευή από το δίκτυο, όταν τη γεμίζετε ή την καθαρίζετε.
- Μη χρησιμοποιείτε μέσα καθαρισμού που περιέχουν διαλυτικές ουσίες.
- Μη χρησιμοποιείτε το προϊόν κοντά σε άλλες ηλεκτρονικές συσκευές.
- Μην καλύπτετε ποτέ την κεφαλή ψεκασμού κατά τη διάρκεια της χρήσης. Μην τοποθετείτε αντικείμενα μέσα στη δεξαμενή.
- Σημαντικό: Ούτε άνθρωποι ούτε ζώα μπορούν να ακούσουν δονήσεις υψηλής συχνότητας.
- Όταν τραβάτε το βύσμα από την πρίζα, κρατάτε τη συσκευή σταθερή.
- Μην τοποθετείτε το καλώδιο πάνω από αντικείμενα.
- Δεν πρέπει να υπάρχει νερό μέσα ή πάνω στο καλώδιο ρεύματος ή στη θέση όπου το καλώδιο είναι συνδεδεμένο με τα προϊόντα. Μη χρησιμοποιείτε τη συσκευή κοντά σε νεροχύτη.
- Αποφεύγετε να κλείνετε τον υγραντήρα αποσυνδεδοντάς το φως απευθείας από την πρίζα.
- Μην αγγίζετε τη δεξαμενή νερού κατά τη διάρκεια της λειτουργίας.
- Μη βυθίζετε τη συσκευή στο νερό και μη ρίχνετε νερό πάνω στη συσκευή ή την έξοδο της υγρασίας.
- Όταν αδειάζετε το νερό από τη δεξαμενή νερού, να ρίχνετε το νερό από την πλευρά απορροής.
- Μην καλύπτετε την έξοδο με πανί ή με το χέρι και μη χρησιμοποιείτε τη συσκευή χωρίς έξοδο.
- Χρησιμοποιείτε στη δεξαμενή καθαρό ή απεσταγμένο νερό. Σε περιοχές με σκληρό νερό πρέπει να καθαρίζετε τη συσκευή τακτικότερα.
- Η κατάλληλη θερμοκρασία περιβάλλοντος για τη χρήση αυτού του προϊόντος ανέρχεται σε 5–39 °C, ενώ η σχετική υγρασία πρέπει να είναι < 80 %. (Χρησιμοποιείτε καθαρό νερό με θερμοκρασία κάτω των 40°C.)
- Για την αποφυγή ζημιών, μην τοποθετείτε το χέρι σας ή συσκευές επάνω στο προϊόν.

- Μην καθαρίζετε τη συσκευή σας κατά τη διάρκεια της εργασίας ή λίγο μετά την εργασία, για να αποφύγετε την επαφή με καυτό νερό ή τμήματα, τα οποία μπορεί να σας τραυματίσουν.
- Αφαιρέστε τη δεξαμενή νερού, πριν μετακινήσετε τη συσκευή.
- Μην τοποθετείτε μικρά αντικείμενα μέσα στη συσκευή.
- Μην καθαρίζετε τη λεκάνη, εάν το νερό είναι ακόμα καυτό.
- Μην αγγίζετε το ζεστό νέφος.
- Μη χρησιμοποιείτε κατεστραμμένα ή παλιά καλώδια ρεύματος. Μην αντικαθιστάτε μόνοι σας τα καλώδια ρεύματος.
- Διακόπτετε την ηλεκτρική τροφοδοσία κατά τη διάρκεια καταγίδων και βροχοπτώσης.
- Εάν παρουσιαστεί οπδήποτε ασυνήθιστο (π.χ. οσμές απανθράκωσης), τόσο η λειτουργία, όσο και η ηλεκτρική τροφοδοσία πρέπει να διακοπεί αμέσως.
- Αλλάζετε τακτικά το νερό στη δεξαμενή νερού και την υδρορροή για να αποτρέψετε τη δημιουργία μικροβίων.
- Εάν το προϊόν ανατραπεί και πέσει ενώ υπάρχει νερό στη δεξαμενή νερού, αποσυνδέστε αμέσως το φις από την πρίζα και στείλτε το προϊόν για έλεγχο και επισκευή.
- Η χρήση της παρούσας συσκευής είναι δυνατή από παιδιά άνω των 8 ετών, καθώς και από άτομα με μειωμένες φυσικές, αισθητικές ή νοητικές ικανότητες ή έλλειψη εμπειρίας και/ή γνώσης, μόνο εφόσον επιβλέπονται ή έχουν ενημερωθεί σχετικά με την ασφαλή χρήση της συσκευής και κατανούν τους σχετικούς κινδύνους που προκύπτουν από αυτή. Τα παιδιά δεν επιτρέπεται να παίζουν με τη συσκευή. Ο καθαρισμός και η συντήρηση χρήστη δεν επιτρέπεται να εκτελούνται από παιδιά χωρίς επίτηρησή.
- Κρατάτε τα παιδιά κάτω των 3 ετών μακριά από τη συσκευή, εκτός εάν επιβλέπονται συνεχώς.
- Τα παιδιά μεταξύ 3 και 8 ετών επιτρέπεται να ενεργοποιούν ή να απενεργοποιούν τη συσκευή μόνο υπό την προϋπόθεση ότι είναι τοποθετημένη η εγκαταστημένη στην κανονική θέση λειτουργίας, ότι τα παιδιά επιβλέπονται ή ότι έχουν λάβει υποδείξεις σχετικά με τα μέτρα ασφαλείας και ότι επίσης έχουν κατανοήσει τους πιθανούς κινδύνους. Τα παιδιά μεταξύ 3 και 8 ετών δεν επιτρέπεται να συνδέουν το ρευματολήπτη, να ενεργοποιούν και να καθαρίζουν τη συσκευή ή να εκτελούν εργασίες συντήρησης.
- Σύμβολα που βρίσκονται επάνω στη συσκευή σας, δεν επιτρέπεται να αφαιρούνται ή να επικαλύπτονται. Υποδείξεις επάνω στη συσκευή που δεν είναι ευανάγνωστες πια πρέπει να αντικαθίστανται αμέσως.



Πριν τη θέση σε λειτουργία διαβάστε και λαμβάνετε υπόψη τις οδηγίες χρήσης.

Η συσκευή σας με μια ματιά



Υπόδειξη: Η πραγματική εικόνα της συσκευής σας μπορεί να αποκλίνει από αυτή των απεικονίσεων.

► Επισκόπηση – σελ. 3

1. Έξοδος νέφους
2. Δεξαμενή νερού
3. Ενδεικτική λυχνία
4. Κουμπί ρύθμισης ποσότητας νέφους
5. Άνοιγμα εξόδου αέρα
6. Δοχείο αποθέματος αρωματικών ουσιών
7. Πλωτή μπάλα
8. Μεμβράνη ψεκασμού

Χαρακτηριστικά προϊόντος

- Δεξαμενή νερού μεγέθους 4 λίτρων
- Ρυθμιζόμενος όγκος ατμοποίησης
- Αντιμικηκτικά ιόντα αργύρου
- Αυτόματη απενεργοποίηση σε περίπτωση έλλειψης νερού
- Ειδικό αιθέριο αρωματικό έλαιο
- Αθόρυβη λειτουργία

Χειρισμός

Ελέγχετε πριν την ενεργοποίηση!



ΚΙΝΔΥΝΟΣ! Κίνδυνος τραυματισμού!

Η συσκευή επιτρέπεται να τίθεται σε λειτουργία, μόνο όταν κατά τον έλεγχο της δεν εντοπίζονται σφάλματα. Εάν ένα εξάρτημα είναι ελαττωματικό, πρέπει να αντικατασταθεί οπωσδήποτε πριν από την επόμενη χρήση.

Ελέγχετε την ασφαλή κατάσταση της συσκευής:

- Ελέγχετε, εάν υπάρχουν ορατές βλάβες.
- Ελέγχετε, εάν όλα τα εξαρτήματα της συσκευής είναι σταθερά συναρμολογημένα.

Συνθήκες λειτουργίας

- Εάν η εσωτερική θερμοκρασία είναι πολύ χαμηλή, η εσωτερική υγρασία είναι πολύ υψηλή και το νέφος δεν μπορεί να εξαπλωθεί εντελώς, συνιστάται να μειώσετε τον όγκο του νέφους.
- Όταν το κουμπί ρύθμισης του επιπέδου νέφους περιστρέφεται προς τα αριστερά στη θέση "OFF", ο υγραντήρας απενεργοποιείται. Όταν είναι στραμμένη προς τα δεξιά, ο υγραντήρας βρίσκεται σε κατάσταση αναμονής ή σε λειτουργία (μια κόκκινη/πορτοκαλί λυχνία σημαίνει ότι δεν υπάρχει νερό και ότι βρίσκεται σε κατάσταση αναμονής, μια πράσινη/λευκή λυχνία σημαίνει ότι βρίσκεται σε λειτουργία).
- Ο υγραντήρας υποδεικνύει την έλλειψη νερού κατά τη λειτουργία του. Η ενδεικτική λυχνία στο κουμπί ανάβει με κόκκινο/πορτοκαλί χρώμα. Εάν πρέπει να τον χρησιμοποιήσετε, γεμίστε νερό στη δεξαμενή νερού και, στη συνέχεια, μπορείτε να εκκινήσετε τη συσκευή και να τη χρησιμοποιήσετε.
- Όταν ο υγραντήρας είναι σε λειτουργία, η ενδεικτική λυχνία στο περιστρεφόμενο κουμπί ανάβει με πράσινο/λευκό χρώμα και μπορείτε να ρυθμίσετε την ποσότητα νέφους.
- Όταν το κουμπί ρύθμισης ποσότητας νέφους είναι στραμμένο προς τα δεξιά στη θέση "ON", ο υγραντήρας βρίσκεται στη μέγιστη κατάσταση λειτουργίας της ποσότητας νέφους.

- Γυρίστε δεξιόστροφα το κουμπί ρύθμισης ποσότητας νέφους και, στη συνέχεια, η ποσότητα νέφους αυξάνεται. Γυρίστε αριστερόστροφα το κουμπί ρύθμισης ποσότητας νέφους και, στη συνέχεια, η ποσότητα νέφους μειώνεται. Στη θέση "Off", ο υγραντήρας απενεργοποιείται και μεταβαίνει στην κατάσταση αναμονής.
- Ο υγραντήρας πρέπει να τοποθετηθεί πάνω σε μια επίπεδη πλατφόρμα για τη χρήση. Μια κεκλιμένη πλατφόρμα μπορεί να προκαλέσει υπερχείλιση νερού και η επιφάνεια της πλατφόρμας μπορεί να βραχεί.

Τρόπος λειτουργίας

- Αποσυνδέστε το φως από την πρίζα, προτού γεμίσετε νερό.
- Γεμίστε τη δεξαμενή νερού με νερό.
- Μην γεμίζετε νερό απευθείας στη κάτω λεκάνη.
- Μην αποσυνδέτε το φως από την πρίζα με βρεγμένα χέρια, για την αποφυγή τυχόν ηλεκτροπληξίας.
- Μην συμπληρώνετε πρόσθετα στο νερό, όπως π.χ. αιθέρια έλαια, αρωματικές ουσίες, φάρμακα κ.λπ.
- Χρησιμοποιείτε καθαρό ή καθαρισμένο νερό με θερμοκρασία κάτω των 40°C (όχι αποσταγμένο νερό).

Πλήρωση νερού:

► Χειρισμός – σελ. 4

- Τοποθετήστε τη συσκευή σε κατάλληλη θέση, με οριζόντιο προσανατολισμό.
- Σηκώστε το καπάκι της δεξαμενής νερού.
- Γεμίστε με καθαρό νερό ή καθαρισμένο νερό. Βεβαιωθείτε ότι η στάθμη του νερού δεν βρίσκεται πάνω από το σημάδι μέγιστης στάθμης της δεξαμενής νερού. Κλείστε το καπάκι της δεξαμενής νερού αφού γεμίσετε εντελώς τη δεξαμενή και σκουπίστε τις σταγόνες νερού γύρω από αυτήν.

Έλεγχος ρύπανσης και φροντίδα

- Πριν από τον καθαρισμό, απενεργοποιείτε την ηλεκτρική τροφοδοσία και αποσυνδέτε το φως. Σε διαφορετική περίπτωση ενδέχεται να προκληθούν βραχυκυκλώματα, ηλεκτροπληξία και άλλοι κίνδυνοι.
- Εάν υπάρχουν άλατα στη δεξαμενή νερού, τότε μπορείτε να εμποτίσετε τη δεξαμενή σε κιτρικό οξύ ή λευκό ξύδι, στη συνέχεια να τη σκουπίσετε με μια πετσέτα και να την ξεπλύνετε εντελώς με φρέσκο νερό. Στη συνέχεια, αδειάστε αμέσως το νερό από τη δεξαμενή νερού.

- Πλύση της επιφάνειας των μεμβρανών ψεκασμού: Συνιστάται να πλένετε την επιφάνεια των μεμβρανών ψεκασμού με μια μαλακή πετσέτα ή βαμβακερή μπατονέτα κατά τη διάρκεια της εβδομαδιαίας πλύσης. Το μηχάνημα μειώνει τον ψεκασμό ακόμα και αν δεν υπάρχει νέφος, εάν η επιφάνεια της μεμβράνης ψεκασμού έχει συσσωρεύσεις νερού μεγαλύτερου πάχους. Επομένως, οι συσσωρεύσεις νερού μεγαλύτερου πάχους στην επιφάνεια της μεμβράνης ψεκασμού θα πρέπει να απομακρύνονται έγκαιρα.
- Προσοχή: Για να αποφύγετε βραχυκυκλώματα και άλλους κινδύνους σε περίπτωση εισόδου νερού, μην πλένετε ποτέ ολόκληρη τη συσκευή με νερό.
- Μετά το πλύσιμο σε ζεστό νερό με θερμοκρασία κάτω των 40°C, σκουπίστε τους λεκέδες στην επιφάνεια του μηχανήματος με ένα μαλακό πανί. Για το σκούπισμα, μη χρησιμοποιείτε ποτέ χαλύβδινο σύρμα ή νάιλον πανιά, προκειμένου να αποφύγετε γρατσουνιές και ζημιές στην επιφάνεια του μηχανήματος.
- Μην χρησιμοποιείτε ποτέ αραιωτικά, μεθυλοβενζόλιο, όξινα απορρυπαντικά, λάδι λαμπτήρων, ιονόπνευμα ή χημικά πανιά για το σκούπισμα, ώστε να αποφύγετε τη χρωματική αλλοίωση της επιφάνειας, την υποβάθμιση της ποιότητας, τη φθορά της μεταξογραφικής τύπωσης και την αλλαγή της εμφάνισής.
- Χρησιμοποιήστε ένα στεγνό, μαλακό πανί για να σκουπίσετε τους λεκέδες από το καλώδιο ηλεκτρικής τροφοδοσίας.
- Καθαρίζετε επιμελώς το μηχάνημα, εάν δεν πρόκειται να το χρησιμοποιήσετε για μεγάλο χρονικό διάστημα. Μετά το στέγνωμα, συσκευάστε όλα τα εξαρτήματα στη συσκευασία με τη σειρά της αρχικής συσκευασίας και αποθηκεύστε την σε στεγνό μέρος για λόγους ασφαλείας.

Βλάβες και αντιμετώπιση

Εάν κάτι δεν λειτουργεί...



ΚΙΝΔΥΝΟΣ! Κίνδυνος τραυματισμού! Εσφαλμένες επισκευές μπορούν να υποβαθμίσουν την ασφάλεια λειτουργίας της συσκευής. Κατ' αυτόν τον τρόπο θέτετε σε κίνδυνο τον εαυτό σας και το περιβάλλον σας.

Συχνά πρόκειται μόνο για μικρά σφάλματα, που προκαλούν βλάβη. Συνήθως μπορείτε να τα διορθώσετε εύκολα μόνοι σας. Συμβουλευτείτε πρώτα τον ακόλουθο πίνακα, πριν απευθυνθείτε στον εμπορικό αντιπρόσωπο. Έτσι εξοικονομείτε πολύ κόπο και ενδεχομένως έξοδα.

Σφάλμα/Βλάβη	Αιτία	Αντιμετώπιση
Ο υγραντήρας δεν λειτουργεί	Το φως δεν έχει συνδεθεί σωστά	Συνδέστε σωστά το φως
	Δεξαμενή νερού ήδη χωρίς νερό	Γεμίστε νερό στη δεξαμενή νερού
	Η δεξαμενή νερού δεν έχει τοποθετηθεί σωστά	Στερεώστε σωστά τη δεξαμενή νερού
Ασυνήθιστη οσμή εξερχόμενου αερίου	Βρώμικο νερό ή πολύ μεγάλος χρόνος αποθήκευσης	Τοποθετήστε καθαρό νερό ή καθαρίστε τη δεξαμενή νερού και την υδρορροή
Δεν εκτελείται ύγρανση	Το πλέγμα φίλτρου εισαγωγής αέρα είναι βουλωμένο λόγω σκόνης	Καθαρίστε το πλέγμα του φίλτρου

Σφάλμα/Βλάβη	Αιτία	Αντιμετώπιση
Ακούγονται ασυνήθιστοι θόρυβοι	Το μηχανήμα δεν είναι σταθερό ή έχει κλίση	Τοποθετήστε το πάνω σε σταθερή βάση ή σε ίσια επιφάνεια χρήσης
Η δεξαμενή νερού περιέχει νερό αλλά δεν δείχνει τη στάθμη του νερού, ο υγραντήρας δεν έχει τεθεί σε λειτουργία για μεγάλο χρονικό διάστημα	Το μηχανήμα γέρνει πολύ και η στάθμη νερού αξιολογείται ως πολύ χαμηλή, η αυτόματη προστασία του μηχανήματος σταματά το μηχανήμα	Τοποθετήστε το σε μια σταθερή και επίπεδη επιφάνεια και διατηρήστε το σταθερό

Εάν δεν μπορείτε να διορθώσετε μόνοι σας το σφάλμα, απευθυνθείτε απευθείας στον εμπορικό αντιπρόσωπο. Λάβετε υπόψη ότι οι εσφαλμένες επεξεργασίες έχουν ως αποτέλεσμα την ακύρωση κάθε αξίωσης εγγύησης και ενδεχομένως πρόσθετα έξοδα.

Αριθμός προϊόντος	228214
βάρος	≈ 1075 g

Διάθεση στα απορρίμματα

Διάθεση συσκευής στα απορρίμματα

Το σύμβολο του διαγραμμένου κάδου απορριμμάτων σημαίνει ότι: Οι μπαταρίες και οι συσσωρευτές, οι ηλεκτρικές και ηλεκτρονικές συσκευές δεν επιτρέπεται να απορρίπτονται στα οικιακά απορρίμματα. Μπορεί να περιλαμβάνουν επικίνδυνες για το περιβάλλον και την υγεία ουσίες.



Οι καταναλωτές είναι υποχρεωμένοι να απορρίπτουν τις παλιές ηλεκτρικές συσκευές, τις μπαταρίες συσκευών και τους συσσωρευτές ξεχωριστά από τα οικιακά απορρίμματα σε ένα επίσημο σημείο συλλογής, για να διασφαλιστεί η κατάλληλη περαιτέρω επεξεργασία. Η επιστροφή μπορεί να γίνει σύμφωνα με τη νομοθεσία δωρεάν π.χ. μέσω μιας δημοτικής επιχείρησης ανακύκλωσης ή μέσω του καταστήματος αγοράς.

Οι μπαταρίες, οι συσσωρευτές και οι λυχνίες που δεν είναι μόνιμα εγκατεστημένες σε παλιές ηλεκτρικές συσκευές και μπορούν να αφαιρεθούν χωρίς καταστροφή της συσκευής, πρέπει να αφαιρούνται πριν από την απόρριψη και να απορρίπτονται ξεχωριστά. Οι μπαταρίες λίθιου και τα πακέτα συσσωρευτών όλων των συστημάτων πρέπει να παραρριζώνται πρέπει να προστατεύονται από βραχυκυκλώματα, αποσυνδέοντάς τες πάντα από τους πόλους.



Κάθε τελικός χρήστης είναι ο ίδιος υπεύθυνος για τη διαγραφή προσωπικών δεδομένων στις παλιές συσκευές που προορίζονται για απόρριψη.

Διάθεση συσκευασίας στα απορρίμματα

Η συσκευασία αποτελείται από χαρτόνι και μεμβράνες με σήμανση, δηλαδή με υλικά που μπορούν να ανακυκλωθούν.



– Διαθέστε αυτά τα υλικά για ανακύκλωση.

Τεχνικά στοιχεία

Αριθμός προϊόντος	228214
Όνομαστική τάση	230 V~, 50 Hz
Όνομαστική ισχύς	25 W
Κατηγορία προστασίας	II
μέγ. ονομαστική χωρητικότητα υγρασίας	≥ 220 ml/h
Ένταση ήχου	≤ 38 dB(A)
Χωρητικότητα δεξαμενής νερού	4 l
Διαστάσεις	198 × 170 × 322 mm

Inhoudsopgave

Voordat u begint...	54
Voor uw veiligheid	54
Overzicht van uw apparaat	56
Bediening	56
Onderhoud en verzorging	56
Storingen en hulp	57
Afvalverwijdering	57
Technische gegevens	57
Reclamaties	67

Voordat u begint...

Reglementair gebruik

Dit apparaat is ontworpen voor het bevochtigen van de lucht binnenshuis.

Het apparaat is uitsluitend voor particulier gebruik bestemd. De algemeen erkende ongevallenpreventievoorschriften en bijgevoegde veiligheidsinstructies moeten in acht genomen worden.

Voer alleen werkzaamheden uit, die in deze gebruiksaanwijzing beschreven zijn. Elk ander gebruik is niet toegestaan foutief gebruik. De fabrikant is niet aansprakelijk voor schade die als gevolg hiervan ontstaat.

Wat betekenen de gebruikte symbolen?

In de gebruiksaanwijzing worden de gevaarsaanwijzingen en aanwijzingen duidelijk aangegeven. Onderstaande symbolen worden gebruikt:



GEVAAR! Direct levensgevaar of risico op letsel! Direct gevaarlijke situatie die dodelijk of ernstig lichamelijk letsel tot gevolg zal hebben.



WAARSCHUWING! Waarschijnlijk levensgevaar of risico op letsel! Algemeen gevaarlijke situatie die dodelijk of ernstig lichamelijk letsel tot gevolg zal hebben.



VOORZICHTIG! Eventueel risico op letsel! Gevaarlijke situatie die letsel tot gevolg kan hebben.



LET OP! Risico op schade aan het apparaat! Situatie die schade aan veroorzaken tot gevolg kan hebben.



Aanwijzing: Informatie, die voor een beter begrip van de processen wordt gegeven.

Voor uw veiligheid

Algemene veiligheidsaanwijzingen

- Voor een veilige omgang met dit apparaat moet de gebruiker van dit apparaat deze gebruiksaanwijzing voor het eerste gebruik gelezen en begrepen hebben.
- Neem altijd alle veiligheidsaanwijzingen in acht! Wanneer u de veiligheidsaanwijzingen niet in acht neemt, brengt u uzelf en anderen in gevaar.
- De gebruiksaanwijzing altijd onder handbereik bewaren.

- Wanneer u het apparaat doorverkoopt of weggeeft, moet u deze gebruiksaanwijzing absoluut meegeven.
- Het apparaat mag alleen dan worden gebruikt, wanneer dit perfect in orde is. Als het apparaat of een deel ervan defect is, moet het buiten gebruik genomen en volgens de voorschriften verwijderd worden.
- Gebruik het apparaat niet in explosiegevaarlijke ruimtes of in de buurt van brandbare vloeistoffen of gassen!
- Het uitgeschakelde apparaat altijd tegen onbedoeld opnieuw inschakelen beveiligen.
- Gebruik geen apparaten waarbij de aan-uitschakelaar niet perfect werkt.
- Houd kinderen uit de buurt van het apparaat! Bewaar het apparaat buiten het bereik van kinderen en onbevoegden.
- Overbelast het apparaat niet. Gebruik het apparaat uitsluitend voor doeleinden, waarvoor het bedoeld is.
- Altijd voorzichtig en uitsluitend in goede conditie werken: bij vermoeidheid, ziekte, gebruik van alcohol, medicijnen en drugs kunt u het apparaat niet meer veilig gebruiken.
- Zorg ervoor, dat kinderen niet met het toestel spelen.
- Neem altijd de geldige nationale en internationale veiligheids-, gezondheids- en arbeidsvoorschriften in acht.

Elektrische veiligheid

- Het apparaat mag uitsluitend op een stopcontact met naar behoren geïnstalleerd beschermcontact aangesloten worden.
- De beveiliging moet met een aardlekschakelaar (FI-schakelaar) met een lekstroom van niet meer dan 30 mA gebeuren.
- Voor het aansluiten van het apparaat moet gegarandeerd zijn, dat de netaansluiting overeenkomt met de aansluitgegevens van het apparaat.
- Het apparaat mag uitsluitend binnen de aangegeven grenzen voor spanning, vermogen en nominaal toerental gebruikt worden (zie typeplaatje).
- De stekker niet met natte handen vastnemen! De kabel altijd aan de stekker, niet aan de kabel uittrekken.
- De kabel niet plooiën, platdrukken, er niet aan trekken of over rijden; beschermen tegen scherpe hoeken, olie en hitte.
- Apparaat niet aan de kabel optillen of de kabel anders aan het eigenlijke gebruiksdoel onttrekken.
- Controleer voor ieder gebruik de stekker en de kabel.
- Bij beschadiging van het netsnoer onmiddellijk de stekker uittrekken. Het apparaat nooit met beschadigd netsnoer gebruiken.
- Als het apparaat niet gebruikt wordt, moet de stekker altijd uitgetrokken zijn.
- Voor u de stekker in het stopcontact steekt, moet het apparaat uitgeschakeld zijn.
- Voor u de stekker uittrekt het apparaat altijd uitschakelen.
- Apparaat bij het transport stroomloos schakelen.

- Als de elektriciteitsleiding van dit apparaat beschadigd wordt, moet zij door de fabrikant of zijn klantenservice of een soortgelijk gekwalificeerde persoon worden vervangen om risico's te vermijden.

Apparaatspecifieke veiligheidsaanwijzingen

- Start de machine niet met geweld en laat hem niet draaien als er geen water in de watertank zit.
- Voeg aan het water geen additieven toe die niet door ons bedrijf worden geproduceerd of gecontroleerd.
- Gooi geen voorwerpen of huisdieren in de watertank.
- Giet geen water in de neveluitlaat.
- Raak nooit het water of onderdelen in de watertank aan wanneer de luchtbevochtiger in werking is.
- Houd de neveluitlaat niet open en houd hem glad.
- Gebruik geen eigen netsnoeren met andere specificaties.
- De omgeving moet vrij zijn van licht ontvlambare of explosieve stoffen.
- Het apparaat mag niet in de buitenlucht gebruikt worden.
- Het apparaat nooit zonder toezicht gebruiken.
- Het apparaat nooit aan water of andere vloeistoffen blootstellen.
- Het apparaat mag niet in ruimtes met badkuip, douches of zwembaden noch in de buurt van wastafels of wateraansluitingen worden gebruikt.
- Plaats het apparaat altijd op een vaste, vlakke en effen ondergrond. Dit apparaat werkt mogelijk niet goed op een oneffen oppervlak.
- Plaats het product niet op een doek, tapijt of absorberende ondergrond. Daardoor kan de luchtinlaat geblokkeerd raken.
- Dit product verspreidt een nevel. Plaats het apparaat niet direct op houten meubels, vloeren of andere oppervlakken die door water beschadigd kunnen raken.
- Zorg ervoor dat het apparaat is losgekoppeld van het lichtnet voordat u het apparaat gaat vullen of reinigen.
- Na het verwijderen van het apparaat mag het apparaat niet worden gekanteld of verplaatst.
- Verwijder de watertank niet wanneer het apparaat is ingeschakeld.
- Plaats het product niet op plekken waar de vochtuitloop rechtstreeks op een persoon is gericht.
- Adem de uitgestoten nevel/damp niet in en drink geen water uit de tank.
- Vul de watertank niet met heet of kokend water.
- Gebruik het product niet in direct zonlicht of in de buurt van warmtebronnen zoals ovens, verwarmingen of radiatoren.
- Gebruik het apparaat niet als de watertank is gebarsten of beschadigd.
- Laat het product niet gedurende een lange periode lopen.
- Trek de netstekker uit het stopcontact wanneer het apparaat gedurende lange tijd niet wordt gebruikt en/of wanneer er niemand thuis is.
- Laat geen water in de tank staan als het apparaat lange tijd niet wordt gebruikt.
- Reinig het apparaat, de watertank of het waterreservoir niet met reinigingsmiddelen of chemicaliën van welke aard dan ook.

- Trek de netstekker uit het stopcontact wanneer u het apparaat gaat vullen of reinigen.
- Gebruik geen oplosmiddelhoudende reinigingsmiddelen.
- Gebruik het product niet in de buurt van andere elektronische apparaten.
- Dek de sproeier nooit af tijdens het gebruik. Plaats niets in de tank.
- Belangrijk: Mensen en dieren kunnen de hoogfrequente trillingen niet horen.
- Houd het apparaat stevig vast wanneer u de netstekker uit het stopcontact trekt.
- Plaats de kabel niet over voorwerpen.
- Laat geen water terecht komen in of op het netsnoer of op het punt waar het snoer op het product is aangesloten. Niet gebruiken in de buurt van een gootsteen.
- Sluit de luchtbevochtiger niet af door de stekker uit het stopcontact te trekken;
- Raak de watertank tijdens bedrijf niet aan.
- Dompel het apparaat niet onder in water en giet geen water op het apparaat of in de vochtuitloop.
- Giet het water aan de uitloopzijde uit bij het aftappen van water uit de watertank.
- Dek de uitloop niet af met een doek of met de hand en gebruik het apparaat niet zonder uitloop.
- Gebruik schoon of gedestilleerd water in de tank. In gebieden met hard water moet vaker worden schoongemaakt.
- De geschikte omgevingstemperatuur voor het gebruik van dit product is 5-39 °C en de luchtvochtigheid < 80 % relatieve vochtigheid. (Gebruik gezuiverd water met een temperatuur lager dan 40 °C.)
- Plaats niet uw hand of apparatuur op het product om beschadiging te voorkomen.
- Reinig het apparaat niet wanneer het werkt of kort nadat het heeft gewerkt om te voorkomen dat u letsel oploopt door heet water of hete onderdelen.
- Verwijder de watertank voordat u het apparaat verplaatst.
- Plaats geen voorwerpen in het apparaat.
- Reinig de bak niet als het water nog heet is.
- Raak de warme nevel niet aan.
- Gebruik geen beschadigde of verouderde netsnoeren. Vervang het netsnoer niet zelf.
- Onderbreek de stroomtoevoer bij onweer en regen;
- In geval van abnormale verschijnselen (bv. een geur van verkoelde lucht) moet de werking onmiddellijk worden onderbroken en moet de stroomtoevoer worden onderbroken.
- Ververs het water in de watertank en de uitloop regelmatig om de vorming van ziektekiemen te voorkomen.
- Als het product omvalt terwijl er water in de watertank zit, moet u onmiddellijk de stekker uit het stopcontact trekken en het product opsturen voor inspectie en reparatie.
- Dit apparaat kan worden gebruikt door kinderen vanaf 8 jaar oud en door personen met lichamelijke, zintuiglijke of verstandelijke beperkingen of met gebrek aan ervaring en kennis indien toezicht wordt uitgeoefend of indien zij instructies hebben gekregen over veilig gebruik van het apparaat en zij de betreffende gevaren begrijpen. Kinderen mogen niet met het apparaat spelen. Het apparaat mag niet zonder toezicht door kinderen worden gereinigd of onderhouden.

- Kinderen jonger dan 3 jaar moeten op afstand worden gehouden tenzij er voortdurend toezicht is.
- Kinderen van 3 tot 8 jaar mogen het apparaat alleen in- of uitschakelen op voorwaarde dat het is geplaatst of geïnstalleerd in de geëigende normale stand voor werking en als er toezicht wordt gehouden of ze instructies hebben gekregen om het apparaat te gebruiken op een veilige manier en de betrokken gevaren begrijpen. Kinderen van 3 tot 8 jaar mogen het apparaat niet op het stopcontact aansluiten, regelen en reinigen of gebruiksonderhoud uitvoeren.
- Symbolen die zich op uw apparaat bevinden mogen niet verwijderd of afgedekt worden. Niet meer leesbare aanwijzingen op het apparaat moeten onmiddellijk worden vervangen.



Lees vóór de ingebruikneming de gebruiksaanwijzing en neem deze in acht.

Overzicht van uw apparaat



Aanwijzing: Hoe uw apparaat er daadwerkelijk uitziet, kan van de afbeeldingen afwijken.

► Overzicht – p. 3

1. Neveluitlaat
2. Watertank
3. Controlelampje
4. Instelknop voor nevelhoeveelheid
5. Luchtuitlaat
6. Geurstofreservoirs
7. Vlotter
8. Vernevelingsfolie

Producteigenschappen

- Watertank van 4 l
- Instelbaar vernevelingsvolume
- Schimmelwerende zilverionen
- Automatische uitschakeling bij watertekort
- Speciaal ontwikkelde etherische geurolie
- Geluidsarme werking

Bediening

Voer vóór het inschakelen controles uit!



GEVAAR! Gevaar voor letsel! Het apparaat mag alleen in bedrijf worden genomen als bij het controleren geen gebreken gevonden zijn. Is een deel defect, dan moet het absoluut voor het volgende gebruik vervangen worden.

Controleer de veilige toestand van het apparaat:

- Controleer of er zichtbare defecten zijn.
- Controleer of alle onderdelen van het apparaat stevig zijn gemonteerd.

Gebruiksomstandigheden

- Als de binnentemperatuur te laag is en de vochtigheid binnenshuis te hoog is en de nevel zich niet volledig kan verspreiden, wordt aanbevolen het nevelvolume te verminderen.

- Als de instelknop voor het nevelvolume linksom in de “Uit”-stand is gedraaid, is de luchtbevochtiger uitgeschakeld. Als de instelknop naar rechts wordt gedraaid, schakelt de luchtbevochtiger in of gaat naar de stand-by-stand (een rood/oranje lampje brandt als er geen water is en hij in de stand-by-stand staat, een groen/wit lampje brandt als hij in werking is).
- Als de luchtbevochtiger in werking is en watertekort optreedt, geeft hij dat aan. Het controlelampje op de knop brandt rood/oranje. Als u het apparaat moet gebruiken, vul dan water in de watertank, daarna kunt u het starten en gebruiken.
- Wanneer de luchtbevochtiger in werking is, brandt het controlelampje op de draaiknop groen/wit en kunt u de hoeveelheid nevel instellen.
- Als de instelknop van het nevelvolume rechtsom in de “Aan”-stand is gedraaid, is de luchtbevochtiger in werking met maximaal nevelvolume.
- Draai de instelknop met de wijsers van de klok mee en de hoeveelheid nevel verandert van weinig naar veel. Draai de instelknop voor de nevelhoeveelheid tegen de wijsers van de klok in en de hoeveelheid verandert van veel naar weinig. In de stand “Uit” wordt de luchtbevochtiger uitgeschakeld en in de stand-by-stand gezet.
- De luchtbevochtiger moet voor gebruik op een vlakke ondergrond worden geplaatst. Bij een hellend vlak kan er water uitlopen en kan de ondergrond nat worden.

Werking

- Trek de stekker uit het stopcontact voordat u water tankt.
- Vul de watertank met water.
- Giet geen water rechtstreeks in de onderste schaal.
- Trek de stekker niet met natte handen uit het stopcontact om elektrische schokken te voorkomen.
- Voeg geen additieven toe aan het water, zoals etherische oliën, geurstoffen, medicijnen, enz.
- Gebruik zuiver of gezuiverd water met een temperatuur lager dan 40 °C (geen gedestilleerd water).

Water toevoegen:

► Bediening – p. 4

- Plaats het apparaat horizontaal in elke gewenste positie.
- Haal het deksel van het apparaat.
- Vul de tank met gezuiverd water of schoon leidingwater. Zorg ervoor dat het waterniveau niet hoger is dan het maximumniveau van de watertank. Wanneer de tank vol is, sluit u deze af met het deksel en veegt u de waterdruppels rondom weg.

Onderhoud en verzorging

- Schakel de stroom uit en trek de stekker uit het stopcontact voordat u gaat schoonmaken. Anders kan dit leiden tot kortsluiting, elektrische schokken en andere risico's.
- Als er kalk in de watertank zit, kunt u deze drenken in citroenzuur of witte azijn, vervolgens afvegen met een handdoek en volledig afspolven met vers water. Giet vervolgens het water onmiddellijk uit de watertank.
- Het oppervlak van de vernevelingsfolie schoonmaken: Het wordt aanbevolen om het oppervlak van de vernevelingsfolie tijdens de wekelijkse reiniging met een zachte doek of een wattenstaafje af te nemen. De machine verlaagt het vernevelingseffect, ook als er geen nevel optreedt, wanneer

het oppervlak van de vernevelingsfolie dikkere waterafzettingen vertoont. Dikkere waterafzettingen op het oppervlak van de vernevelingsfolie moeten daarom tijdig worden verwijderd.

- Let op: Dompel het apparaat nooit onder om kortsluiting en andere gevaren na het indringen van water te voorkomen.
- Veeg vuil en vlekken op het oppervlak van het apparaat na het wassen met warm water van minder dan 40 °C af met een zachte doek. Gebruik nooit draadsponsjes of nylon doekjes om krassen en schade aan het oppervlak van de machine te voorkomen.
- Gebruik nooit verdunners, methylbenzeen, zure reinigingsmiddelen, lampolie, alcohol of chemische doekjes om te voorkomen dat het oppervlak verkleurt, de kwaliteit aantast of de zeefdruk beschadigt en het uiterlijk aantast.
- Gebruik een droge, zachte doek om vuil en vlekken op het netsnoer af te vegen.

- Maak het apparaat grondig schoon als u het langere tijd niet gebruikt. Verpak alle onderdelen na het drogen in de oorspronkelijke volgorde in de verpakking en bewaar ze voor de veiligheid op een droge plaats.

Storingen en hulp

Indien iets niet functioneert ...



GEVAAR! Gevaar voor letsel! Ondeskundig uitgevoerde reparaties kunnen ertoe leiden dat uw apparaat niet meer veilig functioneert. U brengt daarmee uzelf en uw omgeving in gevaar.

Vaak zijn het slechts kleine defecten die tot een storing leiden. Meestal kunt u deze eenvoudig zelf verhelpen. Raadpleeg hier toe eerst de onderstaande tabel voordat u zich tot de verkoper wendt. U bespaart zo veel moeite en eventueel ook kosten.

Gebreken/storing	Oorzaak	Oplossing
Luchtbevochtiger werkt niet	Stekker zit niet goed in het stopcontact	Stekker goed in het stopcontact steken
	Watertank is leeg	Watertank vullen met water
	Watertank niet goed geplaatst	Watertank correct plaatsen
Uitlaatlucht ruikt vreemd	Vuil water of te lange opslagtijd	Water verversen en watertank en uitloop schoonmaken
Bevochtigingseffect niet waarneembaar	Het filterrooster van de luchtinlaat is verstopt met stof	Filterrooster reinigen
Apparaat maakt vreemde geluiden	Apparaat staat niet stevig of schuin of onstabiel	Apparaat op een stevige ondergrond of een normale plaats van gebruik plaats
Watertank bevat water, maar geeft het waterniveau niet aan, luchtbevochtiger werkt langere tijd niet	Het apparaat staat te schuin gekanteld en het waterniveau onderin wordt als te laag beoordeeld, de automatische bescherming stopt de machine	Op een stevige, vlakke en horizontale ondergrond plaatsen en stabiel houden

Kunt u de fout niet zelf oplossen, dient u direct contact op te nemen met de verkoper. Let op dat door onjuist uitgevoerde reparaties ook de aanspraak op garantie vervalt en evt. extra kosten worden berekend.

Afvalverwijdering

Afvalverwijdering van het apparaat

Het symbool van de doorgestreepte vuilnisbak betekent: batterijen en accu's, elektrische en elektronische apparatuur mogen niet als huishoudelijk afval worden afgevoerd. Ze kunnen stoffen bevatten die schadelijk zijn voor het milieu en de gezondheid.



Consumenten zijn verplicht om oude elektrische apparaten, afgedankte batterijen en accu's gescheiden van huishoudelijk afval op een officieel inzamelpunt af te geven om een goede verdere verwerking te waarborgen. Overeenkomstig de wettelijke voorschriften kan de inlevering gratis gebeuren, bijv. via een gemeentelijk afvalverwerkingsbedrijf of via een handelaar.

Batterijen, oplaadbare batterijen en lampen die niet vast in afgedankte elektrische apparatuur zijn ingebouwd en die kunnen worden verwijderd zonder beschadigingen, moeten vóór afvalverwijdering worden verwijderd en afzonderlijk worden afgevoerd. Lithiumbatterijen en accupacks van alle systemen mogen uitsluitend in ontladen toestand aan de inzamelpunten worden overgedragen. De batterijen moeten altijd worden beveiligd tegen kortsluiting door de polen af te plakken.



Elke eindgebruiker is verantwoordelijk voor het verwijderen van persoonlijke gegevens op de af te voeren afgedankte apparatuur.

Afvalverwijdering van de verpakking

De verpakking bestaat uit karton en uit dienovereenkomstig gekenmerkte kunststoffen, die gerecycled kunnen worden.

- Bied deze materialen ter recycling aan.



Technische gegevens

Artikelnummer	228214
Nominale spanning	230 V~, 50 Hz
Nominaal vermogen	25 W
Beschermingsklasse	II
Max. nominale bevochtigingscapaciteit	≥ 220 ml/h
Luidheid	≤ 38 dB(A)
Inhoud watertank	4 l
Afmetingen	198 × 170 × 322 mm
Gewicht	≈ 1075 g

Innehållsförteckning

Innan du börjar...	58
För din egen säkerhet	58
Produkten i översikt	60
Handhavande	60
Rengöring och skötsel	60
Störningar och hjälp	61
Bortskaffande	61
Tekniska data	61
Produktdansvar	67

Innan du börjar...

Ändamålsenlig användning

Produkten används för fuktning av rumsluften inomhus.

Produkten är inte avsedd för professionellt bruk. Allmänna föreskrifter om olycksförebyggande samt bifogade säkerhetsanvisningar måste följas.

Genomför endast de arbeten som beskrivs i den här bruksanvisningen. Produkten får inte användas för några andra ändamål. Tillverkaren ansvarar inte för skador som uppstår på grund av felaktig användning.

Symbolers innebörd

Säkerhetsanvisningar och andra anvisningar är tydligt märkta i bruksanvisningen. Följande symboler används:



FARA! Omedelbar livsfara och skaderisk! En omedelbart farlig situation som leder till dödsfall eller svåra personskador.



WARNING! Sannolik livsfara och skaderisk! En allmänt farlig situation som kan leda till dödsfall eller svåra personskador.



SE UPP! Eventuell skaderisk! En farlig situation som kan leda till personskador.



OBS! Risk för apparatskador! En situation som kan leda till materiella skador.



Märk! Information som ska ge en bättre förståelse av olika processer.

För din egen säkerhet

Allmänna säkerhetsanvisningar

- För att kunna använda produkten på ett säkert sätt är det viktigt att du läser igenom och förstår den här bruksanvisningen före den första användningen.
- Beakta alla säkerhetsanvisningar! Om säkerhetsanvisningarna inte beaktas utsätter du dig själv och andra personer för fara.
- Spara alla bruks- och säkerhetsanvisningar för framtida bruk.
- Om du säljer eller ger bort produkten ska du alltid även vidarebefordra den här bruksanvisningen.

- Produkten får endast användas om den fungerar som den ska. Om produkten eller någon del av den är defekt måste enheten tas ur drift och bortskaffas korrekt.
- Produkten får inte användas i explosiva miljöer eller i närheten av brandfarliga vätskor eller gaser!
- När enheten är frånslagen ska den alltid säkras så att den inte kan slås på av misstag.
- Använd inte enheten om strömbrytaren inte fungerar korrekt.
- Produkten ska förvaras åtkomligt för barn! Förvara produkten utom räckhåll för barn eller obehöriga personer.
- Överbelasta inte produkten. Använd produkten endast för de ändamål som den är avsedd för.
- Arbeta försiktigt och endast om du befinner dig i god fysisk kondition: trötthet, sjukdom, alkoholkonsumtion eller påverkan av läkemedel och droger gör att du inte kan använda produkten på ett säkert sätt.
- Se till att barn inte leker med produkten.
- Beakta alltid gällande nationella och internationella säkerhets-, hälso- och arbetsföreskrifter.

Elsäkerhet

- Enheten får endast anslutas till ett uttag med korrekt installerad skyddskontakt.
 - Enheten ska säkras med en jordfelsbrytare (FI-brytare) med en läckström på högst 30 mA.
 - Kontrollera att nätanslutningen motsvarar enhetens anslutningsspecifikationer innan du ansluter den.
 - Enheten får endast användas inom de angivna gränserna för spänning och effekt (se typskylt).
 - Ta inte på nätkontakten med fuktiga händer! Dra inte ut nätkontakten från kabeln, utan bara från själva kontakten.
 - Nätkabeln får inte krökas, klämmas, slitas sönder eller köras över; skydda den mot vassa kanter, olja och värme.
 - Lyft inte enheten från kabeln och använd inte kabeln för andra ändamål.
 - Kontrollera kabeln och stickkontakten före varje användning.
 - Om nätkabeln är skadad ska du omedelbart dra ut nätkontakten. Använd aldrig enheten om nätkontakten är skadad.
 - När enheten inte används ska nätkontakten dras ut.
 - Kontrollera att enheten är frånslagen innan du kopplar in nätkontakten.
 - Slå alltid från enheten innan du drar ut nätkontakten.
 - Koppla enheten från strömmen under transport.
 - Om enhetens nätkabel är skadad måste den bytas ut av tillverkaren, auktoriserad kundtjänst eller annan personal med likvärdiga kvalifikationer i syfte att undvika risker.
- ### Apparatspecifika säkerhetsanvisningar
- Tvinga inte maskinen att starta och låt den inte gå om det inte finns vatten i vattentanken.
 - Fyll inte vattentanken med tillsatser som inte har tillverkats eller övervakats av vårt företag.

- Släng inte föremål eller husdjur i vattentanken.
- Fyll inte på vätska i dimutloppet.
- Vidrör aldrig vattnet i vattentanken eller komponenterna i vattnet när luftfuktaren är i drift.
- Låt inte dimutloppet stå öppet och håll det rent.
- Använd inte elkablar med andra specifikationer än de som rekommenderas.
- Omgivningen måste vara fri från lättantändliga eller explosiva ämnen.
- Produkten får inte användas utomhus.
- Låt inte produkten arbeta utan uppsikt.
- Utsätt aldrig produkten för vatten eller andra vätskor.
- Produkten får inte användas i utrymmen med badkar, dusch eller simbassäng, ej heller i närheten av tvättställ eller vattenanslutningar.
- Placera produkten på ett stabilt, vågrätt och jämnt underlag. Om underlaget är ojämnt kan det hända att produkten inte fungerar som den ska.
- Placera inte produkten på en duk, matta eller ett absorberande underlag. Det kan blockera luftintaget.
- Produkten genererar dimma. Placera inte produkten direkt på trämöbler, golv eller andra ytor som kan skadas av vatten.
- Innan du fyller på eller rengör produkten ska du kontrollera att den har kopplats från strömmen.
- När du har kopplat från produkten får du inte tippa eller förflytta den.
- Ta inte ut vattentanken ur produkten så länge denna är påslagen.
- Undvik att ställa upp produkten på platser där fuktutloppet är riktat direkt mot en person.
- Den dimma/ånga som tränger ut ur produkten får inte andas in. Drick inte vatten ur tanken.
- Fyll inte vattentanken med varmt eller kokande vatten.
- Använd inte produkten i direkt solstrålning eller i närheten av värmekällor som ugnar, värmeapparater eller element.
- Använd inte vattentanken om den är repad eller skadad.
- Låt inte produkten arbeta under längre tid.
- Dra ut nätkontakten när produkten inte ska användas under en längre tid eller om ingen är hemma.
- Låt inte vattnet vara kvar i tanken om produkten inte ska användas under en längre tid.
- Rengör inte produkten, vattentanken eller vattenbehållaren med rengöringsmedel eller kemikalier.
- Koppla produkten från strömmen under påfyllning eller rengöring.
- Använd inte lösningsmedelshaltiga rengöringsmedel.
- Använd inte produkten i närheten av andra elektroniska apparater.
- Täck aldrig över sprutmunstycket under användning. Lägg inget i tanken.
- Viktigt: De högfrekventa vibrationerna kan inte uppfattas av varken människor eller djur.
- Håll fast produkten när du drar ut kontakten ur uttaget.
- Placera inte kabeln över föremål.
- Se till att det inte hamnar vatten i eller på nätkabeln eller på det ställe där den är ansluten med produkten. Använd inte produkten i närheten av ett tvättställ.
- Stäng inte av luftfuktaren genom att dra ut stickkontakten direkt från eluttaget.
- Vidrör inte vattentanken under drift.
- Sänk inte ned produkten i vatten och håll inte vatten på produkten eller i fuktutloppet.
- Töm vatten ur vattentanken på utloppssidan.
- Täck inte över utloppet med duk eller handen och använd inte tanken utan utlopp.
- Använd rent eller destillerat vatten i tanken. I områden med hårt vatten måste produkten rengöras oftare.
- Lämplig omgivningstemperatur för användning av den här produkten är 5–39 °C, med en luftfuktighet under 80 % relativ luftfuktighet. (Använd renat vatten med en temperatur under 40 °C.)
- Placera inte händerna eller apparater på produkten för att undvika skador.
- Rengör inte produkten när den är i drift eller kort därefter eftersom varmt vatten eller varma delar kan orsaka skador.
- Ta bort vattentanken innan du flyttar produkten.
- Lägg inte små föremål i produkten.
- Rengör inte behållaren när vattnet fortfarande är varmt.
- Vidrör inte den varma ångan.
- Använd inte skadade eller föråldrade elkablar. Byt inte elkabeln själv.
- Koppla bort strömmen vid åska och regn.
- Avbryt omedelbart driften vid ovanliga företeelser (till exempel lukt av brant material) och koppla bort strömförsörjningen.
- Byt regelbundet vattnet i vattentanken och vattenrännan för att förhindra bakterietillväxt.
- Dra omedelbart ur stickkontakten om produkten välter och faller medan det finns vatten i vattentanken och skicka in den för kontroll och reparation.
- Denna apparat kan användas av barn från 8 års ålder samt av personer med begränsad fysisk, sensorisk eller mental förmåga eller bristande erfarenhet och/eller bristande kunskap endast om de står under uppsikt eller har fått instruktioner om hur apparaten skall användas på ett säkert sätt och har förstått de faror som kan uppstå. Låt inte barnen leka med produkten. Rengöring och underhåll genom användaren får inte utföras av barn utan uppsikt.
- Håll barn under tre års ålder borta från produkten eller övervaka dem strikt.
- Barn mellan 3 och 8 års ålder får knäppa på eller stänga av produkten endast på det villkoret att den är placerad eller installerad i den normala arbetspositionen, att barnen står under uppsikt eller att de har fått instruktioner om säkerhetsåtgärderna och också har förstått vilka faror som kan uppstå. Barn mellan 3 och 8 års ålder får inte sätta i kontakten, ej ställa in och rengöra produkten, ej heller utföra underhållsarbete.

- Symboler som befinner sig på produkten får inte avlägsnas eller täckas över. Oläslig information på produkten skall omgående bytas ut.



Läs och beakta bruksanvisningen före användning.

Produkten i översikt



Märk: Det faktiska utseendet hos produkten kan avvika från illustrationerna.

► Översikt – sid. 3

1. Dimutlopp
2. Vattentank
3. Indikeringslampa
4. Inställningsvred för dimvolym
5. Luftutsläpp
6. Förvaringsbehållare för doftämnen
7. Flottörklot
8. Sprayblad

Produktegenskaper

- 4 l stor vattentank
- Justerbar nebulisatorvolym
- Svamphämmande silverjoner
- Automatisk avstängning vid vattenbrist
- Speciellt framtagen eterisk doftolja
- Tyst drift

Handhavande

Kontrollera före start!



FARA! Risk för personskador! Produkten får tas i drift endast om inga fel har konstaterats. Om någon del är defekt måste den ovillkorligen bytas ut före nästa användning.

Kontrollera att produkten befinner sig i ett säkert skick:

- Kontrollera om det finns synliga defekter.
- Kontrollera om alla delar av produkten är fastmonterade.

Driftsförhållanden

- Minska dimvolymen om den inre temperaturen är för låg och den inre luftfuktigheten för hög eftersom dimman då inte sprids ordentligt.
- När inställningsvredet för dimvolym vrids till vänster till läget "OFF" är luftfuktaren avstängd. När den vrids åt höger är luftfuktaren i vänteläge eller påslagen (röd/orange lampa betyder att det inte finns något vatten och att den är i vänteläge, grön/vit lampa betyder att den är i drift).
- Luftfuktaren indikerar vattenbrist under pågående drift. Indikatorlampan på knappen lyser rött/orange. Om du måste använda maskinen fyller du på vatten i vattentanken och startar den sedan.
- När luftfuktaren är i drift lyser indikatorlampan på vredet grönt/vitt, och dimvolymen kan justeras.
- Luftfuktaren är i driftläge med maximal dimma när inställningsvredet för dimvolym vrids till vänster till läget "ON".

- Vrid inställningsvredet för dimvolym medurs för att öka dimvolymen från liten till stor. Vrid inställningsvredet för dimvolym moturs om du vill ändra dimmängden från stor till liten. I läget "OFF" stängs luftfuktaren av och försätts i vänteläge.
- Luftfuktaren måste placeras på en plan yta vid användning. Om den placeras på en lutande yta kan vatten rinna över och blöta ner underlaget.

Funktionalitet

- Dra ur stickkontakten innan du fyller på vatten.
- Fyll vattentanken med vatten.
- Fyll aldrig på vatten direkt i den undre skålen.
- Dra inte ut stickkontakten med våta händer eftersom det kan leda till elstöt.
- Tillsätt inga ämnen såsom eteriska oljor, doftämnen, läkemedel i vattnet.
- Använd rent eller renat vatten med en temperatur under 40 °C (ej destillerat vatten).

Fylla på vatten:

► Användning – sid. 4

- Placera maskinen upprätt på en lämplig plats.
- Ta bort locket på vattentanken.
- Fyll på renat vatten eller rent kranvatten. Se till att vattennivån inte överstiger tankens maxmarkering. Sätt tillbaka locket på vattentanken när den är fylld och torka av eventuella vattendroppar runt.

Rengöring och skötsel

- Koppla bort strömförsörjningen och dra ur stickkontakten innan du rengör apparaten. Annars kan kortslutning, elstöt eller andra faror uppstå.
- Om det finns kalk i vattentanken kan du blötlägga den i citronsyra eller vit vinäger. Torka sedan av den med en handduk och skölj noggrant med färskt vatten. Håll sedan omedelbart ut vattnet ur vattentanken.
- Tvätta ytan på spraybladet: Det är rekommenderat att tvätta ytan på spraybladet med en mjuk handduk eller bomullspinne varje vecka. Om tjockare vattenavlagringar bildas på spraybladets yta kan apparatens spridningseffekt försämrats, även om ingen dimma produceras. Tätare vattenavlagringar på spraybladets yta måste därför avlägsnas i tid.
- Obs! Tvätta aldrig maskinen helt i vatten eftersom det kan leda till kortslutning och andra faror efter vatteninträningen.
- Torka bort smutsfläckar på maskinens yta med en mjuk trasa efter rengöring i varmt vatten med en temperatur under 40 °C. Använd aldrig stålborstar eller nylondynor vid rengöring eftersom det kan repa och skada maskinens yta.
- Använd aldrig thinner, toluen, sura rengöringsmedel, lampolja, alkohol eller kemiska trasor vid rengöring eftersom det kan missfärga ytan, försämra kvaliteten, skada screentrycket och försämrat utseendet.
- Torka av smutsfläckar på strömkabeln med en torr, mjuk trasa.
- Rengör maskinen grundligt om du inte ska använda den under en längre tid. Förpacka alla komponenter i originalförpackningen när de har torkat, och förvara dem på en torr och säker plats.

Störningar och hjälp

Om något inte fungerar...



FARA! Risk för personskador! Felaktiga reparationer kan leda till att produkten inte längre arbetar säkert. Du själv och din omgivning hamnar då i fara.

Ofta är det små fel som leder till en störning. Ofta kan man åtgärda dessa på egen hand. Se först efter i tabellen nedan innan du kontaktar försäljaren. Då sparar man jobb och ev. kostnader.

Fel/störning	Orsak	Åtgärd
Luftfuktaren fungerar inte	Stickkontakten är inte ordentligt isatt Det finns inget vatten i vattentanken Vattentanken är inte korrekt placerad	Sätt in stickkontakten ordentligt. Fyll på vatten i vattentanken Fäst vattentanken ordentligt
Den utströmmande luften har en ovanlig lukt	Smutsigt vatten eller för lång förvaringstid	Fyll på med rent vatten igen eller rengör vattentanken och vattenrännan
Ingen tydlig befuktningseffekt	Filternätet vid luftintaget är igensatt av damm	Rengör filternätet
Ovanliga ljud hörs	Maskinen står inte stadigt, lutar eller är instabil	Placera maskinen på en stadig, plan yta eller på en normal användningsplats
Vattentanken innehåller vatten men visar ingen vattennivå och luftfuktaren fungerar inte under längre tid	Maskinen lutar för mycket och vattennivån bedöms vara för låg, maskinen stoppas av dess automatiska skydd	Placera maskinen på en stadig och jämn yta och håll den stabil

Om du själv inte kan åtgärda ett fel ber vi dig vända dig till återförsäljaren direkt. Tänk på att garantianspråket upphör att gälla vid felaktiga reparationer och att extrakostnader ev. kan uppstå för din del.

Bortskaffande

Bortskaffa produkten

Symbolen med en överstruken soptunna betyder: Batterier och ackumulatörer, el- och elektronikapparater får inte kastas i hushållsoporna. De kan innehålla miljö- och hälsofarliga ämnen.



Konsumenterna är skyldiga att bortskaffa uttjänta elapparater, uttjänta batterier och ackumulatörer till återvinningscentral för säkerställande av korrekt hantering. Återlämningen kan enligt lagstadgad reglering ske gratis t.ex. via en kommunal avfallsanläggning eller via en återförsäljare.

Batterier, ackumulatörer och lampor som inte är fast monterade i uttjänta elprodukter och som kan tas ur icke-förstörande måste tas ur och bortskaffas separat före bortskaffning. Litiumbatterier och batteripaket för alla system ska lämnas in till återvinning endast i urladdat skick. Batterier skall alltid skyddas mot kortslutning genom att man tejpar över polerna.



Alla slutanvändare är skyldiga att själva se till att radera personuppgifter från uttjänta, skrotmässiga apparater.

Bortskaffa förpackningen

Förpackningen består av kartongpapper och plastdetaljer med motsvarande märkning, vilka alla kan återvinnas.



– Lämnas de olika materialerna på respektive plats i återvinningsstationen.

Tekniska data

Artikelnummer	228214
Märkspänning	230 V~, 50 Hz
Nominell effekt	25 W
Skyddsklass	II
Max. nominell fuktkapacitet	≥ 220 ml/h
Ljudstyrka	≤ 38 dB(A)
Volym vattentank	4 l
Mått	198 × 170 × 322 mm
Vikt	≈ 1075 g

Sisällys

Ennen aloittamista...	62
Turvallisuuttasi varten	62
Laitteen yleiskatsaus	64
Käyttö	64
Puhdistus ja hoito	64
Häiriöt ja apu	65
Hävittäminen	65
Tekniset tiedot	65
Tuotevastuu	67

Ennen aloittamista...

Määräystenmukainen käyttö

Laitte on tarkoitettu huoneilman kostuttamiseen.

Laitetta ei ole tarkoitettu ammattikäyttöön. Yleiset hyväksytyt tapaturmanestomääräykset ja oheiset turvallisuusohjeet on huomioitava.

Suorita ainoastaan töitä, jotka on kuvattu tässä käyttöohjeessa. Kaikki muu käyttö on kiellettyä väärinkäyttöä. Valmistaja ei vastaa väärinkäytöstä aiheutuvista vaurioista.

Mitä tarkoittavat käytetyt merkit?

Vaarat ja yleiset huomautukset on merkitty näkyvästi käyttöohjeeseen. Käytössä ovat seuraavat tunnusmerkit:



VAARA! Välitön hengen- tai loukkaantumisvaara! Välitön vaaratilanne, joka johtaa kuolemaan tai vakavaan loukkaantumiseen.



VAROITUS! Todennäköinen hengentai loukkaantumisvaara! Yleinen vaaratilanne, joka voi johtaa kuolemaan tai vakavaan loukkaantumiseen.



VARO! Mahdollinen loukkaantumisvaara! Vaaratilanne, joka voi johtaa loukkaantumiseen.



HUOMAUTUS! Laitteaurioiden vaara! Tilanne, joka voi johtaa esinevahinkoihin.



Vihje: Tiedot, jotka annetaan toimenpiteiden parempaa ymmärtämistä varten.

Turvallisuuttasi varten

Yleiset turvallisuusohjeet

- Turvallista käyttöä varten tämän laitteen käyttäjän täytyy lukea ja ymmärtää tämän käyttöohjeen sisältämät ohjeet.
- Noudata kaikkia turvallisuusohjeita! Turvallisuusohjeiden noudattamattomuudella vaarannat itseäsi ja muita.
- Pidä käyttöohje tallessa myöhempää tarvetta varten.
- Mikäli myyt tai luovutat laitteet jollekin toiselle henkilölle, on käyttöohje luovutettava laitteen mukana.

- Laitetta saa käyttää vain sen ollessa moitteettomassa kunnossa. Jos jokin laitteen osista viallinen, täytyy laite poistaa käytöstä ja hävittää asiaankuuluvasti.
- Älä käytä laitetta räjähdysvaarallisissa tiloissa tai syttyvien nesteiden tai kaasujen lähettyvillä!
- Varmista poiskytketty laite aina tahattomalta päällekytkemiseltä.
- Älä käytä laitteita, joiden virtakytkin ei ole kunnossa.
- Pidä laite pois lasten ulottuvilta! Säilytä laitetta aina turvassa lapsilta ja asiattomilta henkilöiltä.
- Älä ylikuormita laitetta. Käytä laitetta vain sille määrättyyn tarkoitukseen.
- Työkentele laitteella aina varoen ja hyvässä kunnossa ollessa: Väsymys, sairaus, alkoholin nautinto, lääkkeiden ja huumeiden vaikutus on vastuutonta, koska et voi hallita laitetta turvallisesti.
- Varmista, että lapset eivät pysty leikkimään laitteella.
- Kansallisia ja kansainvälisiä turvallisuus-, terveys- ja työturvallisuussäädöksiä on aina noudatettava.

Sähköturvallisuus

- Laitteen saa liittää vain maadoitettuun pistorasiaan.
 - Käytössä täytyy olla vikavirta-suojakosketin (FI-kosketin), jossa vikavirta ei saa ylittää 30 mA.
 - Ennen laitteen kytkemistä täytyy varmistaa, että verkkoliitäntä vastaa laitteen arvoja.
 - Laitetta saa käyttää vain ilmoitetulla jännitteellä ja teholla (katso tyyppikilpi).
 - Älä koske virtapistokkeeseen märin käsin! Irrota pistoke irti pistorasiasta aina pistokkeesta kiinni pitämällä, älä vetämällä kaapelista.
 - Älä taita, väännä, purista tai revi tai yliaja kaapelia, suojaa teräviltä reunoilta, öljyltä ja kuumudelta.
 - Älä kanna laitetta kaapelista tai käytä kaapelia muuhun tarpeeseen.
 - Tarkista kaapeli ja pistoke aina ennen käyttöä.
 - Jos huomaat kaapelissa vian, irrota pistoke heti pistorasiasta. Älä koskaan käytä laitetta viallisella kaapelilla.
 - Kun laitetta ei käytetä, täytyy kaapeli irrottaa pistorasiasta.
 - Varmista ennen pistorasiaan liittämistä, että laite on kytketty pois päältä.
 - Kytkä laite pois päältä aina ennen pistorasiasta irrottamista.
 - Kytkä laite pois päältä sitä kuljetettaessa.
 - Jos laitteen verkkoliitäntä vaurioituu, valmistajan tai sen asiakaspalvelun tai muutoin valtuutetun pätevän henkilön on vaihdettava se vaaratilanteiden välttämiseksi.
- ### Laittekohtaiset turvallisuusohjeet
- Älä käynnistä konetta väkisin tai anna sen käydä, jos vesisäiliössä ei ole vettä.
 - Älä lisää vesisäiliöön lisäaineita, joita yhtiömme ei ole valmistanut tai joiden valmistusta se ei ole valvonut.
 - Älä heitä esineitä tai lemmikkejä vesisäiliöön.
 - Älä kaada sumusuuttimeen vettä.

- Älä milloinkaan kosketa vesisäiliössä olevaa vettä tai vedessä olevia osia silloin, kun ilmastokutinin on käytössä.
- Älä pidä sumusuutinta auki, vaan aseta se tasaisesti alustaansa vasten.
- Älä käytä mitään virtajohtoa, jonka tekniset tiedot poikkeavat määritetyistä.
- Laitteen läheisyydessä ei saa olla mitään helposti syttyviä tai räjähdysvaarallisia aineita.
- Laitetta ei saa käyttää ulkona.
- Älä anna laitteen käydä ilman valvontaa.
- Laitetta ei saa koskaan upottaa veteen tai muihin nesteeseen.
- Laitetta ei saa käyttää kosteissa tiloissa, kuten kylpyhuone, suihku tai uimahalli, eikä vesialtaiden tai vesijohtojen lähellä.
- Sijoita laite aina tukevasti tasaiselle alustalle. On mahdollista, että tämä laite ei toimi kunnolla epätasaisella pinnalla.
- Älä sijoita tuotetta kankaan, maton tai imevän alustan päälle. Se voi estää ilman sisään pääsyn.
- Tämä tuote kehittää sumua. Älä sijoita laitetta suoraan puukalusteiden, lattian tai muiden pintojen päälle, jotka voivat vahingoittua vedestä.
- Ennen kuin täytät laitteen tai puhdistat sen, varmista, että laite on erotettu virtaverkosta.
- Kun laite on avattu, sitä ei saa kaataa tai siirtää.
- Älä ota vesisäiliötä ulos laitteesta, kun se on päälle kytkettynä.
- Älä sijoita laitetta paikkaan, jossa kosteuden ulostulo on kohdistettu suoraan ihmisiä päin.
- Älä hengitä laitteesta tulevaa sumua/höyryä tai juo vesisäiliöstä vettä.
- Älä täytä vesisäiliötä kuumalla tai kiehuvalla vedellä.
- Älä käytä laitetta suorassa auringonvalossa tai lämmönlähteiden läheisyydessä, kuten uunit, lämmityslaitteet tai lämpöpatterit.
- Jos vesisäiliö on säröillyt tai vahingoittunut, älä käytä sitä.
- Älä anna tuotteen toimia pitkiä aikajaksoja.
- Vedä verkkopistoke pistorasiasta, kun laitetta ei käytetä pitkään aikaan ja/tai kun kukaan ei ole kotona.
- Älä säilytä vettä laitteessa, kun sitä ei käytetä pitkään aikaan.
- Älä puhdista laitetta tai vesisäiliötä minkäänlaisilla puhdistusaineilla tai kemikaaleilla.
- Irrota laite sähköverkosta täytön tai puhdistuksen ajaksi.
- Älä käytä liuotinaineita sisältäviä puhdistusaineita.
- Älä käytä tuotetta muiden elektronisten laitteiden läheisyydessä.
- Älä koskaan peitä sumutuspäätä käytön aikana. Älä sijoita säiliöön mitään esineitä.
- Tärkeää: Ihmiset ja eläimet eivät voi kuulla korkeataajuusvärähtelyjä.
- Kun vedät pistokkeen irti pistorasiasta, pidä laitteen tukevasti kiinni.
- Älä sijoita sähköjohtoa esineiden päälle.
- Älä päästä vettä verkkojohtoon tai kohtaan, jossa se liittyy tuotteisiin. Älä käytä pesupöydän läheisyydessä.
- Vältä sitä, että sammutat ilmastokuttimen vetämällä pistokkeen pistorasiasta.
- Älä koske vesisäiliöön käytön aikana.
- Älä upota laitetta veteen tai kaada vettä laitteen päälle tai kosteuden ulostuloon.
- Kun tyhjennät veden vesisäiliöstä, anna sen valua ulos poistopuolelta.
- Älä peitä ulostuloa kankaalla tai kädellä, älä myöskään käytä laitetta ilman ulostuloa.
- Käytä säiliössä puhdasta tai tiislattua vettä. Alueilla, joilla on kova vesi, pitää puhdista useammin.
- Tämän tuotteen käyttöön sopiva ympäristölämpötila on 5–39 °C ja suhteellinen ilmastokosteus alle 80 %. (Käytä puhdistettua vettä, jonka lämpötila on alle 40 °C.)
- Älä sijoita kättäsi tai laitteita tuotteen päälle vahinkojen välttämiseksi.
- Älä puhdista laitetta sen toimiessa tai heti sen toiminnan jälkeen, koska kuuma vesi tai osat voivat aiheuttaa tapaturmia.
- Poista vesisäiliö ennen laitteen siirtämistä.
- Älä sijoita laitteen päälle mitään pienesineitä.
- Älä puhdista allasta, kun vesi on vielä kuumaa.
- Älä kosketa kuumaa sumua.
- Älä käytä vahingoittuneita tai vanhentuneita virtajohtoja. Älä vaihda virtajohtoja itse.
- Katkaise virta ukonilman ja sadesään ajaksi.
- Epätavallisten ilmiöiden (esimerkiksi hiiltyneen hajun) ilmetessä on käyttö lopetettava välittömästi ja virta katkaistava.
- Vältä bakteerikasvuston muodostuminen vaihtamalla vesisäiliön ja vesialtaan vesi säännöllisesti.
- Jos tuote kaatuu ja putoaa silloin, kun vesisäiliössä on vettä, irrota pistoke välittömästi ja lähetä tuote tarkistettavaksi ja korjattavaksi.
- Tätä laitetta saavat käyttää 8-vuotta täyttäneet lapset sekä henkilöt, joilla on pienentyneet fyysiset, aistilliset tai henkiset kyvyt tai joilla ei ole kokemusta ja/tai tietoa, vain siinä tapauksessa, että he ovat valvonnassa tai ovat saaneet opastuksen laitteen turvallisesta käytöstä ja ovat ymmärtäneet sen aiheuttamat vaarat. Lapset eivät saa leikkiä laitteella. Lapset eivät saa puhdistaa eivätkä huoltaa laitetta ilman valvontaa.
- Alle 3-vuotiaat lapset on pidettävä pois laitteen lähetyiltä, sikäli kuin he eivät ole jatkuvassa valvonnassa.
- 3–8-vuotiaat lapset saavat käynnistää tai sammuttaa laitteen vain sillä ehdolla, että se on asetettu tai asennettu normaaliin käyttöpaikkaan, lapsia valvotaan tai he ovat saaneet ohjeita turvatoimenpiteistä ja ovat ymmärtäneet mahdolliset vaarat. 3–8-vuotiaat lapset eivät saa yhdistää virtapistoketta, säätää ja puhdistaa laitetta tai suorittaa huoltotoita.
- Laitteeseen kiinnitettyjä symboleja ei saa poistaa eikä peittää. Huonosti luettavat ohjeet laitteessa on vaihdettava välittömästi.



Lue käyttöohje ennen käyttöönottoa ja noudata sen ohjeita.

Laitteen yleiskatsaus



Vihje: Sinun laitteesi ulkonäkö voi poiketa kuvista.

► Yleiskatsaus – siv. 3

1. Sumusuutin
2. Vesisäiliö
3. Merkkivalo
4. Sumun määrän säätönuppi
5. Ilmanpoistoaukko
6. Tuoksuaineen varastosäiliö
7. Uimuripallo
8. Sumutuskalvo

Tuotteen ominaisuudet

- Suuri 4 litran vesisäiliö
- Säädetty sumun määrä
- Antifungaaliset hopeaionit
- Automaattinen virrankatkaisu veden loppuessa
- Erityisesti kehitetty eteerinen tuoksuöljy
- Hiljainen toiminta

Käyttö

Tarkista ennen käynnistystä!



VAARA! Loukkaantumisvaara! Laitteen saa ottaa käyttöön vain, kun tarkistuksessa ei ole löytynyt vikoja. Jos jokin osa on viallinen, se on vaihdettava ehdottomasti ennen seuraavaa käyttöä.

Tarkista laitteen turvallinen kunto:

- Tarkista, onko näkyviä vikoja.
- Tarkista, onko laitteen kaikki osat asennettu tiukasti.

Käyttöolosuhteet

- Jos sisälämpötila on liian alhainen ja ilmankosteus liian korkea eikä sumu pääse leviämään kunnolla tilaan, on suositeltavaa vähentää sumun määrää.
- Kun sumun määrän säätönuppi käännetään vasemmalle OFF-asentoon, ilmankostutin sammuu. Kun sitä käännetään oikealle, ilmankostutin siirtyy valmius- tai toimintatilaan. (Kun vesi on loppu ja ilmankostutin on valmiustilassa, palaa punainen/oranssi merkkivalo. Kun ilmankostutin on toiminnassa, palaa vihreä/valkoinen merkkivalo).
- Ilmankostutin ilmoittaa, jos vesi loppuu käytön aikana. Nupin merkkivalo palaa punaisena/oranssina. Jos laitetta halutaan käyttää, lisää vesisäiliöön vettä, jotta voit käynnistää laitteen ja käyttää sitä.
- Kun ilmankostutin on toiminnassa, säätönupin merkkivalo palaa vihreänä/valkoisena ja sumun määrää voi säätää.
- Kun sumun määrän säätönuppi käännetään oikealle ON-asentoon, ilmankostutin on toimintatilassa ja sumun määrä on suurimmillaan.
- Kun käännät sumun määrän säätönuppiä myötäpäivään, sumun määrä lisääntyy. Kun käännät sumun määrän säätönuppiä vastapäivään,

sumun määrä vähenee. Kun säätönuppi käännetään OFF-asentoon, ilmankostutin sammuu ja siirtyy valmiustilaan.

- Ilmankostutin on käyttöä varten sijoitettava tasaiselle alustalle. Jos pinta on kalteva, laitteesta saattaa vuotaa vettä ja alusta saattaa kastua.

Toimintatapa

- Irrota pistoke pistorasiasta ennen veden lisäämistä.
- Täytä vesisäiliö vedellä.
- Älä kaada vettä suoraan alakulhoon.
- Älä irrota pistoketta, kun kätesi ovat märät. Muutoin seurauksena saattaa olla sähköisku.
- Älä lisää veteen mitään aineita, kuten eteerisiä öljyjä, hajusteita tai lääkkeitä.
- Käytä puhdasta tai puhdistettua vettä (ei tislattua vettä), jonka lämpötila on alle 40 °C.

Veden lisääminen:

► Käyttö – siv. 4

- Aseta laite sopivaan paikkaan ja varmista, että se pysyy vakaasti paikallaan.
- Nosta vesisäiliön kansi pois.
- Lisää puhdistettua vettä tai puhdasta vesijohtovettä. Varo, että vedenpinta ei ylitä vesisäiliön ylämerkkiä. Kun vesisäiliö on täynnä, aseta vesisäiliön kansi paikalleen ja pyyhi vesipisarat.

Puhdistus ja hoito

- Ennen laitteen puhdistamista on virta katkaistava ja pistoke irrotettava pistorasiasta. Muutoin seurauksena voi olla oikosulku, sähköisku ja muita vaaroja.
- Jos vesisäiliössä on kalkkikertymiä, voit puhdistaa säiliön liottamalla kertymiä sitruunahapolla tai valkoviinietikkalla, pyyhkimällä ne sitten liinalla ja pesemällä lopuksi säiliön kunnolla puhtaalla vedellä. Kaada sitten vesi välittömästi ulos säiliöstä.
- Sumutuskalvojen pinnan puhdistaminen: Sumutuskalvojen pinta suositellaan pestäväksi viikoittain pehmeällä liinalla tai pumpulipuikolla. Laite laskee sumutustehoa myös silloin, jos sumua ei tule ulos siksi, koska sumutuskalvon pinnalla on paksuja vesikertymiä. Sumutuskalvon pinnalla olevat paksut vesikertymät on sen vuoksi poistettava ajoissa.
- Varoitus: Älä koskaan pese laitetta kauttaaltaan vedellä. Muutoin laitteen sisään saattaa päästä vettä, minkä seurauksena voi syntyä oikosulku tai muita vaaroja.
- Pyyhi laitteen puhdistamisen jälkeen sen ulkopinnalla oleva liika pehmeällä liinalla, joka on kastettu lämpimään, alle 40-asteiseen veteen. Älä koskaan käytä pyyhkimiseen teräslankaa tai nailonliinaa, jotta laitteen pinta ei naarmuunnu ja vaurioidu.
- Älä koskaan käytä pyyhkimiseen ohenteita, tulleita, happamia pesuaineita, lampuöljyjä, alkoholia tai kemikaaleilla kostutettuja liinoja. Muutoin pinta saattaa värjäytyä, pinnan laatu saattaa heikentyä, pintaan silkipainetut merkinnät saattavat ja laitteen ulkoasu kärsiä.
- Pyyhi virtajohdossa olevat likatahrat kuivalla pehmeällä liinalla.

– Puhdista laite kunnolla, jos sitä ei käytetä pitkään aikaan. Kun kaikki osat ovat kuivuneet, asettele ne alkuperäispakkaukseen oikeille paikoilleen ja säilytä pakkaus turvallisessa ja kuivassa paikassa.

Häiriön aiheuttavat usein vain pienet virheet. Pystyt usein korjaamaan ne itse. Katso ensin seuraavasta taulukosta, ennen kuin käännyt jälleenmyyjän puoleen. Näin säästät turhaa vaivaa ja mahdollisesti myös kustannuksia.

Häiriöt ja apu

Jos jokin ei toimi...



VAARA! Loukkaantumisvaara! Epäasiialliset korjaukset voivat aiheuttaa sen, että laite ei toimi enää turvallisesti. Vaarannat näin ympäristösi turvallisuutta.

Vika/häiriö	Syy	Korjaus
Ilmankostutin ei toimi	Virtapistoke ei ole kunnolla paikallaan	Kytke pistoke oikein
	Vesisäiliössä ei ole vettä	Lisää vettä vesisäiliöön
	Vesisäiliö ei ole kunnolla paikallaan	Kiinnitä vesisäiliö kunnolla paikalleen
Tuotetussa sumussa on epätavallinen haju	Vesi on likaista tai seissyt liian pitkään	Vaihda säiliöön puhdas vesi tai puhdista vesisäiliö ja vesiallas
Ilma ei kosteudu havaittavasti	Ilmanottoaukon suodatintilä on tukkeutunut pölystä	Puhdista suodatintilä
Kuuluu epätavallisia ääniä	Laite ei ole alustallaan liikkumatta, suorassa tai vakaasti	Sijoita laite tukevalle alustalle tai sen tavalliseen käyttöpaikkaan
Vesisäiliössä on vettä, mutta pinnan korkeus ei ole nähtävissä eikä laite pysy toiminnassa pitkiä aikoja	Laite on liian vinossa ja arvio vedenpinnan olevan liian matalalla, jolloin laitteen automaattinen suojaointi pysäyttää toiminnan	Aseta laite tukevalle ja tasaiselle alustalle ja varmista, että pysyy se vakaana

Jos et pysty korjaamaan vikaa itse, ota yhteyttä jälleenmyyjään. Ota huomioon, että asiattomat korjaukset mitätöivät myös takuun ja sinulle aiheutuu lisäkustannuksia.

Hävittäminen

Laitteen hävittäminen

Yliiviivatun roskasäiliön symboli tarkoittaa: Paristoja, akkuja, sähkö- ja elektroniikkalaitteita ei saa laittaa kotitalousjätteen joukkoon. Ne voivat sisältää ympäristölle ja terveydelle haitallisia aineita.



Kuluttajat ovat velvollisia toimittamaan käytetyt sähkölaitteet, laitteiden paristot ja akut sekajätteestä erillään viralliseen keräyspaikkaan, jotta niiden asianmukainen käsittely on varmistettu. Palautus voi tapahtua lakimääräysten mukaan maksutta esim. jonkin kunnallisen jätehuoltoyrityksen tai jälleenmyyjän kautta.

Paristot, akut ja lamput, joita ei ole asennettu sähkölaitteisiin kiinteästi ja jotka on mahdollista irrottaa laitetta rikkomatta, on poistettava laitteesta ennen hävittämistä ja toimitettava erilliseen keräyspisteeseen. Kaikkien laitteistojen litiumakut ja akut saa toimittaa keräyspisteeseen vain varaamattomassa tilassa. Paristojen navat ovat peitettävä teipillä, jotta ei pääse syntymään oikosulkuja.



Jokainen loppukäyttäjä vastaa itse hävitettävässä laitteessa olevien henkilökohtaisten tietojen poistamisesta.

Pakkauksen hävittäminen

Pakkaus koostuu pahvilaatikosta ja vastavasti merkityistä muoviosista, mitkä voidaan antaa kierrätettäväksi.



– Vie nämä materiaalit kierrätettäväksi.

Tekniset tiedot

Tuotenumero	228214
Nimellisjännite	230 V~, 50 Hz
Nimellisteho	25 W
Suojaluokka	II
Kostutuksen maks. nimelliskapasiteetti	≥ 220 ml/h
Äänenvoimakkuus	≤ 38 dB(A)
Vesisäiliön tilavuus	4 l
Mitat	198 × 170 × 322 mm
Paino	≈ 1075 g

SI Garancijski list

Firma dajalca garancije:

Sedež dajalca garancije:

Firma prodajalca:

Sedež prodajalca:

Podatki o blagu/prodaktu:

.....
.....
.....

Datum izročitve blaga/produkta potrošniku:

S tem garancijskim listom jamčimo za lastnosti ali brezhibno delovanje v 1-letnem garancijskem roku, ki začne teči z izročitvijo blaga potrošniku in velja s priloženim originalnim računom. Vzdrževanje, rezervne dele in priklonpe aparate nudimo še tri leta po preteku garancije.

Garancija velja na območju Republike Slovenije.

Garancija ne izključuje pravic potrošnika, ki izhajajo iz odgovornosti prodajalca za napake na blagu.

V primeru okvare se obrnite na prodajalca.

GR Εγγύηση

Για αυτό το προϊόν ισχύει εγγύηση με διάρκεια δύο έτη από την ημερομηνία αγοράς, εφόσον αυτό έχει αγοραστεί από τό κατάσταση που αναφέρεται πιο κάτω.

Βλάβες που προέρχονται από ακατάλληλη μεταχείριση ή χειρισμό, λάθος τοποθέτηση ή φύλαξη, ακατάλληλη σύνδεση ή εγκατάσταση, από βία ή άλλες εξωτερικές επιδράσεις, καθώς και σε παρεμβάσεις του αγοραστή ή τρίτων οι οποίες δεν ήταν σύμφωνες με τις οδηγίες χρήσης που συνοδεύουν το προϊόν, δεν καλύπτονται από την εγγύηση. Επίσης, δεν καλύπτεται η φυσιολογική φθορά λόγω χρήσης. Προτείνουμε να διαβάσετε προσεκτικά τις οδηγίες χρήσεως, διότι περιέχουν σημαντικές υποδείξεις.

Για λόγους εξακρίβωσης της ημερομηνίας αγοράς, είναι απαραίτητο να κρατήσετε την απόδειξη αγοράς, που αποτελεί το μόνο αποδεικτικό στοιχείο της ημερομηνίας αγοράς.

Υποδείξεις:

1. Εάν το προϊόν δε λειτουργεί πλέον όπως πρέπει, ελέγξτε παρακαλούμε πρώτα εάν η αιτία είναι άλλοι λόγοι, όπως για παράδειγμα λάθος χειρισμός.
2. Σε περίπτωση που θέλετε να κάνετε χρήση της εγγύησης ή σε περίπτωση βλάβης παρακαλούμε απευθυνθείτε προσωπικά στο κατάστημα αγοράς.

Παρακαλούμε προσέξτε ότι θα επισυνάπτετε, θα έχετε διαθέσιμα, ή θα φέρετε μαζί σας σε κάθε περίπτωση τα ακόλουθα:

- Απόδειξη αγοράς
- Περιγραφή προϊόντος/Τύπος/Μάρκα
- Περιγραφή του εμφανιζόμενου προβλήματος με όσο το δυνατόν πιο ακριβή αναφορά του ελαττώματος.

Εκτός των δικαιωμάτων που παρέχονται με την παρούσα εγγύηση στον καταναλωτή, αυτός έχει σε κάθε περίπτωση και όλα τα δικαιώματα που απορρέουν από τις κείμενες διατάξεις και τους νόμους σχετικά με τη σύμβαση πώλησης.

Διανομή:

DE Mängelansprüche

Sehr geehrte Kundin, sehr geehrter Kunde, unsere Produkte werden in modernen Produktionsstätten gefertigt und unterliegen einem international anerkannten Qualitätsprozess.

Sollten Sie dennoch einen Grund zur Beanstandung haben, bringen Sie bitte diesen Artikel zusammen mit dem Kaufbeleg zu Ihrem Händler.

Für unsere Produkte gelten die gesetzlichen Mängelansprüche ab Kaufdatum.

IT Reclami per difetti

Gentilissima Cliente, gentilissimo Cliente, i nostri prodotti sono fabbricati in moderne officine di produzione e sono sottoposti ad un processo di qualità internazionalmente riconosciuto.

Se Lei dovesse avere tuttavia un motivo di reclamo, porti questo articolo insieme allo scontrino al Suo negoziante.

Per i nostri prodotti valgono i reclami per difetti legali a partire dalla data di acquisto.

FR Réclamations

Chère cliente, cher client, Nos produits sont fabriqués dans des ateliers de production modernes et sont soumis à un processus de qualité reconnu au niveau international.

Si vous avez toutefois le moindre motif de réclamation, veuillez rapporter cet article avec son justificatif d'achat à votre commerçant.

Nos produits sont soumis au droit légal de réclamation en cas de défaut à partir de leur date d'achat.

GB Claims for defects

Dear customer, Our products are manufactured in modern production plants, and are subject to an internationally recognised quality process.

Nevertheless, if you have cause for dissatisfaction, please bring the item together with the proof of purchase to the store from which you bought it.

For our products, legal claims for defects are valid from the date of purchase.

CZ Reklama

Vážená zákaznice, vážený zákazník, naše výrobky jsou vyráběny v moderních závodech a podléhají mezinárodně uznávanému procesu kontroly kvality.

Pokud byste přesto měli důvod ke stížnostem, přineste prosím výrobek společně s dokladem o koupi vašemu prodejci.

Pro naše výrobky platí zákonná reklamační lhůta od datumu koupě.

SK Reklamácie

Vážená zákazníčka, vážený zákazník, naše produkty sa vyrábajú v moderných zariadeniach a podliehajú medzinárodne uznávanému procesu riadenia kvality. Ak máte aj napriek tomu dôvod na reklamáciu, prineste tento tovar spolu s dokladom o zakúpení k vášmu predajcovi.

Pre produkty platia zákonné reklamačné nároky od dátumu zakúpenia.

PL Roszczenia gwarancyjne

Szanowna Klientko, szanowny Kliencie, Nasze wyroby produkowane są w nowoczesnych zakładach produkcyjnych i podlegają pod uznane na świecie procesy jakościowe.

W razie podstawy do reklamacji prosimy dostarczyć ten artykuł wraz z paragonem do sklepu, w którym dokonano zakupu.

Dla naszych produktów obowiązują ustawowe roszczenia gwarancyjne od daty zakupu.

HU Jótállási jegy

Tisztelt Vevőnk!

Termékeink modern gyárbán készülnek, nemzetközileg elismert minőségbiztosítási rendszer alatt.

Üzemzavar esetén a készüléket vigye vissza, a vásárlási számlával együtt, a forgalmazóhoz, ahonnan vásárolta azt.

Termékeinkre a törvényben előírt garanciális feltételek érvényesek, a vásárlás napjától számítva.

BA/HR Prava na žalbu

Štovani kupci!

Naši proizvodi se proizvode u modernim tvornicama i podliježu međunarodno priznatom procesu provjere kakvoće.

Ako ipak postoji razlog za žalbu, molimo Vas da ovaj artikl zajedno s računom odnesete Vašem trgovcu.

Za naše proizvode važe zakonska prava na žalbu od datuma kupovine.

NL Reclamaties

Geachte klant, onze producten worden op moderne productieplaatsen gefabriceerd en zijn onderworpen aan een internationaal erkend kwaliteitsproces.

Wanneer u desondanks een reden tot klagen heeft, breng dit artikel dan samen met de kassabon naar uw verkoper.

Voor onze producten gelden de wettelijke reclamatietermijnen vanaf de datum van aankoop.

LV Reklamācija

Cienītā kliente, godātais klient, mūsu produkcija tiek izgatavota modernās ražotnēs un ir pakļauta starptautiski atzītam kvalitātes kontroles procesam.

Ja Jums tomēr ir iemesls celt iebildumus, lūdzu, nogādājiet šo preci kopā ar pirkumu apliecināšu dokumentu savam tirgotājam.

Ar likumu noteiktās reklamācijas attiecībā uz mūsu produkciju ir piemērojamas sākot ar tās iegādes datumu.

EE Garantiinõuded

Lugupeetud klient, meie tooted on valmistatud moodulates tootmistehhides ja on allutatud rahvusvaheliselt tunnustatud kvaliteedi tagamise protsessile.

Kui teil on sellest hoolimata põhjust reklamatsiooniks, viige see toode palun koos ostutšekiga turustajale, kellelt selle saite.

Meie toodetele kehtivad alates ostukuupäevast seadusega ettenähtud õigused reklamatsioonide esitamiseks.

SE Produktansvar

Bästa kund! Våra produkter tillverkas i moderna produktionsanläggningar och genomgår en internationellt erkänd kvalitetsprocess.

Skulle det ändå finnas skäl till reklamation, ber vi dig lämna in denna artikel tillsammans med köpkvittot till återförsäljaren.

För våra produkter gäller lagstadgat produktansvar fr.o.m. köpdatumet.

FI Tuotevastuu

Hyvä asiakas, tuotteemme valmistetaan uudenaikaisissa tuotantolaitoksissa ja ne tarkastetaan kansainvälisesti tunnustetun laatuprosessin mukaisesti.

Jos sinulla on kuitenkin aihetta valittaa tuotteesta, tuo tämä laite ostokuitin kanssa myyjällesi.

Tuotteille ovat voimassa ostopäivästä alkaen lakisääteiset takuehdot.

LT Pretenzijos dėl defektų

Gerb. kliente, mūsų produktai gaminami moderniose įmonėse ir jų kokybę tikrinama pagal tarptautiniu mastu pripažintus standartus.

Jei vis dėlto turite priežastį pretendzijai teikti, pristatykite šį gaminį kartu su pirkimo čekiu savo pardavėjui. Nuo pirkimo datos mūsų produktams įsigalioja įstatymų nuostatos dėl pretenzijų reiškimo.

OBI Group Sourcing GmbH
Albert-Einstein-Str. 7-9
42929 Wermelskirchen
GERMANY
info@obisourcing.de
www.obisourcing.de

Art.-Nr. 228214

S-72182 V-201224