

brennenstuhl®

Akku LED Handleuchte HL 1000 A

DE	Bedienungsanleitung
GB	Operating instructions
FR	Mode d'emploi
NL	Gebruikshandleiding
IT	Istruzioni per l'uso
SE	Bruksanvisning
ES	Manual de instrucciones
PL	Instrukcja obsługi
CZ	Návod k obsluze
HU	Kezelési útmutató
TR	Kullanım kılavuzu
FI	Käyttöohje
GR	Οδηγίες χρήσης
RU	Руководство по эксплуатации
PT	Manual de instruções
EE	Kasutusjuhend
SK	Návod na používanie
SI	Navodila za uporabo
LT	Naudojimo instrukcija
LV	Lietošanas instrukcija

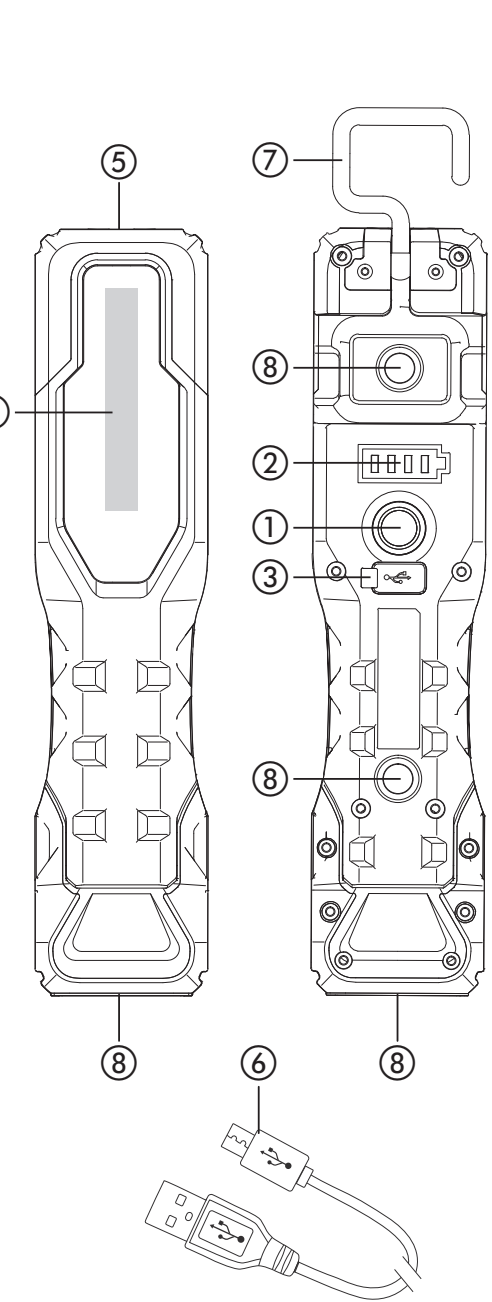

DE	Bedienungsanleitung
GB	Operating instructions
FR	Mode d'emploi
NL	Gebruikshandleiding
IT	Istruzioni per l'uso
SE	Bruksanvisning
ES	Manual de instrucciones
PL	Instrukcja obsługi
CZ	Návod k obsluze
HU	Kezelési útmutató
TR	Kullanım kılavuzu
FI	Käyttöohje
GR	Οδηγίες χρήσης
RU	Руководство по эксплуатации
PT	Manual de instruções
EE	Kasutusjuhend
SK	Návod na používanie
SI	Navodila za uporabo
LT	Naudojimo instrukcija
LV	Lietošanas instrukcija

DE	Risikogruppe 2
GB	Bei Betrieb nicht für längere Zeit in die Lampe blicken. Kann für die Augen schädlich sein.
FR	ACHTUNG: Possiblement dangereuse optique Strahlung. EN 62471:2008

INBETRIEBNAHME

- Vor der ersten Benutzung Akku einmal vollständig Entladen und wieder Aufladen.
- Schalter hinten ①:
 - 1x drücken: LED oben ein
 - 2x drücken: LED vorne ein
- Bei erneutem „langen“ Drücken wird das Licht von hell nach dunkel gedimmt
- 3x drücken: LED aus, oder bei „langem“ Drücken wird das Licht von dunkel zu hell gedimmt
- 4x drücken: LED aus.
- Leuchte kann während des Aufladens nicht benutzt werden.
- Ladeanzeige ②: ist die Leuchte eingeschaltet, leuchtet die Akkuanzeige.
- Die Anzahl der leuchtenden Balken zeigt den Ladezustand des Akkus an.
- Bei längerer Nichtbenutzung Akku alle 3 Monate aufladen.

ÜBERSICHT BEDIENTEILE

- ① Ein-/Aus-Schalter
- ② Ladeanzeige (Grün)
- ③ Ladebuchse Micro-USB mit Abdeckkappe
- ④ Frontstrahler
- ⑤ LED im Leuchtenkopf
- ⑥ USB-Ladekabel/Micro-USB
- ⑦ Drehbarer Haken
- ⑧ Magnet

LADEN

Laden Sie ihren Akku ausschließlich über ein USB-Ladekabel auf. Verwenden Sie ausschließlich eine geprüfte USB-Stromquelle (e.g. Ladegerät, Computer) mit maximal 5 V Ausgangsspannung:
Verbindung: USB-Quelle - USB Ladekabel ⑥ - Ladebuchse ③.
Ladeanzeige ②: wenn die komplette Anzeige leuchtet, ist der Akku voll geladen.

TECHNISCHE DATEN	
LEDs:	COB and high power SMD eingebaut, Li-Ion 3,7 V/4,4 Ah
Akku:	Micro-USB 5 V DC, intern auf 1A begrenzt
USB-Ladeingang:	Micro-USB 5 V DC, intern auf 1A begrenzt
Ladedauer:	~ 5 h
Schutzart:	IP 54, IK 08
Temperaturbereich:	-10 °C - +40 °C

- Batterien und Akkus dürfen nicht in den Hausmüll!**
 - Als Verbraucher sind Sie gesetzlich verpflichtet, alle Batterien und Akkus bei einer Sammelstelle in Ihrer Gemeinde/Ihrem Stadtteil oder im Handel abzugeben, damit sie einer umweltschonenden Entsorgung zugeführt werden können, ansonsten bestehen mögliche Gefahren für die Umwelt und die menschliche Gesundheit.

KONFORMITÄTSERKLÄRUNG

Die Konformitätserklärung ist beim Hersteller hinterlegt.
Für weitere Informationen empfehlen wir den Bereich Service/FAQ's auf unserer Homepage www.brennenstuhl.com.

GB	Operating instructions
DE	Bedienungsanleitung
GB	Operating instructions
FR	Mode d'emploi
NL	Gebruikshandleiding
IT	Istruzioni per l'uso
SE	Bruksanvisning
ES	Manual de instrucciones
PL	Instrukcja obsługi
CZ	Návod k obsluze
HU	Kezelési útmutató
TR	Kullanım kılavuzu
FI	Käyttöohje
GR	Οδηγίες χρήσης
RU	Руководство по эксплуатации
PT	Manual de instruções
EE	Kasutusjuhend
SK	Návod na používanie
SI	Navodila za uporabo
LT	Naudojimo instrukcija
LV	Lietošanas instrukcija

Bedienungsanleitung Akku LED Handleuchte HL 1000 A

Bedienungsanleitung Akku LED Handleuchte HL 1000 A

Bedienungsanleitung Akku LED Handleuchte HL 1000 A

Bedienungsanleitung Akku LED Handleuchte HL 1000 A

Bedienungsanleitung Akku LED Handleuchte HL 1000 A

Bedienungsanleitung Akku LED Handleuchte HL 1000 A

Bedienungsanleitung Akku LED Handleuchte HL 1000 A

Bedienungsanleitung Akku LED Handleuchte HL 1000 A

Bedienungsanleitung Akku LED Handleuchte HL 1000 A

Bedienungsanleitung Akku LED Handleuchte HL 1000 A

Bedienungsanleitung Akku LED Handleuchte HL 1000 A

Bedienungsanleitung Akku LED Handleuchte HL 1000 A

Bedienungsanleitung Akku LED Handleuchte HL 1000 A

Bedienungsanleitung Akku LED Handleuchte HL 1000 A

Bedienungsanleitung Akku LED Handleuchte HL 1000 A

Bedienungsanleitung Akku LED Handleuchte HL 1000 A

Bedienungsanleitung Akku LED Handleuchte HL 1000 A

Bedienungsanleitung Akku LED Handleuchte HL 1000 A

Bedienungsanleitung Akku LED Handleuchte HL 1000 A

Bedienungsanleitung Akku LED Handleuchte HL 1000 A

Bedienungsanleitung Akku LED Handleuchte HL 1000 A

Bedienungsanleitung Akku LED Handleuchte HL 1000 A

Bedienungsanleitung Akku LED Handleuchte HL 1000 A

Bedienungsanleitung Akku LED Handleuchte HL 1000 A

Bedienungsanleitung Akku LED Handleuchte HL 1000 A

Bedienungsanleitung Akku LED Handleuchte HL 1000 A

Bedienungsanleitung Akku LED Handleuchte HL 1000 A

Bedienungsanleitung Akku LED Handleuchte HL 1000 A

Bedienungsanleitung Akku LED Handleuchte HL 1000 A

Bedienungsanleitung Akku LED Handleuchte HL 1000 A

Bedienungsanleitung Akku LED Handleuchte HL 1000 A

Bedienungsanleitung Akku LED Handleuchte HL 1000 A

Bedienungsanleitung Akku LED Handleuchte HL 1000 A

Bedienungsanleitung Akku LED Handleuchte HL 1000 A

Bedienungsanleitung Akku LED Handleuchte HL 1000 A

Bedienungsanleitung Akku LED Handleuchte HL 1000 A

Bedienungsanleitung Akku LED Handleuchte HL 1000 A

Bedienungsanleitung Akku LED Handleuchte HL 1000 A

Bedienungsanleitung Akku LED Handleuchte HL 1000 A

Bedienungsanleitung Akku LED Handleuchte HL 1000 A

Bedienungsanleitung Akku LED Handleuchte HL 1000 A

Bedienungsanleitung Akku LED Handleuchte HL 1000 A

Bedienungsanleitung Akku LED Handleuchte HL 1000 A

Bedienungsanleitung Akku LED Handleuchte HL 1000 A

Bedienungsanleitung Akku LED Handleuchte HL 1000 A

Bedienungsanleitung Akku LED Handleuchte HL 1000 A

Bedienungsanleitung Akku LED Handleuchte HL 1000 A

Bedienungsanleitung Akku LED Handleuchte HL 1000 A

Bedienungsanleitung Akku LED Handleuchte HL 1000 A

Bedienungsanleitung Akku LED Handleuchte HL 1000 A

Bedienungsanleitung Akku LED Handleuchte HL 1000 A

Bedienungsanleitung Akku LED Handleuchte HL 1000 A

Bedienungsanleitung Akku LED Handleuchte HL 1000 A

Bedienungsanleitung Akku LED Handleuchte HL 1000 A

Bedienungsanleitung Akku LED Handleuchte HL 1000 A

Bedienungsanleitung Akku LED Handleuchte HL 1000 A

Bedienungsanleitung Akku LED Handleuchte HL 1000 A

Bedienungsanleitung Akku LED Handleuchte HL 1000 A

Bedienungsanleitung Akku LED Handleuchte HL 1000 A

Bedienungsanleitung Akku LED Handleuchte HL 1000 A

Bedienungsanleitung Akku LED Handleuchte HL 1000 A

Bedienungsanleitung Akku LED Handleuchte HL 1000 A

Bedienungsanleitung Akku LED Handleuchte HL 1000 A

Bedienungsanleitung Akku LED Handleuchte HL 1000 A

Bedienungsanleitung Akku LED Handleuchte HL 1000 A

Bedienungsanleitung Akku LED Handleuchte HL 1000 A

Bedienungsanleitung Akku LED Handleuchte HL 1000 A

Bedienungsanleitung Akku LED Handleuchte HL 1000 A

Bedienungsanleitung Akku LED Handleuchte HL 1000 A

Bedienungsanleitung Akku LED Handleuchte HL 1000 A

Bedienungsanleitung Akku LED Handleuchte HL 1000 A

Bedienungsanleitung Akku LED Handleuchte HL 1000 A

Bedienungsanleitung Akku LED Handleuchte HL 1000 A

Bedienungsanleitung Akku LED Handleuchte HL 1000 A

Bedienungsanleitung Akku LED Handleuchte HL 1000 A

Bedienungsanleitung Akku LED Handleuchte HL 1000 A

Bedienungsanleitung Akku LED Handleuchte HL 1000 A

Bedienungsanleitung Akku LED Handleuchte HL 1000 A

Bedienungsanleitung Akku LED Handleuchte HL 1000 A

Bedienungsanleitung Akku LED Handleuchte HL 1000 A

Bedienungsanleitung Akku LED Handleuchte HL 1000 A

Bedienungsanleitung Akku LED Handleuchte HL 1000 A

Bedienungsanleitung Akku LED Handleuchte HL 1000 A

Bedienungsanleitung Akku LED Handleuchte HL 1000 A

Bedienungsanleitung Akku LED Handleuchte HL 1000 A

Bedienungsanleitung Akku LED Handleuchte HL 1000 A

Bedienungsanleitung Akku LED Handleuchte HL 1000 A

Bedienungsanleitung Akku LED Handleuchte HL 1000 A

Bedienungsanleitung Akku LED Handleuchte HL 1000 A

Bedienungsanleitung Akku LED Handleuchte HL 1000 A

Bedienungsanleitung Akku LED Handleuchte HL 1000 A

Bedienungsanleitung Akku LED Handleuchte HL 1000 A

Bedienungsanleitung Akku LED Handleuchte HL 1000 A

Bedienungsanleitung Akku LED Handleuchte HL 1000 A

Bedienungsanleitung Akku LED Handleuchte HL 1000 A

Bedienungsanleitung Akku LED Handleuchte HL 1000 A

Bedienungsanleitung Akku LED Handleuchte HL 1000 A

Bedienungsanleitung Akku LED Handleuchte HL 1000 A

Bedienungsanleitung Akku LED Handleuchte HL 1000 A

Bedienungsanleitung Akku LED Handleuchte HL 1000 A

Bedienungsanleitung Akku LED Handleuchte HL 1000 A

Bedienungsanleitung Akku LED Handleuchte HL 1000 A

Bedienungsanleitung Akku LED Handleuchte HL 1000 A

Bedienungsanleitung Akku LED Handleuchte HL 1000 A

Bedienungsanleitung Akku LED Handleuchte HL 1000 A

Bedienungsanleitung Akku LED Handleuchte HL 1000 A

Bedienungsanleitung Akku LED Handleuchte HL 1000 A

Bedienungsanleitung Akku LED Handleuchte HL 1000 A

Bedienungsanleitung Akku LED Handleuchte HL 1000 A

Bedienungsanleitung Akku LED Handleuchte HL 1000 A

Bedienungsanleitung Akku LED Handleuchte HL 1000 A

Bedienungsanleitung Akku LED Handleuchte HL 1000 A

Bedienungsanleitung Akku LED Handleuchte HL 1000 A

Bedienungsanleitung Akku LED Handleuchte HL 1000 A

Bedienungsanleitung Akku LED Handleuchte HL 1000 A

Bedienungsanleitung Akku LED Handleuchte HL 1000 A

Bedienungsanleitung Akku LED Handleuchte HL 1000 A

Bedienungsanleitung Akku LED Handleuchte HL 1000 A

Bedienungsanleitung Akku LED Handleuchte HL 1000 A

Bedienungsanleitung Akku LED Handleuchte HL 1000 A

Bedienungsanleitung Akku LED Handleuchte HL 1000 A

Bedienungsanleitung Akku LED Handleuchte HL 1000 A

Bedienungsanleitung Akku LED Handleuchte HL 1000 A

Bedienungsanleitung Akku LED Handleuchte HL 1000 A

Bedienungsanleitung Akku LED Handleuchte HL 1000 A

Bedienungsanleitung Akku LED Handleuchte HL 1000 A

Bedienungsanleitung Akku LED Handleuchte HL 1000 A

Bedienungsanleitung Akku LED Handleuchte HL 1000 A

Bedienungsanleitung Akku LED Handleuchte HL 1000 A

Bedienungsanleitung Akku LED Handleuchte HL 1000 A

Bedienungsanleitung Akku LED Handleuchte HL 1000 A

Bedienungsanleitung Akku LED Handleuchte HL 1000 A

Bedienungsanleitung Akku LED Handleuchte HL 1000 A

Bedienungsanleitung Akku LED Handleuchte HL 1000 A

Bedienungsanleitung Akku LED Handleuchte HL 1000 A

Bedienungsanleitung Akku LED Handleuchte HL 1000 A

Bedienungsanleitung Akku LED Handleuchte HL 1000 A

Bedienungsanleitung Akku LED Handleuchte HL 1000 A

Bedienungsanleitung Akku LED Handleuchte HL 1000 A

Bedienungsanleitung Akku LED Handleuchte HL 1000 A

Bedienungsanleitung Akku LED Handleuchte HL 1000 A

Bedienungsanleitung Akku LED Handleuchte HL 1000 A

Bedienungsanleitung Akku LED Handleuchte HL 1000 A

Bedienungsanleitung Akku LED Handleuchte HL 1000 A

Bedienungsanleitung Akku LED Handleuchte HL 1000 A

Bedienungsanleitung Akku LED Handleuchte HL 1000 A

Bedienungsanleitung Akku LED Handleuchte HL 1000 A

Bedienungsanleitung Akku LED Handleuchte HL 1000 A

Bedienungsanleitung Akku LED Handleuchte HL 1000 A

Bedienungsanleitung Akku LED Handleuchte HL 1000 A

Bedienungsanleitung Akku LED Handleuchte HL 1000 A

Bedienungsanleitung Akku LED Handleuchte HL 1000 A

Bedienungsanleitung Akku LED Handleuchte HL 1000 A

Bedienungsanleitung Akku LED Handleuchte HL 1000 A

Bedienungsanleitung Akku LED Handleuchte HL 1000 A

Bedienungsanleitung Akku LED Handleuchte HL 1000 A

Bedienungsanleitung Akku LED Handleuchte HL 1000 A

Bedienungsanleitung Akku LED Handleuchte HL 1000 A

Bedienungsanleitung Akku LED Handleuchte HL 1000 A

Bedienungsanleitung Akku LED Handleuchte HL 1000 A

Bedienungsanleitung Akku LED Handleuchte HL 1000 A

Bedienungsanleitung Akku LED Handleuchte HL 1000 A

Bedienungsanleitung Akku LED Handleuchte HL 1000 A

Bedienungsanleitung Akku LED Handleuchte HL 1000 A

Bedienungsanleitung Akku LED Handleuchte HL 1000 A

Bedienungsanleitung Akku LED Handleuchte HL 1000 A

Bedienungsanleitung Akku LED Handleuchte HL 1000 A

Bedienungsanleitung Akku LED Handleuchte HL 1000 A

Bedienungsanleitung Akku LED Handleuchte HL 1000 A

Bedienungsanleitung Akku LED Handleuchte HL 1000 A

Bedienungsanleitung Akku LED Handleuchte HL 1000 A

Bedienungsanleitung Akku LED Handleuchte HL 1000 A

Bedienungsanleitung Akku LED Handleuchte HL 1000 A

Bedienungsanleitung Akku LED Handleuchte HL 1000 A

Bedienungsanleitung Akku LED Handleuchte HL 1000 A

Bedienungsanleitung Akku LED Handleuchte HL 1000 A

Bedienungsanleitung Akku LED Handleuchte HL 1000 A

Bedienungsanleitung Akku LED Handleuchte HL 1000 A

Bedienungsanleitung Akku LED Handleuchte HL 1000 A

megnyitva: felső LED világít 2-szer megmoyoma: első LED világít az újbóli „hosszas” nyomáskor a fény ereje csökken 3-szor megnyomva: a LED-ek kialszanak vagy a „hosszas” nyomáskor a fény ereje nő 4-szer megnyomva: a LED-ek kialszanak. A töltés ideje alatt a lámpa nem használható. • Töltésjelző ②: a lámpa bekapcsolásakor az akkumulátor-jelző világít. A világító csíkok száma az akkumulátor töltöttségi állapotát jelzi. • Hosszabb használaton kívül tárolás esetén az akkut 3 havonta töltse fel.

KEZELŐSZERVEK ÁTTEKINTÉSE

- 1) Ki-/Be-kapcsoló
- 2) töltésjelző (zöld)
- 3) töltőjelző micro-USB takaróval
- 4) elűző reflektor
- 5) LED a lámpafejben
- 6) USB-töltőkábel/micro-USB
- 7) forgó horg
- 8) mágnés

TÖLTÉS

Töltse fel az akkumulátorát kizárólag a USB-töltőkábelen keresztül. Kizárólag bevizsgált USB-áramforrást használjon (töltésjelzők, számítógép) maximum 5 V kimenő feszültséggel: Csatlakozás: USB forrás – USB töltőkábel ⑥ – feltöltő persely ③. Töltésjelző ②: amennyiben az összes jelzőfény világít, az akkumulátor teljesen feltöltött.

MŰSZAKI ADATOK

LED-ek: COB és nagy teljesítményű SMD beépített, Li-Ion 3,7 V/4,4 Ah Akku: Micro-USB 5 V DC, belül 1 A-re korlátozva USB-töltőbemenet: ~ 5 óra IP 54, IK 08 Hőmérséklet-tartomány: -10 °C – +40 °C

Az elemek és az újratölthető elemek nem jelentenek háztartási hulladékok!

Fogyasztóként törvényes kötelezettség van arra, hogy az összes elemet és akkumulátort az önkormányzatában / kerületében vagy az üzletkben lévő gyűjtőhelyre vigye, hogy környezetbarát módon ártalmatlanításra kerülhessenek, különben potenciális kockázatot jelentenek a környezetre és az emberi egészségre.

MEGFELELŐSÉGI NYILATKOZAT

A megfelelőségi nyilatkozat a gyártóműnél letétbe lett helyezve.

A további információkért javasoljuk, használja a szerviz/Gyakori kérdések felületet a honlapunkon. www.brennenstuhl.com.

Kullanım kılavuzu

Şarjlı LED El Feneri HL 1000 A

GÜVENLİK UYARILARI

- Kullanmadan önce kullanımı kılavuzunu itinayla okuyun.
- Lambayı hasar durumunda kullanmayın – hayati tehlike. Bu durumda bir uzman elektriklejiye veya belirlenmiş servis adresine başvurun.
- Doğrudan ışığı bakmayın.
- Asla cihazın içini açmayın.
- Çalışma lambasını patlama tehlikesi olan ortamda kullanmayın - hayati tehlike!
- Akülerin doldurulması için sadece test edilmiş bir USB elektrik kaynağı kullanın.

Risk grubu 2

Çalıştığı sırada lambaya uzun süre bakmayın. Gözlerinize zarar verebilir.

DIKKAT: Olası tehlikeli optik ışınlar. EN 62471:2008

ÇALIŞTIRMA

- İlk kullanımdan önce bataryayı bir kere tamamen boşaltın ve tekrar şarj edin.
- Arkadaki şalter ①: 1 kez basma: Üst LED'1 aç 2 kez basma: Ön LED'1 aç Tekrar "uzun" basıldığında ışık aydınliktan karanlığa döğru kısırlr 3 kez basma: LED'leri Kapat veya "uzun" basıldığında ışık karanlıktan aydınlığa döğru kısırlr 4 kez basma: LED'ler kapalı.
- Lamba şarj sırasında kullanılamaz.
- Şarj göstergesi ②: Lamba açksa akü göstergesi yanar. Yanan cubukların sayısı akünün şarj durumunu gösterir.
- Uzun süre kullanılmadığında bataryayı her 3 ayda bir şarj edin.

KUMANDA BİRİMLERİ ÖZETİ

- 1) Açma/Kapatma düğmesi
- 2) Şarj göstergesi (yeşil)
- 3) Karaklı, şarj yuvalı mikro USB
- 4) Ön lambalar
- 5) Lamba kafasında LED
- 6) USB şarj kablosu/mikro USB
- 7) Çevrilebilir kanca
- 8) Miknatıs

ŞARJ ETME

Akünüüzü sadece bir USB şarj kablosu üzerinden şarj edin. Yalnızca azami 5 V cıkış voltajına sahip onaylı bir USB elektrik kaynağı kullanın. (örneğin: şarj cihazı, bilgisayar): Bağlantı: USB kaynağı - USB şarj kablosu ⑥ - şarj kutusu ③. Şarj göstergesi ②: Komple gösterge yandığında akü tam şarj edilmiştir.

TEKNİK VERİLER

LED'ler: COB ve yüksek güçlü SMD entegre, Li-Ion 3,7 V/4,4 Ah Akü:

USB şarj girişi: Mikro USB 5 V DC, dahili 1 A ile sınırlı Şarj süresi: ~ 5 s Koruma tipi: IP 54, IK 08 Sıcaklık aralığı: -10 °C – +40 °C

Piller ve şarj edilebilir piller evsel atık değildir!

Bir tüketici olarak, yasal olarak tüm pilleri ve akümülatörleri belediyeizindeki / bölgenizdeki veya mağazalardaki bir toplama noktasına teslim etmek zorundasınız, böylece çevre dostu bir şekilde bertaraf edilebilirler, aksi takdirde çevre ve insan sağlığı için potansiyel riskler vardır.

UYARLIK AÇIKLAMASI

Uyarlık açıklaması üreticide belgelenmiştir.

Ayrıntılı bilgiler için www.brennenstuhl.de web sitemizdeki Servis/SSS bölümüne bakmanızı tavsiye ederiz.

Käyttöohje

Akkukäyttöinen LED-käsivalaisin HL 1000 A

TURVALLISUUSOHJEET

- Lue käyttöohje tarkasti läpi ennen valaisimen käyttöä.
- Älä käytä valaisinta, jos se on vaurioitunut – hengenvaara. Ota siinä tarauksessa yhteyttä sähköalan ammattilaiseen tai ilmoitettuun asiaskasvalveluun.
- Älä katso suoraan valoon.
- Älä koskaan avaa laitetta.
- Älä käytä työvalaisinta räjähdysvaarallisessa ympäristössä – hengenvaara!
- Käytä akkujen lataamiseen vain tarkastettua USB-virtälähdettä.

Riskiryhmä 2

Älä katso käytön aikana pitkäkestoisesti valoon. Tämä saattaa vahingoittaa silmiä.

HUOMIO: mahdollisesti vaarallista optista säteilyä. EN 62471:2008

KÄYTTÖOHOTTO

- Pura akku varaus kokonaan ennen ensimmäistä käyttökertaa ja lataa akku uudelleen.
- Painike takana ①: Painaminen 1 kerran: LED ylhäällä päällä Painaminen 2 kertaa: LED edessä päällä, jos tämän jälkeen painiketta painetaan pitkään, valo himmenee Painaminen 3 kertaa: LED-valot pois tai jos tämän jälkeen painiketta painetaan pitkään, valo himmenee Painaminen 4 kertaa: LED-valot pois.
- Valaisinta ei voida käyttää akun latauksen aikana.
- Latausnäyttö ②: jos valo on päällä, akkunäyttö palaa. Palavien palkkien lukumäärä ilmoittaa akun lataustilan.
- Jos valaisinta ei käytetä pitkään aikaan, lataa akku 3 kuukauden välein.

YLEISKUVA KÄYTTÖELEMENTEISTÄ

- 1) Virtakatkaisin
- 2) Latausnäyttö (vihreä)
- 3) Latauspistoke, mikro-USB ja suojaholkki
- 4) Etukohdevalo
- 5) Valaisimen päässä oleva LED
- 6) USB-latausjohto/mikro-USB
- 7) Käännnettävä koukku
- 8) Magneetti

LATAUS

Lataa akku ainoastaan USB-latausjohdon avulla. Käytä ainoastaan testattua USB-virtälähdettä (esim. laturia, tietokonetta) enintään 5 V:n lähtöjännitteellä: Liittäminen: USB-lähde – USB-latausjohto ⑥ – latauspistoke ③. Latausnäyttö ②: kun koko näyttö palaa, akku on ladattu täyteen.

TEKNISET TIEDOT

LED-valot: COB ja huipputehoinen SMD sisäänrakennettu, Li-Ion 3,7 V/4,4 Ah Akku: Micro-USB 5 V DC, rajoitettu sisäisesti virtaan 1 A ~ 5 h Suojaustyyppi: IP 54, IK 08 Käyttölämpötilä: -10 °C – +40 °C

Paristot ja ladattavat akut eivät ole talousjätteitä!

Kultuttajana olet laillisesti velvollinen palauttamaan kaikki paristot ja akut kunnan / piirin keräyspisteeseen tai vähittäismyymälöihin, jotta ne voidaan hävittää ympäristöstävällisellä tavalla, muuten mahdolliset vaarat ympäristölle ja ihmisten terveydelle.

VAATIMUSTENMUKAISUUSVAKUUTUS

Vaatimustenmukaisuusvakuutuksen saa valmistajalta.

Lisätietoja löydät kotisivuiltamme kohdasta Palvelu/sein kysytty kysymykset osinotteassa www.brennenstuhl.com.

Οδηγία χρήσης

Φακός LED με μπαταρία HL 1000 A

ΥΠΟΔΕΙΞΙΣ ΑΣΦΑΛΕΙΑΣ

- Διαβάστε προσεκτικά τις οδηγίες χειρισμού πριν από τη χρήση.
- Μην χρησιμοποιείτε τον προβολέα σε περίπτωση που είναι φαρμάκος – θανάσιμος κίνδυνος. Στην περίπτωση αυτή απευθυνθείτε σε έναν ηλεκτρολόγο ή στην αναφερόμενη διεύθυνση οφρβς.
- Μην κολλάτε απευθείας στο φως.
- Μην ανοίγετε ποτέ τη συσκευή.

• Μη χρησιμοποιείτε τον προβολέα εργασίας σε περιβάλλον όπου υπάρχει κίνδυνος έκρηξης - θανάσιμος κίνδυνος! • Για τη φόρτιση των μπαταριών χρησιμοποιείτε μόνο το ελεγμένο τροφοδοτικό ισχύος USB.

Ομάδα κινδύνου 2

Μην κολλάτε παρατεταμένα τα μάτια κατά τη λειτουργία. Μπορεί να βλάψει τα μάτια.

ΠΡΟΣΟΧΗ: Πιθανή επικίνδυνη οπτική ακτινοβολία. EN 62471:2008

ΕΝΑΡΧΗ ΛΕΙΤΟΥΡΓΙΑΣ

- Πριν από την πρώτη χρήση αφήστε τη μπαταρία να αποφορτιστεί πλήρως και φορτίστε την εκ νέου.
- Πίσω διακόπτης ①: 1x πάτημα: LED πάνω on 2x πάτημα: LED μπροστά on πλέ(οντας και πάλι «παρατεταμένα» μειώνεται σταδιακά η ένταση φωτεινότητας 3x πάτημα: LED off, ή πλέ(οντας «παρατεταμένα» αυξάνεται σταδιακά η ένταση φωτεινότητας 4x πάτημα: LED off. Η λυχνία δεν μπορεί να χρησιμοποιηθεί κατά τη φόρτιση.
- Ενδειξη φόρτισης ②: όταν ο προβολέας είναι ενεργοποιημένος, ανάβει η ενδειξη μπαταρίας. Ο αριθμός των φωτεινών γραμμών δείχνει την κατάσταση φόρτισης τη μπαταρίας.
- Σε περίπτωση που δεν χρησιμοποιηθεί για μεγαλύτερο χρονικό διάστημα, φορτίστε τη μπαταρία κάθε 3 μήνες.

ΚΑΤΑΣΤΑΣΗ ΤΩΝ ΣΤΟΙΧΕΙΩΝ ΧΕΙΡΙΣΜΟΥ

- 1) Διακόπτης On/Off
- 2) Ενδειξη φόρτισης (Πράσινο)
- 3) Υποδοχή φόρτισης Micro-USB με κάλυμμα
- 4) Πρόσθιος προβολέας
- 5) LED στην κεφαλή του προβολέα
- 6) Καλώδιο φόρτισης USB/Micro-USB
- 7) Περιστρεφόμενο άγκιστρο
- 8) Μαγνήτης

ΦΟΡΤΙΣΗ

Φορτίστε τη μπαταρία μόνο μέσω του καλωδίου φόρτισης USB. Χρησιμοποιείτε μόνο ελεγμένο τροφοδοτικό ισχύος USB (π.χ. συσκευή φόρτισης, υπολογιστή) με ανώτατο όριο τάσης εκόδου 5 V: Σύνδεση:

USB – Καλώδιο φόρτισης USB ⑥ – Υποδοχή φόρτισης ③. Ενδειξη φόρτισης ②: εάν φωτίζεται ολοκληρη η ενδειξη, η μπαταρία είναι πλήρως φορτισμένη.

ΤΕΧΝΙΚΕΣ ΠΡΟΔΙΑΓΡΑΦΕΣ

Λυχνίες LED: COB και high power SMD ενσωματωμένη, Li-Ion 3,7 V/4,4 Ah Μπαταρία: Micro-USB 5 V DC, εσωτερικά περιορίζεται σε 1 A ~ 5 ώρες IP 54, IK 08 Είσοδος φόρτισης USB: -10 °C – +40 °C

Διάρκεια φόρτισης: Προστασία: Εύρος θερμοκρασίας:

Οι μπαταρίες οι επαναφορτιζόμενες μπαταρίες δεν είναι οικιακά απόβλητα!

Ως καταναλωτής, είστε νομικά υποχρεωμένοι να επιστρέψετε όλες τις μπαταρίες και τους συσσωρευτές σε ένα σημείο συλλογής στο δήμο / περιοχή σας ή σε καταστήματα λιανικής, έτσι ώστε να μπορούν να ανακυκλωθούν με φιλικό προς το περιβάλλον τρόπο, διαφορετικά υπάρχουν πιθανοί κίνδυνοι για το περιβάλλον και την ανθρώπινη υγεία.

ΔΗΛΩΣΗ ΣΥΜΜΟΡΦΩΣΗΣ

Η δήλωση συμμόρφωσης βρίσκεται κατατεθειμένη στον κατασκευαστή.

Για πρόσθετες πληροφορίες συνησιούμε να μεταβείτε στο website/Service/FAQ's στην αρχική μας σελίδα www.brennenstuhl.com.

Руководство по эксплуатации

Ручной фонарь HL 1000 A на светодиодах, с аккумулятором

УКАЗАНИЯ МЕР ПО ТЕХНИКЕ БЕЗОПАСНОСТИ

- Перед использованием светильником следует внимательно ознакомиться с руководством по эксплуатации.
- При повреждениях светильника его нельзя использовать. Опасно для жизни!
- В этом случае необходимо обратиться к специалисту по электрической части или в сервисную службу по указанному адресу.
- Не следует смотреть непосредственно на свет.
- Ни в коем случае нельзя вскрывать прибор.
- Нельзя использовать рабочий светильник во взрывоопасной среде. Опасность для жизни!
- Для зарядки аккумулятора нужно использовать только проверенный источник питания с USB-портом.

Група риска 2

Во время работы не смотреть долго на свет лампы. Это может оказать вредное воздействие на глаза.

ВНИМАНИЕ: Вероятность опасного оптического излучения! EN 62471:2008

ВВОД В ЭКСПЛУАТАЦИЮ

- Перед первичным использованием нужно один раз полностью разрядить и снова зарядить аккумулятор.
- Задний выключатель ①: 1 раз нажать: включение верхнего светодиода 2 раза нажать: включение переднего светодиода при повторном „длительном” нажатии – переключение света с яркого на приглушенное свечение 3 раза нажать: выключение светодиодов или при „длительном” нажатии – переключение света с приглушенного на яркое свечение 4 раза нажать: выключение светодиодов.
- Во время зарядки фонарем нельзя пользоваться.

• Индикатор зарядки ②: если светильник включен, светится индикатор состояния аккумулятора.Количество светящихся столбчатых штрихов отражает состояние зарядки аккумулятора.

• Если аккумулятор длительное время не используется, нужно производить подзарядку через каждые 3 месяца.

ОБОЗ ЭЛЕМЕНТОВ УПРАВЛЕНИЯ

- 1) Включатель/выключатель
- 2) Индикатор зарядки (зеленый)
- 3) гнездо зарядки под USB-микропорт, с колпачком
- 4) Фронтальные излучатели
- 5) Светодиод в головке светильника
- 6) Зарядный кабель под USB-порт/USB-микропорт
- 7) Поворачиваемый крючок
- 8) Магнит

ЗАРЯДКА

Заряжать аккумулятор следует только через зарядный кабель под USB-порт. Должен использоваться только проверенный источник питания с USB-портом (например, зарядное устройство, компьютер) с выходным напряжением максимум в 5 В. Схема соединения: источник питания с USB-портом – зарядный USB-кабель ⑥ – гнездо зарядки ③. Индикатор зарядки ②: если светится весь индикатор, аккумулятор полностью заряжен.

ТЕХНИЧЕСКИЕ ХАРАКТЕРИСТИКИ

Светодиоды: COB и высокоомощный SMD встроенный, литий-ионный на 3,7 В/4,4 А Аккумулятор: USB-микропорт на 5 В пост. тока, с ограничением по току вентрирусистемно в 1 А прим. 5 ч IP 54, IK 08 Диапазон температур: от -10 °C до +40 °C

Зарядный USB-ввод:

Время зарядки: Степень защиты: Диапазон температур:

Батареи и аккумуляторы нельзя выбрасывать в бытовой мусор!

Как потребитель, Вы обязаны по закону сдать все батареи и аккумуляторы в пункте сбора в Вашем населенном пункте/городском районе или в торговле, чтобы их можно было утилизировать экологически безопасным способом, в противном случае существует возможная опасность для окружающей среды и здоровья человека.

СЕРТИФИКАТ СООТВЕТСТВИЯ

Акт о соответствии товара храниться у производителя.

Дополнительную информацию можно получить в разделе «Сервис»/«Часто задаваемые вопросы» на нашей домашней странице в Интернете: www.brennenstuhl.com.

Manual de instruções

Lanterna LED com bateria recarregável HL 1000 A

INSTRUÇÕES DE SEGURANÇA

- Leia atentamente as instruções de utilização antes de usar o produto.
- Antes de utilizar a lâmpada se estiver danificada – risco de vida. Contacte, nesse caso, um electricista qualificado ou o serviço de assistência indicado.
- Não olhe diretamente para o foco de luz.
- Nunca abra o dispositivo.
- Não utilize a luz de trabalho em ambientes potencialmente explosivos – risco de vida!
- Para recargar as baterias, utilize apenas uma fonte de energia USB certificada.

JUHELEMENTIDE ÜLEVAAIDE

- 1) Sisse/välja lüüti
- 2) Laadimisnäit (roheline)
- 3) Micro-USB laadimispesa kattekaanega
- 4) Esilatern
- 5) LED-lamp valgusti peas
- 6) USB-laadimisjuhe/Micro-USB
- 7) Pööratav konks
- 8) Magnet

LAADIMINE

Laadige akku ainult USB-laadimisjuhtme abil. Kasutage ainult testitud USB-toiteallikat (nt laadimiseadet, arvuti) maksimaalselt 5 V väljundpingega: Ühendus: USB-toiteallikas - USB-laadimiskaabel ⑥ - Laadimispesa ③.

Laadimisnäidik ②: kui kogu näidik põleb, on aku täis.

TEHNILISED ANDMED

LED-ид: COB ja võimas SMD integreeritud, Li-Ion 3,7 V/4,4 Ah Akku: Micro-USB 5 V DC, piiratud võimsusele 1 A ~ 5 h Temperatuurivahemik: -10 °C – +40 °C

Patareid ja laetavad patareid ei ole olmeprüügi!

Tarbijana on teil seaduslikult kohustus tagastada kõik patareid ja akud oma valla / linnaosa kogumispunkti või jaemüügipoodidesse, et neid saaks keskkonnasõbralikult viisil utiliseerida, vastasel juhul on potentsiaalsed ohud keskkonnale ja inimeste tervisele.

VASTAVUSDEKLARATSIOON

Vastavusdeklaratsioon on tootjal.

Lisainfo leiate jaotises Hooldus/KKK meie kodulehel www.brennenstuhl.com.

Návod na používanie

Akkumulátorová LED ručná lampa HL 1000 A

BEZPEČNOSTNÉ POKYNY

- Prečítajte si pred použitím presne tento návod na používanie.
- Nepoužívajte lampu pri poškodení – riziko ohrozenia života!

Tomada de carga ③: Indicador de carga ②: quando o indicador está completamente iluminado, a bateria está totalmente carregada.

DADOS TÉCNICOS

LEDs: COB e SMD de alta potência instalada, Li-Ion 3,7 V/4,4 Ah Bateria: USB Micro 5 V DC, internamente limitado em 1 A

Tempo de carregamento: ~ 5 h Grau de proteção: IP 54, IK 08 Faixa de temperatura: -10 °C – +40 °C

As pilhas e acumuladores não devem ser deixados no lixo doméstico!

Como consumidor, é legalmente obrigado a entregar todas as pilhas e acumuladores num ponto de recolha na sua comunidade/distrito urbano ou no comércio, para que possam ser eliminados de uma forma amiga do ambiente, caso contrário existem possíveis riscos para o ambiente e a saúde humana.

DECLARAÇÃO DE CONFORMIDADE

A declaração de conformidade encontra-se junto ao fabricante.

Para mais informações, consulte por favor a área Service/FAQ's no nosso sítio da Internet www.brennenstuhl.com.

Kasutusjuhend

Akuga LED käsivalgusti HL 1000 A

OHUTUSJUHISED

- Lugege kasutusjuhend enne seadme kasutamist hoolikalt läbi.
- Ärge kasutage valgustit, kui see on kahjustatud – eluohtlik! Pöörduge sellisel juhul elektrispetsialisti poole või märgitud hooldustöökoha aadressil.
- Ärge vaadake otse valgusesse.
- Ärge seadet kunagi avage.
- Ärge kasutage töövalgustit plahvatusohtlikus keskkonnas – eluohtlik!
- Kasutage akude laadimiseks ainult kontrollitud USB-vooluliiklit.

Riskigrupp 2

Seadme kasutamise ajal mitte vaadata pikemat aega otse lambi sisse. Võib olla kahjulik silmadele.

TÄHELEPANU! Võimalik ohtlik optiline kiirgus. EN 62471:2008

KASUTUSELEVÖTMINE

- Enne esmast kasutuselevõttu tühenda akku täielikult ja laadige see uuesti.
- Tagumine lüliti ①: Vajutage 1x: Ülemine LED-lamp sisse Vajutage 2x: Eesmine LED-lamp sisse korduva "pika" vajutuse järel hämardus valgus heledast tumedaks Vajutage 3x: LED-lambid kustuvad või korduva "pika" vajutuse järel hämardus valgus heledast tumedaks Vajutage 4x: LED-lambid kustuvad.
- Laadimise ajal ei saa valgustit kasutada.
- Laadimisnäidik ②: kui valgusit on sisse lülitatud, siis akunaidik põleb. Helendavate sammaste arv näitab aku laadimisolekut.
- Pikema mittekasutamise korral laadige akut iga 3 kuu tagant.

JUHELEMENTIDE ÜLEVAAIDE

- 1) Sisse/välja lüüti
- 2) Laadimisnäit (roheline)
- 3) Micro-USB laadimispesa kattekaanega
- 4) Esilatern
- 5) LED-lamp valgusti peas
- 6) USB-laadimisjuhe/Micro-USB
- 7) Pööratav konks
- 8) Magnet

LAADIMINE

Laadige akku ainult USB-laadimisjuhtme abil. Kasutage ainult testitud USB-toiteallikat (nt laadimiseadet, arvuti) maksimaalselt 5 V väljundpingega: Ühendus: USB-toiteallikas - USB-laadimiskaabel ⑥ - Laadimispesa ③.

Laadimisnäidik ②: kui kogu näidik põleb, on aku täis.

TEHNILISED ANDMED

LED-ид: COB ja võimas SMD integreeritud, Li-Ion 3,7 V/4,4 Ah Akku: Micro-USB 5 V DC, piiratud võimsusele 1 A ~ 5 h Temperatuurivahemik: -10 °C – +40 °C

Patareid ja laetavad patareid ei ole olmeprüügi!

Tarbijana on teil seaduslikult kohustus tagastada kõik patareid ja akud oma valla / linnaosa kogumispunkti või jaemüügipoodidesse, et neid saaks keskkonnasõbralikult viisil utiliseerida, vastasel juhul on potentsiaalsed ohud keskkonnale ja inimeste tervisele.

VASTAVUSDEKLARATSIOON

Vastavusdeklaratsioon on tootjal.

Lisainfo leiate jaotises Hooldus/KKK meie kodulehel www.brennenstuhl.com.

Návod na používanie

Akkumulátorová LED ručná lampa HL 1000 A

BEZPEČNOSTNÉ POKYNY

- Prečítajte si pred použitím presne tento návod na používanie.
- Nepoužívajte lampu pri poškodení – riziko ohrozenia života!

Obraťte sa potom na kvalifikovaného elektrikára alebo uveďte servisnú adresu.

- Nehľadajte priamo do svetla.
- Neotvárajte nikdy pristroj.
- Nepoužívajte pracovnú lampu v prostredí ohrozenom výbuchom – riziko ohrozenia života!
- Používajte na nabíjanie akumulátora iba testovaný zdroj prúdu USB.

Riziková skupina 2

Počas prevádzky nehládajte príliš dlhú dobu do lampy. Môže byť škodlivé pre zrak.