

BE COOL

BEDIENUNGSANLEITUNG

Caravan Klimagerät
BC5CSKL



HERZLICHEN GLÜCKWUNSCH!

VIELEN DANK, DASS SIE SICH FÜR EIN PRODUKT VON **BE COOL** ENTSCIEDEN HABEN.

Diese Bedienungsanleitung gibt es in folgenden Sprachen

DE	FR	IT	NL	HU	CZ	
	19	37	55	73	91	
SK	RO	PL	SL	HR	EN	DOC
109	127	145	163	181	199	223



Aktuelle Bedienungsanleitungen und weitere Sprachen

Laden Sie aktuelle Bedienungsanleitungen in verschiedenen Sprachen über den Link www.becool.at/ herunter oder scannen Sie den abgebildeten QR-Code. Befolgen Sie die Anweisungen auf der Webseite.



LESEN SIE BITTE DIE BEDIENUNGSANLEITUNG SORGFÄLTIG DURCH BEVOR SIE MIT MONTAGE, INSTALLATION, BEDIENUNG ODER WARTUNG BEGINNEN. SCHÜTZEN SIE SICH SELBST UND ANDERE, INDEM SIE DIE SICHERHEITSHINWEISE BEFOLGEN. DIE NICHTBEACHTUNG VON ANWEISUNGEN KÖNNTE ZU PERSONEN UND/ODER SACHSCHÄDEN UND/ODER ZUM VERLUST DES GARANTIEANSPRUCHS FÜHREN!

Achtung: Klimageräte sollten stets aufrecht gelagert und transportiert werden, um Schäden am Kompressor zu vermeiden. Falls das Gerät während des Transports in eine andere Position gebracht wurde, empfehlen wir, es nach der Installation **mindestens 24 Stunden ruhen zu lassen**, bevor es in Betrieb genommen wird. So wird sichergestellt, dass sich das Kältemittel im System stabilisiert und der reibungslose Betrieb gewährleistet ist.

WICHTIGE INFORMATIONEN ZUR SICHERHEIT, STANDORT UND ZUM ELEKTRISCHEN ANSCHLUSS.



1. Aufstellung und Betrieb

- Stellen Sie das Gerät immer auf eine feste, ebene Fläche. Während des Betriebs darf das Klimagerät nicht gekippt oder geneigt werden.
- Dieses Klimagerät ist nur für die Nutzung in einem Caravan oder Wohnmobil vorgesehen und darf nicht im Freien verwendet werden.
- Halten Sie das Gerät stets in aufrechter Position, sowohl bei der Lagerung als auch beim Transport, um den Kompressor zu schützen.

BE COOL

- Vermeiden Sie eine Platzierung des Geräts in der Nähe von starken Wärmequellen, brennbaren oder explosiven Gasen sowie Chemikalien.
- Achten Sie darauf, dass Ein- und Auslässe des Klimageräts frei sind, um eine optimale Luftzirkulation zu gewährleisten.
- **Verwenden Sie das Klimagerät nicht in staubigen oder besonders verschmutzten Umgebungen**, da dies die Filter schneller verstopfen und die Effizienz verringern kann.
- **Achten Sie darauf, dass das Gerät nicht direkter Sonneneinstrahlung ausgesetzt ist**, da dies die Leistung beeinträchtigen und zu Überhitzung führen kann.

2. Elektrischer Anschluss

- Verwenden Sie das Gerät nur in gut geerdeten Steckdosen und überprüfen Sie vorher die Eignung der Steckdose.
- Benutzen Sie keine Verlängerungskabel oder Mehrfachsteckdosen, da dies zu Überhitzung und Bränden führen kann.
- Achten Sie darauf, dass das Netzkabel nicht verdreht oder geknickt wird. Ziehen Sie das Kabel nicht, um das Gerät vom Strom zu trennen – nutzen Sie stets den Stecker.
- **Vermeiden Sie die Nutzung des Geräts bei stark schwankender Spannung** oder in Regionen mit häufigen Stromausfällen, da dies zu Schäden an der Elektronik führen kann.
- **Vermeiden Sie, dass Flüssigkeiten auf das Gerät tropfen oder verschüttet werden.** Sollte Wasser in das Gerät eindringen, trennen Sie es sofort vom Stromnetz und wenden Sie sich an einen autorisierten Kundendienst.

3. Umgang und Handhabung

- Setzen Sie das Gerät keinen extremen Bedingungen wie hoher Luftfeuchtigkeit oder Wasser aus. Vermeiden Sie eine Nutzung in feuchten Räumen wie Kellern oder in der Nähe von Schwimmbecken.
- Fassen Sie das Gerät oder den Stecker nicht mit nassen Händen an, um Stromschläge zu vermeiden.
- Achten Sie darauf, dass keine Gegenstände, wie Finger oder harte Objekte, in den Luftauslass oder das Lüftungsgitter gelangen, da dies zu Schäden und Verletzungen führen kann.

BE COOL

4. Kinder- und Anwendersicherheit

- Kinder unter 8 Jahren sowie Personen mit eingeschränkten physischen, sensorischen oder geistigen Fähigkeiten dürfen das Gerät nur unter Aufsicht verwenden.
- Bewahren Sie Verpackungsmaterial außerhalb der Reichweite von Kindern auf – Erstickungsgefahr!
- Lassen Sie Kinder nicht mit dem Gerät spielen.

5. Wartung und Reinigung

- Ziehen Sie den Stecker, bevor Sie das Gerät reinigen oder warten.
- Reinigen Sie den Luftfilter mindestens einmal pro Woche, um eine optimale Leistung sicherzustellen.
- Lagern Sie das Gerät an einem sicheren, trockenen und für Kinder unzugänglichen Ort, wenn es nicht verwendet wird.
- Verwenden Sie keine chemischen Reinigungsmittel oder Werkzeuge, die das Gerät beschädigen könnten.

6. Lagerung und Transport

- Bewahren Sie das Gerät in aufrechter Position und an einem trockenen, kühlen Ort auf, wenn es nicht in Gebrauch ist.
- Für den Transport entleeren Sie den Kondenswasserbehälter und lassen Sie das Gerät nach dem Transport mindestens eine Stunde ruhen, bevor Sie es wieder einschalten.
- Wenn das Gerät längere Zeit nicht verwendet wird, **entleeren Sie den Kondenswasserbehälter vollständig** und reinigen Sie das Gerät, bevor Sie es lagern.

7. Notfallmaßnahmen





- **Bei ungewöhnlichen Geräuschen, Gerüchen oder Rauchentwicklung** das Gerät sofort ausschalten, den Netzstecker ziehen und das Klimagerät nicht weiter benutzen. Wenden Sie sich an eine autorisierte Servicestelle.

Wichtiger Hinweis: Bei Unsicherheiten oder Reparaturen wenden Sie sich bitte ausschließlich an eine vom Hersteller autorisierte Servicestelle, um die Garantie und Sicherheit zu gewährleisten.

SPEZIFISCHE INFORMATIONEN ZUM KÄLTEMITTEL R290

1. R290 ist ein Kältemittel gemäß den EG-Umweltvorgaben.
2. Das Kältemittel ist geruchslos.
3. Das Gerät ist in einem Raum aufzustellen, in dem sich keine Zündquellen im Betrieb befinden (z.B.: offenes Feuer, in Betrieb befindliche Gas- und Elektrogeräte mit offener Wärmequelle)
4. Sie dürfen das Klimagerät weder perforieren noch verbrennen.
5. Es ist darauf zu achten, dass der Kühlkreislauf nicht angebohrt wird.
6. Nicht belüftete Räume, in denen das Gerät installiert, betrieben oder gelagert wird, müssen so gebaut sein, dass sich eventuelle Kältemittelverluste nicht anstauen. So werden Brand- oder Explosionsgefahren vermieden, welche durch eine von Elektroöfen, Kochherden oder anderen Zündquellen verursachte Zündung des Kältemittels entstehen.
7. Das Gerät ist so zu verwahren, dass keine mechanischen Schäden auftreten können.
8. Die Personen, die an einem Kühlkreis arbeiten bzw. Eingriffe vornehmen, müssen im Besitz einer von einer bevollmächtigten Behörde ausgestellten gültigen Bescheinigung sein, welche ihre Sachkenntnis hinsichtlich des Umgangs mit Kältemitteln durch eine von den Industrieverbänden anerkannte Bewertungsspezifikation bescheinigt.
9. Die Reparaturingriffe müssen entsprechend der Anleitungen der Herstellerfirma des Gerätes durchgeführt werden. Reparatur- und Wartungseingriffe, die den Einsatz von weiterem Fachpersonal erforderlich machen, sind unter der Aufsicht der Fachkraft durchzuführen, welche für den Umgang mit entzündlichen Kältemitteln zuständig ist.

Recycling, Entsorgung, Konformitätserklärung

	<p><u>RECYCLING</u></p> <p>Die Verpackungsmaterialien können recycelt werden. Deswegen wird empfohlen, diese im sortierten Abfall zu entsorgen</p>
	<p><u>ENTSORGUNG</u></p> <p>Das Symbol "durchgestrichene Mülltonne" erfordert die separate Entsorgung von Elektro- und Elektronik-Altgeräten (WEEE). Elektrische und elektronische Geräte können gefährliche und umweltgefährdende Stoffe enthalten. Entsorgen Sie dieses daher nicht im unsortierten Restmüll, sondern an einer ausgewiesenen Sammelstelle für Elektro- und Elektronik-Altgeräte. Dadurch tragen Sie zum Schutz der Ressourcen und der Umwelt bei. Für weitere Informationen wenden Sie sich bitte an Ihren Händler oder die örtlichen Behörden. Richtlinie 2012/19/EU</p>
	<p><u>BATTERIEENTSORGUNG</u></p> <p>Gemäß der aktuellen Gesetzesverordnung über Batterien, Akkumulatoren und verwandte Abfälle weist das Symbol der durchgestrichenen Mülltonne auf der Batterie darauf hin, dass es verboten ist, Altbatterien im Hausmüll zu entsorgen. Batterien und Akkus enthalten stark umweltbelastende Stoffe. Der Benutzer ist verpflichtet, Altbatterien an den Sammelstellen in der Gemeinde oder in den entsprechenden Behältern zu entsorgen. Der Service ist kostenlos. Auf diese Weise werden die gesetzlichen Anforderungen eingehalten und die Umwelt geschont.</p> <p>Diese Zeichen finden Sie auf Batterien:</p> <p>Li = Batterie enthält Lithium Al = Batterie enthält Alkali Mn = Batterie enthält Mangan CR 2025 (Li); AA (Al, Mn); AAA (Al, Mn)</p>
	<p><u>KONFORMITÄTSEKTLÄRUNG</u></p> <p>Hiermit bestätigen wir, dass dieser Artikel den grundlegenden Anforderungen, Vorschriften und Richtlinien der EU entspricht. Die ausführliche Konformitätserklärung können Sie jederzeit unter folgendem Link einsehen:</p> <p>https://www.schuss-home.at/downloads</p>

Irrtümer und technische Änderungen vorbehalten.

BE COOL

BESCHREIBUNG DES GERÄTES UND LIEFERUMFANG

LIEFERUMFANG

Im Lieferumfang des BE COOL Klimagerätes erhalten Sie:

- 1x Innengerät
- 1x Außengerät
- 1x Abflussschlauch
- 2x Äußere Halterung
- 2x Innere Halterung
- 2x Stoßdämpfer
- 2x Handschrauben
- 12x Schrauben
- 12x Beilagscheiben

BESCHREIBUNG

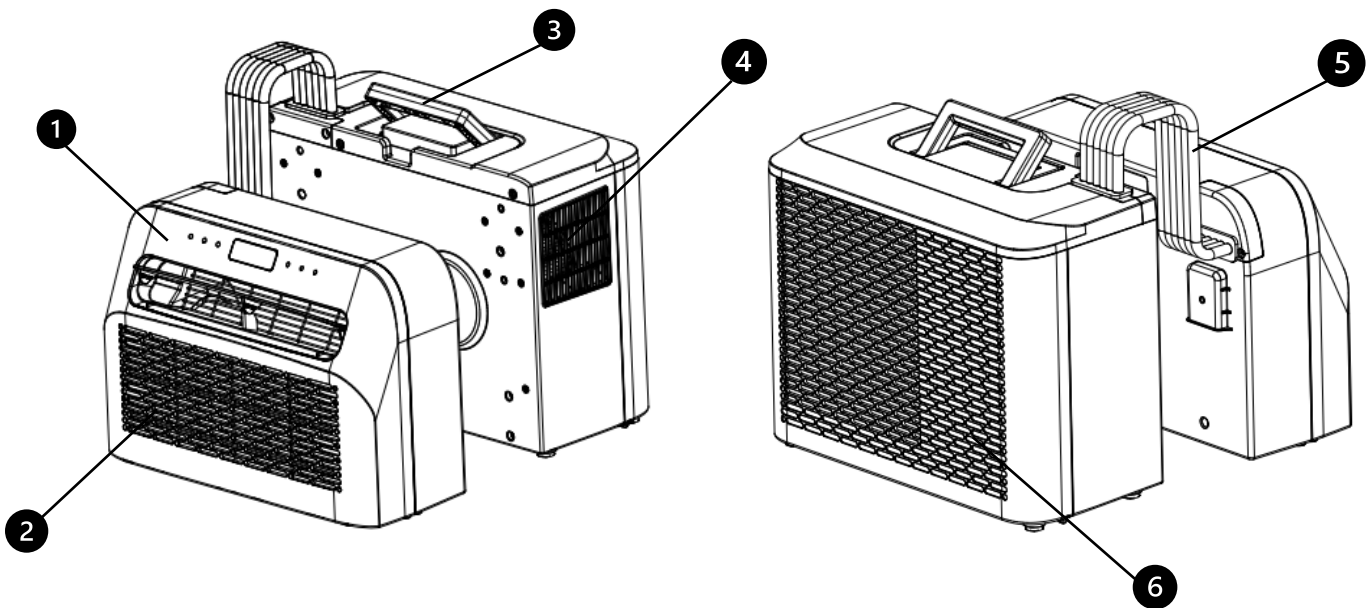

1. Bedienfeld
2. Lufteinlass und Filter
3. Tragegriff

4. Luftauslass
5. Schlauch
6. Lufteinlass

BE COOL

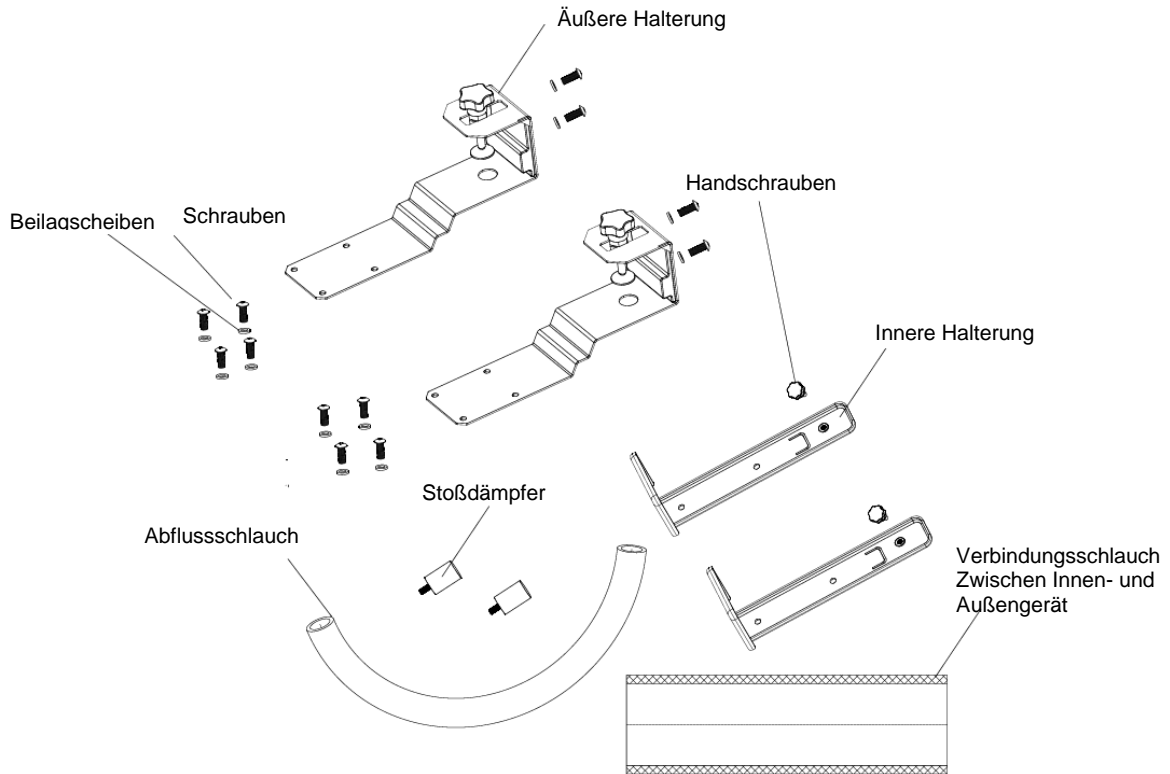

BEDIENFELD

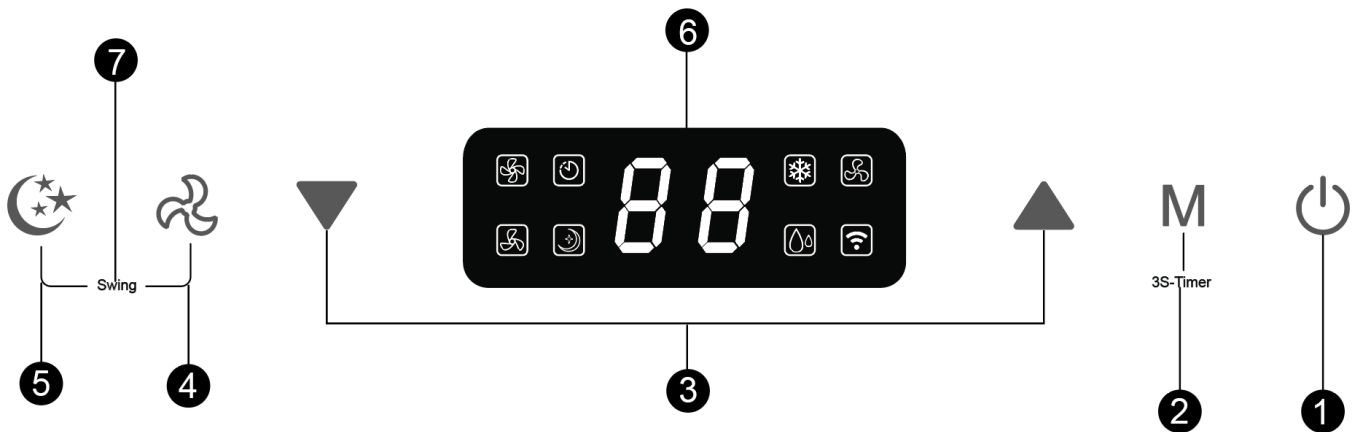

1. Ein/Aus-Schalter

Drücken Sie diese Taste, um das Klimagerät ein- oder auszuschalten.

Beim Einschalten ist die Temperatur standardmäßig auf 22 °C eingestellt. Der Temperatursensor erfasst die aktuelle Raumtemperatur. Überschreitet die Raumtemperatur 22 °C, beginnt das Außengerät, die Temperatur zu senken. Liegt die Raumtemperatur jedoch bereits unter 22 °C, bleibt das Außengerät inaktiv.

BE COOL

2. Modus

Drücken Sie diese Taste, um zwischen den Modi Kühlen, Ventilation und Entfeuchten zu wechseln.

Im Standby- oder eingeschalteten Modus können Sie durch 3-sekündiges Drücken dieser Taste den Timer aktivieren oder deaktivieren.

3. Temperatur-/Zeiteinstellungstaste

Im Kühlmodus können Sie mit dieser Taste die Temperatur einstellen; der Bereich liegt zwischen 16 und 30 °C.

Im Timer-Modus nutzen Sie die Taste, um die Ein- und Ausschaltzeit des Geräts festzulegen. Durch gleichzeitiges Drücken der Auf- und Ab-Tasten wechseln Sie zwischen °C und °F.

4. Geschwindigkeitstaste

Drücken Sie die Taste, um zwischen niedriger und hoher Windgeschwindigkeit zu wählen.

5. Schlafmodus

Drücken Sie diese Taste, um den Schlafmodus ein- oder auszuschalten. Nach 20 Sekunden erlöschen alle Lichter und die Digitalanzeige, und das Klimagerät wechselt in den Schlafmodus. Der Ventilator des Innengeräts läuft dabei mit reduzierter Windgeschwindigkeit weiter.

6. Digitalanzeige

Die Digitalanzeige des Caravan-Klimageräts zeigt wichtige Informationen wie die aktuelle Temperatur und die Timer-Einstellungen an. Sie ermöglicht es, die Temperatur im Kühlmodus auf den gewünschten Wert einzustellen, wobei der Temperaturbereich zwischen 16 °C und 30 °C liegt. Zusätzlich kann die Anzeige genutzt werden, um die Timer-Einstellungen zu überprüfen, was praktisch ist, um das Gerät zu bestimmten Zeiten ein- oder auszuschalten. Während des Betriebs werden auch Symbole für die ausgewählten Modi wie Kühlen, Ventilation oder Entfeuchten auf der Anzeige dargestellt, sodass Nutzer schnell den aktuellen Modus des Geräts erkennen können.

7. Schwenkfunktion

Drücken Sie gleichzeitig die Tasten für Geschwindigkeit und Schlafmodus, um die Schwenkfunktion zu aktivieren oder zu deaktivieren.

INSTALLATION

WICHTIG!

Lassen Sie das Gerät mindestens 24 Stunden aufrecht stehen, bevor Sie es das erste Mal in Betrieb nehmen.

1. Entpacken Sie das Gerät und das Zubehör und überprüfen Sie, ob der Schlauch zwischen Innen- und Außengerät ordnungsgemäß angeschlossen ist. Stellen Sie außerdem sicher, dass der Kondenswasserablauf mit einer Gummiabdeckung verschlossen ist. Abschließend kontrollieren Sie, ob das Zubehör vollständig vorhanden ist.
2. Montieren Sie das Zubehör wie in der Abbildung dargestellt. Befestigen Sie die äußere Halterung am Stützblock und an der inneren Halterung, indem Sie die im Lieferumfang befindlichen Schrauben und Beilagescheibe festziehen.

BE COOL

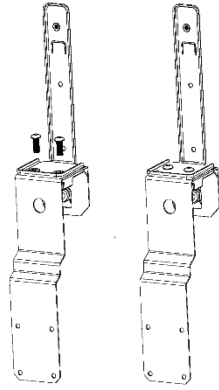

3. Befestigen Sie die Stoßdämpfer, wie in der Abbildung dargestellt, auf der Rückseite des Außengeräts.

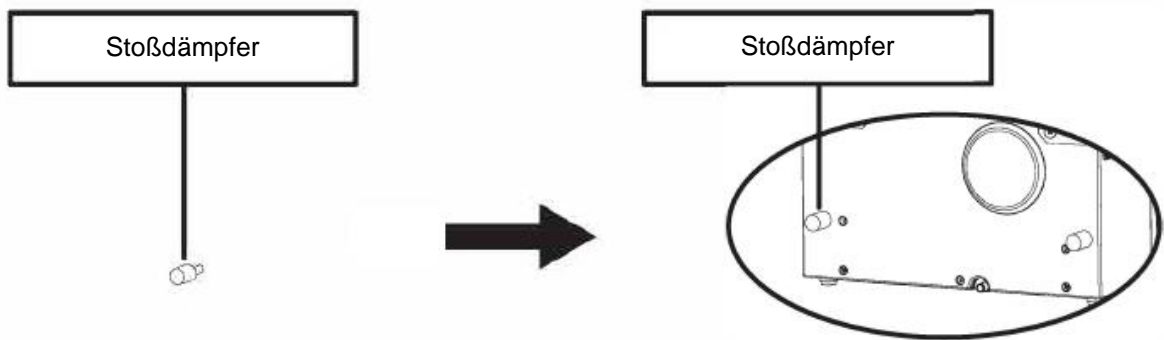

4. Bauen Sie die Halterung gemäß der Abbildung unten zusammen. Befestigen Sie das Innen- und Außengerät an der Halterung, um beide Teile miteinander zu verbinden. Ziehen Sie die im Lieferumfang befindlichen Schrauben und Beilagscheiben in den vorgesehenen Löchern fest, um die Geräte sicher an der Halterung zu fixieren.

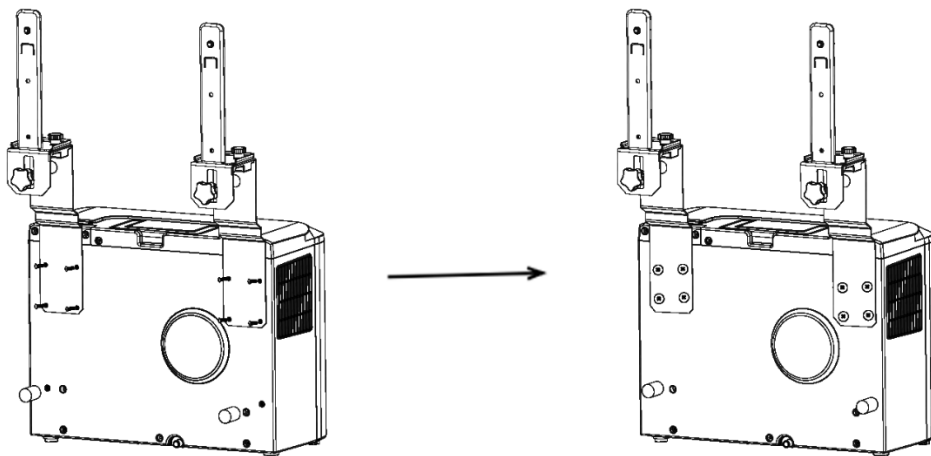

5. Befestigen Sie das Innengerät an der Halterung und ziehen Sie sie mit der Handschraube fest an. (siehe Abbildung unten).

BE COOL

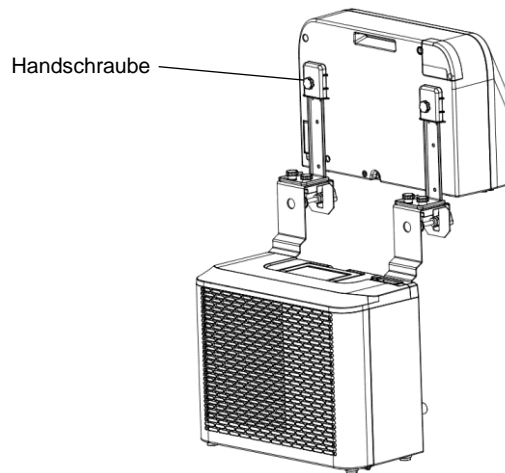

6. Setzen Sie die komplette Einheit in das Fenster des Wohnwagens ein und ziehen Sie die Halterung fest, um sie sicher zu befestigen.

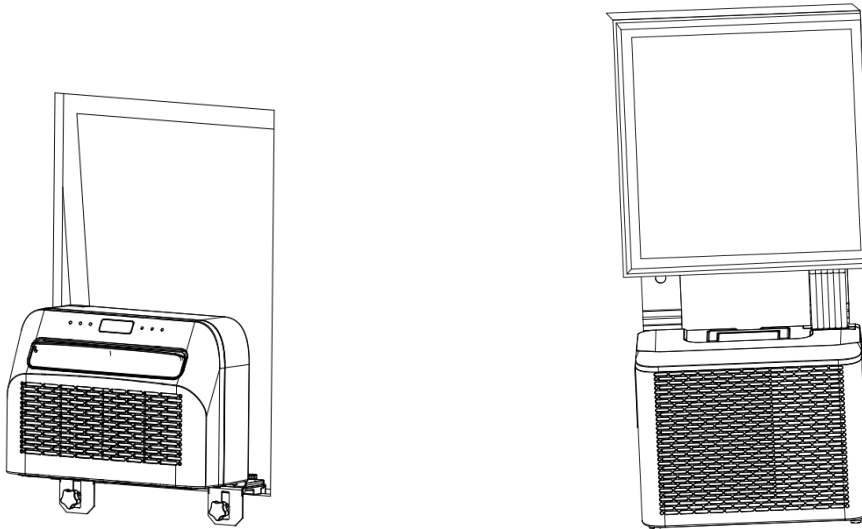

WARTUNG UND REINIGUNG

1. Stellen Sie sicher, dass das Gerät vor Wartungsarbeiten vom Stromnetz getrennt ist.
2. Verwenden Sie zur Reinigung des Geräts keine chemischen Reinigungsmittel wie Benzin.
3. Reinigen Sie das Gerät nicht direkt unter fließendem Wasser.
4. Wenn das Klimagerät beschädigt ist, kontaktieren Sie bitte den Händler oder eine Fachwerkstatt.

Reinigung

Achtung: Vor jeder Reinigung oder Wartung das Netzkabel aus der Steckdose ziehen.

Reinigung des Luftfilters

- Entfernen Sie regelmäßig den Staub vom Filter, um eine optimale Funktion zu gewährleisten.
- Nehmen Sie den Filter wie in der untenstehenden Abbildung gezeigt heraus.
- Säubern Sie den Filter mit Leitungswasser und/oder einem Staubsauger, um Verschmutzungen zu entfernen.

BE COOL

- Verwenden Sie kein Wasser über 40 °C zur Reinigung und setzen Sie den Filter nicht direkter Sonneneinstrahlung aus.
- Stellen Sie sicher, dass der Filter vollständig trocken ist, bevor Sie ihn wieder in das Klimagerät einsetzen.

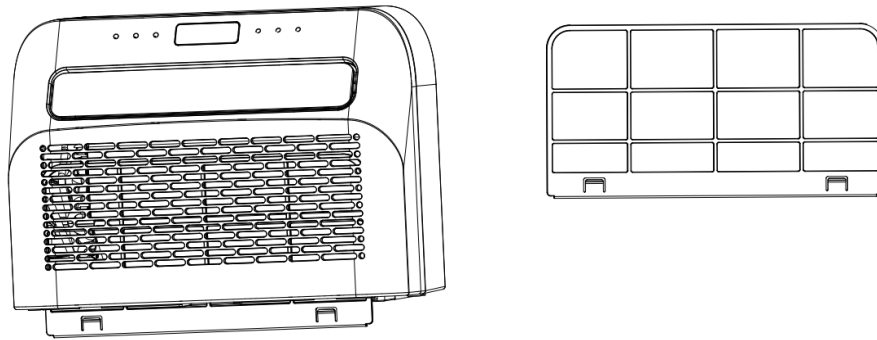

Reinigung der Geräteoberfläche

- Wischen Sie die Oberfläche zunächst mit einem neutralen Reinigungsmittel und einem feuchten Tuch ab.
- Trocknen Sie das Gerät anschließend gründlich mit einem trockenen Tuch.
- Achten Sie darauf, dass weder Wasser noch Reinigungsmittel ins Innere des Geräts gelangen.
- Verwenden Sie keine aggressiven Reinigungsmittel oder Benzin zur Reinigung des Klimageräts.

Lagerung

Falls das Gerät über einen längeren Zeitraum nicht genutzt wird, entfernen Sie die Abdeckungen der Abflussöffnungen an der Unterseite des Innen- und Außengeräts, um das gesamte Kondenswasser an einem geeigneten Ort abzulassen.

- Nehmen Sie das Gerät vom montage Standort.
- Entfernen Sie die Gummidichtung vom Innen- und Außengerät und lassen Sie das Kondenswasser ab.
- Lassen Sie den Ventilator laufen, um das Innere des Geräts zu trocknen.
- Schalten Sie das Klimagerät aus und ziehen Sie den Netzstecker.
- Reinigen Sie den Filter und setzen Sie ihn wieder ein.
- Entfernen Sie alle Halterungen vom Klimagerät, montieren Sie die Halterungen des Innengeräts am Außengerät wie in der Abbildung unten gezeigt, und stellen Sie das Gerät dann an eine Wand.
- Lagern Sie das Klimagerät an einem kühlen, trockenen Ort.
- Es wird empfohlen, das Gerät in der Originalverpackung aufzubewahren, um es vor Staub und Schmutz zu schützen.

BE COOL

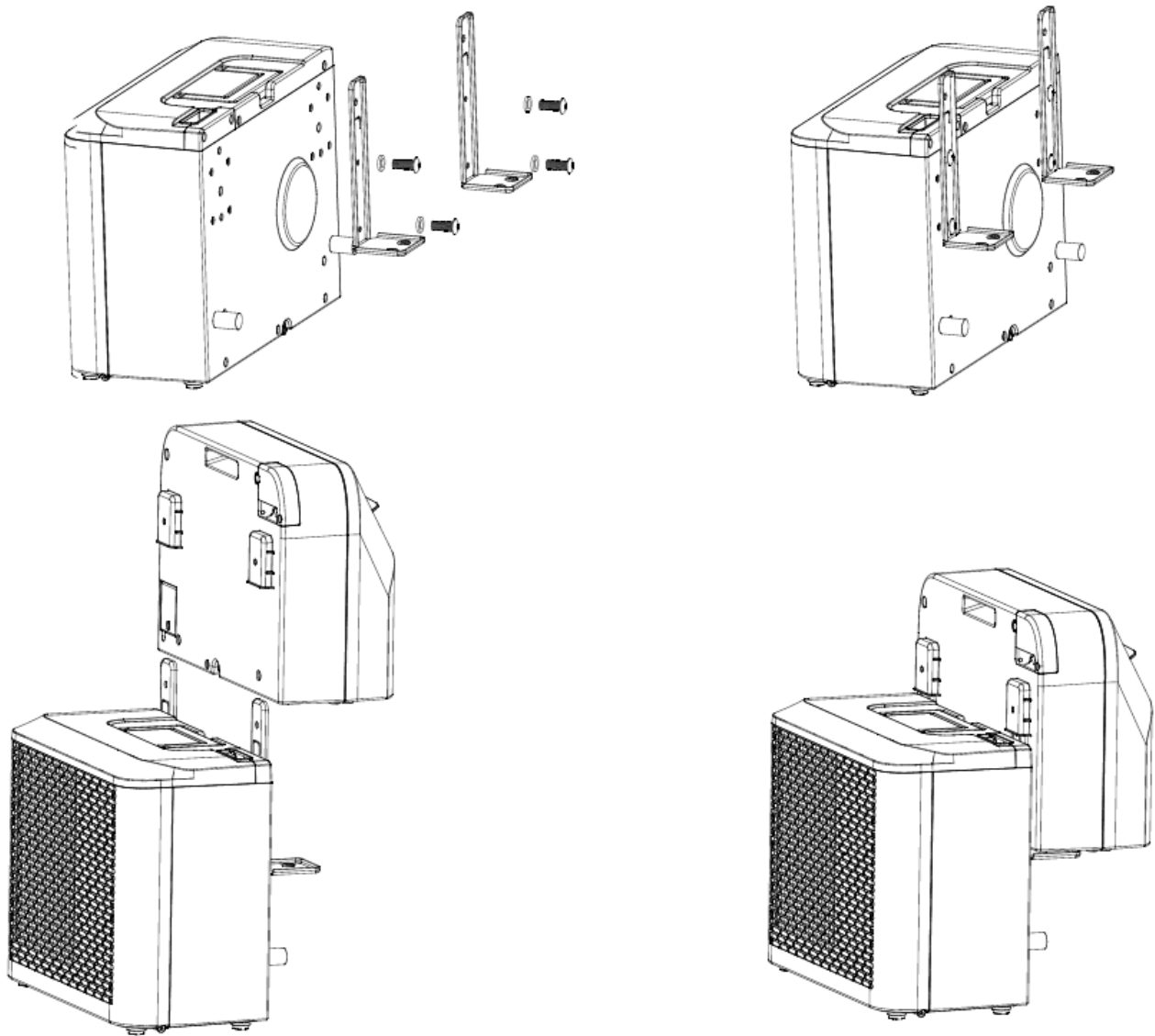

KONTROLLEN ZU SAISONBEGINN

- Überprüfen Sie, ob das Stromversorgungskabel und die Steckdose in Ordnung sind und ob die Erdung funktionsfähig ist.
- Versichern Sie sich, dass der Stöpsel sorgfältig im Kondenswasserauslass angebracht ist und die Filter eingesetzt sind.
- Befolgen Sie die Installations- und Sicherheitsanweisungen genauestens.

BE COOL

FEHLERBEHEBUNG

Falls das Gerät nicht oder nur eingeschränkt funktioniert:

Überprüfen Sie, ob ein Fehlercode auf dem Display erscheint, und schlagen Sie in der Codetabelle nach, um eine Lösung zu finden. Wird kein Fehlercode angezeigt, sehen Sie in der Fehlertabelle nach, um eine mögliche Lösung zu finden.

Codetabelle		
FL	Wassertank voll	Entfernen Sie den Gummistopfen und lassen Sie das Wasser ablaufen.
E1	Systemtemperatursensor defekt	Systemtemperatursensor ersetzen. Kontaktieren Sie den Händler oder unser Service.
E2	Raumtemperatursensor gestört	Raumtemperatursensor austauschen. Kontaktieren Sie den Händler oder unser Service.
EF	Motor des Innengeräts ausgefallen	Motor ersetzen.
Eb	Fluormangel	Kontaktieren Sie den Händler oder unser Service.
E4	Frostschutz aktiviert	Stellen Sie sicher, dass der Luftauslass frei ist, und halten Sie das Luftleitblech geöffnet.

Fehlertabelle		
Problem	Ursache	Lösung
Gerät lässt sich nicht einschalten	Kein Strom	Stromversorgung aktivieren
	Beschädigte Steckdose	Stromversorgung abschalten und Steckdose überprüfen bzw. reparieren lassen
	Unbekannter Grund	Händler/Service kontaktieren
Geringe Luftleistung oder unzureichende Kühlung	Niedrigste Ventilatorstufe eingestellt	Ventilatorstufe erhöhen
	Luftfilter ist verschmutzt	Filter überprüfen und reinigen
	Zuluft oder Abluft des Innengeräts blockiert	Überprüfen, ob das Gerät blockiert ist und gegebenenfalls Hindernisse entfernen
	Umgebungstemperatur zu niedrig oder zu hoch	Die Umgebungstemperatur sollte zwischen 18 °C und 40 °C liegen
Keine Kühlwirkung, nur Luftumwälzung	Unzureichende Stromnetzspannung	Elektroinstallateur kontaktieren oder anderen Stromanschluss verwenden
	Gerät läuft im Ventilatormodus	Kühlmodus (A/C) auswählen
Ungewöhnliche Geräusche oder Vibrationen	Kühlmodus hat sich gerade automatisch abgeschaltet	Etwa 3–5 Minuten warten, bis das Thermostat wieder anspringt
	Halterungen nicht korrekt am Fahrzeug angebracht oder Befestigungsschrauben locker	Halterungen überprüfen und sicherstellen, dass die Befestigungsschrauben fest angezogen sind.

BE COOL

Wasseraustritt aus dem Innengerät	Gummistopfen an der Unterseite des Innengeräts fehlt oder sitzt nicht fest genug in der Öffnung	Gummistopfen prüfen oder ersetzen
	Gerät hängt schräg	Gerät muss waagrecht montiert sein (maximaler Neigungswinkel <3 °C)
Gerät verströmt ungewöhnlichen Geruch	Es liegt ein ernstes Problem vor	Gerät sofort ausschalten und den Händler kontaktieren

Smart Home Wi-Fi Verbindungsanleitung

WICHTIG

Bitte beachten Sie, dass nur 2,4GHz-Netzwerke unterstützt werden!

Sendeleistung: max. 100mW

App Installation

Laden Sie sich die Applikation „*Smart life*“ vom Play Store (Android) oder dem App Store (iOS) herunter. Über den folgenden QR gelangen Sie direkt zum App-Download:



Scan QR code

Registrierung

Falls Sie noch kein Smart Life-Konto besitzen, können Sie sich registrieren oder sich mit einem Verifizierungscode anmelden, der per SMS zugestellt wird.

Um sich zu registrieren:

- Tippen Sie, um die Registrierungsseite zu öffnen.
- Das System erkennt automatisch Ihr Land bzw. Ihre Region. Sie haben auch die Möglichkeit, den Ländercode manuell auszuwählen. Geben Sie Ihre Handynummer oder E-Mail-Adresse ein und tippen Sie auf „Weiter“.
- Wenn Sie die Option Handynummer wählen, geben Sie den per SMS erhaltenen Verifizierungscode ein. Legen Sie anschließend ein Passwort fest und tippen Sie auf „Bestätigen“, um die Registrierung abzuschließen.

BE COOL

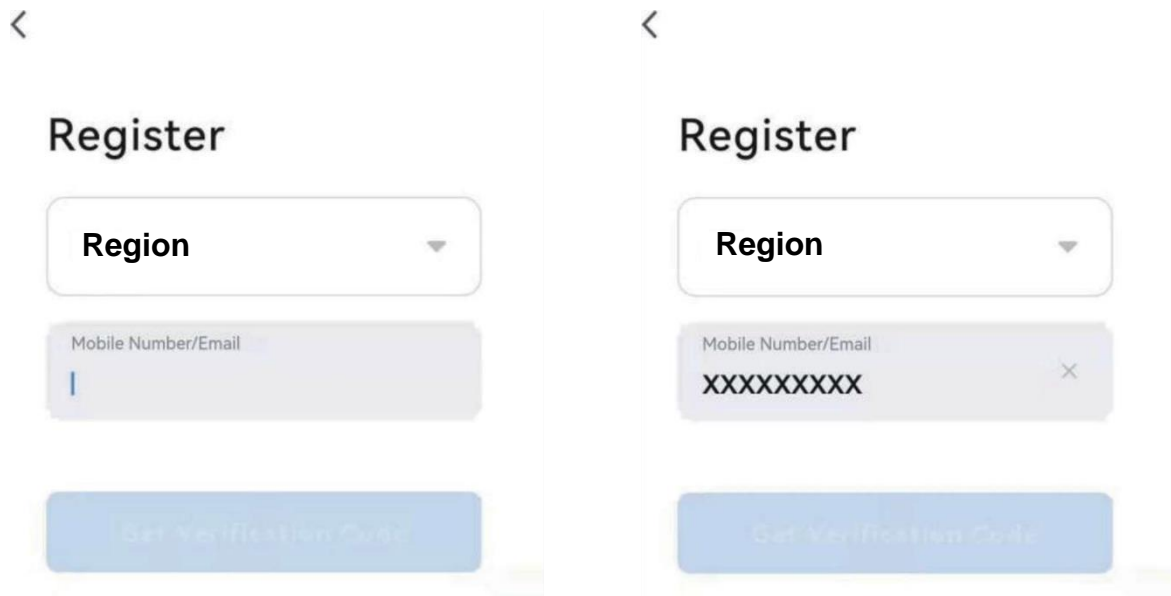

Ein Gerät mit dem Netzwerk verbinden:

1. Das zu verbindende Gerät in den Standby-Modus versetzen und am Gerät 3 Sekunden lang auf die „Geschwindigkeits“ Taste (4) drücken, um sich mit dem Netzwerk verbinden zu können.
2. Öffnen Sie die „Smart Life“ App auf Ihrem Mobiltelefon und klicken Sie in der oberen rechten Ecke auf das „+“, um sich mit einem neuen Gerät zu verbinden.
3. Stellen Sie sicher, dass das Licht am Gerät blinkt (2x/Sekunde) und bestätigen Sie in der App, dass das Licht blinkt.
4. Anschließend wählen Sie das Wi-Fi Netzwerk aus (2.4 Ghz) und geben Sie das Passwort ein. Die App wird sich nun mit dem Gerät verbinden.

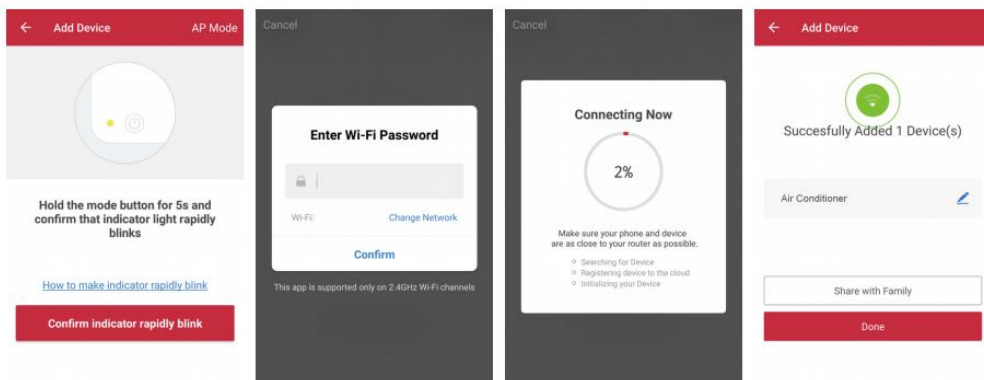

5. Das Gerät sollte nun in Ihrer App angezeigt werden und ist somit erfolgreich verbunden.

Hinweis:

- Wenn das Gerät in der App als „online“ angezeigt wird, kann es über die App gesteuert werden.
- Wenn das Gerät „offline“ ist, kann es über die App eingeschaltet werden.

Die Anwendung funktioniert auch mit **Amazon Alexa** und **Google Assistant**



BE COOL

Technische Daten WiFi	
Funktechnologie:	Wifi (WLAN)
Funkbetriebsfrequenz	2412MHz-2472MHz
BLE-Betriebsfrequenz	2402MHz-2480MHz
Modulationstyp	802.11b: DSSS 802.11g: OFDM 802.11n(20MHz): OFDM
Festfrequenz-Software	SecureCRT.exe
Antennenverstärkung	2.5dBi
Antennentyp	PCB
Übertragungsleistung	:520dBm

Technische Informationen	
Artikelnummer	BC5CSKL
Kühlleistung	5.000 BTU/h
	1465 Watt
Max. Leistungsaufnahme	560 Watt
Entfeuchtungsrate	0.5L/h
Eingangsspannung	220 – 240 V
Frequenz	50 Hz
WIFI-Übertragungsfrequenz:	2,4 GHz
Sendeleistung:	max. 100 mW
Kältemittel/Füllung	
	R290, 130 g
Energieeffizienz EER	2,6
Energieeffizienzklasse	A
Luftumwälzung	280 - 330m ³ /h
Geräuschpegel (Schalleistung)	63 dB(A)
Gewicht	
	22,5 kg
Abmessungen Innengerät	454x298x170 mm
Abmessungen Außengerät	445x205x353 mm
Hersteller-Kontaktadresse für weitere Informationen	Schuss Home Electronic GmbH Scheringgasse 3, A-1140 Wien Tel: +43 (1) 97 0 21 – 0 Serviceline: +43 (1) 97 0 21 – 502 www.becool.at FB-Nr: 236974 t / FB-Gericht: Wien

BE COOL

GARANTIE

Mit diesem Qualitätsprodukt von BE COOL haben Sie eine Entscheidung für Innovation, Langlebigkeit und Zuverlässigkeit getroffen.

Für dieses BE COOL Gerät gewähren wir eine Garantiezeit von 2 Jahren ab Kaufdatum gültig in Österreich!

Sollten in diesem Zeitraum wider Erwarten dennoch Servicearbeiten an Ihrem Gerät notwendig sein, garantieren wir Ihnen hiermit eine kostenlose Reparatur (Ersatzteile und Arbeitszeit) oder (nach Ermessen der Firma Schuss) das Produkt auszutauschen. Sollten weder Reparatur noch Tausch aus wirtschaftlichen Gründen möglich sein, behalten wir uns das Recht vor, eine Zeitwertgutschrift zu erstellen.

Bitte wenden Sie sich im Falle von Klimageräten auf jeden Fall als ersten Schritt an die Kundenhotline (siehe Kleber am Gerät bzw. Titelseite Gebrauchsanweisung), bei Ventilatoren hierzu an Ihren Fachhändler oder direkt an uns. Wir weisen darauf hin, dass Reparaturarbeiten, die nicht durch die autorisierte Vertragswerkstätte in Österreich vorgenommen worden sind, die Gültigkeit dieser Garantie sofort beenden.

Von dieser Garantie nicht umfasst sind:

- Reparatur oder Tausch von Teilen aufgrund üblicher Verschleißerscheinungen
- Schäden auf Grund Nichtbeachtung der Bedienungsanleitung
- Geräte, die - auch nur teilweise - gewerblich genutzt werden
- durch äußeren Einfluss mechanisch beschädigte Geräte (Sturz, Stoß, Bruch, unsachgemäßer Gebrauch etc.) sowie Abnutzungserscheinungen ästhetischer Art.
- Geräte, die unsachgemäß behandelt wurden
- Geräte, die nicht von unserer autorisierten Servicewerkstätte geöffnet wurden.
- Schäden, die in Folge nicht ordnungsgemäß geschlossener Kondenswasserablassventile von Klimageräten oder nicht korrekt eingesetztem Wasserbehälter entstanden sind.
- Nicht erfüllte Konsumentenerwartungen.
- Schäden, die auf höhere Gewalt, Wasser, Blitzschlag, Überspannung zurückzuführen sind.
- Geräte, bei denen die Typenbezeichnung und/oder Seriennummer am Gerät geändert, gelöscht, unleserlich gemacht oder entfernt worden ist.
- Dienstleistungen außerhalb unserer Vertragswerkstätten, die Transportkosten zu einer Vertragswerkstatt oder an uns und retour sowie die damit verbundenen Risiken.

Wir weisen nachdrücklich darauf hin, dass innerhalb der Garantiezeit bei Bedienungsfehlern oder wenn kein Fehler festgestellt wurde ein Pauschalbetrag von € 60,- (indiziert Basis VPI 2015, Juni 2020) in Rechnung gestellt wird.

Durch die Erbringung einer Garantieleistung (Reparatur oder Austausch des Gerätes) wird die absolut Garantiedauer von 2 Jahren ab Kaufdatum nicht verlängert.

Die 2 Jahres Garantie gilt nur gegen Vorlage des Kaufbelegs (muss Name und Anschrift des Händlers sowie die vollständige Gerätebezeichnung enthalten) und des dazugehörigen Garantiezertifikats, auf dem die Gerätetype sowie die Seriennummer (am Karton und auf der Geräterück- bzw. Unterseite ersichtlich) zu vermerken sind! Ohne Vorlage des Garantiezertifikats gilt nur die gesetzliche Gewährleistung!

Wir weisen ausdrücklich darauf hin, dass die gesetzlichen Gewährleistungsrechte durch diese Garantie nicht berührt werden und unvermindert fortbestehen.

Eine Schadenersatzpflicht seitens Schuss Home Electronic GmbH sowie deren Erfüllungsgehilfen besteht nur bei Vorliegen grober Fahrlässigkeit oder Vorsatz. Ausgeschlossen ist jedenfalls die Haftung für entgangenen Gewinn, erwartete, aber nicht eingetretene Ersparnisse, Folgeschäden und Schäden aus Ansprüchen Dritte. Schäden an oder für aufgezeichnete Daten sind immer aus der Schadenersatzpflicht ausgenommen.

Herzliche Gratulation zu Ihrer Wahl. Wir wünschen Ihnen viel Freude mit Ihrem BE COOL Gerät!

ANSCHRIFT

Schuss Home Electronic GmbH
1140 Wien, Scheringgasse 3
Tel.: +43 (0)1/ 970 21

Typenbezeichnung:.....

Seriennummer:.....

Dieses Garantiezertifikat ist im Garantiefall gemeinsam mit dem Gerät der autorisierten Servicewerkstätte oder dem Händler auszufolgen, bei dem Sie das Gerät gekauft haben!

BE COOL

MODE D'EMPLOI

Climatiseur pour caravane BC5CSKL



FÉLICITATIONS !
MERCI D'AVOIR CHOISI UN PRODUIT DE BE COOL.



Mode d'emploi actuel et autres langues

Téléchargez les dernières instructions d'utilisation en plusieurs langues via le lien www.becool.at/ ou scannez le code QR indiqué. Suivez les instructions du site web.



VEUILLEZ LIRE ATTENTIVEMENT LE MODE D'EMPLOI AVANT DE COMMENCER L'ASSEMBLAGE, L'INSTALLATION, LE FONCTIONNEMENT OU L'ENTRETIEN. PROTÉGEZ-VOUS ET PROTÉGEZ LES AUTRES EN RESPECTANT LES CONSIGNES DE SÉCURITÉ. LE NON-RESPECT DES INSTRUCTIONS PEUT ENTRAÎNER DES BLESSURES ET/OU DES DOMMAGES MATÉRIELS ET/OU ANNULER LA GARANTIE !

Attention : Les climatiseurs doivent toujours être stockés et transportés en position verticale pour éviter d'endommager le compresseur. Si l'appareil a été déplacé pendant le transport, nous recommandons de le laisser **reposer pendant au moins 24 heures** après l'installation avant de le mettre en service. Cela permet de stabiliser le fluide frigorigène dans le système et de garantir un fonctionnement sans heurts.

INFORMATIONS IMPORTANTES SUR LA SÉCURITÉ, L'EMPLACEMENT ET LE BRANCHEMENT ÉLECTRIQUE.



1. Installation et fonctionnement

- Placez toujours l'appareil sur une surface plane et solide. Le climatiseur ne doit pas être incliné pendant son fonctionnement.
- Ce climatiseur est uniquement destiné à être utilisé dans une caravane ou un camping-car et ne doit pas être utilisé à l'extérieur.
- Maintenez toujours l'appareil en position verticale, aussi bien pendant le stockage que pendant le transport, afin de protéger le compresseur.

BE COOL

- Évitez de placer l'appareil à proximité de fortes sources de chaleur, de gaz et de produits chimiques inflammables ou explosifs.
- Assurez-vous que les entrées et les sorties du climatiseur ne sont pas obstruées afin de garantir une circulation optimale de l'air.
- **N'utilisez pas le climatiseur dans des environnements poussiéreux ou particulièrement sales**, car les filtres risquent de s'encrasser plus rapidement et de perdre en efficacité.
- **Veillez à ce que l'appareil ne soit pas exposé à la lumière directe du soleil**, car cela peut nuire à ses performances et entraîner une surchauffe.

2. Raccordement électrique

- N'utilisez l'appareil que dans des prises de courant bien reliées à la terre et vérifiez au préalable que la prise de courant est adaptée.
- N'utilisez pas de câbles de rallonge ou de prises multiples, car cela peut entraîner une surchauffe et des incendies.
- Veillez à ce que le câble d'alimentation ne soit pas tordu ou plié. Ne tirez pas sur le câble pour débrancher l'appareil de l'alimentation électrique - utilisez toujours la fiche.
- **Évitez d'utiliser l'appareil lorsque la tension fluctue fortement** ou dans les régions où les coupures de courant sont fréquentes, car cela pourrait endommager les composants électroniques.
- **Empêchez les liquides de couler ou de se répandre sur l'appareil.** Si de l'eau pénètre dans l'appareil, débranchez-le immédiatement et contactez un centre de service agréé.

3. Manipulation et maintenance

- N'exposez pas l'appareil à des conditions extrêmes telles qu'une forte humidité ou de l'eau. Évitez d'utiliser l'appareil dans des pièces humides telles que les sous-sols ou à proximité d'une piscine.
- Pour éviter tout choc électrique, ne touchez pas l'appareil ou la prise avec des mains mouillées.
- Veillez à ce qu'aucun objet, tel que des doigts ou des objets durs, ne pénètre dans la sortie d'air ou la grille de ventilation, car cela peut entraîner des dommages et des blessures.

4. Sécurité des enfants et des utilisateurs

BE COOL

- Les enfants de moins de 8 ans et les personnes dont les capacités physiques, sensorielles ou mentales sont réduites ne peuvent utiliser l'appareil que sous surveillance.
- Tenir le matériel d'emballage hors de portée des enfants - risque d'asphyxie !
- Ne laissez pas les enfants jouer avec l'appareil.

5. Entretien et nettoyage

- Débranchez l'appareil avant de le nettoyer ou de l'entretenir.
- Nettoyez le filtre à air au moins une fois par semaine pour garantir des performances optimales.
- Rangez l'appareil dans un endroit sûr, sec et inaccessible aux enfants lorsqu'il n'est pas utilisé.
- N'utilisez pas de produits de nettoyage chimiques ou d'outils susceptibles d'endommager l'appareil.

6. Stockage et transport

- Conservez l'appareil en position verticale et dans un endroit sec et frais lorsqu'il n'est pas utilisé.
- En cas de transport, videz le réservoir d'eau de condensation et laissez l'appareil reposer pendant au moins une heure après le transport avant de le remettre en marche.
- Si l'appareil n'est pas utilisé pendant une période prolongée, **videz complètement le réservoir d'eau de condensation** et nettoyez l'appareil avant de le ranger.

7. Mesures d'urgence

- **En cas de bruits inhabituels, d'odeurs ou de fumée**, éteignez immédiatement l'appareil, débranchez la prise de courant et cessez d'utiliser le climatiseur. Contactez un centre de service agréé.





Remarque importante : en cas d'incertitude ou de réparation, veuillez vous adresser uniquement à un centre de service agréé par le fabricant afin de garantir la garantie et la sécurité.

BE COOL

INFORMATIONS SPÉCIFIQUES SUR LE RÉFRIGÉRANT R290

1. Le R290 est un réfrigérant conforme à la réglementation environnementale de la CE.
2. Le réfrigérant est inodore.
3. L'appareil doit être installé dans une pièce où il n'y a pas de sources d'inflammation pendant son fonctionnement (par exemple, feu ouvert, fonctionnement d'appareils électriques et à gaz avec une source de chaleur ouverte).
4. Ne pas perforer ou brûler le climatiseur.
5. Veillez à ce que le circuit de refroidissement ne soit pas percé.
6. Les pièces non ventilées dans lesquelles l'appareil est installé, utilisé ou stocké doivent être construites de manière à ce que les pertes de réfrigérant ne s'accumulent pas. Cela permet d'éviter les risques d'incendie ou d'explosion dus à l'inflammation du réfrigérant par des fours électriques, des cuisinières ou d'autres sources d'inflammation.
7. L'appareil doit être stocké de manière à éviter tout dommage mécanique.
8. Les personnes qui travaillent sur un circuit frigorifique ou qui effectuent des interventions doivent être en possession d'une attestation valable délivrée par une autorité habilitée, qui certifie leur compétence en matière de manipulation des fluides frigorigènes au moyen d'un cahier des charges d'évaluation reconnu par les associations professionnelles.
9. Les réparations doivent être effectuées conformément aux instructions du fabricant de l'appareil. Les travaux de réparation et d'entretien qui nécessitent l'intervention d'autres spécialistes doivent être effectués sous la supervision du spécialiste chargé de la manipulation des réfrigérants inflammables.

Recyclage, élimination, déclaration de conformité

	<p><u>RECYCLAGE</u></p> <p>Les matériaux d'emballage peuvent être recyclés. Il est donc recommandé de les jeter dans les déchets triés.</p>
	<p><u>ÉLIMINATION</u></p> <p>Le symbole de la "poubelle barrée" indique que les déchets d'équipements électriques et électroniques (DEEE) doivent être éliminés séparément. Les équipements électriques et électroniques peuvent contenir des substances dangereuses et nocives pour l'environnement. Par conséquent, ne les jetez pas avec les déchets résiduels non triés, mais dans un point de collecte désigné pour les déchets d'équipements électriques et électroniques. Vous contribuerez ainsi à la protection des ressources et de l'environnement. Pour plus d'informations, veuillez contacter votre revendeur ou les autorités locales. Directive 2012/19/EU</p>
	<p><u>ÉLIMINATION DES PILES</u></p> <p>Conformément à la législation en vigueur sur les piles, les accumulateurs et les déchets connexes, le symbole de la poubelle barrée sur la pile indique qu'il est interdit de jeter les piles usagées dans les ordures ménagères. Les piles et les accumulateurs contiennent des substances très polluantes. L'utilisateur est tenu de déposer les piles usagées dans les points de collecte de la commune ou dans les conteneurs prévus à cet effet. Le service est gratuit. De cette manière, les exigences légales sont respectées et l'environnement est protégé.</p> <p>Ces symboles se trouvent sur les piles :</p> <p>Li = la batterie contient du lithium Al = la pile contient de l'alcali Mn = la pile contient du manganèse CR 2025 (Li) ; AA (Al, Mn) ; AAA (Al, Mn)</p>
	<p><u>DÉCLARATION DE CONFORMITÉ</u></p> <p>Nous confirmons par la présente que ce produit est conforme aux exigences essentielles, aux règlements et aux directives de l'UE. Vous pouvez consulter la déclaration de conformité détaillée à tout moment en cliquant sur le lien suivant :</p> <p>https://www.schuss-home.at/downloads</p>

Sous réserve d'erreurs et de modifications techniques.

BE COOL

DESCRIPTION DE L'APPAREIL ET ÉTENDUE DE LA LIVRAISON

ÉTENDUE DE LA LIVRAISON

Le climatiseur BE COOL est fourni avec :

- 1x unité intérieure
- 1x unité extérieure
- 1x tuyau de vidange
- 2x support extérieur
- 2x support intérieur
- 2 amortisseurs
- 2x vis à main
- 12x vis
- 12x rondelles à vis

DESCRIPTION

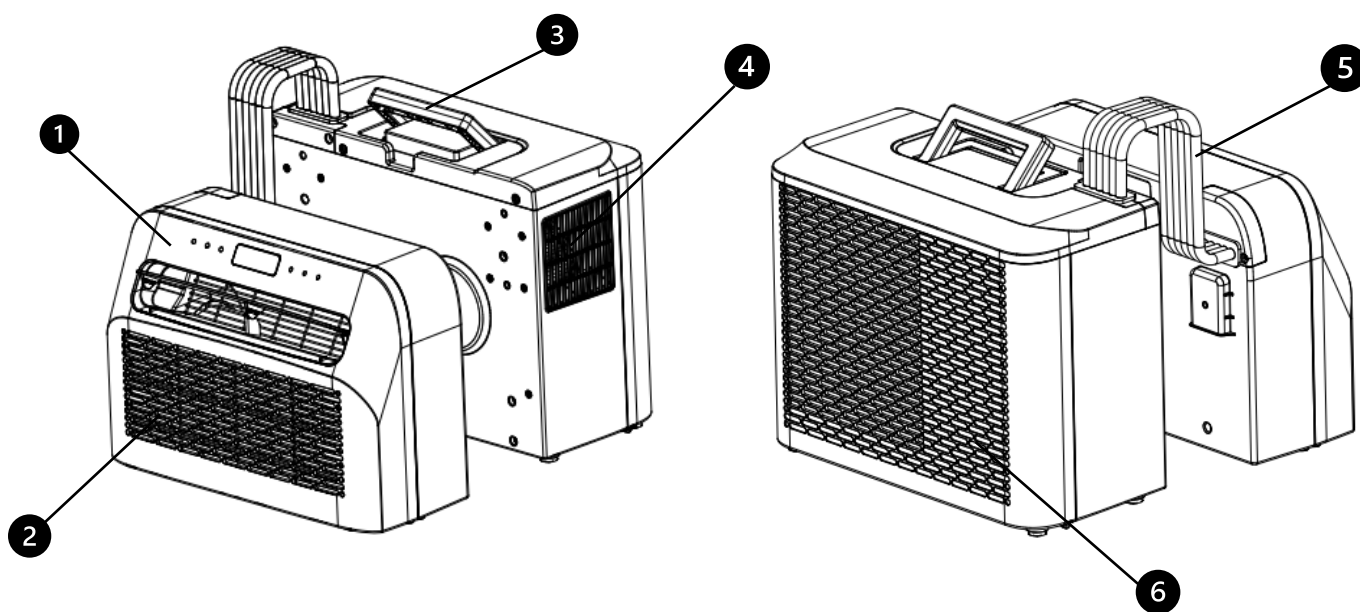

- | | |
|---------------------------|-----------------|
| 1. Panneau de contrôle | 4. sortie d'air |
| 2. entrée d'air et filtre | 5. tuyau |
| 3. Poignée de transport | 6. entrée d'air |

BE COOL

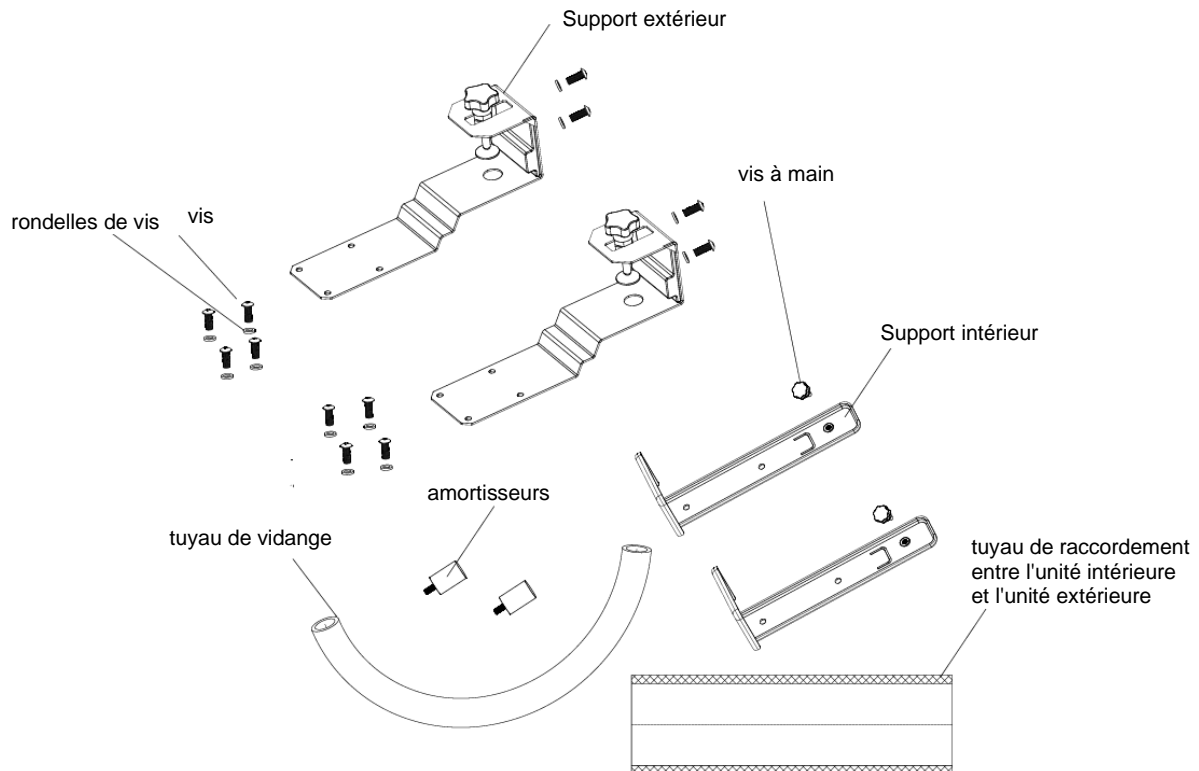

CHAMP OPÉRATOIRE

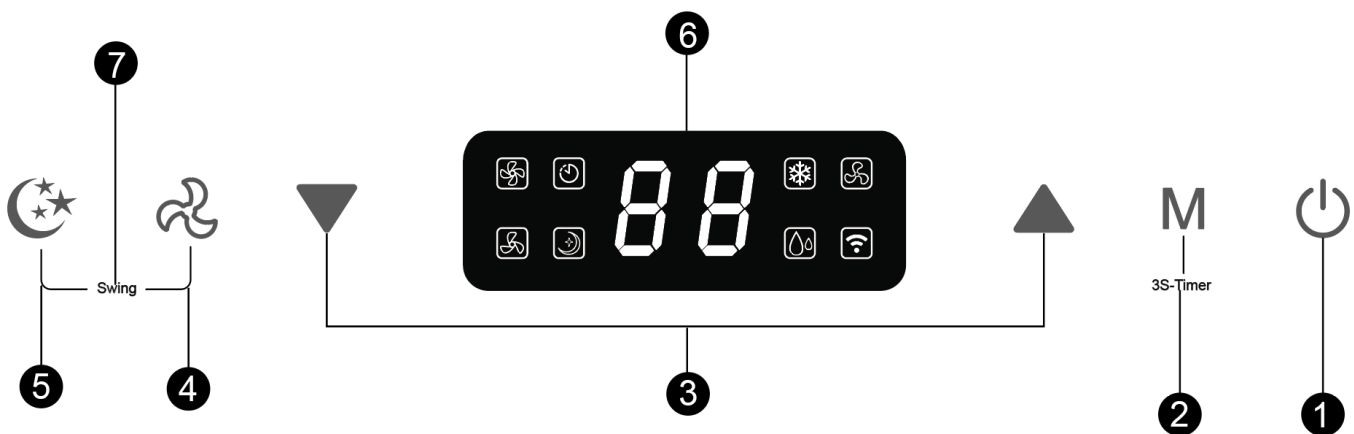

1. Interrupteur marche/arrêt

Appuyez sur ce bouton pour activer ou désactiver le climatiseur.

Lors de la mise en marche, la température est réglée en standard sur 22 °C. Le capteur de température détecte la température ambiante actuelle. Si la température ambiante dépasse 22 °C, l'unité extérieure commence à abaisser la température. Toutefois, si la température ambiante est déjà inférieure à 22 °C, l'unité extérieure reste inactive.

2. Mode de fonctionnement

Cette touche permet de passer du mode refroidissement au mode ventilation et au mode déshumidification.

BE COOL

En mode veille ou allumé, vous pouvez activer ou désactiver la minuterie en appuyant sur cette touche pendant 3 secondes.

3. Touche de réglage de la température et de l'heure

En mode refroidissement, cette touche permet de régler la température ; la plage est comprise entre 16 et 30 °C.

En mode minuterie, la touche permet de régler l'heure d'allumage et d'extinction de l'appareil. Appuyez simultanément sur les touches haut et bas pour passer de °C à °F.

4. Bouton de vitesse

Appuyez sur le bouton pour sélectionner la vitesse du vent faible ou élevée.

5. Mode veille

Appuyez sur ce bouton pour activer ou désactiver le mode veille. Au bout de 20 secondes, tous les voyants et l'affichage numérique s'éteignent et le climatiseur passe en mode veille. Le ventilateur de l'unité intérieure continue de fonctionner à une vitesse réduite.

6. Affichage numérique

L'écran numérique du climatiseur de la caravane affiche des informations importantes telles que la température actuelle et les réglages de la minuterie. Il permet de régler la température en mode refroidissement à la valeur souhaitée, avec une plage de température comprise entre 16 °C et 30 °C. En outre, l'écran permet de vérifier les réglages de la minuterie, ce qui est utile pour allumer ou éteindre l'appareil à des heures précises. En cours de fonctionnement, les icônes des modes sélectionnés, tels que le refroidissement, la ventilation ou la déshumidification, s'affichent également sur l'écran afin que l'utilisateur puisse identifier rapidement le mode actuel de l'appareil.

7. Fonction de pivotement

Appuyez simultanément sur les touches de vitesse et de mode veille pour modifier les paramètres de l'appareil.

Active ou désactive la fonction de pivotement.

INSTALLATION

IMPORTANT !

Laissez l'appareil en position verticale pendant au moins 24 heures avant de l'utiliser pour la première fois.

1. Déballez l'appareil et les accessoires et vérifiez que le tuyau entre l'unité intérieure et l'unité extérieure est correctement raccordé. Assurez-vous également que l'orifice d'évacuation de l'eau de condensation est fermé par un couvercle en caoutchouc. Enfin, vérifiez que tous les accessoires sont présents.
2. Montez les accessoires comme indiqué sur l'illustration. Fixez le support extérieur au bloc de support et au support intérieur en serrant les vis et la rondelle fournies.

BE COOL

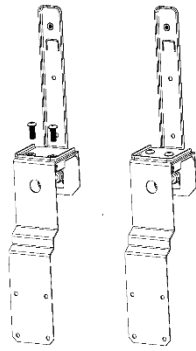

3. Fixez les amortisseurs à l'arrière de l'unité extérieure comme indiqué sur l'illustration.

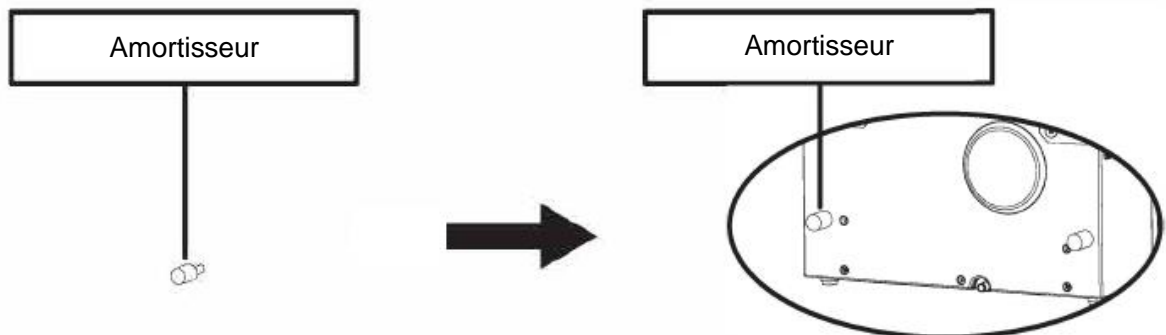

4. Assemblez le support comme indiqué sur l'illustration ci-dessous. Fixez l'unité intérieure et l'unité extérieure au support pour relier les deux parties ensemble. Serrez les vis et les rondelles fournies dans les trous prévus à cet effet pour fixer solidement les appareils au support.

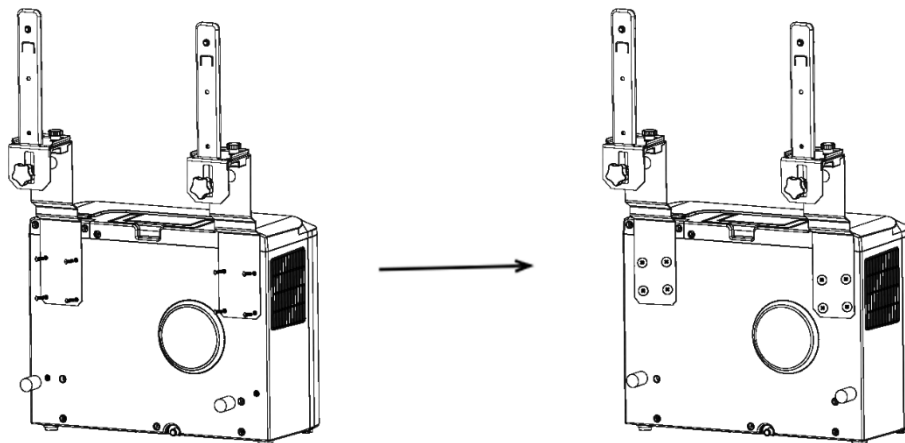

5. Fixez l'unité intérieure au support et serrez fermement le support. (voir illustration ci-dessous).

BE COOL

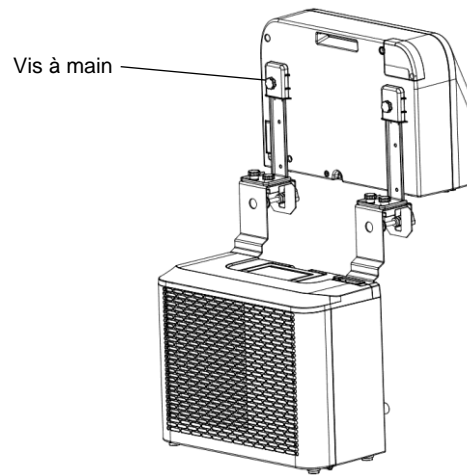

6. Insérez l'unité complète dans la fenêtre de la caravane et serrez le support pour la fixer solidement.

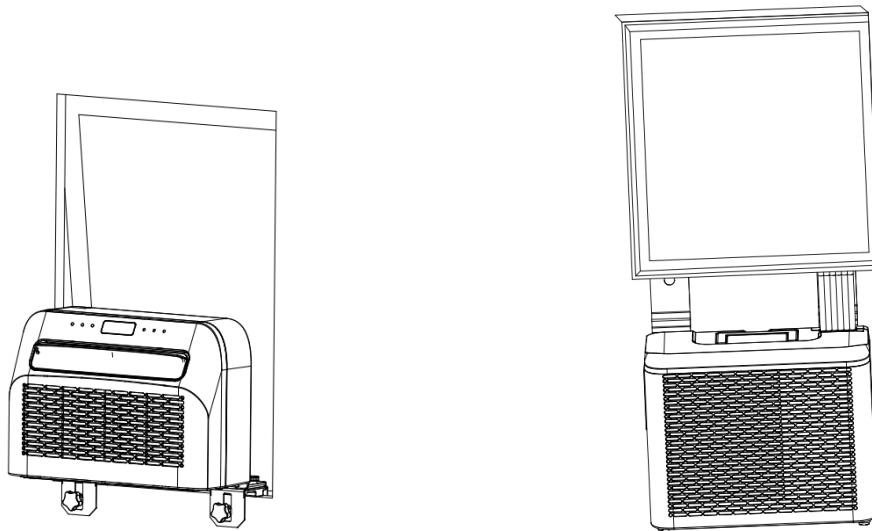

ENTRETIEN ET NETTOYAGE

1. Assurez-vous que l'appareil est déconnecté de l'alimentation électrique avant d'effectuer des travaux d'entretien.
2. N'utilisez pas de produits de nettoyage chimiques tels que l'essence pour nettoyer l'appareil.
3. Ne pas nettoyer l'appareil directement sous l'eau courante.
4. Si le climatiseur est endommagé, veuillez contacter le revendeur ou un atelier spécialisé.

Nettoyage

Attention : Débranchez toujours le câble d'alimentation de la prise avant de procéder au nettoyage ou à l'entretien.

Nettoyage du filtre à air

- Dépoussiérez régulièrement le filtre pour garantir un fonctionnement optimal.
- Retirez le filtre comme indiqué dans l'illustration ci-dessous.
- Nettoyez le filtre avec de l'eau du robinet et/ou un aspirateur pour éliminer toute saleté.

BE COOL

- N'utilisez pas d'eau à plus de 40 °C pour le nettoyage et n'exposez pas le filtre à la lumière directe du soleil.
- Assurez-vous que le filtre est complètement sec avant de le réinsérer dans le climatiseur.

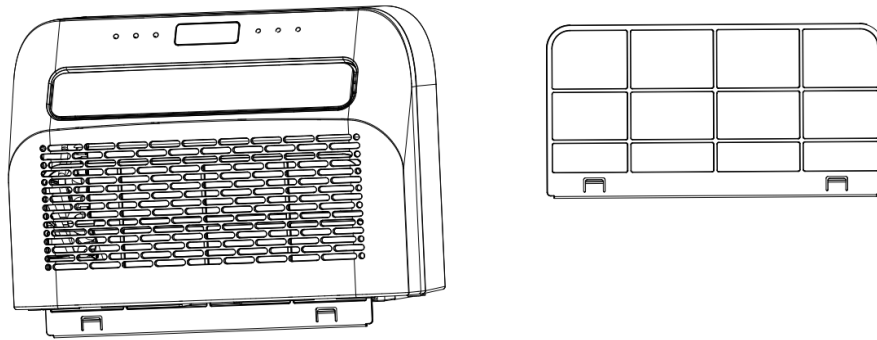

Nettoyage de la surface de l'appareil

1. Essayez d'abord la surface avec un produit de nettoyage neutre et un chiffon humide.
2. Séchez ensuite soigneusement l'appareil à l'aide d'un chiffon sec.
3. Veillez à ce que ni l'eau ni les produits de nettoyage ne pénètrent à l'intérieur de l'appareil.
4. N'utilisez pas de produits de nettoyage agressifs ou d'essence pour nettoyer le climatiseur.

Stockage

Si l'appareil n'est pas utilisé pendant une période prolongée, retirez les couvercles des orifices de drainage situés sous l'appareil intérieur et extérieur afin d'évacuer toute l'eau de condensation dans un endroit approprié.

- Retirer l'appareil de son lieu d'installation.
- Retirez le joint en caoutchouc de l'unité intérieure et de l'unité extérieure et évacuez l'eau de condensation.
- Faites fonctionner le ventilateur pour sécher l'intérieur de l'appareil.
- Éteignez le climatiseur et débranchez la prise de courant.
- Nettoyez le filtre et remettez-le en place.
- Retirez tous les supports du climatiseur, montez les supports de l'unité intérieure sur l'unité extérieure comme indiqué sur l'illustration ci-dessous, puis placez l'unité contre un mur.
- Stockez le climatiseur dans un endroit frais et sec.
- Il est recommandé de conserver l'appareil dans son emballage d'origine afin de le protéger de la poussière et de la saleté.

BE COOL

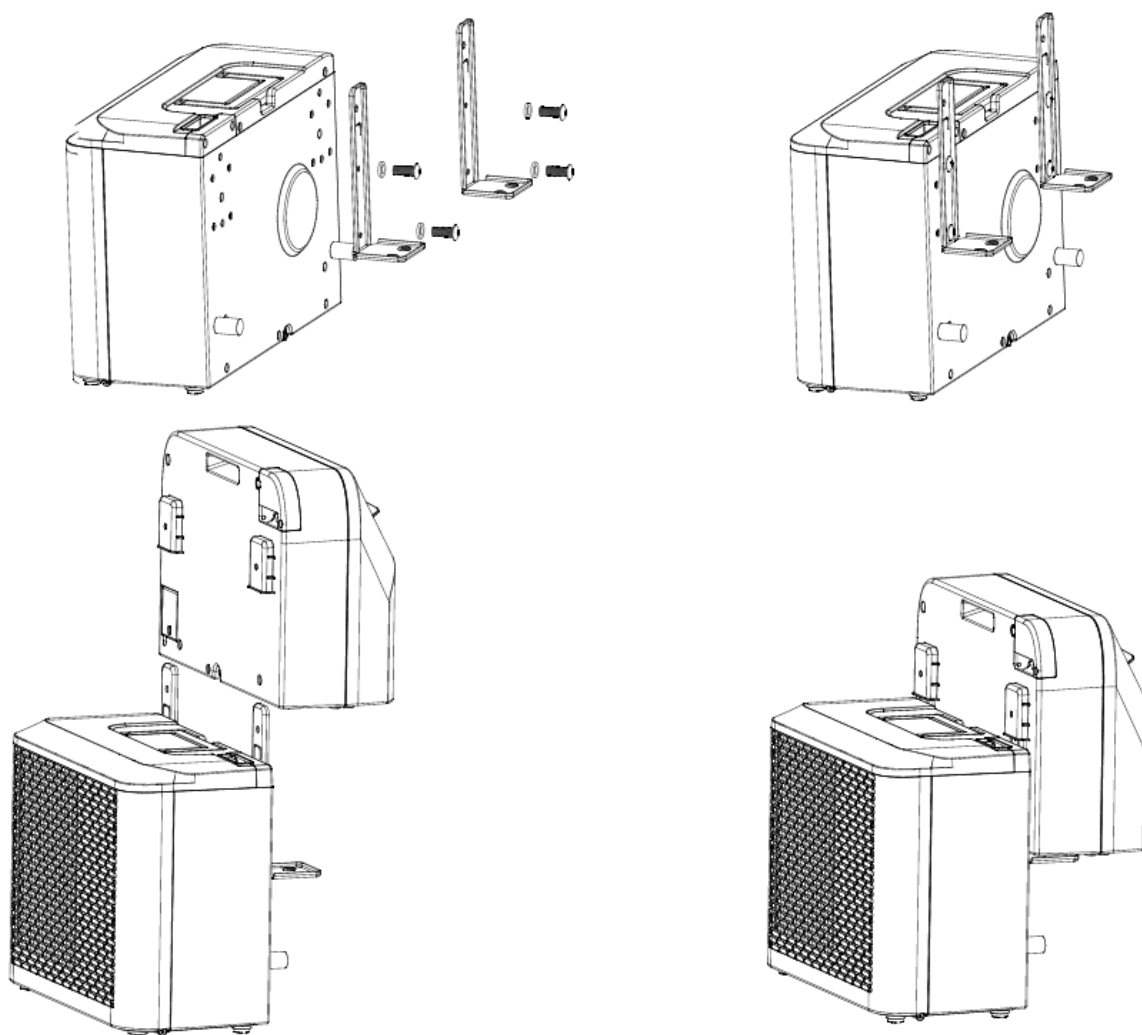

CONTRÔLES EN DÉBUT DE SAISON

- Vérifier que le câble d'alimentation et la prise sont en ordre et que la mise à la terre est fonctionnelle.
- Veillez à ce que le bouchon soit soigneusement placé dans l'orifice d'évacuation de l'eau de condensation et que les filtres soient en place.
- Suivez attentivement les instructions d'installation et de sécurité.

DÉPANNAGE

Si l'appareil ne fonctionne pas ou peu :

Vérifiez si un code d'erreur apparaît sur l'écran et consultez le tableau des codes pour trouver une solution. Si aucun code d'erreur ne s'affiche, consultez le tableau des erreurs pour trouver une solution possible.

BE COOL

Tableau des codes		
FL	Réservoir d'eau plein	Retirez le bouchon en caoutchouc et laissez l'eau s'écouler.
E1	Capteur de température du système défectueux	Remplacer le capteur de température du système. Contactez votre revendeur ou notre service après-vente.
E2	Sonde de température ambiante défectueuse	Remplacer le capteur de température ambiante. Contactez votre revendeur ou notre service après-vente.
EF	Le moteur de l'unité intérieure est en panne	Remplacer le moteur.
Eb	Carence en fluor	Contactez votre revendeur ou notre service après-vente.
E4	Protection antigel activée	Veillez à ce que la sortie d'air soit dégagée et maintenez le déflecteur d'air ouvert.
FL	Réservoir d'eau plein	Retirer le bouchon en caoutchouc et laisser l'eau s'écouler.

Tableau des erreurs		
Problème	Cause	Solution
L'appareil ne peut pas être mis en marche	Pas de puissance	Activer l'alimentation électrique
	Prise de courant endommagée	Couper l'alimentation électrique et faire vérifier ou réparer la prise.
	Raison inconnue	Contactez le revendeur/le service après-vente
Faible débit d'air ou refroidissement insuffisant	Vitesse de ventilation la plus basse	Augmenter la vitesse du ventilateur
	Le filtre à air est encrassé	Vérifier et nettoyer le filtre
	L'air d'alimentation ou l'air d'évacuation de l'unité intérieure est bloqué.	Vérifier si l'appareil est bloqué et enlever les obstacles si nécessaire
	Température ambiante trop basse ou trop élevée	La température ambiante doit être comprise entre 18 °C et 40 °C.
	Tension secteur insuffisante	Contactez un électricien ou utilisez une autre connexion électrique.
Pas d'effet de refroidissement, seulement une circulation d'air	L'appareil fonctionne en mode ventilateur	Sélection du mode de refroidissement (A/C)
	Le mode de refroidissement vient de s'éteindre automatiquement	Attendez environ 3 à 5 minutes jusqu'à ce que le thermostat se remette en marche.
Bruits ou vibrations inhabituels	Supports mal fixés au véhicule ou vis de fixation desserrées	Vérifier les supports et s'assurer que les vis de fixation sont bien serrées.

BE COOL

Fuite d'eau de l'unité intérieure	Le bouchon en caoutchouc situé sous l'appareil intérieur est manquant ou ne s'insère pas suffisamment dans l'ouverture.	Vérifier ou remplacer le bouchon en caoutchouc
	L'appareil est incliné	L'appareil doit être monté horizontalement (angle d'inclinaison maximal <3 °C)
L'appareil dégage une odeur inhabituelle	Il y a un problème grave	Eteindre immédiatement l'appareil et contacter le revendeur

Guide de connexion Smart Home Wi-Fi

IMPORTANT

Veillez noter que seuls les réseaux de 2,4 GHz sont pris en charge !
Puissance de transmission : max. 100mW

Installation de l'application

Téléchargez l'application "Smart life" depuis le Play Store (Android) ou l'App Store (iOS). Le QR suivant vous conduira directement au téléchargement de l'application :



Scan QR code

Inscription

Si vous n'avez pas encore un compte Smart Life, vous pouvez vous inscrire ou vous connecter à l'aide d'un code de vérification qui vous sera envoyé par SMS.

Pour s'inscrire :

- Touchez pour ouvrir la page d'enregistrement.
- Le système reconnaît automatiquement votre pays ou votre région. Vous avez également la possibilité de sélectionner manuellement le code du pays. Saisissez votre numéro de téléphone portable ou votre adresse électronique et appuyez sur "Suivant".
- Si vous choisissez l'option du numéro de téléphone portable, entrez le code de vérification que vous avez reçu par SMS. Définissez ensuite un mot de passe et cliquez sur "Confirmer" pour terminer l'enregistrement.

BE COOL

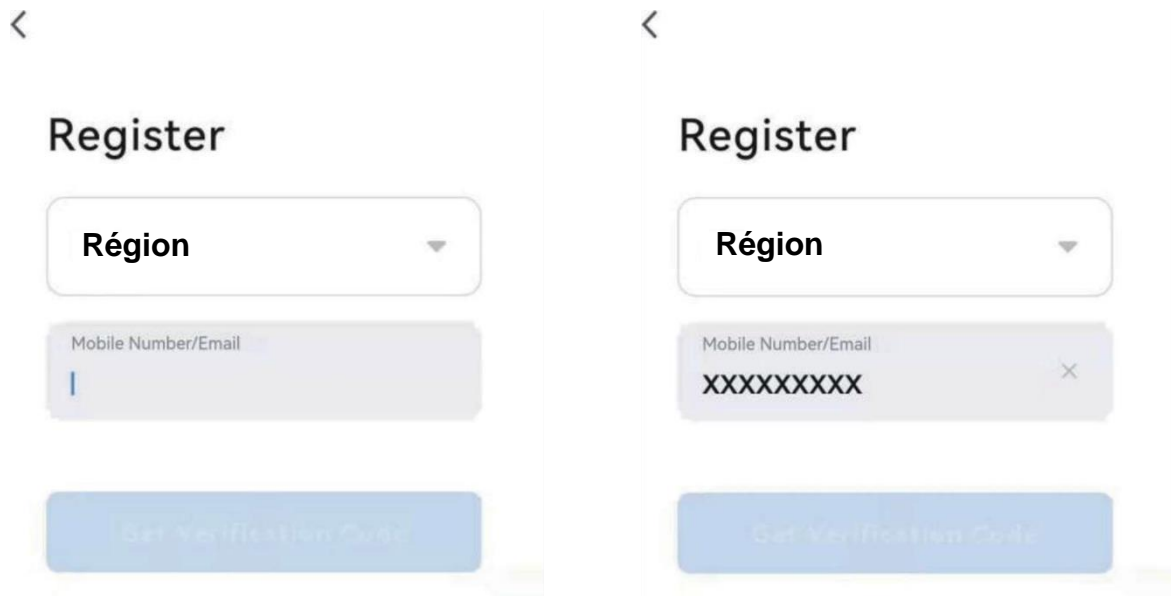

Connecter un appareil au réseau :

1. Mettez l'appareil à connecter en mode veille et appuyez sur le bouton "Speed" (4) de l'appareil pendant 3 secondes pour pouvoir vous connecter au réseau.
2. Ouvrez l'application "Smart Life" sur votre téléphone portable et cliquez sur le "+" dans le coin supérieur droit pour vous connecter à un nouvel appareil.
3. Assurez-vous que la lumière sur l'appareil clignote (2x/seconde) et confirmez dans l'application que la lumière clignote.
4. Sélectionnez ensuite le réseau Wi-Fi (2,4 Ghz) et entrez le mot de passe. L'application se connecte alors à l'appareil.

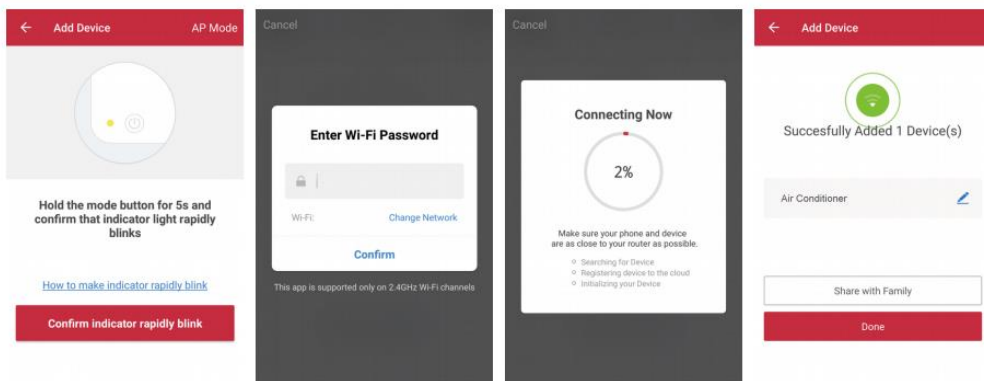

5. L'appareil devrait maintenant s'afficher dans votre application et est donc connecté avec succès.

Remarque :

- Si l'appareil est affiché comme étant "en ligne" dans l'application, il peut être contrôlé via l'application.
- Si l'appareil est "hors ligne", il peut être allumé via l'application.

L'application fonctionne également avec **Amazon Alexa** et **Google Assistant**



BE COOL

Caractéristiques techniques WiFi	
la technologie radio :	Wifi (WLAN)
Fréquence de fonctionnement radio	2412MHz-2472MHz
Fréquence de fonctionnement du BLE	2402MHz-2480MHz
Type de modulation	802.11b : DSSS 802.11g : OFDM 802.11n (20MHz) : OFDM
Logiciel à fréquence fixe	SecureCRT.exe
Amplification de l'antenne	2,5dBi
Type d'antenne	PCB
Puissance de transmission	520dBm

Informations techniques	
Numéro de l'article	BC5CSKL
Capacité de refroidissement	5000 BTU/h 1465 watts
Max. Consommation électrique	560 watts
Taux de déshumidification	0,5L/h
Tension d'entrée	220 - 240 V
Fréquence	50 Hz
Fréquence de transmission WIFI :	2,4 GHz
Puissance de transmission :	max. 100 mW
Réfrigération/remplissage	R290, 130 g
Efficacité énergétique EER	2,6
Classe d'efficacité énergétique	A
Circulation de l'air	280 - 330m ³ /h
Niveau sonore (puissance acoustique)	63 dB(A)
Poids	22,5 kg
Dimensions de l'unité intérieure	454x298x170 mm
Dimensions unité extérieure	445x205x353 mm
Adresse de contact du fabricant pour de plus amples informations	Schuss Home Electronic GmbH Scheringgasse 3, A-1140 Vienne Tel : +43 (1) 97 0 21 - 0 Service line : +43 (1) 97 0 21 - 502 www.becool.at Numéro FB : 236974 t / Cour FB : Vienne

BE COOL

GARANTIE

Avec ce produit de qualité de BE COOL, vous avez fait le choix de l'innovation, de la durabilité et de la fiabilité.

Pour cet appareil BE COOL, nous accordons une période de garantie de 2 ans à compter de la date d'achat, valable en Autriche !

Si, contre toute attente, une intervention sur votre appareil s'avérait nécessaire pendant cette période, nous vous garantissons une réparation gratuite (pièces détachées et main d'œuvre) ou (à la discrétion de Schuss) le remplacement du produit. Si, pour des raisons économiques, ni la réparation ni le remplacement ne sont possibles, nous nous réservons le droit d'établir une note de crédit à valeur temporelle.

Dans le cas des climatiseurs, veuillez toujours commencer par contacter le service d'assistance téléphonique (voir l'autocollant apposé sur l'appareil ou la première page du mode d'emploi) ; dans le cas des ventilateurs, veuillez contacter votre revendeur spécialisé ou nous contacter directement. Veuillez noter que les réparations qui ne sont pas effectuées par un atelier agréé en Autriche entraînent l'annulation immédiate de la garantie.

Cette garantie ne couvre pas

- Réparation ou remplacement de pièces en raison d'une usure normale
- Dommages dus au non-respect du mode d'emploi
- Dispositifs utilisés - même partiellement - à des fins commerciales
- les appareils endommagés mécaniquement par des influences extérieures (chute, choc, bris, utilisation inappropriée, etc.) ainsi que les signes d'usure de nature esthétique.
- Appareils ayant été manipulés de manière inappropriée
- Appareils qui n'ont pas été ouverts par notre atelier de service agréé.
- Dommages causés par des vannes d'évacuation de la condensation mal fermées sur les climatiseurs ou par des réservoirs d'eau mal insérés.
- Les attentes des consommateurs ne sont pas satisfaites.
- Les dommages causés par la force majeure, l'eau, la foudre, la surtension.
- Dispositifs dont la désignation du type et/ou le numéro de série ont été modifiés, supprimés, rendus illisibles ou enlevés.
- les services en dehors de nos ateliers agréés, les frais de transport vers un atelier agréé ou vers nous et retour, ainsi que les risques associés.

Nous tenons à souligner que pendant la période de garantie, un montant forfaitaire de 60 euros (indexé sur l'IPC 2015, juin 2020) sera facturé en cas d'erreurs de fonctionnement ou si aucune erreur n'a été détectée.

La fourniture d'un service de garantie (réparation ou remplacement de l'appareil) ne prolonge pas la période de garantie absolue de 2 ans à compter de la date d'achat.

La garantie de 2 ans n'est valable que sur présentation de la preuve d'achat (qui doit comporter le nom et l'adresse du revendeur ainsi que le nom complet de l'appareil) et du certificat de garantie correspondant, sur lequel doivent figurer le type d'appareil et le numéro de série (visible sur la boîte et à l'arrière ou sous l'appareil) ! Sans le certificat de garantie, seule la garantie légale s'applique !

Nous attirons expressément l'attention sur le fait que les droits de garantie légaux ne sont pas affectés par cette garantie et restent inchangés.

Schuss Home Electronic GmbH et ses auxiliaires d'exécution ne sont responsables des dommages qu'en cas de négligence grave ou d'intention. La responsabilité pour le manque à gagner, les économies escomptées mais non réalisées, les dommages indirects et les dommages résultant de prétentions de tiers est exclue. Les dommages causés aux données enregistrées sont toujours exclus de la responsabilité pour les dommages.

Félicitations pour votre choix. Nous espérons que vous prendrez plaisir à utiliser votre appareil BE COOL !

ADRESSE

Schuss Home Electronic GmbH
1140 Vienne, Scheringgasse 3
Tél : +43 (0)1/ 970 21

Désignation du type :

Numéro de série :

En cas de recours à la garantie, ce certificat de garantie doit être remis avec l'appareil à l'atelier de service agréé ou au revendeur auprès duquel vous avez acheté l'appareil !

BE COOL

ISTRUZIONI PER L'USO

Condizionatore per caravan
BC5CSKL



CONGRATULAZIONI!
GRAZIE PER AVER SCELTO UN PRODOTTO **BE COOL**.



Istruzioni per l'uso attuali e altre lingue

Scaricare le istruzioni per l'uso più recenti in varie lingue tramite il link www.becool.at/ o scansionare il codice QR indicato. Seguire le istruzioni del sito web.



LEGGERE ATTENTAMENTE LE ISTRUZIONI PER L'USO PRIMA DI INIZIARE IL MONTAGGIO, L'INSTALLAZIONE, IL FUNZIONAMENTO O LA MANUTENZIONE. PROTEGGERE SE STESSI E GLI ALTRI SEGUENDO LE ISTRUZIONI DI SICUREZZA. LA MANCATA OSSERVANZA DELLE ISTRUZIONI PUÒ CAUSARE LESIONI PERSONALI E/O DANNI MATERIALI E/O INVALIDARE LA GARANZIA!

Attenzione: I condizionatori d'aria devono essere sempre conservati e trasportati in posizione verticale per evitare di danneggiare il compressore. Se l'apparecchio è stato spostato in una posizione diversa durante il trasporto, si consiglia di lasciarlo riposare per almeno 24 ore dopo l'installazione prima di metterlo in funzione. In questo modo si assicura la stabilizzazione del refrigerante nel sistema e si garantisce un funzionamento regolare.

**INFORMAZIONI IMPORTANTI
SULLA SICUREZZA,
L'UBICAZIONE E IL
COLLEGAMENTO ELETTRICO.**



1. Installazione e funzionamento

- Posizionare sempre l'apparecchio su una superficie solida e piana. Durante il funzionamento, il condizionatore d'aria non deve essere inclinato o inclinato.
- Questo condizionatore d'aria è destinato esclusivamente all'uso in roulotte o camper e non deve essere utilizzato all'aperto.
- Tenere sempre l'apparecchio in posizione verticale, sia durante lo stoccaggio che durante il trasporto, per proteggere il compressore.

BE COOL

- Evitare di collocare l'apparecchio in prossimità di forti fonti di calore, gas infiammabili o esplosivi e sostanze chimiche.
- Assicurarsi che le entrate e le uscite del condizionatore d'aria non siano ostruite per garantire una circolazione ottimale dell'aria.
- **Non utilizzare il condizionatore d'aria in ambienti polverosi o particolarmente sporchi**, in quanto ciò può intasare più rapidamente i filtri e ridurre l'efficienza.
- **Assicurarsi che il dispositivo non sia esposto alla luce diretta del sole**, in quanto ciò può compromettere le prestazioni e provocare un surriscaldamento.

2. Collegamento elettrico

- Utilizzare l'apparecchio solo in prese ben collegate a terra e verificare preventivamente l'idoneità della presa.
- Non utilizzare cavi di prolunga o prese multiple per non incorrere in surriscaldamenti e incendi.
- Assicurarsi che il cavo di alimentazione non sia attorcigliato o attorcigliato. Non tirare il cavo per scollegare l'apparecchio dall'alimentazione: utilizzare sempre la spina.
- **Evitare di utilizzare il dispositivo in presenza di forti oscillazioni di tensione** o in regioni con frequenti interruzioni di corrente, in quanto ciò potrebbe danneggiare l'elettronica.
- **Evitare che i liquidi gocciolino o si rovescino sull'apparecchio.** Se l'acqua penetra nell'apparecchio, scollegarlo immediatamente dall'alimentazione e rivolgersi a un centro di assistenza autorizzato.

3. Manipolazione e gestione

- Non esporre il dispositivo a condizioni estreme, come umidità elevata o acqua. Evitare di utilizzare il dispositivo in ambienti umidi come scantinati o in prossimità di piscine.
- Per evitare scosse elettriche, non toccare l'apparecchio o la spina con le mani bagnate.
- Assicurarsi che nessun oggetto, come dita o oggetti duri, entri nell'uscita dell'aria o nella griglia di ventilazione, per evitare danni e lesioni.

4. Sicurezza dei bambini e degli utenti

BE COOL

- I bambini di età inferiore agli 8 anni e le persone con ridotte capacità fisiche, sensoriali o mentali possono utilizzare l'apparecchio solo sotto sorveglianza.
- Tenere il materiale di imballaggio fuori dalla portata dei bambini - rischio di soffocamento!
- Non permettere ai bambini di giocare con l'apparecchio.

5. Manutenzione e pulizia

- Scollegare l'apparecchio prima di procedere alla pulizia o alla manutenzione.
- Pulire il filtro dell'aria almeno una volta alla settimana per garantire prestazioni ottimali.
- Conservare l'apparecchio in un luogo sicuro, asciutto e inaccessibile ai bambini quando non è in uso.
- Non utilizzare detergenti chimici o strumenti che potrebbero danneggiare l'apparecchio.

6. Stoccaggio e trasporto

- Conservare il dispositivo in posizione verticale e in un luogo asciutto e fresco quando non viene utilizzato.
- Per il trasporto, svuotare il contenitore della condensa e lasciare riposare l'apparecchio per almeno un'ora dopo il trasporto prima di riaccenderlo.
- Se l'apparecchio non viene utilizzato per un periodo di tempo prolungato, **svuotare completamente il contenitore della condensa** e pulire l'apparecchio prima di riporlo.

7. Misure di emergenza

- **In caso di rumori insoliti, odori o fumo**, spegnere immediatamente l'apparecchio, scollegare la spina di rete e interrompere l'uso del condizionatore. Contattare un centro di assistenza autorizzato.

Nota importante: in caso di dubbi o riparazioni, rivolgersi esclusivamente a un centro di assistenza autorizzato dal produttore per garantire la garanzia e la sicurezza.





BE COOL

INFORMAZIONI SPECIFICHE SUL REFRIGERANTE R290

1. L'R290 è un refrigerante conforme alle normative ambientali CE.
2. Il refrigerante è inodore.
3. L'apparecchio deve essere installato in un locale in cui non vi siano fonti di accensione durante il funzionamento (ad es. fuoco aperto, funzionamento di apparecchi a gas ed elettrici con una fonte di calore aperta).
4. Non perforare o bruciare il condizionatore d'aria.
5. Assicurarsi che il circuito di raffreddamento non venga forato.
6. I locali non ventilati in cui l'apparecchio viene installato, utilizzato o conservato devono essere costruiti in modo tale da evitare l'accumulo di eventuali perdite di refrigerante. In questo modo si evita il rischio di incendio o esplosione causato dall'accensione del refrigerante da parte di forni elettrici, stufe o altre fonti di accensione.
7. Il dispositivo deve essere conservato in modo da evitare danni meccanici.
8. Le persone che lavorano su un circuito di refrigerazione o effettuano interventi devono essere in possesso di un certificato valido rilasciato da un'autorità autorizzata, che attesti la loro competenza nella manipolazione dei refrigeranti attraverso una specifica di valutazione riconosciuta dalle associazioni di settore.
9. Le riparazioni devono essere eseguite secondo le istruzioni del produttore dell'apparecchio. I lavori di riparazione e manutenzione che richiedono l'intervento di altro personale specializzato devono essere eseguiti sotto la supervisione dello specialista responsabile della manipolazione dei refrigeranti infiammabili.

BE COOL

Riciclaggio, smaltimento, dichiarazione di conformità

	<p><u>RICICLO</u></p> <p>I materiali di imballaggio possono essere riciclati. Si raccomanda pertanto di smaltirli nella raccolta differenziata.</p>
	<p><u>SMALTIMENTO</u></p> <p>Il simbolo della "pattumiera barrata" richiede lo smaltimento separato dei rifiuti di apparecchiature elettriche ed elettroniche (RAEE). Le apparecchiature elettriche ed elettroniche possono contenere sostanze pericolose e nocive per l'ambiente. Pertanto, non smaltirle nei rifiuti residui non differenziati, ma in un punto di raccolta designato per i rifiuti di apparecchiature elettriche ed elettroniche. In questo modo si contribuisce a proteggere le risorse e l'ambiente. Per ulteriori informazioni, rivolgersi al rivenditore o alle autorità locali. Direttiva 2012/19/UE</p>
	<p><u>SMALTIMENTO DELLE BATTERIE</u></p> <p>In conformità alla legislazione vigente in materia di pile, accumulatori e rifiuti correlati, il simbolo del bidone della spazzatura barrato sulla batteria indica che è vietato smaltire le pile usate nei rifiuti domestici. Le pile e gli accumulatori contengono sostanze altamente inquinanti. L'utente è tenuto a smaltire le pile usate presso i punti di raccolta del comune o negli appositi contenitori. Il servizio è gratuito. In questo modo si rispettano i requisiti di legge e si protegge l'ambiente.</p> <p>Questi simboli si trovano sulle batterie:</p> <p>Li = la batteria contiene litio Al = la batteria contiene alcali Mn = la batteria contiene manganese CR 2025 (Li); AA (Al, Mn); AAA (Al, Mn)</p>
	<p><u>DICHIARAZIONE DI CONFORMITÀ</u></p> <p>Con la presente confermiamo che questo prodotto è conforme ai requisiti essenziali, ai regolamenti e alle direttive dell'UE. La dichiarazione di conformità dettagliata può essere consultata in qualsiasi momento al seguente link:</p> <p>https://www.schuss-home.at/downloads</p>

Salvo errori e modifiche tecniche.

BE COOL

DESCRIZIONE DEL DISPOSITIVO E DELLA FORNITURA

AMBITO DI CONSEGNA

Il condizionatore BE COOL viene fornito con:

- 1x unità interna
- 1x unità esterna
- 1x tubo di scarico
- 2x staffa esterna
- 2x staffa interna
- 2x ammortizzatori
- 2x viti a mano
- 12x viti
- 12x rondelle per viti

DESCRIZIONE

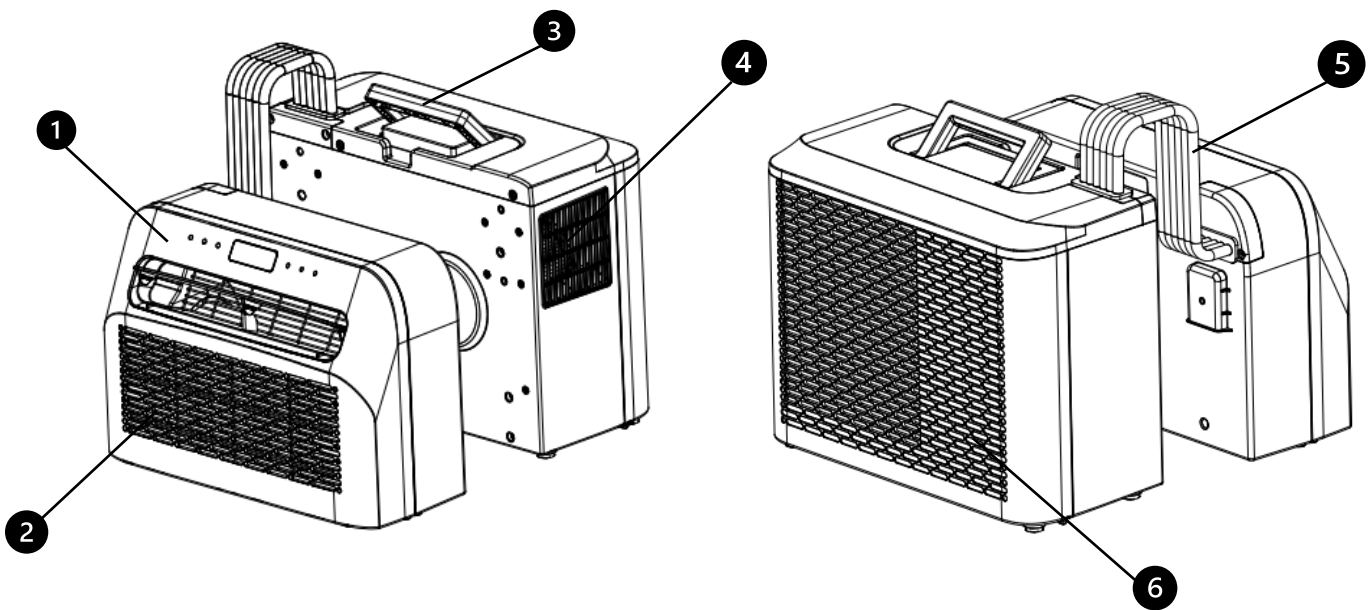

1. pannello di controllo
2. Ingresso e filtro dell'aria
3. maniglia di trasporto

4. Uscita dell'aria
5. tubo flessibile
6. Ingresso aria

BE COOL

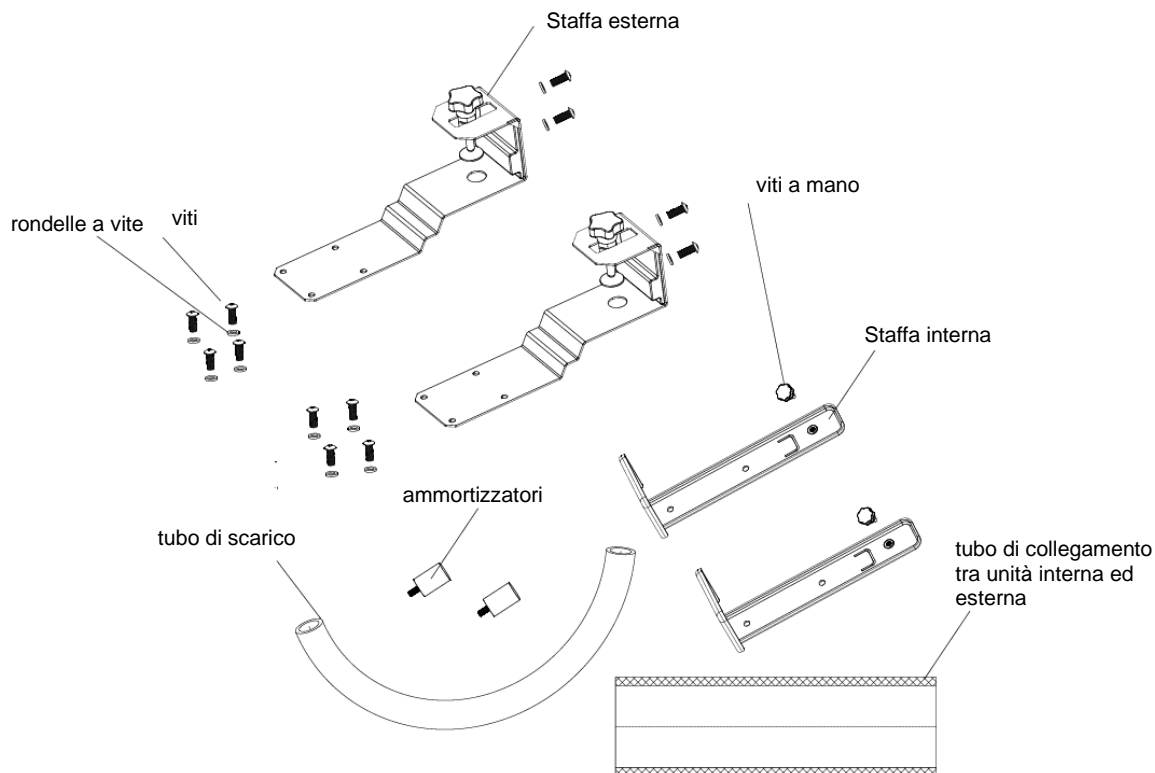

CAMPO OPERATIVO

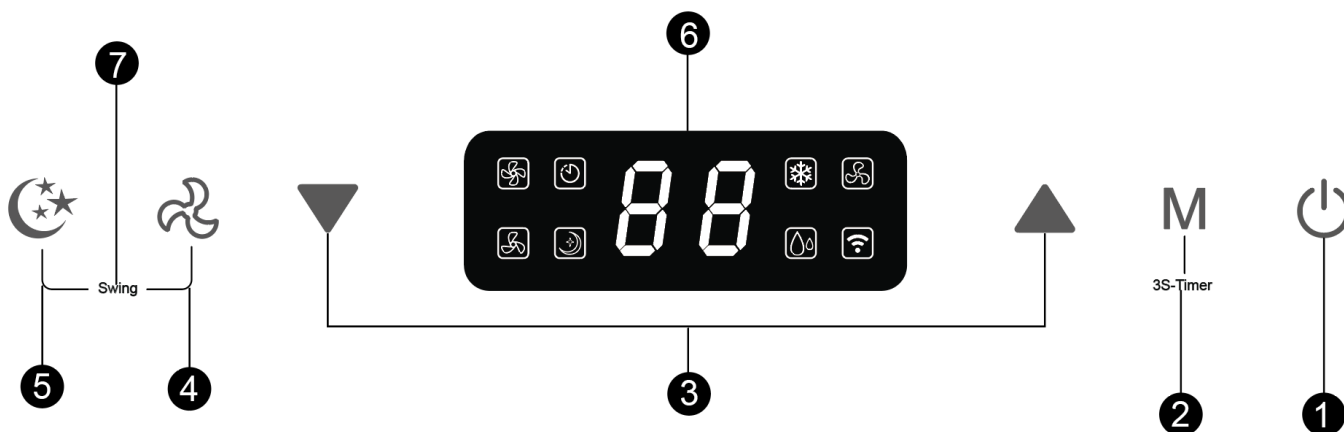

1. Interruttore on/off

Premere questo pulsante per accendere o spegnere il condizionatore d'aria.

All'accensione, la temperatura è impostata di serie a 22 °C. Il sensore di temperatura rileva la temperatura ambiente attuale. Se la temperatura ambiente supera i 22 °C, l'unità esterna inizia ad abbassare la temperatura. Tuttavia, se la temperatura ambiente è già inferiore a 22 °C, l'unità esterna rimane inattiva.

2. Modalità

Premere questo pulsante per passare dalle modalità di raffreddamento, ventilazione e deumidificazione.

BE COOL

In modalità standby o acceso, è possibile attivare o disattivare il timer premendo questo pulsante per 3 secondi.

3. Pulsante di impostazione della temperatura/tempo

In modalità raffreddamento, con questo pulsante è possibile impostare la temperatura; l'intervallo è compreso tra 16 e 30 °C.

In modalità timer, utilizzare il pulsante per impostare l'orario di accensione e spegnimento dell'apparecchio.

Premere contemporaneamente i pulsanti su e giù per passare da °C a °F.

4. Pulsante di velocità

Premere il pulsante per selezionare la velocità del vento bassa o alta.

5. Modalità sleep

Premere questo pulsante per attivare o disattivare la modalità sleep. Dopo 20 secondi, tutte le luci e il display digitale si spengono e il condizionatore d'aria passa in modalità sleep. Il ventilatore dell'unità interna continua a funzionare a velocità ridotta.

6. Display digitale

Il display digitale del condizionatore per caravan mostra informazioni importanti come la temperatura attuale e le impostazioni del timer. Permette di impostare la temperatura in modalità di raffreddamento al valore desiderato, con un range di temperatura compreso tra 16 °C e 30 °C. Inoltre, il display può essere utilizzato per controllare le impostazioni del timer, utile per accendere o spegnere l'apparecchio a orari specifici. Durante il funzionamento, sul display vengono visualizzate anche le icone delle modalità selezionate, come raffreddamento, ventilazione o deumidificazione, in modo che l'utente possa identificare rapidamente la modalità corrente dell'apparecchio.

7. Funzione girevole

Premere contemporaneamente i pulsanti per la velocità e la modalità sleep per cambiare la modalità di funzionamento.

Attiva o disattiva la funzione di rotazione.

INSTALLAZIONE

IMPORTANTE!

Lasciare l'apparecchio in posizione verticale per almeno 24 ore prima di utilizzarlo per la prima volta.

1. Disimballare l'apparecchio e gli accessori e verificare che il tubo flessibile tra l'unità interna e quella esterna sia collegato correttamente. Assicurarsi inoltre che lo scarico della condensa sia sigillato con un coperchio di gomma. Infine, verificare la presenza di tutti gli accessori.
2. Montare gli accessori come indicato nella figura. Fissare la staffa esterna al blocco di supporto e alla staffa interna stringendo le viti e la rondella in dotazione.

BE COOL

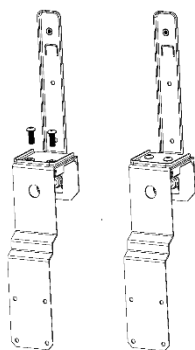

3. Fissare gli ammortizzatori sul retro dell'unità esterna come mostrato nell'illustrazione.

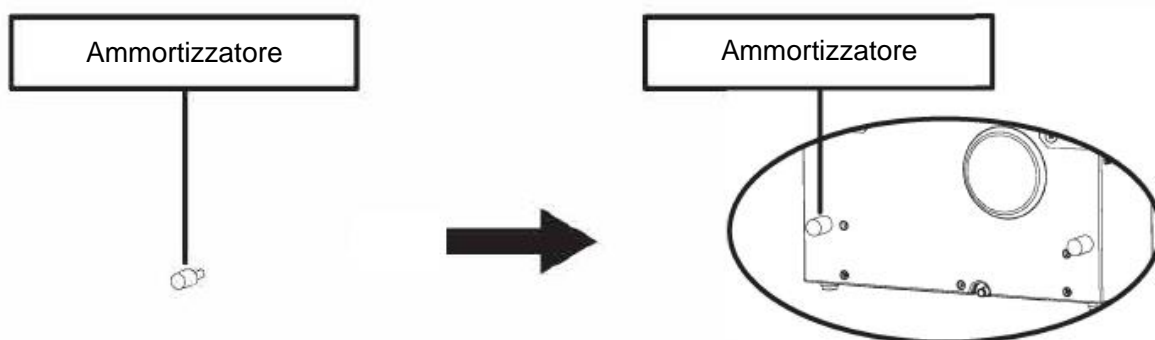

4. Assemblare la staffa come mostrato nell'illustrazione seguente. Fissare l'unità interna e l'unità esterna alla staffa per collegare insieme le due parti. Serrare le viti e le rondelle in dotazione negli appositi fori per fissare saldamente i dispositivi alla staffa.

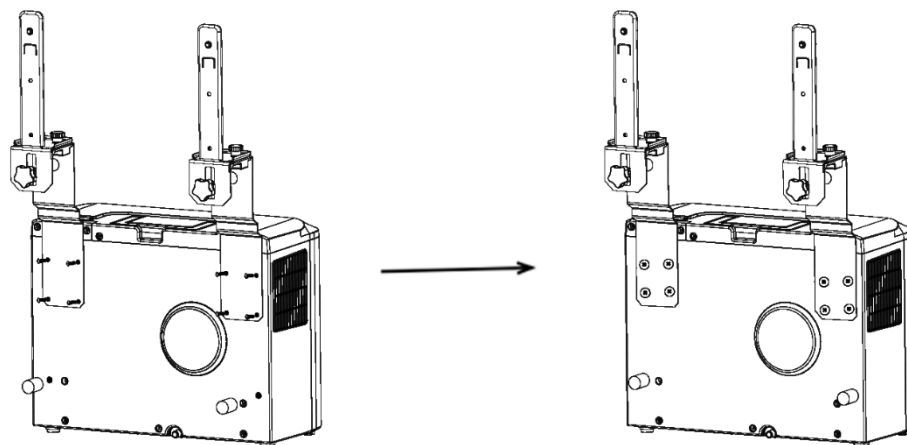

5. Fissare l'unità interna alla staffa e serrare saldamente la staffa. (vedere l'illustrazione seguente).

BE COOL

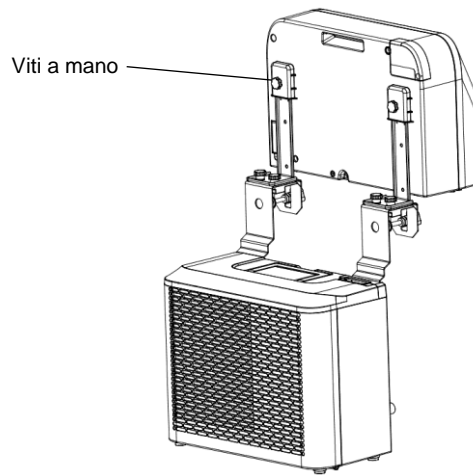

6. Inserire l'unità completa nel finestrino del caravan e stringere la staffa per fissarla saldamente.

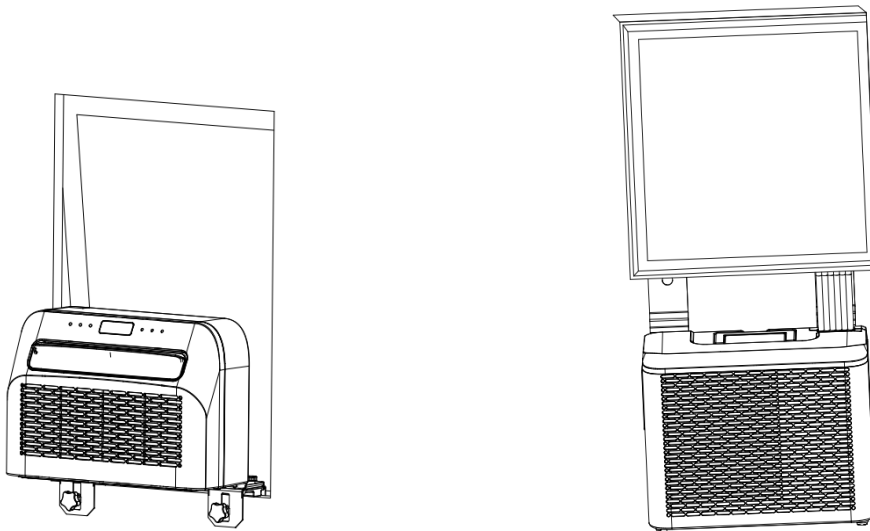

MANUTENZIONE E PULIZIA

1. Prima di effettuare interventi di manutenzione, assicurarsi che l'apparecchio sia scollegato dalla rete elettrica.
2. Non utilizzare detergenti chimici come la benzina per pulire l'apparecchio.
3. Non pulire l'apparecchio direttamente sotto l'acqua corrente.
4. Se il condizionatore è danneggiato, rivolgersi al rivenditore o a un'officina specializzata.

Pulizia

Attenzione: Scollegare sempre il cavo di alimentazione dalla presa di corrente prima di procedere alla pulizia o alla manutenzione.

Pulizia del filtro dell'aria

- Rimuovere regolarmente la polvere dal filtro per garantire un funzionamento ottimale.
- Rimuovere il filtro come mostrato nella figura seguente.
- Pulire il filtro con acqua di rubinetto e/o con un aspirapolvere per rimuovere lo sporco.

BE COOL

- Per la pulizia non utilizzare acqua a temperatura superiore a 40 °C e non esporre il filtro alla luce diretta del sole.
- Assicurarsi che il filtro sia completamente asciutto prima di reinserirlo nel condizionatore.

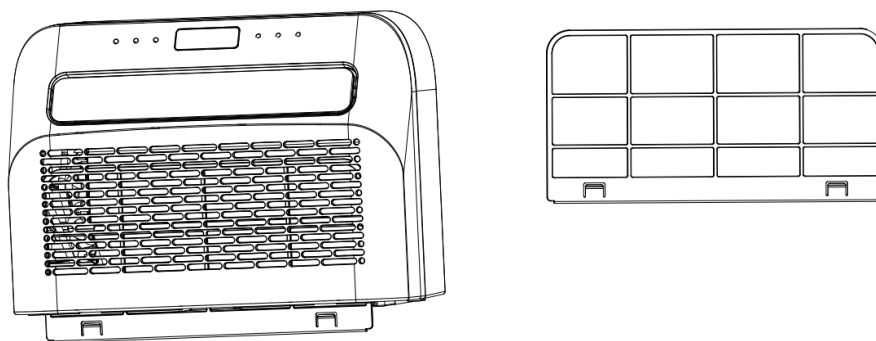

Pulizia della superficie dell'apparecchio

1. Pulire prima la superficie con un detergente neutro e un panno umido.
2. Quindi asciugare accuratamente l'apparecchio con un panno asciutto.
3. Assicurarsi che né l'acqua né i detersivi penetrino all'interno dell'apparecchio.
4. Non utilizzare detersivi aggressivi o benzina per pulire il condizionatore d'aria.

Immazzinamento

Se l'apparecchio non viene utilizzato per un periodo di tempo prolungato, rimuovere i coperchi delle aperture di drenaggio sul lato inferiore dell'apparecchio interno ed esterno per scaricare tutta l'acqua di condensa in un luogo adatto.

- Rimuovere il dispositivo dalla posizione di installazione.
- Rimuovere la guarnizione di gomma dall'unità interna ed esterna e scaricare la condensa.
- Far funzionare la ventola per asciugare l'interno dell'apparecchio.
- Spegnerne il condizionatore d'aria e scollegare la spina di rete.
- Pulire il filtro e reinserirlo.
- Rimuovere tutte le staffe dal condizionatore d'aria, montare le staffe dell'unità interna sull'unità esterna come mostrato nell'illustrazione sottostante, quindi posizionare l'unità contro una parete.
- Conservare il condizionatore d'aria in un luogo fresco e asciutto.
- Si raccomanda di conservare il dispositivo nella sua confezione originale per proteggerlo da polvere e sporcizia.

BE COOL

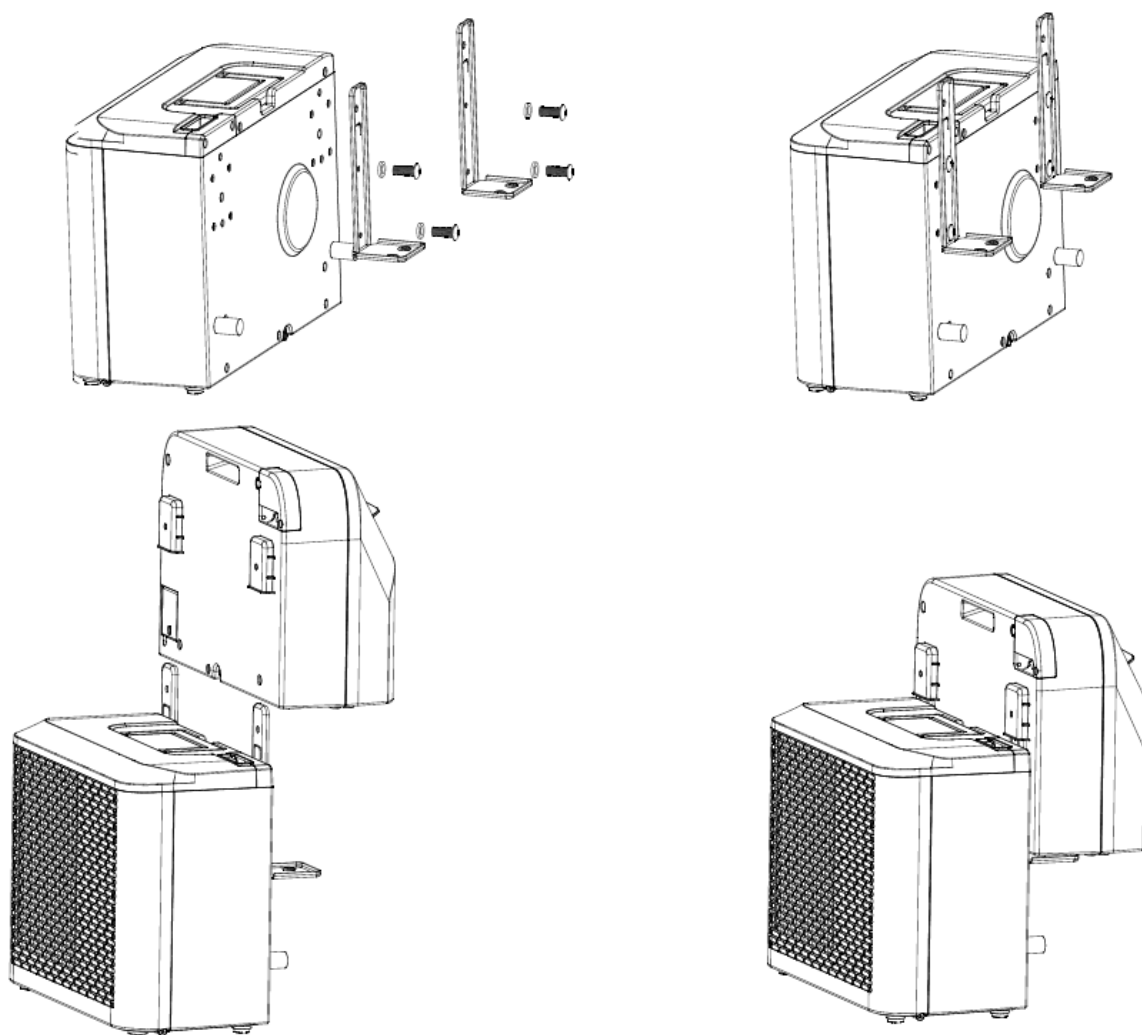

CONTROLLI ALL'INIZIO DELLA STAGIONE

- Controllare che il cavo di alimentazione e la presa siano in ordine e che la messa a terra sia funzionale.
- Assicurarsi che la spina sia inserita con cura nell'uscita dell'acqua di condensa e che i filtri siano in posizione.
- Seguire attentamente le istruzioni di installazione e sicurezza.

RISOLUZIONE DEI PROBLEMI

Se l'apparecchio non funziona o funziona solo in modo limitato:

Controllare se sul display compare un codice di errore e consultare la tabella dei codici per trovare una soluzione. Se non viene visualizzato alcun codice di errore, consultare la tabella degli errori per trovare una possibile soluzione.

BE COOL

Tabella dei codici		
FL	Serbatoio dell'acqua pieno	Rimuovere il tappo di gomma e far defluire l'acqua.
E1	Sensore di temperatura del sistema difettoso	Sostituire il sensore di temperatura dell'impianto. Contattare il concessionario o il nostro servizio di assistenza.
E2	Sensore di temperatura ambiente difettoso	Sostituire il sensore della temperatura ambiente. Contattare il rivenditore o il nostro servizio di assistenza.
EF	Il motore dell'unità interna è guasto	Sostituire il motore.
Eb	Carenza di fluoro	Contattare il rivenditore o il nostro servizio di assistenza.
E4	Protezione antigelo attivata	Assicurarsi che l'uscita dell'aria sia libera e mantenere il deflettore aperto.
FL	Serbatoio dell'acqua pieno	Rimuovere il tappo di gomma e far defluire l'acqua.

Tabella degli errori		
Problema	Causa	Soluzione
Il dispositivo non può essere acceso	Nessuna potenza	Attivare l'alimentazione
	Presa di corrente danneggiata	Disattivare l'alimentazione e far controllare o riparare la presa.
	Motivo sconosciuto	Contattare il rivenditore/assistenza
Portata d'aria ridotta o raffreddamento insufficiente	Velocità del ventilatore più bassa impostata	Aumentare la velocità della ventola
	Il filtro dell'aria è sporco	Controllare e pulire il filtro
	L'aria di alimentazione o l'aria di scarico dell'unità interna è bloccata	Controllare se l'apparecchio è ostruito e, se necessario, rimuovere gli ostacoli.
	Temperatura ambiente troppo bassa o troppo alta	La temperatura ambiente deve essere compresa tra 18 °C e 40 °C.
	Tensione di rete insufficiente	Rivolgersi a un elettricista o utilizzare un altro collegamento di alimentazione
Nessun effetto di raffreddamento, solo circolazione dell'aria	Il dispositivo funziona in modalità ventola	Selezionare la modalità di raffreddamento (A/C)
	La modalità di raffreddamento si è appena spenta automaticamente	Attendere circa 3-5 minuti fino a quando il termostato si riaccende
Rumori o vibrazioni insolite	Staffe non fissate correttamente al veicolo o viti di fissaggio allentate	Controllare le staffe e verificare che le viti di fissaggio siano ben strette.
Perdita d'acqua dall'unità interna	Il tappo di gomma sul lato inferiore dell'unità interna manca o non si inserisce abbastanza saldamente nell'apertura	Controllare o sostituire il tappo di gomma

BE COOL

	Il dispositivo è appeso ad angolo	Il dispositivo deve essere montato in posizione orizzontale (angolo di inclinazione massimo $<3^{\circ}\text{C}$).
L'apparecchio emette un odore insolito	C'è un problema serio	Spegnere immediatamente l'apparecchio e contattare il rivenditore

Guida alla connessione Wi-Fi di Smart Home

IMPORTANTE

Si noti che sono supportate solo le reti a 2,4 GHz!

Potenza di trasmissione: max. 100mW

Installazione dell'app

Scaricare l'app "*Smart life*" dal Play Store (Android) o dall'App Store (iOS). Il seguente QR vi porterà direttamente al download dell'app:



Scan QR code

Registrazione

Se non avete ancora un account Smart Life, potete registrarvi o accedere con un codice di verifica che vi sarà inviato via SMS.

Per iscriversi:

- Toccare per aprire la pagina di registrazione.
- Il sistema riconosce automaticamente il paese o la regione. È anche possibile selezionare manualmente il codice del Paese. Immettere il numero di telefono cellulare o l'indirizzo e-mail e toccare "Avanti".
- Se si seleziona l'opzione numero di cellulare, inserire il codice di verifica ricevuto via SMS. Impostare quindi una password e toccare "Conferma" per completare la registrazione.

BE COOL

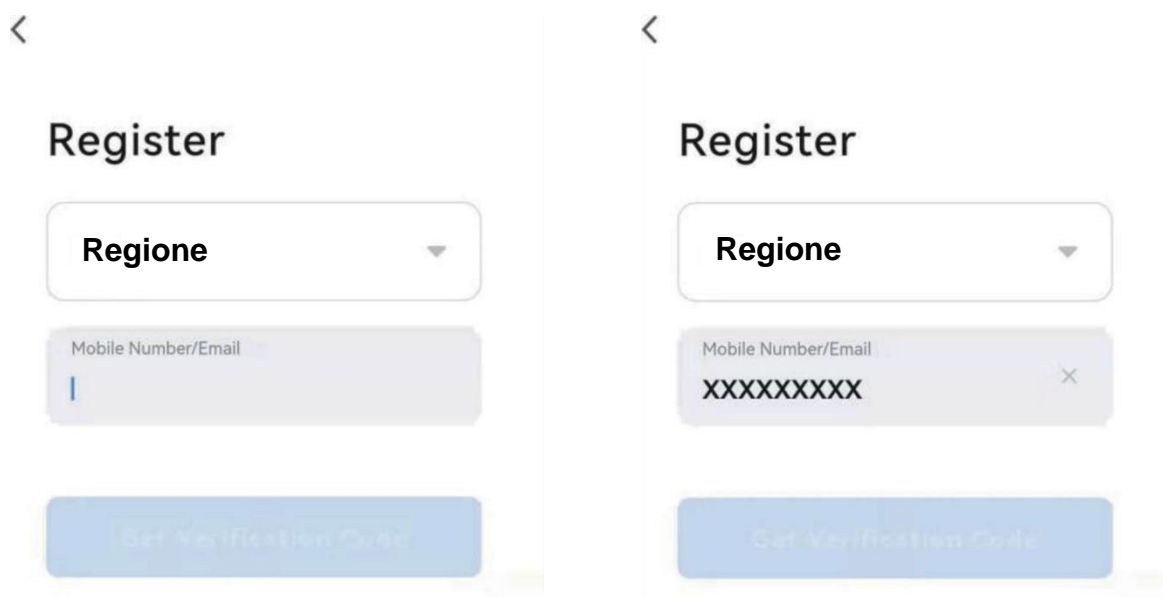

Collegare un dispositivo alla rete:

1. Impostare il dispositivo da collegare in modalità standby e premere il pulsante "Velocità" (4) sul dispositivo per 3 secondi per potersi collegare alla rete.
2. Aprire l'applicazione "Smart Life" sul telefono cellulare e fare clic sul "+" nell'angolo in alto a destra per connettersi a un nuovo dispositivo.
3. Assicurarsi che la luce sul dispositivo lampeggi (2x/secondo) e confermare nell'app che la luce lampeggia.
4. Selezionare quindi la rete Wi-Fi (2,4 Ghz) e inserire la password. A questo punto l'app si conetterà al dispositivo.

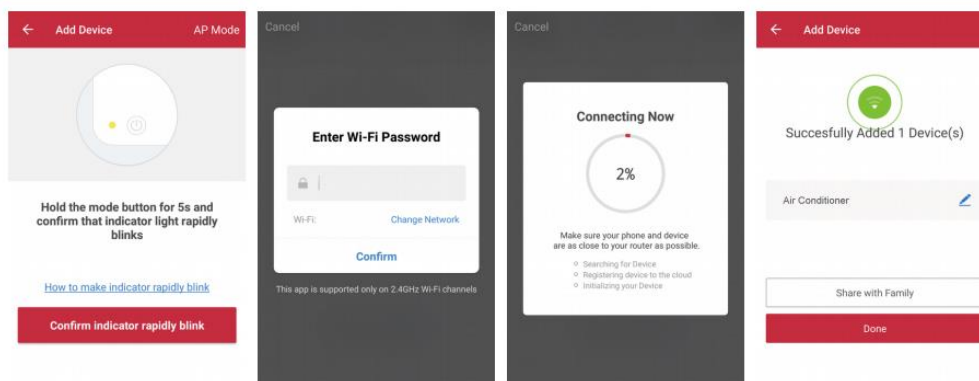

5. A questo punto il dispositivo dovrebbe essere visualizzato nell'app e quindi è stato collegato con successo.

Nota:

- Se il dispositivo è visualizzato come "online" nell'app, può essere controllato tramite l'app.
- Se il dispositivo è "offline", può essere acceso tramite l'app.

L'applicazione funziona anche con **Amazon Alexa** e **Google Assistant**.



BE COOL

Dati tecnici WiFi	
tecnologia radio:	Wifi (WLAN)
Frequenza operativa radio	2412MHz-2472MHz
Frequenza operativa BLE	2402MHz-2480MHz
Tipo di modulazione	802.11b: DSSS 802.11g: OFDM 802.11n (20MHz): OFDM
Software a frequenza fissa	SecureCRT.exe
Amplificazione dell'antenna	2,5 dBi
Tipo di antenna	PCB
Potenza di trasmissione	520dBm

Informazioni tecniche	
Numero di articolo	BC5CSKL
Capacità di raffreddamento	5000 BTU/h
	1465 watt
Massimo. Consumo di energia	560 watt
Tasso di deumidificazione	0,5L/h
Tensione d'ingresso	220 - 240 V
Frequenza	50 Hz
Frequenza di trasmissione WIFI:	2,4 GHz
Potenza di trasmissione:	max. 100 mW
Refrigerazione/riempimento	
	R290, 130 g
Efficienza energetica EER	2,6
Classe di efficienza energetica	A
Circolazione dell'aria	280 - 330m ³ /h
Livello di rumore (potenza sonora)	63 dB(A)
Peso	
	22,5 kg
Dimensioni dell'unità interna	454x298x170 mm
Dimensioni unità esterna	445x205x353 mm
Indirizzo del produttore per ulteriori informazioni	<p>Schuss Home Electronic GmbH Scheringgasse 3, A-1140 Vienna Tel: +43 (1) 97 0 21 - 0 Linea di assistenza: +43 (1) 97 0 21 - 502 www.becool.at Numero FB: 236974 t / Tribunale FB: Vienna</p>

BE COOL

GARANZIA

Con questo prodotto di qualità di BE COOL, avete scelto l'innovazione, la durata e l'affidabilità.

Per questo dispositivo BE COOL garantiamo un periodo di garanzia di 2 anni dalla data di acquisto, valido in Austria!

Se, contrariamente alle aspettative, durante questo periodo si rendessero necessari interventi di assistenza sul dispositivo, vi garantiamo una riparazione gratuita (pezzi di ricambio e manodopera) o (a discrezione di Schuss) la sostituzione del prodotto. Se per motivi economici non è possibile né la riparazione né la sostituzione, ci riserviamo il diritto di emettere una nota di credito a tempo.

Nel caso dei condizionatori d'aria, contattare sempre la hotline clienti come primo passo (vedere l'adesivo sull'apparecchio o la prima pagina delle istruzioni per l'uso); nel caso dei ventilatori, contattare il rivenditore specializzato o direttamente noi. Si prega di notare che gli interventi di riparazione non eseguiti da un'officina autorizzata in Austria invalidano immediatamente la garanzia.

Questa garanzia non copre

- Riparazione o sostituzione di parti a causa della normale usura
- Danni dovuti all'inosservanza delle istruzioni d'uso
- Dispositivi utilizzati, anche solo in parte, per scopi commerciali
- dispositivi danneggiati meccanicamente da agenti esterni (caduta, urto, rottura, uso improprio, ecc.) nonché segni di usura di natura estetica.
- Dispositivi che sono stati maneggiati in modo improprio
- Dispositivi che non sono stati aperti dal nostro laboratorio di assistenza autorizzato.
- Danni causati da valvole di scarico della condensa non correttamente chiuse sulle unità di condizionamento dell'aria o da serbatoi dell'acqua non correttamente inseriti.
- Aspettative dei consumatori non soddisfatte.
- Danni causati da forza maggiore, acqua, fulmini, sovratensione.
- Dispositivi in cui la designazione del tipo e/o il numero di serie sul dispositivo sono stati modificati, cancellati, resi illeggibili o rimossi.
- servizi al di fuori delle nostre officine autorizzate, i costi di trasporto verso un'officina autorizzata o verso di noi e ritorno, nonché i rischi associati.

Desideriamo sottolineare che durante il periodo di garanzia, in caso di errori di funzionamento o se non è stato rilevato alcun errore, verrà addebitato un importo forfettario di € 60,- (indicizzato in base al CPI 2015, giugno 2020).

La fornitura di un servizio di garanzia (riparazione o sostituzione del dispositivo) non estende il periodo di garanzia assoluta di 2 anni dalla data di acquisto.

La garanzia di 2 anni è valida solo su presentazione della prova d'acquisto (deve includere il nome e l'indirizzo del rivenditore e il nome completo dell'apparecchio) e del relativo certificato di garanzia, sul quale devono essere annotati il tipo di apparecchio e il numero di serie (visibile sulla scatola e sul retro o sul lato inferiore dell'apparecchio)! Senza il certificato di garanzia vale solo la garanzia legale!

Facciamo espressamente presente che i diritti di garanzia previsti dalla legge non sono interessati da questa garanzia e rimangono inalterati.

Schuss Home Electronic GmbH e i suoi ausiliari rispondono dei danni solo in caso di grave negligenza o dolo. È esclusa la responsabilità per il mancato guadagno, per i risparmi previsti ma non realizzati, per i danni conseguenti e per i danni derivanti da pretese di terzi. I danni a o per i dati registrati sono sempre esclusi dalla responsabilità per i danni.

Congratulazioni per la vostra scelta. Ci auguriamo che vi divertiate a usare il vostro apparecchio BE COOL!

INDIRIZZO

Schuss Home Electronic GmbH
1140 Vienna, Scheringgasse 3
Tel: +43 (0)1/ 970 21

Designazione del tipo:
Numero di serie:

In caso di richiesta di garanzia, il presente certificato di garanzia deve essere consegnato insieme all'apparecchio all'officina di assistenza autorizzata o al rivenditore presso il quale è stato acquistato l'apparecchio!

BE COOL

BEDIENINGSINSTRUCTIES

Caravan airconditioner BC5CSKL



GEFELICITEERD!
BEDANKT VOOR HET KIEZEN VAN EEN PRODUCT VAN **BE COOL**.



Huidige gebruiksaanwijzing en andere talen

Download de nieuwste gebruiksaanwijzing in verschillende talen via de link www.becool.at/ of scan de getoonde QR-code. Volg de instructies op de website.



LEES DE BEDIENINGSINSTRUCTIES ZORGVULDIG DOOR VOORDAT U BEGINT MET DE MONTAGE, INSTALLATIE, BEDIENING OF HET ONDERHOUD. BESCHERM UZELF EN ANDEREN DOOR DE VEILIGHEIDSIINSTRUCTIES OP TE VOLGEN. HET NIET OPVOLGEN VAN DE INSTRUCTIES KAN LEIDEN TOT PERSOONLIJK LETSEL EN/OF MATERIËLE SCHADE EN/OF HET VERVALLEN VAN DE GARANTIE!

Let op: Airconditioners moeten altijd rechtop worden opgeslagen en vervoerd om schade aan de compressor te voorkomen. Als het apparaat tijdens het vervoer naar een andere positie is verplaatst, raden wij aan het na de installatie **minstens 24 uur te laten rusten** voordat u het in gebruik neemt. Dit zorgt ervoor dat het koelmiddel in het systeem stabiliseert en een soepele werking wordt gegarandeerd.

BELANGRIJKE INFORMATIE OVER VEILIGHEID, LOCATIE EN ELEKTRISCHE AANSLUITING.



1. Installatie en bediening

- Plaats het apparaat altijd op een stevige, vlakke ondergrond. De airconditioner mag tijdens het gebruik niet worden gekanteld of geneigd.
- Deze airconditioner is alleen bedoeld voor gebruik in een caravan of camper en mag niet buitenshuis worden gebruikt.
- Houd het apparaat altijd rechtop, zowel tijdens opslag als transport, om de compressor te beschermen.

BE COOL

- Plaats het apparaat niet in de buurt van sterke warmtebronnen, ontvlambare of explosieve gassen en chemicaliën.
- Zorg ervoor dat de in- en uitlaten van de airconditioner vrij zijn voor een optimale luchtcirculatie.
- **Gebruik de airconditioner niet in stoffige of bijzonder vuile omgevingen**, omdat de filters dan sneller verstopt raken en de efficiëntie afneemt.
- **Zorg ervoor dat het apparaat niet wordt blootgesteld aan direct zonlicht**, omdat dit de prestaties kan verminderen en tot oververhitting kan leiden.

2. Elektrische aansluiting

- Gebruik het apparaat alleen in goed gearde stopcontacten en controleer vooraf de geschiktheid van het stopcontact.
- Gebruik geen verlengkabels of stekkerdozen, want dit kan leiden tot oververhitting en brand.
- Zorg ervoor dat het netsnoer niet gedraaid of geknikt is. Trek niet aan de kabel om het apparaat los te koppelen van de voeding - gebruik altijd de stekker.
- **Vermijd het gebruik van het apparaat wanneer de spanning sterk fluctueert** of in regio's met frequente stroomstoringen, omdat dit de elektronica kan beschadigen.
- **Voorkom dat vloeistoffen op het apparaat druppelen of morsen.** Als er water in het apparaat terechtkomt, haal dan onmiddellijk de stekker uit het stopcontact en neem contact op met een erkend servicecentrum.

3. Behandeling en verwerking

- Stel het apparaat niet bloot aan extreme omstandigheden zoals hoge vochtigheid of water. Gebruik het apparaat niet in vochtige ruimtes zoals kelders of bij zwembaden.
- Raak het apparaat of de stekker niet aan met natte handen om elektrische schokken te voorkomen.
- Zorg ervoor dat er geen voorwerpen, zoals vingers of harde voorwerpen, in de luchtuitlaat of het ventilatierooster terechtkomen, want dit kan leiden tot schade en letsel.

4. Veiligheid voor kinderen en gebruikers

BE COOL

- Kinderen jonger dan 8 jaar en personen met beperkte fysieke, sensorische of mentale capaciteiten mogen het apparaat alleen onder toezicht gebruiken.
- Houd verpakkingsmateriaal buiten bereik van kinderen - verstikkingsgevaar!
- Laat kinderen niet met het apparaat spelen.

5. Onderhoud en reiniging

- Haal de stekker uit het stopcontact voordat u het apparaat schoonmaakt of er onderhoud aan pleegt.
- Reinig het luchtfilter minstens één keer per week voor optimale prestaties.
- Bewaar het apparaat op een veilige, droge plaats die ontoegankelijk is voor kinderen wanneer het niet in gebruik is.
- Gebruik geen chemische reinigingsmiddelen of gereedschappen die het apparaat kunnen beschadigen.

6. Opslag en transport

- Bewaar het apparaat rechtop en op een droge, koele plaats als het niet in gebruik is.
- Leeg bij transport het condensreservoir en laat het apparaat na transport minstens een uur rusten voordat u het weer inschakelt.
- Als het apparaat langere tijd niet wordt gebruikt, moet **het condenswaterreservoir volledig worden geleegd** en moet het apparaat worden gereinigd voordat het wordt opgeborgen.

7. Noodmaatregelen

- Schakel het apparaat **bij ongewone geluiden, geuren of rook** onmiddellijk uit, trek de stekker uit het stopcontact en gebruik de airconditioner niet meer. Neem contact op met een erkend servicecentrum.





Belangrijke opmerking: Neem in geval van onduidelijkheden of reparaties alleen contact op met een door de fabrikant erkend servicecentrum om de garantie en veiligheid te garanderen.

BE COOL

SPECIFIEKE INFORMATIE OVER HET KOELMIDDEL R290

1. R290 is een koelmiddel in overeenstemming met de EG-milieuwetgeving.
2. Het koelmiddel is geurloos.
3. Het apparaat moet worden opgesteld in een ruimte waar geen ontstekingsbronnen zijn tijdens het gebruik (bijv. open vuur, gebruik van gas- en elektrische apparaten met een open warmtebron).
4. De airconditioner niet perforeren of verbranden.
5. Zorg ervoor dat er niet in het koelcircuit wordt geboord.
6. Niet-geventileerde ruimten waarin het apparaat wordt geïnstalleerd, bediend of opgeslagen, moeten zo zijn geconstrueerd dat zich geen koelmiddelverliezen kunnen ophopen. Dit voorkomt het risico van brand of explosie door ontsteking van het koelmiddel door elektrische ovens, fornuizen of andere ontstekingsbronnen.
7. Het apparaat moet zo worden opgeborgen dat er geen mechanische schade kan optreden.
8. De personen die aan een koelcircuit werken of interventies uitvoeren, moeten in het bezit zijn van een geldig certificaat dat is afgegeven door een bevoegde instantie en dat hun deskundigheid in het omgaan met koudemiddelen certificeert aan de hand van een beoordelingspecificatie die is erkend door de brancheverenigingen.
9. Reparaties moeten worden uitgevoerd volgens de instructies van de fabrikant van het apparaat. Reparatie- en onderhoudswerkzaamheden waarbij de tussenkomst van ander gespecialiseerd personeel vereist is, moeten worden uitgevoerd onder toezicht van de specialist die verantwoordelijk is voor het omgaan met ontvlambare koelmiddelen.

Recycling, verwijdering, conformiteitsverklaring

	<p><u>RECYCLING</u></p> <p>De verpakkingsmaterialen kunnen worden gerecycled. Daarom wordt aanbevolen om ze bij het gescheiden afval te doen.</p>
	<p><u>AFVOER</u></p> <p>Het symbool van de "doorgekruiste vuilnisbak" vereist de gescheiden afvoer van afgedankte elektrische en elektronische apparatuur (AEEA). Elektrische en elektronische apparatuur kan gevaarlijke en milieuschadelijke stoffen bevatten. Gooi ze daarom niet weg bij het ongesorteerde restafval, maar bij een aangewezen inzamelpunt voor afgedankte elektrische en elektronische apparatuur. Dit helpt de hulpbronnen en het milieu te beschermen. Neem voor meer informatie contact op met uw dealer of de plaatselijke autoriteiten. Richtlijn 2012/19/EU</p>
	<p><u>BATTERIJVERWIJDERING</u></p> <p>In overeenstemming met de huidige wetgeving inzake batterijen, accu's en aanverwant afval, geeft het symbool van de doorgekruiste vuilnisbak op de batterij aan dat het verboden is om gebruikte batterijen bij het huishoudelijk afval te doen. Batterijen en accu's bevatten zeer verontreinigende stoffen. De gebruiker is verplicht om gebruikte batterijen in te leveren bij de inzamelpunten in de gemeente of in de daarvoor bestemde containers. De service is gratis. Op deze manier worden de wettelijke vereisten nageleefd en wordt het milieu beschermd.</p> <p>Deze symbolen zijn te vinden op batterijen:</p> <p>Li = batterij bevat lithium Al = batterij bevat alkali Mn = batterij bevat mangaan CR 2025 (Li); AA (Al, Mn); AAA (Al, Mn)</p>
	<p><u>VERKLARING VAN OVEREENSTEMMING</u></p> <p>Hierbij bevestigen wij dat dit product voldoet aan de essentiële eisen, verordeningen en richtlijnen van de EU. U kunt de gedetailleerde conformiteitsverklaring op elk gewenst moment bekijken via de volgende link:</p> <p>https://www.schuss-home.at/downloads</p>

Fouten en technische wijzigingen voorbehouden.

BE COOL

BESCHRIJVING VAN HET APPARAAT EN LEVERINGSOMVANG

LEVERINGSOMVANG

De BE COOL airconditioner wordt geleverd met:

- 1x binnenunit
- 1x buitenunit
- 1x afvoerslang
- 2x buitenste beugel
- 2x binnenste beugel
- 2x schokdempers
- 2x handschroeven
- 12x schroeven
- 12x schroefringen

BESCHRIJVING

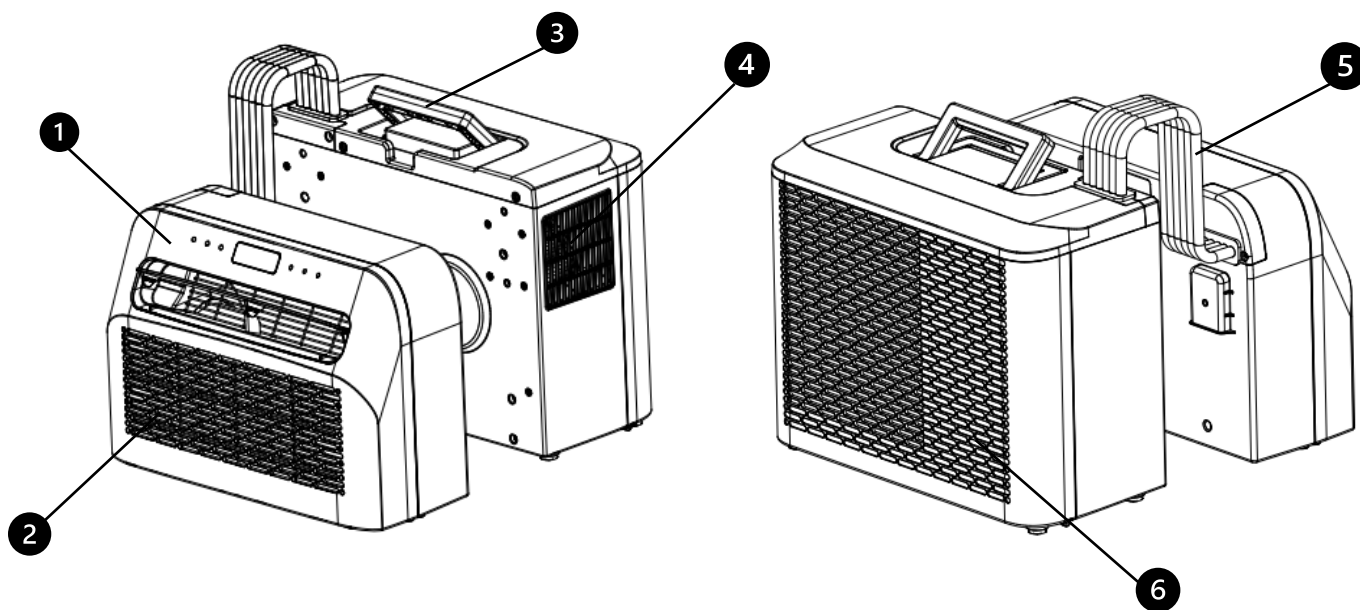

1. bedieningspaneel
2. luchtinlaat en filter
3. handgreep

4. luchtuitlaat
5. slang
6. luchtinlaat

BE COOL

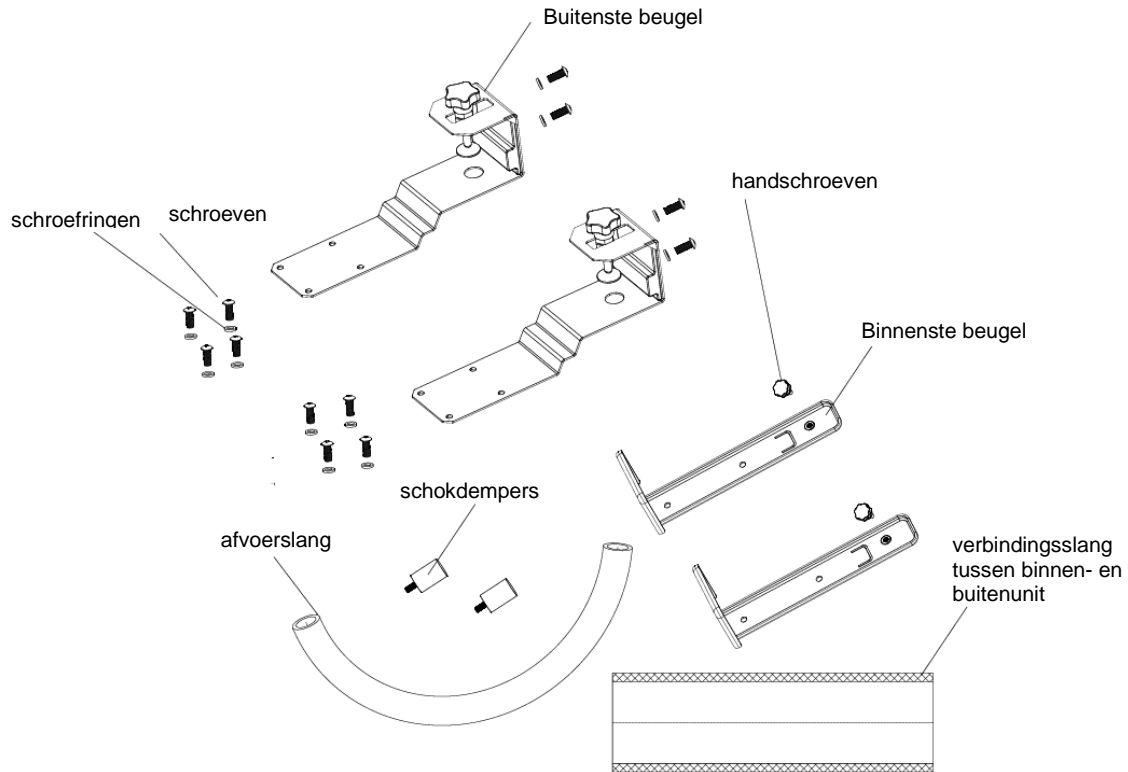

WERKGEBIED

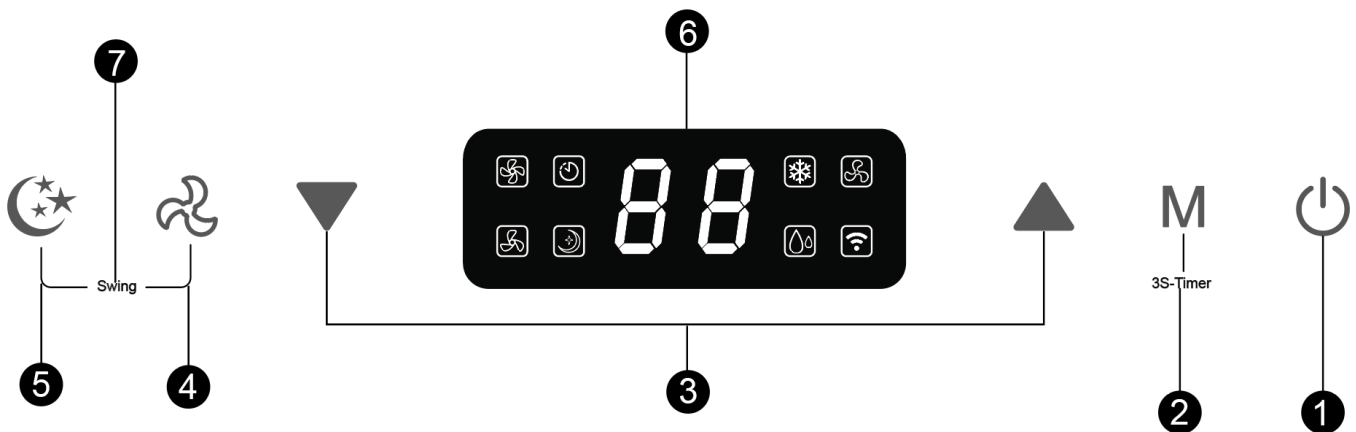

1. Aan/uit-schakelaar

Druk op deze knop om de airconditioner aan of uit te zetten.

Bij het inschakelen is de temperatuur standaard ingesteld op 22 °C. De temperatuursensor detecteert de huidige kamertemperatuur. Als de kamertemperatuur hoger is dan 22 °C, begint de buitenunit de temperatuur te verlagen. Als de kamertemperatuur echter al lager is dan 22 °C, blijft de buitenunit inactief.

2. Modus

Druk op deze knop om te schakelen tussen de modi koelen, ventileren en ontvochtigen.

In stand-by of ingeschakelde modus kun je de timer in- of uitschakelen door deze knop 3 seconden ingedrukt te houden.

BE COOL

3. Temperatuur-/tijdstelknop

In de koelmodus kun je met deze knop de temperatuur instellen; het bereik ligt tussen 16 en 30 °C. In de timermodus stelt u met de knop de in- en uitschakeltijd van het apparaat in. Druk tegelijkertijd op de knoppen omhoog en omlaag om te schakelen tussen °C en °F.

4. Snelheidsknop

Druk op de knop om te kiezen tussen lage en hoge windsnelheid.

5. Slaapstand

Druk op deze knop om de slaapstand in of uit te schakelen. Na 20 seconden gaan alle lampjes en het digitale display uit en schakelt de airconditioner over naar de slaapstand. De ventilator van de binnenunit blijft draaien met een verminderde windsnelheid.

6. Digitaal display

Het digitale display van de caravan airconditioner toont belangrijke informatie zoals de huidige temperatuur en de timerinstellingen. Het maakt het mogelijk om de temperatuur in de koelmodus in te stellen op de gewenste waarde, met een temperatuurbereik tussen 16 °C en 30 °C. Bovendien kan het display worden gebruikt om de timerinstellingen te controleren, wat handig is om het apparaat op bepaalde tijden in of uit te schakelen. Tijdens de werking worden pictogrammen voor de geselecteerde modi zoals koelen, ventileren of ontvochtigen ook weergegeven op het display, zodat gebruikers snel de huidige modus van het apparaat kunnen identificeren.

7. Draaifunctie

Druk tegelijkertijd op de knoppen voor snelheid en slaapstand om de Activeer of deactiveer de zwenkfunctie.

INSTALLATIE

BELANGRIJK!

Laat het apparaat minstens 24 uur rechtop staan voordat u het voor het eerst gebruikt.

1. Pak het apparaat en de accessoires uit en controleer of de slang tussen de binnen- en buitenunit goed is aangesloten. Controleer ook of de condensafvoer is afgedicht met een rubberen hoes. Controleer ten slotte of alle accessoires aanwezig zijn.
2. Monteer de accessoires zoals aangegeven in de illustratie. Bevestig de buitenste beugel aan het steunblok en de binnenste beugel door de meegeleverde schroeven en sluitring vast te draaien.

BE COOL

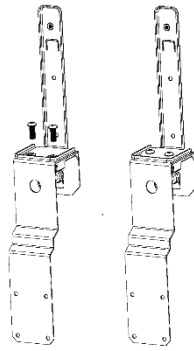

3. Bevestig de schokdempers aan de achterkant van de buitenunit zoals aangegeven in de afbeelding.

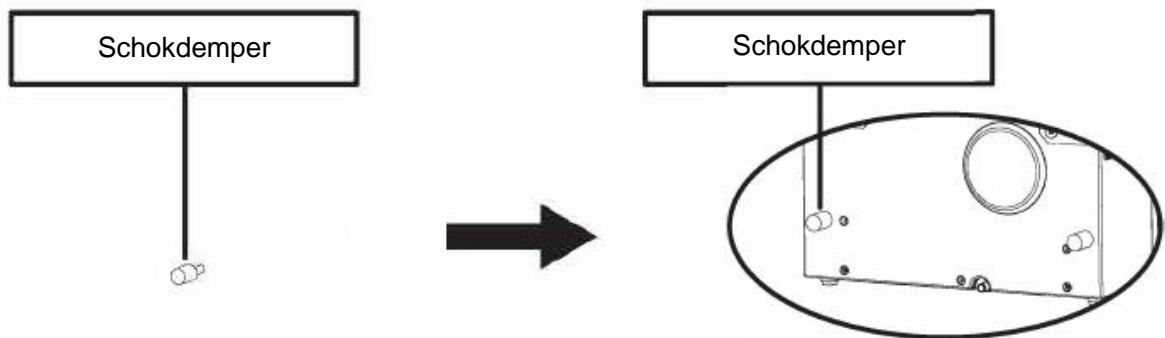

4. Zet de beugel in elkaar zoals aangegeven in de onderstaande afbeelding. Bevestig de binnen- en buitenunit aan de beugel om beide delen met elkaar te verbinden. Draai de meegeleverde schroeven en sluitingen vast in de daarvoor bestemde gaten om de apparaten stevig aan de beugel te bevestigen.

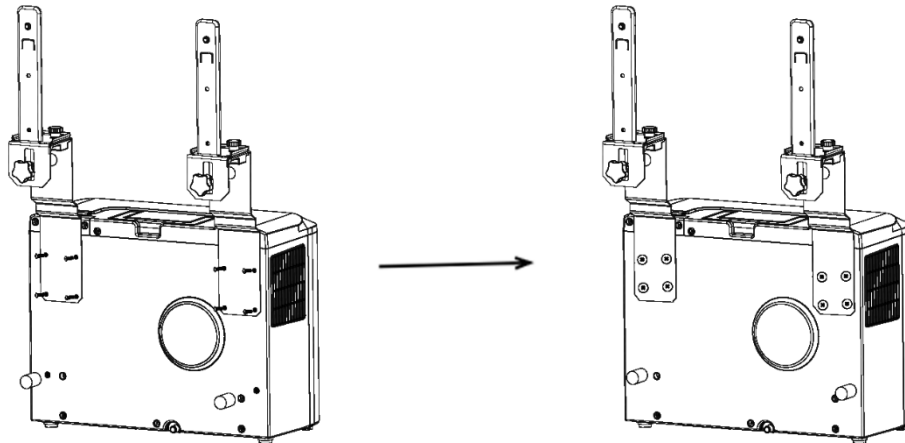

5. Bevestig de binnenunit aan de beugel en draai de beugel stevig vast. (zie onderstaande afbeelding).

BE COOL

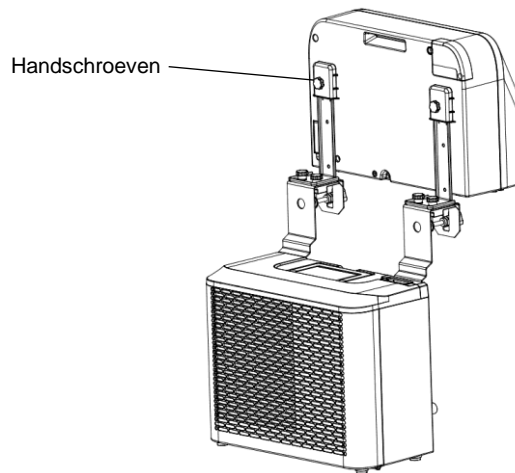

6. Plaats het complete apparaat in het raam van de caravan en draai de beugel vast om het stevig te bevestigen.

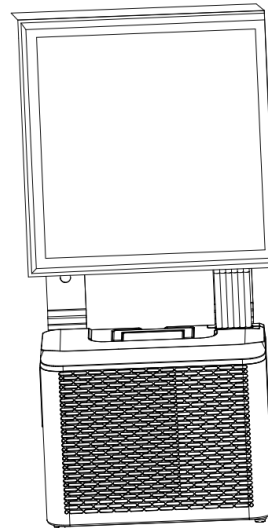
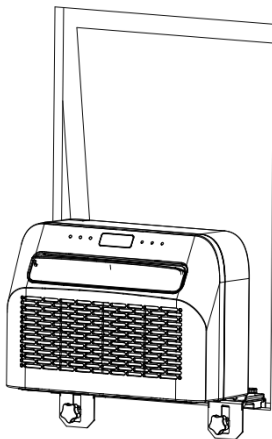

ONDERHOUD EN REINIGING

1. Zorg ervoor dat het apparaat is losgekoppeld van de voeding voordat u onderhoudswerkzaamheden uitvoert.
2. Gebruik geen chemische reinigingsmiddelen zoals benzine om het apparaat schoon te maken.
3. Reinig het apparaat niet direct onder stromend water.
4. Als de airconditioner beschadigd is, neem dan contact op met de dealer of een gespecialiseerde werkplaats.

Schoonmaken

Let op: Trek altijd de stekker uit het stopcontact voordat je gaat schoonmaken of onderhoud gaat plegen.

Luchtfilter reinigen

- Verwijder regelmatig stof uit het filter voor een optimale werking.
- Verwijder het filter zoals aangegeven in de onderstaande afbeelding.
- Reinig het filter met kraanwater en/of een stofzuiger om vuil te verwijderen.

BE COOL

- Gebruik voor het reinigen geen water boven 40 °C en stel het filter niet bloot aan direct zonlicht.
- Zorg ervoor dat het filter volledig droog is voordat u het weer in de airconditioner plaatst.

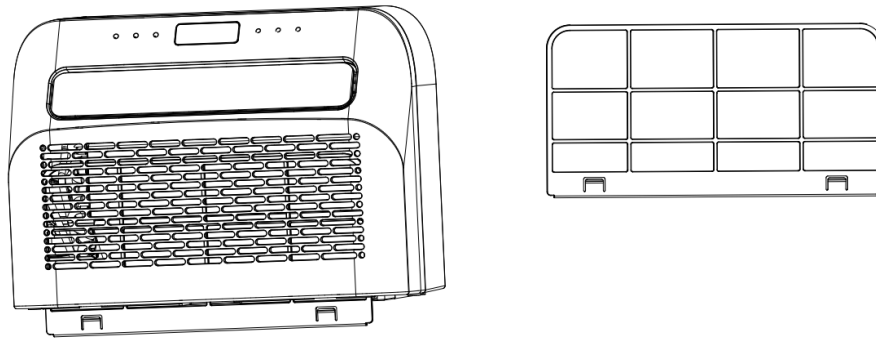

Het oppervlak van het apparaat reinigen

1. Veeg het oppervlak eerst af met een neutraal reinigingsmiddel en een vochtige doek.
2. Droog het apparaat vervolgens grondig af met een droge doek.
3. Zorg ervoor dat er geen water of schoonmaakmiddelen in het apparaat komen.
4. Gebruik geen agressieve schoonmaakmiddelen of benzine om de airconditioner schoon te maken.

Opslag

Als het apparaat langere tijd niet wordt gebruikt, verwijder dan de afdekkingen van de afvoeropeningen aan de onderkant van het binnen- en buitenapparaat om al het condenswater op een geschikte plaats af te voeren.

- Verwijder het apparaat van de installatielocatie.
- Verwijder de rubberen afdichting van de binnen- en buitenunit en laat het condenswater weglopen.
- Laat de ventilator draaien om de binnenkant van het apparaat te drogen.
- Schakel de airconditioner uit en trek de stekker uit het stopcontact.
- Maak het filter schoon en plaats het terug.
- Verwijder alle beugels van de airconditioner, monteer de beugels van de binnenunit op de buitenunit zoals aangegeven in de onderstaande afbeelding en plaats de unit vervolgens tegen een muur.
- Bewaar de airconditioner op een koele, droge plaats.
- Het wordt aanbevolen om het apparaat in de originele verpakking te bewaren om het te beschermen tegen stof en vuil.

BE COOL

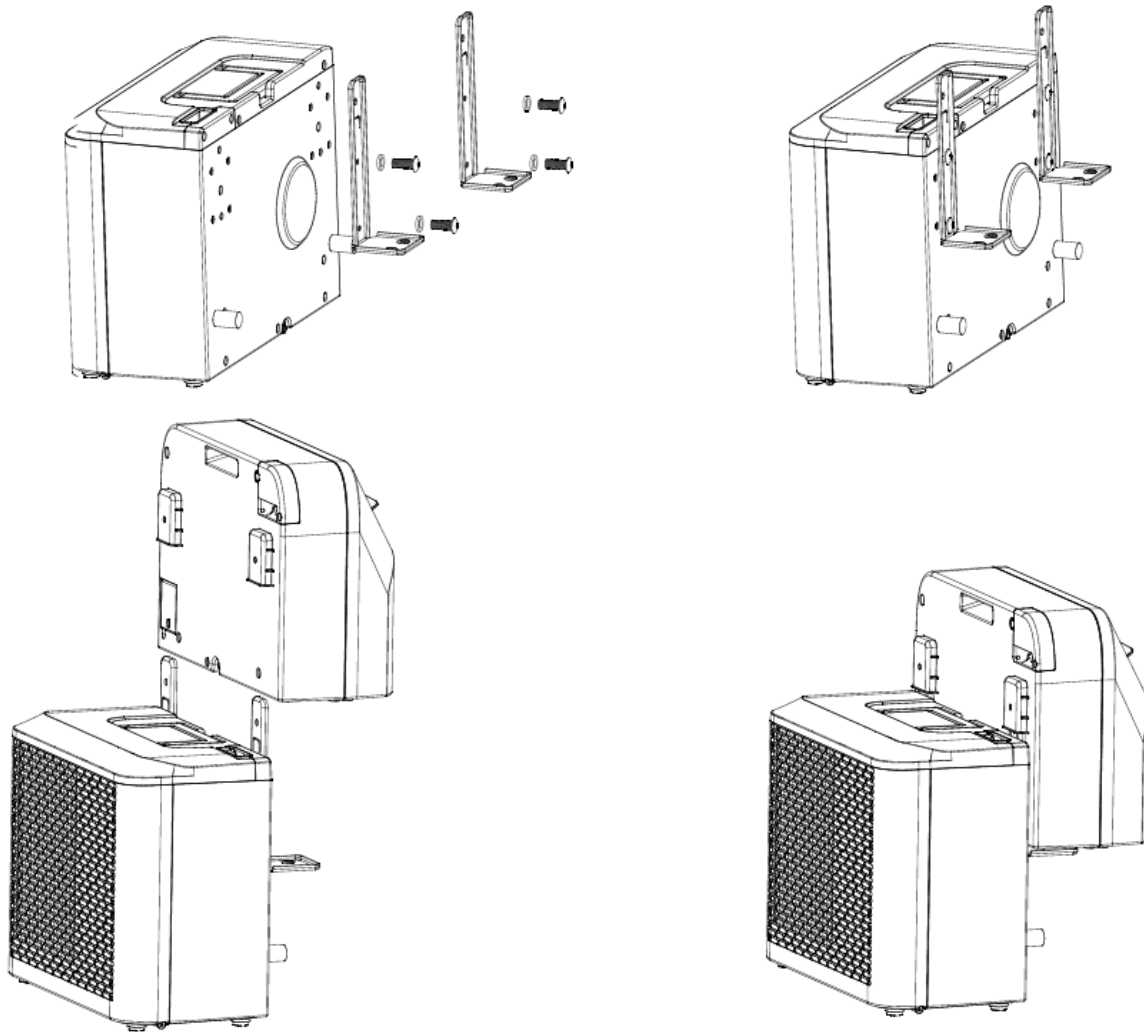

CONTROLES AAN HET BEGIN VAN HET SEIZOEN

- Controleer of de voedingskabel en het stopcontact in orde zijn en of de aarding goed werkt.
- Zorg ervoor dat de stekker goed in de condenswateruitlaat zit en dat de filters op hun plaats zitten.
- Volg de installatie- en veiligheidsinstructies zorgvuldig op.

PROBLEEMOPLOSSING

Als het apparaat niet of slechts beperkt werkt:

Controleer of er een foutcode op het display verschijnt en raadpleeg de codetabel om een oplossing te vinden. Als er geen foutcode wordt weergegeven, raadpleeg dan de foutentabel om een mogelijke oplossing te vinden.

BE COOL

Code tabel		
FL	Watertank vol	Verwijder de rubberen stop en laat het water weglopen.
E1	Temperatuursensor systeem defect	Vervang de systeemtemperatuursensor. Neem contact op met de dealer of onze serviceafdeling.
E2	Kamertemperatuursensor defect	Vervang de kamertemperatuursensor. Neem contact op met de dealer of onze serviceafdeling.
EF	De motor van de binnenunit is uitgevallen	Vervang de motor.
Eb	Fluortekort	Neem contact op met de dealer of onze serviceafdeling.
E4	Vorstbeveiliging geactiveerd	Zorg ervoor dat de luchtuitlaat vrij is en houd het luchtrooster open.
FL	Watertank vol	Verwijder de rubberen stop en laat het water weglopen.

Foutentabel		
Probleem	Oorzaak	Oplossing
Apparaat kan niet worden ingeschakeld	Geen stroom	Voeding activeren
	Beschadigde wandcontactdoos	Schakel de voeding uit en laat het stopcontact controleren of repareren
	Onbekende reden	Neem contact op met dealer/service
Lage luchtstroom of onvoldoende koeling	Laagste ventilatorsnelheid ingesteld	Ventilatorsnelheid verhogen
	Luchtfilter is vuil	Controleer en reinig het filter
	Toevoerlucht of afvoerlucht van de binnenunit geblokkeerd	Controleer of het apparaat geblokkeerd is en verwijder indien nodig obstakels
	Omgevingstemperatuur te laag of te hoog	De omgevingstemperatuur moet tussen 18 °C en 40 °C liggen.
	Onvoldoende netspanning	Neem contact op met een elektricien of gebruik een andere stroomaansluiting
Geen koelend effect, alleen luchtcirculatie	Apparaat draait in ventilatormodus	Selecteer koelmodus (A/C)
	De koelmodus is zojuist automatisch uitgeschakeld	Wacht ongeveer 3-5 minuten totdat de thermostaat weer aanslaat.
Ongewone geluiden of trillingen	Beugels niet goed bevestigd aan het voertuig of bevestigingsschroeven los	Controleer de beugels en zorg ervoor dat de bevestigingsschroeven goed vastzitten.
Waterlekkage van de binnenunit	Rubberen plug aan de onderkant van de binnenunit ontbreekt of past niet strak genoeg in de opening	Controleer of vervang de rubberen stop
	Apparaat hangt onder een hoek	Apparaat moet horizontaal worden gemonteerd (maximale hellingshoek <3 °C)

BE COOL

Het apparaat verspreidt een ongebruikelijke geur

Er is een ernstig probleem

Schakel het apparaat onmiddellijk uit en neem contact op met de dealer

Smart Home Wi-Fi-verbindingsgids

BELANGRIJK

Let op: alleen 2,4 GHz netwerken worden ondersteund!

Zendvermogen: max. 100mW

App installeren

Download de "Smart life" app van de Play Store (Android) of de App Store (iOS). De volgende QR leidt je rechtstreeks naar de app download:



Scan QR code

Registratie

Als u nog geen

een Smart Life account hebt, kunt u zich registreren of inloggen met een verificatiecode die u per sms wordt toegestuurd.

Inschrijven:

- Tik op om de registratiepagina te openen.
- Het systeem herkent automatisch je land of regio. Je hebt ook de optie om de landcode handmatig te selecteren. Voer je mobiele telefoonnummer of e-mailadres in en tik op "Volgende".
- Als je de optie voor het mobiele telefoonnummer selecteert, voer dan de verificatiecode in die je per sms hebt ontvangen. Stel vervolgens een wachtwoord in en tik op "Bevestigen" om de registratie te voltooien.

BE COOL

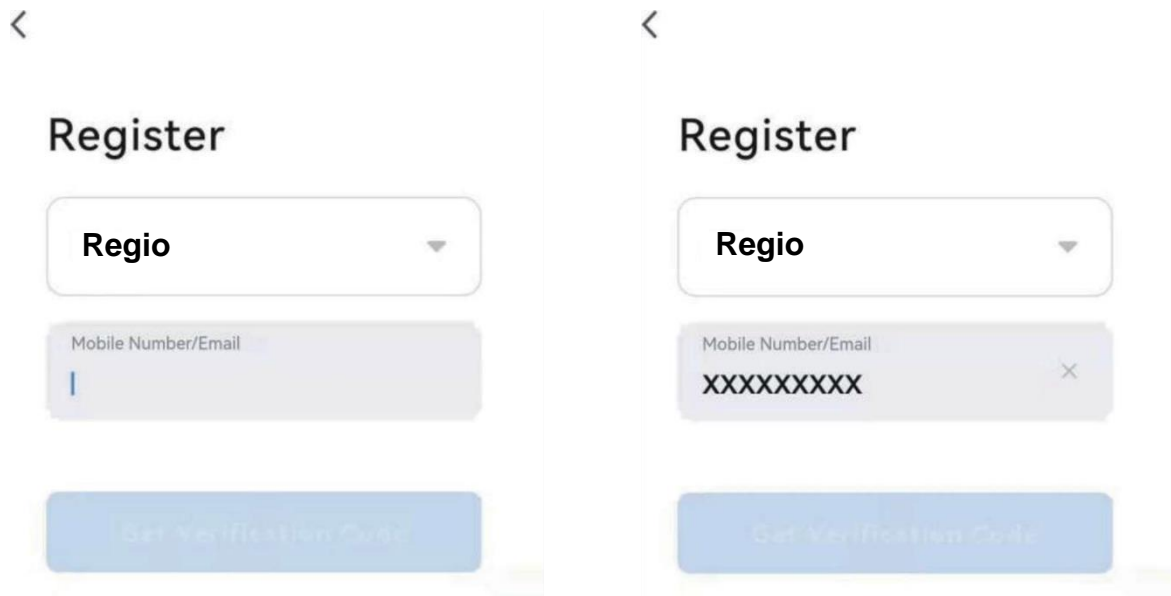

Sluit een apparaat aan op het netwerk:

1. Zet het apparaat dat moet worden aangesloten op stand-by en druk 3 seconden op de knop "Speed" (4) op het apparaat om verbinding te kunnen maken met het netwerk.
2. Open de "Smart Life" app op je mobiele telefoon en klik op de "+" in de rechterbovenhoek om verbinding te maken met een nieuw apparaat.
3. Zorg ervoor dat het lampje op het apparaat knippert (2x/seconde) en bevestig in de app dat het lampje knippert.
4. Selecteer vervolgens het Wi-Fi-netwerk (2,4 Ghz) en voer het wachtwoord in. De app maakt nu verbinding met het apparaat.

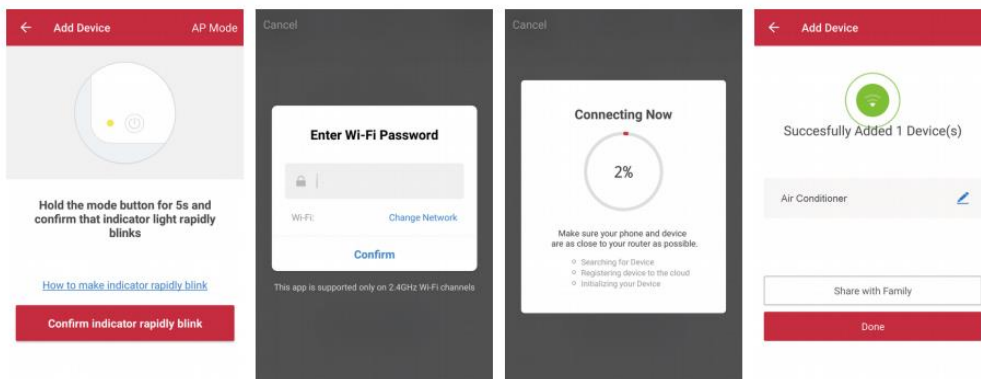

5. Het apparaat moet nu worden weergegeven in je app en is dus met succes verbonden.

Opmerking:

- Als het apparaat wordt weergegeven als "online" in de app, kan het worden bediend via de app.
- Als het apparaat "offline" is, kan het via de app worden ingeschakeld.

De applicatie werkt ook met **Amazon Alexa** en **Google Assistant**



BE COOL

Technische gegevens WiFi	
radiotechnologie:	Wifi (WLAN)
Radiografische bedrijfsfrequentie	2412MHz-2472MHz
BLE-bedrijfsfrequentie	2402MHz-2480MHz
Type modulatie	802.11b: DSSS 802.11g: OFDM 802.11n (20 MHz): OFDM
Software met vaste frequentie	SecureCRT.exe
Antenneversterking	2,5dBi
Type antenne	PCB
Zendvermogen	520 dBm

Technische informatie	
Artikelnummer	BC5CSKL
Koelvermogen	5000 BTU/u 1465 watt
Max. Stroomverbruik	560 watt
Ontvochtigingssnelheid	0,5L/u
Ingangsspanning	220 - 240 V
Frequentie	50 Hz
WiFi-transmissiefrequentie:	2,4 GHz
Zendvermogen:	max. 100 mW
Koelen/vullen	
	R290, 130 g
Energie-efficiëntie EER	2,6
Energie-efficiëntieklasse	A
Luchtcirculatie	280 - 330m ³ /h
Geluidsniveau (geluidsvermogen)	63 dB(A)
Gewicht	
	22,5 kg
Afmetingen binnenunit	454x298x170 mm
Afmetingen buitenunit	445x205x353 mm
Contactadres fabrikant voor meer informatie	Schuss Home Electronic GmbH Scheringgasse 3, A-1140 Wenen Tel: +43 (1) 97 0 21 - 0 Servicelijn: +43 (1) 97 0 21 - 502 www.becool.at FB-nr.: 236974 t / FB-Hof: Wenen

BE COOL

GARANTIE

Met dit kwaliteitsproduct van BE COOL heb je gekozen voor innovatie, duurzaamheid en betrouwbaarheid.

Voor dit BE COOL apparaat geven we een garantieperiode van 2 jaar vanaf de aankoopdatum, geldig in Oostenrijk!

Mochten er in deze periode toch servicewerkzaamheden aan uw apparaat nodig zijn, dan garanderen wij u hierbij een gratis reparatie (onderdelen en arbeidsloon) of (naar keuze van Schuss) vervanging van het product. Als reparatie of vervanging om economische redenen niet mogelijk is, behouden wij ons het recht voor om een tegoedbon met tijdswaarde uit te schrijven.

Neem bij airconditioners in eerste instantie altijd contact op met de hotline voor klanten (zie sticker op het apparaat of voorpagina van de gebruiksaanwijzing); neem bij ventilatoren direct contact op met uw vakhandelaar of met ons. Houd er rekening mee dat bij reparaties die niet door een erkende werkplaats in Oostenrijk worden uitgevoerd, deze garantie onmiddellijk vervalt.

Deze garantie dekt niet

- Reparatie of vervanging van onderdelen door normale slijtage
- Schade als gevolg van het niet naleven van de bedieningsinstructies
- Apparaten die - zelfs gedeeltelijk - voor commerciële doeleinden worden gebruikt
- apparaten die mechanisch beschadigd zijn door invloeden van buitenaf (val, stoot, breuk, onjuist gebruik, enz.), evenals tekenen van slijtage van esthetische aard.
- Apparaten die verkeerd zijn behandeld
- Apparaten die niet zijn geopend door onze geautoriseerde servicewerkplaats.
- Schade veroorzaakt door verkeerd gesloten condensafvoerventielen op airconditioningunits of verkeerd geplaatste watertanks.
- Onvervulde verwachtingen van de consument.
- Schade veroorzaakt door overmacht, water, bliksem, overspanning.
- Apparaten waarvan de typeaanduiding en/of het serienummer op het apparaat is gewijzigd, gewist, onleesbaar gemaakt of verwijderd.
- diensten buiten onze geautoriseerde werkplaatsen, de transportkosten naar een geautoriseerde werkplaats of naar ons en terug, evenals de bijbehorende risico's.

We willen benadrukken dat binnen de garantieperiode een vast bedrag van € 60,- (geïndexeerd op basis van CPI 2015, juni 2020) in rekening wordt gebracht in geval van bedieningsfouten of als er geen fout is gedetecteerd.

De levering van een garantieservice (reparatie of vervanging van het apparaat) verlengt de absolute garantieperiode van 2 jaar vanaf de aankoopdatum niet.

De garantie van 2 jaar is alleen geldig op vertoon van het aankoopbewijs (moet de naam en het adres van de dealer en de volledige naam van het apparaat bevatten) en het bijbehorende garantiecertificaat, waarop het apparaattype en het serienummer (zichtbaar op de doos en op de achterkant of onderkant van het apparaat) moeten worden vermeld! Zonder garantiebewijs geldt alleen de wettelijke garantie!

We wijzen er uitdrukkelijk op dat de wettelijke garantierechten niet worden beïnvloed door deze garantie en onaangetast blijven.

Schuss Home Electronic GmbH en haar plaatsvervaarders zijn alleen aansprakelijk voor schade in geval van grove nalatigheid of opzet. Aansprakelijkheid voor winstderving, verwachte maar niet gerealiseerde besparingen, gevolgschade en schade door aanspraken van derden is uitgesloten. Schade aan of voor opgeslagen gegevens is altijd uitgesloten van de aansprakelijkheid voor schadevergoeding.

Gefeliciteerd met uw keuze. We wensen je veel plezier met je BE COOL apparaat!

ADRES

Schuss Home Electronic GmbH
1140 Wenen, Scheringgasse 3
Tel: +43 (0)1/ 970 21

Typeaanduiding:.....
Serienummer:.....

In geval van een garantieclaim moet dit garantiebewijs samen met het apparaat worden overhandigd aan de erkende servicewerkplaats of de dealer waar u het apparaat hebt gekocht!

BE COOL

HASZNÁLATI UTASÍTÁS

Lakókocsi klímaberendezés
BC5CSKL



GRATULÁLUNK!
KÖSZÖNJÜK, HOGY A **BE COOL** TERMÉKÉT VÁLASZTOTTA.



Jelenlegi használati utasítás és más nyelvek

Töltse le a legfrissebb, különböző nyelvű használati utasításokat [a www.becool.at/](http://www.becool.at/) linkre kattintva, vagy szkennelje be a megjelenített QR-kódot. Kövesse a weboldalon található utasításokat.



AZ ÖSSZESZERELÉS, TELEPÍTÉS, ÜZEMELTETÉS VAGY KARBANTARTÁS MEGKEZDÉSE ELŐTT FIGYELMESEN OLVASSA EL A HASZNÁLATI UTASÍTÁST. A BIZTONSÁGI UTASÍTÁSOK BETARTÁSÁVAL VÉDJE MAGÁT ÉS MÁSOKAT. AZ UTASÍTÁSOK BE NEM TARTÁSA SZEMÉLYI SÉRÜLÉST ÉS/VAGY ANYAGI KÁRT OKOZHAT ÉS/VAGY A GARANCIA ÉRVÉNYÉT VESZTI!

Figyelem! A légkondicionálókat mindig függőleges helyzetben kell tárolni és szállítani, hogy elkerüljék a kompresszor sérülését. Ha a készüléket a szállítás során más pozícióba helyezték, javasoljuk, hogy a telepítés után **legalább 24 órát** hagyja **pihenni**, mielőtt üzembe helyezné. Ez biztosítja, hogy a rendszerben lévő hűtőközeg stabilizálódjon és a zavartalan működés garantált legyen.

FONTOS INFORMÁCIÓK A BIZTONSÁGRÓL, A HELYMEGHATÁROZÁSRÓL ÉS AZ ELEKTROMOS CSATLAKOZÁSRÓL.



1. Telepítés és üzemeltetés

- A készüléket mindig szilárd, vízszintes felületre helyezze. A légkondicionálót működés közben nem szabad megdönteni vagy ferdén állítani.
- Ezt a légkondicionálót csak lakókocsiban vagy lakóautóban való használatra szánták, és nem szabad kültéren használni.
- A kompresszor védelme érdekében a készüléket mind a tárolás, mind a szállítás során mindig tartsa függőleges helyzetben.

BE COOL

- Kerülje a készülék elhelyezését erős hőforrások, gyúlékony vagy robbanásveszélyes gázok és vegyi anyagok közelében.
- Győződjön meg arról, hogy a légkondicionáló be- és kimeneti nyílásai akadálymentesek az optimális légkeringés biztosítása érdekében.
- **Ne használja a légkondicionálót poros vagy különösen szennyezett környezetben**, mivel ez gyorsabban eltömítheti a szűrőket és csökkentheti a hatékonyságot.
- **Ügyeljen arra, hogy a készüléket ne érje közvetlen napfény**, mivel ez ronthatja a teljesítményt és túlmelegedéshez vezethet.

2. Elektromos csatlakozás

- A készüléket csak jól földelt aljzatban használja, és előzetesen ellenőrizze az aljzat alkalmasságát.
- Ne használjon hosszabbító kábeleket vagy több aljzatot, mivel ez túlmelegedéshez és tűzhez vezethet.
- Győződjön meg arról, hogy a tápkábel nincs megcsavarodva vagy elgörbülve. Ne húzza a kábelt a készülék tápellátásról való leválasztásához - mindig használja a dugót.
- **Kerülje a készülék használatát, ha a feszültség erősen ingadozik**, vagy olyan régiókban, ahol gyakoriak az áramkimaradások, mivel ez károsíthatja az elektronikát.
- **Kerülje el, hogy folyadékok csöpögjenek vagy kifolyjanak a készülékre.** Ha víz kerül a készülékbe, azonnal válassza le a készüléket az elektromos hálózatról, és forduljon hivatalos szervizközpontoz.

3. Kezelés és kezelés

- Ne tegye ki a készüléket szélsőséges körülményeknek, például magas páratartalomnak vagy víznek. Kerülje a készülék használatát nedves helyiségekben, például pincében vagy úszómedencék közelében.
- Az áramütés elkerülése érdekében ne érintse meg a készüléket vagy a dugót nedves kézzel.
- Ügyeljen arra, hogy semmilyen tárgy, például ujjak vagy kemény tárgyak ne kerüljenek a szellőzőnyílásba vagy a szellőzőrácsba, mivel ez sérülésekhez és sérülésekhez vezethet.

4. Gyermekek- és felhasználói biztonság

BE COOL

- A 8 év alatti gyermekek és a csökkent fizikai, érzékszervi vagy szellemi képességekkel rendelkező személyek csak felügyelet mellett használhatják a készüléket.
- A csomagolóanyagot gyermekek elől elzárva tartandó - fulladásveszély!
- Ne engedje, hogy a gyerekek a készülékkel játsszanak.

5. Karbantartás és tisztítás

- Tisztítás vagy szervizelés előtt húzza ki a készüléket a hálózathoz.
- Az optimális teljesítmény biztosítása érdekében legalább hetente egyszer tisztítsa meg a légszűrőt.
- Tárolja a készüléket biztonságos, száraz, gyermekek számára hozzáférhetetlen helyen, amikor nincs használatban.
- Ne használjon olyan kémiai tisztítószeret vagy eszközt, amelyek károsíthatják a készüléket.

6. Tárolás és szállítás

- A készüléket függőleges helyzetben, száraz, hűvös helyen tárolja, ha nincs használatban.
- Szállításkor ürítse ki a kondenzációs tartályt, és szállítás után legalább egy órán át hagyja pihenni a készüléket, mielőtt újra bekapcsolná.
- Ha a készüléket hosszabb ideig nem használja, tárolás előtt **ürítse ki teljesen a kondenzációs tartályt**, és tisztítsa meg a készüléket.

7. Sürgősségi intézkedések

- **Szokatlan zajok, szagok vagy füst** esetén azonnal kapcsolja ki a készüléket, húzza ki a hálózati csatlakozót és hagyja abba a légkondicionáló használatát. Forduljon egy hivatalos szervizközpontba.

Fontos megjegyzés: Bizonytalanság vagy javítás esetén a garancia és a biztonság garantálása érdekében csak a gyártó által felhatalmazott szervizközpontba forduljon.





BE COOL

KÜLÖNLEGES INFORMÁCIÓK AZ R290 HŰTŐKÖZEGRŐL

1. Az R290 az EK környezetvédelmi előírásainak megfelelő hűtőközeg.
2. A hűtőközeg szagtalan.
3. A készüléket olyan helyiségben kell felállítani, ahol működés közben nincsenek gyújtóforrások (pl. nyílt tűz, nyílt hőforrással működő gáz- és elektromos készülékek).
4. Ne lyukassza ki vagy égesse meg a légkondicionálót.
5. Ügyeljen arra, hogy a hűtőkörbe ne fúrjanak.
6. Azokat a nem szellőztetett helyiségeket, amelyekben a készüléket beszerelik, működtetik vagy tárolják, úgy kell kialakítani, hogy a hűtőközegveszteségek ne halmozódjanak fel. Ezáltal elkerülhető a hűtőközeg elektromos sütő, tűzhely vagy más gyújtóforrás általi meggyulladása által okozott tűz vagy robbanás veszélye.
7. A készüléket úgy kell tárolni, hogy mechanikai sérülések ne keletkezessenek.
8. A hűtőkörön dolgozó vagy beavatkozásokat végző személyeknek rendelkezniük kell egy felhatalmazott hatóság által kiállított érvényes tanúsítvánnyal, amely a hűtőközegek kezelésében való jártasságukat egy, az iparági szövetségek által elismert értékelési specifikációval igazolja.
9. A javításokat a készülék gyártójának utasításai szerint kell elvégezni. Az olyan javítási és karbantartási munkákat, amelyek más szakszemélyzet beavatkozását igénylik, a gyúlékony hűtőközegek kezeléséért felelős szakember felügyelete mellett kell elvégezni.

BE COOL

Újrahasznosítás, ártalmatlanítás, megfelelőségi nyilatkozat

	<p><u>RECYCLING</u></p> <p>A csomagolóanyagok újrahasznosíthatók. Ezért ajánlott a szelektív hulladékok között ártalmatlanítani őket.</p>
	<p><u>DISPOSAL</u></p> <p>Az "áthúzott kuka" szimbólum az elektromos és elektronikus berendezések hulladékának (WEEE) elkülönített ártalmatlanítását írja elő. Az elektromos és elektronikus berendezések veszélyes és környezetre káros anyagokat tartalmazhatnak. Ezért ne a szelektálatlan maradék hulladékban, hanem az elektromos és elektronikus berendezések hulladékai számára kijelölt gyűjtőhelyen helyezze el őket. Ez hozzájárul az erőforrások és a környezet védelméhez. További információkért forduljon a kereskedőjéhez vagy a helyi hatóságokhoz. 2012/19/EU irányelv</p>
	<p><u>AKKUMULÁTOROK ÁRTALMATLANÍTÁSA</u></p> <p>Az elemekre, akkumulátorokra és a kapcsolódó hulladékokra vonatkozó hatályos jogszabályoknak megfelelően az elemen található áthúzott, kerek szemetesedény szimbólum jelzi, hogy a használt elemeket tilos a háztartási hulladékba dobni. Az elemek és akkumulátorok erősen szennyező anyagokat tartalmaznak. A felhasználó köteles a használt elemeket a település gyűjtőhelyein vagy a megfelelő konténerekben elhelyezni. A szolgáltatás ingyenes. Így teljesülnek a törvényi előírások, és védik a környezetet.</p> <p>Ezek a szimbólumok az elemeken találhatóak:</p> <p>Li = az akkumulátor lítiumot tartalmaz Al = az akkumulátor lúgot tartalmaz Mn = az akkumulátor mangánt tartalmaz CR 2025 (Li); AA (Al, Mn); AAA (Al, Mn)</p>
	<p><u>MEGFELELŐSÉGI NYILATKOZAT</u></p> <p>Ezúton megerősítjük, hogy ez a termék megfelel az EU alapvető követelményeinek, rendeleteinek és irányelveinek. A részletes megfelelőségi nyilatkozatot bármikor megtekintheti az alábbi linken:</p> <p>https://www.schuss-home.at/downloads</p>

A hibák és technikai változtatások kivételével.

BE COOL

A KÉSZÜLÉK LEÍRÁSA ÉS A SZÁLLÍTÁSI TERJEDELEM

SZÁLLÍTÁSI TERJEDELEM

A BE COOL légkondicionálót a következőkkel szállítjuk:

- 1x beltéri egység
- 1x kültéri egység
- 1x leeresztő tömlő
- 2x külső konzol
- 2x belső konzol
- 2x lengéscsillapítók
- 2x kézi csavarok
- 12x csavarok
- 12x csavaros alátét

LEÍRÁS

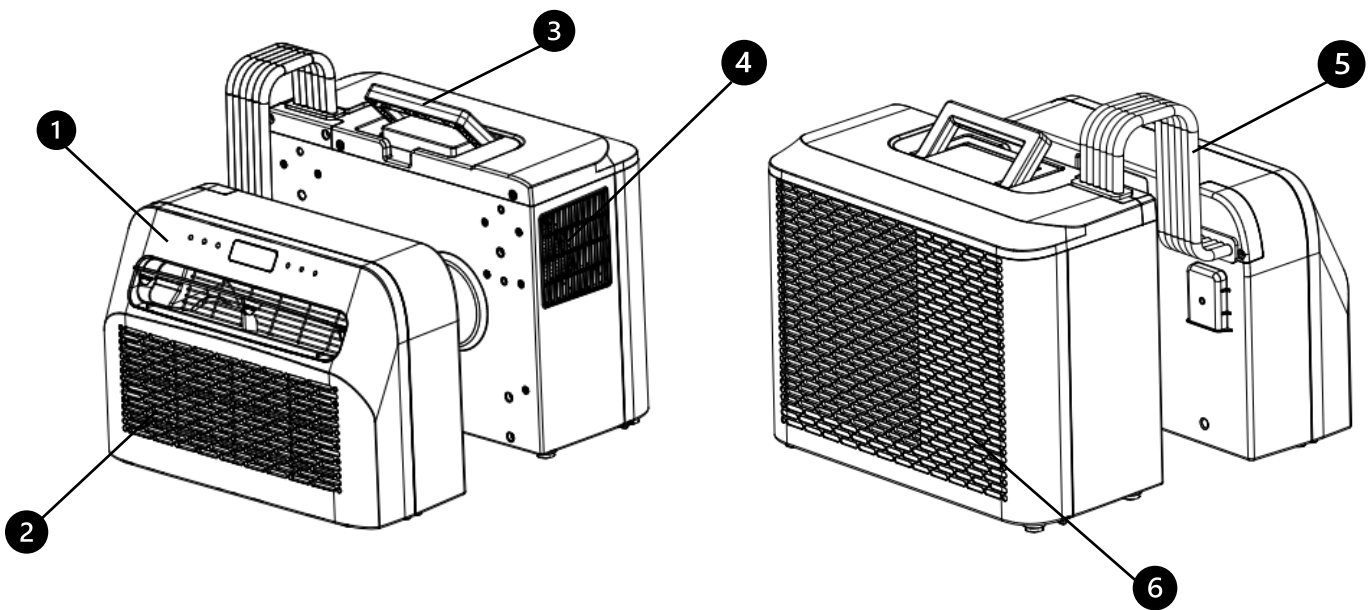

1. vezérlőpanel
2. légbeszívó és szűrő
3. fogantyú

4. légkivezetés
5. tömlő
6. levegő beömlőnyílás

BE COOL

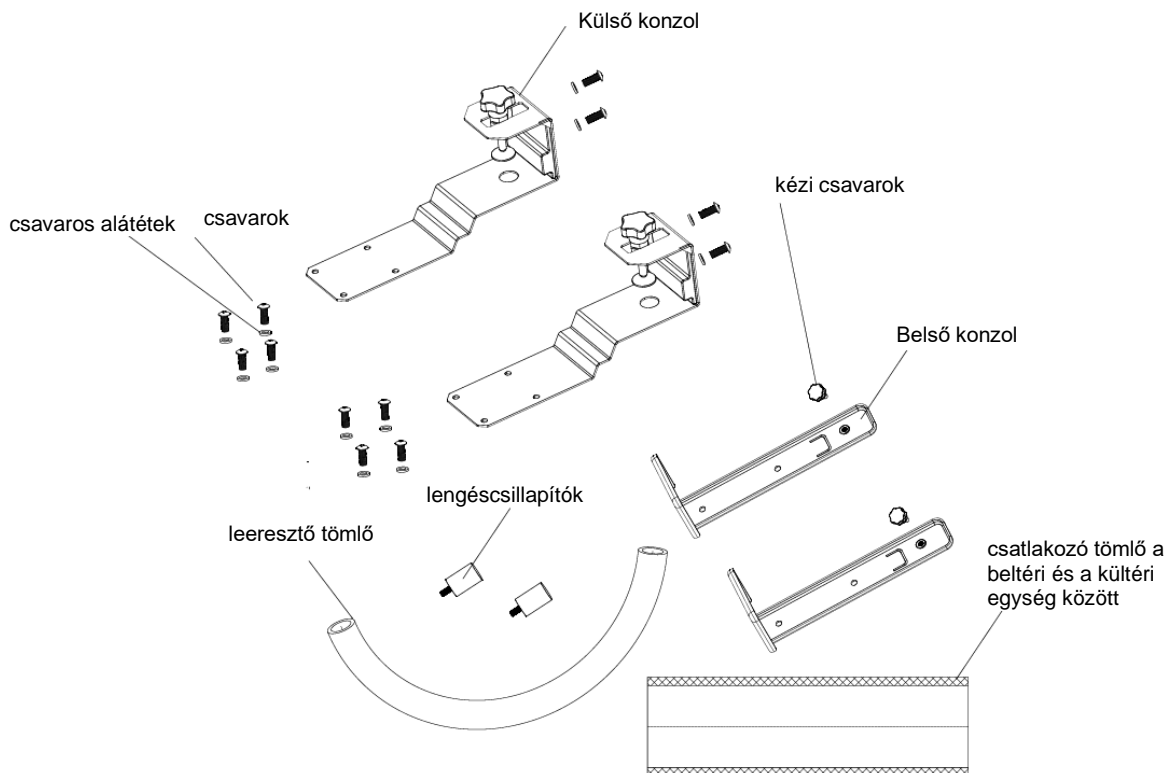

MŰKÖDÉSI TERÜLET

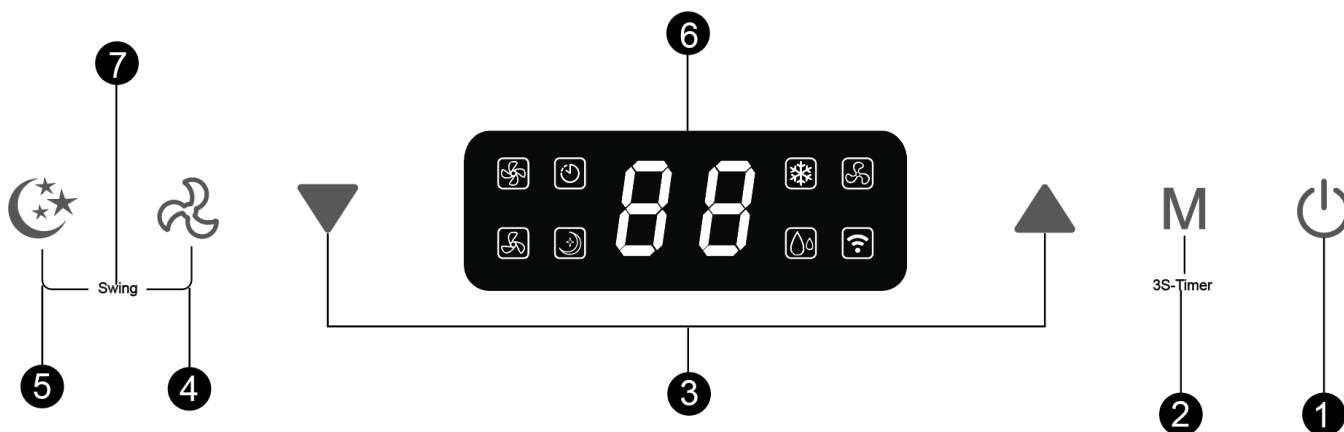

1. Be/ki kapcsoló

Nyomja meg ezt a gombot a légkondicionáló be- vagy kikapcsolásához.

Bekapcsoláskor a hőmérséklet alapesetben 22 °C-ra van beállítva. A hőmérsékletérzékelő érzékeli az aktuális szobahőmérsékletet. Ha a helyiség hőmérséklete meghaladja a 22 °C-ot, a kültéri egység elkezd csökkenteni a hőmérsékletet. Ha azonban a helyiség hőmérséklete már 22 °C alatt van, a kültéri egység inaktív marad.

2. Mód

Ezt a gombot megnyomva válthat a hűtési, szellőztetési és párátlanítási üzemmódok között. Készletléti vagy bekapcsolt üzemmódban az időzítő aktiválható vagy deaktiválható, ha ezt a gombot 3 másodpercig megnyomja.

BE COOL

3. Hőmérséklet/időbeállítás gomb

Hűtési üzemmódban ezzel a gombbal állíthatja be a hőmérsékletet; a tartomány 16 és 30 °C között van.

Időzítő üzemmódban a gombbal állítsa be a készülék be- és kikapcsolási idejét.

Nyomja meg egyszerre a felfelé és lefelé gombot a °C és °F közötti váltáshoz.

4. Sebesség gomb

Nyomja meg a gombot az alacsony és a magas szélesség közötti választáshoz.

5. Alvó üzemmód

Nyomja meg ezt a gombot az alvó üzemmód be- vagy kikapcsolásához. 20 másodperc elteltével az összes lámpa és a digitális kijelző kialszik, és a légkondicionáló alvó üzemmódba kapcsol. A beltéri egység ventilátora csökkentett szélességgel működik tovább.

6. Digitális kijelző

A lakókocsi-klimaberendezés digitális kijelzőjén fontos információk jelennek meg, például az aktuális hőmérséklet és az időzítő beállításai. Lehetővé teszi a hőmérséklet beállítását hűtési üzemmódban a kívánt értékre, a hőmérséklet 16 °C és 30 °C közötti tartományban. Ezen kívül a kijelzőn ellenőrizhetők az időzítő beállításai is, ami hasznos a készülék meghatározott időpontokban történő be- vagy kikapcsolásához. Működés közben a kiválasztott üzemmódok, például hűtés, szellőztetés vagy párátlanítás ikonjai is megjelennek a kijelzőn, így a felhasználók gyorsan azonosíthatják a készülék aktuális üzemmódját.

7. Forgatható funkció

Nyomja meg egyszerre a sebesség és az alvó üzemmód gombjait, hogy megváltoztassa a Aktiválja vagy deaktiválja a forgatható funkciót.

BEÁLLÍTÁS

FONTOS!

Az első használatba vétel előtt legalább 24 órát hagyja a készüléket függőlegesen állni.

1. Csomagolja ki a készüléket és a tartozékokat, és ellenőrizze, hogy a beltéri és a kültéri egység közötti tömlő megfelelően csatlakoztatva van-e. Győződjön meg arról is, hogy a kondenzvíz lefolyó gumiborítással van lezárva. Végül ellenőrizze, hogy minden tartozék megvan-e.
2. Szerelje fel a tartozékokat az ábrán látható módon. A külső konzolt a mellékelt csavarok és alátétek meghúzásával rögzítse a tartóblokkhoz és a belső konzolhoz.

BE COOL

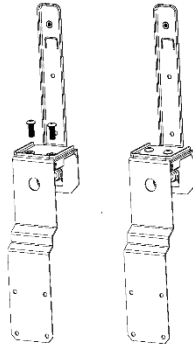

3. Rögzítse a lengéscsillapítót a kültéri egység hátuljára az ábrán látható módon.

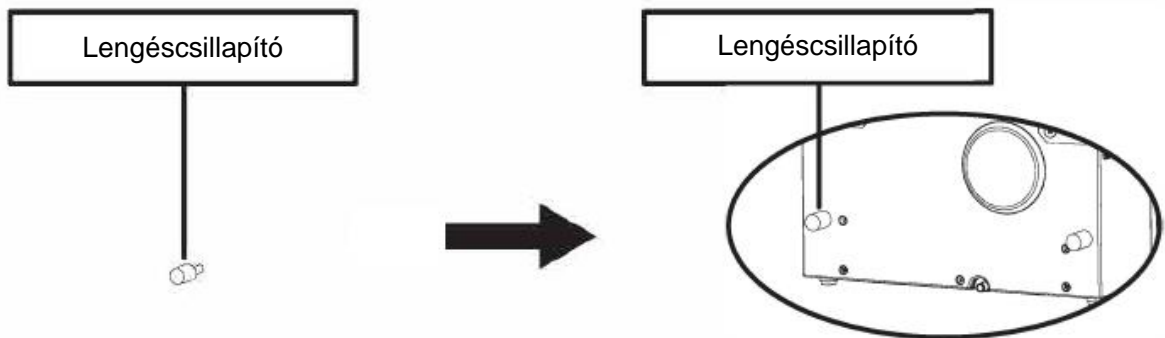

4. Szerelje össze a konzolt az alábbi ábrán látható módon. Csatlakoztassa a beltéri és a kültéri egységet a konzolhoz, hogy a két rész összekapcsolódjon. Húzza meg a mellékelt csavarokat és alátéteket a megadott lyukakban, hogy a készülékeket biztonságosan rögzítse a tartóhoz.

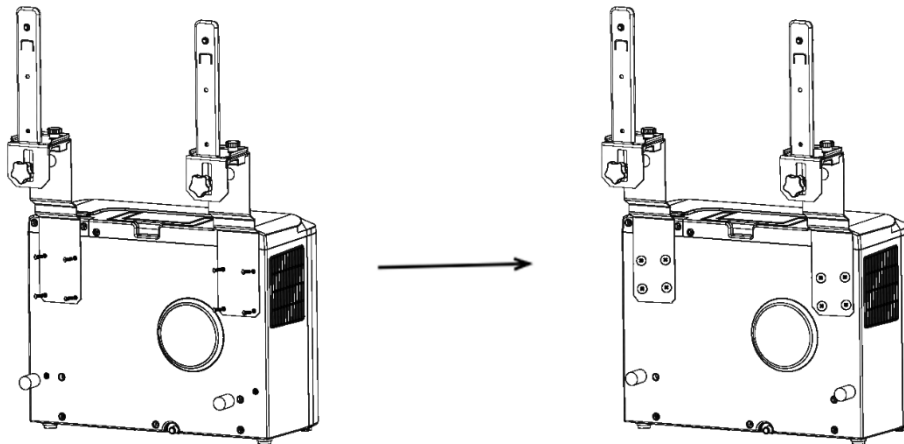

5. Csatlakoztassa a beltéri egységet a konzolhoz, és húzza meg a konzolt erősen. (lásd az alábbi ábrát).

BE COOL

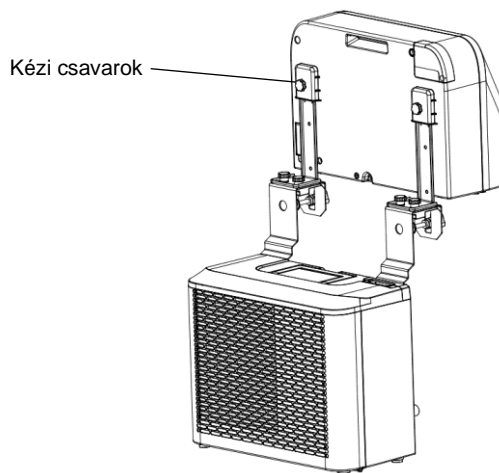

6. Helyezze be a teljes egységet a lakókocsi ablakába, és húzza meg a konzolt a biztonságos rögzítéshez.

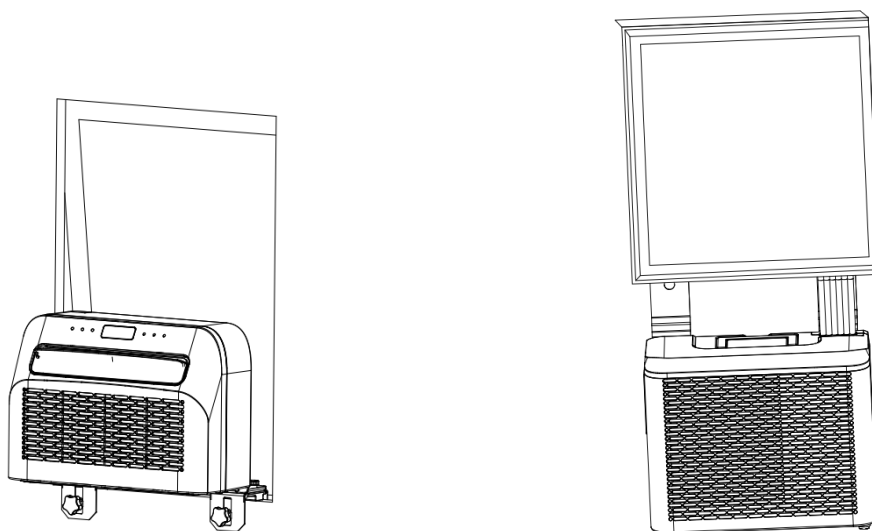

KARBANTARTÁS ÉS TISZTÍTÁS

1. A karbantartási munkálatok elvégzése előtt győződjön meg arról, hogy a készüléket leválasztották az elektromos hálózatról.
2. Ne használjon kémiai tisztítószereket, például benzint a készülék tisztításához.
3. Ne tisztítsa a készüléket közvetlenül folyó víz alatt.
4. Ha a légkondicionáló megsérült, forduljon a kereskedőhöz vagy egy szakszervizhez.

Tisztítás

Vigyázat! Tisztítás vagy karbantartás előtt mindig húzza ki a tápkábelt a konnektorból.

A légszűrő tisztítása

- Az optimális működés érdekében rendszeresen távolítsa el a port a szűrőről.
- Vegye ki a szűrőt az alábbi ábrán látható módon.
- Tisztítsa meg a szűrőt csapvízzel és/vagy porszívóval, hogy eltávolítsa a szennyeződéseket.

BE COOL

- Ne használjon 40 °C feletti vizet a tisztításhoz, és ne tegye ki a szűrőt közvetlen napfénynek.
- Győződjön meg róla, hogy a szűrő teljesen száraz, mielőtt visszahelyezi a légkondicionálóba.

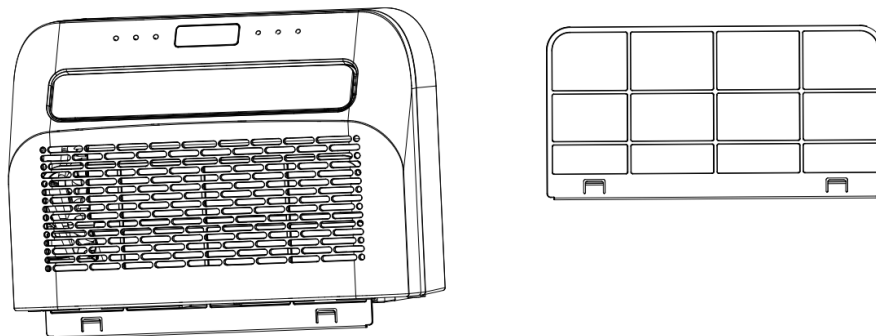

A készülék felületének tisztítása

1. Először semleges tisztítószerrel és nedves ruhával törölje át a felületet.
2. Ezután száraz ruhával alaposan szárítsa meg a készüléket.
3. Ügyeljen arra, hogy se víz, se tisztítószerek ne kerüljenek a készülék belsejébe.
4. Ne használjon agresszív tisztítószereket vagy benzint a légkondicionáló tisztításához.

Tárolás

Ha a készüléket hosszabb ideig nem használja, távolítsa el a fedeleket a beltéri és kültéri készülék alján lévő vízelvezető nyílásokról, hogy a kondenzvíz egy megfelelő helyen lefolyjon.

- Távolítsa el a készüléket a beszerelési helyről.
- Távolítsa el a gumitömítést a beltéri és a kültéri egységről, és engedje le a kondenzvizet.
- Indítsa be a ventilátort, hogy megszáradjon a készülék belseje.
- Kapcsolja ki a légkondicionálót, és húzza ki a hálózati csatlakozót.
- Tisztítsa meg a szűrőt, és helyezze vissza.
- Távolítsa el az összes konzolt a légkondicionálóról, szerelje fel a beltéri egység konzoljait a kültéri egységre az alábbi ábrán látható módon, majd helyezze a készüléket a falhoz.
- Tárolja a légkondicionálót hűvös, száraz helyen.
- Ajánlott a készüléket az eredeti csomagolásban tárolni, hogy megóvja a portól és a szennyeződésektől.

BE COOL

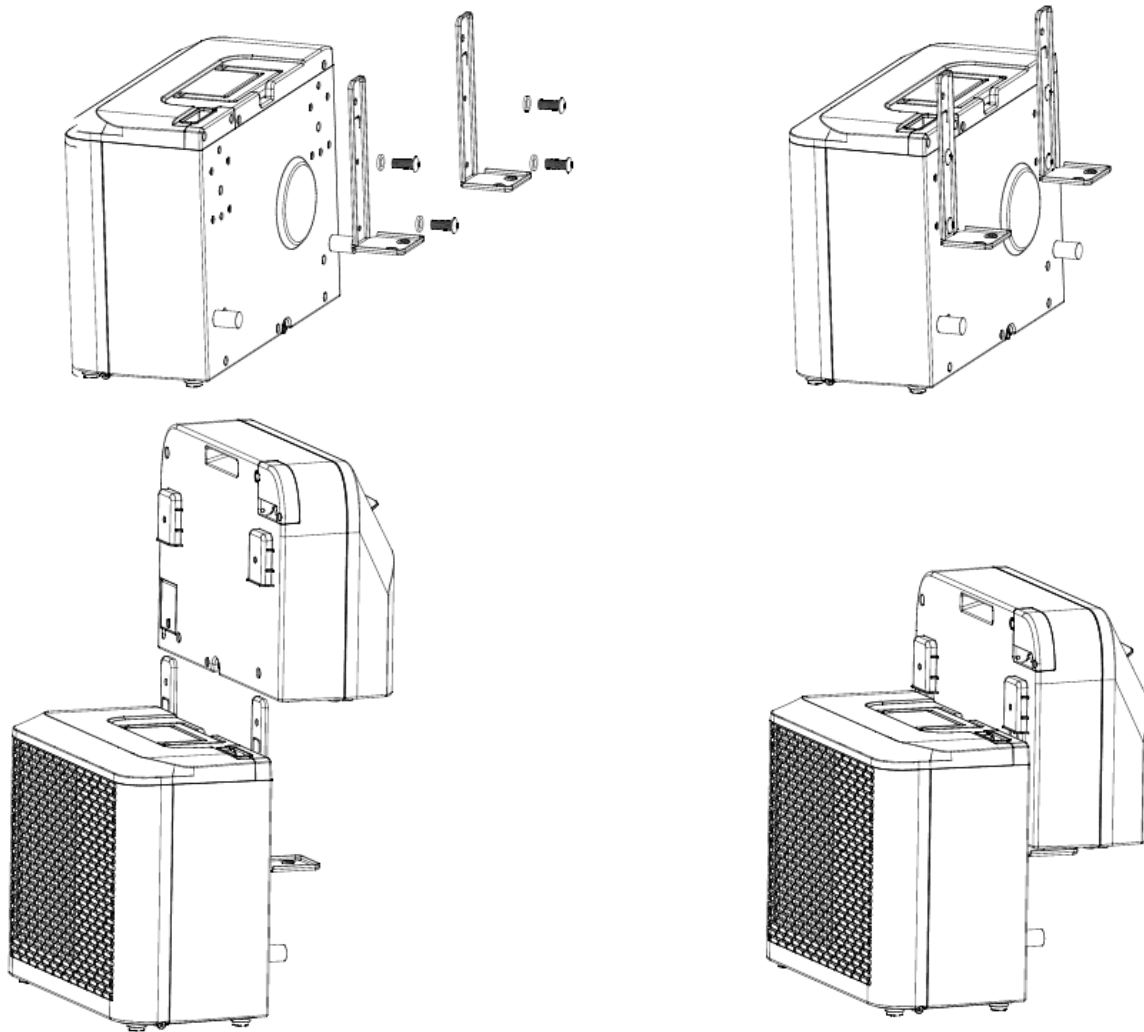

ELLENŐRZÉSEK A SZEZON KEZDETÉN

- Ellenőrizze, hogy a tápkábel és a csatlakozóaljzat rendben van-e, és hogy a földelés működik-e.
- Győződjön meg arról, hogy a dugó gondosan be van-e illesztve a kondenzvíz kivezető nyílásba, és hogy a szűrők a helyükön vannak-e.
- Figyelmesen kövesse a telepítési és biztonsági utasításokat.

HIBAELHÁRÍTÁS

Ha a készülék nem vagy csak korlátozottan működik:

Ellenőrizze, hogy nem jelenik-e meg hibakód a kijelzőn, és a megoldás megtalálásához tekintse meg a kódtáblázatot. Ha nem jelenik meg hibakód, a hibatáblázatban keresse meg a lehetséges megoldást.

BE COOL

Kódtáblázat		
FL	A víztartály megtelt	Távolítsa el a gumidugót, és hagyja, hogy a víz lefolyjon.
E1	Rendszerhőmérséklet-érzékelő hibás	Cserélje ki a rendszer hőmérséklet-érzékelőjét. Vegye fel a kapcsolatot a márkakereskedővel vagy szervizünkkel.
E2	Hibás szobahőmérséklet-érzékelő	Cserélje ki a szobahőmérséklet-érzékelőt. Forduljon a kereskedőhöz vagy szervizünkhöz.
EF	A beltéri egység motorja meghibásodott	Cserélje ki a motort.
Eb	Fluorhiány	Forduljon a kereskedőhöz vagy szervizünkhöz.
E4	Fagyvédelem aktiválva	Győződjön meg róla, hogy a levegő kivezető nyílása szabad, és tartsa nyitva a légteretlőt.
FL	A víztartály megtelt	Távolítsa el a gumidugót, és hagyja, hogy a víz lefolyjon.

Hibatáblázat		
Probléma	Ok	Megoldás
A készülék nem kapcsolható be	Nincs áram	Tápegység aktiválása
	Sérült konnektor	Kapcsolja ki az áramellátást, és ellenőriztesse vagy javíttassa meg az aljzatot.
	Ismeretlen ok	Kapcsolatfelvétel a kereskedővel/szervizzel
Alacsony légáramlás vagy elégtelen hűtés	Legalacsonyabb beállított ventilátor fordulatszám	A ventilátor sebességének növelése
	A légszűrő piszkos	Ellenőrizze és tisztítsa meg a szűrőt
	A beltéri egység beszívott levegője vagy elszívott levegője elakadt	Ellenőrizze, hogy a készülék nincs-e elzárva, és szükség esetén távolítsa el az akadályokat.
	Túl alacsony vagy túl magas környezeti hőmérséklet	A környezeti hőmérsékletnek 18 °C és 40 °C között kell lennie.
	Elégtelen hálózati feszültség	Forduljon villanyszerelőhöz, vagy használjon másik hálózati csatlakozót
Nincs hűtőhatás, csak a levegő keringetése	A készülék ventilátor üzemmódban fut	Hűtési mód kiválasztása (A/C)
	A hűtési üzemmód automatikusan kikapcsolt	Várjon körülbelül 3-5 percet, amíg a termosztát újra beindul.
Szokatlan zajok vagy rezgések	A konzolok nem megfelelően vannak rögzítve a járműhöz, vagy a rögzítőcsavarok meglazultak.	Ellenőrizze a konzolokat, és győződjön meg arról, hogy a rögzítőcsavarok jól meg vannak-e húzva.
Vízszivárgás a beltéri egységből	A beltéri egység alján lévő gumidugó hiányzik, vagy nem illeszkedik elég szorosan a nyílásba.	Ellenőrizze vagy cserélje ki a gumidugót

BE COOL

	A készülék ferdén lóg	A készüléket vízszintesen kell felszerelni (maximális dőlésszög <3 °C).
A készülék szokatlan szagot áraszt	Van egy komoly probléma	Azonnal kapcsolja ki a készüléket, és forduljon a kereskedőhöz

Smart Home Wi-Fi csatlakozási útmutató

FONTOS

Kérjük, vegye figyelembe, hogy csak a 2,4 GHz-es hálózatok támogatottak!

Átviteli teljesítmény: max. 100mW

Alkalmazás telepítése

Töltse le a "Smart life" alkalmazást a Play Store-ból (Android) vagy az App Store-ból (iOS). A következő QR közvetlenül az alkalmazás letöltéséhez vezet:



Scan QR code

Regisztráció

Ha még nem rendelkezik

Smart Life-fiókja, regisztrálhat vagy bejelentkezhet egy ellenőrző kóddal, amelyet SMS-ben küldünk Önnek.

Regisztráció:

- Érintse meg a regisztrációs oldal megnyitásához.
- A rendszer automatikusan felismeri az Ön országát vagy régióját. Lehetősége van arra is, hogy az országkódot manuálisan válassza ki. Adja meg mobiltelefonszámát vagy e-mail címét, és kattintson a "Tovább" gombra.
- Ha a mobiltelefonszám opciót választja, írja be az SMS-ben kapott ellenőrző kódot. Ezután állítson be egy jelszót, és a regisztráció befejezéséhez kattintson a "Megerősítés" gombra.

BE COOL

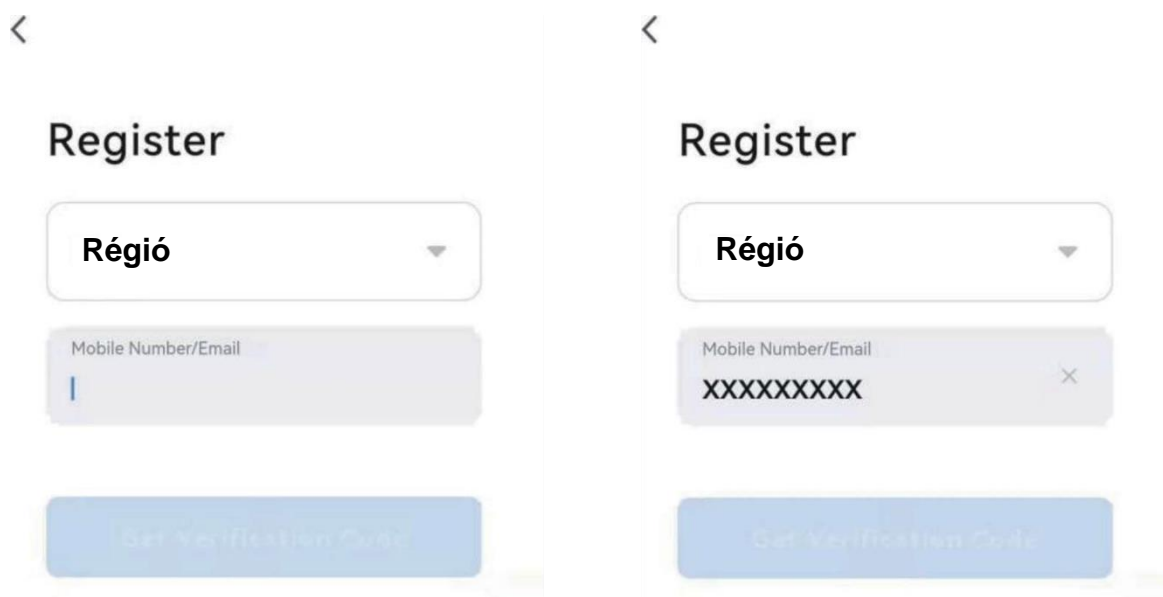

Csatlakoztasson egy eszközt a hálózathoz:

1. Állítsa a csatlakoztatandó készüléket készenléti üzemmódba, és nyomja meg a készüléken a "Sebesség" gombot (4) 3 másodpercig, hogy csatlakozni tudjon a hálózathoz.
2. Nyissa meg a "Smart Life" alkalmazást a mobiltelefonján, és kattintson a jobb felső sarokban lévő "+" gombra egy új eszközhöz való csatlakozáshoz.
3. Győződjön meg róla, hogy a készülék fénye villog (2x/másodperc), és erősítse meg az alkalmazásban, hogy a fény villog.
4. Ezután válassza ki a Wi-Fi hálózatot (2,4 Ghz), és adja meg a jelszót.
Az alkalmazás ezután csatlakozni fog a készülékhez.

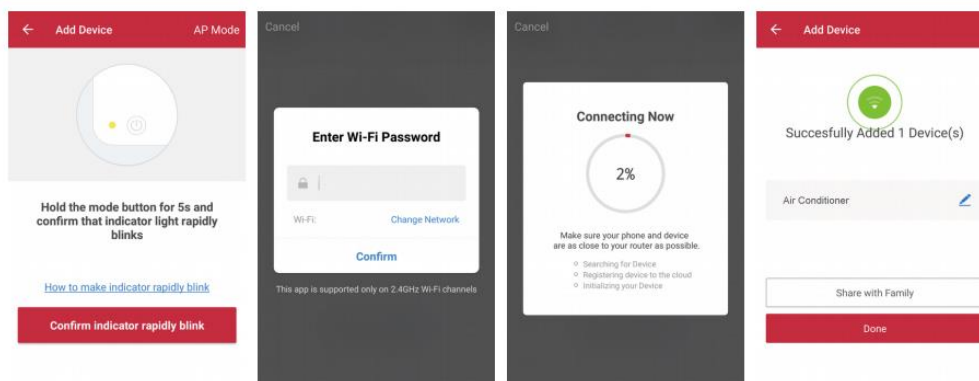

5. A készüléknek most már meg kell jelennie az alkalmazásban, és így sikeresen csatlakoztatva van.

Megjegyzés:

- Ha a készülék az alkalmazásban "online"-ként jelenik meg, akkor az alkalmazáson keresztül vezérelhető.
- Ha a készülék "offline" állapotban van, az alkalmazáson keresztül bekapcsolható.

Az alkalmazás az **Amazon Alexa** és a **Google Assistant alkalmazással** is működik.



BE COOL

Műszaki adatok WiFi	
rádiótechnológia:	Wifi (WLAN)
Rádió működési frekvencia	2412MHz-2472MHz
BLE működési frekvencia	2402MHz-2480MHz
Moduláció típusa	802.11b: DSSS 802.11g: OFDM 802.11n (20MHz): OFDM
Fix frekvenciájú szoftver	SecureCRT.exe
Antenna erősítés	2,5dBi
Antenna típusa	PCB
Átviteli teljesítmény	520dBm

Műszaki információk	
Tételszám	BC5CSKL
Hűtési kapacitás	5000 BTU/h
	1465 watt
Max. Fogyasztás	560 watt
Párátlanítási arány	0,5L/h
Bemeneti feszültség	220 - 240 V
Frekvencia	50 Hz
WiFi átviteli frekvencia:	2,4 GHz
Átviteli teljesítmény:	max. 100 mW
Hűtő/töltés	
	R290, 130 g
Energiahatékonyság EER	2,6
Energiahatékonysági osztály	A
Légkeringés	280 - 330m ³ /h
Zajszint (hangteljesítmény)	63 dB(A)
Súly	
	22,5 kg
A beltéri egység méretei	454x298x170 mm
Méreték kültéri egység	445x205x353 mm
A gyártó elérhetősége további információkért	<p>Schuss Home Electronic GmbH Scheringgasse 3, A-1140 Bécs Tel: +43 (1) 97 0 21 - 0 Szolgáltatási vonal: +43 (1) 97 0 21 - 502 www.becool.at FB-szám: 236974 t / FB-Bíróság: Bécs</p>

BE COOL

GARANCIA

A BE COOL e minőségi termékével Ön az innováció, a tartósság és a megbízhatóság mellett döntött.

Erre a BE COOL készülékre a vásárlástól számított 2 év garanciát vállalunk, amely Ausztriában érvényes!

Ha a várakozásokkal ellentétben mégis szervizmunkára lenne szükség az Ön készülékén ezen időszak alatt, ezúton garantáljuk Önnek a termék ingyenes javítását (alkatrész és munka) vagy (a Schuss döntése szerint) cseréjét. Ha gazdasági okokból sem a javítás, sem a csere nem lehetséges, fenntartjuk a jogot, hogy időértékes jóváírást állítsunk ki.

Klímaberendezések esetében első lépésként mindig vegye fel a kapcsolatot az ügyfélszolgálattal (lásd a készülékre ragasztott matricát vagy a használati utasítás első oldalát); ventilátorok esetében forduljon a szakkereskedőhöz vagy közvetlenül hozzánk. Felhívjuk figyelmét, hogy a nem ausztriai szakszervizben végzett javítási munkák azonnal érvénytelenítik a garanciát.

Ez a garancia nem terjed ki

- Az alkatrészek javítása vagy cseréje a szokásos elhasználódás miatt
- A használati utasítás be nem tartása miatti károk
- Olyan eszközök, amelyeket - akár csak részben is - kereskedelmi célokra használnak
- külső behatások (esés, ütközés, törés, nem rendeltetésszerű használat stb.) által mechanikusan károsodott eszközök, valamint az esztétikai jellegű kopás jelei.
- Nem megfelelően kezelt eszközök
- Azokat a készülékeket, amelyeket nem az általunk felhatalmazott szervizműhely nyitott fel.
- A légkondicionáló egységek nem megfelelően zárt kondenzvíz-elvezető szelepei vagy a helytelenül behelyezett víztartályok által okozott károk.
- Nem teljesült fogyasztói elvárások.
- Vis maior, víz, villámcsapás, túlfeszültség okozta károk.
- Olyan eszközök, amelyeken a típusjelzést és/vagy a sorozatszámot megváltoztatták, törölték, olvashatatlanná tették vagy eltávolították.
- az általunk felhatalmazott műhelyeken kívüli szolgáltatások, a felhatalmazott műhelybe vagy hozzánk és vissza történő szállítás költségei, valamint a kapcsolódó kockázatok.

Szeretnénk hangsúlyozni, hogy a garanciális időszakon belül 60,- € átalányösszeg (a 2015. évi fogyasztói árindex alapján indexálva, 2020. június) kerül felszámításra működési hiba esetén, vagy ha nem észleltek hibát.

A garanciális szolgáltatás (a készülék javítása vagy cseréje) nem hosszabbítja meg a vásárlástól számított 2 éves abszolút garanciális időszakot.

A 2 éves garancia csak a vásárlást igazoló bizonylat (amelynek tartalmaznia kell a kereskedő nevét és címét, valamint a készülék teljes nevét) és a hozzá tartozó garanciajegy bemutatása esetén érvényes, amelyen fel kell tüntetni a készülék típusát és a sorozatszámot (a dobozon és a készülék hátoldalán vagy alján látható)! A jótállási igazolás nélkül csak a törvényes jótállás érvényes!

Kifejezetten felhívjuk a figyelmet arra, hogy a törvényes szavatossági jogokat ez a garancia nem érinti, és azok érintetlenül maradnak.

A Schuss Home Electronic GmbH és annak közreműködői csak súlyos gondatlanság vagy szándékosság esetén felelnek a károkért. Kizárt a felelősség az elmaradt haszonért, a várt, de nem realizált megtakarításokért, a következményes károkért és a harmadik személyek követeléseiből eredő károkért. A rögzített adatokban vagy a rögzített adatokért bekövetkezett károk minden esetben ki vannak zárva a kártérítési felelősségből.

Gratulálók a választásodhoz. Reméljük, hogy élvezni fogja BE COOL készülékének használatát!

CÍM:

Schuss Home Electronic GmbH
1140 Bécs, Scheringgasse 3
Tel.: +43 (0)1/ 970 21

Típusmegjelölés:.....
Sorszám:.....

Garanciális igény esetén ezt a garanciaigazolást a készülékkel együtt kell átadni a hivatalos szerviznek vagy annak a kereskedőnek, akitől a készüléket vásárolta!

BE COOL

NÁVOD K OBSLUZE

Klimatizace pro karavany
BC5CSKL



GRATULUJEME!
DĚKUJEME, ŽE JSTE SI VYBRALI PRODUKT OD SPOLEČNOSTI **BE COOL**.



Aktuální návod k obsluze a další jazyky

Stáhněte si nejnovější návod k obsluze v různých jazycích prostřednictvím odkazu www.becool.at/ nebo naskenujte zobrazený QR kód. Postupujte podle pokynů na webové stránce.



PŘED ZAHÁJENÍM MONTÁŽE, INSTALACE, PROVOZU NEBO ÚDRŽBY SI POZORNĚ PŘEČTĚTE NÁVOD K OBSLUZE. DODRŽOVÁNÍM BEZPEČNOSTNÍCH POKYNŮ CHRAŇTE SEBE I OSTATNÍ. NEDODRŽENÍ POKYNŮ MŮŽE MÍT ZA NÁSLEDEK ZRANĚNÍ OSOB A/NEBO POŠKOZENÍ MAJETKU A/NEBO ZTRÁTU ZÁRUKY!

Pozor: Upozornění: Klimatizační zařízení by měla být vždy skladována a přepravována ve vzpřímené poloze, aby nedošlo k poškození kompresoru. Pokud byl spotřebič během přepravy přemístěn do jiné polohy, doporučujeme jej po instalaci nechat **alespoň 24 hodin v klidu**, než jej uvedete do provozu. Tím se zajistí stabilizace chladiva v systému a bezproblémový provoz.

DŮLEŽITÉ INFORMACE O BEZPEČNOSTI, UMÍSTĚNÍ A ELEKTRICKÉM PŘIPOJENÍ.



1. Instalace a provoz

- Spotřebič vždy postavte na pevný a rovný povrch. Klimatizační zařízení nesmí být během provozu nakloněné nebo nakloněné.
- Tato klimatizace je určena pouze pro použití v karavanu nebo obytném automobilu a nesmí se používat venku.
- Během skladování i přepravy udržujte spotřebič vždy ve vzpřímené poloze, aby byl kompresor chráněn.
- Spotřebič neumísťujte do blízkosti silných zdrojů tepla, hořlavých nebo výbušných plynů a chemikálií.

BE COOL

- Ujistěte se, že vstupy a výstupy klimatizace nejsou zakryté, aby byla zajištěna optimální cirkulace vzduchu.
- **Nepoužívejte klimatizaci v prašném nebo obzvláště znečištěném prostředí**, protože by mohlo dojít k rychlejšímu zanesení filtrů a snížení účinnosti.
- **Zajistěte, aby zařízení nebylo vystaveno přímému slunečnímu záření**, protože to může zhoršit výkon a vést k přehřátí.

2. Elektrické připojení

- Spotřebič používejte pouze v dobře uzemněných zásuvkách a předem zkontrolujte vhodnost zásuvky.
- Nepoužívejte prodlužovací kabely nebo více zásuvek, protože to může vést k přehřátí a požáru.
- Ujistěte se, že napájecí kabel není zkroucený nebo zalomený. Pro odpojení spotřebiče od napájení netahejte za kabel - vždy používejte zástrčku.
- **Zařízení nepoužívejte při výrazném kolísání napětí** nebo v oblastech s častými výpadky proudu, protože by mohlo dojít k poškození elektroniky.
- **Zabraňte kapání nebo rozlití tekutin na spotřebič.** Pokud se do spotřebiče dostane voda, okamžitě jej odpojte od napájení a obraťte se na autorizované servisní středisko.

3. Manipulace a zacházení

- Nevystavujte zařízení extrémním podmínkám, jako je vysoká vlhkost nebo voda. Zařízení nepoužívejte ve vlhkých místnostech, jako jsou sklepy nebo v blízkosti bazénů.
- Abyste předešli úrazu elektrickým proudem, nedotýkejte se spotřebiče ani zástrčky mokřýma rukama.
- Dbejte na to, aby se do výstupu vzduchu nebo do větrací mřížky nedostaly žádné předměty, například prsty nebo tvrdé předměty, protože by mohlo dojít k poškození a zranění.

4. Bezpečnost dětí a uživatelů

- Děti mladší 8 let a osoby se sníženými fyzickými, smyslovými nebo duševními schopnostmi mohou přístroj používat pouze pod dohledem.
- Obalový materiál uchovávejte mimo dosah dětí - hrozí nebezpečí udušení!
- Nedovolte dětem, aby si se spotřebičem hrály.

BE COOL

5. Údržba a čištění

- Před čištěním nebo údržbou spotřebiče jej odpojte od sítě.
- Pro zajištění optimálního výkonu čistěte vzduchový filtr alespoň jednou týdně.
- Pokud spotřebič nepoužíváte, uložte jej na bezpečném a suchém místě, které není přístupné dětem.
- Nepoužívejte žádné chemické čisticí prostředky nebo nástroje, které by mohly spotřebič poškodit.

6. Skladování a přeprava

- Pokud přístroj nepoužíváte, skladujte jej ve svislé poloze na suchém a chladném místě.
- Při přepravě vyprázdněte nádobu na kondenzát a před dalším zapnutím nechte spotřebič po přepravě alespoň jednu hodinu odpočívat.
- Pokud spotřebič nebudete delší dobu používat, před uskladněním **zcela vyprázdněte nádobu na kondenzát** a spotřebič vyčistěte.

7. Nouzová opatření





- **V případě neobvyklých zvuků, zápachu nebo kouře** okamžitě vypněte spotřebič, odpojte síťovou zástrčku a přestaňte klimatizaci používat. Obraťte se na autorizované servisní středisko.

Důležité upozornění: V případě nejasností nebo oprav se obraťte pouze na servisní středisko autorizované výrobcem, aby byla zaručena záruka a bezpečnost.

SPECIFICKÉ INFORMACE O CHLADIVU R290

1. R290 je chladivo v souladu s předpisy ES o ochraně životního prostředí.
2. Chladivo je bez zápachu.
3. Spotřebič musí být postaven v místnosti, kde během provozu nejsou žádné zdroje vznícení (např. otevřený oheň, provoz plynových a elektrických spotřebičů s otevřeným zdrojem tepla).
4. Klimatizační jednotku nepropíchněte ani nespálíte.
5. Ujistěte se, že chladicí okruh není navrtaný.
6. Nevětrané místnosti, ve kterých je spotřebič instalován, provozován nebo skladován, musí být konstruovány tak, aby nedocházelo k hromadění případných ztrát chladiva. Tím se zabrání riziku požáru nebo výbuchu způsobeného vznícením chladiva elektrickou troubou, sporákem nebo jiným zdrojem vznícení.
7. Příklad musí být uložen tak, aby nemohlo dojít k jeho mechanickému poškození.
8. Osoby, které pracují na chladicím okruhu nebo provádějí zásahy, musí být držiteli platného osvědčení vydaného autorizovaným orgánem, který osvědčuje jejich odbornost v zacházení s chladivem prostřednictvím specifikace hodnocení uznávané průmyslovými sdruženími.
9. Opravy se musí provádět v souladu s pokyny výrobce spotřebiče. Opravy a údržba, které vyžadují zásah jiného odborného personálu, musí být prováděny pod dohledem odborníka odpovědného za zacházení s hořlavými chladivy.

Recyklace, likvidace, prohlášení o shodě

	<p><u>RECYKLACE</u></p> <p>Obalové materiály lze recyklovat. Doporučujeme je proto vyhazovat do tříděného odpadu.</p>
	<p><u>DISPOSAL</u></p> <p>Symbol "přeškrtnuté popelnice" vyžaduje oddělenou likvidaci odpadních elektrických a elektronických zařízení (OEEZ). Elektrická a elektronická zařízení mohou obsahovat nebezpečné a pro životní prostředí škodlivé látky. Nevyhazujte je proto do netříděného zbytkového odpadu, ale na určeném sběrném místě pro odpadní elektrická a elektronická zařízení. Pomůžete tak chránit zdroje a životní prostředí. Další informace získáte u svého prodejce nebo na místních úřadech. Směrnice 2012/19/EU</p>
	<p><u>LIKVIDACE BATERÍ</u></p> <p>V souladu s platnou legislativou týkající se baterií, akumulátorů a souvisejícího odpadu symbol přeškrtnutého odpadkového koše na baterii znamená, že je zakázáno vyhazovat použité baterie do domovního odpadu. Baterie a akumulátory obsahují vysoce znečišťující látky. Uživatel je povinen odevzdat použité baterie na sběrných místech v obci nebo do příslušných kontejnerů. Tato služba je bezplatná. Tímto způsobem jsou dodržovány zákonné požadavky a chráněno životní prostředí.</p> <p>Tyto symboly se nacházejí na bateriích:</p> <p>Li = baterie obsahuje lithium Al = baterie obsahuje alkálie Mn = baterie obsahuje mangan CR 2025 (Li); AA (Al, Mn); AAA (Al, Mn)</p>
	<p><u>PROHLÁŠENÍ O SHODĚ</u></p> <p>Tímto potvrzujeme, že tento výrobek splňuje základní požadavky, nařízení a směrnice EU. Podrobné prohlášení o shodě si můžete kdykoli prohlédnout pod následujícím odkazem:</p> <p>https://www.schuss-home.at/downloads</p>

S výjimkou chyb a technických změn.

BE COOL

POPIS ZAŘÍZENÍ A ROZSAH DODÁVKY

ROZSAH DODÁVKY

Klimatizace BE COOL se dodává s:

- 1x vnitřní jednotka
- 1x venkovní jednotka
- 1x vypouštěcí hadice
- 2x vnější držák
- 2x vnitřní držák
- 2x tlumiče
- 2x ruční šrouby
- 12x šrouby
- 12x šroubovací podložky

POPIS

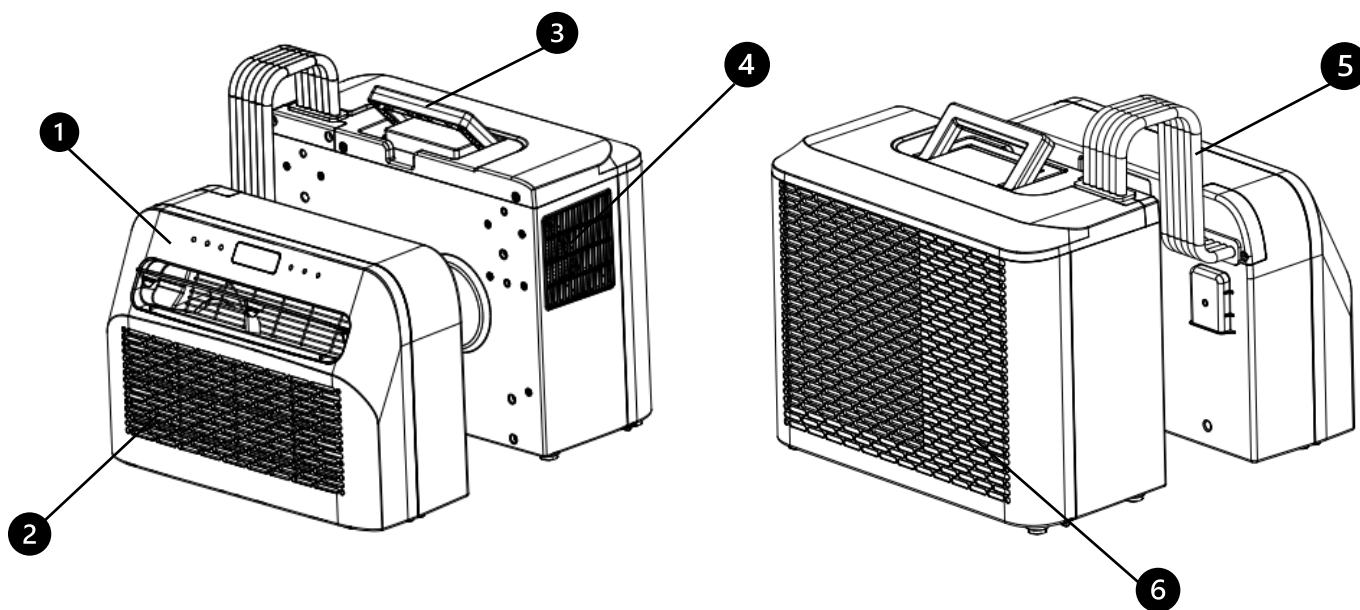

1. ovládací panel
2. přívod vzduchu a filtr
3. rukojeť pro přenášení

4. výstup vzduchu
5. hadice
6. přívod vzduchu

BE COOL

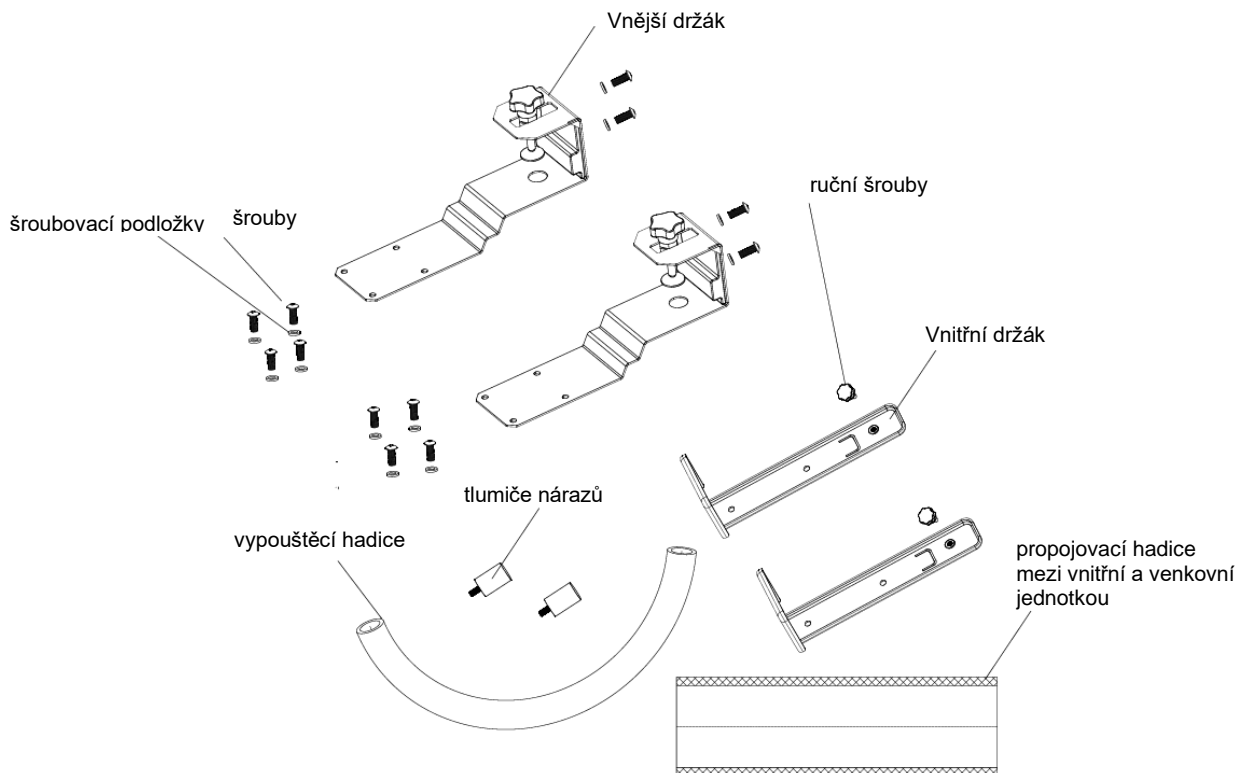

PROVOZNÍ POLE

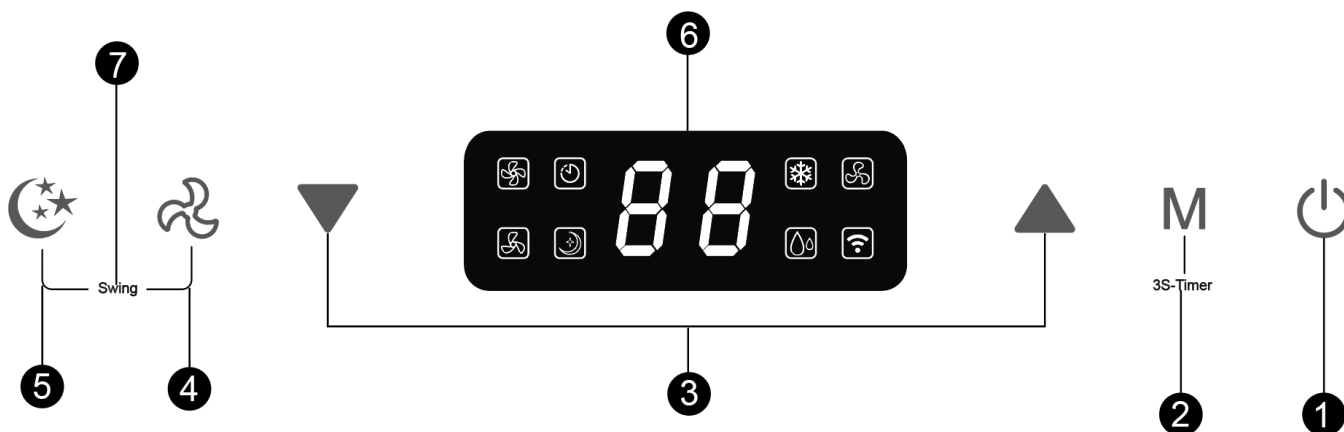

1. Vypínač

Stisknutím tohoto tlačítka klimatizaci zapnete nebo vypnete.

Při zapnutí je teplota standardně nastavena na 22 °C. Teplotní čidlo zjišťuje aktuální teplotu v místnosti. Pokud teplota v místnosti překročí 22 °C, venkovní jednotka začne teplotu snižovat. Pokud je však teplota v místnosti již nižší než 22 °C, venkovní jednotka zůstane neaktivní.

2. Režim

Stisknutím tohoto tlačítka přepínáte mezi režimy chlazení, větrání a odvlhčování.

V pohotovostním nebo zapnutém režimu můžete časovač aktivovat nebo deaktivovat stisknutím tohoto tlačítka po dobu 3 sekund.

BE COOL

3. Tlačítko nastavení teploty/času

V režimu chlazení můžete tímto tlačítkem nastavit teplotu; rozsah je 16 až 30 °C.

V režimu časovače nastavte pomocí tlačítka dobu zapnutí a vypnutí spotřebiče.

Současným stisknutím tlačítek nahoru a dolů přepínáte mezi °C a °F.

4. Tlačítko rychlosti

Stisknutím tlačítka zvolte mezi nízkou a vysokou rychlostí větru.

5. Režim spánku

Stisknutím tohoto tlačítka zapnete nebo vypnete režim spánku. Po 20 sekundách zhasnou všechny kontrolky a digitální displej a klimatizace se přepne do režimu spánku. Ventilátor vnitřní jednotky nadále běží se sníženou rychlostí větru.

6. Digitální displej

Digitální displej klimatizace karavanu zobrazuje důležité informace, jako je aktuální teplota a nastavení časovače. Umožňuje nastavit teplotu v režimu chlazení na požadovanou hodnotu s rozsahem teplot od 16 °C do 30 °C. Kromě toho lze na displeji zkontrolovat nastavení časovače, což je užitečné pro zapnutí nebo vypnutí spotřebiče v určitou dobu. Během provozu se na displeji zobrazují také ikony zvolených režimů, jako je chlazení, větrání nebo odvlhčování, takže uživatelé mohou rychle identifikovat aktuální režim spotřebiče.

7. Funkce otáčení

Současným stisknutím tlačítek pro rychlost a režim spánku změníte režim.

Aktivace nebo deaktivace funkce otáčení.

INSTALACE

DŮLEŽITÉ!

Před prvním použitím nechte spotřebič stát alespoň 24 hodin ve svislé poloze.

1. Vybalte spotřebič a příslušenství a zkontrolujte, zda je hadice mezi vnitřní a venkovní jednotkou správně připojena. Zkontrolujte také, zda je odvod kondenzátu utěsněn gumovým krytem. Nakonec zkontrolujte, zda je přítomno veškeré příslušenství.
2. Příslušenství namontujte podle obrázku. Připevněte vnější držák k opěrnému bloku a k vnitřnímu držáku utažením dodaných šroubů a podložky.

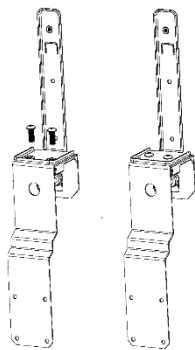

3. Připevněte tlumiče k zadní straně venkovní jednotky podle obrázku.

BE COOL

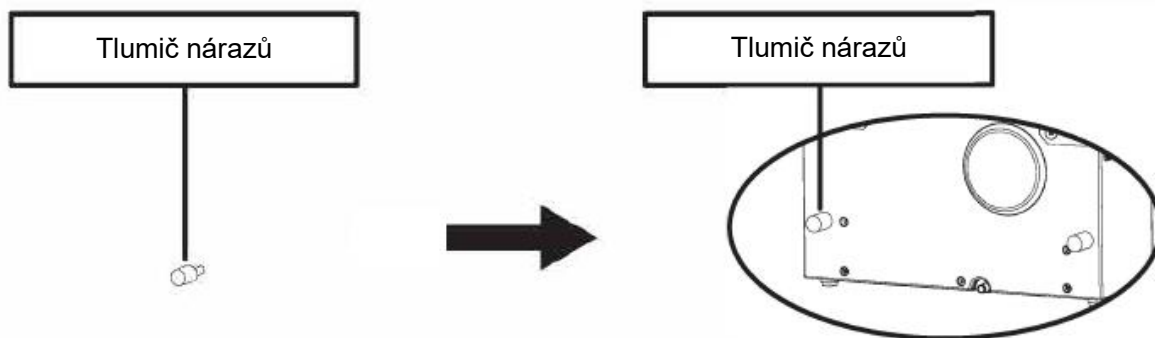

4. Sestavte držák podle obrázku níže. Připevněte vnitřní a venkovní jednotku k držáku, aby se obě části spojily dohromady. Utáhněte dodané šrouby a podložky v otvorech, abyste zařízení bezpečně připevnili k držáku.

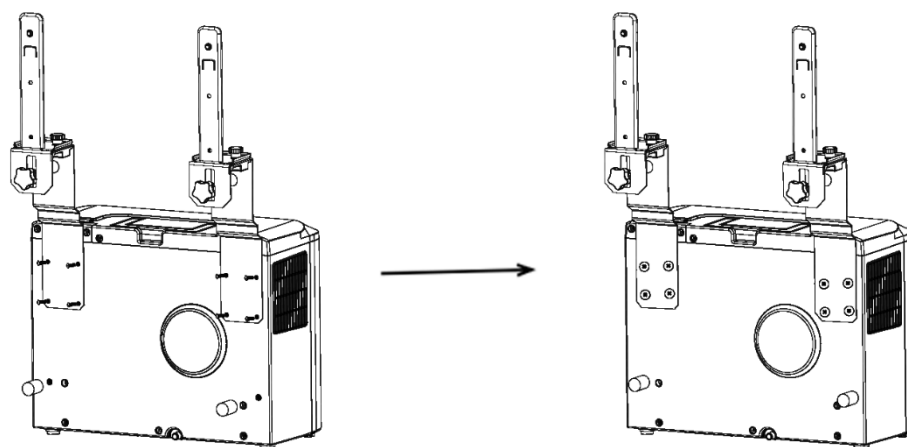

5. Připevněte vnitřní jednotku k držáku a držák pevně utáhněte. (viz obrázek níže).

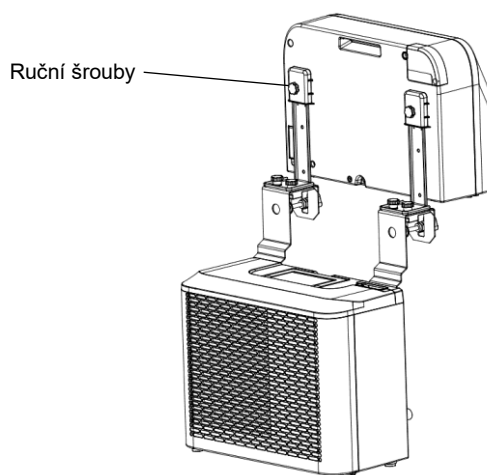

6. Vložte celou jednotku do okna karavanu a pevně utáhněte držák.

BE COOL

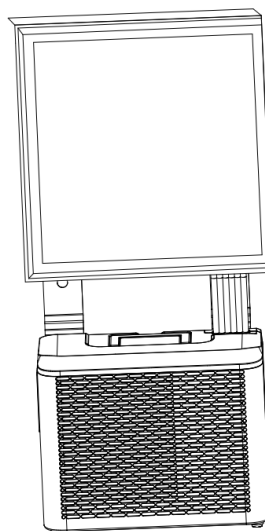
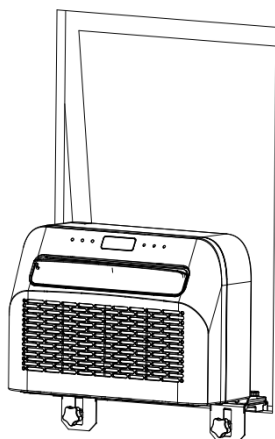

ÚDRŽBA A ČIŠTĚNÍ

1. Před prováděním údržby se ujistěte, že je spotřebič odpojen od elektrické sítě.
2. K čištění spotřebiče nepoužívejte chemické čisticí prostředky, například benzín.
3. Spotřebič nečistěte přímo pod tekoucí vodou.
4. Pokud je klimatizace poškozená, obraťte se na prodejce nebo odborný servis.

Čištění

Upozornění: Před čištěním nebo údržbou vždy odpojte napájecí kabel ze zásuvky.

Čištění vzduchového filtru

- Pravidelně odstraňujte prach z filtru, abyste zajistili jeho optimální funkci.
- Vyměňte filtr podle obrázku níže.
- Filtr vyčistěte vodou z vodovodu a/nebo vysavačem, abyste odstranili veškeré nečistoty.
- K čištění nepoužívejte vodu o teplotě vyšší než 40 °C a nevystavujte filtr přímému slunečnímu záření.
- Před opětovným vložením filtru do klimatizace se ujistěte, že je zcela suchý.

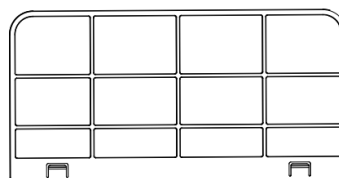
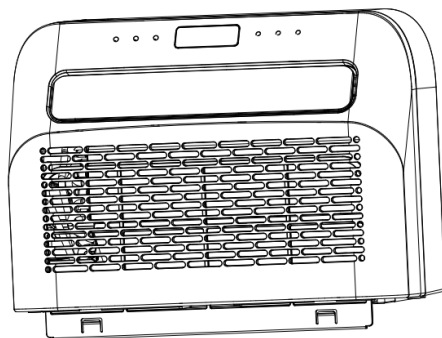

BE COOL

Čištění povrchu spotřebiče

1. Nejprve povrch otřete neutrálním čisticím prostředkem a vlhkým hadříkem.
2. Poté spotřebič důkladně osušte suchým hadříkem.
3. Dbejte na to, aby se do spotřebiče nedostala voda ani čisticí prostředky.
4. K čištění klimatizace nepoužívejte agresivní čisticí prostředky ani benzín.

Úložiště

Pokud spotřebič nebudete delší dobu používat, sejměte kryty odtokových otvorů na spodní straně vnitřního a venkovního spotřebiče, abyste mohli na vhodném místě odvést veškerou kondenzovanou vodu.

- Vyjměte zařízení z místa instalace.
- Odstraňte gumové těsnění z vnitřní a venkovní jednotky a vypusťte kondenzát.
- Spuštěním ventilátoru vysušte vnitřek spotřebiče.
- Vypněte klimatizaci a odpojte síťovou zástrčku.
- Vyčistěte filtr a znovu jej vložte.
- Odstraňte všechny držáky z klimatizace, namontujte držáky vnitřní jednotky na venkovní jednotku, jak je znázorněno na obrázku níže, a poté jednotku umístěte ke stěně.
- Klimatizaci skladujte na chladném a suchém místě.
- Doporučujeme, aby byl přístroj uložen v původním obalu, který jej chrání před prachem a nečistotami.

BE COOL

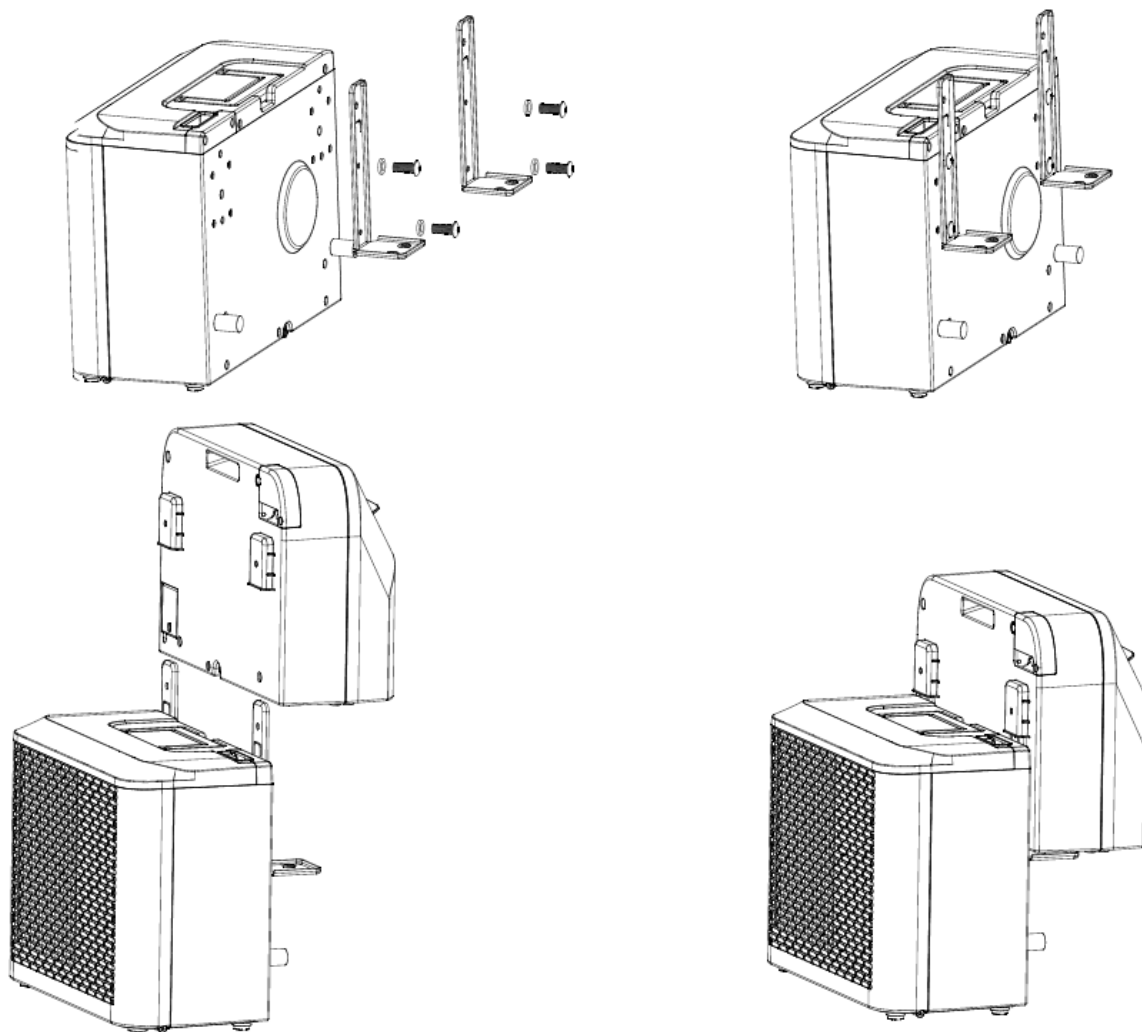

KONTROLY NA ZAČÁTKU SEZÓNY

- Zkontrolujte, zda jsou napájecí kabel a zásuvka v pořádku a zda je uzemnění funkční.
- Ujistěte se, že je zástrčka pečlivě nasazena na výstupu kondenzační vody a že jsou filtry na svém místě.
- Pečlivě dodržujte instalační a bezpečnostní pokyny.

ŘEŠENÍ PROBLÉMŮ

Pokud spotřebič nefunguje nebo funguje jen omezeně:

Zkontrolujte, zda se na displeji nezobrazuje chybový kód, a vyhledejte řešení v tabulce kódů. Pokud se nezobrazí žádný chybový kód, vyhledejte možné řešení v tabulce chyb.

BE COOL

Tabulka kódů		
FL	Plná nádrž na vodu	Odstraňte gumovou zátku a nechte vodu odtéct.
E1	Poškozený snímač teploty systému	Vyměňte čidlo teploty systému. Kontaktujte prodejce nebo naše servisní oddělení.
E2	Chybné čidlo pokojové teploty	Vyměňte čidlo pokojové teploty. Kontaktujte prodejce nebo naše servisní oddělení.
EF	Motor vnitřní jednotky selhal	Vyměňte motor.
Eb	Nedostatek fluoru	Kontaktujte prodejce nebo naše servisní oddělení.
E4	Aktivovaná ochrana proti mrazu	Ujistěte se, že je výstup vzduchu volný a že je vzduchová přepážka otevřená.
FL	Plná nádrž na vodu	Odstraňte gumovou zátku a nechte vodu odtéct.

Tabulka chyb		
Problém	Příčina	Řešení
Zařízení nelze zapnout	Žádný výkon	Aktivace napájení
	Poškozená zásuvka	Vypněte napájení a nechte zkontrolovat nebo opravit zásuvku.
	Neznámý důvod	Kontaktujte prodejce/servis
Nízký průtok vzduchu nebo nedostatečné chlazení	Nastavení nejnižších otáček ventilátoru	Zvýšení otáček ventilátoru
	Vzduchový filtr je znečištěný	Zkontrolujte a vyčistěte filtr
	Přívod vzduchu nebo odvod vzduchu z vnitřní jednotky je zablokovaný	Zkontrolujte, zda není spotřebič zablokovaný, a případně odstraňte překážky.
	Příliš nízká nebo příliš vysoká okolní teplota	Okolní teplota by se měla pohybovat mezi 18 °C a 40 °C.
	Nedostatečné síťové napětí	Obráťte se na elektrikáře nebo použijte jinou přípojku napájení.
Žádný chladicí účinek, pouze cirkulace vzduchu	Zařízení pracuje v režimu ventilátoru	Zvolte režim chlazení (A/C)
	Režim chlazení se právě automaticky vypnul	Počkejte asi 3-5 minut, než se termostat znovu spustí.
neobvyklé zvuky nebo vibrace	Držáky nejsou správně připevněny k vozidlu nebo jsou uvolněné upevňovací šrouby.	Zkontrolujte držáky a ujistěte se, že jsou upevňovací šrouby pevně utaženy.
Únik vody z vnitřní jednotky	Chybí gumová zátku na spodní straně vnitřní jednotky nebo není v otvoru dostatečně pevně uchycena.	Zkontrolujte nebo vyměňte pryžovou zátku
	Zařízení visí pod úhlem	Zařízení musí být namontováno vodorovně (maximální úhel sklonu <3 °C).

BE COOL

Spotřebič vydává neobvyklý zápach

Existuje závažný problém

Okamžitě přístroj vypněte a kontaktujte prodejce.

Průvodce připojením k síti Wi-Fi v chytré domácnosti

DŮLEŽITÉ

Upozorňujeme, že jsou podporovány pouze sítě 2,4 GHz!

Přenosový výkon: max. 100mW

Instalace aplikace

Stáhněte si aplikaci *Smart life* z Obchodu Play (Android) nebo App Store (iOS). Následující QR vás přenesou přímo ke stažení aplikace:



Scan QR code

Registrace

Pokud ještě nemáte

účet Smart Life, můžete se zaregistrovat nebo přihlásit pomocí ověřovacího kódu, který vám bude zaslán prostřednictvím SMS.

Registrace:

- Klepnutím otevřete registrační stránku.
- Systém automaticky rozpozná vaši zemi nebo oblast. Máte také možnost zvolit kód země ručně. Zadejte své mobilní telefonní číslo nebo e-mailovou adresu a klepněte na "Next".
- Pokud vyberete možnost mobilního telefonního čísla, zadejte ověřovací kód, který jste obdrželi prostřednictvím SMS. Poté nastavte heslo a klepnutím na "Potvrdit" dokončete registraci.

BE COOL

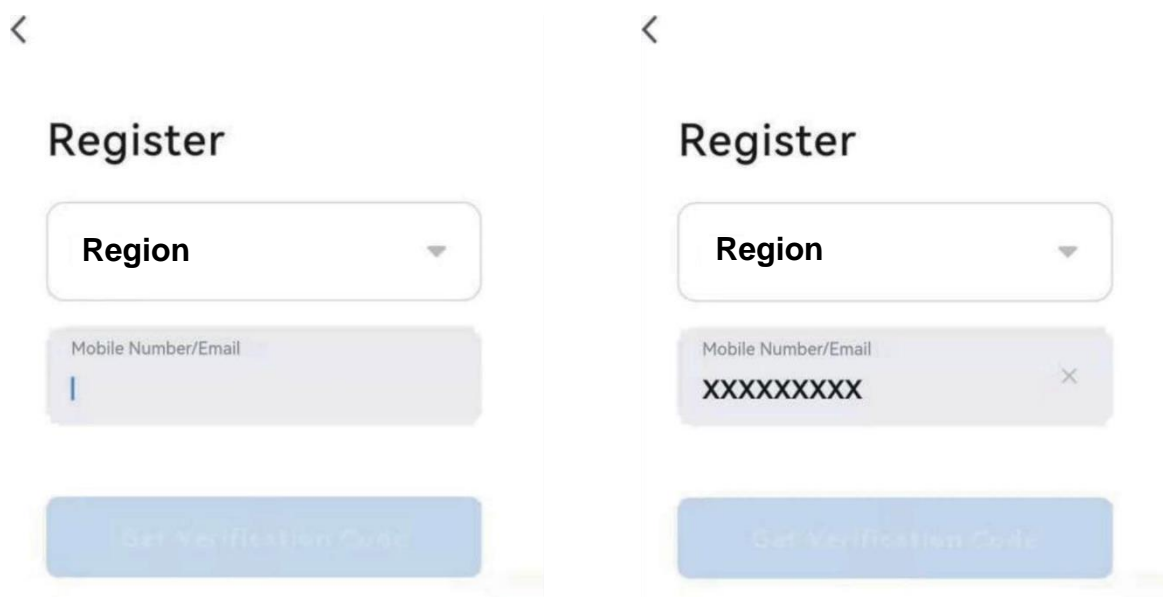

Připojte zařízení k síti:

1. Nastavte připojované zařízení do pohotovostního režimu a stiskněte tlačítko "Speed" (4) na zařízení na 3 sekundy, abyste se mohli připojit k síti.
2. Otevřete aplikaci Smart Life v mobilním telefonu a kliknutím na "+" v pravém horním rohu se připojte k novému zařízení.
3. Ujistěte se, že kontrolka na zařízení bliká (2x za sekundu), a v aplikaci potvrďte, že kontrolka bliká.
4. Poté vyberte síť Wi-Fi (2,4 Ghz) a zadejte heslo. Aplikace se nyní připojí k zařízení.

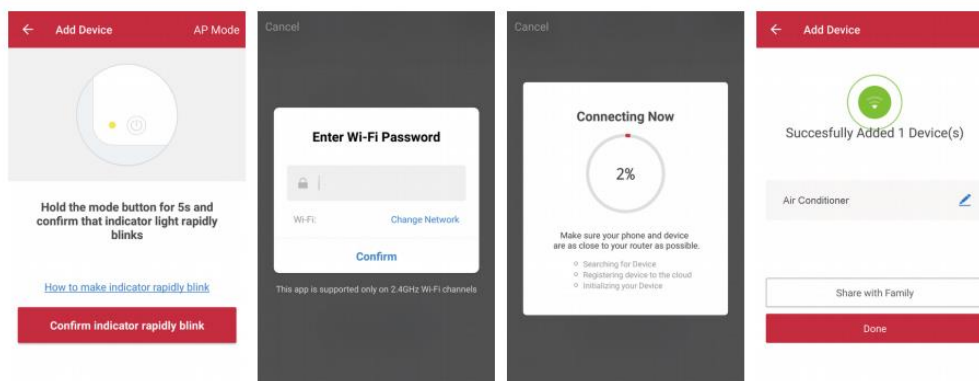

5. Zařízení by se nyní mělo zobrazit v aplikaci, a je tedy úspěšně připojeno.

Poznámka:

- Pokud je zařízení v aplikaci zobrazeno jako "online", lze jej ovládat prostřednictvím aplikace.
- Pokud je zařízení "offline", lze jej zapnout prostřednictvím aplikace.

Aplikace funguje také se službami **Amazon Alexa** a **Google Assistant**.



BE COOL

Technické údaje WiFi	
rádiové technologie:	Wifi (WLAN)
Provozní frekvence rádia	2412MHz-2472MHz
Pracovní frekvence BLE	2402MHz-2480MHz
Typ modulace	802.11b: DSSS 802.11g: OFDM 802.11n(20MHz): OFDM
Software s pevnou frekvencí	SecureCRT.exe
Zesílení antény	2,5 dBi
Typ antény	DPS
Přenosový výkon	520 dBm

Technické informace	
Číslo položky	BC5CSKL
Chladicí kapacita	5000 BTU/h 1465 wattů
Max. Spotřeba energie	560 wattů
Míra odvlhčování	0,5 l/h
Vstupní napětí	220 - 240 V
Frekvence	50 Hz
Přenosová frekvence WIFI:	2,4 GHz
Přenosový výkon:	max. 100 mW
Chladicí/plnicí zařízení	R290, 130 g
Energetická účinnost EER	2,6
Třída energetické účinnosti	A
Cirkulace vzduchu	280 - 330 m ³ /h
Hladina hluku (akustický výkon)	63 dB(A)
Hmotnost	22,5 kg
Rozměry vnitřní jednotky	454x298x170 mm
Rozměry venkovní jednotky	445x205x353 mm
Kontaktní adresa výrobce pro další informace	Schuss Home Electronic GmbH Scheringgasse 3, A-1140 Vídeň Tel: +43 (1) 97 0 21 - 0 Linka služeb: +43 (1) 97 0 21 - 502 www.becool.at Číslo FB: 236974 t / FB-Court: Vídeň

BE COOL

ZÁRUKA

S tímto kvalitním výrobkem od společnosti BE COOL jste se rozhodli pro inovaci, trvanlivost a spolehlivost.

Na tento přístroj BE COOL poskytujeme záruční dobu 2 roky od data zakoupení platnou v Rakousku!

Pokud by v rozporu s očekáváním bylo během této doby přesto nutné provést servisní práce na vašem zařízení, zaručujeme vám tímto bezplatnou opravu (náhradní díly a práce) nebo (podle uvážení společnosti Schuss) výměnu výrobku. Pokud oprava ani výměna není z ekonomických důvodů možná, vyhrazujeme si právo vystavit dobropis s časovou hodnotou.

V případě klimatizačních zařízení se vždy nejprve obraťte na zákaznickou linku (viz nálepka na spotřebiči nebo první strana návodu k obsluze); v případě ventilátorů se obraťte na svého odborného prodejce nebo přímo na nás. Upozorňujeme, že opravy, které neprovádí autorizovaný servis v Rakousku, mají za následek okamžitou ztrátu platnosti této záruky.

Tato záruka se nevztahuje na

- Oprava nebo výměna dílů v důsledku běžného opotřebení
- Poškození v důsledku nedodržení návodu k obsluze
- Zařízení, která jsou používána - i částečně - ke komerčním účelům.
- zařízení mechanicky poškozená vnějšími vlivy (pád, náraz, rozbití, nesprávné používání atd.), jakož i známky opotřebení estetického charakteru.
- Zařízení, se kterými bylo nesprávně manipulováno.
- Zařízení, která nebyla otevřena naším autorizovaným servisem.
- Škody způsobené nesprávně uzavřenými ventily pro vypouštění kondenzátu na klimatizačních jednotkách nebo nesprávně vloženými nádržemi na vodu.
- Nenaplněná očekávání spotřebitelů.
- Škody způsobené vyšší mocí, vodou, bleskem, přepětím.
- Zařízení, u nichž bylo označení typu a/nebo sériové číslo na zařízení změněno, vymazáno, nečitelné nebo odstraněno.
- služby mimo naše autorizované servisy, náklady na dopravu do autorizovaného servisu nebo k nám a zpět, jakož i související rizika.

Rádi bychom zdůraznili, že v záruční době bude v případě provozních chyb nebo v případě, že nebyla zjištěna žádná chyba, účtován paušál ve výši 60,- € (indexováno na základě CPI 2015, červen 2020).

Poskytnutí záručního servisu (oprava nebo výměna zařízení) neprodlužuje absolutní záruční dobu 2 let od data nákupu.

Dvouletá záruka je platná pouze po předložení dokladu o koupi (musí obsahovat jméno a adresu prodejce a celý název spotřebiče) a příslušného záručního listu, na kterém musí být uveden typ spotřebiče a výrobní číslo (viditelné na krabici a na zadní nebo spodní straně spotřebiče)! Bez záručního listu platí pouze zákonná záruka!

Výslovně upozorňujeme, že zákonná záruční práva nejsou touto zárukou dotčena a zůstávají nedotčena.

Společnost Schuss Home Electronic GmbH a její zástupci odpovídají za škody pouze v případě hrubé nedbalosti nebo úmyslu. Odpovědnost za ušlý zisk, očekávané, ale nerealizované úspory, následné škody a škody z nároků třetích stran je vyloučena. Z odpovědnosti za škodu je vždy vyloučeno poškození zaznamenaných dat nebo za ně.

Blahopřejeme vám k výběru. Doufáme, že budete spotřebič BE COOL rádi používat!

ADRESA

Schuss Home Electronic GmbH
1140 Vídeň, Scheringgasse 3
Tel: +43 (0)1/ 970 21

Typové označení:.....
Sériové číslo:.....

V případě reklamace je nutné tento záruční list předat spolu se zařízením autorizovanému servisu nebo prodejci, u kterého jste zařízení zakoupili!

BE COOL

NÁVOD NA OBSLUHU

**Klimatizácia pre karavany
BC5CSKL**



GRATULUJEME!

ĎAKUJEME, ŽE STE SI VYBRALI PRODUKT OD SPOLOČNOSTI BE COOL.



Aktuálne návody na obsluhu a iné jazyky

Stiahnite si najnovšie návody na obsluhu v rôznych jazykoch prostredníctvom odkazu www.becool.at/ alebo naskenujte zobrazený QR kód. Postupujte podľa pokynov na webovej stránke.



PRED ZAČATÍM MONTÁŽE, INŠTALÁCIE, PREVÁDZKY ALEBO ÚDRŽBY SI POZORNE PREČÍTAJTE NÁVOD NA OBSLUHU. DODRŽIAVANÍM BEZPEČNOSTNÝCH POKYNOV CHRÁŇTE SEBA AJ OSTATNÝCH. NEDODRŽANIE POKYNOV MÔŽE MAŤ ZA NÁSLEDOK ZRANENIE OSÔB A/ALEBO POŠKODENIE MAJETKU A/ALEBO STRATU ZÁRUKY!

Pozor: Klimatizácie by sa mali vždy skladovať a prepravovať vo vzpriamenej polohe, aby nedošlo k poškodeniu kompresora. Ak bol spotrebič počas prepravy premiestnený do inej polohy, odporúčame ho po inštalácii nechať v **pokoji aspoň 24 hodín** pred uvedením do prevádzky. Tým sa zabezpečí stabilizácia chladiva v systéme a zaručí sa plynulá prevádzka.

DÔLEŽITÉ INFORMÁCIE O BEZPEČNOSTI, UMIESTNENÍ A ELEKTRICKOM PRIPOJENÍ.



1. Inštalácia a prevádzka

- Spotrebič vždy umiestnite na pevný a rovný povrch. Klimatizačné zariadenie nesmie byť počas prevádzky naklonené alebo naklonené.
- Táto klimatizácia je určená len na použitie v karavane alebo obytnom vozidle a nesmie sa používať vo vonkajšom prostredí.
- Počas skladovania aj prepravy udržiavajte spotrebič vždy vo zvislej polohe, aby ste chránili kompresor.
- Spotrebič neumiestňujte do blízkosti silných zdrojov tepla, horľavých alebo výbušných plynov a chemikálií.

BE COOL

- Uistite sa, že vstupy a výstupy klimatizácie nie sú zakryté, aby sa zabezpečila optimálna cirkulácia vzduchu.
- **Klimatizáciu nepoužívajte v prašnom alebo obzvlášť znečistenom prostredí**, pretože to môže rýchlejšie upchať filtre a znížiť účinnosť.
- **Dbajte na to, aby zariadenie nebolo vystavené priamemu slnečnému žiareniu**, pretože to môže zhoršiť výkon a viesť k prehriatiu.

2. Elektrické pripojenie

- Spotrebič používajte len v dobre uzemnených zásuvkách a vopred skontrolujte vhodnosť zásuvky.
- Nepoužívajte predlžovacie káble ani viacero zásuviek, pretože to môže viesť k prehriatiu a požiaru.
- Uistite sa, že napájací kábel nie je skrútený alebo zalomený. Na odpojenie spotrebiča od elektrickej siete neťahajte za kábel - vždy používajte zástrčku.
- **Zariadenie nepoužívajte pri veľkých výkyvoch napätia** alebo v oblastiach s častými výpadkami elektrického prúdu, pretože to môže poškodiť elektroniku.
- **Zabráňte kvapkaniu alebo vyliatiu tekutín na spotrebič**. Ak sa do spotrebiča dostane voda, okamžite ho odpojte od elektrickej siete a kontaktujte autorizované servisné stredisko.

3. Manipulácia a zaobchádzanie

- Nevystavujte zariadenie extrémnym podmienkam, ako je vysoká vlhkosť alebo voda. Zariadenie nepoužívajte vo vlhkých miestnostiach, ako sú pivnice alebo v blízkosti bazénov.
- Aby ste zabránili úrazu elektrickým prúdom, nedotýkajte sa spotrebiča ani zástrčky mokrými rukami.
- Dbajte na to, aby sa do výstupu vzduchu alebo do vetracej mriežky nedostali žiadne predmety, napríklad prsty alebo tvrdé predmety, pretože to môže viesť k poškodeniu a zraneniu.

4. Bezpečnosť detí a používateľov

- Deti mladšie ako 8 rokov a osoby so zníženými fyzickými, zmyslovými alebo mentálnymi schopnosťami môžu spotrebič používať len pod dohľadom.
- Obalový materiál uchovávajte mimo dosahu detí - hrozí riziko udusení!
- Nedovoľte deťom hrať sa so spotrebičom.

BE COOL

5. Údržba a čistenie

- Pred čistením alebo údržbou spotrebiča ho odpojte od elektrickej siete.
- Vzduchový filter čistite aspoň raz týždenne, aby ste zabezpečili optimálny výkon.
- Keď spotrebič nepoužívate, skladujte ho na bezpečnom a suchom mieste, ktoré nie je prístupné deťom.
- Nepoužívajte žiadne chemické čistiace prostriedky ani nástroje, ktoré by mohli spotrebič poškodiť.

6. Skladovanie a preprava

- Ak zariadenie nepoužívate, skladujte ho vo zvislej polohe na suchom a chladnom mieste.
- Pri preprave vyprázdnite nádobu na kondenzát a pred ďalším zapnutím nechajte spotrebič po preprave odpočívať aspoň jednu hodinu.
- Ak sa spotrebič nebude dlhší čas používať, pred uskladnením **úplne vyprázdnite nádobu na kondenzát** a spotrebič vyčistite.

7. Núdzové opatrenia





- **V prípade neobvyklých zvukov, zápachu alebo dymu** okamžite vypnite spotrebič, odpojte sieťovú zástrčku a prestaňte klimatizáciu používať. Obráťte sa na autorizované servisné stredisko.

Dôležité upozornenie: V prípade nejasností alebo opráv sa obráťte len na servisné stredisko autorizované výrobcom, aby bola zaručená záruka a bezpečnosť.

ŠPECIFICKÉ INFORMÁCIE O CHLADIVE R290

1. R290 je chladivo v súlade s environmentálnymi predpismi ES.
2. Chladivo je bez zápachu.
3. Spotrebič musí byť postavený v miestnosti, kde sa počas prevádzky nenachádzajú žiadne zdroje vznietenia (napr. otvorený oheň, prevádzka plynových a elektrických spotrebičov s otvoreným zdrojom tepla).
4. Neprepichujte ani nepáľte klimatizačné zariadenie.
5. Uistite sa, že chladiaci okruh nie je navŕtaný.
6. Nevetrané priestory, v ktorých je spotrebič nainštalovaný, prevádzkovaný alebo skladovaný, musia byť konštruované tak, aby nedochádzalo k hromadeniu prípadných strát chladiva. Tým sa zabráni riziku požiaru alebo výbuchu spôsobeného vznietením chladiva elektrickou rúrou, sporákom alebo iným zdrojom vznietenia.
7. Zariadenie musí byť uložené tak, aby nemohlo dôjsť k jeho mechanickému poškodeniu.
8. Osoby, ktoré pracujú na chladiacom okruhu alebo vykonávajú zásahy, musia byť držiteľmi platného osvedčenia vydaného autorizovaným orgánom, ktorý osvedčuje ich odbornosť pri zaobchádzaní s chladivami prostredníctvom hodnotiacej špecifikácie uznanej priemyselnými združeniami.
9. Opravy sa musia vykonávať v súlade s pokynmi výrobcu spotrebiča. Opravy a údržba, ktoré si vyžadujú zásah iných odborných pracovníkov, sa musia vykonávať pod dohľadom odborníka zodpovedného za manipuláciu s horľavými chladivami.

Recyklácia, likvidácia, vyhlásenie o zhode

	<p><u>RECYKLÁCIA</u></p> <p>Obalové materiály sa dajú recyklovať. Odporúča sa preto vyhadzovať ich do triedeného odpadu</p>
	<p><u>DISPOZÍCIA</u></p> <p>Symbol "preškrtnutého odpadkového koša" vyžaduje oddelenú likvidáciu odpadu z elektrických a elektronických zariadení (OEEZ). Elektrické a elektronické zariadenia môžu obsahovať nebezpečné a pre životné prostredie škodlivé látky. Preto ich nevyhadzujte do netriedeného zvyškového odpadu, ale na určené zberné miesto pre odpad z elektrických a elektronických zariadení. Pomôžete tak chrániť zdroje a životné prostredie. Ďalšie informácie vám poskytne váš predajca alebo miestne úrady. Smernica 2012/19/EÚ</p>
	<p><u>LIKVIDÁCIA BATÉRIÍ</u></p> <p>V súlade s platnými právnymi predpismi o batériách, akumulátoroch a súvisiacom odpade symbol preškrtnutého odpadkového koša na batérii znamená, že je zakázané vyhadzovať použité batérie do domového odpadu. Batérie a akumulátory obsahujú vysoko znečisťujúce látky. Používateľ je povinný použité batérie odovzdať na zberných miestach v obci alebo do príslušných nádob. Táto služba je bezplatná. Týmto spôsobom sa dodržiavajú zákonné požiadavky a chráni sa životné prostredie.</p> <p>Tieto symboly sa nachádzajú na batériách:</p> <p>Li = batéria obsahuje lítium Al = batéria obsahuje alkálie Mn = batéria obsahuje mangán CR 2025 (Li); AA (Al, Mn); AAA (Al, Mn)</p>
	<p><u>VYHLÁSENIE O ZHODE</u></p> <p>Týmto potvrdzujeme, že tento výrobok spĺňa základné požiadavky, nariadenia a smernice EÚ. Podrobné vyhlásenie o zhode si môžete kedykoľvek pozrieť pod nasledujúcim odkazom:</p> <p>https://www.schuss-home.at/downloads</p>

Okrem chýb a technických zmien.

BE COOL

OPIS ZARIADENIA A ROZSAH DODÁVKY

ROZSAH DODÁVKY

Klimatizácia BE COOL sa dodáva s:

- 1x vnútorná jednotka
- 1x vonkajšia jednotka
- 1x vypúšťacia hadica
- 2x vonkajšia konzola
- 2x vnútorná konzola
- 2x tlmiče nárazov
- 2x ručné skrutky
- 12x skrutky
- 12x skrutkové podložky

POPIS

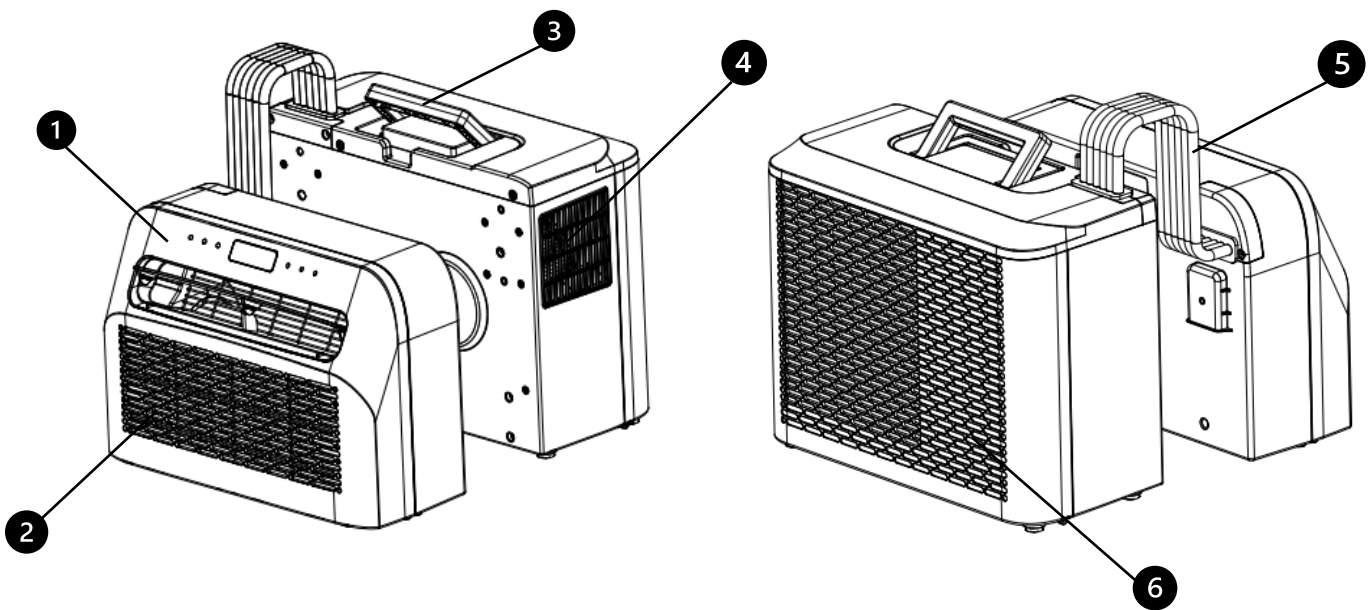

- | | |
|----------------------------|-------------------|
| 1. ovládací panel | 4. výstup vzduchu |
| 2. prívod vzduchu a filter | 5. hadica |
| 3. rukoväť na prenášanie | 6. prívod vzduchu |

BE COOL

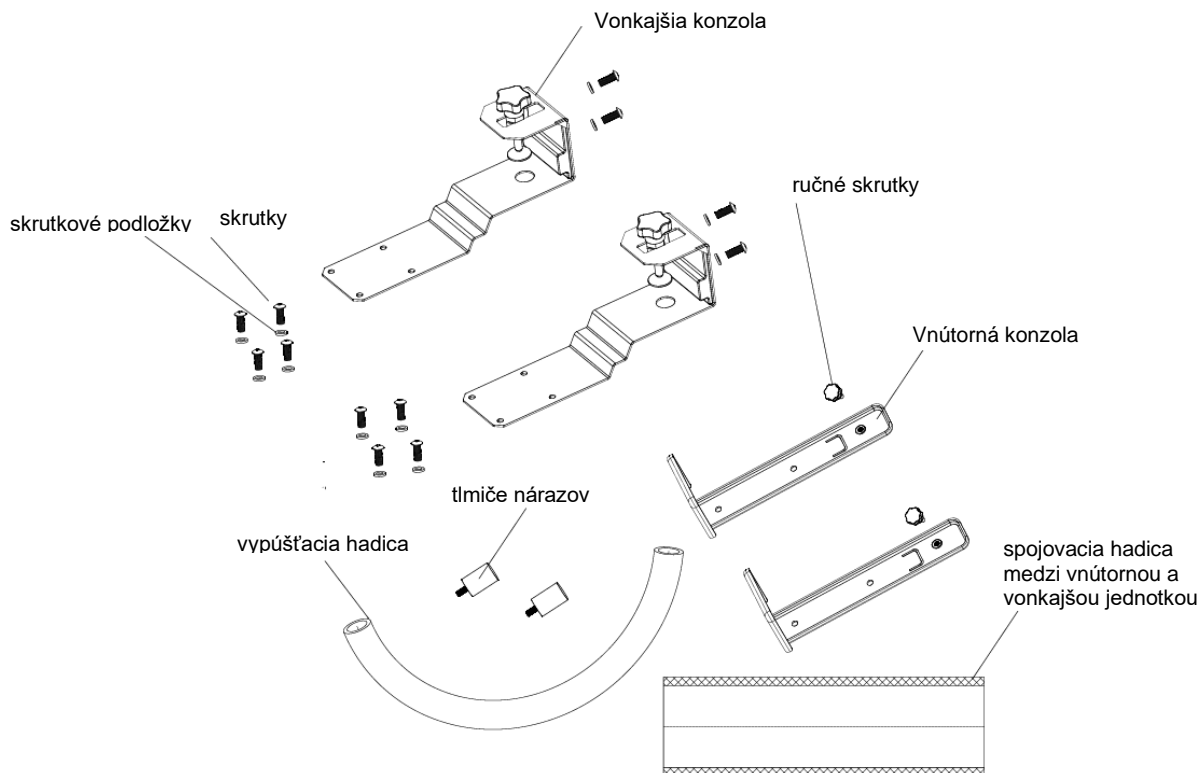

PREVÁDZKOVÉ POLE

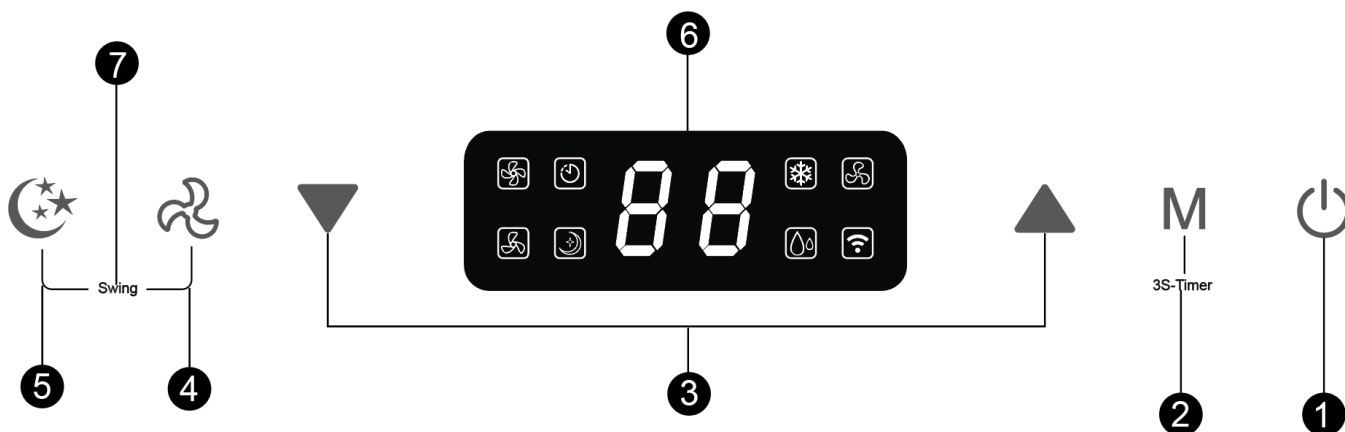

1. Vypínač zapnutia/vypnutia

Stlačením tohto tlačidla zapnete alebo vypnete klimatizáciu.

Pri zapnutí je teplota štandardne nastavená na 22 °C. Snímač teploty zisťuje aktuálnu teplotu v miestnosti. Ak teplota v miestnosti prekročí 22 °C, vonkajšia jednotka začne znižovať teplotu. Ak je však teplota v miestnosti už nižšia ako 22 °C, vonkajšia jednotka zostáva neaktívna.

2. Režim

Stlačením tohto tlačidla prepínate medzi režimami chladenia, vetrania a odvlhčovania.

V pohotovostnom alebo zapnutom režime môžete aktivovať alebo deaktivovať časovač stlačením tohto tlačidla na 3 sekundy.

BE COOL

3. Tlačidlo nastavenia teploty/času

V režime chladenia môžete pomocou tohto tlačidla nastaviť teplotu; rozsah je od 16 do 30 °C.

V režime časovača nastavte pomocou tlačidla čas zapnutia a vypnutia spotrebiča.

Súčasným stlačením tlačidiel nahor a nadol prepínate medzi °C a °F.

4. Tlačidlo rýchlosti

Stlačením tlačidla vyberte medzi nízkou a vysokou rýchlosťou vetra.

5. Režim spánku

Stlačením tohto tlačidla zapnete alebo vypnete režim spánku. Po 20 sekundách zhasnú všetky kontrolky a digitálny displej a klimatizácia sa prepne do režimu spánku. Ventilátor vnútornej jednotky naďalej beží so zníženou rýchlosťou vetra.

6. Digitálny displej

Digitálny displej klimatizácie pre karavany zobrazuje dôležité informácie, ako je aktuálna teplota a nastavenie časovača. Umožňuje nastaviť teplotu v režime chladenia na požadovanú hodnotu s teplotným rozsahom od 16 °C do 30 °C. Okrem toho možno na displeji skontrolovať nastavenie časovača, čo je užitočné na zapnutie alebo vypnutie spotrebiča v určitom čase. Počas prevádzky sa na displeji zobrazujú aj ikony zvolených režimov, ako je chladenie, vetranie alebo odvlhčovanie, aby používatelia mohli rýchlo identifikovať aktuálny režim spotrebiča.

7. Funkcia otáčania

Súčasným stlačením tlačidiel rýchlosti a režimu spánku zmeníte

Aktivácia alebo deaktivácia funkcie otáčania.

INŠTALÁCIA

DÔLEŽITÉ!

Pred prvým použitím nechajte spotrebič vo vzpriamenej polohe aspoň 24 hodín.

1. Vybaľte spotrebič a príslušenstvo a skontrolujte, či je hadica medzi vnútornou a vonkajšou jednotkou správne pripojená. Uistite sa tiež, že je odvod kondenzátu utesnený gumovým krytom. Nakoniec skontrolujte, či je prítomné všetko príslušenstvo.
2. Príslušenstvo namontujte tak, ako je znázornené na obrázku. Pripevnite vonkajšiu konzolu k nosnému bloku a k vnútornej konzole utiahnutím dodaných skrutiek a podložky.

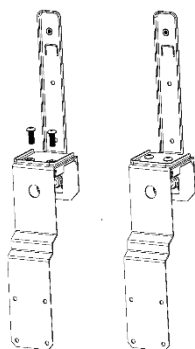

3. Pripevnite tlmiče nárazov na zadnú stranu vonkajšej jednotky, ako je znázornené na obrázku.

BE COOL

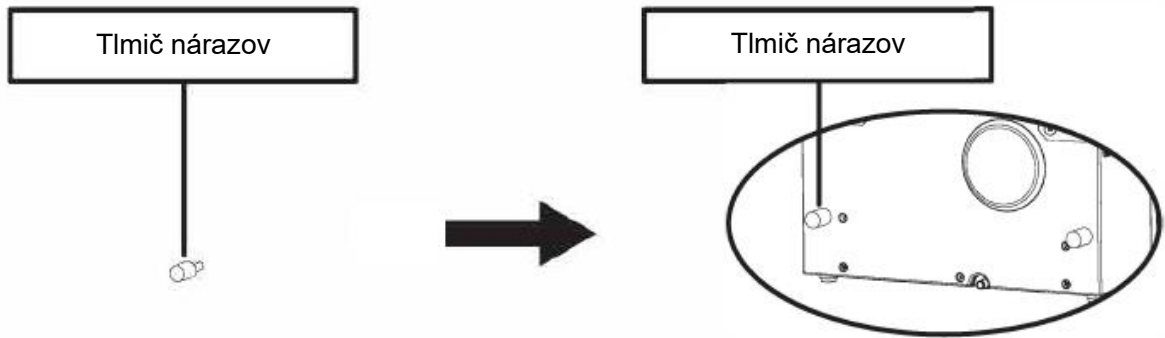

4. Zostavte držiak podľa nasledujúceho obrázku. Pripevnite vnútornú a vonkajšiu jednotku k držiaku, aby sa obe časti spojili. Utiahnite dodané skrutky a podložky v určených otvoroch, aby ste zariadenia bezpečne pripevnili k držiaku.

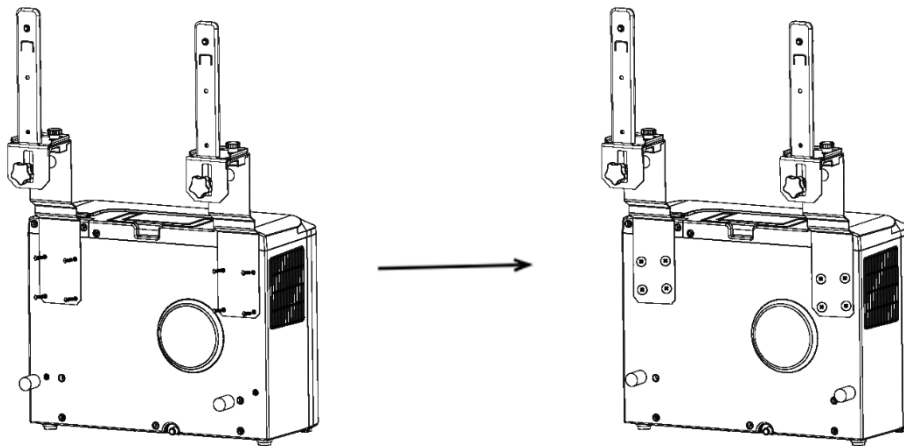

5. Pripevnite vnútornú jednotku k držiaku a pevne ho utiahnite. (pozri obrázok nižšie).

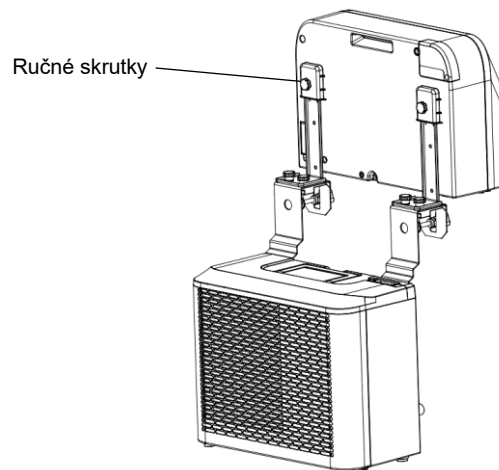

6. Vložte celú jednotku do okna karavanu a pevne utiahnite držiak.

BE COOL

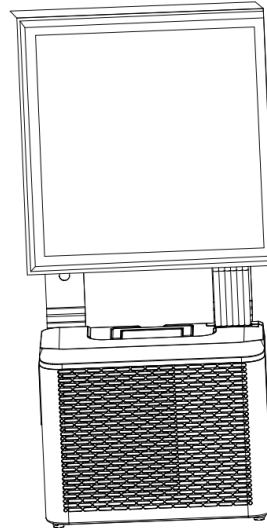
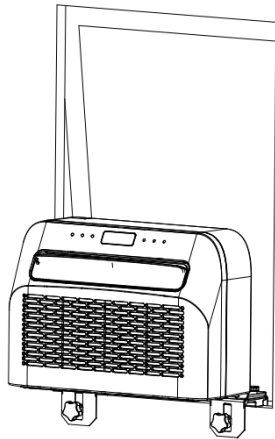

ÚDRŽBA A ČISTENIE

1. Pred vykonávaním údržby sa uistite, že je spotrebič odpojený od elektrickej siete.
2. Na čistenie spotrebiča nepoužívajte chemické čistiace prostriedky, napríklad benzín.
3. Spotrebič nečistite priamo pod tečúcou vodou.
4. Ak je klimatizácia poškodená, obráťte sa na predajcu alebo odborný servis.

Čistenie

Upozornenie: Pred čistením alebo údržbou vždy odpojte napájací kábel zo zásuvky.

Čistenie vzduchového filtra

- Pravidelne odstraňujte prach z filtra, aby ste zabezpečili jeho optimálnu funkciu.
- Odstráňte filter, ako je znázornené na nasledujúcom obrázku.
- Filter vyčistite vodou z vodovodu a/alebo vysávačom, aby ste odstránili všetky nečistoty.
- Na čistenie nepoužívajte vodu s teplotou vyššou ako 40 °C a nevystavujte filter priamemu slnečnému žiareniu.
- Pred opätovným vložením filtra do klimatizácie sa uistite, že je úplne suchý.

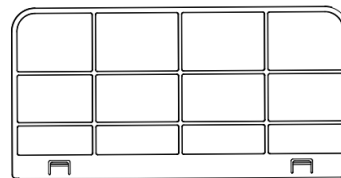
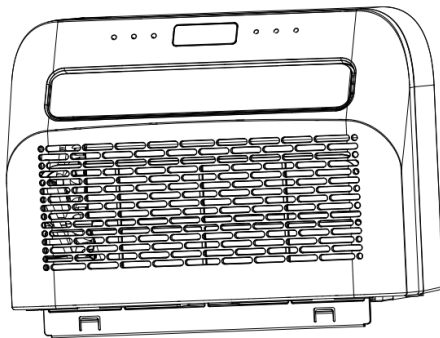

Čistenie povrchu spotrebiča

1. Najprv povrch utrite neutrálnym čistiacim prostriedkom a vlhkou handričkou.
2. Potom spotrebič dôkladne vysušte suchou handričkou.
3. Dbajte na to, aby sa do spotrebiča nedostala voda ani čistiace prostriedky.
4. Na čistenie klimatizácie nepoužívajte agresívne čistiace prostriedky ani benzín.

Úložisko

Ak sa spotrebič nebude dlhší čas používať, odstráňte kryty z odtokových otvorov na spodnej strane vnútorného a vonkajšieho spotrebiča, aby ste všetku kondenzovanú vodu vypustili na vhodné miesto.

- Odstráňte zariadenie z miesta inštalácie.
- Odstráňte gumové tesnenie z vnútornej a vonkajšej jednotky a vypustite kondenzát.
- Spustite ventilátor, aby ste vysušili vnútro spotrebiča.
- Vypnite klimatizáciu a odpojte sieťovú zástrčku.
- Vyčistite filter a znovu ho vložte.
- Odstráňte všetky držiaky z klimatizačnej jednotky, namontujte držiaky vnútornej jednotky na vonkajšiu jednotku, ako je znázornené na obrázku nižšie, a potom umiestnite jednotku k stene.
- Klimatizáciu skladujte na chladnom a suchom mieste.
- Odporúča sa, aby sa zariadenie skladovalo v pôvodnom obale, ktorý ho chráni pred prachom a nečistotami.

BE COOL

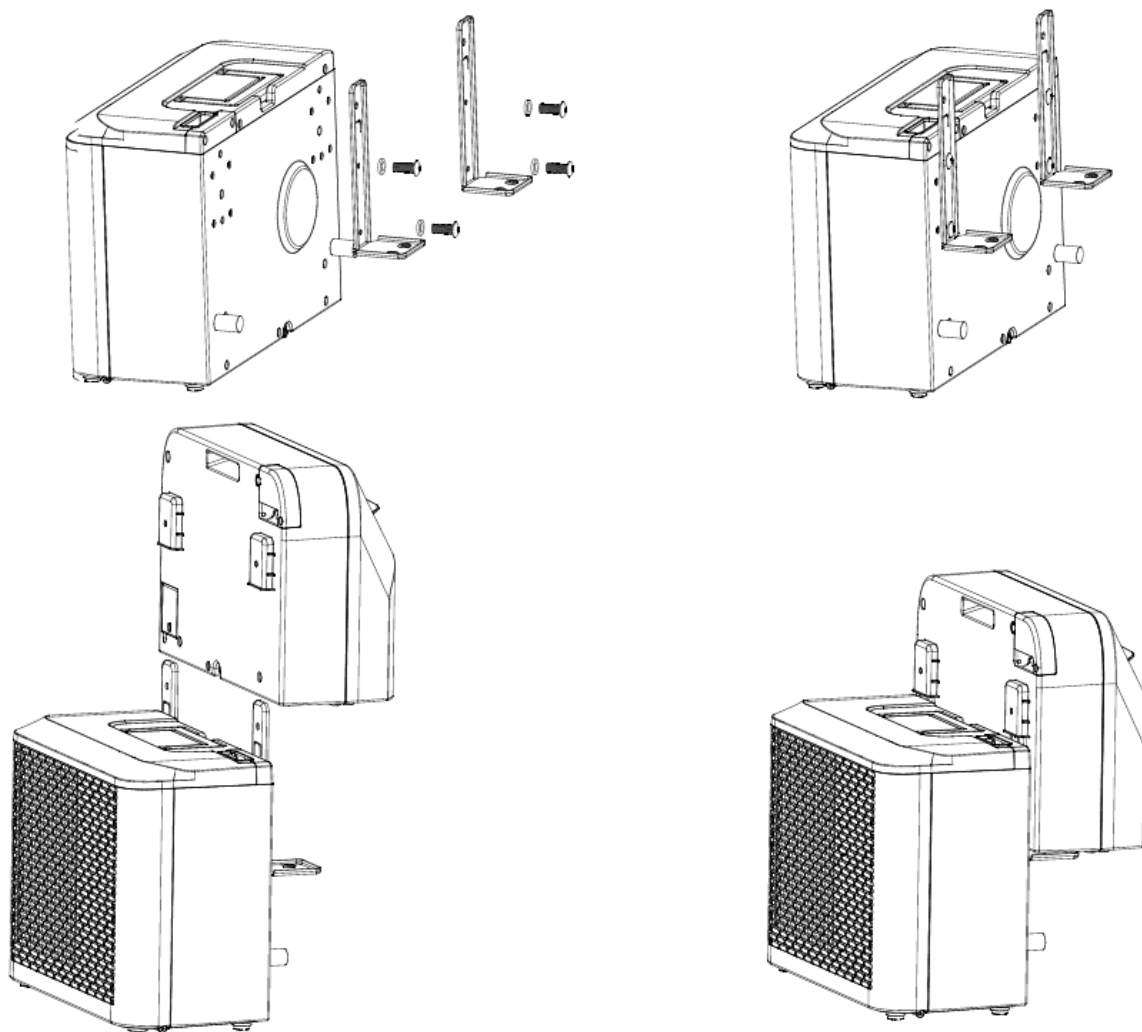

KONTROLY NA ZAČIATKU SEZÓNY

- Skontrolujte, či sú napájací kábel a zásuvka v poriadku a či je uzemnenie funkčné.
- Uistite sa, že je zástrčka starostlivo nasadená na výstupe kondenzačnej vody a že sú filtre na svojom mieste.
- Dôsledne dodržiavajte inštalačné a bezpečnostné pokyny.

RIEŠENIE PROBLÉMOV

Ak spotrebič nefunguje alebo funguje len v obmedzenom rozsahu:

Skontrolujte, či sa na displeji nezobrazuje chybový kód, a vyhľadajte riešenie v tabuľke kódov. Ak sa nezobrazí žiadny chybový kód, pozrite si tabuľku chýb a nájdite možné riešenie.

BE COOL

Tabuľka kódov		
FL	Nádrž na vodu je plná	Odstráňte gumovú zátku a nechajte vodu odtiecť.
E1	Poškodený snímač teploty systému	Vymeňte snímač teploty systému. Kontaktujte predajcu alebo naše servisné oddelenie.
E2	Chybný snímač teploty v miestnosti	Vymeňte snímač izbovej teploty. Kontaktujte predajcu alebo naše servisné oddelenie.
EF	Zlyhal motor vnútornej jednotky	Vymeňte motor.
Eb	Nedostatok fluóru	Kontaktujte predajcu alebo naše servisné oddelenie.
E4	Aktivovaná protimrazová ochrana	Uistite sa, že je výstup vzduchu voľný a že je vzduchová priehradka otvorená.
FL	Nádrž na vodu je plná	Odstráňte gumovú zátku a nechajte vodu odtiecť.

Tabuľka chýb		
Problém	Príčina	Riešenie
Zariadenie sa nedá zapnúť	Žiadny výkon	Aktivácia napájania
	Poškodená zásuvka	Vypnite napájanie a nechajte skontrolovať alebo opraviť zásuvku
	Neznámy dôvod	Kontaktujte predajcu/servis
Nízky prietok vzduchu alebo nedostatočné chladenie	Nastavenie najnižšej rýchlosti ventilátora	Zvýšenie rýchlosti ventilátora
	Vzduchový filter je znečistený	Kontrola a čistenie filtra
	Zablokovaný prívod vzduchu alebo odvod vzduchu z vnútornej jednotky	Skontrolujte, či nie je spotrebič zablokovaný, a v prípade potreby odstráňte prekážky
	Príliš nízka alebo príliš vysoká teplota okolia	Teplota okolia by mala byť medzi 18 °C a 40 °C
	Nedostatočné sieťové napätie	Obráťte sa na elektrikára alebo použite inú elektrickú prípojku
Žiadny chladiaci účinok, iba cirkulácia vzduchu	Zariadenie pracuje v režime ventilátora	Výber režimu chladenia (A/C)
	Režim chladenia sa práve automaticky vypol	Počkajte približne 3-5 minút, kým sa termostat opäť spustí
Nezvyčajné zvuky alebo vibrácie	Držiaky nie sú správne pripevnené k vozidlu alebo sú uvoľnené upevňovacie skrutky	Skontrolujte držiaky a uistite sa, že sú upevňovacie skrutky pevne dotiahnuté.
Únik vody z vnútornej jednotky	Chýba gumová zátku na spodnej strane vnútornej jednotky alebo nie je dostatočne pevne zasunutá do otvoru	Skontrolujte alebo vymeňte gumovú zátku

BE COOL

	Zariadenie visí pod uhlom	Zariadenie musí byť namontované vodorovne (maximálny uhol sklonu <3 °C)
Spotrebič vydáva nezvyčajný zápach	Existuje vážny problém	Okamžite vypnite zariadenie a kontaktujte predajcu

Spríevodca pripojením Wi-Fi v inteligentnej domácnosti

DÔLEŽITÉ

Upozorňujeme, že podporované sú len siete 2,4 GHz!

Prenosový výkon: max. 100 mW

Inštalácia aplikácie

Stiahnite si aplikáciu *Smart life* z obchodu Play (Android) alebo App Store (iOS). Nasledujúci QR vás presmeruje priamo na stiahnutie aplikácie:



Scan QR code

Registrácia

Ak ešte nemáte

konto Smart Life, môžete sa zaregistrovať alebo prihlásiť pomocou overovacieho kódu, ktorý vám bude zaslaný prostredníctvom SMS.

Registrácia:

- Ťuknutím na položku otvorte registračnú stránku.
- Systém automaticky rozpozná vašu krajinu alebo oblasť. Kód krajiny môžete vybrať aj manuálne. Zadajte svoje mobilné telefónne číslo alebo e-mailovú adresu a ťuknite na položku "Next".
- Ak vyberiete možnosť mobilného telefónneho čísla, zadajte overovací kód, ktorý ste dostali prostredníctvom SMS. Potom nastavte heslo a klepnutím na "Potvrdiť" dokončíte registráciu.

BE COOL

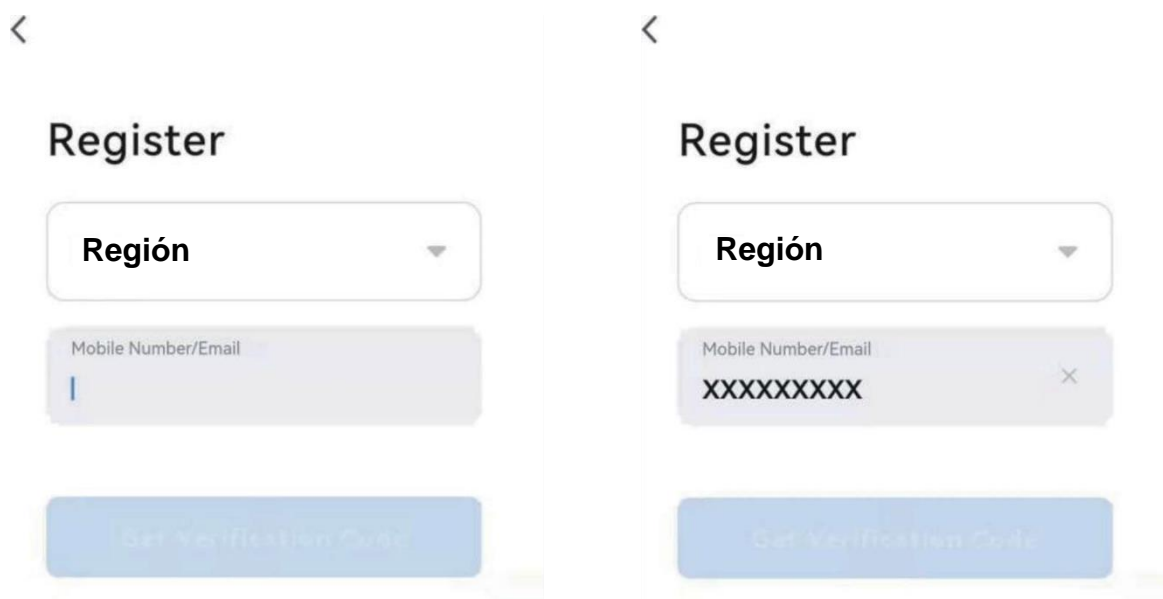

Pripojte zariadenie k sieti:

1. Nastavte zariadenie, ktoré má byť pripojené, do pohotovostného režimu a stlačte tlačidlo "Speed" (4) na zariadení na 3 sekundy, aby ste sa mohli pripojiť k sieti.
2. Otvorte aplikáciu Smart Life v mobilnom telefóne a kliknite na "+" v pravom hornom rohu, čím sa pripojíte k novému zariadeniu.
3. Uistite sa, že kontrolka na zariadení bliká (2x za sekundu) a v aplikácii potvrdíte, že kontrolka bliká.
4. Potom vyberte sieť Wi-Fi (2,4 Ghz) a zadajte heslo. Aplikácia sa teraz pripojí k zariadeniu.

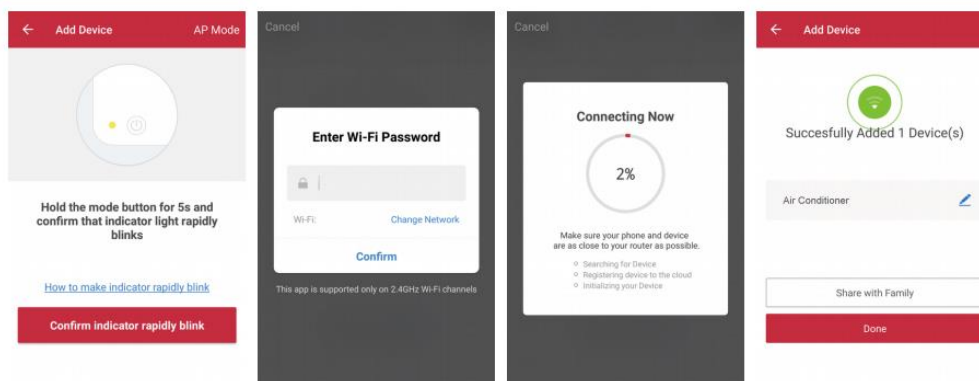

5. Zariadenie by sa teraz malo zobrazíť v aplikácii, a teda je úspešne pripojené.

Poznámka:

- Ak je zariadenie v aplikácii zobrazené ako "online", je možné ho ovládať prostredníctvom aplikácie.
- Ak je zariadenie "offline", môžete ho zapnúť prostredníctvom aplikácie.

Aplikácia funguje aj so službami **Amazon Alexa** a **Google Assistant**



BE COOL

Technické údaje WiFi	
rádiová technológia:	Wifi (WLAN)
Rádiová prevádzková frekvencia	2412MHz-2472MHz
Pracovná frekvencia BLE	2402MHz-2480MHz
Typ modulácie	802.11b: DSSS 802.11g: OFDM 802.11n (20 MHz): OFDM
Softvér s pevnou frekvenciou	SecureCRT.exe
Zosilnenie antény	2,5 dBi
Typ antény	DPS
Prenosový výkon	520 dBm

Technické informácie	
Číslo položky	BC5CSKL
Chladiaci výkon	5000 BTU/h
	1465 wattov
Max. Spotreba energie	560 wattov
Miera odvlhčovania	0,5 l/h
Vstupné napätie	220 - 240 V
Frekvencia	50 Hz
Prenosová frekvencia WIFI:	2,4 GHz
Prenosový výkon:	max. 100 mW
Chladiace/plniace zariadenie	R290, 130 g
Energetická účinnosť EER	2,6
Trieda energetickej účinnosti	A
Cirkulácia vzduchu	280 - 330 m ³ /h
Hladina hluku (akustický výkon)	63 dB(A)
Hmotnosť	22,5 kg
Rozmery vnútornej jednotky	454x298x170 mm
Rozmery vonkajšej jednotky	445x205x353 mm
Kontaktná adresa výrobcu pre ďalšie informácie	Schuss Home Electronic GmbH Scheringgasse 3, A-1140 Viedeň Tel: +43 (1) 97 0 21 - 0 Linka služieb: +43 (1) 97 0 21 - 502 www.becool.at FB-číslo: 236974 t / FB-súd: Viedeň

ZÁRUKA

S týmto kvalitným výrobkom od spoločnosti BE COOL ste sa rozhodli pre inováciu, odolnosť a spoľahlivosť.

Na toto zariadenie BE COOL poskytujeme záruku 2 roky od dátumu zakúpenia platnú v Rakúsku!

Ak by v rozpore s očakávaniami boli počas tohto obdobia potrebné servisné práce na vašom zariadení, týmto vám garantujeme bezplatnú opravu (náhradné diely a práca) alebo (podľa uváženia spoločnosti Schuss) výmenu výrobku. Ak oprava ani výmena nie je z ekonomických dôvodov možná, vyhradzuje si právo vystaviť dobropis s časovou hodnotou.

V prípade klimatizačných zariadení sa v prvom rade vždy obráťte na zákaznícku linku (pozri nálepku na spotrebiči alebo prednú stranu návodu na obsluhu); v prípade ventilátorov sa obráťte na svojho špecializovaného predajcu alebo priamo na nás. Upozorňujeme, že oprava, ktorú nevykonal autorizovaný servis v Rakúsku, okamžite ruší platnosť tejto záruky.

Táto záruka sa nevzťahuje na

- Oprava alebo výmena dielov z dôvodu bežného opotrebovania
- Poškodenie v dôsledku nedodržania návodu na obsluhu
- Zariadenia, ktoré sa používajú - aj čiastočne - na komerčné účely
- zariadenia mechanicky poškodené vonkajšími vplyvmi (pád, náraz, rozbitie, nesprávne používanie atď.), ako aj známky opotrebovania estetického charakteru.
- Zariadenia, s ktorými sa nesprávne zaobchádzalo
- Zariadenia, ktoré neboli otvorené v našom autorizovanom servise.
- Poškodenie spôsobené nesprávne uzavretými ventilmi na vypúšťanie kondenzátu na klimatizačných jednotkách alebo nesprávne vloženými nádržami na vodu.
- Nenaplnené očakávania spotrebiteľov.
- Škody spôsobené vyššou mocou, vodou, bleskom, prepätím.
- Zariadenia, ktorých typové označenie a/alebo sériové číslo na zariadení bolo zmenené, vymazané, nečitateľné alebo odstránené.
- služby mimo našich autorizovaných servisov, náklady na dopravu do autorizovaného servisu alebo k nám a späť, ako aj súvisiace riziká.

Chceli by sme zdôrazniť, že v rámci záručnej lehoty sa v prípade prevádzkových chýb alebo ak nebola zistená žiadna chyba, účtuje paušálna suma 60,- € (indexovaná na základe CPI 2015, jún 2020).

Poskytnutie záručného servisu (oprava alebo výmena zariadenia) nepredlžuje absolútnu záručnú dobu 2 rokov od dátumu nákupu.

Dvojiročná záruka je platná len po predložení dokladu o kúpe (musí obsahovať meno a adresu predajcu a celý názov spotrebiča) a príslušného záručného listu, na ktorom musí byť uvedený typ spotrebiča a výrobné číslo (viditeľné na krabici a na zadnej alebo spodnej strane spotrebiča)! Bez záručného listu platí len zákonná záruka!

Výslovne zdôrazňujeme, že zákonné záručné práva nie sú touto zárukou dotknuté a zostávajú nedotknuté.

Spoločnosť Schuss Home Electronic GmbH a jej zástupcovia zodpovedajú za škody len v prípade hrubej nedbanlivosti alebo úmyslu. Zodpovednosť za ušlý zisk, očakávané, ale nerealizované úspory, následné škody a škody z nárokov tretích strán je vylúčená. Zodpovednosť za škody je vždy vylúčená za poškodenie alebo za zaznamenané údaje.

Gratulujeme vám k výberu. Dúfame, že sa vám bude váš spotrebič BE COOL páčiť!

ADRESA

Schuss Home Electronic GmbH
1140 Viedeň, Scheringgasse 3
Tel: +43 (0)1/ 970 21

Typové označenie:.....

Sériové číslo:.....

V prípade reklamácie je potrebné tento záručný list odovzdať spolu so zariadením autorizovanému servisu alebo predajcovi, u ktorého ste zariadenie zakúpili!

BE COOL

INSTRUCȚIUNI DE UTILIZARE

**Aer condiționat pentru rulotă
BC5CSKL**



FELICITĂRI!
VĂ MULȚUMIM PENTRU CĂ AȚI ALES UN PRODUS DE LA **BE COOL**.



Instrucțiuni de utilizare actuale și alte limbi

Descărcați cele mai recente instrucțiuni de utilizare în diferite limbi prin intermediul linkului www.becool.at/ sau scanați codul QR afișat. Urmăriți instrucțiunile de pe site.



VĂ RUGĂM SĂ CITIȚI CU ATENȚIE INSTRUCȚIUNILE DE UTILIZARE ÎNAINTE DE A ÎNCEPE ASAMBLAREA, INSTALAREA, FUNCȚIONAREA SAU ÎNTREȚINEREA. PROTEJAȚI-VĂ ȘI PROTEJAȚI-I PE CEILALȚI RESPECTÂND INSTRUCȚIUNILE DE SIGURANȚĂ. NERESPECTAREA INSTRUCȚIUNILOR POATE DUCE LA VĂTĂMĂRI CORPORALE ȘI/SAU DAUNE MATERIALE ȘI/SAU ANULAREA GARANȚIEI!

Atenție: Aparatele de aer condiționat trebuie întotdeauna depozitate și transportate în poziție verticală pentru a evita deteriorarea compresorului. Dacă aparatul a fost mutat într-o poziție diferită în timpul transportului, vă recomandăm să îl lăsați să se odihnească timp de cel puțin 24 de ore după instalare înainte de a-l pune în funcțiune. Acest lucru asigură stabilizarea agentului frigorific din sistem și garantează buna funcționare.

**INFORMAȚII IMPORTANTE
PRIVIND SIGURANȚA,
AMPLASAREA ȘI CONEXIUNEA
ELECTRICĂ.**



1. Instalare și funcționare

- Așezați întotdeauna aparatul pe o suprafață fermă, plană. Aparatul de aer condiționat nu trebuie să fie înclinat sau întors în timpul funcționării.
- Acest aparat de aer condiționat este destinat numai utilizării într-o rulotă sau într-un motorhome și nu trebuie utilizat în exterior.
- Păstrați întotdeauna aparatul în poziție verticală, atât în timpul depozitării, cât și în timpul transportului, pentru a proteja compresorul.

BE COOL

- Evitați amplasarea aparatului lângă surse puternice de căldură, gaze și substanțe chimice inflamabile sau explozive.
- Asigurați-vă că intrările și ieșirile aparatului de aer condiționat nu sunt obstrucționate pentru a asigura o circulație optimă a aerului.
- **Nu utilizați aparatul de aer condiționat în medii prăfuite sau deosebit de murdare**, deoarece filtrele se pot înfundă mai repede și reduc eficiența.
- **Asigurați-vă că dispozitivul nu este expus la lumina directă a soarelui**, deoarece aceasta poate afecta performanța și poate duce la supraîncălzire.

2. Conexiune electrică

- Utilizați aparatul numai în prize bine împământate și verificați în prealabil caracterul adecvat al prizei.
- Nu utilizați cabluri prelungitoare sau prize multiple, deoarece acest lucru poate duce la supraîncălzire și incendii.
- Asigurați-vă că cablul de alimentare nu este răsucit sau îndoit. Nu trageți de cablu pentru a deconecta aparatul de la sursa de alimentare - utilizați întotdeauna fișa.
- **Evitați utilizarea dispozitivului atunci când tensiunea fluctuează foarte mult** sau în regiuni cu întreruperi frecvente ale alimentării, deoarece acest lucru poate deteriora componentele electronice.
- **Evitați picurarea sau vărsarea lichidelor pe aparat.** Dacă intră apă în aparat, deconectați-l imediat de la sursa de alimentare și contactați un centru de service autorizat.

3. Manipulare și manipulare

- Nu expuneți dispozitivul la condiții extreme, cum ar fi umiditate ridicată sau apă. Evitați utilizarea dispozitivului în încăperi umede, cum ar fi subsolurile sau în apropierea piscinelor.
- Pentru a evita șocurile electrice, nu atingeți aparatul sau ștecherul cu mâinile ude.
- Asigurați-vă că niciun obiect, cum ar fi degetele sau obiecte dure, nu intră în gura de evacuare a aerului sau în grila de ventilație, deoarece acest lucru poate duce la deteriorări și răniri.

4. Siguranța copiilor și a utilizatorilor

BE COOL

- Copiii sub vârsta de 8 ani și persoanele cu capacități fizice, senzoriale sau mentale reduse pot utiliza aparatul numai sub supraveghere.
- Păstrați materialul de ambalare la îndemâna copiilor - risc de sufocare!
- Nu permiteți copiilor să se joace cu aparatul.

5. Întreținere și curățare

- Scoateți aparatul din priză înainte de a-l curăța sau repara.
- Curățați filtrul de aer cel puțin o dată pe săptămână pentru a asigura performanțe optime.
- Depozitați aparatul într-un loc sigur, uscat și inaccesibil copiilor atunci când nu este utilizat.
- Nu utilizați agenți de curățare chimici sau unelte care ar putea deteriora aparatul.

6. Depozitare și transport

- Depozitați dispozitivul în poziție verticală și într-un loc uscat și răcoros atunci când nu este utilizat.
- Pentru transport, goliți recipientul de condens și lăsați aparatul să se odihnească timp de cel puțin o oră după transport înainte de a-l porni din nou.
- Dacă aparatul nu va fi utilizat pentru o perioadă mai lungă de timp, **goliți complet recipientul de condens** și curățați aparatul înainte de a-l depozita.

7. Măsuri de urgență





- **În cazul unor zgomote neobișnuite, mirosuri sau fum**, opriți imediat aparatul, deconectați ștecherul de la rețea și nu mai utilizați aparatul de aer condiționat. Contactați un centru de service autorizat.

Notă importantă: În caz de incertitudini sau reparații, vă rugăm să contactați numai un centru de service autorizat de producător pentru a garanta garanția și siguranța.

INFORMAȚII SPECIFICE PRIVIND AGENTUL FRIGORIFIC R290

1. R290 este un agent frigorific în conformitate cu reglementările de mediu ale CE.
2. Agentul frigorific este inodor.
3. Aparatul trebuie să fie instalat într-o încăpere în care nu există surse de aprindere în timpul funcționării (de exemplu, foc deschis, funcționarea aparatelor electrice și cu gaz cu o sursă de căldură deschisă)
4. Nu perforați sau ardeți aparatul de aer condiționat.
5. Asigurați-vă că circuitul de răcire nu este forat.
6. Încăperile neventilate în care este instalat, utilizat sau depozitat aparatul trebuie construite astfel încât să nu se acumuleze eventualele pierderi de agent frigorific. Acest lucru previne riscul de incendiu sau de explozie cauzat de aprinderea agentului frigorific de către cuptoare electrice, sobe sau alte surse de aprindere.
7. Dispozitivul trebuie să fie depozitat astfel încât să nu apară deteriorări mecanice.
8. Persoanele care lucrează la un circuit frigorific sau care efectuează intervenții trebuie să dețină un certificat valabil eliberat de o autoritate autorizată, care să le ateste expertiza în manipularea agenților frigorifici prin intermediul unei specificații de evaluare recunoscute de asociațiile profesionale.
9. Reparațiile trebuie efectuate în conformitate cu instrucțiunile producătorului aparatului. Lucrările de reparații și întreținere care necesită intervenția altor specialiști trebuie efectuate sub supravegherea specialistului responsabil cu manipularea refrigeranților inflamabili.

Reciclare, eliminare, declarație de conformitate

	<p><u>RECICLARE</u></p> <p>Materialele de ambalare pot fi reciclate. Prin urmare, se recomandă aruncarea acestora în deșeurile sortate</p>
	<p><u>ELIMINARE</u></p> <p>Simbolul "coș de gunoi barat" impune eliminarea separată a deșeurilor de echipamente electrice și electronice (DEEE). Echipamentele electrice și electronice pot conține substanțe periculoase și dăunătoare mediului. Prin urmare, nu le eliminați în deșeurile reziduale nesortate, ci la un punct de colectare desemnat pentru deșeurile de echipamente electrice și electronice. Acest lucru va contribui la protejarea resurselor și a mediului. Pentru informații suplimentare, vă rugăm să contactați distribuitorul dumneavoastră sau autoritățile locale. Directiva 2012/19/UE</p>
	<p><u>ELIMINAREA BATERIILOR</u></p> <p>În conformitate cu legislația în vigoare privind bateriile, acumulatorii și deșeurile aferente, simbolul coșului de gunoi cu roți barat de pe baterie indică faptul că este interzisă aruncarea bateriilor uzate în deșeurile menajere. Bateriile și acumulatorii conțin substanțe extrem de poluante. Utilizatorul este obligat să elimine bateriile uzate la punctele de colectare din municipalitate sau în containerele corespunzătoare. Serviciul este gratuit. În acest fel, sunt respectate cerințele legale și mediul este protejat.</p> <p>Aceste simboluri pot fi găsite pe baterii:</p> <p>Li = bateria conține litiu Al = bateria conține alcali Mn = bateria conține mangan CR 2025 (Li); AA (Al, Mn); AAA (Al, Mn)</p>
	<p><u>DECLARAȚIE DE CONFORMITATE</u></p> <p>Prin prezenta confirmăm că acest produs este conform cu cerințele esențiale, reglementările și directivele UE. Puteți vizualiza oricând declarația de conformitate detaliată la următorul link:</p> <p>https://www.schuss-home.at/downloads</p>

Cu excepția erorilor și a modificărilor tehnice.

BE COOL

DESCRIEREA DISPOZITIVULUI ȘI DOMENIUL DE APLICARE AL LIVRĂRII

DOMENIUL DE APLICARE AL LIVRĂRII

Aparatul de aer condiționat BE COOL este prevăzut cu:

- 1x unitate interioară
- 1x unitate exterioară
- 1x furtun de scurgere
- 2x suport exterior
- 2x suport interior
- 2x amortizoare
- 2x șuruburi de mână
- 12x șuruburi
- 12x șaibe cu șurub

DESCRIERE

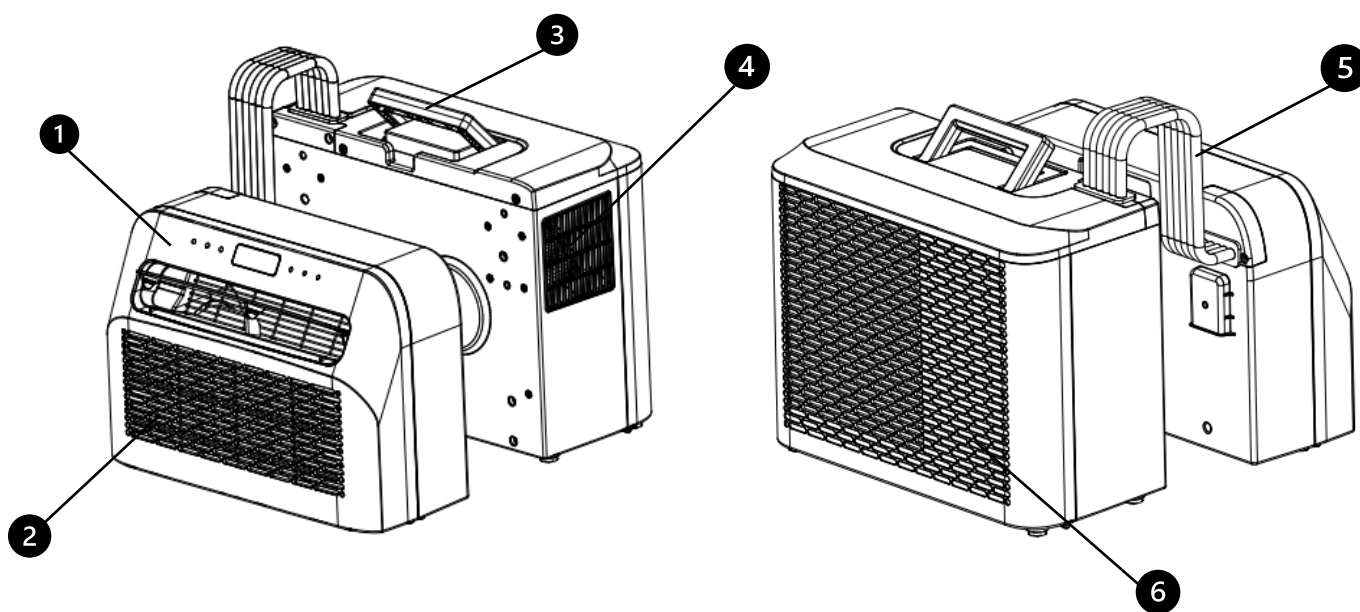

- | | |
|-----------------------------|------------------|
| 1. panou de control | 4. ieșire de aer |
| 2. admisie de aer și filtru | 5. furtun |
| 3. mâner de transport | 6. Intrare aer |

BE COOL

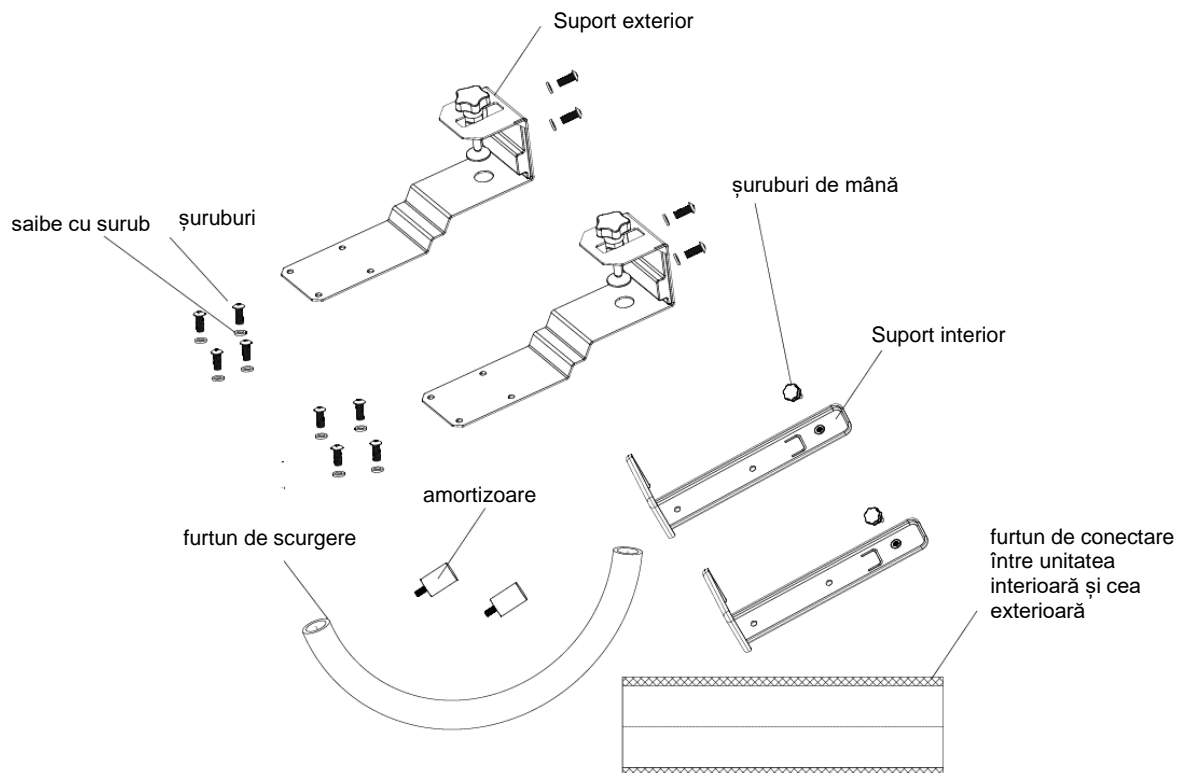

CÂMP DE OPERARE

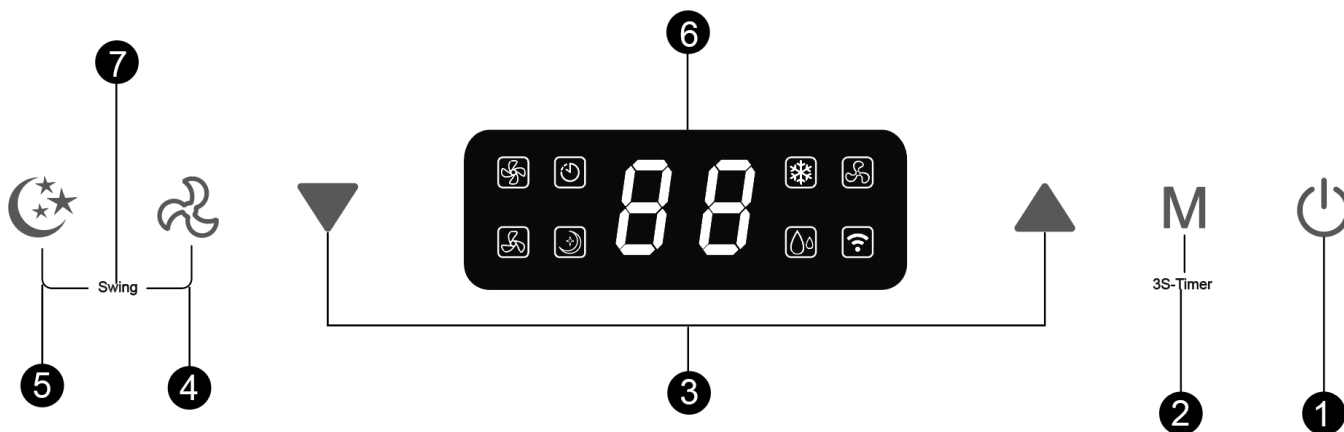

1. Comutator pornit/oprit

Apăsați acest buton pentru a porni sau opri aparatul de aer condiționat.

La pornire, temperatura este setată standard la 22 °C. Senzorul de temperatură detectează temperatura actuală a camerei. Dacă temperatura camerei depășește 22 °C, unitatea exterioară începe să reducă temperatura. Cu toate acestea, dacă temperatura camerei este deja sub 22 °C, unitatea exterioară rămâne inactivă.

2. Modul

Apăsați acest buton pentru a comuta între modurile de răcire, ventilație și dezumidificare.

BE COOL

În modul standby sau pornit, puteți activa sau dezactiva temporizatorul apăsând acest buton timp de 3 secunde.

3. Buton de setare a temperaturii/timpului

În modul de răcire, puteți utiliza acest buton pentru a seta temperatura; intervalul este cuprins între 16 și 30 °C.

În modul temporizator, utilizați butonul pentru a seta ora de pornire și de oprire a aparatului. Apăsați simultan butoanele sus și jos pentru a comuta între °C și °F.

4. Butonul de viteză

Apăsați butonul pentru a selecta între viteza mică și cea mare a vântului.

5. Modul de veghe

Apăsați acest buton pentru a activa sau dezactiva modul sleep. După 20 de secunde, toate luminile și afișajul digital se sting, iar aparatul de aer condiționat trece în modul sleep. Ventilatorul unității interioare continuă să funcționeze la o viteză redusă a vântului.

6. Afișaj digital

Afișajul digital al aparatului de aer condiționat pentru rulotă afișează informații importante, cum ar fi temperatura curentă și setările temporizatorului. Acesta face posibilă setarea temperaturii în modul de răcire la valoarea dorită, cu un interval de temperatură cuprins între 16 °C și 30 °C. În plus, afișajul poate fi utilizat pentru a verifica setările temporizatorului, ceea ce este util pentru pornirea sau oprirea aparatului la anumite ore. În timpul funcționării, pictogramele pentru modurile selectate, cum ar fi răcirea, ventilația sau dezumidificarea, sunt de asemenea afișate pe ecran, astfel încât utilizatorii să poată identifica rapid modul curent al aparatului.

7. Funcție de pivotare

Apăsați simultan butoanele pentru viteză și modul de veghe pentru a schimba Activați sau dezactivați funcția de pivotare.

INSTALARE

IMPORTANT!

Lăsați aparatul în poziție verticală timp de cel puțin 24 de ore înainte de a-l utiliza pentru prima dată.

1. Despachetați aparatul și accesoriile și verificați dacă furtunul dintre unitatea interioară și cea exterioară este conectat corect. De asemenea, asigurați-vă că scurgerea condensului este sigilată cu un capac de cauciuc. În cele din urmă, verificați dacă toate accesoriile sunt prezente.
2. Montați accesoriile după cum se arată în ilustrație. Atașați suportul exterior la blocul de susținere și la suportul interior prin strângerea șuruburilor și a șaibelor furnizate.

BE COOL

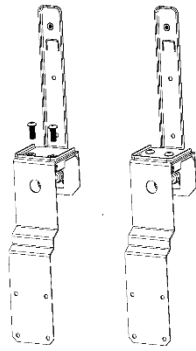

3. Atașați amortizoarele la partea din spate a unității exterioare, așa cum se arată în ilustrație.

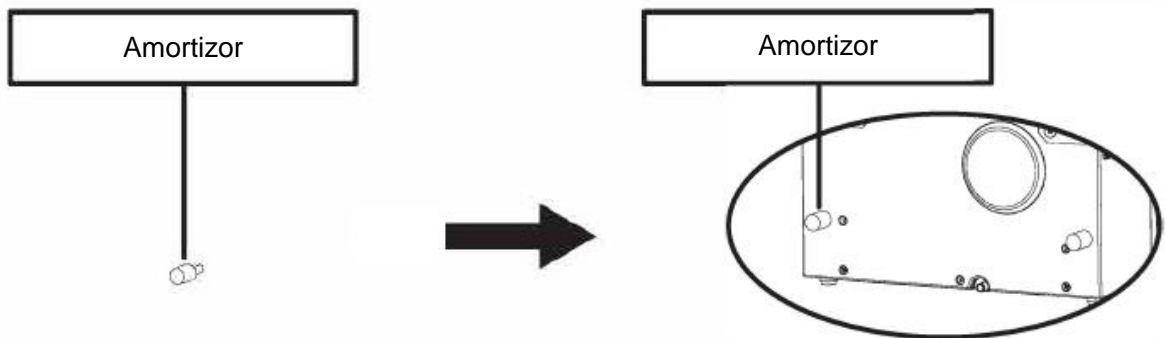

4. Asamblați suportul așa cum se arată în ilustrația de mai jos. Atașați unitatea interioară și cea exterioară la suport pentru a conecta ambele părți împreună. Strângeți șuruburile și șabiele furnizate în orificiile prevăzute pentru a fixa bine dispozitivele la suport.

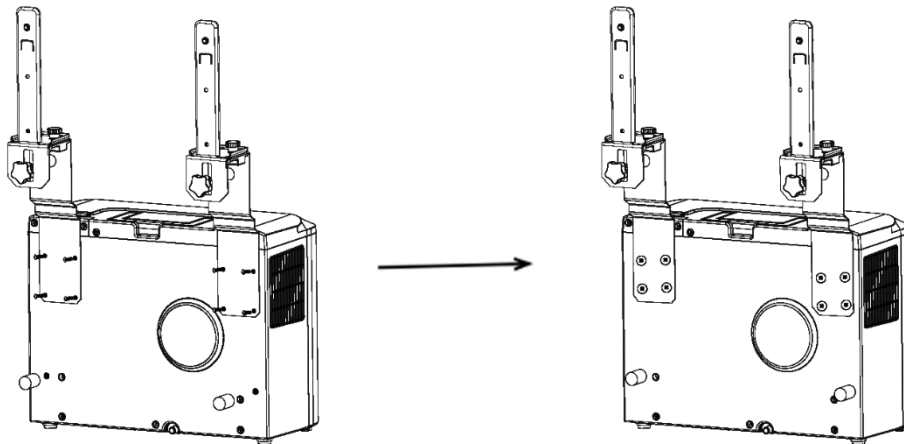

5. Atașați unitatea interioară la suport și strângeți ferm suportul. (a se vedea ilustrația de mai jos).

BE COOL

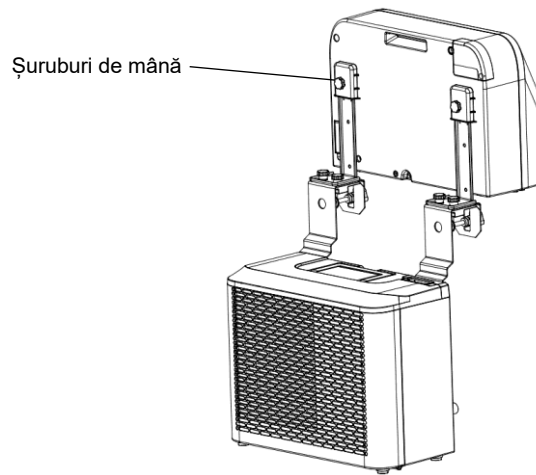

6. Introduceți unitatea completă în fereastra rulotei și strângeți suportul pentru a o fixa bine.

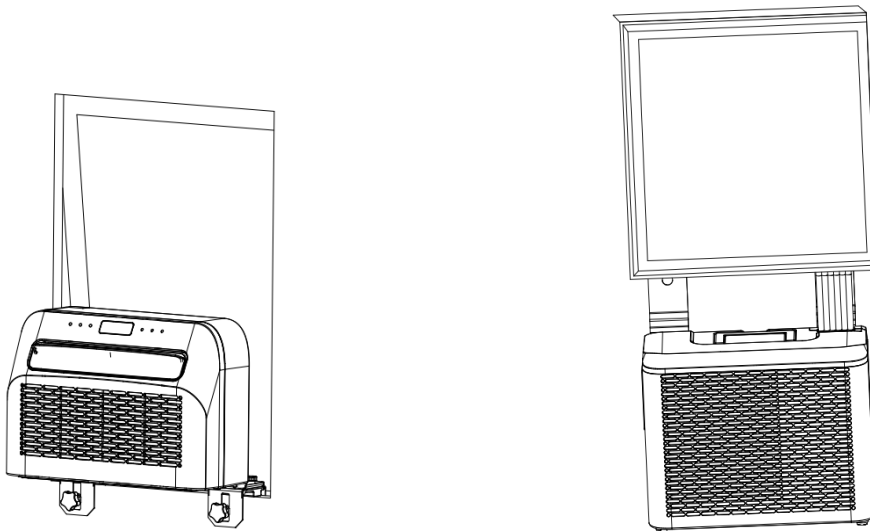

ÎNTREȚINERE ȘI CURĂȚARE

1. Asigurați-vă că aparatul este deconectat de la sursa de alimentare înainte de a efectua lucrări de întreținere.
2. Nu utilizați agenți de curățare chimici, cum ar fi benzina, pentru a curăța aparatul.
3. Nu curățați aparatul direct sub apă curentă.
4. Dacă aparatul de aer condiționat este deteriorat, vă rugăm să contactați distribuitorul sau un atelier specializat.

Curățare

Atenție: Scoateți întotdeauna cablul de alimentare din priză înainte de curățare sau întreținere.

Curățarea filtrului de aer

- Îndepărtați periodic praful din filtru pentru a asigura funcționarea optimă.
- Scoateți filtrul așa cum se arată în ilustrația de mai jos.
- Curățați filtrul cu apă de la robinet și/sau cu un aspirator pentru a îndepărta orice murdărie.

BE COOL

- Nu utilizați apă la o temperatură mai mare de 40 °C pentru curățare și nu expuneți filtrul la lumina directă a soarelui.
- Asigurați-vă că filtrul este complet uscat înainte de a-l reintroduce în aparatul de aer condiționat.

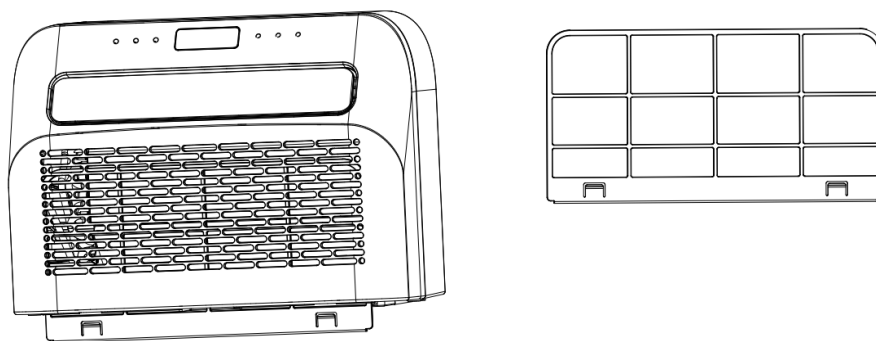

Curățarea suprafeței aparatului

1. Ștergeți mai întâi suprafața cu un agent de curățare neutru și o cârpă umedă.
2. Apoi uscați bine aparatul cu o cârpă uscată.
3. Asigurați-vă că nici apa, nici agenții de curățare nu pătrund în aparat.
4. Nu utilizați agenți de curățare agresivi sau benzină pentru a curăța aparatul de aer condiționat.

Depozitare

Dacă aparatul nu va fi utilizat pentru o perioadă îndelungată de timp, scoateți capacele de la orificiile de scurgere de pe partea inferioară a aparatului interior și exterior pentru a scurge toată apa de condens într-un loc adecvat.

- Scoateți dispozitivul din locul de instalare.
- Îndepărtați garnitura de cauciuc de la unitatea interioară și exterioară și scurgeți condensul.
- Porniți ventilatorul pentru a usca interiorul aparatului.
- Opriți aparatul de aer condiționat și deconectați ștecherul de la rețea.
- Curățați filtrul și reintroduceți-l.
- Scoateți toate suporturile de la aparatul de aer condiționat, montați suporturile unității interioare pe unitatea exterioară, așa cum se arată în ilustrația de mai jos, apoi așezați unitatea pe un perete.
- Depozitați aparatul de aer condiționat într-un loc răcoros și uscat.
- Este recomandat ca dispozitivul să fie depozitat în ambalajul original pentru a-l proteja de praf și murdărie.

BE COOL

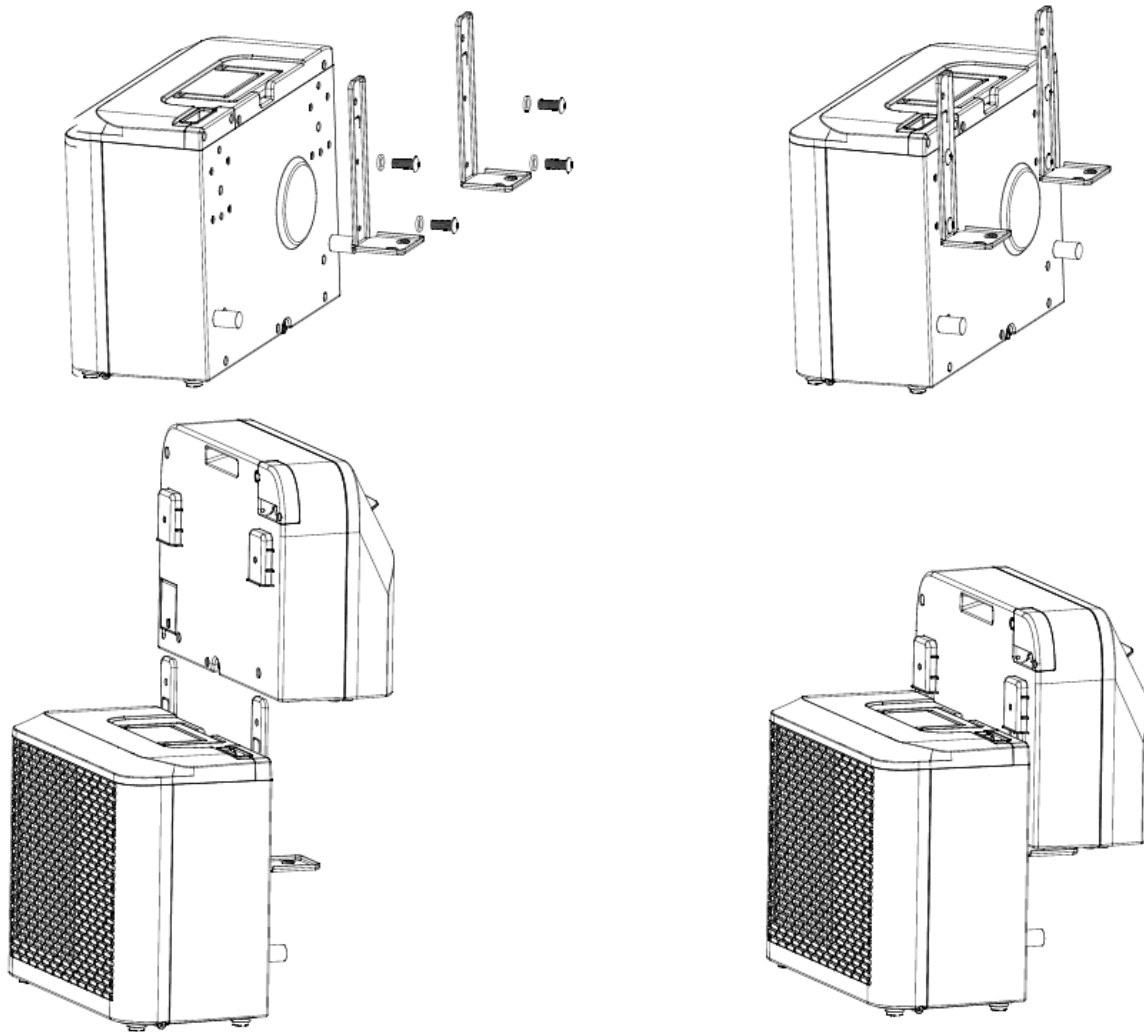

CONTROALE LA ÎNCEPUTUL SEZONULUI

- Verificați dacă cablul de alimentare și priza sunt în ordine și dacă împământarea este funcțională.
- Asigurați-vă că ștecherul este montat cu atenție în orificiul de evacuare a apei de condens și că filtrele sunt la locul lor.
- Urmați cu atenție instrucțiunile de instalare și siguranță.

DEPANARE

Dacă aparatul nu funcționează sau funcționează doar într-o măsură limitată:

Verificați dacă pe afișaj apare un cod de eroare și consultați tabelul de coduri pentru a găsi o soluție. Dacă nu este afișat niciun cod de eroare, consultați tabelul de erori pentru a găsi o posibilă soluție.

BE COOL

Tabelul de coduri		
FL	Rezervor de apă plin	Îndepărtați dopul de cauciuc și lăsați apa să se scurgă.
E1	Senzorul de temperatură al sistemului este defect	Înlocuiți senzorul de temperatură al sistemului. Contactați dealerul sau departamentul nostru de service.
E2	Senzorul temperaturii camerei este defect	Înlocuiți senzorul de temperatură a camerei. Contactați dealerul sau departamentul nostru de service.
EF	Motorul unității interioare a cedat	Înlocuiți motorul.
Eb	Deficitul de fluor	Contactați dealerul sau departamentul nostru de service.
E4	Protecție împotriva înghețului activată	Asigurați-vă că ieșirea de aer este liberă și mențineți deflectorul de aer deschis.
FL	Rezervor de apă plin	Îndepărtați dopul de cauciuc și lăsați apa să se scurgă.

Tabel de erori		
Problema	Cauza	Soluție
Dispozitivul nu poate fi pornit	Fără putere	Activarea sursei de alimentare
	Priză deteriorată	Opriti sursa de alimentare și verificați sau reparați priza
	Motiv necunoscut	Contactați dealerul/service-ul
Debit de aer redus sau răcire insuficientă	Cea mai mică viteză a ventilatorului setată	Creșteți viteza ventilatorului
	Filtrul de aer este murdar	Verificați și curățați filtrul
	Aerul de alimentare sau aerul de evacuare al unității interioare blocat	Verificați dacă aparatul este blocat și îndepărtați obstacolele dacă este necesar
	Temperatura ambientală prea scăzută sau prea ridicată	Temperatura ambiantă trebuie să fie între 18 °C și 40 °C
	Tensiune de rețea insuficientă	Contactați un electrician sau utilizați o altă conexiune electrică
Niciun efect de răcire, doar circulația aerului	Dispozitivul funcționează în modul ventilator	Selectați modul de răcire (A/C)
	Modul de răcire tocmai s-a oprit automat	Așteptați aproximativ 3-5 minute până când termostatul pornește din nou
Zgomote sau vibrații neobișnuite	Suporturile nu sunt fixate corect pe vehicul sau șuruburile de fixare sunt slăbite	Verificați suporturile și asigurați-vă că șuruburile de fixare sunt strânse.
Scurgeri de apă din unitatea interioară	Dopul de cauciuc de pe partea inferioară a unității interioare lipsește sau nu se potrivește suficient de bine în deschidere	Verificarea sau înlocuirea dopului de cauciuc

BE COOL

	Dispozitivul atârână la un unghi	Dispozitivul trebuie montat orizontal (unghi maxim de înclinare <3 °C)
Aparatul emite un miros neobișnuit	Există o problemă gravă	Opriti imediat dispozitivul și contactați distribuitorul

Ghid de conectare Wi-Fi Smart Home

IMPORTANT

Vă rugăm să rețineți că sunt acceptate numai rețelele de 2,4 GHz!

Putere de transmisie: max. 100mW

Instalarea aplicației

Descărcați aplicația "*Smart life*" din Play Store (Android) sau App Store (iOS). Următorul QR vă va duce direct la descărcarea aplicației:



Scan QR code

Înregistrare

Dacă nu aveți încă un cont Smart Life, vă puteți înregistra sau conecta cu un cod de verificare care vă va fi trimis prin SMS.

Pentru înregistrare:

- Atingeți pentru a deschide pagina de înregistrare.
- Sistemul vă recunoaște automat țara sau regiunea. De asemenea, aveți opțiunea de a selecta manual codul țării. Introduceți numărul de telefon mobil sau adresa de e-mail și atingeți "Următorul".
- Dacă selectați opțiunea numărului de telefon mobil, introduceți codul de verificare pe care l-ați primit prin SMS. Apoi setați o parolă și apăsați pe "Confirmare" pentru a finaliza înregistrarea.

BE COOL

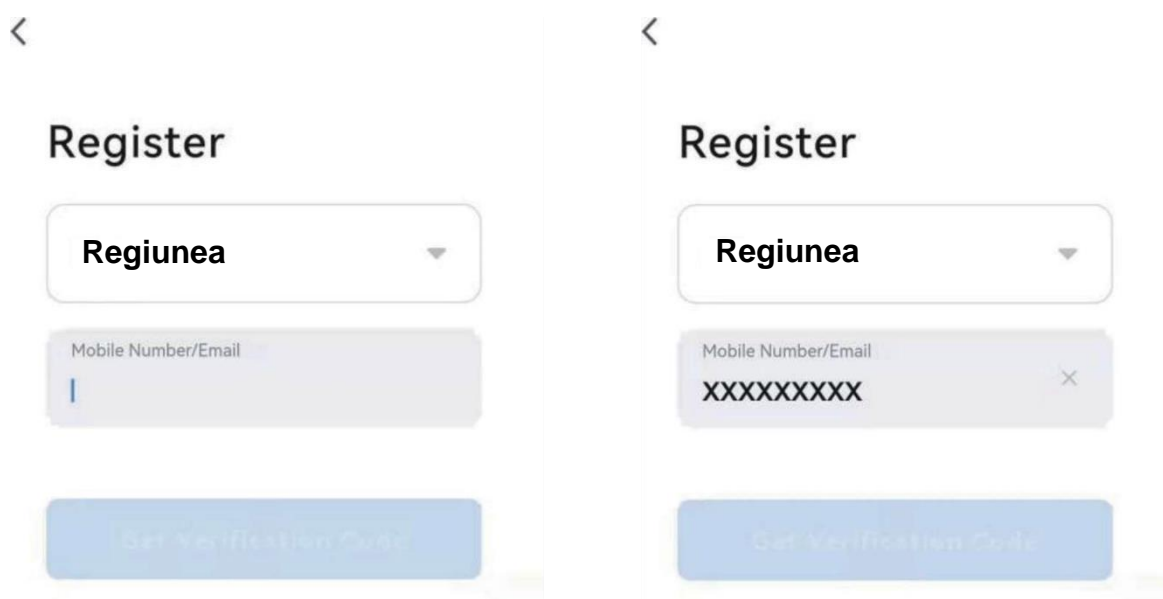

Conectați un dispozitiv la rețea:

1. Setați dispozitivul care urmează să fie conectat în modul standby și apăsați butonul "Speed" (4) de pe dispozitiv timp de 3 secunde pentru a vă putea conecta la rețea.
2. Deschideți aplicația "Smart Life" pe telefonul mobil și faceți clic pe "+" în colțul din dreapta sus pentru a vă conecta la un dispozitiv nou.
3. Asigurați-vă că lumina de pe dispozitiv clipește (2x/secundă) și confirmați în aplicație că lumina clipește.
4. Apoi selectați rețeaua Wi-Fi (2,4 Ghz) și introduceți parola. Aplicația se va conecta acum la dispozitiv.

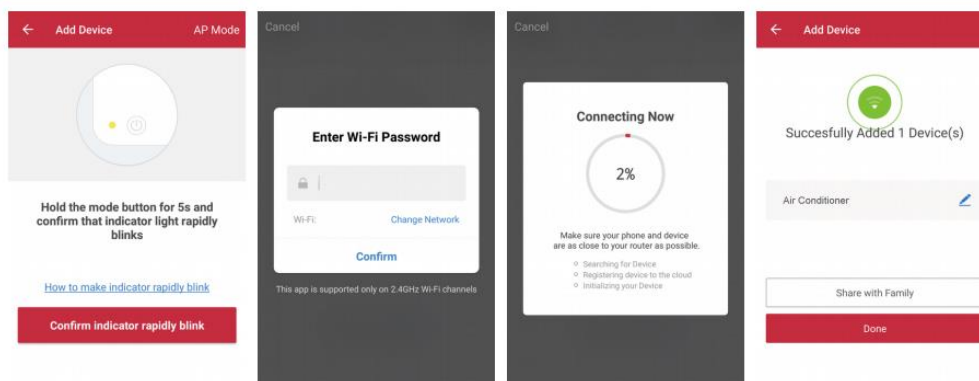

5. Dispozitivul ar trebui să fie acum afișat în aplicația dvs. și, prin urmare, este conectat cu succes.

Notă:

- Dacă dispozitivul este afișat ca fiind "online" în aplicație, acesta poate fi controlat prin intermediul aplicației.
- Dacă dispozitivul este "offline", acesta poate fi pornit prin intermediul aplicației.

Aplicația funcționează și cu **Amazon Alexa** și **Google Assistant**



BE COOL

Date tehnice WiFi	
tehnologie radio:	Wifi (WLAN)
Frecvența de funcționare radio	2412MHz-2472MHz
Frecvența de funcționare BLE	2402MHz-2480MHz
Tipul de modulație	802.11b: DSSS 802.11g: OFDM 802.11n (20MHz): OFDM
Software cu frecvență fixă	SecureCRT.exe
Amplificarea antenei	2.5dBi
Tipul antenei	PCB
Puterea de transmisie	520dBm

Informații tehnice	
Numărul articolului	BC5CSKL
Capacitatea de răcire	5000 BTU/h 1465 wați
Max. Consumul de energie	560 wați
Rata de dezumidificare	0,5L/h
Tensiunea de intrare	220 - 240 V
Frecvența	50 Hz
Frecvența de transmisie WIFI:	2,4 GHz
Putere de transmisie:	max. 100 mW
Frigider/umplere	R290, 130 g
Eficiență energetică EER	2,6
Clasa de eficiență energetică	A
Circulația aerului	280 - 330m ³ /h
Nivel de zgomot (putere acustică)	63 dB(A)
Greutate	22,5 kg
Dimensiunile unității interioare	454x298x170 mm
Dimensiuni unitate exterioară	445x205x353 mm
Adresa de contact a producătorului pentru informații suplimentare	Schuss Home Electronic GmbH Scheringgasse 3, A-1140 Viena Tel: +43 (1) 97 0 21 - 0 Linia de serviciu: +43 (1) 97 0 21 - 502 www.becool.at FB-No.: 236974 t / FB-Court: Viena

BE COOL

GARANTIE

Cu acest produs de calitate de la BE COOL, ați luat o decizie pentru inovație, durabilitate și fiabilitate.

Pentru acest dispozitiv BE COOL oferim o perioadă de garanție de 2 ani de la data achiziției, valabilă în Austria!

În cazul în care, contrar așteptărilor, sunt necesare lucrări de service la dispozitivul dvs. în această perioadă, vă garantăm prin prezenta o reparație gratuită (piese de schimb și manoperă) sau (la discreția Schuss) înlocuirea produsului. În cazul în care nici reparația, nici înlocuirea nu sunt posibile din motive economice, ne rezervăm dreptul de a emite o notă de credit cu valoare temporală.

În cazul aparatelor de aer condiționat, vă rugăm să contactați întotdeauna linia de asistență pentru clienți ca prim pas (a se vedea autocolantul de pe aparat sau prima pagină a instrucțiunilor de utilizare); în cazul ventilatoarelor, vă rugăm să contactați distribuitorul dvs. specializat sau pe noi direct. Vă rugăm să rețineți că lucrările de reparație care nu sunt efectuate de un atelier autorizat din Austria vor invalida imediat această garanție.

Această garanție nu acoperă

- Repararea sau înlocuirea pieselor din cauza uzurii normale
- Daune datorate nerespectării instrucțiunilor de utilizare
- Dispozitive care sunt utilizate - chiar și parțial - în scopuri comerciale
- dispozitive deteriorate mecanic de influențe externe (cădere, impact, spargere, utilizare necorespunzătoare etc.), precum și semne de uzură de natură estetică.
- Dispozitive care au fost manipulate necorespunzător
- Dispozitive care nu au fost deschise de atelierul nostru de service autorizat.
- Daune cauzate de supapele de scurgere a condensului închise necorespunzător pe unitățile de aer condiționat sau de rezervoarele de apă introduse incorect.
- Așteptări neîmplinite ale consumatorilor.
- Daune cauzate de forță majoră, apă, trăsnet, supratensiune.
- Dispozitive pentru care denumirea tipului și/sau numărul de serie de pe dispozitiv au fost modificate, șterse, făcute ilizibile sau îndepărtate.
- servicii în afara atelierelor noastre autorizate, costurile de transport către un atelier autorizat sau către noi și retur, precum și riscurile asociate.

Dorim să subliniem faptul că, în perioada de garanție, se va percepe o sumă forfetară de 60 EUR (indexată pe baza IPC 2015, iunie 2020) în cazul unor erori de funcționare sau dacă nu a fost detectată nicio eroare.

Furnizarea unui serviciu de garanție (repararea sau înlocuirea dispozitivului) nu prelungește perioada de garanție absolută de 2 ani de la data achiziției.

Garanția de 2 ani este valabilă numai la prezentarea dovezii de achiziție (trebuie să includă numele și adresa distribuitorului și denumirea completă a aparatului) și a certificatului de garanție corespunzător, pe care trebuie să fie notate tipul aparatului și numărul de serie (vizibile pe cutie și pe spatele sau partea inferioară a aparatului)! Fără certificatul de garanție, se aplică numai garanția legală!

Menționăm în mod expres că drepturile legale de garanție nu sunt afectate de această garanție și rămân neafectate.

Schuss Home Electronic GmbH și agenții săi indirecti sunt răspunzători pentru daune numai în caz de neglijență gravă sau intenție. Este exclusă răspunderea pentru pierderi de profit, economii așteptate, dar nerealizate, daune indirecte și daune rezultate din pretențiile terților. Deteriorarea sau deteriorarea datelor înregistrate este întotdeauna exclusă din răspunderea pentru daune.

Felicitări pentru alegerea dvs. Sperăm să vă bucurați de utilizarea aparatului BE COOL!

ADRESĂ

Schuss Home Electronic GmbH
1140 Viena, Scheringgasse 3
Tel.: +43 (0)1/ 970 21

Denumirea tipului:.....

Număr de serie:.....

În cazul unei cereri de garanție, acest certificat de garanție trebuie predat împreună cu dispozitivul atelierului de service autorizat sau distribuitorului de la care ați achiziționat dispozitivul!

BE COOL

INSTRUKCJA OBSŁUGI

**Klimatyzator do przyczep kempingowych
BC5CSKL**



GRATULACJE!
DZIĘKUJEMY ZA WYBRANIE PRODUKTU OD **BE COOL**.



Aktualne instrukcje obsługi i inne języki

Pobierz najnowszą instrukcję obsługi w różnych językach za pośrednictwem łącza www.becool.at/ lub zeskanuj wyświetlony kod QR. Postępuj zgodnie z instrukcjami na stronie internetowej.



PRZED ROZPOCZĘCIEM MONTAŻU, INSTALACJI, OBSŁUGI LUB KONSERWACJI NALEŻY UWAŻNIE PRZECZYTAĆ INSTRUKCJĘ OBSŁUGI. NALEŻY CHRONIĆ SIEBIE I INNYCH, PRZESTRZEGAJĄC INSTRUKCJI BEZPIECZEŃSTWA. NIEPRZESTRZEGANIE INSTRUKCJI MOŻE SPOWODOWAĆ OBRAŻENIA CIAŁA I/LUB USZKODZENIE MIENIA I/LUB UNIEWAŻNIENIE GWARANCJI!

Uwaga: Klimatyzatory powinny być zawsze przechowywane i transportowane w pozycji pionowej, aby uniknąć uszkodzenia sprężarki. Jeśli urządzenie zostało przeniesione do innej pozycji podczas transportu, zalecamy pozostawienie go na **co najmniej 24 godziny** po instalacji przed uruchomieniem. Zapewni to stabilizację czynnika chłodniczego w układzie i zagwarantuje płynną pracę.

**WAŻNE INFORMACJE
DOTYCZĄCE
BEZPIECZEŃSTWA,
LOKALIZACJI I PODŁĄCZENIA
ELEKTRYCZNEGO.**



1. Instalacja i obsługa

- Urządzenie należy zawsze ustawiać na stabilnej, równej powierzchni. Klimatyzatora nie wolno przechylać ani nachylać podczas pracy.
- Ten klimatyzator jest przeznaczony wyłącznie do użytku w przyczepie kempingowej lub kamperze i nie może być używany na zewnątrz.
- Urządzenie należy zawsze przechowywać w pozycji pionowej, zarówno podczas przechowywania, jak i transportu, aby chronić sprężarkę.

BE COOL

- Należy unikać umieszczania urządzenia w pobliżu silnych źródeł ciepła, łatwopalnych lub wybuchowych gazów i chemikaliów.
- Upewnij się, że wloty i wyloty klimatyzatora są drożne, aby zapewnić optymalną cyrkulację powietrza.
- **Nie używaj klimatyzatora w zakurzonej lub szczególnie brudnym otoczeniu**, ponieważ może to spowodować szybsze zatkanie filtrów i zmniejszenie wydajności.
- **Upewnij się, że urządzenie nie jest wystawione na bezpośrednie działanie promieni słonecznych**, ponieważ może to pogorszyć jego wydajność i doprowadzić do przegrzania.

2. Połączenie elektryczne

- Urządzenie może być używane wyłącznie w dobrze uziemionych gniazdach elektrycznych.
- Nie używaj przedłużaczy ani wielu gniazd, ponieważ może to prowadzić do przegrzania i pożaru.
- Upewnij się, że kabel zasilający nie jest skręcony ani zagięty. Nie ciągnąć za kabel w celu odłączenia urządzenia od źródła zasilania - zawsze używać wtyczki.
- **Należy unikać korzystania z urządzenia przy dużych wahaniami napięcia** lub w regionach z częstymi awariami zasilania, ponieważ może to spowodować uszkodzenie elektroniki.
- **Należy zapobiegać kapaniu lub rozlewaniu płynów na urządzenie.** Jeśli do urządzenia dostanie się woda, należy natychmiast odłączyć je od zasilania i skontaktować się z autoryzowanym centrum serwisowym.

3. Obsługa i postępowanie

- Nie należy wystawiać urządzenia na działanie ekstremalnych warunków, takich jak wysoka wilgotność lub woda. Należy unikać używania urządzenia w wilgotnych pomieszczeniach, takich jak piwnice lub w pobliżu basenów.
- Aby uniknąć porażenia prądem, nie należy dotykać urządzenia ani wtyczki mokrymi rękami.
- Upewnij się, że żadne przedmioty, takie jak palce lub twarde przedmioty, nie dostały się do wylotu powietrza lub kratki wentylacyjnej, ponieważ może to prowadzić do uszkodzeń i obrażeń.

4. Bezpieczeństwo dzieci i użytkowników

BE COOL

- Dzieci w wieku poniżej 8 lat oraz osoby o ograniczonych zdolnościach fizycznych, sensorycznych lub umysłowych mogą korzystać z urządzenia wyłącznie pod nadzorem.
- Przechowywać opakowanie w miejscu niedostępnym dla dzieci - ryzyko uduszenia!
- Nie pozwalaj dzieciom bawić się urządzeniem.

5. Konserwacja i czyszczenie

- Przed przystąpieniem do czyszczenia lub serwisowania urządzenia należy odłączyć je od zasilania.
- Czyścić filtr powietrza co najmniej raz w tygodniu, aby zapewnić optymalną wydajność.
- Nieużywane urządzenie należy przechowywać w bezpiecznym i suchym miejscu, niedostępnym dla dzieci.
- Nie używaj żadnych chemicznych środków czyszczących ani narzędzi, które mogłyby uszkodzić urządzenie.

6. Przechowywanie i transport

- Nieużywane urządzenie należy przechowywać w pozycji pionowej, w suchym i chłodnym miejscu.
- Na czas transportu należy opróżnić pojemnik na skropliny i pozostawić urządzenie na co najmniej godzinę przed ponownym włączeniem.
- Jeśli urządzenie nie będzie używane przez dłuższy czas, należy **całkowicie opróżnić pojemnik na skropliny** i wyczyścić urządzenie przed jego przechowywaniem.

7. Środki nadzwyczajne

- **W przypadku pojawienia się nietypowych dźwięków, zapachów lub dymu** należy natychmiast wyłączyć urządzenie, odłączyć wtyczkę sieciową i zaprzestać korzystania z klimatyzatora. Skontaktować się z autoryzowanym centrum serwisowym.





Ważna uwaga: W przypadku niejasności lub napraw należy kontaktować się wyłącznie z centrum serwisowym autoryzowanym przez producenta w celu zagwarantowania gwarancji i bezpieczeństwa.

BE COOL

SZCZEGÓŁOWE INFORMACJE NA TEMAT CZYNNIKA CHŁODNICZEGO R290

1. R290 jest czynnikiem chłodniczym zgodnym z przepisami WE dotyczącymi ochrony środowiska.
2. Czynnik chłodniczy jest bezwonny.
3. Urządzenie musi być ustawione w pomieszczeniu, w którym nie ma źródeł zapłonu podczas pracy (np. otwarty ogień, praca urządzeń gazowych i elektrycznych z otwartym źródłem ciepła).
4. Nie dziurawić ani nie palić klimatyzatora.
5. Upewnij się, że obwód chłodzenia nie jest przewiercony.
6. Pomieszczenia niewentylowane, w których urządzenie jest zainstalowane, użytkowane lub przechowywane, muszą być skonstruowane w taki sposób, aby nie gromadziły się w nich ubytki czynnika chłodniczego. Zapobiega to ryzyku pożaru lub wybuchu spowodowanego zapłonem czynnika chłodniczego przez kuchenki elektryczne, piece lub inne źródła zapłonu.
7. Urządzenie musi być przechowywane w sposób uniemożliwiający jego mechaniczne uszkodzenie.
8. Osoby pracujące przy obiegu chłodniczym lub przeprowadzające interwencje muszą posiadać ważny certyfikat wydany przez upoważniony organ, który poświadcza ich wiedzę fachową w zakresie obchodzenia się z czynnikami chłodniczymi za pomocą specyfikacji oceny uznawanej przez stowarzyszenia branżowe.
9. Naprawy należy przeprowadzać zgodnie z instrukcjami producenta urządzenia. Prace naprawcze i konserwacyjne wymagające interwencji innego wyspecjalizowanego personelu muszą być wykonywane pod nadzorem specjalisty odpowiedzialnego za obsługę łatwopalnych czynników chłodniczych.

Recykling, utylizacja, deklaracja zgodności

	<p><u>RECYKLING</u></p> <p>Materiały opakowaniowe można poddać recyklingowi. Dlatego zaleca się wyrzucanie ich do posortowanych odpadów</p>
	<p><u>DYSPOZYCJA</u></p> <p>Symbol "przekreślonego kosza na śmieci" wymaga selektywnej utylizacji zużytego sprzętu elektrycznego i elektronicznego (WEEE). Sprzęt elektryczny i elektroniczny może zawierać niebezpieczne i szkodliwe dla środowiska substancje. Dlatego nie należy wyrzucać ich do niesegregowanych odpadów resztkowych, ale do wyznaczonego punktu zbiórki zużytego sprzętu elektrycznego i elektronicznego. Pomoże to chronić zasoby naturalne i środowisko. Aby uzyskać więcej informacji, należy skontaktować się ze sprzedawcą lub lokalnymi władzami. Dyrektywa 2012/19/UE</p>
	<p><u>UTYLIZACJA BATERII</u></p> <p>Zgodnie z obowiązującymi przepisami dotyczącymi baterii, akumulatorów i związanych z nimi odpadów, symbol przekreślonego kosza na śmieci na baterii oznacza, że wyrzucanie zużytych baterii do odpadów domowych jest zabronione. Baterie i akumulatory zawierają substancje silnie zanieczyszczające środowisko. Użytkownik jest zobowiązany do utylizacji zużytych baterii w punktach zbiórki na terenie gminy lub w odpowiednich pojemnikach. Usługa jest bezpłatna. W ten sposób przestrzegane są wymogi prawne i chronione jest środowisko.</p> <p>Symbole te można znaleźć na bateriach:</p> <p>Li = bateria zawiera lit</p> <p>Al = bateria zawiera alkalia</p> <p>Mn = bateria zawiera mangan</p> <p>CR 2025 (Li); AA (Al, Mn); AAA (Al, Mn)</p>
	<p><u>DEKLARACJA ZGODNOŚCI</u></p> <p>Niniejszym potwierdzamy, że ten produkt jest zgodny z zasadniczymi wymaganiami, przepisami i dyrektywami UE. Szczegółową deklarację zgodności można w każdej chwili wyświetlić pod poniższym linkiem:</p> <p>https://www.schuss-home.at/downloads</p>

Z wyjątkiem błędów i zmian technicznych.

BE COOL

OPIS URZĄDZENIA I ZAKRES DOSTAWY

ZAKRES DOSTAWY

Klimatyzator BE COOL jest wyposażony w:

- 1x jednostka wewnętrzna
- 1x jednostka zewnętrzna
- 1x wąż spustowy
- 2x wspornik zewnętrzny
- 2x wspornik wewnętrzny
- 2x amortyzatory
- 2x śruby ręczne
- 12 śrub
- 12x podkładki pod śruby

OPIS

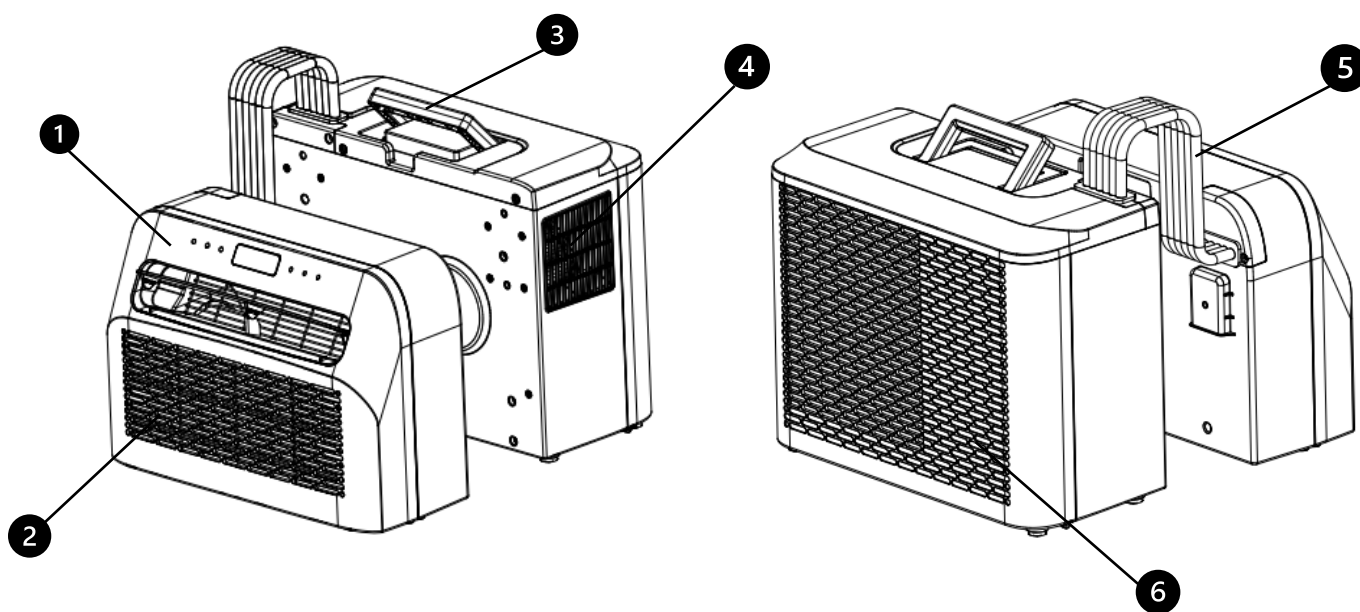

1. panel sterowania
2. wlot powietrza i filtr
3. uchwyt do przenoszenia

4. wylot powietrza
5. wąż
6. wlot powietrza

BE COOL

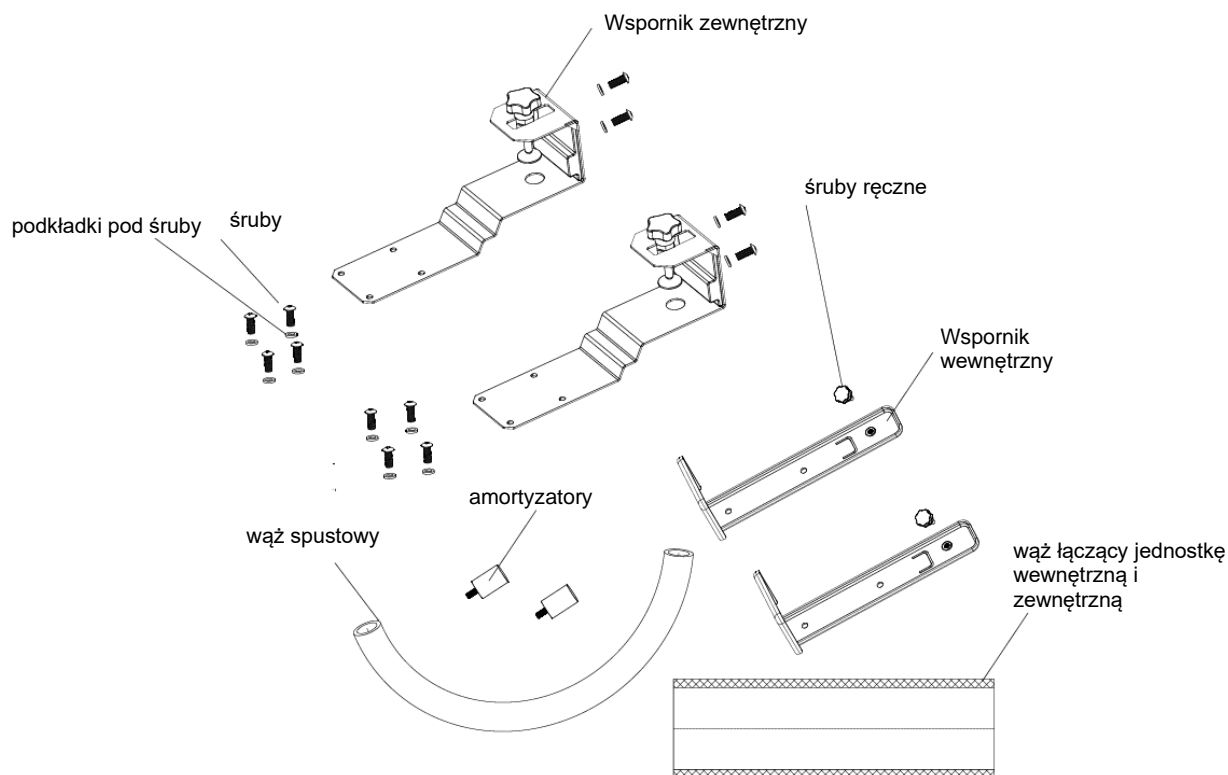

POLE OPERACYJNE

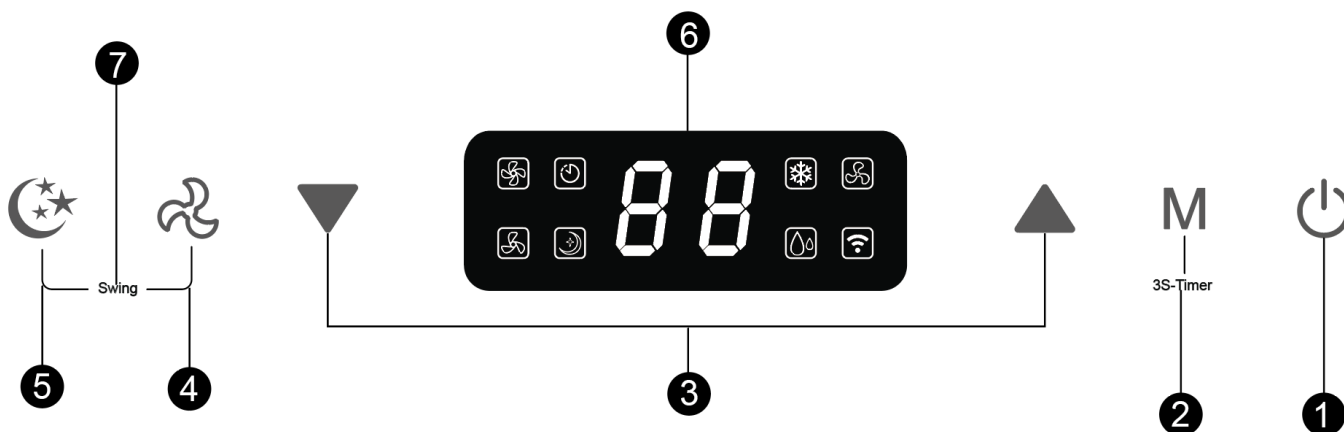

1. Włącznik/wyłącznik

Naciśnij ten przycisk, aby włączyć lub wyłączyć klimatyzator.

Po włączeniu temperatura jest standardowo ustawiona na 22 °C. Czujnik temperatury wykrywa bieżącą temperaturę w pomieszczeniu. Jeśli temperatura w pomieszczeniu przekroczy 22°C, jednostka zewnętrzna zacznie obniżać temperaturę. Jeśli jednak temperatura w pomieszczeniu jest już niższa niż 22°C, jednostka zewnętrzna pozostaje nieaktywna.

2. Tryb

Naciśnij ten przycisk, aby przełączać między trybami chłodzenia, wentylacji i osuszania.

W trybie gotowości lub włączenia można aktywować lub dezaktywować timer, naciskając ten przycisk przez 3 sekundy.

BE COOL

3. Przycisk ustawiania temperatury/czasu

W trybie chłodzenia można użyć tego przycisku do ustawienia temperatury; zakres wynosi od 16 do 30 °C.

W trybie timera użyj przycisku , aby ustawić czas włączenia i wyłączenia urządzenia.

Naciśnij jednocześnie przyciski w górę i w dół, aby przełączać między °C i °F.

4. Przycisk prędkości

Naciśnij przycisk, aby wybrać między niską i wysoką prędkością wiatru.

5. Tryb uśpienia

Naciśnij ten przycisk, aby włączyć lub wyłączyć tryb uśpienia. Po 20 sekundach wszystkie kontrolki i wyświetlacz cyfrowy zgasną, a klimatyzator przełączy się w tryb uśpienia. Wentylator jednostki wewnętrznej nadal pracuje ze zmniejszoną prędkością wiatru.

6. Wyświetlacz cyfrowy

Cyfrowy wyświetlacz klimatyzatora przyczepy kempingowej pokazuje ważne informacje, takie jak aktualna temperatura i ustawienia timera. Umożliwia on ustawienie temperatury w trybie chłodzenia na żadaną wartość w zakresie od 16 °C do 30 °C. Ponadto wyświetlacz może być używany do sprawdzania ustawień timera, co jest przydatne do włączania lub wyłączania urządzenia o określonych porach. Podczas pracy na wyświetlaczu pojawiają się również ikony wybranych trybów, takich jak chłodzenie, wentylacja lub osuszanie, dzięki czemu użytkownicy mogą szybko zidentyfikować aktualny tryb pracy urządzenia.

7. Funkcja obrotu

Naciśnij jednocześnie przyciski prędkości i trybu uśpienia, aby zmienić tryb uśpienia.

Aktywacja lub dezaktywacja funkcji obrotu.

INSTALACJA

WAŻNE!

Przed pierwszym użyciem pozostaw urządzenie w pozycji pionowej na co najmniej 24 godziny.

1. Rozpakuj urządzenie i akcesoria oraz sprawdź, czy wąż między jednostką wewnętrzną i zewnętrzną jest prawidłowo podłączony. Należy również upewnić się, że odpływ skroplin jest uszczelniony gumową osłoną. Na koniec należy sprawdzić, czy w urządzeniu znajdują się wszystkie akcesoria.
2. Zamontuj akcesoria w sposób pokazany na ilustracji. Przymocuj wspornik zewnętrzny do bloku wspornika i do wspornika wewnętrznego, dokręcając dostarczone śruby i podkładkę.

BE COOL

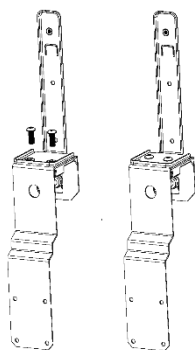

3. Przymocuj amortyzatory do tylnej części jednostki zewnętrznej, jak pokazano na ilustracji.

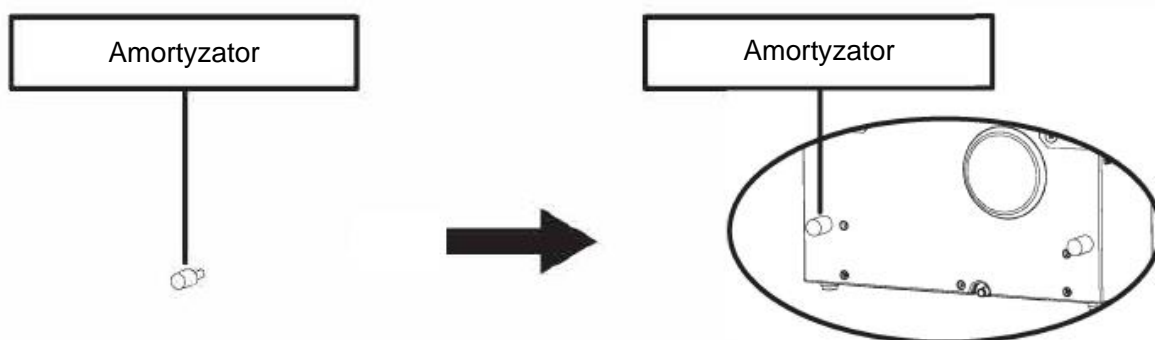

4. Zmontuj wspornik w sposób pokazany na poniższej ilustracji. Przymocuj jednostkę wewnętrzną i zewnętrzną do wspornika, aby połączyć obie części. Dokręć dostarczone śruby i podkładki w odpowiednich otworach, aby bezpiecznie przymocować urządzenia do wspornika.

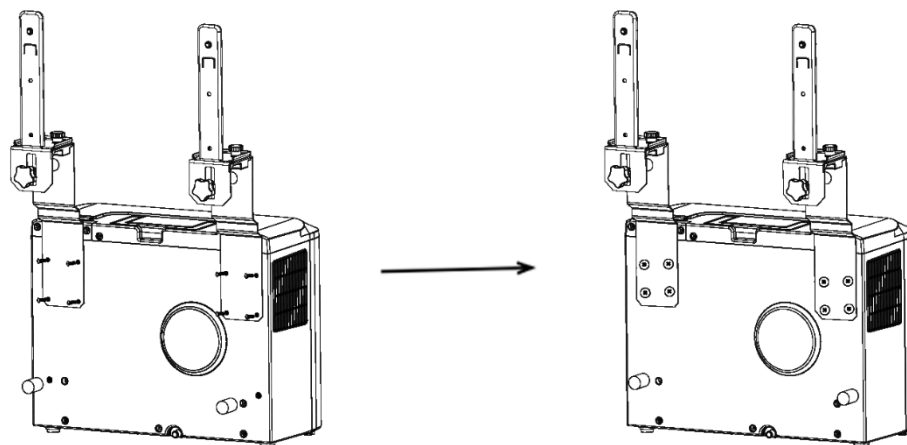

5. Przymocuj jednostkę wewnętrzną do wspornika i mocno dokręć wspornik. (patrz ilustracja poniżej).

BE COOL

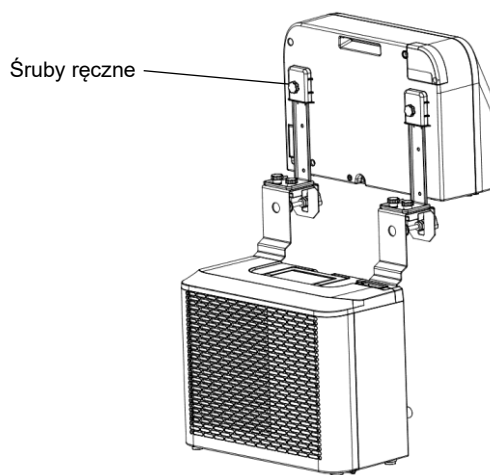

6. Włóż kompletne urządzenie do okna przyczepy kempingowej i dokręć wspornik, aby je bezpiecznie zamocować.

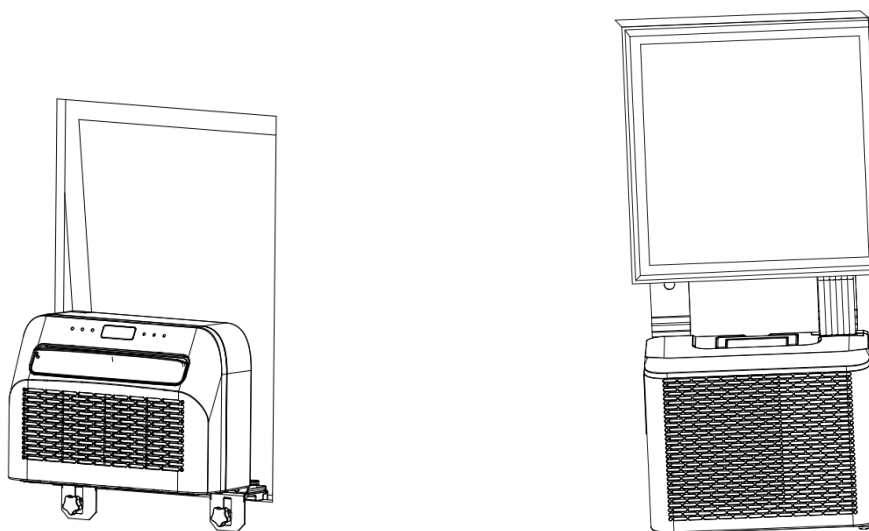

KONSERWACJA I CZYSZCZENIE

1. Przed przystąpieniem do prac konserwacyjnych należy upewnić się, że urządzenie jest odłączone od zasilania.
2. Do czyszczenia urządzenia nie należy używać chemicznych środków czyszczących, takich jak benzyna.
3. Nie czyścić urządzenia bezpośrednio pod bieżącą wodą.
4. Jeśli klimatyzator jest uszkodzony, należy skontaktować się ze sprzedawcą lub specjalistycznym warsztatem.

Czyszczenie

Przeostoga: Przed czyszczeniem lub konserwacją należy zawsze odłączyć kabel zasilający od gniazdka.

Czyszczenie filtra powietrza

- Regularnie usuwaj kurz z filtra, aby zapewnić jego optymalne działanie.
- Wyjmij filtr, jak pokazano na poniższej ilustracji.

BE COOL

- Wyczyść filtr wodą z kranu i/lub odkurzaczem, aby usunąć wszelkie zanieczyszczenia.
- Do czyszczenia nie należy używać wody o temperaturze powyżej 40°C ani wystawiać filtra na bezpośrednie działanie promieni słonecznych.
- Przed ponownym włożeniem filtra do klimatyzatora należy upewnić się, że jest on całkowicie suchy.

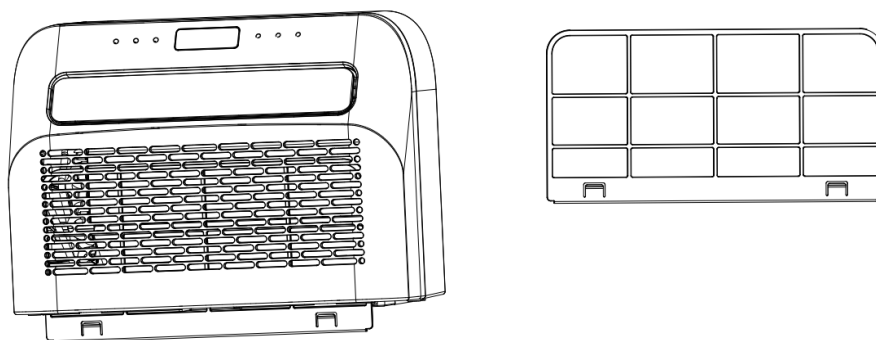

Czyszczenie powierzchni urządzenia

1. Najpierw przetrzyj powierzchnię neutralnym środkiem czyszczącym i wilgotną szmatką.
2. Następnie dokładnie osusz urządzenie suchą szmatką.
3. Upewnij się, że do wnętrza urządzenia nie dostanie się woda ani środki czyszczące.
4. Do czyszczenia klimatyzatora nie należy używać agresywnych środków czyszczących ani benzyny.

Przechowywanie

Jeśli urządzenie nie będzie używane przez dłuższy czas, należy zdjąć pokrywy z otworów odpływowych na spodzie urządzenia wewnętrznego i zewnętrznego w celu odprowadzenia kropli w odpowiednie miejsce.

- Usuń urządzenie z miejsca instalacji.
- Zdejmij gumową uszczelkę z jednostki wewnętrznej i zewnętrznej i spuść skropliny.
- Uruchom wentylator, aby osuszyć wnętrze urządzenia.
- Wyłącz klimatyzator i odłącz wtyczkę zasilania.
- Wyczyść filtr i włóż go ponownie.
- Zdejmij wszystkie wsporniki z klimatyzatora, zamontuj wsporniki jednostki wewnętrznej na jednostce zewnętrznej, jak pokazano na poniższej ilustracji, a następnie umieść jednostkę przy ścianie.
- Klimatyzator należy przechowywać w chłodnym i suchym miejscu.
- Zaleca się przechowywanie urządzenia w oryginalnym opakowaniu w celu ochrony przed kurzem i brudem.

BE COOL

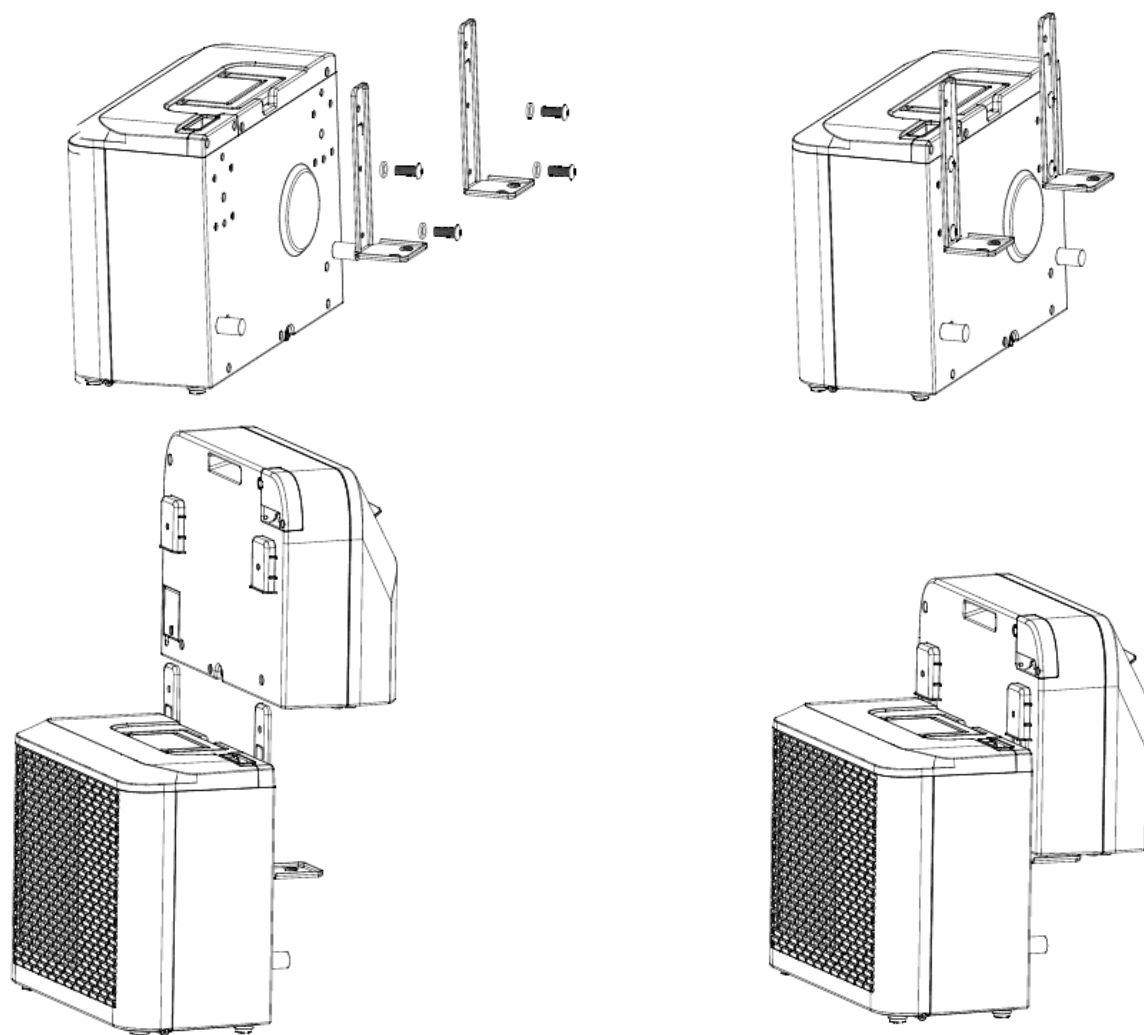

KONTROLE NA POCZĄTKU SEZONU

- Sprawdź, czy kabel zasilający i gniazdo są sprawne oraz czy uziemienie działa prawidłowo.
- Upewnij się, że korek jest dokładnie zamocowany w wylocie skroplin i że filtry są na swoim miejscu.
- Należy dokładnie przestrzegać instrukcji instalacji i bezpieczeństwa.

ROZWIĄZYWANIE PROBLEMÓW

Jeśli urządzenie nie działa lub działa w ograniczonym zakresie:

Sprawdź, czy na wyświetlaczu pojawia się kod błędu i zapoznaj się z tabelą kodów, aby znaleźć rozwiązanie. Jeśli nie jest wyświetlany żaden kod błędu, należy zapoznać się z tabelą błędów w celu znalezienia możliwego rozwiązania.

BE COOL

Tabela kodów		
FL	Zbiornik wody pełny	Zdejmij gumowy korek i pozwól wodzie spłynąć.
E1	Uszkodzony czujnik temperatury systemu	Wymienić czujnik temperatury układu. Skontaktuj się ze sprzedawcą lub naszym działem serwisowym.
E2	Uszkodzony czujnik temperatury w pomieszczeniu	Wymień czujnik temperatury w pomieszczeniu. Skontaktuj się ze sprzedawcą lub naszym działem serwisowym.
EF	Silnik jednostki wewnętrznej uległ awarii	Wymienić silnik.
Eb	Niedobór fluoru	Skontaktuj się ze sprzedawcą lub naszym działem serwisowym.
E4	Ochrona przed zamarzaniem aktywowana	Upewnij się, że wylot powietrza jest drożny, a przegroda powietrzna otwarta.
FL	Zbiornik wody pełny	Zdejmij gumowy korek i pozwól wodzie spłynąć.

Tabela błędów		
Problem	Przyczyna	Rozwiązanie
Nie można włączyć urządzenia	Brak zasilania	Aktywacja zasilania
	Uszkodzone gniazdko elektryczne	Odłącz zasilanie i zleć sprawdzenie lub naprawę gniazda.
	Nieznany powód	Skontaktuj się ze sprzedawcą/serwisem
Niski przepływ powietrza lub niewystarczające chłodzenie	Ustawiona najniższa prędkość wentylatora	Zwiększenie prędkości wentylatora
	Filtr powietrza jest zabrudzony	Sprawdź i wyczyść filtr
	Powietrze nawiewane lub wywiewane z jednostki wewnętrznej zablokowane	Sprawdź, czy urządzenie nie jest zablokowane i w razie potrzeby usuń przeszkody.
	Zbyt niska lub zbyt wysoka temperatura otoczenia	Temperatura otoczenia powinna wynosić od 18 °C do 40 °C
	Niewystarczające napięcie sieciowe	Skontaktuj się z elektrykiem lub użyj innego połączenia zasilania
Brak efektu chłodzenia, tylko cyrkulacja powietrza	Urządzenie działa w trybie wentylatora	Wybór trybu chłodzenia (A/C)
	Tryb chłodzenia wyłączył się automatycznie	Poczekaj około 3-5 minut, aż termostat uruchomi się ponownie.
Nietypowe dźwięki lub wibracje	Wsporniki nieprawidłowo przymocowane do pojazdu lub poluzowane śruby mocujące	Sprawdź wsporniki i upewnij się, że śruby mocujące są dokręcone.

BE COOL

Wyciek wody z jednostki wewnętrznej	Brak gumowej zatyczki na spodzie jednostki wewnętrznej lub nie pasuje ona wystarczająco ciasno do otworu.	Sprawdź lub wymień gumowy korek
	Urządzenie wisi pod kątem	Urządzenie musi być zamontowane poziomo (maksymalny kąt nachylenia <math><3^\circ\text{C}</math>).
Urządzenie wydziela nietypowy zapach	Istnieje poważny problem	Natychmiast wyłącz urządzenie i skontaktuj się ze sprzedawcą

Przewodnik po połączeniach Wi-Fi Smart Home

WAŻNE

Należy pamiętać, że obsługiwane są tylko sieci 2,4 GHz!

Moc transmisji: maks. 100mW

Instalacja aplikacji

Pobierz aplikację "Smart life" ze Sklepu Play (Android) lub App Store (iOS). Poniższy QR przeniesie Cię bezpośrednio do pobrania aplikacji:



Scan QR code

Rejestracja

Jeśli nie masz jeszcze

konta Smart Life, możesz zarejestrować się lub zalogować za pomocą kodu weryfikacyjnego, który zostanie wysłany SMS-em.

Aby się zarejestrować:

- Stuknij, aby otworzyć stronę rejestracji.
- System automatycznie rozpoznaje kraj lub region użytkownika. Istnieje również możliwość ręcznego wybrania kodu kraju. Wprowadź swój numer telefonu komórkowego lub adres e-mail i dotknij "Dalej".
- Jeśli wybierzesz opcję numeru telefonu komórkowego, wprowadź kod weryfikacyjny otrzymany w wiadomości SMS. Następnie ustaw hasło i dotknij "Potwierdź", aby zakończyć rejestrację.

BE COOL

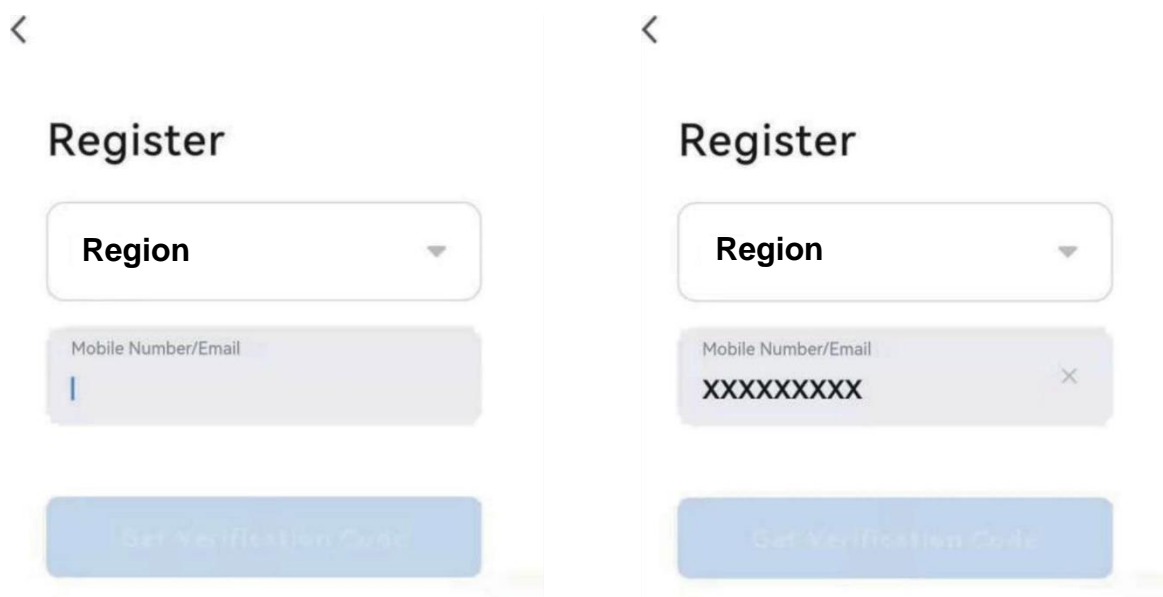

Podłącz urządzenie do sieci:

1. Ustaw urządzenie, które ma zostać podłączone, w tryb gotowości i naciśnij przycisk "Speed" (4) na urządzeniu przez 3 sekundy, aby móc połączyć się z siecią.
2. Otwórz aplikację "Smart Life" na swoim telefonie komórkowym i kliknij "+" w prawym górnym rogu, aby połączyć się z nowym urządzeniem.
3. Upewnij się, że dioda na urządzeniu miga (2x/sekundę) i potwierdź w aplikacji, że dioda miga.
4. Następnie wybierz sieć Wi-Fi (2,4 Ghz) i wprowadź hasło. Aplikacja połączy się z urządzeniem.

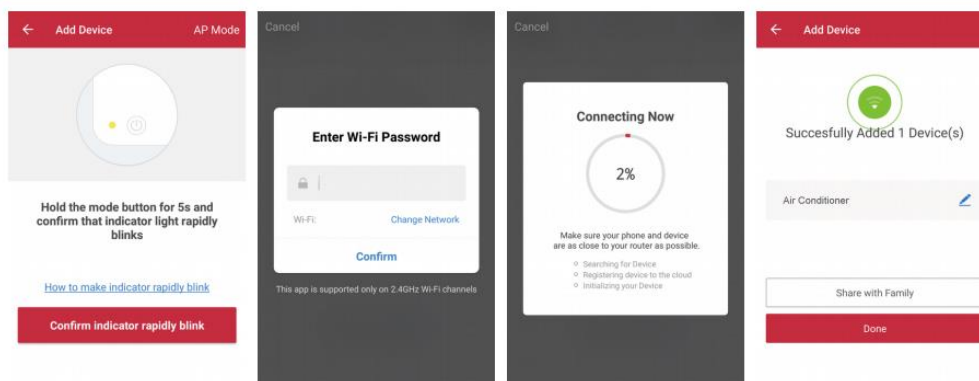

5. Urządzenie powinno być teraz wyświetlane w aplikacji, co oznacza, że połączenie zostało pomyślnie nawiązane.

Uwaga:

- Jeśli urządzenie jest wyświetlane jako "online" w aplikacji, można nim sterować za pośrednictwem aplikacji.
- Jeśli urządzenie jest "offline", można je włączyć za pomocą aplikacji.

Aplikacja współpracuje również z **Amazon Alexa** i **Google Assistant**



BE COOL

Dane techniczne WiFi	
technologia radiowa:	Wifi (WLAN)
Częstotliwość pracy radia	2412 MHz-2472 MHz
Częstotliwość robocza BLE	2402MHz-2480MHz
Typ modulacji	802.11b: DSSS 802.11g: OFDM 802.11n(20MHz): OFDM
Oprogramowanie o stałej częstotliwości	SecureCRT.exe
Wzmocnienie anteny	2.5dBi
Typ anteny	PCB
Moc transmisji	520dBm

Informacje techniczne	
Numer pozycji	BC5CSKL
Wydajność chłodzenia	5000 BTU/h
	1465 W
Maks. Pobór mocy	560 W
Szybkość osuszania	0,5 l/h
Napięcie wejściowe	220 - 240 V
Częstotliwość	50 Hz
Częstotliwość transmisji WIFI:	2,4 GHz
Moc transmisji:	maks. 100 mW
Chłodziarka/napełnianie	
	R290, 130 g
Efektywność energetyczna EER	2,6
Klasa efektywności energetycznej	A
Cyrkulacja powietrza	280 - 330 m ³ /h
Poziom hałasu (moc akustyczna)	63 dB(A)
Waga	
	22,5 kg
Wymiary jednostki wewnętrznej	454x298x170 mm
Wymiary jednostki zewnętrznej	445x205x353 mm
Adres kontaktowy producenta w celu uzyskania dalszych informacji	Schuss Home Electronic GmbH Scheringgasse 3, A-1140 Wiedeń Tel: +43 (1) 97 0 21 - 0 Linia serwisowa: +43 (1) 97 0 21 - 502 www.becool.at FB-No.: 236974 t / FB-Court: Wiedeń

BE COOL

GWARANCJA

Dzięki temu wysokiej jakości produktowi BE COOL, podjąłeś decyzję o innowacyjności, trwałości i niezawodności.

Na to urządzenie BE COOL udzielamy gwarancji na okres 2 lat od daty zakupu obowiązującej w Austrii!

Jeśli, wbrew oczekiwaniom, prace serwisowe na urządzeniu będą jednak konieczne w tym okresie, niniejszym gwarantujemy bezpłatną naprawę (części zamienne i robocizna) lub (według uznania firmy Schuss) wymianę produktu. Jeśli naprawa lub wymiana nie jest możliwa ze względów ekonomicznych, zastrzegamy sobie prawo do wystawienia noty uznaniowej.

W przypadku klimatyzatorów w pierwszej kolejności należy zawsze skontaktować się z infolinią dla klientów (patrz naklejka na urządzeniu lub pierwsza strona instrukcji obsługi); w przypadku wentylatorów należy skontaktować się ze specjalistycznym sprzedawcą lub bezpośrednio z nami. Należy pamiętać, że naprawy niewykonane przez autoryzowany warsztat w Austrii spowodują natychmiastowe unieważnienie niniejszej gwarancji.

Niniejsza gwarancja nie obejmuje

- Naprawa lub wymiana części z powodu normalnego zużycia
- Uszkodzenia spowodowane nieprzestrzeganiem instrukcji obsługi
- Urządzenia wykorzystywane - nawet częściowo - do celów komercyjnych
- urządzenia uszkodzone mechanicznie przez czynniki zewnętrzne (upadek, uderzenie, pęknięcie, niewłaściwe użytkowanie itp.), jak również oznaki zużycia o charakterze estetycznym.
- Urządzenia, z którymi obchodzono się w niewłaściwy sposób
- Urządzenia, które nie zostały otwarte przez nasz autoryzowany serwis.
- Uszkodzenia spowodowane przez nieprawidłowo zamknięte zawory spustowe skroplin w urządzeniach klimatyzacyjnych lub nieprawidłowo włożone zbiorniki na wodę.
- Niespełnione oczekiwania konsumentów.
- Uszkodzenia spowodowane siłą wyższą, wodą, wyładowaniami atmosferycznymi, przepięciami.
- Urządzenia, których oznaczenie typu i/lub numer seryjny na urządzeniu zostały zmienione, usunięte, nieczytelne lub usunięte.
- usługi poza naszymi autoryzowanymi warsztatami, koszty transportu do autoryzowanego warsztatu lub do nas i z powrotem, a także związane z tym ryzyko.

Chcielibyśmy podkreślić, że w okresie gwarancyjnym, w przypadku błędów w działaniu lub w przypadku braku wykrycia błędu, zostanie naliczona ryczałtowa opłata w wysokości 60,- € (indeksowana w oparciu o CPI 2015, czerwiec 2020).

Świadczenie usługi gwarancyjnej (naprawa lub wymiana urządzenia) nie przedłuża bezwzględnego okresu gwarancyjnego wynoszącego 2 lata od daty zakupu.

2-letnia gwarancja jest ważna tylko po okazaniu dowodu zakupu (musi zawierać nazwę i adres sprzedawcy oraz pełną nazwę urządzenia) oraz odpowiedniego certyfikatu gwarancyjnego, na którym należy odnotować typ urządzenia i numer seryjny (widoczny na pudełku oraz z tyłu lub pod spodem urządzenia)! Bez karty gwarancyjnej obowiązuje tylko gwarancja ustawowa!

Wyraźnie zaznaczamy, że niniejsza gwarancja nie ma wpływu na ustawowe prawa gwarancyjne i pozostaje nienaruszona.

Firma Schuss Home Electronic GmbH i jej przedstawiciele ponoszą odpowiedzialność za szkody wyłącznie w przypadku rażącego zaniedbania lub działania umyślnego. Odpowiedzialność za utratę zysku, spodziewane, ale niezrealizowane oszczędności, szkody następne i szkody wynikające z roszczeń osób trzecich jest wykluczona. Uszkodzenie lub uszkodzenie zapisanych danych jest zawsze wyłączone z odpowiedzialności za szkody.

Gratulujemy wyboru. Mamy nadzieję, że korzystanie z urządzenia BE COOL sprawi Ci przyjemność!

ADRES

Schuss Home Electronic GmbH
1140 Wiedeń, Scheringgasse 3
Tel: +43 (0)1/ 970 21

Oznaczenie typu:

Numer seryjny:.....

W przypadku roszczenia gwarancyjnego, niniejsza karta gwarancyjna musi zostać przekazana wraz z urządzeniem do autoryzowanego serwisu lub sprzedawcy, u którego urządzenie zostało zakupione!

BE COOL

NAVODILA ZA UPORABO

**Klimatska naprava za prikolico
BC5CSKL**



ČESTITAMO!
HVALA, KER STE IZBRALI IZDELEK **BE COOL**.



Aktualna navodila za uporabo in drugi jeziki

Najnovejša navodila za uporabo v različnih jezikih prenesite prek povezave www.becool.at/ ali poskenirajte prikazano kodo QR. Sledite navodilom na spletnem mestu.



PRED ZAČETKOM MONTAŽE, NAMESTITVE, DELOVANJA ALI VZDRŽEVANJA NATANČNO PREBERITE NAVODILA ZA UPORABO. Z UPOŠTEVANJEM VARNOSTNIH NAVODIL ZAŠČITITE SEBE IN DRUGE. NEUPOŠTEVANJE NAVODIL LAHKO POVZROČI TELESNE POŠKODBE IN/ALI MATERIALNO ŠKODO IN/ALI IZGUBO GARANCIJE!

Pozornost: Da se kompresor ne poškoduje, je treba klimatske naprave vedno shranjevati in prevažati v pokončnem položaju. Če je bila naprava med prevozom prestavljena v drug položaj, priporočamo, da jo po namestitvi pustite počivati vsaj 24 ur, preden jo začnete uporabljati. S tem zagotovite, da se hladilno sredstvo v sistemu stabilizira in da je zagotovljeno nemoteno delovanje.

POMEMBNE INFORMACIJE O VARNOSTI, LOKACIJI IN ELEKTRIČNEM PRIKLJUČKU.



1. Namestitev in delovanje

- Napravo vedno postavite na trdno in ravno površino. Klimatska naprava med delovanjem ne sme biti nagnjena ali nagnjena.
- Ta klimatska naprava je namenjena samo za uporabo v prikolici ali avtodomu in se ne sme uporabljati na prostem.
- Med skladiščenjem in prevozom napravo vedno hranite v pokončnem položaju, da zaščitite kompresor.
- Naprave ne postavljajte v bližino močnih virov toplote, vnetljivih ali eksplozivnih plinov in kemikalij.

BE COOL

- Prepričajte se, da dovodi in odvodi klimatske naprave niso ovirani, da zagotovite optimalno kroženje zraka.
- **Klimatske naprave ne uporabljajte v prašnem ali posebej umazanem okolju**, saj lahko to hitreje zamaši filtre in zmanjša učinkovitost.
- **Poskrbite, da naprava ne bo izpostavljena neposredni sončni svetlobi**, saj lahko to poslabša delovanje in povzroči pregrevanje.

2. Električna povezava

- Napravo uporabljajte samo v dobro ozemljenih vtičnicah in predhodno preverite ustreznost vtičnice.
- Ne uporabljajte podaljškov ali več vtičnic, saj lahko pride do pregrevanja in požara.
- Prepričajte se, da napajalni kabel ni zvit ali prepognjen. Za izklop naprave iz električnega omrežja ne potegnite kabla - vedno uporabite vtič.
- **Naprave ne uporabljajte, kadar napetost močno niha**, ali na območjih s pogostimi izpadi električne energije, saj lahko to poškoduje elektroniko.
- **Preprečite, da bi tekočine kapljale ali se razlile na aparat**. Če v aparat pride voda, ga takoj izključite iz električnega omrežja in se obrnite na pooblaščen servisni center.

3. Ravnanje in ravnanje

- Naprave ne izpostavljajte ekstremnim pogojem, kot sta visoka vlažnost ali voda. Naprave ne uporabljajte v vlažnih prostorih, kot so kleti ali v bližini bazenov.
- Da bi se izognili električnemu udaru, se naprave ali vtiča ne dotikajte z mokrimi rokami.
- Poskrbite, da v odprtino za zrak ali prezračevalno rešetko ne bodo prišli predmeti, kot so prsti ali trdi predmeti, saj lahko pride do poškodb in poškodb.

4. Varnost otrok in uporabnikov

- Otroci, mlajši od 8 let, in osebe z zmanjšanimi fizičnimi, senzoričnimi ali duševnimi sposobnostmi lahko napravo uporabljajo le pod nadzorom.
- Embalažni material hranite zunaj dosega otrok - nevarnost zadušitve!
- Otrokom ne dovolite, da se igrajo z napravo.

5. Vzdrževanje in čiščenje

BE COOL

- Pred čiščenjem ali servisiranjem aparata ga izključite iz električnega omrežja.
- Da bi zagotovili optimalno delovanje, vsaj enkrat tedensko očistite zračni filter.
- Ko naprave ne uporabljate, jo shranite na varnem, suhem in otrokom nedostopnem mestu.
- Ne uporabljajte nobenih kemičnih čistilnih sredstev ali orodij, ki bi lahko poškodovala napravo.

6. Skladiščenje in prevoz

- Ko naprave ne uporabljate, jo shranjujte v pokončnem položaju in na suhem, hladnem mestu.
- Pri prevozu izpraznite posodo za kondenzacijo in pustite napravo počivati vsaj eno uro po prevozu, preden jo ponovno vklopite.
- Če naprave ne boste uporabljali dlje časa, pred shranjevanjem **popolnoma izpraznite posodo za kondenzacijo** in napravo očistite.

7. Nujni ukrepi





- **V primeru nenavadnih zvokov, vonjav ali dima** takoj izklopite napravo, izvlecite vtič iz električnega omrežja in prenehajte uporabljati klimatsko napravo. Obrnite se na pooblaščen servisni center.

Pomembno opozorilo: V primeru nejasnosti ali popravil se obrnite le na servisni center, ki ga je pooblastil proizvajalec, da bi zagotovili garancijo in varnost.

POSEBNE INFORMACIJE O HLADILNEM SREDSTVU R290

1. R290 je hladilno sredstvo v skladu z okoljskimi predpisi ES.
2. Hladilno sredstvo je brez vonja.
3. Napravo je treba postaviti v prostor, kjer med delovanjem ni virov vžiga (npr. odprt ogenj, delovanje plinskih in električnih naprav z odprtim virom toplote).
4. Klimatske naprave ne preluknjajte in ne zažgite.
5. Prepričajte se, da v hladilni krog ne vrtate.
6. Neprevetreni prostori, v katerih je naprava nameščena, deluje ali se skladišči, morajo biti zgrajeni tako, da se morebitne izgube hladilnega sredstva ne kopičijo. S tem preprečite nevarnost požara ali eksplozije zaradi vžiga hladilnega sredstva z električnimi pečmi, štedilniki ali drugimi viri vžiga.
7. Napravo je treba hraniti tako, da ne pride do mehanskih poškodb.
8. Osebe, ki delajo na hladilnem krogu ali izvajajo posege, morajo imeti veljavno potrdilo, ki ga izda pooblaščen organ, ki z ocenjevalno specifikacijo, ki jo priznavajo industrijska združenja, potrjuje njihovo strokovno znanje o ravnanju s hladilnimi sredstvi.
9. Popravila je treba opraviti v skladu z navodili proizvajalca naprave. Popravila in vzdrževalna dela, ki zahtevajo posredovanje drugega strokovnega osebja, je treba izvajati pod nadzorom strokovnjaka, odgovornega za ravnanje z vnetljivimi hladilnimi sredstvi.

Recikliranje, odstranjevanje, izjava o skladnosti

	<p><u>RECIKLIRANJE</u></p> <p>Embalažne materiale je mogoče reciklirati. Zato je priporočljivo, da jih odvržete med razvrščene odpadke.</p>
	<p><u>ODSTRANITEV</u></p> <p>Simbol "prečrtanega koša za smeti" zahteva ločeno odstranjevanje odpadne električne in elektronske opreme (OEEO). Električna in elektronska oprema lahko vsebuje nevarne in okolju škodljive snovi. Zato je ne odlagajte med nesortirane preostale odpadke, temveč na za to namenjenem zbirnem mestu za odpadno električno in elektronsko opremo. S tem boste pripomogli k varovanju virov in okolja. Za dodatne informacije se obrnite na prodajalca ali lokalne organe. Direktiva 2012/19/EU</p>
	<p><u>ODLAGANJE BATERIJ</u></p> <p>V skladu z veljavno zakonodajo o baterijah, akumulatorjih in podobnih odpadkih prečrtan simbol smetnjaka na bateriji pomeni, da je prepovedano odlagati izrabljene baterije med gospodinjske odpadke. Baterije in akumulatorji vsebujejo zelo onesnažujoče snovi. Uporabnik je dolžan izrabljene baterije odložiti na zbirnih mestih v občini ali v ustrezne zabojnike. Storitev je brezplačna. Na ta način so izpolnjene zakonske zahteve in zaščiteno okolje.</p> <p>Ti simboli so na baterijah:</p> <p>Li = baterija vsebuje litij Al = baterija vsebuje alkalije Mn = baterija vsebuje mangan</p> <p>CR 2025 (Li); AA (Al, Mn); AAA (Al, Mn)</p>
	<p><u>IZJAVA O SKLADNOSTI</u></p> <p>Potrjujemo, da je ta izdelek skladen z bistvenimi zahtevami, predpisi in direktivami EU. Podrobno izjavo o skladnosti si lahko kadar koli ogledate na naslednji povezavi:</p> <p>https://www.schuss-home.at/downloads</p>

Razen napak in tehničnih sprememb.

BE COOL

OPIS NAPRAVE IN OBSEG DOBAVE

OBSEG DOSTAVE

Klimatska naprava BE COOL je opremljena z:

- 1x notranja enota
- 1x zunanja enota
- 1x odtočna cev
- 2x zunanji nosilec
- 2x notranji nosilec
- 2x amortizerji
- 2x ročni vijaki
- 12x vijaki
- 12x podložke za vijake

OPIS

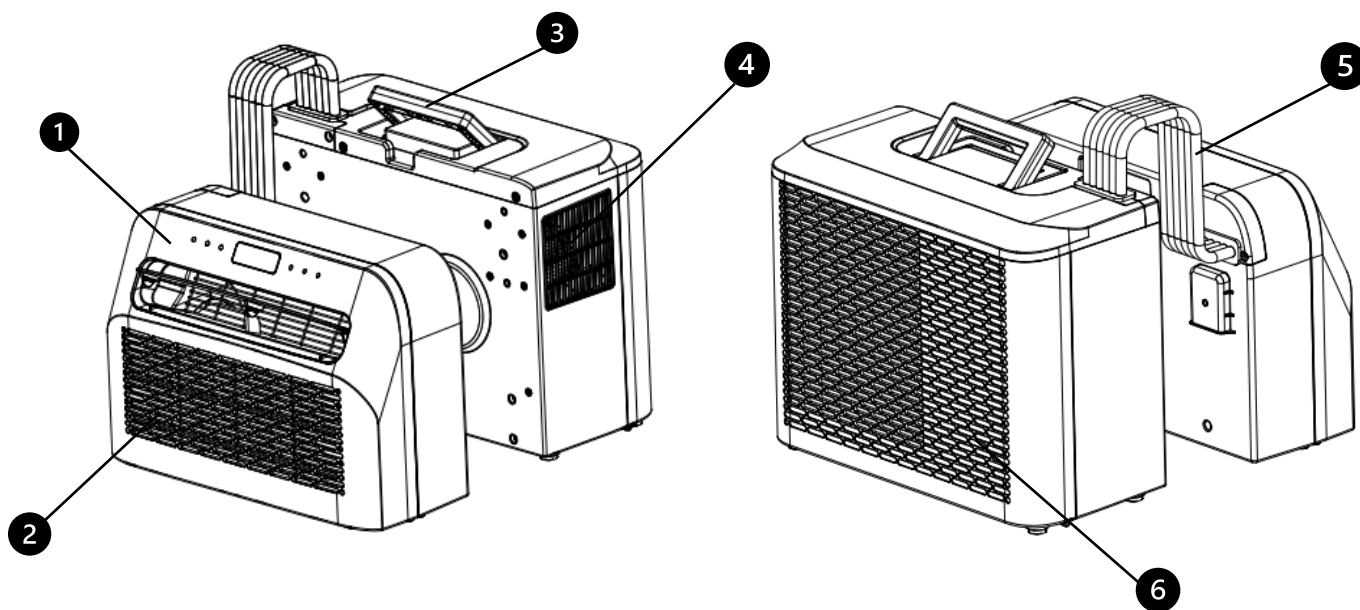

1. nadzorna plošča
2. dovod zraka in filter
3. ročaj za prenašanje

4. izhod za zrak
5. cev
6. dovod zraka

BE COOL

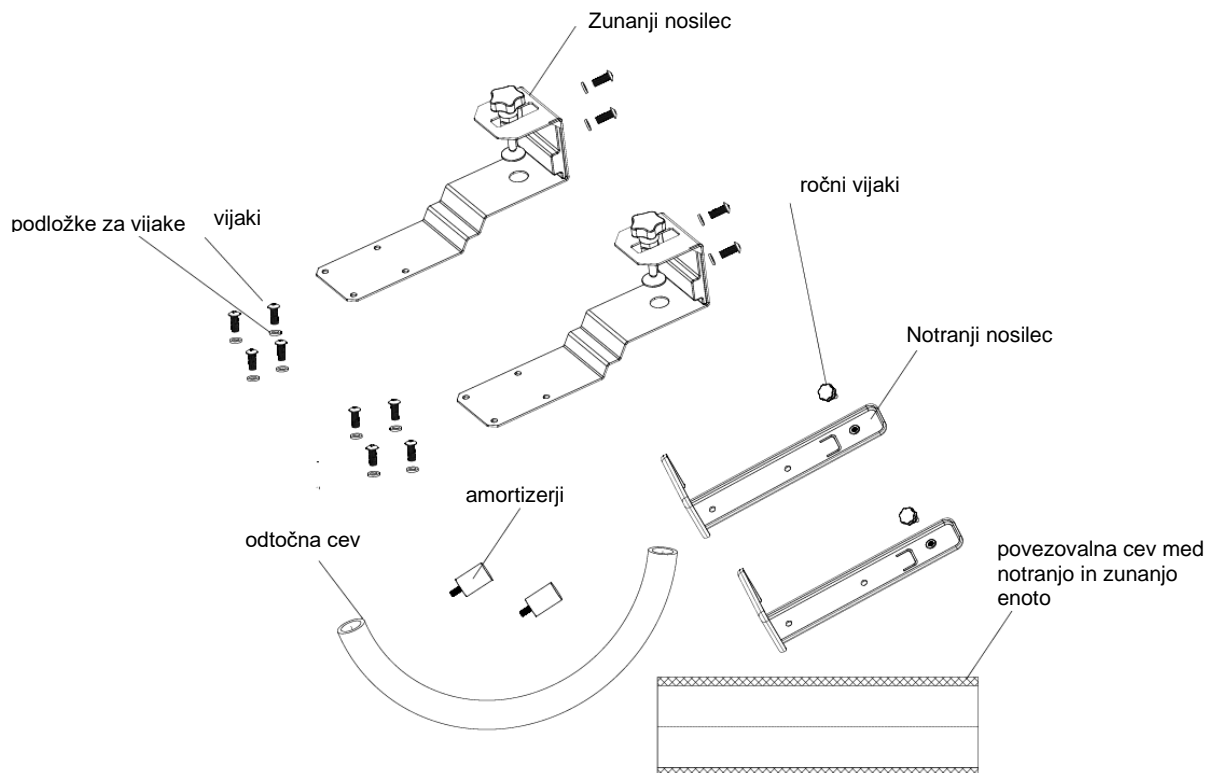

PODROČJE DELOVANJA

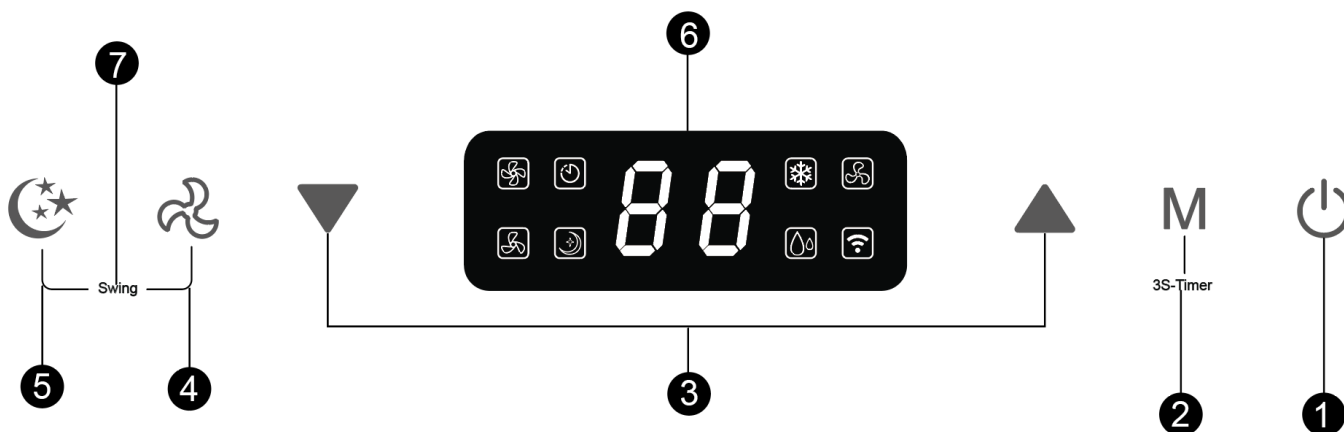

1. Stikalo za vklop/izklop

Pritisnite ta gumb, da vklopite ali izklopite klimatsko napravo.

Ob vklopu je temperatura standardno nastavljena na 22 °C. Temperaturni senzor zazna trenutno temperaturo v prostoru. Če sobna temperatura preseže 22 °C, začne zunanja enota zniževati temperaturo. Če pa je sobna temperatura že nižja od 22 °C, zunanja enota ostane neaktivna.

2. Način

S pritiskom na ta gumb preklaplajte med načini hlajenja, prezračevanja in razvlaževanja.

V načinu pripravljenosti ali vklopljenem načinu lahko aktivirate ali deaktivirate časovnik s pritiskom tega gumba za 3 sekunde.

BE COOL

3. Gumb za nastavitve temperature/časa

V načinu hlajenja lahko s tem gumbom nastavite temperaturo; razpon je med 16 in 30 °C.

V načinu časovnika z gumbom nastavite čas vklopa in izklopa naprave.

Za preklapljanje med °C in °F istočasno pritisnite gumba navzgor in navzdol.

4. Gumb za hitrost

Pritisnite gumb za izbiro med nizko in visoko hitrostjo vetra.

5. Način mirovanja

Pritisnite ta gumb, da vklopite ali izklopite način mirovanja. Po 20 sekundah ugasnejo vse luči in digitalni zaslon, klimatska naprava pa preklopi v način mirovanja. Ventilator notranje enote še naprej deluje z zmanjšano hitrostjo vetra.

6. Digitalni zaslon

Digitalni zaslon klimatske naprave za prikolico prikazuje pomembne informacije, kot so trenutna temperatura in nastavitve časovnika. Omogoča nastavitve temperature v načinu hlajenja na željeno vrednost, pri čemer je temperaturno območje med 16 °C in 30 °C. Poleg tega lahko na zaslonu preverite nastavitve časovnika, kar je koristno za vklop ali izklop naprave ob določenem času. Med delovanjem so na zaslonu prikazane tudi ikone za izbrane načine, kot so hlajenje, prezračevanje ali razvlaževanje, tako da lahko uporabniki hitro prepoznajo trenutni način delovanja naprave.

7. Funkcija vrtenja

Hkrati pritisnite gumba za hitrost in način mirovanja, da spremenite

Vključite ali izključite funkcijo vrtenja.

INSTALACIJA

POMEMBNO!

Pred prvo uporabo pustite aparat v pokončnem položaju vsaj 24 ur.

1. Razpakirajte napravo in dodatno opremo ter preverite, ali je cev med notranjo in zunanjo enoto pravilno priključena. Prepričajte se tudi, da je odtok kondenzacije zatesnjen z gumijastim pokrovom. Na koncu preverite, ali je na voljo vsa dodatna oprema.
2. Dodatke namestite, kot je prikazano na sliki. Zunanji nosilec pritrdite na podporni blok in notranji nosilec z zategovanjem priloženih vijakov in podložk.

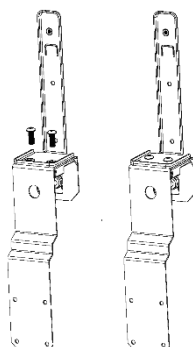

3. Amortizerje pritrdite na zadnji del zunanje enote, kot je prikazano na sliki.

BE COOL

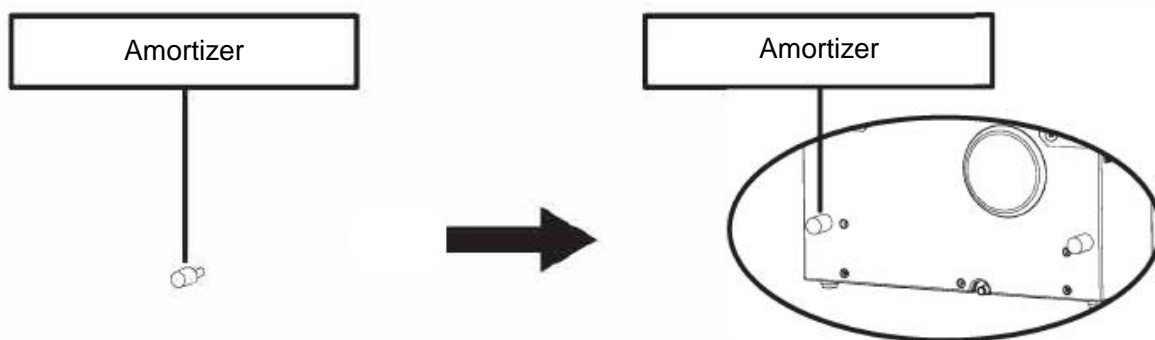

4. Nosilec sestavite, kot je prikazano na spodnji sliki. Notranjo in zunanjo enoto pritrдите na nosilec, da oba dela povežete skupaj. Privijte priložene vijake in podložke v predvidene luknje, da naprave varno pritrđite na nosilec.

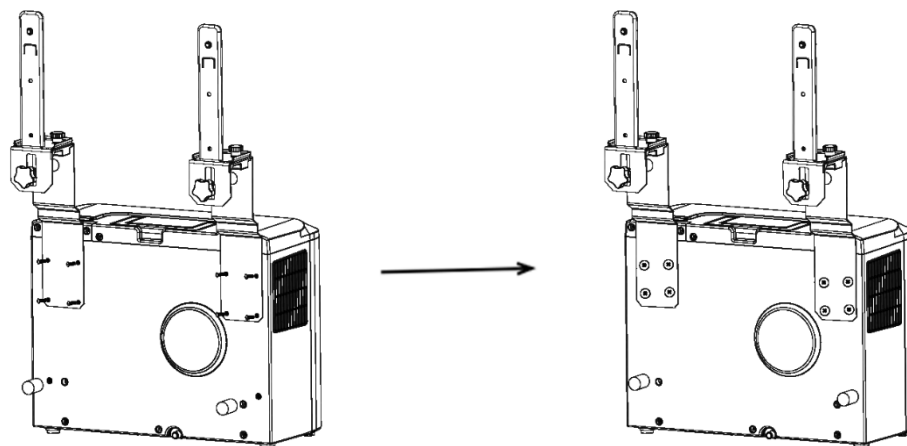

5. Notranjo enoto pritrđite na nosilec in nosilec trdno zategnite. (glejte spodnjo sliko).

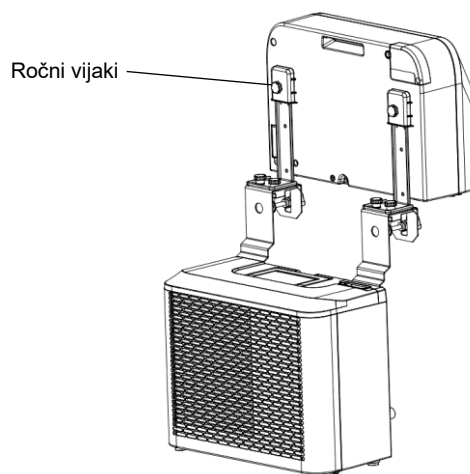

6. Celotno enoto vstavite v okno prikolice in zategnite nosilec, da jo varno pritrđite.

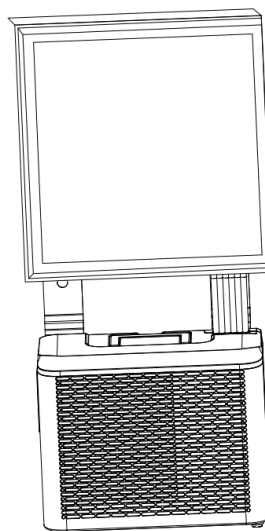
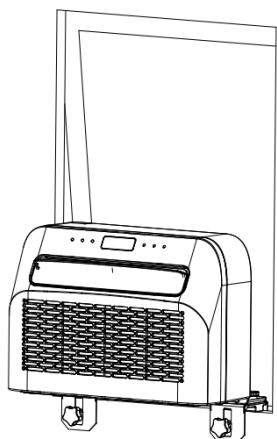

VZDRŽEVANJE IN ČIŠČENJE

1. Pred izvajanjem vzdrževalnih del se prepričajte, da je naprava izključena iz električnega omrežja.
2. Za čiščenje naprave ne uporabljajte kemičnih čistilnih sredstev, kot je bencin.
3. Naprave ne čistite neposredno pod tekočo vodo.
4. Če je klimatska naprava poškodovana, se obrnite na prodajalca ali specializirano delavnico.

Čiščenje

Pozor: Pred čiščenjem ali vzdrževanjem vedno izvlecite napajalni kabel iz vtičnice.

Čiščenje zračnega filtra

- Redno odstranjujte prah s filtra, da zagotovite optimalno delovanje.
- Odstranite filter, kot je prikazano na spodnji sliki.
- Filter očistite z vodo iz pipe in/ali sesalnikom, da odstranite morebitno umazanijo.
- Za čiščenje ne uporabljajte vode s temperaturo nad 40 °C in filtra ne izpostavljajte neposredni sončni svetlobi.
- Prepričajte se, da je filter popolnoma suh, preden ga ponovno vstavite v klimatsko napravo.

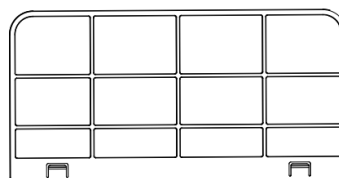
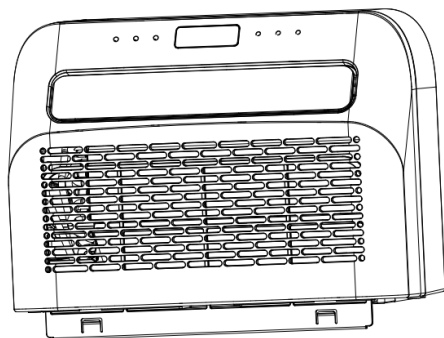

Čiščenje površine aparata

1. Najprej površino obrišite z nevtralnimi čistilom in vlažno krpo.
2. Nato napravo temeljito osušite s suho krpo.
3. Poskrbite, da v notranjost naprave ne pride voda ali čistila.
4. Za čiščenje klimatske naprave ne uporabljajte agresivnih čistilnih sredstev ali bencina.

Shranjevanje

Če naprave dalj časa ne boste uporabljali, odstranite pokrove drenažnih odprtih na spodnji strani notranje in zunanje naprave in na primernem mestu odcedite vso kondenzirano vodo.

- Odstranite napravo z mesta namestitve.
- Odstranite gumijasto tesnilo z notranje in zunanje enote ter odcedite kondenzat.
- Z zagonom ventilatorja posušite notranjost aparata.
- Izklopite klimatsko napravo in izključite vtič iz električnega omrežja.
- Očistite filter in ga ponovno vstavite.
- S klimatske naprave odstranite vse nosilce, namestite nosilce notranje enote na zunanjo enoto, kot je prikazano na spodnji sliki, in nato enoto postavite ob steno.
- Klimatsko napravo hranite v hladnem in suhem prostoru.
- Priporočljivo je, da napravo shranjujete v originalni embalaži, da jo zaščitite pred prahom in umazanijo.

BE COOL

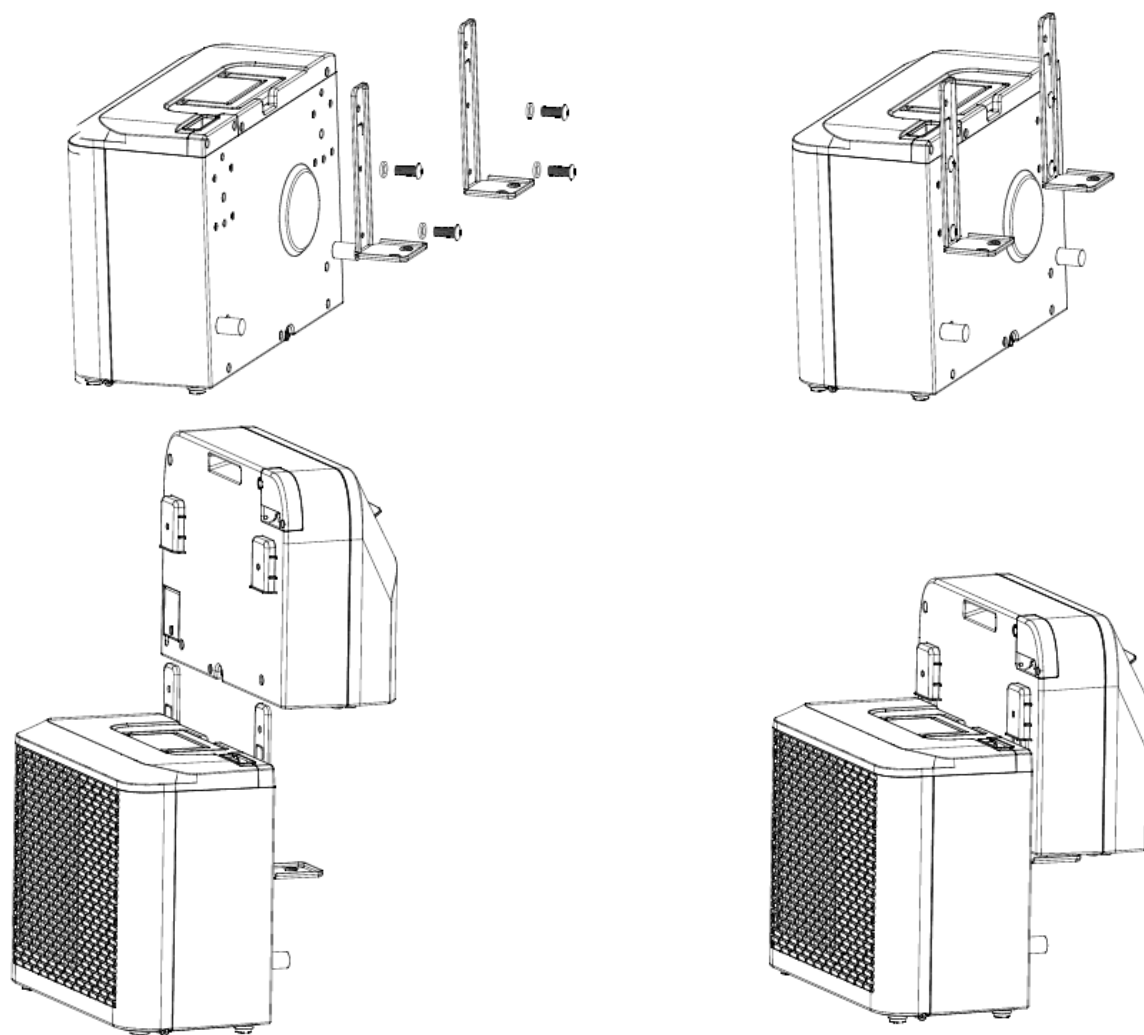

PREGLEDI NA ZAČETKU SEZONE

- Preverite, ali sta napajalni kabel in vtičnica v redu in ali deluje ozemljitev.
- Prepričajte se, da je vtič skrbno nameščen v odvod kondenzacijske vode in da so filtri na mestu.
- Natančno upoštevajte navodila za namestitev in varnost.

ODPRAVLJANJE TEŽAV

Če naprava ne deluje ali deluje le omejeno:

Preverite, ali je na zaslonu prikazana koda napake, in poiščite rešitev v tabeli kod. Če se na zaslonu ne prikaže nobena koda napake, poiščite možno rešitev v tabeli napak.

BE COOL

Tabela kod		
FL	Rezervoar za vodo je poln	Odstranite gumijasti zamašek in počakajte, da voda odteče.
E1	Poškodovan senzor temperature sistema	Zamenjajte senzor temperature sistema. Obrnite se na prodajalca ali naš servisni oddelek.
E2	Napačno tipalo sobne temperature	Zamenjajte senzor sobne temperature. Obrnite se na prodajalca ali naš servisni oddelek.
EF	Motor notranje enote je odpovedal	Zamenjajte motor.
Eb	Pomanjkanje fluora	Obrnite se na prodajalca ali našo servisno službo.
E4	Aktivirana zaščita pred zmrzaljo	Prepričajte se, da je izhod za zrak prost in da je zračna pregrada odprta.
FL	Rezervoar za vodo je poln	Odstranite gumijasti zamašek in počakajte, da voda odteče.

Tabela napak		
Problem	Vzrok	Rešitev
Naprave ni mogoče vklopiti	Brez moči	Aktivacija napajanja
	Poškodovana vtičnica	Izklopite napajanje in preverite ali popravite vtičnico.
	Neznani razlog	Obrnite se na prodajalca/servisno službo
Majhen pretok zraka ali nezadostno hlajenje	Nastavljena najnižja hitrost ventilatorja	Povečanje hitrosti ventilatorja
	Zračni filter je umazan	Preverite in očistite filter
	Blokiran dovod ali odvod zraka iz notranje enote	Preverite, ali je naprava blokirana, in po potrebi odstranite ovire.
	Prenizka ali previsoka temperatura okolja	Temperatura okolice mora biti med 18 °C in 40 °C.
Brez hladilnega učinka, le kroženje zraka	Nezadostna omrežna napetost	Obrnite se na električarja ali uporabite drug električni priključek.
	Naprava deluje v načinu ventilatorja	Izberite način hlajenja (A/C)
Nenavadni zvoki ali vibracije	Način hlajenja se je pravkar samodejno izklopil	Počakajte približno 3-5 minut, da se termostat ponovno zažene.
	Nosilci niso pravilno pritrjeni na vozilo ali so pritrilni vijaki zrahljani.	Preverite nosilce in se prepričajte, da so pritrilni vijaki dobro zategnjeni.
uhajanje vode iz notranje enote	Gumijast čep na spodnji strani notranje enote manjka ali se ne prilega dovolj tesno v odprtino	Preverite ali zamenjajte gumijasti zamašek

BE COOL

	Naprava visi pod kotom	Naprava mora biti nameščena vodoravno (največji kot nagiba <3 °C)
Naprava oddaja nenavaden vonj	Obstaja resna težava	Takoj izklopite napravo in se obrnite na prodajalca.

Vodnik za povezavo Wi-Fi v pametnem domu

POMEMBNO

Upoštevajte, da so podprta samo omrežja 2,4 GHz!

Prenosna moč: max. 100mW

Namestitev aplikacije

Iz trgovine Play Store (Android) ali App Store (iOS) prenesite aplikacijo "Smart life". Naslednji QR vas bo pripeljal neposredno do prenosa aplikacije:



Scan QR code

Registracija

Če še nimate

računa Smart Life, se lahko registrirate ali prijavite s kodo za preverjanje, ki vam bo poslana s sporočilom SMS.

Registracija:

- Tapnite , da odprete stran za registracijo.
- Sistem samodejno prepozna vašo državo ali regijo. Kodo države lahko izberete tudi ročno. Vnesite številko mobilnega telefona ali e-poštni naslov in tapnite "Naprej".
- Če izberete možnost številke mobilnega telefona, vnesite kodo za preverjanje, ki ste jo prejeli s sporočilom SMS. Nato nastavite geslo in tapnite "Potrdi", da dokončate registracijo.

BE COOL

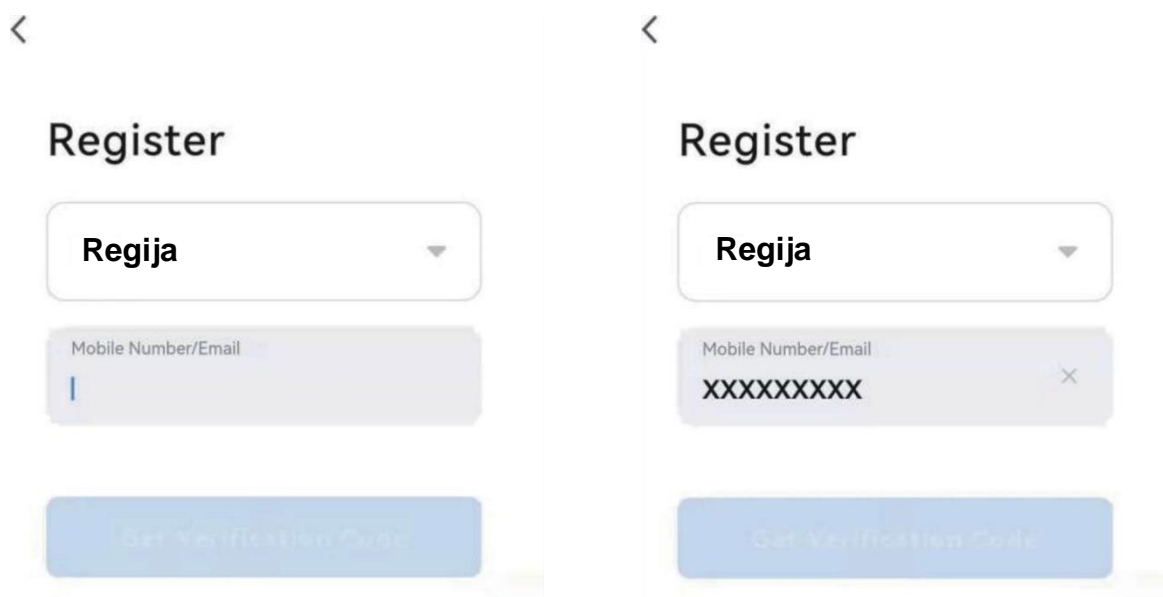

Povežite napravo v omrežje:

1. Napravo, ki jo želite povezati, nastavite v način pripravljenosti in za 3 sekunde pritisnite gumb "Hitrost" (4) na napravi, da se lahko povežete z omrežjem.
2. V mobilnem telefonu odprite aplikacijo Smart Life in kliknite "+" v zgornjem desnem kotu, da se povežete z novo napravo.
3. Prepričajte se, da lučka na napravi utripa (2x/sekundo), in v aplikaciji potrdite, da lučka utripa.
4. Nato izberite omrežje Wi-Fi (2,4 Ghz) in vnesite geslo.
Aplikacija se bo zdaj povezala z napravo.

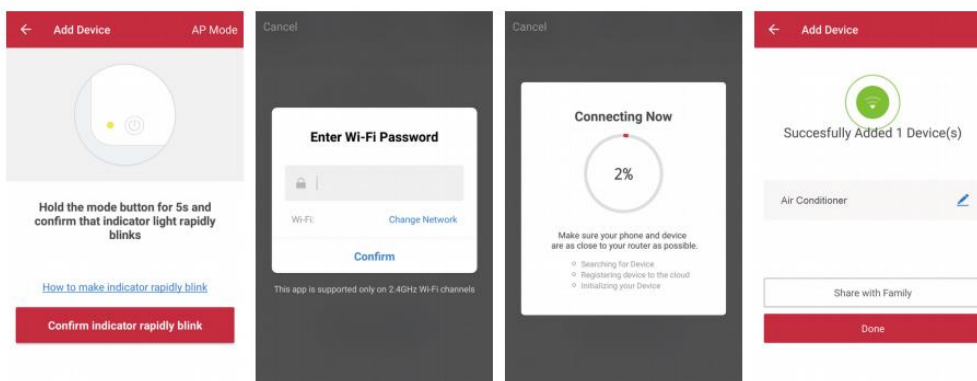

5. Naprava mora biti zdaj prikazana v aplikaciji in je torej uspešno povezana.

Opomba:

- Če je naprava v aplikaciji prikazana kot "online", jo lahko upravljate prek aplikacije.
- Če je naprava "brez povezave", jo lahko vklopite prek aplikacije.

Aplikacija deluje tudi z **Amazon Alexa** in **Google Assistant**



BE COOL

Tehnični podatki WiFi	
radijska tehnologija:	Wifi (WLAN)
Radijska delovna frekvenca	2412 MHz-2472 MHz
Delovna frekvenca BLE	2402 MHz-2480 MHz
Vrsta modulacije	802.11b: DSSS 802.11g: OFDM 802.11n (20 MHz): OFDM
Programska oprema s fiksno frekvenco	SecureCRT.exe
Ojačanje antene	2,5 dBi
Vrsta antene	PCB
Prenosna moč	520 dBm

Tehnične informacije	
Številka artikla	BC5CSKL
Hladilna zmogljivost	5000 BTU/h
	1465 vatov
Max. Poraba energije	560 vatov
Stopnja razvlaževanja	0,5 l/h
Vhodna napetost	220 - 240 V
Frekvenca	50 Hz
Pogostost prenosa WIFI:	2,4 GHz
Prenosna moč:	največ. 100 mW
Hladilnik/polnilnica	
	R290, 130 g
Energetska učinkovitost EER	2,6
Razred energetske učinkovitosti	A
Kroženje zraka	280-330 m ³ /h
Raven hrupa (zvočna moč)	63 dB(A)
Teža	
	22,5 kg
Dimenzije notranje enote	454x298x170 mm
Dimenzije zunanja enota	445x205x353 mm
Kontaktni naslov proizvajalca za dodatne informacije	Schuss Home Electronic GmbH Scheringgasse 3, A-1140 Dunaj Telefon: +43 (1) 97 0 21 - 0 Storitvena linija: +43 (1) 97 0 21 - 502 www.becool.at FB-št.: 236974 t / FB-sodišče: Dunaj

BE COOL

GARANCIJA

S tem kakovostnim izdelkom družbe BE COOL ste se odločili za inovacije, vzdržljivost in zanesljivost.

Za to napravo BE COOL dajemo garancijo 2 leti od datuma nakupa, ki velja v Avstriji!

Če bi bilo v tem obdobju v nasprotju s pričakovanji vseeno potrebno opraviti servisna dela na vaši napravi, vam zagotavljamo brezplačno popravilo (nadomestni deli in delo) ali (po presoji podjetja Schuss) zamenjavo izdelka. Če popravilo ali zamenjava iz ekonomskih razlogov nista mogoča, si pridržujemo pravico do izdaje dobropisa za časovno vrednost.

Pri klimatskih napravah se najprej vedno obrnite na telefonsko številko za stranke (glejte nalepko na napravi ali prvo stran navodil za uporabo); pri ventilatorjih se obrnite na specializiranega prodajalca ali neposredno na nas. Upoštevajte, da popravilo, ki ga ne opravi pooblaščen delavnik v Avstriji, takoj razveljavi to garancijo.

To jamstvo ne krije

- Popravilo ali zamenjava delov zaradi običajne obrabe
- Poškodbe zaradi neupoštevanja navodil za uporabo
- Naprave, ki se - tudi delno - uporabljajo v komercialne namene.
- naprave, ki so mehansko poškodovane zaradi zunanjih vplivov (padec, udarec, zlom, nepravilna uporaba itd.), ter znaki obrabe estetske narave.
- Naprave, s katerimi se nepravilno ravna.
- Naprave, ki jih ni odprla naša pooblaščen servisna delavnica.
- Poškodbe zaradi nepravilno zaprtih ventilov za odvajanje kondenzacije na klimatskih napravah ali nepravilno vstavljenih rezervoarjev za vodo.
- Neizpolnjena pričakovanja potrošnikov.
- Škoda, ki jo povzroči višja sila, voda, strela, prenapetost.
- Naprave, pri katerih je bila oznaka tipa in/ali serijska številka na napravi spremenjena, izbrisana, nečitljiva ali odstranjena.
- storitve zunaj naših pooblaščenih delavnic, stroške prevoza do pooblaščen delavnice ali do nas in nazaj ter s tem povezana tveganja.

Poudarjamo, da se v garancijskem roku v primeru napak pri delovanju ali če napaka ni bila odkrita, zaračuna pavšalni znesek v višini 60,- EUR (indeksiran na podlagi indeksa CPI 2015, junij 2020).

Zagotavljanje garancijske storitve (popravilo ali zamenjava naprave) ne podaljša absolutnega garancijskega obdobja 2 let od datuma nakupa.

Dveletna garancija velja le ob predložitvi dokazila o nakupu (vsebovati mora ime in naslov prodajalca ter polno ime naprave) in ustreznega garancijskega lista, na katerem morata biti navedena tip naprave in serijska številka (vidna na škatli in na zadnji ali spodnji strani naprave)! Brez garancijskega lista velja le zakonsko predpisana garancija!

Izrecno poudarjamo, da to jamstvo ne vpliva na zakonsko določene garancijske pravice in ostajajo nedotaknjene.

Družba Schuss Home Electronic GmbH in njeni pooblaščenici so odškodninsko odgovorni le v primeru hude malomarnosti ali naklepa. Odgovornost za izgubo dobička, pričakovane, vendar nerealizirane prihranke, posledično škodo in škodo zaradi zahtevkov tretjih oseb je izključena. Odškodninska odgovornost je vedno izključena za škodo na posnetih podatkih ali za škodo na njih.

Čestitamo vam za izbiro. Upamo, da boste uživali v uporabi naprave BE COOL!

NASLOV

Schuss Home Electronic GmbH
1140 Dunaj, Scheringgasse 3
Tel: +43 (0)1/ 970 21

Oznaka tipa:.....

Serijska številka:.....

V primeru garancijskega zahtevka je treba ta garancijski list skupaj z napravo izročiti pooblaščenim servisnim delavnicam ali prodajalcu, pri katerem ste napravo kupili!

BE COOL

UPUTE ZA RAD

Karavan klima uređaj BC5CSKL



ČESTITAMO!
HVALA VAM ŠTO STE ODABRALI PROIZVOD IZ **BE COOL-a** .



Trenutne upute za uporabu i drugi jezici

Preuzmite najnovije upute za uporabu na raznim jezicima putem poveznice www.becool.at/ ili skenirajte prikazani QR kod. Slijedite upute o web stranica .



MOLIMO VAS, PAŽLJIVO PROČITAJTE UPUTE ZA UPOTREBU PRIJE POČETKA SASTAVLJANJA, INSTALACIJE, RADA ILI ODRŽAVANJA. ZAŠTITITE SEBE I DRUGE PRIDRŽAVANJEM SIGURNOSNIH UPUTA. NEPRIDRŽAVANJE UPUTA MOŽE DOVESTI DO OSOBNIH OZLJEDA I/ILI ŠTETE IMOVINE I/ILI PONIŠTENJE JAMSTVA!

Pažnja: klima-uređaje uvijek treba skladištiti i transportirati u uspravnom položaju kako bi se izbjeglo oštećenje kompresora. Ako je uređaj pomaknut na drugu poziciju tijekom transporta, preporučujemo da ga ostavite **da miruje najmanje 24 sata** nakon postavljanja prije nego što ga stavite u rad. To osigurava stabilizaciju rashladnog sredstva u sustavu i zajamčen je nesmetan rad.

VAŽNE INFORMACIJE O SIGURNOSTI, LOKACIJI I ELEKTRIČNOM POVEZIVANJU.



1. Montaža i rad

- Aparat uvijek postavite na čvrstu, ravnu površinu. Klima uređaj ne smije biti nagnut ili nagnut tijekom rada.
- Ovaj klima uređaj namijenjen je samo za korištenje u kamp prikolici ili kamp kućici i ne smije se koristiti na otvorenom.
- Aparat uvijek držite u uspravnom položaju, tijekom skladištenja i transporta, kako biste zaštitili kompresor.
- Izbjegavajte postavljanje uređaja u blizini jakih izvora topline, zapaljivih ili eksplozivnih plinova i kemikalija.

BE COOL

- Uvjerite se da ulazi i izlazi klima uređaja nisu začepljeni kako bi se osigurala optimalna cirkulacija zraka.
- **Ne koristite klima uređaj u prašnjavim ili posebno prljavim okruženjima** jer to može brže začepliti filtre i smanjiti učinkovitost.
- **Pobrinite se da uređaj nije izložen izravnoj sunčevoj svjetlosti** jer to može utjecati na performanse i dovesti do pregrijavanja.

2. Električni veza

- Aparat koristite samo u dobro uzemljenim utičnicama i prethodno provjerite prikladnost utičnice.
- Nemojte koristiti produžne kabele ili višestruke utičnice jer to može dovesti do pregrijavanja i požara.
- Uvjerite se da kabel za napajanje nije uvrnut ili savijen. Nemojte povlačiti kabel kako biste isključili uređaj iz struje - uvijek koristite utikač.
- **Izbjegavajte korištenje uređaja kada napon jako varira** ili u područjima s čestim nestankom struje jer to može oštetiti elektroniku.
- **Spriječite kapanje ili prolijevanje tekućine po uređaju.** Ako voda uđe u uređaj, odmah ga isključite iz struje i obratite se ovlaštenom servisu.

3. Rukovanje i rukovanje

- Nemojte izlagati uređaj ekstremnim uvjetima kao što su visoka vlažnost ili voda. Izbjegavajte korištenje uređaja u vlažnim prostorijama kao što su podrumi ili u blizini bazena.
- Kako biste izbjegli električni udar, ne dirajte uređaj ili utikač mokrim rukama.
- Pazite da nikakvi predmeti, poput prstiju ili tvrdih predmeta, ne uđu u izlaz zraka ili ventilacijsku rešetku, jer to može dovesti do oštećenja i ozljeda.

4. Dijete i korisnik sigurnost

- Djeca mlađa od 8 godina i osobe smanjenih fizičkih, osjetilnih ili mentalnih sposobnosti smiju koristiti uređaj samo pod nadzorom.
- Držite materijal za pakiranje izvan dohvata djece - opasnost od gušenja!
- Ne dopustite djeci da se igraju s uređajem.

5. Održavanje i čišćenje

- Isključite uređaj iz struje prije čišćenja ili servisiranja.

BE COOL

- Čistite filter zraka najmanje jednom tjedno kako biste osigurali optimalnu učinkovitost.
- Čuvajte uređaj na sigurnom, suhom mjestu nedostupnom djeci kada nije u uporabi.
- Ne koristite nikakva kemijska sredstva za čišćenje ili alate koji bi mogli oštetiti uređaj.

6. Skladištenje i transport

- Čuvajte uređaj u uspravnom položaju i na suhom, hladnom mjestu kada nije u uporabi.
- Za transport ispraznite posudu za kondenzat i ostavite uređaj da miruje najmanje jedan sat nakon transporta prije nego što ga ponovno uključite.
- Ako se uređaj neće koristiti dulje vrijeme , **potpuno ispraznite posudu za kondenzat** i očistite uređaj prije nego što ga spremite.

7. Hitne mjere





- **U slučaju neobičnih zvukova, mirisa ili dima**, odmah isključite uređaj, izvucite mrežni utikač i prestanite koristiti klima uređaj. Kontaktirajte ovlaštenog servis centar .

Važna napomena: U slučaju nejasnoća ili popravaka, obratite se samo servisnom centru ovlaštenom od strane proizvođača kako biste zajamčili jamstvo i sigurnost.

POSEBNE INFORMACIJE O RASHLADNOM SREDSTVU R290

1. R290 je rashladno sredstvo u skladu s EC propisima o zaštiti okoliša.
2. Rashladno sredstvo je bez mirisa .
3. Uređaj mora biti postavljen u prostoriju u kojoj tijekom rada nema izvora paljenja (npr. otvorena vatra, radni plinski i električni uređaji s otvorenim izvorom topline)
4. Nemojte bušiti ili spaljivati klima uređaj.
5. Uvjerite se da rashladni krug nije izbušen.
6. Prostorije bez ventilacije u kojima se uređaj postavlja, radi ili skladišti moraju biti izgrađene na takav način da se ne nakupljaju gubici rashladnog sredstva. Time se sprječava opasnost od požara ili eksplozije uzrokovane paljenjem rashladnog sredstva električnim pećnicama, štednjacima ili drugim izvorima paljenja.
7. Uređaj mora biti uskladišten na način da ne može doći do mehaničkih oštećenja.
8. Osobe koje rade na rashladnom krugu ili izvode intervencije moraju posjedovati važeću potvrdu izdanu od strane ovlaštenog tijela, koja potvrđuje njihovu stručnost u rukovanju rashladnim sredstvima pomoću specifikacije ocjenjivanja koju priznaju industrijska udruženja.
9. Popravci se moraju izvoditi u skladu s uputama proizvođača uređaja. Radovi na popravcima i održavanju koji zahtijevaju intervenciju drugog stručnog osoblja moraju se izvoditi pod nadzorom stručnjaka odgovornog za rukovanje zapaljivim rashladnim sredstvima.

Recikliranje, odlaganje , deklaracija od usklađenost

	<p><u>RECIKLIRANJE</u></p> <p>Materijali pakiranja mogu se reciklirati. Stoga ih je preporučljivo odložiti u razvrstani otpad</p>
	<p><u>ODLAGANJE</u></p> <p>Simbol "prekrižene kante za smeće" zahtijeva odvojeno odlaganje otpadne električne i elektroničke opreme (WEEE). Električna i elektronička oprema može sadržavati opasne tvari i tvari štetne za okoliš. Stoga ih nemojte odlagati u nerazvrstani otpad, već na određeno mjesto za prikupljanje otpadne električne i elektroničke opreme. To će pomoći zaštititi resursa i okoliša. Za daljnje informacije obratite se svom prodavaču ili lokalnim vlastima. Direktiva 2012/19/EU</p>
	<p><u>ODLAGANJE BATERIJA</u></p> <p>U skladu s važećim zakonima o baterijama, akumulatorima i povezanom otpadu, simbol prekrižene kante za smeće na kotačićima na bateriji označava da je zabranjeno odlagati iskorištene baterije u kućni otpad. Baterije i akumulatori sadrže vrlo zagađujuće tvari. Istrošene baterije korisnik je dužan odložiti na sabirnim mjestima u općini ili u za to predviđene spremnike. Usluga je besplatna. Na taj način se poštuju zakonski zahtjevi i štiti okoliš.</p> <p>Ovi simboli se mogu naći na baterijama:</p> <p>Li = baterija sadrži litij Al = baterija sadrži alkalije Mn = baterija sadrži mangan CR 2025 (Li); AA (Al, Mn); AAA (Al, Mn)</p>
	<p><u>IZJAVA O SUKLADNOSTI</u></p> <p>Ovime potvrđujemo da je ovaj proizvod u skladu s osnovnim zahtjevima, propisima i direktivama EU. Detaljnu izjavu o sukladnosti možete pogledati u bilo kojem trenutku na sljedećoj poveznici:</p> <p>https://www.schuss-home.at/downloads</p>

Greške i tehničke izmjene su izuzete.

BE COOL

OPIS UREĐAJA I OPSEG ISPORUKE

OPSEG ISPORUKE

BE COOL klima uređaj se isporučuje sa:

- 1x unutarnja jedinica
- 1x vanjski jedinica
- 1x odvodno crijevo
- 2x vanjski nosač
- 2x unutarnji nosač
- 2x šok apsorberi
- 2x ruka vijci
- 12x vijaka
- 12x vijak podloške

OPIS

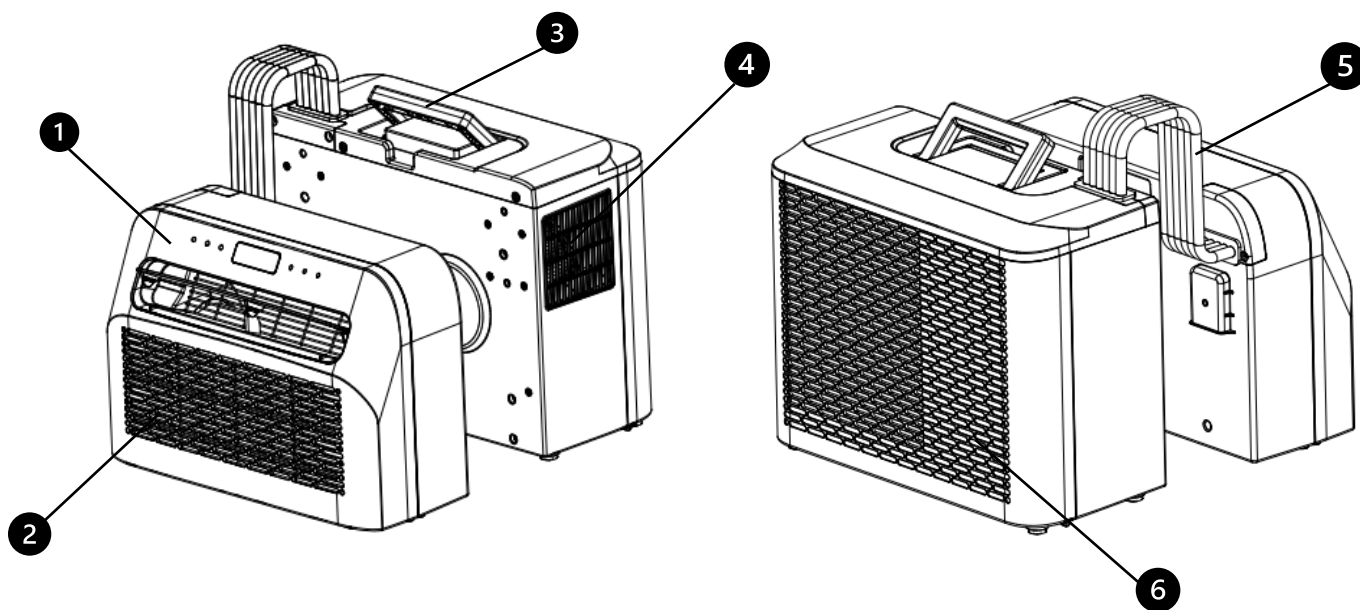

1. kontrola ploča
2. zrak ulaz i filter
3. ručka za nošenje

4. zrak utičnica
5. crijevo
6. zrak ulaz

BE COOL

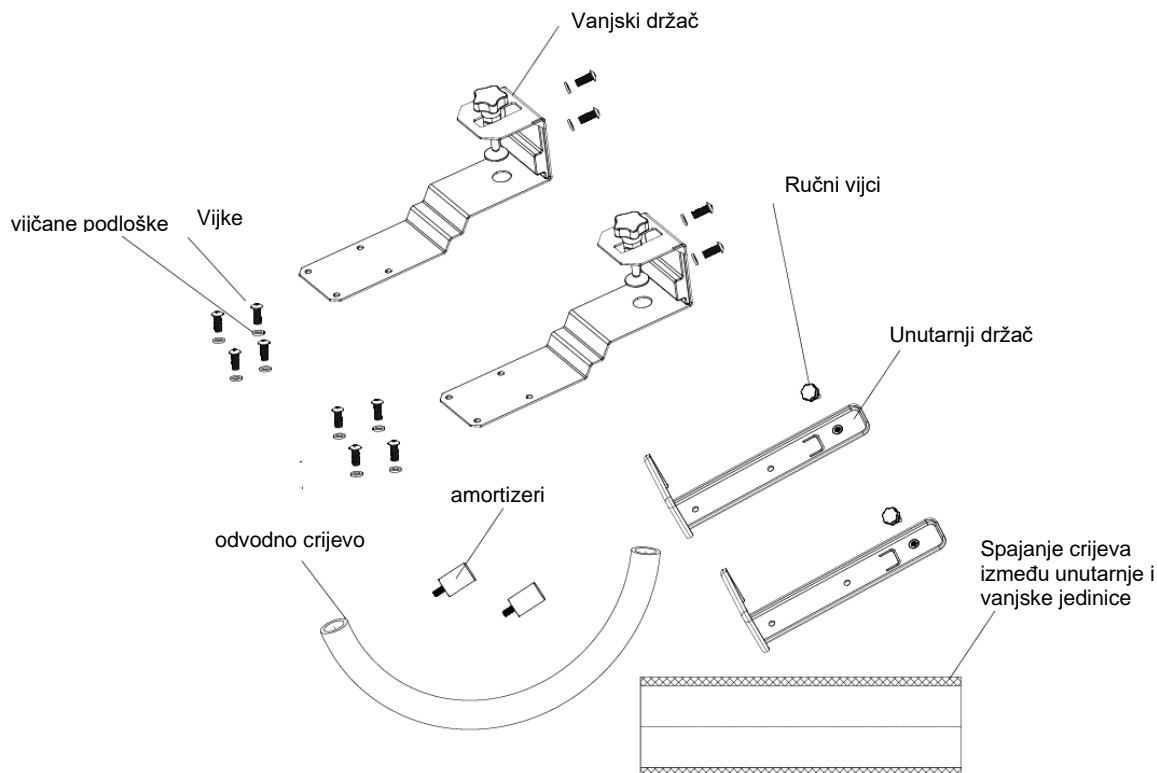

OPERACIJSKO POLJE

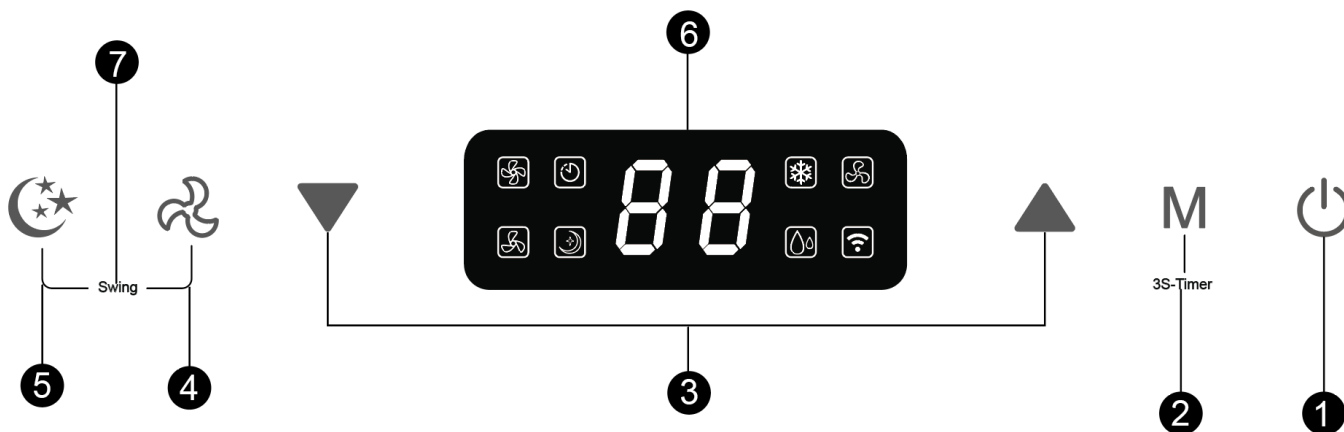

1. Prekidač za uključivanje/isključivanje

Pritisnite ovu tipku za uključivanje ili isključivanje klima uređaja.

Prilikom uključivanja temperatura je standardno postavljena na 22 °C. Senzor temperature detektira trenutnu sobnu temperaturu. Ako sobna temperatura prijeđe 22 °C, vanjska jedinica počinje snižavati temperaturu. Međutim, ako je sobna temperatura već ispod 22 °C, vanjska jedinica ostaje neaktivna.

2. Način rada

Pritisnite ovu tipku za prebacivanje između načina hlađenja, ventilacije i odvlaživanja.

BE COOL

U stanju pripravnosti ili uključenosti možete aktivirati ili deaktivirati timer pritiskom na ovu tipku 3 sekunde.

3. Podешavanje temperature /vremena dugme

U načinu hlađenja, možete koristiti ovaj gumb za postavljanje temperature; raspon je između 16 i 30 °C.

U načinu rada timera, pomoću gumba postavite vrijeme uključivanja i isključivanja uređaja. Pritisnite tipke gore i dolje istovremeno za prebacivanje između °C i °F.

4. Gumb za brzinu

Pritisnite gumb za odabir između niske i jake brzine vjetra.

5. Način mirovanja

Pritisnite ovaj gumb za uključivanje ili isključivanje načina mirovanja. Nakon 20 sekundi sva svjetla i digitalni zaslon se gasi i klima uređaj prelazi u način mirovanja. Ventilator unutarnje jedinice nastavlja raditi pri smanjenoj brzini vjetra.

6. Digitalni zaslon

Digitalni zaslon klima uređaja za karavan prikazuje važne informacije kao što su trenutna temperatura i postavke timera. Omogućuje podешavanje temperature u načinu hlađenja na željenu vrijednost, s temperaturnim rasponom između 16 °C i 30 °C. Osim toga, zaslon se može koristiti za provjeru postavki timera, što je korisno za uključivanje ili isključivanje uređaja u određeno vrijeme. Tijekom rada, ikone za odabrane načine rada kao što su hlađenje, ventilacija ili odvlaživanje također su prikazane na zaslonu tako da korisnici mogu brzo prepoznati trenutni način rada uređaja.

7. Okretni funkcija

Pritisnite gumb za brzinu i način mirovanja u isto vrijeme da promijenite. Aktivirajte ili deaktivirajte funkciju zakretanja.

MONTAŽA

VAŽNO!

Ostavite aparat uspravan najmanje 24 sata prije prve uporabe.

1. Raspakirajte uređaj i pribor i provjerite je li crijevo između unutarnje i vanjske jedinice pravilno spojeno. Također provjerite je li odvod kondenzata zatvoren gumenim poklopcem. Na kraju provjerite jesu li prisutni svi dodaci.
2. Prilagodite pribor kao prikazano u ilustracija . Priložiti the vanjski nosač do blok potpore i do the unutarnji nosač po zatezanje the vijci i podloška opskrbljen .

BE COOL

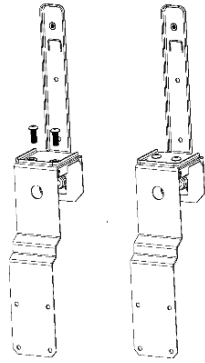

3. Pričvrstite amortizere na stražnju stranu vanjske jedinice kao što je prikazano na slici.

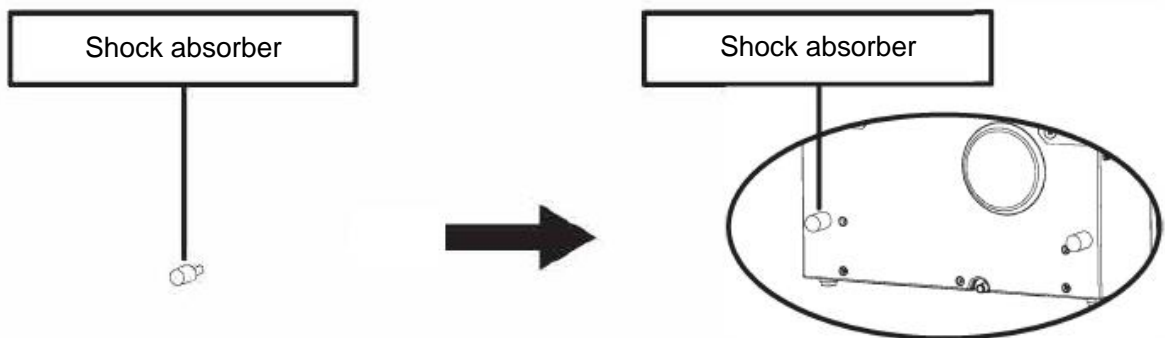

4. Sastavite zagrada kao prikazano u ilustracija ispod . Priložiti unutarnji i vanjski jedinica do nosač za spajanje oboje dijelovi zajedno . Zategnite the isporučeno vijci i podloške u rupe pod uvjetom do sigurno pričvrstiti uređaja do zagrada .

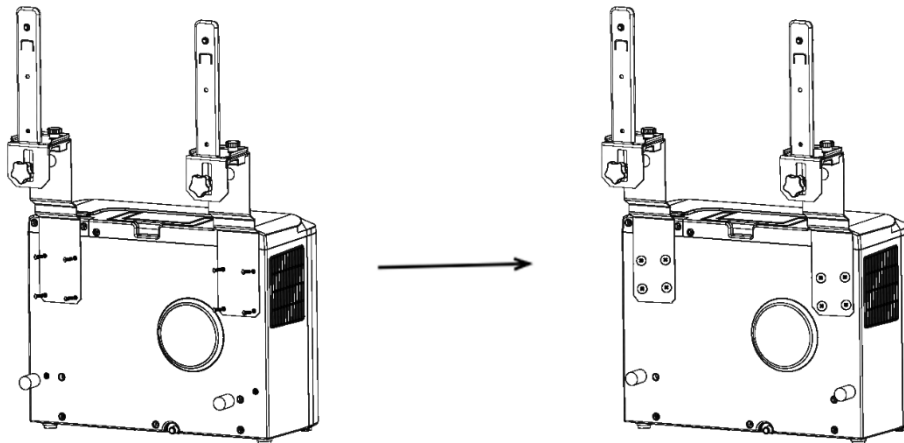

- 5 . Pričvrstite unutarnju jedinicu na nosač i čvrsto zategnite nosač. (vidi ilustraciju u nastavku).

BE COOL

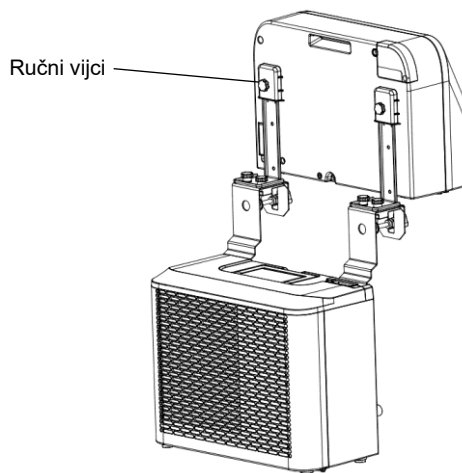

6. Umetnite potpuna jedinica u the prozor od the karavan i zategnite nosač za sigurno fiksiranje .

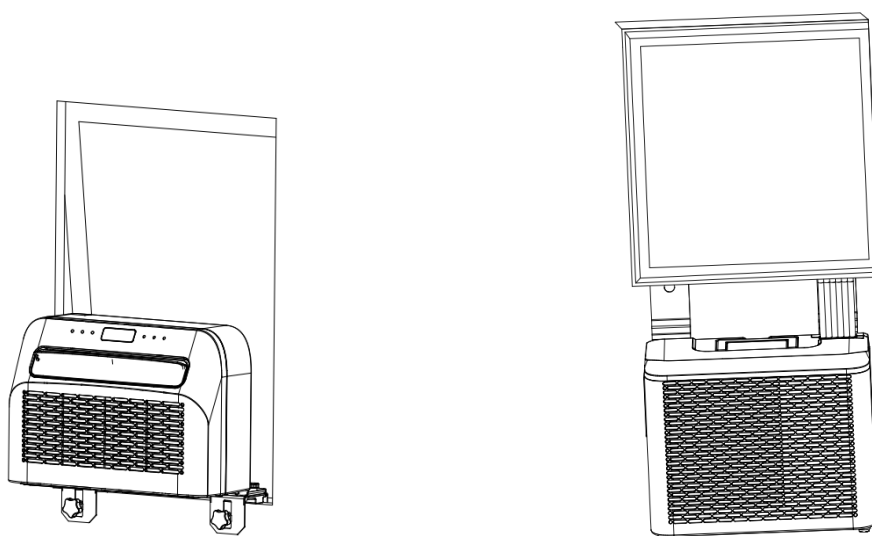

ODRŽAVANJE I ČIŠĆENJE

1. Uvjerite se da je uređaj isključen iz napajanja prije izvođenja radova održavanja.
2. Ne koristite kemijska sredstva za čišćenje kao što je benzin za čišćenje uređaja.
3. Nemojte čistiti uređaj izravno pod mlazom vode.
4. Ako je klima uređaj oštećen, obratite se trgovcu ili specijaliziranoj radionici.

Čišćenje

Oprez: Prije čišćenja ili održavanja uvijek isključite kabel za napajanje iz utičnice.

Čišćenje the zrak filter

- Redovito uklanjajte prašinu s filtra kako biste osigurali optimalan rad.
- Uklonite filter kao što je prikazano na slici ispod.
- Očistite filter vodom iz slavine i/ili usisavačem kako biste uklonili svu prljavštinu.
- Ne koristite vodu iznad 40 °C za čišćenje i ne izlažite filter izravnoj sunčevoj svjetlosti.
- Provjerite je li filter potpuno suh prije nego što ga ponovno stavite u klima uređaj.

BE COOL

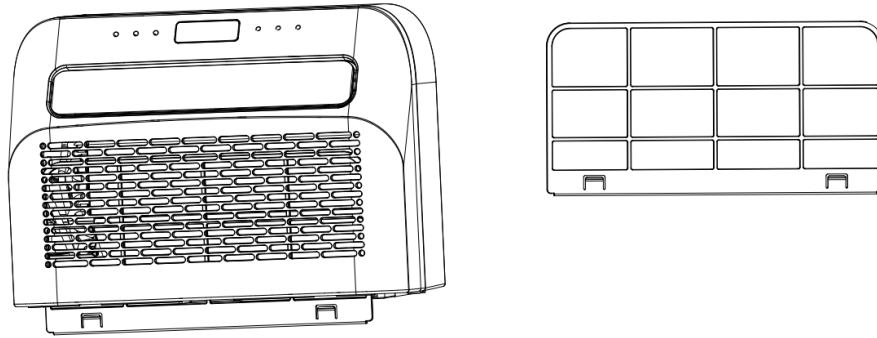

Čišćenje površine uređaja

1. Prvo obrišite površinu neutralnim sredstvom za čišćenje i vlažnom krpom.
2. Zatim temeljito osušite uređaj suhom krpom.
3. Pazite da ni voda ni sredstva za čišćenje ne dospiju u uređaj.
4. Nemojte koristiti agresivna sredstva za čišćenje ili benzin za čišćenje klima uređaja.

Skladištenje

Ako se uređaj neće koristiti dulje vrijeme, uklonite poklopce s odvodnih otvora na donjoj strani unutarnjeg i vanjskog uređaja kako bi se sva kondenzirana voda odvela na odgovarajuće mjesto.

- Uklonite uređaj s mjesta instalacije.
- Uklonite gumenu brtvu s unutarnje i vanjske jedinice i ispustite kondenzat.
- Uključite ventilator kako biste osušili unutrašnjost uređaja.
- Isključite klima-uređaj i izvucite mrežni utikač.
- Očistite filter i ponovno ga umetnite.
- Uklonite sve nosače s klima uređaja, montirajte nosače unutarnje jedinice na vanjsku jedinicu kao što je prikazano na slici ispod, a zatim postavite jedinicu na zid.
- Čuvajte klima uređaj na hladnom i suhom mjestu.
- Preporuča se da uređaj čuvate u originalnom pakiranju kako biste ga zaštitili od prašine i prljavštine.

BE COOL

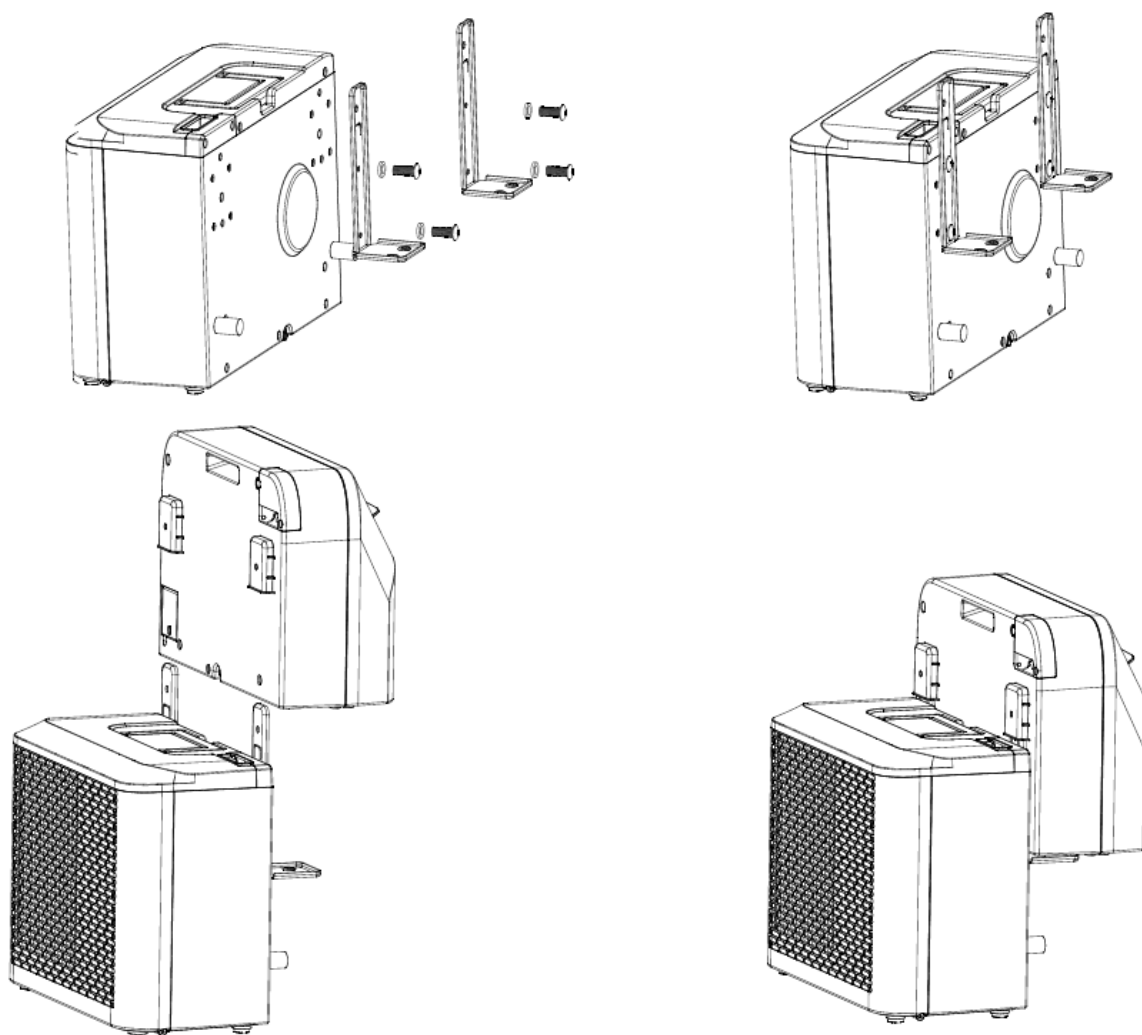

PROVJERE NA POČETKU SEZONE

- Provjerite jesu li kabel napajanja i utičnica ispravni te je li uzemljenje ispravno.
- Uvjerite se da je čep pažljivo postavljen u otvor za kondenziranu vodu i da su filtri na mjestu.
- Pažljivo slijedite upute o postavljanju i sigurnosti.

RJEŠAVANJE PROBLEMA

Ako uređaj ne radi ili radi samo u ograničenoj mjeri:

Provjerite pojavljuje li se kod pogreške na zaslonu i pogledajte tablicu kodova kako biste pronašli rješenje. Ako se ne prikaže šifra pogreške, pogledajte tablicu pogrešaka kako biste pronašli moguće rješenje.

BE COOL

Tablica kodova		
FL	Spremnik za vodu pun	Uklonite gumeni čep i pustite da voda iscuri.
E1	Temperatura sustava senzor neispravan	Zamijenite osjetnik temperature sustava. Kontaktirajte prodavača ili naš servisni odjel.
E2	Sobna temperatura senzor neispravan	Zamijenite senzor sobne temperature. Kontaktirajte prodavača ili naš servisni odjel.
EF	Motor unutarnje jedinice je pokvaren	Zamijeniti motor .
Eb	Fluor nedostatak	Kontaktirajte prodavača ili naš servisni odjel.
E4	Zaštita od smrzavanja aktiviran	Uvjerite se da je izlaz zraka slobodan i držite pregradu zraka otvorenom.
FL	Spremnik za vodu pun	Uklonite gumeni čep i pustite da voda iscuri.

Tablica grešaka		
Problem	Uzrok	Otopina
Uređaj se ne može uključiti	Nema struje	Aktivirajte napajanje
	Oštećena utičnica	Isključite napajanje i dajte utičnicu na provjeru ili popravak
	Nepoznato razlog	Kontaktirajte trgovca / servis
Nizak protok zraka ili nedovoljno hlađenje	Najniža brzina ventilatora postaviti	Povećajte brzinu ventilatora
	Filtar zraka je prljavi	Provjerite i očistite filter
	Blokiran dovod ili odvod zraka unutarnje jedinice	Provjerite je li uređaj blokiran i po potrebi uklonite prepreke
	Temperatura okoline preniska ili previsoka	Temperatura okoline treba biti između 18 °C i 40 °C
	Nedovoljno glavni napon	Obratite se električaru ili koristite drugi priključak za napajanje
Nema efekta hlađenja, samo cirkulacija zraka	Uređaj radi u načinu rada ventilatora	Odaberite način hlađenja (A/C)
	Način hlađenja se upravo automatski isključio	Pričekajte oko 3-5 minuta dok se termostat ponovno ne pokrene
Neobično šumovi ili vibracije	Nosači nisu pravilno pričvršćeni na vozilo ili su pričvršni vijci labavi	Provjerite nosače i uvjerite se da su pričvršni vijci zategnuti.
Curenje vode iz unutarnje jedinice	Gumeni čep na donjoj strani unutarnje jedinice nedostaje ili ne pristaje dovoljno čvrsto u otvor	Provjerite ili zamijenite gumeni čep
	Uređaj visi pod kutom	Uređaj mora biti montiran vodoravno (maksimalni kut nagiba <3 °C)

BE COOL

Aparat ispušta neobičan miris

Postoji ozbiljan problem

Odmah isključite uređaj i obratite se prodavaču

Vodič za Wi-Fi povezivanje pametne kuće

VAŽNO

Imajte na umu da su podržane samo mreže od 2,4 GHz!

Snaga prijenosa: max. 100 mW

Instalacija aplikacije

Preuzmite aplikaciju " *Smart life*" iz Trgovine Play (Android) ili App Store (iOS). Sljedeći QR odvest će vas izravno na preuzimanje aplikacije:



Scan QR code

Registracija

Ako još nemate Smart Life račun, možete se registrirati ili prijaviti pomoću koda za provjeru koji će vam biti poslan SMS-om.

Do registrirati se :

- Dodirnite za otvaranje stranice za registraciju.
- Sustav automatski prepoznaje vašu državu ili regiju. Također imate mogućnost ručnog odabira koda države. Unesite svoj broj mobitela ili e-mail adresu i dodirnite "Dalje".
- Ako odaberete opciju broja mobitela, unesite kontrolni kod koji ste primili SMS-om. Zatim postavite lozinku i dodirnite "Potvrdi" za dovršetak registracije.

BE COOL

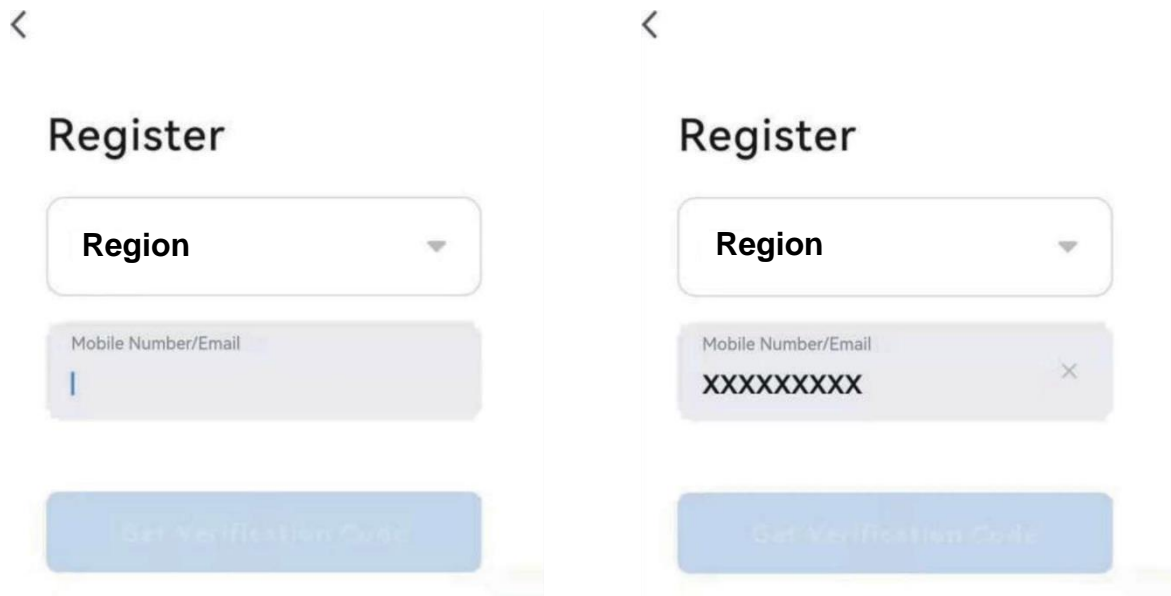

Spojite uređaj na mrežu:

1. Postavite uređaj za spajanje u stanje pripravnosti i pritisnite tipku "Speed" (4) na uređaju 3 sekunde kako biste se mogli spojiti na mrežu.
2. Otvorite aplikaciju "Smart Life" na svom mobitelu i kliknite na "+" u gornjem desnom kutu za povezivanje s novim uređajem.
3. Uvjerite se da lampica na uređaju treperi (2x/sekundi) i potvrdite u aplikaciji da lampica treperi.
4. Zatim odaberite Wi-Fi mrežu (2,4 Ghz) i unesite lozinku.
Aplikacija će se sada povezati s the uređaj .

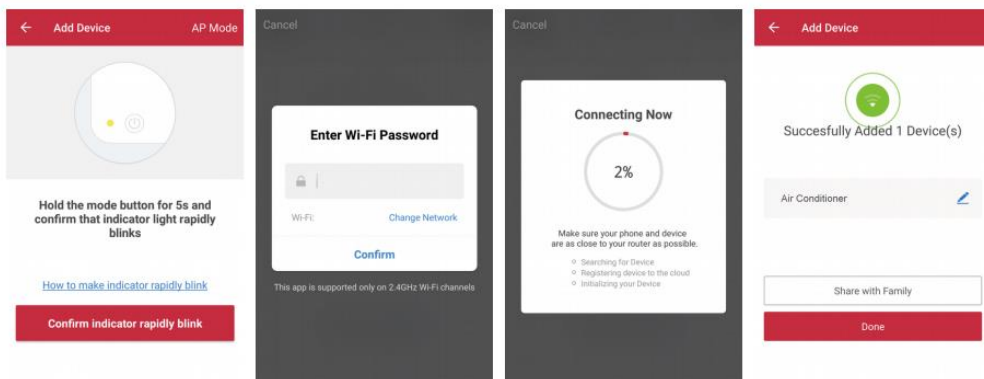

5. Uređaj bi sada trebao biti prikazan u vašoj aplikaciji i stoga je uspješno povezan.

Napomena :

- Ako je uređaj u aplikaciji prikazan kao "online", njime se može upravljati putem aplikacije.
- Ako je uređaj "offline", može se uključiti putem aplikacije.

Aplikacija također radi s **Amazon Alexa** i **Google Assistantom**



BE COOL

Tehnički podaci WiFi	
radio tehnologija :	Wifi (WLAN)
Rad radija frekvencija	2412MHz-2472MHz
BLE radi frekvencija	2402MHz-2480MHz
Vrsta modulacije	802.11b: DSSS 802.11g: OFDM 802.11n (20MHz) : OFDM
Fiksna frekvencija softver	SecureCRT.exe
Antena pojačanje	2,5 dBi
Vrsta antene	PCB
Snaga prijenosa	520 dBm

Tehničke informacije	
Broj stavke	BC5CSKL
Kapacitet hlađenja	5000 BTU/h 1465 vata
Maks. Potrošnja energije	560 vati
Stopa odvlaživanja	0,5L/h
Ulazni napon	220 - 240 V
Frekvencija	50 Hz
WIFI prijenos učestalost :	2,4 GHz
Snaga prijenosa:	max. 100 mW
Rashladno sredstvo / punjenje	R290, 130 g
Energetska učinkovitost EER	2,6
Energetska učinkovitost razreda	A
Kruženje zraka	280 - 330 m ³ /h
Razina buke (zvučna snaga)	63 dB(A)
Težina	22,5 kg
Unutarnja jedinica dimenzije	454x298x170 mm
Dimenzije vanjski jedinica	445 x 205 x 353 mm
Kontakt adresa proizvođača za dodatne informacije	Schuss Home Electronic GmbH Scheringgasse 3, A-1140 Beč Tel: +43 (1) 97 0 21 - 0 Servisna linija: +43 (1) 97 0 21 - 502 www.becool.at FB-br.: 236974 t / FB-Sud: Beč

BE COOL

JAMSTVO

S ovim kvalitetnim proizvodom tvrtke BE COOL donijeli ste odluku za inovativnost, izdržljivost i pouzdanost.

Za ovaj BE COOL uređaj odobravamo jamstvo od 2 godine od datuma kupnje koje vrijedi u Austriji!

Ako, suprotno očekivanjima, ipak bude potreban servis na vašem uređaju tijekom tog razdoblja, ovime vam jamčimo besplatan popravak (rezervni dijelovi i rad) ili (prema Schuss nahodanju) zamjenu proizvoda. Ako ni popravak ni zamjena nisu mogući iz ekonomskih razloga, zadržavamo pravo izdavanja odobrenja s vremenskom vrijednošću.

U slučaju klimatizacijskih uređaja, uvijek kontaktirajte dežurnu liniju za korisnike kao prvi korak (pogledajte naljepnicu na uređaju ili naslovnoj stranici uputa za uporabu); u slučaju ventilatora, obratite se svom specijaliziranom trgovcu ili izravno nama. Imajte na umu da popravak koji nije izvršen u ovlaštenoj radionici u Austriji odmah poništava ovo jamstvo.

Ova garancija ne pokriva

- Popravak ili zamjena dijelova zbog normalnog trošenja
- Oštećenja zbog nepridržavanja uputa za uporabu
- Uređaji koji se koriste - čak i djelomično - u komercijalne svrhe
- uređaji mehanički oštećeni vanjskim utjecajima (pad, udarac, lom, nestručna uporaba i sl.) kao i znakovi istrošenosti estetske naravi.
- Uređaji kojima se nepropisno rukovalo
- Uređaji koji nisu otvarani u našem ovlaštenom servisu.
- Oštećenja uzrokovana nepropisno zatvorenim ventilima za odvod kondenzata na klimatizacijskim jedinicama ili nepravilno umetnutim spremnicima za vodu.
- Neispunjeno potrošač očekivanja .
- Oštećenja uzrokovana višom silom, vodom, munjom, prenaponom.
- Uređaji kod kojih je oznaka tipa i/ili serijski broj na uređaju promijenjen, izbrisan, učinjen nečitkim ili uklonjen.
- usluge izvan naših ovlaštenih radionica, troškove prijevoza do ovlaštene radionice ili do nas i natrag, kao i povezane rizike.

Željeli bismo naglasiti da će se unutar jamstvenog roka naplatiti paušalni iznos od 60 € (indeksirano na temelju CPI 2015, lipanj 2020.) u slučaju grešaka u radu ili ako se greška ne otkrije.

Pružanje jamstvenog servisa (popravak ili zamjena uređaja) ne produljuje apsolutni jamstveni rok od 2 godine od datuma kupnje.

Dvogodišnje jamstvo vrijedi samo uz predočenje dokaza o kupnji (mora sadržavati naziv i adresu trgovca i puni naziv uređaja) i pripadajućeg jamstvenog lista na kojem je tip uređaja i serijski broj (vidljiv na kutiji i na stražnjoj ili donjoj strani uređaja) morate obratiti pažnju! Bez jamstvenog lista vrijedi samo zakonsko jamstvo!

Izričito ističemo da ovo jamstvo ne utječe na zakonska jamstvena prava i ostaje nepromijenjena.

Schuss Home Electronic GmbH i njegovi zastupnici odgovorni su samo za štetu u slučaju grubog nemara ili namjere. Isključena je odgovornost za izgubljenu dobit, očekivane, a nerealizirane uštede, posljedične štete i štete od potraživanja trećih osoba. Oštećenje ili oštećenje snimljenih podataka uvijek je isključeno iz odgovornosti za štetu.

Čestitamo na izboru. Nadamo se da ćete uživati u korištenju svog BE COOL uređaja!

ADRESA

Schuss Home Electronic GmbH
1140 Beč, Scheringgasse 3
Tel.: +43 (0)1/ 970 21

Oznaka tipa:.....

Serijski broj:.....

U slučaju jamstvenog zahtjeva, ovaj jamstveni list potrebno je zajedno s uređajem predati ovlaštenom servisu ili trgovcu kod kojeg ste uređaj kupili!

BE COOL

OPERATING INSTRUCTIONS

Caravan air conditioner BC5CSKL



CONGRATULATIONS!
THANK YOU FOR CHOOSING A PRODUCT FROM **BE COOL**.



Current operating instructions and other languages

Download the latest operating instructions in various languages via the link www.becool.at/ or scan the QR code shown. Follow the instructions on the website.



PLEASE READ THE OPERATING INSTRUCTIONS CAREFULLY BEFORE STARTING ASSEMBLY, INSTALLATION, OPERATION OR MAINTENANCE. PROTECT YOURSELF AND OTHERS BY FOLLOWING THE SAFETY INSTRUCTIONS. FAILURE TO FOLLOW INSTRUCTIONS COULD RESULT IN PERSONAL INJURY AND/OR PROPERTY DAMAGE AND/OR VOID THE WARRANTY!

Attention: Air conditioners should always be stored and transported in an upright position to avoid damage to the compressor. If the appliance has been moved to a different position during transportation, we recommend leaving it **to rest for at least 24 hours** after installation before putting it into operation. This ensures that the refrigerant in the system stabilizes and smooth operation is guaranteed.

IMPORTANT INFORMATION ON SAFETY, LOCATION AND ELECTRICAL CONNECTION.

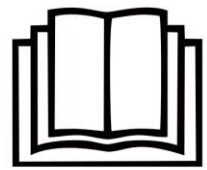

1. Installation and operation

- Always place the appliance on a firm, level surface. The air conditioner must not be tilted or inclined during operation.
- This air conditioner is only intended for use in a caravan or motorhome and must not be used outdoors.
- Always keep the appliance in an upright position, both during storage and transportation, to protect the compressor.

BE COOL

- Avoid placing the appliance near strong heat sources, flammable or explosive gases and chemicals.
- Make sure that the air conditioner's inlets and outlets are unobstructed to ensure optimum air circulation.
- **Do not use the air conditioner in dusty or particularly dirty environments**, as this can clog the filters more quickly and reduce efficiency.
- **Ensure that the device is not exposed to direct sunlight**, as this can impair performance and lead to overheating.

2. Electrical connection

- Only use the appliance in well earthed sockets and check the suitability of the socket beforehand.
- Do not use extension cables or multiple sockets as this can lead to overheating and fires.
- Ensure that the power cable is not twisted or kinked. Do not pull the cable to disconnect the appliance from the power supply - always use the plug.
- **Avoid using the device when the voltage fluctuates greatly** or in regions with frequent power failures, as this can damage the electronics.
- **Prevent liquids from dripping or spilling onto the appliance.** If water gets into the appliance, disconnect it from the power supply immediately and contact an authorized service centre.

3. Handling and handling

- Do not expose the device to extreme conditions such as high humidity or water. Avoid using the device in damp rooms such as basements or near swimming pools.
- To avoid electric shock, do not touch the appliance or the plug with wet hands.
- Make sure that no objects, such as fingers or hard objects, get into the air outlet or the ventilation grille, as this can lead to damage and injury.

4. Child and user safety

- Children under the age of 8 and persons with reduced physical, sensory or mental capabilities may only use the appliance under supervision.
- Keep packaging material out of the reach of children - risk of suffocation!
- Do not allow children to play with the appliance.

BE COOL

5. Maintenance and cleaning

- Unplug the appliance before cleaning or servicing it.
- Clean the air filter at least once a week to ensure optimum performance.
- Store the appliance in a safe, dry place that is inaccessible to children when it is not in use.
- Do not use any chemical cleaning agents or tools that could damage the appliance.

6. Storage and transportation

- Store the device in an upright position and in a dry, cool place when it is not in use.
- For transportation, empty the condensation container and allow the appliance to rest for at least one hour after transportation before switching it on again.
- If the appliance will not be used for a longer period of time, **empty the condensation container completely** and clean the appliance before storing it.

7. Emergency measures

- **In the event of unusual noises, odors or smoke**, switch off the appliance immediately, disconnect the mains plug and stop using the air conditioner. Contact an authorized service centre.

Important note: In the event of uncertainties or repairs, please only contact a service center authorized by the manufacturer in order to guarantee the warranty and safety.





BE COOL

SPECIFIC INFORMATION ON THE REFRIGERANT R290

1. R290 is a refrigerant in accordance with EC environmental regulations.
2. The refrigerant is odorless.
3. The appliance must be set up in a room where there are no sources of ignition during operation (e.g. open fire, operating gas and electrical appliances with an open heat source)
4. Do not perforate or burn the air conditioner.
5. Ensure that the cooling circuit is not drilled into.
6. Non-ventilated rooms in which the appliance is installed, operated or stored must be constructed in such a way that any refrigerant losses do not accumulate. This prevents the risk of fire or explosion caused by ignition of the refrigerant by electric ovens, stoves or other ignition sources.
7. The device must be stored in such a way that no mechanical damage can occur.
8. The persons who work on a refrigeration circuit or carry out interventions must be in possession of a valid certificate issued by an authorized authority, which certifies their expertise in handling refrigerants by means of an assessment specification recognized by the industry associations.
9. Repairs must be carried out in accordance with the instructions of the appliance manufacturer. Repair and maintenance work that requires the intervention of other specialist personnel must be carried out under the supervision of the specialist responsible for handling flammable refrigerants.

BE COOL

Recycling, disposal, declaration of conformity

	<p><u>RECYCLING</u></p> <p>The packaging materials can be recycled. It is therefore recommended to dispose of them in sorted waste</p>
	<p><u>DISPOSAL</u></p> <p>The "crossed-out dustbin" symbol requires the separate disposal of waste electrical and electronic equipment (WEEE). Electrical and electronic equipment may contain hazardous and environmentally harmful substances. Therefore, do not dispose of them in unsorted residual waste, but at a designated collection point for waste electrical and electronic equipment. This will help to protect resources and the environment. For further information, please contact your dealer or the local authorities. Directive 2012/19/EU</p>
	<p><u>BATTERY DISPOSAL</u></p> <p>In accordance with current legislation on batteries, accumulators and related waste, the crossed-out wheeled garbage can symbol on the battery indicates that it is prohibited to dispose of used batteries in household waste. Batteries and accumulators contain highly polluting substances. The user is obliged to dispose of used batteries at the collection points in the municipality or in the appropriate containers. The service is free of charge. In this way, the legal requirements are complied with and the environment is protected.</p> <p>These symbols can be found on batteries:</p> <p>Li = battery contains lithium</p> <p>Al = battery contains alkali</p> <p>Mn = battery contains manganese</p> <p>CR 2025 (Li); AA (Al, Mn); AAA (Al, Mn)</p>
	<p><u>DECLARATION OF CONFORMITY</u></p> <p>We hereby confirm that this product complies with the essential requirements, regulations and directives of the EU. You can view the detailed declaration of conformity at any time under the following link:</p> <p>https://www.schuss-home.at/downloads</p>

Errors and technical changes excepted.

BE COOL

DESCRIPTION OF THE DEVICE AND SCOPE OF DELIVERY

SCOPE OF DELIVERY

The BE COOL air conditioner is supplied with:

- 1x indoor unit
- 1x outdoor unit
- 1x drain hose
- 2x outer bracket
- 2x inner bracket
- 2x shock absorbers
- 2x hand screws
- 12x screws
- 12x screw washers

DESCRIPTION

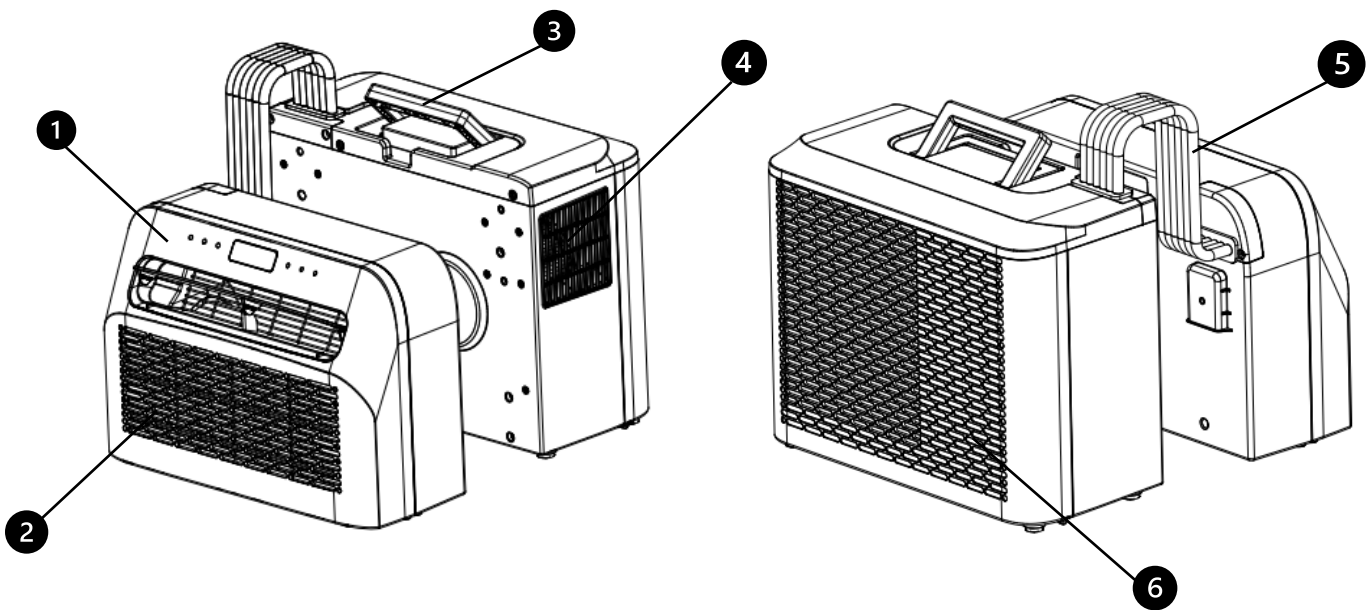

1. control panel
2. air inlet and filter
3. carrying handle

4. air outlet
5. hose
6. air inlet

BE COOL

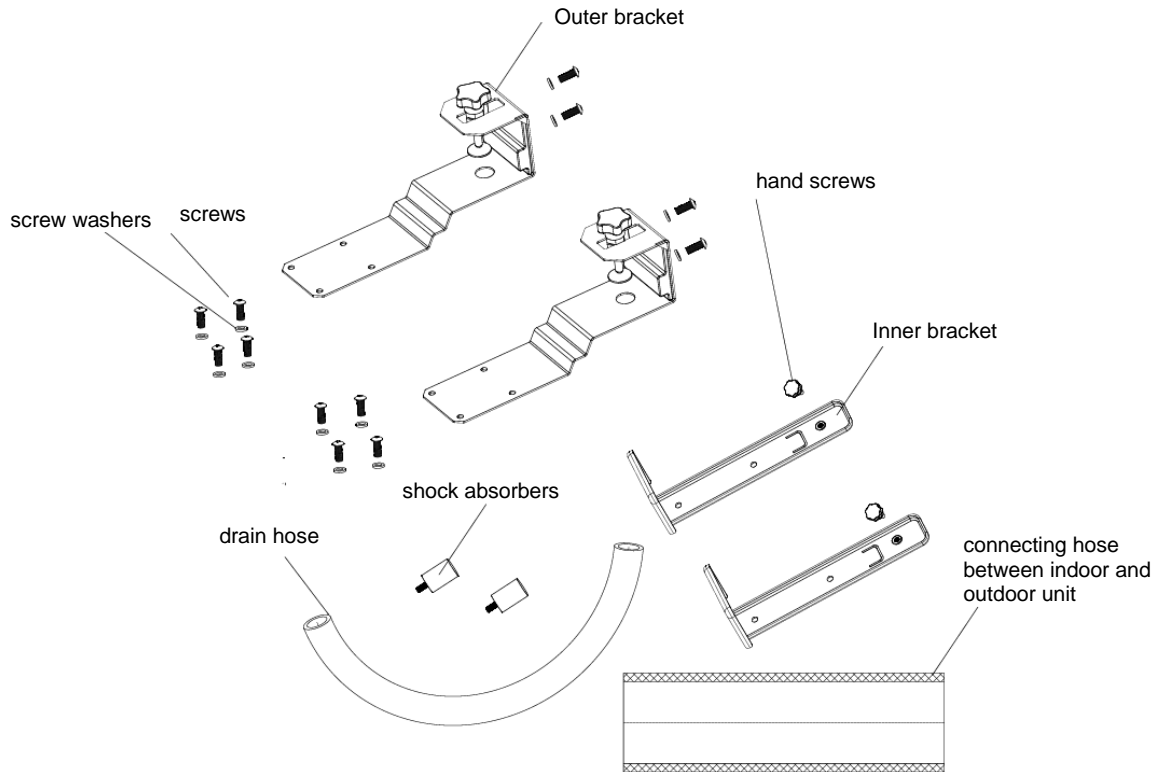

OPERATING FIELD

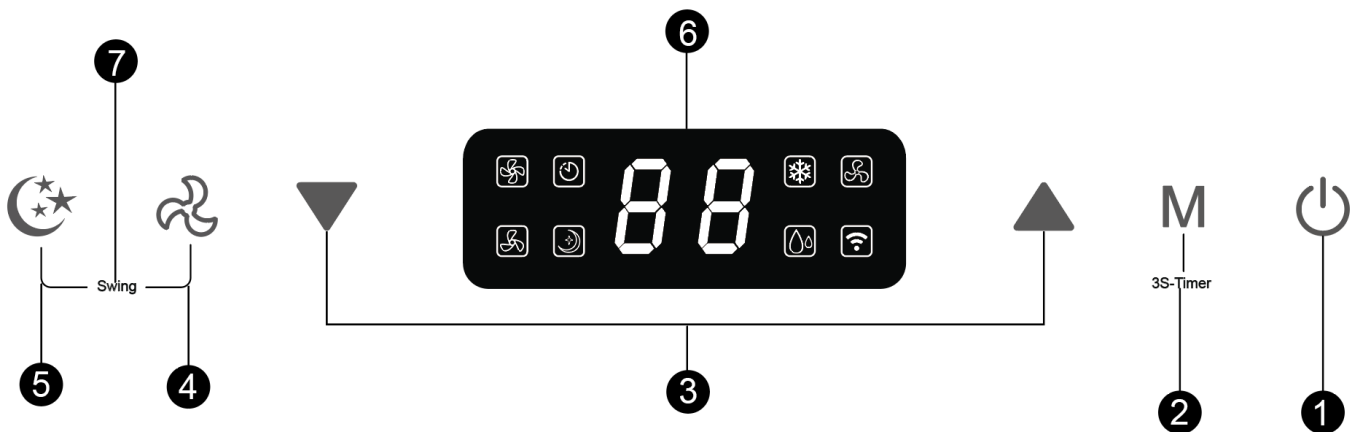

1. On/off switch

Press this button to switch the air conditioner on or off.

When switching on, the temperature is set to 22 °C as standard. The temperature sensor detects the current room temperature. If the room temperature exceeds 22 °C, the outdoor unit starts to lower the temperature. However, if the room temperature is already below 22 °C, the outdoor unit remains inactive.

2. Mode

Press this button to switch between cooling, ventilation and dehumidification modes.

In standby or switched-on mode, you can activate or deactivate the timer by pressing this button for 3 seconds.

BE COOL

3. Temperature/time setting button

In cooling mode, you can use this button to set the temperature; the range is between 16 and 30 °C.

In timer mode, use the button to set the switch-on and switch-off time of the appliance. Press the up and down buttons simultaneously to switch between °C and °F.

4. Speed button

Press the button to select between low and high wind speed.

5. Sleep mode

Press this button to switch sleep mode on or off. After 20 seconds, all lights and the digital display go out and the air conditioner switches to sleep mode. The fan of the indoor unit continues to run at a reduced wind speed.

6. Digital display

The digital display of the caravan air conditioner shows important information such as the current temperature and the timer settings. It makes it possible to set the temperature in cooling mode to the desired value, with a temperature range between 16 °C and 30 °C. In addition, the display can be used to check the timer settings, which is useful for switching the appliance on or off at specific times. During operation, icons for the selected modes such as cooling, ventilation or dehumidification are also shown on the display so that users can quickly identify the appliance's current mode.

7. Swivel function

Press the buttons for speed and sleep mode at the same time to change the Activate or deactivate the swivel function.

INSTALLATION

IMPORTANT!

Leave the appliance upright for at least 24 hours before using it for the first time.

1. Unpack the appliance and accessories and check that the hose between the indoor and outdoor units is properly connected. Also make sure that the condensation drain is sealed with a rubber cover. Finally, check that all the accessories are present.
2. Fit the accessories as shown in the illustration. Attach the outer bracket to the support block and to the inner bracket by tightening the screws and washer supplied.

BE COOL

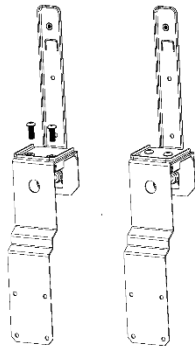

3. Attach the shock absorbers to the back of the outdoor unit as shown in the illustration.

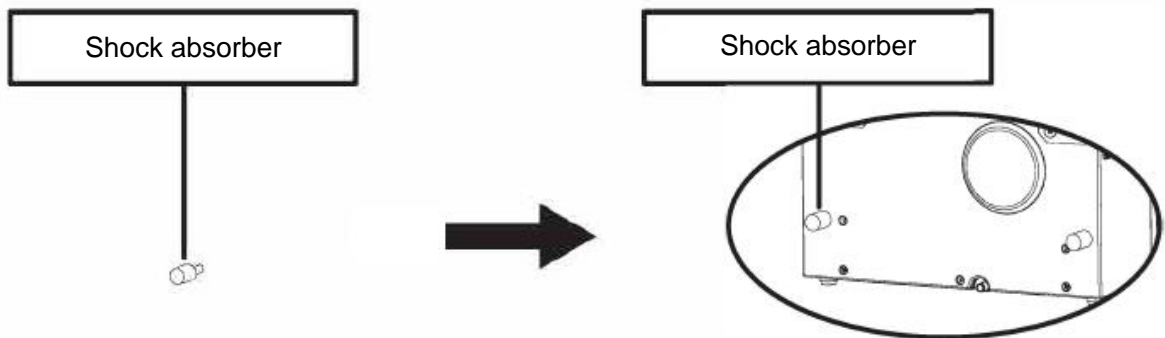

4. Assemble the bracket as shown in the illustration below. Attach the indoor and outdoor unit to the bracket to connect both parts together. Tighten the supplied screws and washers in the holes provided to securely fasten the devices to the bracket.

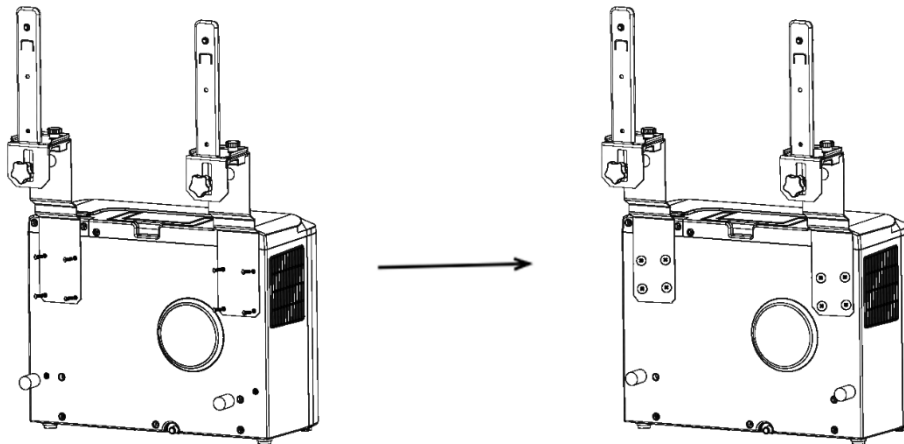

5. Attach the indoor unit to the bracket and tighten the bracket firmly. (see illustration below).

BE COOL

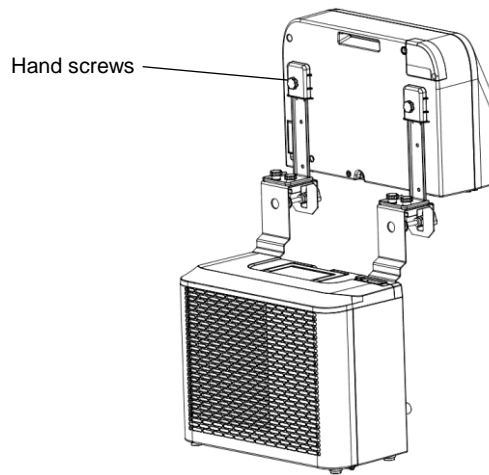

6. Insert the complete unit into the window of the caravan and tighten the bracket to fix it securely.

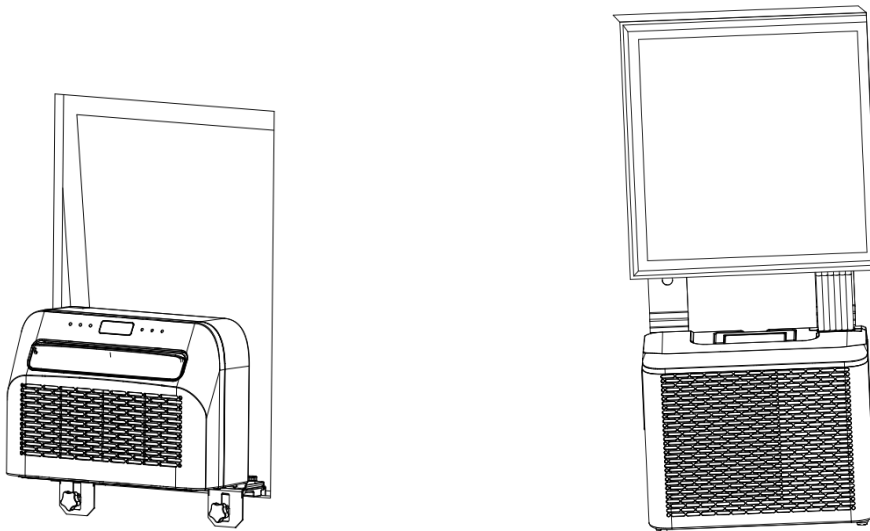

MAINTENANCE AND CLEANING

1. Ensure that the appliance is disconnected from the power supply before carrying out maintenance work.
2. Do not use chemical cleaning agents such as petrol to clean the appliance.
3. Do not clean the appliance directly under running water.
4. If the air conditioner is damaged, please contact the dealer or a specialist workshop.

Cleaning

Caution: Always unplug the power cable from the socket before cleaning or maintenance.

Cleaning the air filter

- Regularly remove dust from the filter to ensure optimum function.
- Remove the filter as shown in the illustration below.
- Clean the filter with tap water and/or a vacuum cleaner to remove any dirt.
- Do not use water above 40 °C for cleaning and do not expose the filter to direct sunlight.

BE COOL

- Make sure that the filter is completely dry before reinserting it into the air conditioner.

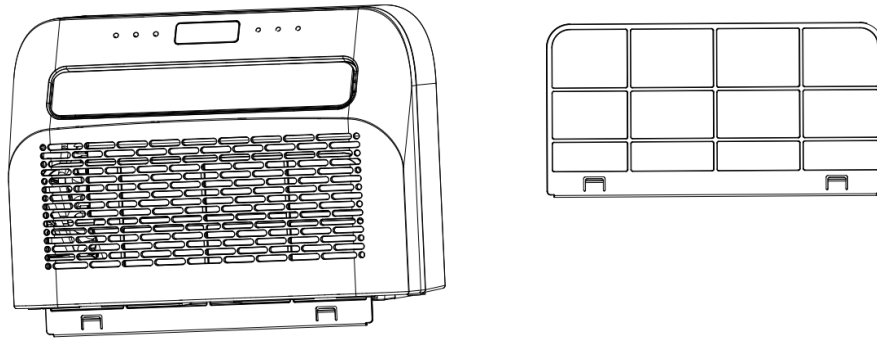

Cleaning the surface of the appliance

1. First wipe the surface with a neutral cleaning agent and a damp cloth.
2. Then dry the appliance thoroughly with a dry cloth.
3. Make sure that neither water nor cleaning agents get inside the appliance.
4. Do not use aggressive cleaning agents or petrol to clean the air conditioner.

Storage

If the appliance will not be used for an extended period of time, remove the covers from the drainage openings on the underside of the indoor and outdoor appliance to drain off all condensation water in a suitable place.

- Remove the device from the installation location.
- Remove the rubber seal from the indoor and outdoor unit and drain off the condensation.
- Run the fan to dry the inside of the appliance.
- Switch off the air conditioner and disconnect the mains plug.
- Clean the filter and reinsert it.
- Remove all brackets from the air conditioner, mount the indoor unit brackets on the outdoor unit as shown in the illustration below, and then place the unit against a wall.
- Store the air conditioner in a cool, dry place.
- It is recommended that the device is stored in its original packaging to protect it from dust and dirt.

BE COOL

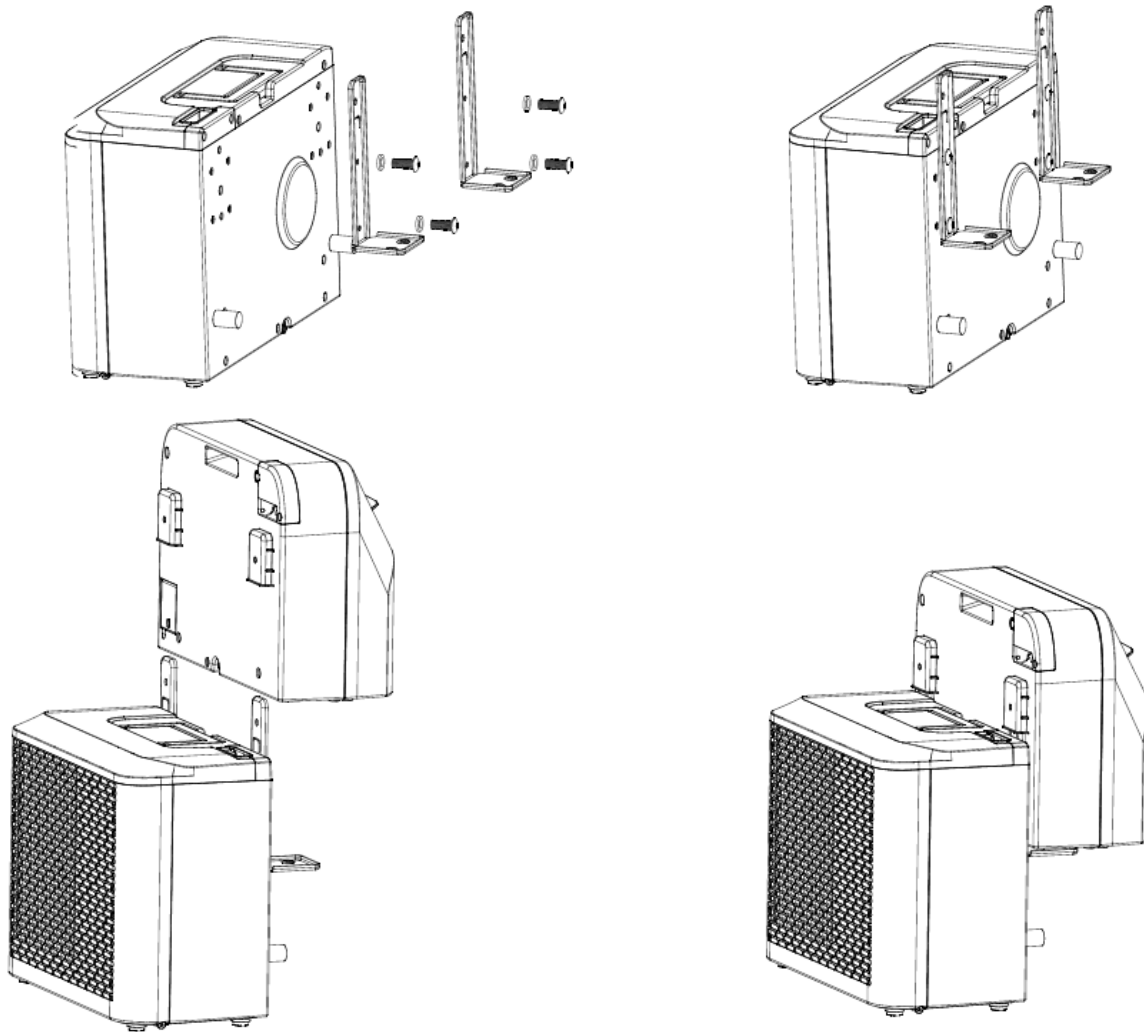

CHECKS AT THE START OF THE SEASON

- Check that the power supply cable and the socket are in order and that the earthing is functional.
- Ensure that the plug is carefully fitted in the condensation water outlet and that the filters are in place.
- Follow the installation and safety instructions carefully.

TROUBLESHOOTING

If the appliance does not work or only works to a limited extent:

Check whether an error code appears on the display and refer to the code table to find a solution. If no error code is displayed, refer to the error table to find a possible solution.

BE COOL

Code table		
FL	Water tank full	Remove the rubber stopper and allow the water to drain.
E1	System temperature sensor defective	Replace the system temperature sensor. Contact the dealer or our service department.
E2	Room temperature sensor faulty	Replace the room temperature sensor. Contact the dealer or our service department.
EF	Indoor unit motor has failed	Replace motor.
Eb	Fluorine deficiency	Contact the dealer or our service department.
E4	Frost protection activated	Make sure that the air outlet is clear and keep the air baffle open.
FL	Water tank full	Remove the rubber stopper and allow the water to drain.

Error table		
Problem	Cause	Solution
Device cannot be switched on	No power	Activate power supply
	Damaged socket outlet	Switch off the power supply and have the socket checked or repaired
	Unknown reason	Contact dealer/service
Low air flow rate or insufficient cooling	Lowest fan speed set	Increase fan speed
	Air filter is dirty	Check and clean the filter
	Supply air or exhaust air of the indoor unit blocked	Check whether the appliance is blocked and remove obstacles if necessary
	Ambient temperature too low or too high	The ambient temperature should be between 18 °C and 40 °C
	Insufficient mains voltage	Contact an electrician or use another power connection
No cooling effect, only air circulation	Device runs in fan mode	Select cooling mode (A/C)
	Cooling mode has just switched off automatically	Wait about 3-5 minutes until the thermostat starts up again
Unusual noises or vibrations	Brackets not correctly attached to the vehicle or fastening screws loose	Check the brackets and ensure that the fastening screws are tight.
Water leakage from the indoor unit	Rubber plug on the underside of the indoor unit is missing or does not fit tightly enough in the opening	Check or replace rubber stopper
	Device hangs at an angle	Device must be mounted horizontally (maximum angle of inclination <3 °C)

BE COOL

Appliance emits an unusual odor	There is a serious problem	Switch off the device immediately and contact the dealer
---------------------------------	----------------------------	--

Smart Home Wi-Fi connection guide

IMPORTANT

Please note that only 2.4 GHz networks are supported!

Transmission power: max. 100mW

App installation

Download the "*Smart life*" app from the Play Store (Android) or the App Store (iOS). The following QR will take you directly to the app download:



Scan QR code

Registration

If you do not yet have a Smart Life account, you can register or log in with a verification code that will be sent to you by SMS.

To register:

- Tap to open the registration page.
- The system automatically recognizes your country or region. You also have the option of selecting the country code manually. Enter your cell phone number or e-mail address and tap "Next".
- If you select the cell phone number option, enter the verification code you received by SMS. Then set a password and tap on "Confirm" to complete the registration.

BE COOL

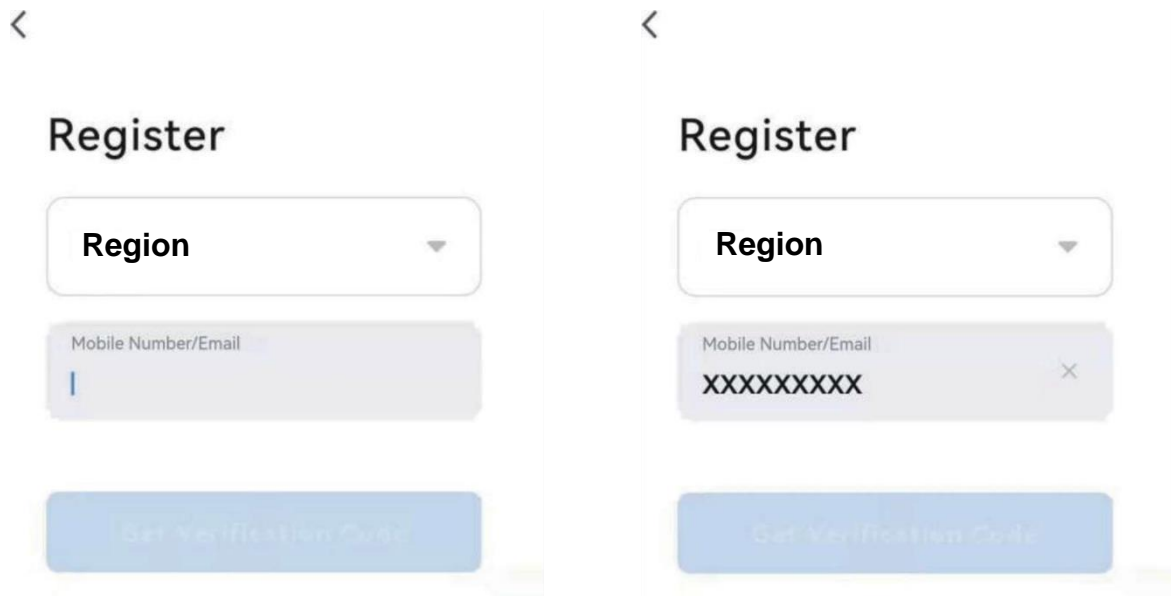

Connect a device to the network:

1. Set the device to be connected to standby mode and press the "Speed" button (4) on the device for 3 seconds to be able to connect to the network.
2. Open the "Smart Life" app on your cell phone and click on the "+" in the top right-hand corner to connect to a new device.
3. Make sure that the light on the device flashes (2x/second) and confirm in the app that the light is flashing.
4. Then select the Wi-Fi network (2.4 Ghz) and enter the password. The app will now connect to the device.

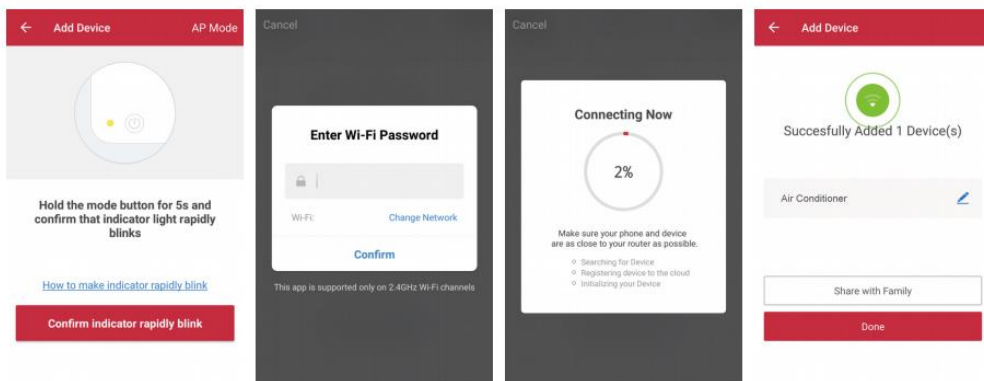

5. The device should now be displayed in your app and is therefore successfully connected.

Note:

- If the device is displayed as "online" in the app, it can be controlled via the app.
- If the device is "offline", it can be switched on via the app.

The application also works with **Amazon Alexa** and **Google Assistant**



BE COOL

Technical data WiFi	
radio technology:	Wifi (WLAN)
Radio operating frequency	2412MHz-2472MHz
BLE operating frequency	2402MHz-2480MHz
Modulation type	802.11b: DSSS 802.11g: OFDM 802.11n(20MHz): OFDM
Fixed frequency software	SecureCRT.exe
Antenna amplification	2.5dBi
Antenna type	PCB
Transmission power	520dBm

Technical information	
Item number	BC5CSKL
Cooling capacity	5000 BTU/h
	1465 watts
Max. Power consumption	560 watts
Dehumidification rate	0.5L/h
Input voltage	220 - 240 V
Frequency	50 Hz
WIFI transmission frequency:	2.4 GHz
Transmission power:	max. 100 mW
Refrigerant/filling	
	R290, 130 g
Energy efficiency EER	2,6
Energy efficiency class	A
Air circulation	280 - 330m ³ /h
Noise level (sound power)	63 dB(A)
Weight	
	22.5 kg
Indoor unit dimensions	454x298x170 mm
Dimensions outdoor unit	445x205x353 mm
Manufacturer contact address for further information	Schuss Home Electronic GmbH Scheringgasse 3, A-1140 Vienna Tel: +43 (1) 97 0 21 - 0 Service line: +43 (1) 97 0 21 - 502 www.becool.at FB-No.: 236974 t / FB-Court: Vienna

BE COOL

WARRANTY

With this quality product from BE COOL, you have made a decision for innovation, durability and reliability.

For this BE COOL device we grant a warranty period of 2 years from the date of purchase valid in Austria!

If, contrary to expectations, service work on your device should nevertheless be necessary during this period, we hereby guarantee you a free repair (spare parts and labor) or (at Schuss's discretion) replacement of the product. If neither repair nor replacement is possible for economic reasons, we reserve the right to issue a time value credit note.

In the case of air conditioners, please always contact the customer hotline as a first step (see sticker on the appliance or front page of the operating instructions); in the case of fans, please contact your specialist dealer or us directly. Please note that repair work not carried out by an authorized workshop in Austria will immediately invalidate this warranty.

This guarantee does not cover

- Repair or replacement of parts due to normal wear and tear
- Damage due to non-compliance with the operating instructions
- Devices that are used - even partially - for commercial purposes
- devices mechanically damaged by external influences (fall, impact, breakage, improper use, etc.) as well as signs of wear and tear of an aesthetic nature.
- Devices that have been handled improperly
- Devices that have not been opened by our authorized service workshop.
- Damage caused by improperly closed condensation drain valves on air conditioning units or incorrectly inserted water tanks.
- Unfulfilled consumer expectations.
- Damage caused by force majeure, water, lightning, overvoltage.
- Devices where the type designation and/or serial number on the device has been changed, deleted, made illegible or removed.
- services outside our authorized workshops, the transport costs to an authorized workshop or to us and back, as well as the associated risks.

We would like to emphasize that within the warranty period, a lump sum of € 60,- (indexed based on CPI 2015, June 2020) will be charged in the event of operating errors or if no error has been detected.

The provision of a warranty service (repair or replacement of the device) does not extend the absolute warranty period of 2 years from the date of purchase.

The 2-year guarantee is only valid on presentation of the proof of purchase (must include the name and address of the dealer and the full name of the appliance) and the corresponding guarantee certificate, on which the appliance type and the serial number (visible on the box and on the back or underside of the appliance) must be noted! Without the warranty certificate, only the statutory warranty applies!

We expressly point out that the statutory warranty rights are not affected by this guarantee and remain unaffected.

Schuss Home Electronic GmbH and its vicarious agents are only liable for damages in the event of gross negligence or intent. Liability for loss of profit, expected but unrealized savings, consequential damages and damages from third party claims is excluded. Damage to or for recorded data is always excluded from the liability for damages.

Congratulations on your choice. We hope you enjoy using your BE COOL appliance!

ADDRESS

Schuss Home Electronic GmbH
1140 Vienna, Scheringgasse 3
Tel.: +43 (0)1/ 970 21

Type designation:.....
Serial number:.....

In the event of a warranty claim, this warranty certificate must be handed over together with the device to the authorized service workshop or the dealer from whom you purchased the device!

BE COOL

WICHTIG!



Diese Anweisungen sind nur für das BE COOL-Servicecenter!

Der Service bzw. die Reparatur darf nur von einem qualifizierten Kältemitteltechniker, dem es erlaubt ist das R290-Kältemittel handzuhaben, durchgeführt werden.

Versuchen Sie daher niemals das Gerät selbst zu reparieren oder das Gehäuse zu öffnen, dies führt zum sofortigen Verlust des Garantieanspruchs.

IMPORTANT!



These instructions are only for the BE COOL-Service center!

A Service or repairing of the device must only be performed by a qualified technician who is allowed to handle the R290 refrigerant.

Do not attempt to repair or open the case of the air conditioner yourself, this leads to the immediate loss of the warranty.

INSTRUCTIONS FOR REPAIRING APPLIANCES CONTAINING R290

1 GENERAL INSTRUCTIONS

1.1 Checks to the area

Prior to beginning work on systems containing flammable refrigerants, safety checks are necessary to ensure that the risk of ignition is minimized. For repair to the refrigerating system, the following precautions shall be complied with prior to conducting work on the system.

1.2 Work procedure

Work shall be undertaken under a controlled procedure so as to minimize the risk of a flammable gas or vapor being present while the work is being performed.

1.3 General work area

All maintenance staff and others working in the local area shall be instructed on the nature of work being carried out. Work in confined spaces shall be avoided. The area around the workspace shall be sectioned off. Ensure that the conditions within the area have been made safe by control of flammable material.

1.4 Checking for presence of refrigerant

The area shall be checked with an appropriate refrigerant detector prior to and during work, to ensure the technician is aware of potentially flammable atmospheres. Ensure that the leak section equipment being used is suitable for use with flammable refrigerants, i.e. non sparking, adequately sealed or intrinsically safe.

1.5 Presence of fire extinguisher

If any hot work is to be conducted on the refrigeration equipment or any associated parts, appropriate fire extinguishing equipment shall be available to hand. Have a dry powder or CO₂ fire extinguisher adjacent to the charging area.

1.6 No ignition sources

BE COOL

No person carrying out work in relation to a refrigeration system which involves exposing any pipe work that contains or has contained flammable refrigerant shall use any sources of ignition in such a manner that it may lead to the risk of fire or explosion. All possible ignition sources, including ecigarette smoking, should be kept sufficiently far away from the site of installation, repairing, removing and disposal, during which flammable refrigerant can possibly be released to the surrounding space. Prior to work taking place, the area around the equipment is to be surveyed to make sure that there are no flammable hazards or ignition risks. "No Smoking" signs shall be displayed.

1.7 Ventilated area

Ensure that the area is in the open or that it is adequately ventilated before breaking into the system or conducting any hot work. A degree of ventilation shall continue during the period that the work is carried out. The ventilation should safely disperse any released refrigerant and preferably expel it externally into the atmosphere.

1.8 Checks to the refrigeration equipment

Where electrical components are being changed, they shall be fit for the purpose and to the correct specification. At all times the manufacturer's maintenance and service guidelines shall be followed. If in doubt consult the manufacturer's technical department for assistance. The following checks shall be applied to installations using flammable refrigerants: the charge size is in accordance with the room size within which the refrigerant containing parts are installed; the ventilation machinery and outlets are operating adequately and are not obstructed; if an indirect refrigerating circuit is being used, the secondary circuit shall be checked for the presence of refrigerant; marking to the equipment continues to be visible and legible. Markings and signs that are illegible shall be corrected; refrigeration pipe or components are installed in a position where they are unlikely to be exposed to any substance which may corrode refrigerant containing components, unless the components are constructed of materials which are inherently resistant to being corroded or are suitably protected against being so corroded.

1.9 Checks to electrical devices

Repair and maintenance to electrical components shall include initial safety checks and component inspection procedures. If a fault exists that could compromise safety, then no electrical supply shall be connected to the circuit until it is satisfactorily dealt with. If the fault cannot be corrected immediately but it is necessary to continue operation, an adequate temporary solution shall be used. This shall be reported to the owner of the equipment so all parties are advised.

Initial safety checks shall include: Those capacitors are discharged: this shall be done in a safe manner to avoid possibility of sparking; that there no live electrical components and wiring are exposed while charging, recovering or purging the system; that there is continuity of earth bonding.

2 REPAIRS TO SEALED COMPONENTS

2.1 During repairs to sealed components, all electrical supplies shall be disconnected from the equipment being worked upon prior to any removal of sealed covers, etc. If it is absolutely necessary to have an electrical supply to equipment during servicing, then a permanently operating form of leak detection shall be located at the most critical point to warn of a potentially hazardous situation.

2.2 Particular attention shall be paid to the following to ensure that by working on electrical components, the casing is not altered in such a way that the level of protection is affected.

This shall include damage to cables, excessive number of connections, terminals not made to original specification, damage to seals, incorrect fitting of glands, etc. Ensure that apparatus is mounted securely. Ensure that seals or sealing materials have not degraded such that they no longer serve the purpose of preventing the ingress of flammable atmospheres. Replacement parts shall be in accordance with the manufacturer's specifications.

NOTE The use of silicon sealant may inhibit the effectiveness of some types of leak detection equipment. Intrinsically safe components do not have to be isolated prior to working on them.

3 REPAIR TO INTRINSICALLY SAFE COMPONENTS

BE COOL

Do not apply any permanent inductive or capacitance loads to the circuit without ensuring that this will not exceed the permissible voltage and current permitted for the equipment in use.

Intrinsically safe components are the only types that can be worked on while live in the presence of a flammable atmosphere. The test apparatus shall be at the correct rating. Replace components only with parts specified by the manufacturer. Other parts may result in the ignition of refrigerant in the atmosphere from a leak.

4 CABLING

Check that cabling will not be subject to wear, corrosion, excessive pressure, vibration, sharp edges or any other adverse environmental effects. The check shall also take into account the effects of aging or continual vibration from sources such as compressors or fans.

5 DETECTION OF FLAMMABLE REFRIGERANTS

Under no circumstances shall potential sources of ignition be used in the searching for or detection of refrigerant leaks. A halide torch (or any other detector using a naked flame) shall not be used.

6 LEAK DETECTION METHODS

The following leak detection methods are deemed acceptable for systems containing flammable refrigerants. Electronic leak detectors shall be used to detect flammable refrigerants, but the sensitivity may not be adequate, or may need recalibration. (Detection equipment shall be calibrated in a refrigerant-free area.) Ensure that the detector is not a potential source of ignition and is suitable for the refrigerant used. Leak detection equipment shall be set at a percentage of the LFL of the refrigerant and shall be calibrated to the refrigerant employed and the appropriate percentage of gas (25 % maximum) is confirmed. Leak detection fluids are suitable for use with most refrigerants but the use of detergents containing chlorine shall be avoided as the chlorine may react with the refrigerant and corrode the copper pipe-work. If a leak is suspected, all naked flames shall be removed/extinguished. If a leakage of refrigerant is found which requires brazing, all of the refrigerant shall be recovered from the system, or isolated (by means of shut off valves) in a part of the system remote from the leak. Oxygen free nitrogen (OFN) shall then be purged through the system both before and during the brazing process.

7 REMOVAL AND EVACUATION

When breaking into the refrigerant circuit to make repairs – or for any other purpose – conventional procedures shall be used. However, it is important that best practice is followed since flammability is a consideration. The following procedure shall be adhered to: remove refrigerant; purge the circuit with inert gas; evacuate; purge again with inert gas; open the circuit by cutting or brazing. The refrigerant charge shall be recovered into the correct recovery cylinders. The system shall be “flushed” with OFN to render the unit safe. This process may need to be repeated several times. Compressed air or oxygen shall not be used for this task. Flushing shall be achieved by breaking the vacuum in the system with OFN and continuing to fill until the working pressure is achieved, then venting to atmosphere, and finally pulling down to a vacuum. This process shall be repeated until no refrigerant is within the system. When the final OFN charge is used, the system shall be vented down to atmospheric pressure to enable work to take place. This operation is absolutely vital if brazing operations on the pipework are to take place.

Ensure that the outlet for the vacuum pump is not close to any ignition sources and there is ventilation available.

8 CHARGING PROCEDURES

In addition to conventional charging procedures, the following requirements shall be followed.

- Ensure that contamination of different refrigerants does not occur when using charging equipment. Hoses or lines shall be as short as possible to minimize the amount of refrigerant contained in them.
- Cylinders shall be kept upright.
- Ensure that the refrigeration system is earthed prior to charging the system with refrigerant.
- Label the system when charging is complete (if not already).
- Extreme care shall be taken not to overfill the refrigeration system.
- Prior to recharging the system it shall be pressure tested with OFN. The system shall be leak Tested on completion of charging but prior to commissioning. A follow up leak test shall be Carried out prior to leaving the site.

9 DECOMMISSIONING

Before carrying out this procedure, it is essential that the technician is completely familiar with the equipment and all its detail. It is recommended good practice that all refrigerants are recovered safely. Prior to the task being carried

BE COOL

out, an oil and refrigerant sample shall be taken in case analysis is required prior to re-use of reclaimed refrigerant. It is essential that electrical power is available before the task is commenced.

1. Become familiar with the equipment and its operation.
2. Isolate system electrically.
3. Before attempting the procedure ensure that :mechanical handling equipment is available, if required, for handling refrigerant cylinders; all personal protective equipment is available and being used correctly; the recovery process is supervised at all times by a competent person; recovery equipment and cylinders conform to the appropriate standards.
4. Pump down refrigerant system, if possible.
5. If a vacuum is not possible, make a manifold so that refrigerant can be removed from various parts of the system.
6. Make sure that cylinder is situated on the scales before recovery takes place.
7. Start the recovery machine and operate in accordance with manufacturer's instructions.
8. Do not overfill cylinders. (No more than 80 % volume liquid charge).
9. Do not exceed the maximum working pressure of the cylinder, even temporarily.
10. When the cylinders have been filled correctly and the process completed, make sure 11. that the cylinders and the equipment are removed from site promptly and all isolation
12. valves on the equipment are closed off.
13. Recovered refrigerant shall not be charged into another refrigeration system
14. unless it has been cleaned and checked.

10 LABELLING

Equipment shall be labelled stating that it has been de-commissioned and emptied of refrigerant. The label shall be dated and signed. Ensure that there are labels on the equipment stating the equipment contains flammable refrigerant.

11 RECOVERY

When removing refrigerant from a system, either for servicing or decommissioning, it is recommended good practice that all refrigerants are removed safely. When transferring refrigerant into cylinders, ensure that only appropriate refrigerant recovery cylinders are employed. Ensure that the correct number of cylinders for holding the total system charge is available. All cylinders to be used are designated for the recovered refrigerant and labelled for that refrigerant (i.e. special cylinders for the recovery of refrigerant). Cylinders shall be complete with pressure relief valve and associated shut-off valves in good working order. Empty recovery cylinders are evacuated and, if possible, cooled before recovery occurs.

The recovery equipment shall be in good working order with a set of instructions concerning the equipment that is at hand and shall be suitable for the recovery of flammable refrigerants. In addition, a set of calibrated weighing scales shall be available and in good working order. Hoses shall be complete with leak-free disconnect couplings and in good condition. Before using the recovery machine, check that it is in satisfactory working order, has been properly maintained and that any associated electrical components are sealed to prevent ignition in the event of a refrigerant release. Consult manufacturer if in doubt.

The recovered refrigerant shall be returned to the refrigerant supplier in the correct recovery cylinder, and the relevant Waste Transfer Note arranged. Do not mix refrigerants in recovery units and especially not in cylinders.

If compressors or compressor oils are to be removed, ensure that they have been evacuated to an acceptable level to make certain that flammable refrigerant does not remain within the lubricant. The evacuation process shall be carried out prior to returning the compressor to the suppliers. Only electric heating to the compressor body shall be employed to accelerate this process. When oil is drained from a system, it shall be carried out safely.

Competence of service personnel

General

Special training additional to usual refrigerating equipment repair procedures is required when equipment with flammable refrigerants is affected.

In many countries, this training is carried out by national training organizations that are accredited to teach the relevant national competency standards that may be set in legislation. The achieved competence should be documented by a certificate.

BE COOL

Training

The training should include the substance of the following:

Information about the explosion potential of flammable refrigerants to show that flammables may be dangerous when handled without care.

Information about potential ignition sources, especially those that are not obvious, such as lighters, light switches, vacuum cleaners, electric heaters.

Information about the different safety concepts:

Unventilated – (see Clause GG.2) Safety of the appliance does not depend on ventilation of the housing. Switching off the appliance or opening of the housing has no significant effect on the safety. Nevertheless, it is possible that leaking refrigerant may accumulate inside the enclosure and flammable atmosphere will be released when the enclosure is opened.

Ventilated enclosure – (see Clause GG.4) Safety of the appliance depends on ventilation of the housing. Switching off the appliance or opening of the enclosure has a significant effect on the safety. Care should be taken to ensure a sufficient ventilation before.

Ventilated room – (see Clause GG.5) Safety of the appliance depends on the ventilation of the room. Switching off the appliance or opening of the housing has no significant effect on the safety. The ventilation of the room shall not be switched off during repair procedures. Information about the concept of sealed components and sealed enclosures according to IEC 60079-15:2010.

Information about the correct working procedures:

1. Commissioning

- o Ensure that the floor area is sufficient for the refrigerant charge or that the ventilation duct is assembled in a correct manner.
- o Connect the pipes and carry out a leak test before charging with refrigerant.
- o Check safety equipment before putting into service.

2. Maintenance

- o Portable equipment shall be repaired outside or in a workshop specially equipped for servicing units with flammable refrigerants.
- o Ensure sufficient ventilation at the repair place.
- o Be aware that malfunction of the equipment may be caused by refrigerant loss and a refrigerant leak is possible.
- o Discharge capacitors in a way that won't cause any spark. The standard procedure to short circuit the capacitor terminals usually creates sparks.
- o Reassemble sealed enclosures accurately. If seals are worn, replace them.
- o Check safety equipment before putting into service.

3. Repair o Portable equipment shall be repaired outside or in a workshop specially equipped for servicing units with flammable refrigerants.

- o Ensure sufficient ventilation at the repair place.
- o Be aware that malfunction of the equipment may be caused by refrigerant loss and a refrigerant leak is possible.
- o Discharge capacitors in a way that won't cause any spark.
- o When brazing is required, the following procedures shall be carried out in the right order:
 - Remove the refrigerant. If the recovery is not required by national regulations, drain the refrigerant to the outside. Take care that the drained refrigerant will not cause any danger. In doubt, one person should guard the outlet. Take special care that drained refrigerant will not float back into the building.
 - Evacuate the refrigerant circuit.
 - Purge the refrigerant circuit with nitrogen for 5 min.
 - Evacuate again.
 - Remove parts to be replaced by cutting, not by flame.
 - Purge the braze point with nitrogen during the brazing procedure.
 - Carry out a leak test before charging with refrigerant.
 - Reassemble sealed enclosures accurately. If seals are worn, replace them.
 - Check safety equipment before putting into service.

4. Decommissioning o If the safety is affected when the equipment is putted out of service, the refrigerant charge shall be removed before decommissioning.

- o Ensure sufficient ventilation at the equipment location.
- o Be aware that malfunction of the equipment may be caused by refrigerant loss and a refrigerant leak is possible.

BE COOL

- o Discharge capacitors in a way that won't cause any spark.
 - o Remove the refrigerant. If the recovery is not required by national regulations, drain the refrigerant to the outside. Take care that the drained refrigerant will not cause any danger. In doubt, one person should guard the outlet. Take special care that drained refrigerant will not float back into the building.
 - o Evacuate the refrigerant circuit.
 - o Purge the refrigerant circuit with nitrogen for 5 min.
 - o Evacuate again.
 - o Fill with nitrogen up to atmospheric pressure.
 - o Put a label on the equipment that the refrigerant is removed.
5. Disposal
- o Ensure sufficient ventilation at the working place.
 - o Remove the refrigerant. If the recovery is not required by national regulations, drain the refrigerant to the outside. Take care that the drained refrigerant will not cause any danger. In doubt, one person should guard the outlet. Take special care that drained refrigerant will not float back into the building.
 - o Evacuate the refrigerant circuit.
 - o Purge the refrigerant circuit with nitrogen for 5 min.
 - o Evacuate again.
 - o Cut out the compressor and drain the oil.

Transportation, marking and storage for units that employ flammable refrigerants

Transport of equipment containing flammable refrigerants

Attention is drawn to the fact that additional transportation regulations may exist with respect to equipment containing flammable gas. The maximum number of pieces of equipment or the configuration of the equipment, permitted to be transported together will be determined by the applicable transport regulations.

Marking of equipment using signs

Signs for similar appliances used in a work area generally are addressed by local regulations and give the minimum requirements for the provision of safety and/or health signs for a work location.

All required signs are to be maintained and employers should ensure that employees receive suitable and sufficient instruction and training on the meaning of appropriate safety signs and the actions that need to be taken in connection with these signs.

The effectiveness of signs should not be diminished by too many signs being placed together. Any pictograms used should be as simple as possible and contain only essential details.

Disposal of equipment using flammable refrigerants See national regulations.

Storage of equipment/appliances

The storage of equipment should be in accordance with the manufacturer's instructions. Storage of packed (unsold) equipment Storage package protection should be constructed such that mechanical damage to the equipment inside the package will not cause a leak of the refrigerant charge. The maximum number of pieces of equipment permitted to be stored together will be determined by local regulations.

EU-KONFORMITÄTSERKLÄRUNG EU-DECLARATION OF CONFORMITY



Die alleinige Verantwortung für die Ausstellung dieser Konformitätserklärung trägt der Hersteller.
This declaration of conformity is issued under the sole responsibility of the manufacturer.

(I)
Schuss Home Electronic GmbH
Scheringgasse 3
1140 Wien, AUSTRIA

Erklärt, dass das Produkt
Declares, that the product

Manufacturer	<i>Hersteller</i>	SCHUSS HOME ELECTRONIC GmbH	
Designation	<i>Bezeichnung</i>	Mobiles Caravan Klimagerät	Portable Caravan Air Conditioner
Model No.:	<i>Modellnummer</i>	BP05CSKL2501, BC5CSKL	

(II)
konform ist mit folgenden Richtlinien, Normen und/oder Verordnungen:
is conformity with following directives, norms and/or regulations:

(III)
RED-Richtlinie RICHTLINIE 2014/53/EU DES EUROPÄISCHEN PARLAMENTS UND DES RATES vom 16. April 2014 über die Harmonisierung der Rechtsvorschriften der Mitgliedstaaten über die Bereitstellung von Funkanlagen auf dem Markt und zur Aufhebung der Richtlinie 1999/5/EG Amtsblatt der EU L 153/62 22.5.2014

DIRECTIVE 2014/53/EU OF THE EUROPEAN PARLIAMENT AND OF THE COUNCIL of 16 April 2014 on the harmonisation of the laws of the Member States relating to the making available on the market of radio equipment and repealing Directive 1999/5/EC EU L 153/62 22.5.2014

EN 300 328 V2.2.2
EN IEC 62311:2020

EMV-Richtlinie (EMC): 2014/30/EU Richtlinie des Europäischen Parlaments und des Rates vom 26. Februar 2014 zur Harmonisierung der Rechtsvorschriften der Mitgliedstaaten über die elektromagnetische Verträglichkeit; Amtsblatt der EU L96, 29/03/2014, S. 79–106

EMC Directive (EMC): 2014/30/EU Directive of the European Parliament and of the Council of 26 February 2014 on the harmonisation of the laws of the Member States relating to electromagnetic compatibility; Official Journal of the EU L96, 29/03/2014, p. 79–106

EN 61000-3-3:2013 + A1:2019 + A2:2021
EN IEC 55014-1:2021
EN IEC 61000-3-2:2019 + A1:2021
EN IEC 55014-2:2021
EN 301 489-1 V2.2.3
EN 301 489-17 V3.2.4

Niederspannungsrichtlinie (LVD): 2014/35/EU Richtlinie des Europäischen Parlaments und des Rates vom 26. Februar 2014 zur Harmonisierung der Rechtsvorschriften der Mitgliedstaaten über die Bereitstellung elektrischer Betriebsmittel zur Verwendung innerhalb bestimmter Spannungsgrenzen auf dem Markt; Amtsblatt der EU L96, 29/03/2014, S. 357–374

Low Voltage Directive (LVD):2014/35/EU Directive of the European Parliament and of the Council of 26 February 2014 on the harmonisation of the laws of the Member States relating to the making available on the market of electrical equipment designed for use within certain voltage limits; Official Journal of the EU L96, 29/03/2014, p. 357–374

BE COOL

EN 60335-1:2012 + A11:2014 + A13:2017 + A1:2019 + A14:2019 + A2:2019 + A15:2021
EN 60335-2-40:2003 + A11:2004 + A12:2005 + A1:2006 + A2:2009 + A13:2012

Ökodesign-Richtlinie Energy-Related-Products-Directive (ErP)2009/125/EC:

Amtsblatt EU L285/10-35 (31.10.2009) und dazugehörige Verordnung / and associated regulation 2015/1188

Energy-Related-Products-Directive (ErP)2009/125/EC:

Official Journal EU L285/10-35 (31.10.2009) and associated regulation 2015/1188

RoHS-Richtlinie: 2011/65/EU

Richtlinie des Europäischen Parlaments und des Rates vom 8. Juni 2011 zur Beschränkung der Verwendung bestimmter gefährlicher Stoffe in Elektro- und Elektronikgeräten; Amtsblatt der EU L174, 1/07/2011, S. 88–110

RoHS Directive: 2011/65/EU

Directive of the European Parliament and of the Council of 8 June 2011 on the restriction of the use of certain hazardous substances in electrical and electronic equipment; Official Journal of the EU L174, 1/07/2011, p. 88–110

Reach SVHC(EC)NO. 1907/2006

Schuss Home Electronic GmbH bestätigt hiermit, dass in den von uns gelieferten Produkten, keine besonders besorgniserregende Stoffe (SVHC) der Kandidatenliste (letzte ECHA Aktualisierung vom 14.06.2023, 235 Substanzen) über 0,1 % gemäß Art. 33 der REACH Verordnung (EG) Nr. 1907/2006 enthalten sind.

Reach SVHC(EC)NO. 1907/2006

Schuss Home Electronic GmbH hereby confirms that in the products we supply, there are no substances of very high concern (SVHC) in the candidate list (last ECHA update from June 14, 2023, 235 substances) above 0.1% in accordance with Article 33 of the REACH Regulation (EC) No. 1907/2006 are included.

CE Zeichen auf dem Produkt / CE marking on the product:



Unterzeichnet für und im Namen von: / Signed for and on behalf of:
SCHUSS HOME ELECTRONIS GMBH

Ort und Datum der Ausstellung:
Place and date of issue:
Vienna, 2025-02-05



Bevollmächtigter Vertreter des Herstellers
Authorized representative of manufacture

Scharl, Alexander
Senior product and purchasing manager i.V.....

Deklarationsverweis:

Declaration reference:

SCHUSS HOME ELECTRONIC GMBH
Scheringgasse 3, 1140 Wien, AUSTRIA
FB-Nr. / Company Register No.: 236974 t

Vorbehaltlich von Änderungen und Druckfehlern steht die aktuelle Version zum Download bereit:

www.schuss-home.at/de/downloads/

Name, Funktion / name, function

Unterschrift / signature

BE COOL

English [En]	EU DECLARATION OF CONFORMITY Manufacturer [I] declares under its sole responsibility that the products [II] are in conformity with the requirements of the EU Directives, Regulations and Harmonised standards [III].
German [De]	EU-KONFORMITÄTSEKTLÄRUNG Der Hersteller [I] erklärt in alleiniger Verantwortung, dass die Produkte [II] allen Anforderungen der EU-Richtlinien, Verordnungen und harmonisierten Normen [III] entsprechen.
French [Fr]	DÉCLARATION UE DE CONFORMITÉ Le fabricant [I] déclare sous sa seule responsabilité que les produits [II] sont conformes aux exigences des directives, règlements et normes harmonisées [III] de l'UE.
Spanish [Es]	DECLARACIÓN DE CONFORMIDAD UE El fabricante [I] declara bajo su exclusiva responsabilidad que los productos [II] están en conformidad con los requisitos de las directivas, regulaciones y normas armonizadas de la UE [III].
Italian [It]	DICHIARAZIONE DI CONFORMITÀ UE Il produttore [I] dichiara sotto la sua unica responsabilità che i prodotti [II] sono conformi ai requisiti delle direttive, dei regolamenti e degli standard armonizzati della UE [III].
Greek [El]	ΔΗΛΩΣΗ ΣΥΜΜΟΡΦΩΣΗΣ ΕΕ Ο κατασκευαστής [I] δηλώνει αποκλειστικά με δική του ευθύνη ότι τα προϊόντα [II] συμμορφώνονται με τις απαιτήσεις των Οδηγιών, των Κανονισμών και των Εναρμονισμένων προτύπων της ΕΕ [III].
Portuguese [Pt]	DECLARAÇÃO DE CONFORMIDADE UE O fabricante [I] declara sob sua inteira responsabilidade que os produtos [II] estão em conformidade com os requisitos das diretivas, regulamentos e normas harmonizadas da UE [III].
Croatian [Hr]	EU IZJAVA O USKLAĐENOSTI Proizvođač [I] izjavljuje pod punom materijalnom odgovornošću da su proizvodi [II] u skladu sa zahtjevima EU direktiva, propisa i harmoniziranih standarda [III].
Czech [Cs]	EU PROHLÁŠENÍ O SHODĚ Výrobce [I] prohlašuje na vlastní výlučnou odpovědnost, že výrobky [II] jsou ve shodě s požadavky směrnic, předpisů a harmonizovaných norem EU [III].
Danish [Da]	EU OVERENSSTEMMELSESEKTLÆRING Producenten [I] erklærer under eget ansvar, at produkterne [II] er i overensstemmelse med kravene i direktiverne, forordningerne og de harmoniserede standarder fra EU [III].
Dutch [Nl]	EU-CONFIRMITEITSVERKLARING Fabrikant [I] verklaart op eigen verantwoordelijkheid dat de producten [II] in overeenstemming zijn met de eisen van de EG-richtlijnen, voorschriften en geharmoniseerde normen [III].
Estonian [Et]	EL-i VASTAVUSDEKLARATSIOON Tootja [I] kinnitab ja kannab ainuiskuliselt vastutust selle eest, et tooted [II] on toodetud kooskõlas Euroopa Liidu direktiivide, standardite ja muude normatiivdokumentidega [III].
Finnish [Fi]	EU-VAATIMUSTENMUKAISUUSVAKUUTUS Valmistaja [I] vakuuttaa omalla vastuullaan, että tuotteet [II] ovat EU:n direktiivien, asetusten ja yhdenmukaistettujen standardien [III] vaatimusten mukaisia.
Hungarian [Hu]	EU MEGFELELŐSÉGI NYILATKOZAT A Gyártó [I] nyilatkozza, hogy kizárólagos felelősséget vállal a termék [II] EU irányelveknek, szabályozásoknak és harmonizált szabványoknak való megfeleléséről [III].
Latvian [Lv]	ES ATBILSTĪBAS DEKLARĀCIJA Ražotājs [I] deklarē uz savu atbildību, ka produkti [II] atbilst ES direktīvu, regulu un saskaņoto standartu [III] prasībām.
Lithuanian [Lt]	ES ATITIKTIKIES DEKLARACIJA Gamintojas [I] savo išskirtine atsakomybe pareiškia, kad gaminiai [II] atitinka ES direktyvų, reglamentų ir darnųjų standartų reikalavimus [III].
Norwegian [No]	EU-SAMSVARSEKTLÆRING Produsent [I] erklærte under sitt eget ansvar at sine produkter [II] er i samsvar med kravene i EU-direktivene, forskrifter og harmoniserte standarder [III].
Polish [Pl]	DEKLARACJA ZGODNOŚCI UE Producent [I] deklaruje z pełną odpowiedzialnością, że produkty [II] są zgodne z postanowieniami dyrektyw, regulacji oraz norm zharmonizowanych UE [III].
Romanian [Ro]	DECLARAȚIA DE CONFORMITATE UE Producătorul [I] declară pe propria răspundere că produsele [II] sunt în conformitate cu cerințele Directivelor, Normelor și Standardelor armonizate UE [III].
Slovak [Sk]	VYHLÁSENIE O ZHODE EU Výrobca [I] vyhlasuje na svoju vlastnú zodpovednosť, že výrobky [II] sú v súlade s požiadavkami smerníc, nariadení a harmonizovaných noriem EÚ [III].
Slovenian [Sl]	IZJAVA EU O SKLADNOSTI Proizvajalec [I] s polno odgovornostjo izjavlja, da so izdelki [II] v skladu z zahtevami direktiv, uredb in usklajenih standardov EU [III].
Swedish [Sv]	EU FÖRKLARING OM ÖVERENSSTÄMMELSE Tillverkaren [I] deklarerar å eget ansvar att produkterna [II] efterlever kraven enligt EU-direktiven, förordningarna och harmoniserade normer [III].