

**brennenstuhl®**

# **4 LED Akku-Handleuchte**

## **4 Rechargeable Hand Lamp**

### **HL DA 40 MH DE 4113**

<b>(DE)</b>	<b>Bedienungsanleitung .....</b>	<b>2</b>
<b>(GB)</b>	<b>Operating Instructions .....</b>	<b>5</b>
<b>(FR)</b>	<b>Mode d'emploi.....</b>	<b>8</b>
<b>(NL)</b>	<b>Handleiding .....</b>	<b>11</b>
<b>(IT)</b>	<b>Manuale di istruzioni.....</b>	<b>14</b>
<b>(SE)</b>	<b>Bruksanvisning.....</b>	<b>17</b>
<b>(ES)</b>	<b>Manual de instrucciones .....</b>	<b>20</b>
<b>(PL)</b>	<b>Instrukcja obsługi.....</b>	<b>23</b>
<b>(CZ)</b>	<b>Návod k obsluze.....</b>	<b>26</b>
<b>(HU)</b>	<b>Használati útmutató .....</b>	<b>29</b>
<b>(TR)</b>	<b>Kullanım talimatı.....</b>	<b>32</b>
<b>(FI)</b>	<b>Käyttöohje.....</b>	<b>35</b>
<b>(GR)</b>	<b>Οδηγίες χρήσης .....</b>	<b>38</b>
<b>(RU)</b>	<b>Руководство по эксплуатации .....</b>	<b>41</b>
<b>(PT)</b>	<b>Manual de instruções .....</b>	<b>44</b>
<b>(SK)</b>	<b>Návod na použitie .....</b>	<b>47</b>

# Bedienungsanleitung

## 4 LED Akku-Handleuchte

### HL DA 40 MH DE 4113

#### SICHERHEITSHINWEISE

- Lesen Sie die Bedienungsanweisung vor Gebrauch genau durch.
- Benutzen Sie die Leuchte nicht bei Beschädigungen – Lebensgefahr.  
Wenden Sie sich dann an eine Elektrofachkraft oder an die angegebene Serviceadresse.
- Schauen Sie nicht direkt in das Licht.
- Öffnen Sie niemals das Gerät.
- Verwenden Sie die Arbeitsleuchte nicht in explosionsgefährdeter Umgebung – Lebensgefahr!
- Verwenden Sie zum Aufladen der Akkus nur eine geprüfte USB-Stromquelle.

#### INBETRIEBNAHME:

- Vor der ersten Benutzung Akku einmal vollständig Entladen und wieder Aufladen.
- Schalter ❶:  
LEDs vorne 100%, 50%, Aus.
- Leuchte kann während des Aufladens nicht benutzt werden.
- Ladeanzeige ❷:  
rot beim Aufladen,  
grün, wenn der Akku geladen ist.
- Bei längerer Nichtbenutzung Akku alle 3 Monate aufladen.

**ÜBERSICHT BEDIENTEILE:**

- |                   |                      |
|-------------------|----------------------|
| ① Ein-/Ausmacher  | ⑤ Schwenkbarer Haken |
| ② LEDs            | ⑥ Gürtel-Clip        |
| ③ Ladebuchse      | ⑦ Magnete            |
| ④ Ladeanzeige LED | ⑧ USB-Ladekabel      |

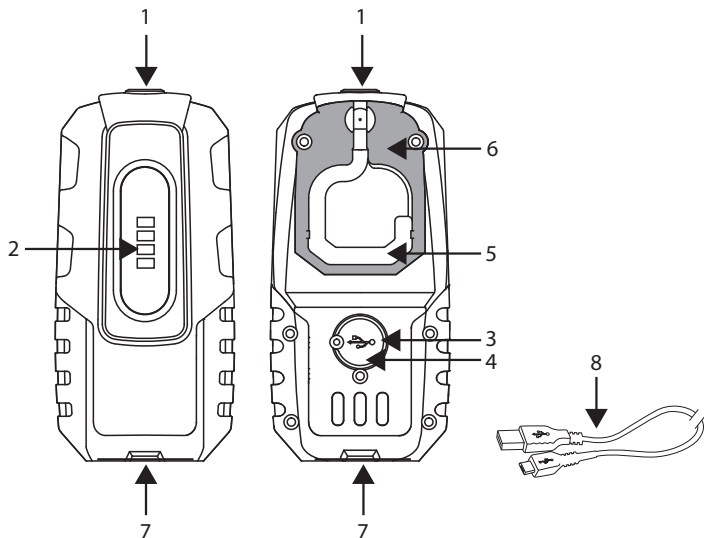
**AUFLADEN DES AKKUS**

Laden Sie ihren Akku ausschließlich über ein USB-Kabel auf. Verwenden Sie ausschließlich eine geprüfte USB-Stromquelle (e.g. Ladegerät, Computer) mit maximal 5 V Ausgangsspannung: Verbindung: USB-Quelle – USB-Ladekabel ⑧ - Ladebuchse ③

## TECHNISCHE DATEN:

LEDs:	4x SMD
Lichtstrom:	200 lm
Funktionen:	100% und 50% Licht
Akku:	eingebaut, Li-Pol 3,7 V / 1,8 Ah
Ladeeingang:	Micro-USB 5 V DC, 1000 mA max.
Betriebsdauer:	3 h
Ladedauer:	3 h
Schutzart:	IP 20
Temperaturbereich:	-10°C – +40°C



### **Batterien und Akkus dürfen nicht in den Hausmüll!**

Als Verbraucher sind Sie gesetzlich verpflichtet, alle Batterien und Akkus bei einer Sammelstelle in Ihrer Gemeinde/Ihrem Stadtteil oder im Handel abzugeben, damit sie einer umwelt-schonenden Entsorgung zugeführt werden können, ansonsten bestehen mögliche Gefahren für die Umwelt und die menschliche Gesundheit.

## Hersteller

Hugo Brennenstuhl GmbH & Co. KG  
Seestraße 1 – 3 · D-72074 Tübingen

H. Brennenstuhl S.A.S.  
4 rue de Bruxelles · F-67170 Bernolsheim

lectra technik ag  
Blegistrasse 13 · CH-6340 Baar

Für weitere Informationen empfehlen wir den Bereich Service/FAQ's auf unserer homepage [www.brennenstuhl.com](http://www.brennenstuhl.com).

GB

# Instructions For Use

## 4 LED Rechargeable Hand Lamp

### HL DA 40 MH DE 4113

#### SAFETY INFORMATION

- Read the operating instructions carefully before using the lamp.
- Never use the lamp if damaged - danger to life!  
Contact a qualified electrician or the service department listed.
- Do not look directly at the lamp.
- Do not open the device.
- Do not use the lamp in potentially explosive atmospheres – danger to life!
- Only used a tested USB power source to charge the batteries.

#### OPERATION:

- Drain the battery completely and recharge before using the lamp for the first time.
- Switch ❶:  
LEDs at front 100%, 50%, Off.
- Lamp cannot be used while charging.
- Charging Indicator LED ❷:  
red during charging,  
green when battery is charged.
- If the lamp is not used for an extended period of time, it is recommended that the battery be charged every 3 months.

## OVERVIEW OF THE CONTROLS:

- |                          |                      |
|--------------------------|----------------------|
| ❶ On/Off switch          | ❺ Rotatable hook     |
| ❷ LEDs                   | ❻ Belt clip          |
| ❸ Charging socket        | ❼ Magnets            |
| ❹ Charging indicator LED | ❽ USB charging cable |

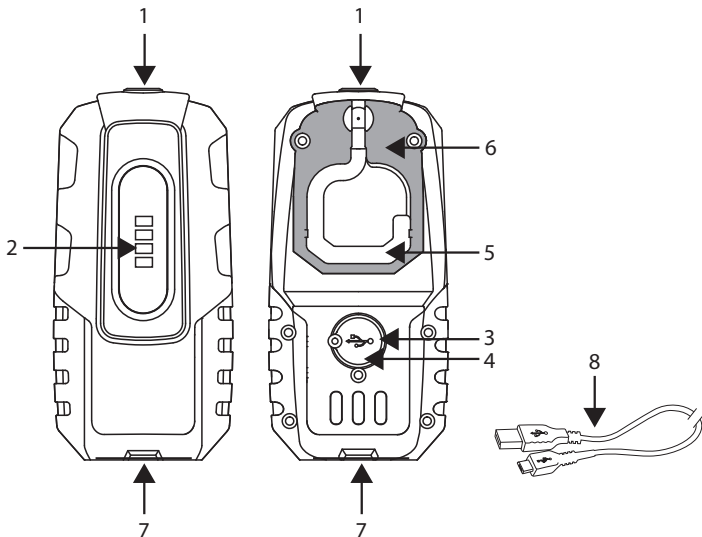

## CHARGING THE BATTERY

Only charge your battery using a USB cable.

Only use a tested USB power source (e.g. charger, computer) with a maximum 5V output voltage:

Connection: USB source - USB charging cable ❽ - Charging socket ❸

## SPECIFICATIONS:

LEDs:	4x SMD
Flux:	200 lm
Functions:	100% and 50% Light
Rechargeable battery:	integrated, Li-Pol 3.7 V / 1.8 Ah
Charging input:	Micro-USB 5 V DC, 1000 mA max.
Operating time:	3 hrs
Charging time:	3 hrs
Protection class:	IP 20
Temperature range:	-10°C – +40°C



### **Batteries and accumulators must not be disposed of in the household waste!**

As a consumer, you are legally obliged to hand in all batteries and accumulators at a collection point in your community/urban district or in the trade, so that they can be disposed of in an environmentally friendly manner, otherwise there are possible risks to the environment and human health.

### **Manufacturer**

Hugo Brennenstuhl GmbH & Co. KG  
Seestraße 1 – 3 · D-72074 Tübingen

H. Brennenstuhl S.A.S.  
4 rue de Bruxelles · F-67170 Bernolsheim

lectra technik ag  
Blegistrasse 13 · CH-6340 Baar

Please visit the Service/FAQ section of our homepage,  
[www.brennenstuhl.com](http://www.brennenstuhl.com), for more information.

# Mode d'emploi

## Lampe 4 LED rechargeable

### HL DA 40 MH DE 4113

#### CONSIGNES DE SÉCURITÉ

- Lisez attentivement la notice d'utilisation avant d'utiliser le produit.
- N'utilisez jamais la lampe si elle est endommagée : danger de mort. Dans ce cas, contactez un professionnel agréé ou l'assistance technique indiquée.
- Ne regardez jamais directement le faisceau de la lampe.
- N'ouvrez jamais l'appareil.
- N'utilisez jamais la lampe de travail dans des environnements présentant des risques d'explosion : danger de mort !
- Utilisez uniquement un chargeur USB certifié pour recharger la batterie.

#### MISE EN SERVICE :

- Avant la première utilisation, laissez la batterie se décharger complètement puis rechargez-la.
- Interrupteur ① :  
LED en façade : 100 %, 50 %, arrêt.
- La lampe ne peut pas être utilisée pendant son chargement.
- Témoin de charge ④ :  
rouge en cours de chargement,  
vert lorsque la batterie est chargée.
- En cas de non-utilisation prolongée, recharger la batterie tous les 3 mois.

## DESCRIPTION DU PRODUIT :

- |                             |                             |
|-----------------------------|-----------------------------|
| ❶ Interrupteur marche/arrêt | ❺ Crochet pivotant          |
| ❷ LED                       | ❻ Clip de ceinture          |
| ❸ Prise-chargeur            | ❼ Aimants                   |
| ❹ Témoin de charge à LED    | ❽ Câble de raccordement USB |

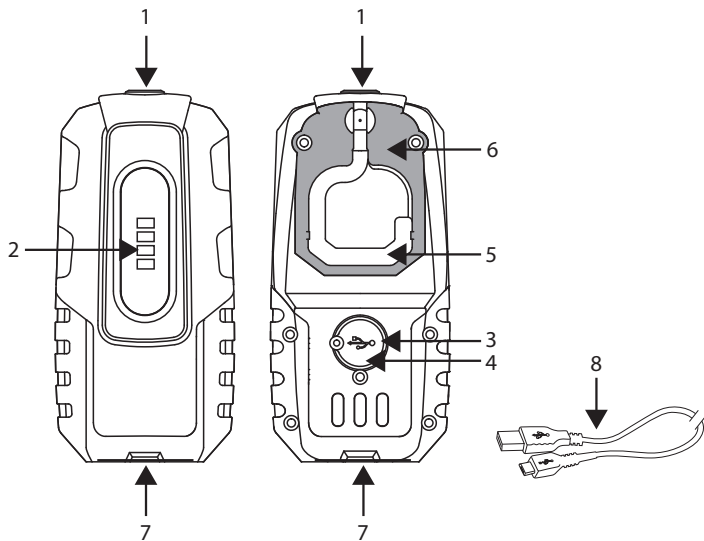

## RECHARGER LA BATTERIE

Pour recharger la batterie, utilisez uniquement un câble de raccordement USB. Utilisez uniquement un chargeur USB certifié (par exemple chargeur ou ordinateur) avec une tension de sortie de 5 V maximum :

Raccordement : Chargeur USB - Câble de raccordement USB ❽  
 - Prise-chargeur ❸

## CARACTÉRISTIQUES TECHNIQUES :

LED :	4x SMD
Flux lumineux :	200 lm
Caractéristiques :	Modes d'éclairage : 100 % et 50 %
Batterie :	Intégrée, Li-Pol 3,7 V / 1,8 Ah
Entrée de charge :	Prise micro-USB 5V DC, 1000 mA max.
Autonomie :	3 heures
Durée de chargement :	3 heures
Indice de protection :	IP 20
Plage de températures :	-10°C – +40°C



**Les piles et les batteries rechargeables ne doivent pas être jetés dans les ordures ménagères !**

En tant que consommateur, vous êtes légalement tenu de remettre toutes les piles et toutes les batteries rechargeables à un point de collecte situé dans votre commune/quartier urbain ou dans un commerce afin qu'elles puissent être recyclées de manière respectueuse de l'environnement. Autrement, il pourrait y avoir d'éventuels dangers pour l'environnement et la santé.

### Fabricant

Hugo Brennenstuhl GmbH & Co. KG  
Seestraße 1 – 3 · D-72074 Tübingen

H. Brennenstuhl S.A.S.  
4 rue de Bruxelles · F-67170 Bernolsheim

lectra technik ag  
Blegistrasse 13 · CH-6340 Baar

Pour de plus amples informations, nous vous recommandons de consulter le domaine Service/FAQ sur notre site Internet :  
[www.brennenstuhl.com](http://www.brennenstuhl.com).

# Bedieningshandleiding

## Oplaadbare zaklamp met 4 LED's

### HL DA 40 MH DE 4113

#### VEILIGHEIDSINSTRUCTIES

- Lees voor gebruik de bedieningshandleiding zorgvuldig door.
- Gebruik de lamp niet wanneer ze beschadigd is: levensgevaar!  
Neem contact op met een elektricien of met de technische dienst.
- Kijk nooit direct in het licht.
- Open de lamp nooit.
- Gebruik de werklamp niet in omgevingen met gevaar op explosies.  
Levensgevaar!
- Gebruik voor het opladen van de batterij uitsluitend een goedgekeurde USB-stroombron.

#### INGEBRUIKSTELLING:

- Voordat u de lamp voor de eerste maal gebruikt, dient u de batterij eerst helemaal leeg te laten en vervolgens opnieuw op te laden.
- Schakelaar ❶:  
LED's vooraan 100%, 50%, Uit.
- De lamp kan tijdens het laden niet worden gebruikt.
- Batterijlampje ❷:  
rood tijdens het opladen,  
groen bij opgeladen batterij.
- Als u de lamp langere tijd niet gebruikt, laad dan de batterij elke 3 maanden op.

## OVERZICHT BEDIENINGSELEMENTEN:

- |                  |                  |
|------------------|------------------|
| ❶ Aan/uit-knop   | ❺ Zwenkbare haak |
| ❷ LED's          | ❻ Riemclip       |
| ❸ Laadingang     | ❼ Magneet        |
| ❹ Batterijlampje | ❽ USB-laadkabel  |

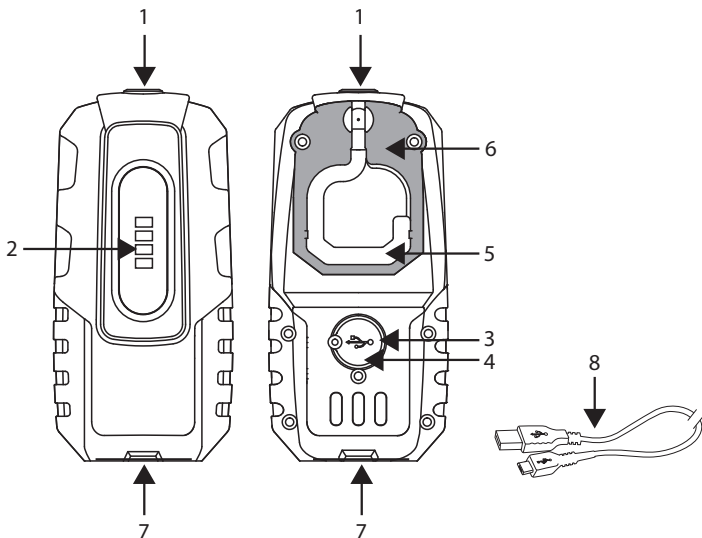

## DE BATTERIJ OPLADEN

Laad de batterij uitsluitend via een USB-kabel op. Gebruik uitsluitend een goedgekeurde USB-stroombron (bv. laadstation, computer) van maximaal 5 V Uitgangsspanning:

Aansluiting: USB-bron - USB-laadkabel ❽ - Laadingang ❸

**TECHNISCHE GEGEVENS:**

LED's:	4x SMD
Lichtstroom:	200 lm
Functies:	100% en 50% licht
Batterij:	Ingebouwde Li-Pol 4-batterij 3,7 V / 1,8 Ah
Laadingang:	Micro-USB 5 V DC, 1000 mA max.
Gebruiksduur:	3 uur
Laadtijd:	3 uur
Veiligheidsklasse:	IP 20
Temperatuurbereik:	-10°C – +40°C



**Batterijen en accu's mogen niet bij het huisvuil worden weggegooid!**

Als consument bent u wettelijk verplicht om alle batterijen en accu's in te leveren bij een inzamelpunt in uw gemeente/ stadswijk of in de handel, zodat ze op een milieuvriendelijke manier kunnen worden verwijderd, anders zijn er mogelijke risico's voor het milieu en de gezondheid van de mens.

**Fabrikant**

Hugo Brennenstuhl GmbH & Co. KG  
Seestraße 1 – 3 · D-72074 Tübingen

H. Brennenstuhl S.A.S.  
4 rue de Bruxelles · F-67170 Bernolsheim

lectra technik ag  
Blegistrasse 13 · CH-6340 Baar

Meer informatie vindt u op onze website [www.brennenstuhl.com](http://www.brennenstuhl.com) onder de rubriek Service/FAQ.

# Istruzioni per l'uso

## Lampada portatile con batteria ricaricabile a 4 LED

### HL DA 40 MH DE 4113

#### AVVERTENZE PER LA SICUREZZA

- Leggere attentamente il manuale delle istruzioni prima dell'uso.
- Non utilizzare la lampada se danneggiata - Pericolo di morte. Rivolgetevi a un elettrotecnico specializzato oppure all'indirizzo dell'assistenza indicato.
- Non rivolgere lo sguardo direttamente nel fascio di luce.
- Non aprire mai l'apparecchio.
- Non utilizzare la luce di lavoro in ambienti potenzialmente esplosivi – Pericolo di morte!
- Per caricare la batteria utilizzare solo una fonte di corrente USB approvata.

#### MESSA IN FUNZIONE:

- Prima del primo utilizzo scaricare la batteria (accumulatore) completamente per una volta e poi ricaricarla.
- Interruttore ❶:  
LED anteriori 100%, 50%, off.
- Durante la carica non è possibile utilizzare la lampada.
- Spia di carica ❷:  
rossa durante la carica,  
verde quando la batteria è carica.
- In caso di inutilizzo prolungato, caricare l'accumulatore ogni 3 mesi.

**PANORAMICA ELEMENTI DI REGOLAZIONE:**

- |                            |                      |
|----------------------------|----------------------|
| ❶ Interruttore ON/OFF      | ❺ Gancio ruotabile   |
| ❷ LED                      | ❻ Clip per cintura   |
| ❸ Presa di alimentazione   | ❼ Magnete            |
| ❹ LED indicatori di carica | ❽ Cavo di carica USB |

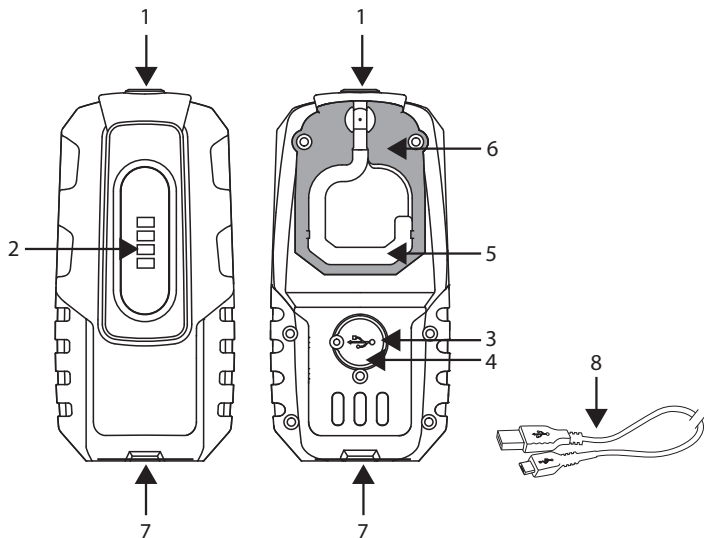
**CARICARE LA BATTERIA**

Caricare la batteria solo con un cavo USB. Utilizzare esclusivamente una fonte di corrente USB (ad esempio caricabatterie, computer) con tensione di uscita max. 5 V:

Collegamento: Fonte USB - Cavo di carica USB ❽

- Presa di alimentazione ❸

## SPECIFICHE TECNICHE:

LED:	4x SMD
Flusso luminoso:	200 lm
Funzioni:	luce al 100% e al 50%
Batteria ricaricabile:	integrata, Li-Pol 3,7 V / 1,8 Ah
Ingresso di carica:	Micro USB 5 V DC, 1000 mA max.
Durata d'impiego:	3 h
Durata della carica:	3 h
Tipo di protezione:	IP 20
Gamma di temperatura:	-10°C – +40°C



### **Le batterie e gli accumulatori non devono essere smaltiti nei rifiuti domestici!**

In qualità di consumatori, siete legalmente obbligati a consegnare tutte le batterie e gli accumulatori presso un punto di raccolta nella vostra comunità/distretto urbano o nel commercio, in modo che possano essere smaltiti nel rispetto dell'ambiente, altrimenti vi sono possibili rischi per l'ambiente e la salute umana.

## **Costruttore:**

Hugo Brennenstuhl GmbH & Co. KG  
Seestraße 1 – 3 · D-72074 Tübingen

H. Brennenstuhl S.A.S.  
4 rue de Bruxelles · F-67170 Bernolsheim

lectra technik ag  
Blegistrasse 13 · CH-6340 Baar

Per ulteriori informazioni vi consigliamo di consultare l'Area Assistenza/FAQ nella nostra homepage [www.brennenstuhl.com](http://www.brennenstuhl.com).

# Bruksanvisning

## 4 Uppladdningsbar arbetsampa

### HL DA 40 MH DE 4113

#### SÄKERHETSANVISNINGAR

- Läs igenom bruksanvisningen noga innan lampan används.
- Använd inte lampan om den är skadad – kan medföra livsfara. Vänd dig då till en fackman på den angivna serviceadressen.
- Titta inte rakt in i lampan.
- Öppna aldrig lampan.
- Använd inte arbetslampan om det föreligger explosionsrik i omgivningen – Livsfara!
- Använd endast en testad USB-strömkälla för uppladdning av batteriet.

#### ANVÄNDNING:

- Innan första användningen bör batteriet tömmas helt och sedan laddas upp igen.
- Brytare ❶:  
LED:er framsidan 100 %, 50 %, av.
- Lampan kan inte användas under uppladdningen.
- Laddningsdisplay ❷:  
röd vid laddning,  
grön när den är laddad.
- Vid längre perioder utan att lampan använts bör batteriet laddas var tredje månad.

**ÖVERSIKT:**

- |                           |                      |
|---------------------------|----------------------|
| ❶ Strömbrytare            | ❺ Vridbar krok       |
| ❷ LED:er                  | ❻ Bältesclip         |
| ❸ Laddningsanslutning     | ❼ Magnet             |
| ❹ Laddningsdisplay LED:er | ❽ USB-laddningskabel |

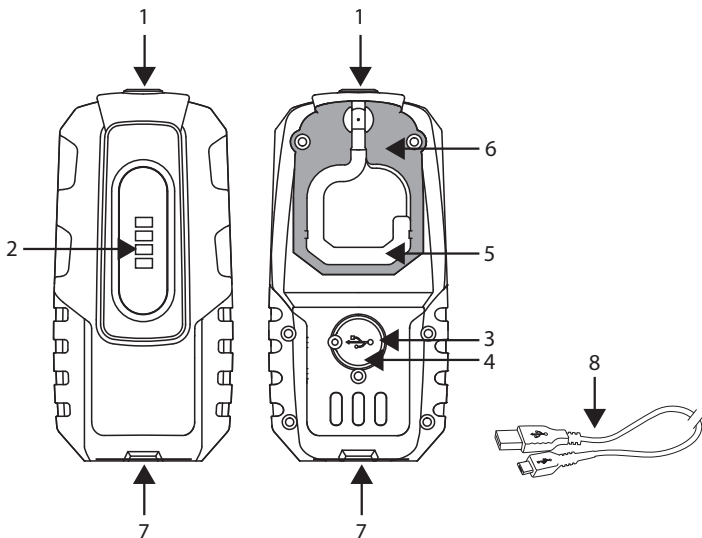
**LADDNING AV BATTERIET**

Ladda endast upp batteriet via USB-kabeln. Använd uteslutande en testad USB-strömkälla (t.ex. en batteriladdare eller dator) med max. 5 V utgångsspänning:

Anslutning:

USB-strömkälla - USB-laddningskabel ❽ - Laddningsanslutning ❸

**TEKNISKA DATA:**

LED:er:	4x SMD
Ljus:	200 lm
Funktioner:	100 % och 50 % ljus
Batteri:	inbyggt, Li-Pol 3,7 V / 1,8 Ah
Laddningingång:	Mikro-USB 5 V DC, 1000 mA max.
Driftstid:	3 tim.
Laddningstid:	3 tim.
Skyddstyp:	IP 20
Temperaturomfång:	-10°C – +40°C

**Batterier och uppladdningsbara batterier är inte hushållsavfall!**

Som konsument är du juridiskt skyldig att lämna in alla batterier och ackumulatörer till en samlingsplats i din kommun / distrikt eller i butiker så att de kan kasseras på ett miljövänligt sätt, annars finns det potentiella risker för miljön och människors hälsa.

**Tillverkare**

Hugo Brennenstuhl GmbH & Co. KG  
Seestraße 1 – 3 · D-72074 Tübingen

H. Brennenstuhl S.A.S.  
4 rue de Bruxelles · F-67170 Bernolsheim

lectra technik ag  
Blegistrasse 13 · CH-6340 Baar

För ytterligare information rekommenderar vi avdelningen för service/FAQs på vår hemsida [www.brennenstuhl.com](http://www.brennenstuhl.com).

# Manual de instrucciones

## Lámpara portátil a batería con 4 LEDs

### HL DA 40 MH DE 4113

#### INSTRUCCIONES DE SEGURIDAD

- Lea atentamente el manual de instrucciones antes de utilizar el aparato.
- No utilice la lámpara si presenta daños, existe peligro de muerte. Si realmente existe una anomalía póngase en contacto con un técnico calificado o con el comercio donde adquirió el producto.
- No mire directamente hacia la luz.
- Nunca abra el aparato.
- No utilice la lámpara de trabajo en atmósferas explosivas, ¡existe peligro de muerte!
- Para cargar la batería utilice únicamente una fuente de red USB certificada.

#### PUESTA EN FUNCIONAMIENTO:

- Antes de la primera utilización descargue la batería y vuelva a cargarla completamente.
- Interruptor ❶:  
LEDs delanteros 100%, 50%, off.
- La lámpara no puede ser utilizada mientras se esté cargando.
- Indicador de carga ❷:  
rojo durante la carga,  
verde cuando la batería está cargada.
- Recargar cada 3 meses la batería cuando no se haya utilizado durante un largo período de tiempo.

**VISTA DE LOS ELEMENTOS DE CONTROL:**

- |                                 |                      |
|---------------------------------|----------------------|
| ❶ Interruptor encendido/apagado | ❺ Gancho giratorio   |
| ❷ LEDs                          | ❻ Clip para cinturón |
| ❸ Entrada de carga              | ❼ Imanes             |
| ❹ Indicador de carga LED        | ❽ Cable de carga USB |

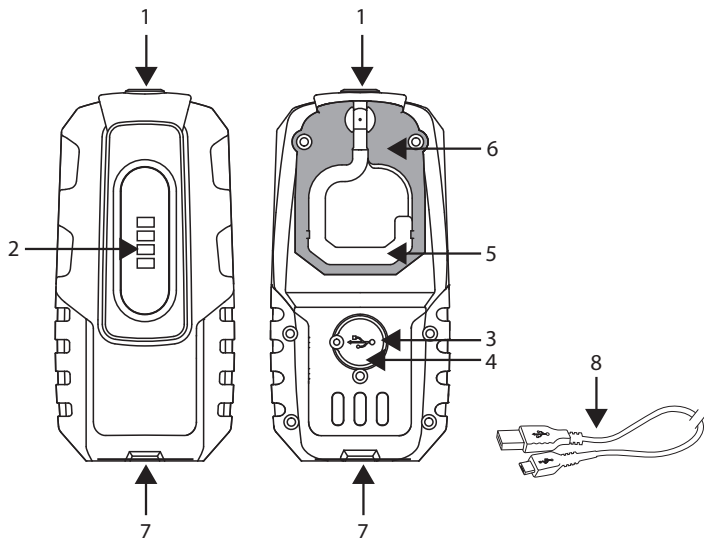
**CARGAR LA BATERÍA**

Cargue su batería únicamente a través de un cable USB.

Use solamente una fuente de red USB segura (por ejemplo, cargador, ordenador) con un máximo de tensión de salida de 5 V:

Conexión: Fuente USB - Cable de carga USB ❽ - Entrada de carga ❸

## DATOS TÉCNICOS:

LEDs:	4x SMD
Flujo luminoso:	200 lm
Funciones:	100% y 50% de iluminación
Batería:	instalada, Li-Pol 3,7 V / 1,8 Ah
Entrada de carga:	Micro-USB 5 V DC, 1000 mA max.
Tiempo de funcionamiento:	3 h
Tiempo de carga:	3 h
Tipo de protección:	IP 20
Rango de temperatura:	-10°C – +40°C



### **¡Las pilas y los acumuladores no deben ser desechados en la basura doméstica!**

Como consumidor, está obligado por ley a entregar todas las pilas y acumuladores en un punto de recogida de su comunidad/distrito urbano o en el comercio, para que puedan ser eliminados de forma respetuosa con el medio ambiente, de lo contrario existen posibles riesgos para el medio ambiente y la salud humana.

## Fabricante

Hugo Brennenstuhl GmbH & Co. KG  
Seestraße 1 – 3 · D-72074 Tübingen

H. Brennenstuhl S.A.S.  
4 rue de Bruxelles · F-67170 Bernolsheim

lectra technik ag  
Blegistrasse 13 · CH-6340 Baar

Para más información, le recomendamos que visite el apartado de Servicio/FAQ,s en nuestro sitio web [www.brennenstuhl.com](http://www.brennenstuhl.com)

# Instrukcja obsługi

## Ręczna lampa akumulatorowa 4 LED

### HL DA 40 MH DE 4113

#### WSKAZÓWKI BEZPIECZEŃSTWA

- Przed rozpoczęciem użytkowania lampy należy dokładnie przeczytać instrukcję obsługi.
- Nie używać lampy, gdy jest uszkodzona – ryzyko utraty życia! W takim przypadku należy skontaktować się z elektrykiem lub zwrócić się pod podany adres serwisu.
- Nie kierować wzroku bezpośrednio w światło.
- Nigdy nie otwierać urządzenia.
- Nie korzystać z lampy warsztatowej w otoczeniu zagrożonym wybuchem – ryzyko utraty życia!
- Do ładowania akumulatorów należy używać tylko sprawdzonego źródła zasilania USB.

#### URUCHAMIANIE:

- Przed pierwszym użyciem należy raz całkowicie rozładować akumulator, a następnie ponownie go naładować.
- Przełącznik ❶:  
diody LED z przodu 100%, 50%, wył.
- Podczas ładowania nie można używać lampy.
- Kontrolka ładowania ❷:  
świeci na czerwono podczas ładowania,  
na zielono, gdy akumulator jest naładowany.
- W przypadku dłuższej przerwy w użytkowaniu należy co 3 miesiące naładować akumulator.

## PRZEGLĄD ELEMENTÓW URZĄDZENIA:

- |   |                         |   |                    |
|---|-------------------------|---|--------------------|
| ❶ | włącznik/wyłącznik      | ❺ | obrotowy haczyk    |
| ❷ | diody LED               | ❻ | zaczep do paska    |
| ❸ | gniazdo ładowania       | ❼ | magnesy            |
| ❹ | kontrolka ładowania LED | ❽ | kabel ładujący USB |

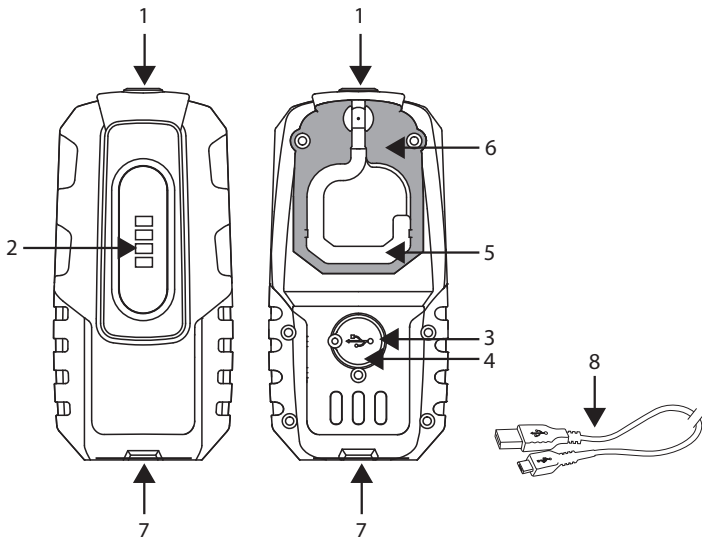

## ŁADOWANIE AKUMULATORA

Akumulator należy ładować tylko za pośrednictwem kabla USB.

Stosować wyłącznie sprawdzone źródło zasilania USB (np. ładowarka, komputer) o napięciu wyjściowym maks. 5 V:

połączenie: źródło USB - kabel ładujący USB ❽ - gniazdo ładowania ❸

**DANE TECHNICZNE:**

Diody LED:	4x SMD
Strumień świetlny:	200 lm
Funkcje:	100% i 50% mocy
Akumulator:	wbudowany, Li-Pol 3,7 V / 1,8 Ah
Wejście ładowania:	micro USB 5 V DC, 1000 mA maks.
Czas pracy:	3 h
Czas ładowania:	3 h
Stopień ochrony:	IP 20
Zakres temperatury:	-10°C – +40°C

**Baterie i akumulatory nie mogą być wyrzucane do odpadków domowych!**

Jako konsument jesteś prawnie zobowiązany do oddania wszystkich baterii i akumulatorów w punkcie zbiórki w swojej gminie/mieście lub w handlu, tak aby można było je usunąć w sposób przyjazny dla środowiska, w przeciwnym razie istnieje potencjalne zagrożenie dla środowiska i zdrowia ludzkiego.

**Producent**

Hugo Brennenstuhl GmbH & Co. KG  
Seestraße 1 – 3 · D-72074 Tübingen

H. Brennenstuhl S.A.S.  
4 rue de Bruxelles · F-67170 Bernolsheim

lectra technik ag  
Blegistrasse 13 · CH-6340 Baar

W celu uzyskania dalszych informacji zapraszamy do odwiedzenia zakładki Serwis/FAQ na naszej stronie internetowej [www.brennenstuhl.com](http://www.brennenstuhl.com).

CZ

# Návod k obsluze

## 4 LED akumulátorová ruční svítilna

### HL DA 40 MH DE 4113

#### BEZPEČNOSTNÍ POKYNY

- Přečtěte si před použitím pečlivě návod k používání.
- Nepoužívejte svítilnu při poškození - riziko ohrožení života.  
Obráťte se pak na kvalifikovaného elektrikáře nebo na uvedenou servisní adresu.
- Nehleďte nikdy přímo do světla lampy.
- Nikdy neotvírejte přístroj.
- Nepoužívejte pracovní lampu v explozivním prostředí – riziko ohrožení života!
- Používejte k nabíjení akumulátorů pouze testovaný zdroj proudu USB.

#### UVEDENÍ DO PROVOZU:

- Před prvním použitím kompletně vybijte na nabijte akumulátory.
- Vypínač ❶:  
LED vpředu 100%, 50%, Vyp.
- Lampu nelze během nabíjení používat.
- Indikátor nabíjení ❷:  
červený při nabíjení, zelený,  
když je akumulátor nabitý.
- Při delším nepoužívání nabíjejte lampu každé 3 měsíce.

**PŘEHLED OBSLUŽNÝCH DÍLŮ:**

- |                          |                      |
|--------------------------|----------------------|
| ❶ Vypínač Zap/Vyp        | ❺ Otočný hák         |
| ❷ LED                    | ❻ Svorka popruhu     |
| ❸ Nabíjecí zásuvka       | ❼ Magnety            |
| ❹ Indikátor nabíjení LED | ❽ Nabíjecí kabel USB |

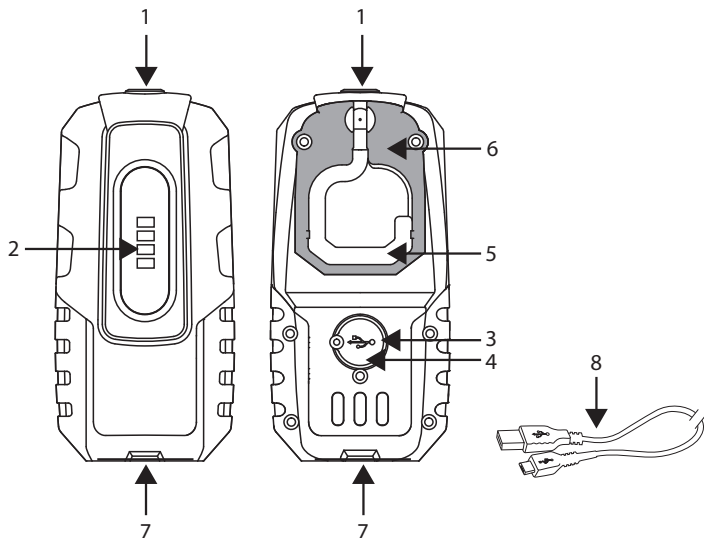
**NABÍJENÍ AKUMULÁTORŮ**

Nabíjet akumulátory výlučně přes USB kabel. Používejte výlučně testovaný zdroj proudu USB (nabíječka, počítač) s maximálním výstupním napětím 5 V:

Spojení: USB zdroj - USB nabíjecí kabel ❽ - Nabíjecí zásuvka ❸

## TECHNICKÁ DATA:

LED:	4x SMD
Světelný proud:	200 lm
Funkce:	100% a 50% světlo
Akumulátor:	integrováný Li-Pol 3,7 V / 1,8 Ah
Nabíjecí vstup:	Micro-USB 5 V DC, 1000 mA max.
Trvání provozu:	3 h
Doba nabití:	3 h
Druh ochrany:	IP 20
Rozsah teploty:	-10°C – +40°C



### **Baterie a akumulátory nepatří do domácího odpadu!**

Jako spotřebitel jste ze zákona povinni vrátit všechny baterie a akumulátory na sběrné místo ve vaší obci / okrese nebo v maloobchodních prodejnách, aby mohly být zlikvidovány způsobem šetrným k životnímu prostředí, jinak existuje potenciální riziko pro životní prostředí a lidské zdraví.

## Výrobce

Hugo Brennenstuhl GmbH & Co. KG  
Seestraße 1 – 3 · D-72074 Tübingen

H. Brennenstuhl S.A.S.  
4 rue de Bruxelles · F-67170 Bernolsheim

lectra technik ag  
Blegistrasse 13 · CH-6340 Baar

Pro další informace vám doporučujeme oblast Servis/FAQ' na naší internetové stránce [www.brennenstuhl.com](http://www.brennenstuhl.com).

**HU**

# **Kezelési utasítás**

## **4 LED-es akkumulátoros zseblámpa**

### **HL DA 40 MH DE 4113**

#### **BIZTONSÁGI UTASÍTÁSOK**

- Használatba vétel előtt gondosan olvassa el a kezelési utasítást.
- Sérült lámpát ne használjon – életveszélyes.  
Forduljon egy elektromos szakemberhez vagy a megadott szerviz címhez.
- Ne nézzen közvetlenül a lámpa fényébe.
- Ne nyissa ki a készüléket.
- Ne használja a munkalámpát robbanásveszélyes környezetben – életveszélyes!
- Az akkumulátor feltöltéséhez csak bevizsgált USB áramforrást használjon.

#### **ÜZEMBE HELYEZÉS:**

- Az első használatba vétel előtt az akkut egyszerre teljesen süsse ki, majd töltsse fel.
- Kapcsoló **1**:  
LED-ek elöl 100%, 50%, Ki.
- A töltés ideje alatt a lámpa nem használható.
- Töltéskijelző **4**:  
piros feltöltés közben,  
zöld, ha a töltés befejeződött.
- Ha hosszabb ideig nem használja, az akkut 3 havonta fel kell tölteni.

## KEZELŐSZERVEK ÁTTEKINTÉSE:

- |                        |                    |
|------------------------|--------------------|
| ❶ Be-/kikapcsoló gomb  | ❺ Forgatható kampó |
| ❷ LED-ek               | ❻ Övcsipesz        |
| ❸ Töltőhüvely          | ❼ Mágnesek         |
| ❹ LED-es töltéskijelző | ❽ USB töltőkábel   |

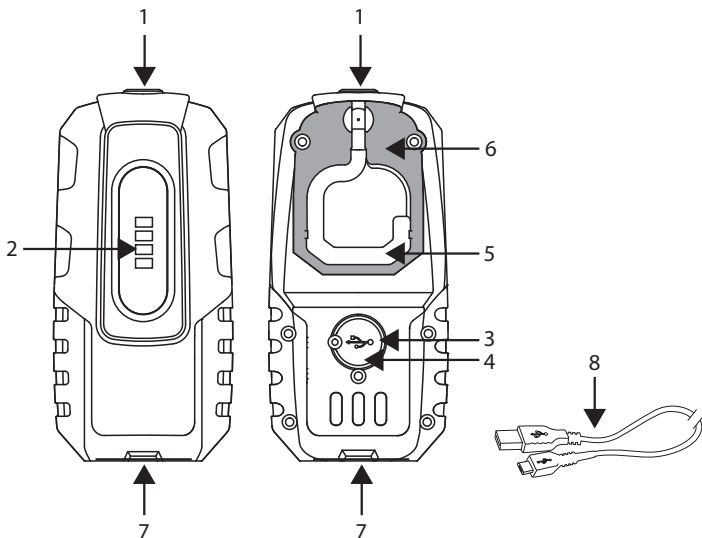

## A AKKUMULÁTOR FELTÖLTÉSE

Az akkumulátort kizárólag USB-kábellel töltsse. Kizárólag maximum 5 V kimenő feszültséggel rendelkező, bevizsgált USB áramforrást használjon (pl. töltőkészülék, számítógép):

Csatlakozás: USB forrás - USB töltőkábel ❽ - Töltőhüvely ❸

## MŰSZAKI ADATOK:

LED-ek:	4x SMD
Fényáram:	200 lm
Funkciók:	100% és 50% fényerő
Akku:	beépített, Li-Pol 3,7 V / 1,8 Ah
Töltőbemenet:	Micro-USB 5 V DC, 1000 mA max.
Égési időtartam:	3 óra
Töltési időtartam:	3 óra
Védelem:	IP 20
Hőmérsékleti tartomány:	-10°C – +40°C



### **Az elemek és az újratölthető elemek nem jelentenek háztartási hulladékot!**

Fogyasztóként törvényes kötelezettség van arra, hogy az összes elemet és akkumulátort az önkormányzatában / kerületében vagy az üzletekben lévő gyűjtőhelyre vigye, hogy környezetbarát módon ártalmatlanításra kerülhessenek, különben potenciális kockázatot jelentenek a környezetre és az emberi egészségre.

## **Gyártómű**

Hugo Brennenstuhl GmbH & Co. KG  
Seestraße 1 – 3 · D-72074 Tübingen

H. Brennenstuhl S.A.S.  
4 rue de Bruxelles · F-67170 Bernolsheim

lectra technik ag  
Blegistrasse 13 · CH-6340 Baar

További információért forduljon szervizünkhöz/GYIK-hez a honlapunkon: [www.brennenstuhl.com](http://www.brennenstuhl.com).

TR

# **Kullanım talimatı**

## **4 LED'li akülü el feneri**

### **HL DA 40 MH DE 4113**

#### **GÜVENLİK UYARILARI**

- Kullanmadan önce kullanım kılavuzunu itinayla okuyun.
- Lambayı hasar durumunda kullanmayın – hayati tehlike.  
Bu durumda bir uzman elektrikçiye veya belirtilen servis adresine başvurun.
- Doğrudan ışığa bakmayın.
- Asla cihazın içini açmayın.
- Çalışma lambasını patlama tehlikesi olan ortamda kullanmayın – hayati tehlike!
- Akülerin doldurulması için sadece test edilmiş bir USB elektrik kaynağı kullanın.

#### **ÇALIŞTIRMA:**

- İlk kullanımdan önce aküyü bir kez tamamen boşaltın ve tekrar şarj edin.
- Şalter ❶:  
Öndeki LED'ler %100, %50, Kapalı.
- Lamba şarj sırasında kullanılamaz.
- Şarj göstergesi ❷:  
Şarj sırasında kırmızı,  
akü dolu olduğunda yeşil yanar.
- Uzun süre kullanmadığınızda aküyü her 3 ayda bir şarj edin.

**KUMANDA BIRIMLERİ ÖZETİ:**

- |                        |                      |
|------------------------|----------------------|
| ❶ Açma/Kapatma düğmesi | ❺ Çevrilebilir kanca |
| ❷ LED'ler              | ❻ Kemer klipsi       |
| ❸ Şarj yuvası          | ❼ Miknatıslar        |
| ❹ LED göstergesi       | ❽ USB şarj kablosu   |

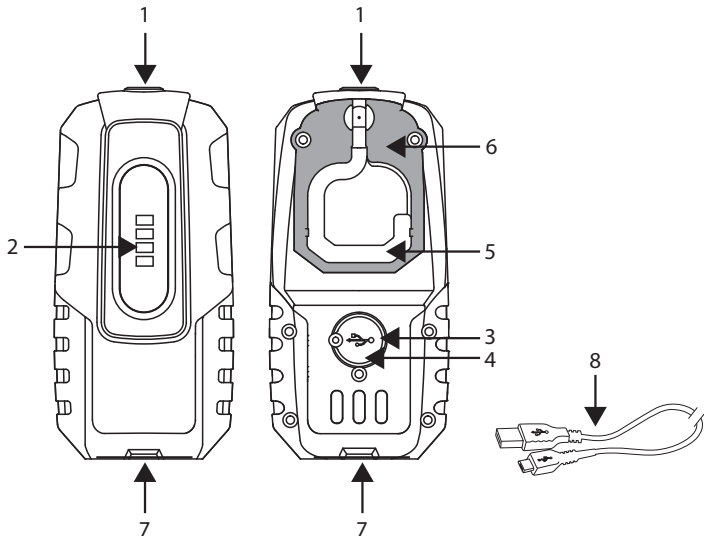
**AKÜNÜN ŞARJ EDİLMESİ**

Akünüzü sadece bir USB kablosu üzerinden şarj edin.

Sadece maksimum 5 V çıkış voltajına sahip, test edilmiş bir USB elektrik kaynağı (ör. şarj cihazı, bilgisayar) kullanın.

Bağlantı: USB kaynağı - USB şarj kablosu ❽ - Şarj yuvası ❸

**TEKNİK VERİLER:**

LED'ler:	4x SMD
Işık akımı:	200 lm
Fonksiyonlar:	%100 ve %50 ışık
Akü:	Entegre, Li-Pol 3,7 V / 1,8 Ah
Şarj girişi:	Mikro USB 5 V DC, maks. 1000 mA
Çalışma süresi:	3 sa
Şarj süresi:	3 sa
Koruma tipi:	IP 20
Sıcaklık aralığı:	-10°C – +40°C

**Piller ve şarj edilebilir piller evsel atık değildir!**

Bir tüketici olarak, yasal olarak tüm pilleri ve akümülatörleri belediyenizdeki / bölgenizdeki veya mağazalardaki bir toplama noktasına teslim etmek zorundasınız, böylece çevre dostu bir şekilde bertaraf edilebilirler, aksi takdirde çevre ve insan sağlığı için potansiyel riskler vardır.

**Üretici**

Hugo Brennenstuhl GmbH & Co. KG  
Seestraße 1 – 3 · D-72074 Tübingen

H. Brennenstuhl S.A.S.  
4 rue de Bruxelles · F-67170 Bernolsheim

lectra technik ag  
Blegistrasse 13 · CH-6340 Baar

Ayrıntılı bilgiler için [www.brennenstuhl.com](http://www.brennenstuhl.com) web sitesindeki Servis/SSS bölümüne bakmanızı tavsiye ederiz.

FI

# Käyttöohje

## 4 LED akku-käsivalaisin

### HL DA 40 MH DE 4113

#### TURVALLISUUSOHJEET

- Lue käyttöohje tarkasti läpi ennen valaisimen käyttöä.
- Älä käytä valaisinta, jos se on vaurioitunut – hengenvaara. Ota siinä tapauksessa yhteyttä sähköalan ammattilaiseen tai ilmoitettuun asiakaspalveluun.
- Älä katso suoraan valoon.
- Älä koskaan avaa laitetta.
- Älä käytä työvalaisinta räjähdysvaarallisessa ympäristössä – hengenvaara!
- Käytä akkujen lataamiseen vain tarkastettua USB-virtalähdettä.

#### KÄYTTÖÖNOTTO:

- Pura akun varaus kokonaan ennen ensimmäistä käyttökertaa ja lataa akku uudelleen.
- Kytkin ❶:  
LEDit edessä 100% , 50%, pois päältä.
- Valaisinta ei voida käyttää akun latauksen aikana.
- Latausnäyttö ❷:  
punainen ladattaessa;  
vihreä, kun akku on ladattu.
- Jos valaisinta ei käytetä pitkään aikaan, lataa akku 3 kuukauden välein.

## LAITE- JA KÄYTTÖOSAT:

- |                               |                     |
|-------------------------------|---------------------|
| ❶ Päälle/pois päältä -painike | ❺ Kääntyvä koukku   |
| ❷ LEDit                       | ❻ Vyöklipsi         |
| ❸ Latausliitin                | ❼ Magneetit         |
| ❹ LEDien latausnäyttö         | ❽ USB-latauskaapeli |

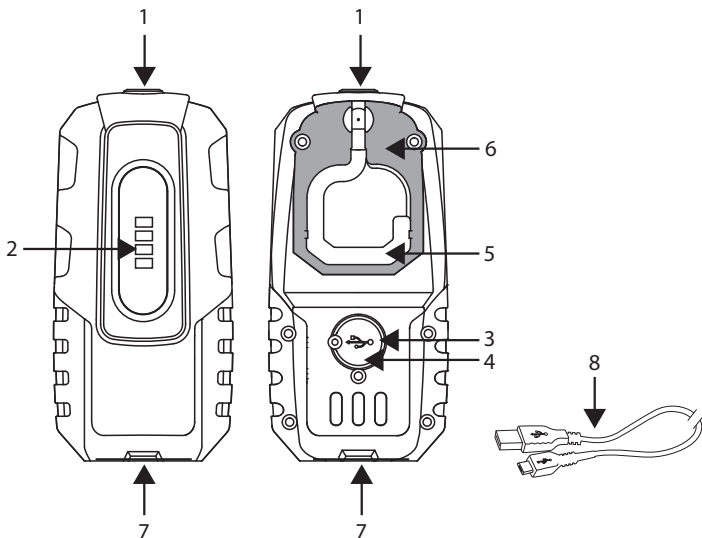

## AKUN LATAUS

Lataa akku ainoastaan USB-kaapelin kautta. Käytä ainoastaan tarkastettua USB-virtalähdettä (esim. laturia, tietokonetta), jonka lähtöjännite on 5 V.

Liitäntä: USB-lähde - USB-latauskaapeli ❽ - Latausliitin ❸

**TEKNISET TIEDOT:**

LED-valot:	4x SMD
Valovirta:	200 lm
Toiminnot:	100% ja 50% valo
Akku:	sisäänrakennettu, Li-Pol 3,7 V / 1,8 Ah
Lataustulo:	Micro-USB 5 V DC, 1000 mA maks.
Käyttöaika:	3 tuntia
Latausaika:	3 tuntia
Kotelointiluokka:	IP 20
Lämpötila-alue:	-10°C – +40°C

**Paristot ja ladattavat akut eivät ole talousjätteitä!**

Kuluttajana olet laillisesti velvollinen palauttamaan kaikki paristot ja akut kunnan / piirin keräyspisteeseen tai vähittäismyymälöihin, jotta ne voidaan hävittää ympäristöystävällisellä tavalla, muuten mahdolliset vaarat ympäristölle ja ihmisten terveydelle.

**Valmistaja**

Hugo Brennenstuhl GmbH & Co. KG  
Seestraße 1 – 3 · D-72074 Tübingen

H. Brennenstuhl S.A.S.  
4 rue de Bruxelles · F-67170 Bernolsheim

lectra technik ag  
Blegistrasse 13 · CH-6340 Baar

Lisätietoja löydät kotisivuiltamme kohdasta palvelu/usein kysytyt kysymykset osoitteessa [www.brennenstuhl.com](http://www.brennenstuhl.com).

GR

# Οδηγίες χρήσης 4 LED Φανός Χειρός με μπαταρία HL DA 40 MH DE 4113

## ΥΠΟΔΕΙΞΕΙΣ ΑΣΦΑΛΕΙΑΣ

- Διαβάστε προσεκτικά τις οδηγίες χειρισμού πριν από τη χρήση.
- Μην χρησιμοποιείτε τη λυχνία σε περίπτωση βλάβης – κίνδυνος ζωής.  
Στην περίπτωση αυτή απευθυνθείτε σε έναν ηλεκτρολόγο ή στην αναφερόμενη διεύθυνση σέρβις.
- Μην κοιτάτε απευθείας στο φως.
- Μην ανοίγετε ποτέ τη συσκευή.
- Μην χρησιμοποιείτε το φανό εργασίας σε περιβάλλον όπου υπάρχει κίνδυνος έκρηξης – θανάσιμος κίνδυνος!
- Χρησιμοποιήστε για τη φόρτιση των συσσωρευτών μόνο εγκεκριμένη πηγή ρεύματος USB.

## ΘΕΣΗ ΣΕ ΛΕΙΤΟΥΡΓΙΑ:

- Πριν από την πρώτη χρήση αφήστε την μπαταρία να αποφορτιστεί πλήρως και φορτίστε την εκ νέου.
- Διακόπτης ❶:  
LED μπροστά 100%, 50%, Off.
- Η λυχνία δεν μπορεί να χρησιμοποιηθεί κατά τη φόρτιση.
- Ένδειξη φόρτισης ❷:  
κόκκινη κατά τη φόρτιση,  
πράσινη όταν έχει φορτιστεί η μπαταρία.
- Σε περίπτωση που δεν χρησιμοποιηθεί για μεγαλύτερο χρονικό διάστημα, φορτίστε την μπαταρία κάθε 3 μήνες.

**ΚΑΤΑΣΤΑΣΗ ΤΩΝ ΣΤΟΙΧΕΙΩΝ ΧΕΙΡΙΣΜΟΥ:**

- |                        |                           |
|------------------------|---------------------------|
| ❶ Διακόπτης on/off     | ❺ Περιστρεφόμενο άγκιστρο |
| ❷ LED                  | ❻ Κλιπ ζώνης              |
| ❸ υποδοχή φόρτισης     | ❼ Μαγνήτης                |
| ❹ Ένδειξη φόρτισης LED | ❽ Καλώδιο φόρτισης USB    |

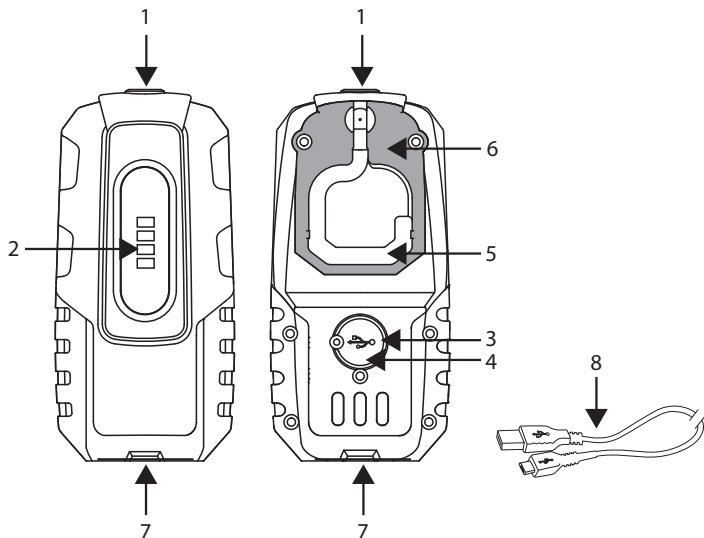
**ΦΟΡΤΙΣΗ ΤΟΥ ΣΥΣΣΩΡΕΥΤΗ**

Φορτίστε τον συσσωρευτή σας αποκλειστικά μέσω καλωδίου USB.

Χρησιμοποιείτε αποκλειστικά μια εγκεκριμένη πηγή ρεύματος USB (π.χ. φορτιστής, υπολογιστής) με μέγιστη τάση εξόδου 5 V:

Σύνδεση: πηγή USB – καλώδιο φόρτισης USB ❽ - υποδοχή φόρτισης ❸

**ΤΕΧΝΙΚΑ ΧΑΡΑΚΤΗΡΙΣΤΙΚΑ:**

Λυχνίες LED:	4x SMD
Φωτεινή ισχύς:	200 lm
Λειτουργίες:	φωτεινότητα 100% και 50%
Μπαταρία:	ενσωματωμένη, Li-Pol 3,7 V / 1,8 Ah
Είσοδος φόρτισης:	Micro-USB 5 V DC, 1000 mA max.
Διάρκεια λειτουργίας:	3 h
Διάρκεια φόρτισης:	3 h
Προστασία:	IP 20
Εύρος θερμοκρασίας:	-10°C – +40°C



**Οι μπαταρίες και οι επαναφορτιζόμενες μπαταρίες δεν είναι οικιακά απόβλητα!**

Ως καταναλωτής, είστε νομικά υποχρεωμένοι να επιστρέψετε όλες τις μπαταρίες και τους συσσωρευτές σε ένα σημείο συλλογής στο δήμο / περιοχή σας ή σε καταστήματα λιανικής, έτσι ώστε να μπορούν να απορριφθούν με φιλικό προς το περιβάλλον τρόπο, διαφορετικά υπάρχουν πιθανοί κίνδυνοι για το περιβάλλον και την ανθρώπινη υγεία.

**Κατασκευαστής**

Hugo Brennenstuhl GmbH & Co. KG  
Seestraße 1 – 3 · D-72074 Tübingen

H. Brennenstuhl S.A.S.  
4 rue de Bruxelles · F-67170 Bernolsheim

lectra technik ag  
Blegistrasse 13 · CH-6340 Baar

Για πρόσθετες πληροφορίες συνιστούμε να μεταβείτε στο  
Service / FAQ's της αρχικής ιστοσελίδας μας [www.brennenstuhl.com](http://www.brennenstuhl.com).

RU

## **Руководство по эксплуатации Ручной фонарь на светодиодах (4 шт.), с аккумулятором HL DA 40 MH DE 4113**

### **УКАЗАНИЯ МЕР ПО ТЕХНИКЕ БЕЗОПАСНОСТИ**

- Перед использованием фонаря нужно внимательно ознакомиться с руководством по эксплуатации.
- При повреждениях фонаря его нельзя использовать. Опасность для жизни! Опасность для жизни! В этом случае необходимо обратиться к специалисту по электрической части или в сервисную службу по указанному адресу.
- Не следует смотреть непосредственно на свет.
- Ни в коем случае нельзя вскрывать прибор.
- Нельзя использовать рабочий фонарь во взрывоопасной среде. Опасность для жизни!
- Для зарядки аккумулятора нужно использовать только проверенный источник питания с USB-портом.

### **ПОДКЛЮЧЕНИЕ:**

- Перед первичным использованием нужно один раз полностью разрядить и снова зарядить аккумулятор.
- Выключатель ❶:  
передние светодиоды – 100%, 50%; выкл.
- Во время зарядки фонарем нельзя пользоваться.
- Индикатор зарядки ❷:  
во время зарядки светится красным светом,  
после зарядки аккумулятора светится зеленым светом.
- Если аккумулятор длительное время не используется, нужно производить зарядку через каждые 3 месяца.

## ОБЗОР ЭЛЕМЕНТОВ УПРАВЛЕНИЯ:

- |   |                                  |   |   |
|---|----------------------------------|---|---|
| ❶ | Включатель/выключатель           | ❺ | Поворачиваемый крючок                   |
| ❷ | Светодиоды                       | ❻ | Зажим для крепления к<br>поясному ремню |
| ❸ | Гнездо зарядки                   | ❼ | Магниты                                 |
| ❹ | Светодиоды индикатора<br>зарядки | ❽ | Зарядный кабель под<br>USB-порт         |

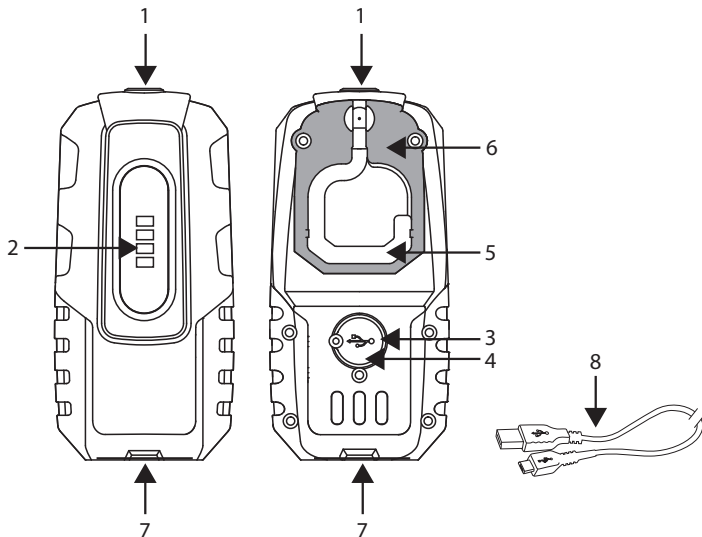

## ЗАРЯДКА АККУМУЛЯТОРА

Заряжать аккумулятор следует только с помощью кабеля под USB-порт. Должен использоваться только проверенный источник питания с USB-портом (например, зарядное устройство, компьютер) с выходным напряжением максимум в 5 В.

Схема соединения: источник питания с USB-портом – зарядный кабель под USB-порт ❽ - Гнездо зарядки ❸

**ТЕХНИЧЕСКИЕ ХАРАКТЕРИСТИКИ:**

<b>Светодиоды:</b>	4x SMD
<b>Световой поток:</b>	200 лм
<b>Функции:</b>	яркость 100% и 50%
<b>Аккумулятор:</b>	встроенный литий-железо-фосфатный, на 3,7 В / 1,8 А.ч
<b>Зарядный вход:</b>	USB-микропорт на 5 В пост. тока, макс. 1000 мА
<b>Рабочий ресурс светодиодов:</b>	3 ч
<b>Время зарядки:</b>	3 ч
<b>Класс защиты:</b>	IP 20
<b>Диапазон температур:</b>	от -10°C до +40°C

**Батареи и аккумуляторы нельзя выбрасывать в бытовой мусор!**

Как потребитель, Вы обязаны по закону сдать все батареи и аккумуляторы в пункте сбора в Вашем населенном пункте/городском районе или в торговле, чтобы их можно было утилизировать экологически безопасным способом, в противном случае существует возможная опасность для окружающей среды и здоровья человека.

**Изготовители:**

Hugo Brennenstuhl GmbH & Co. KG  
Seestraße 1 – 3 · D-72074 Tübingen

H. Brennenstuhl S.A.S.

4 rue de Bruxelles · F-67170 Bernolsheim

lectra technik ag

Blegistrasse 13 · CH-6340 Baar

Дополнительную информацию можно получить в разделах «Сервис» / «Часто задаваемые вопросы» на нашей домашней странице в Интернете: [www.brennenstuhl.com](http://www.brennenstuhl.com).

# Manual de instruções

## Lanterna recarregável com 4 LEDs

### HL DA 40 MH DE 4113

#### INDICAÇÕES DE SEGURANÇA

- Leia atentamente o manual de instruções antes da utilização.
- Não use a lâmpada se estiver danificada – perigo de vida!  
Dirija-se a um técnico qualificado ou aos serviços de apoio dos endereços indicados.
- Não olhe diretamente para a luz.
- Nunca abra o aparelho.
- Não use a lanterna em ambientes explosivos – perigo de morte!
- Utilize apenas uma fonte de alimentação USB certificada para carregar a bateria.

#### COLOCAÇÃO EM FUNCIONAMENTO:

- Antes da primeira utilização deve descarregar completamente e voltar a carregar a bateria.
- Interruptor ❶:  
LEDs à frente 100%, 50%, desligado.
- A lanterna não pode ser utilizada durante o carregamento.
- Indicador de carga ❷:  
vermelho quando está a ser carregada,  
verde quando a bateria está carregada.
- Em caso de inutilização prolongada carregue a bateria a cada três meses.

**VISTA GERAL DAS PEÇAS DE COMANDO:**

- |                            |                            |
|----------------------------|----------------------------|
| ❶ Interruptor ON/OFF       | ❺ Gancho giratório         |
| ❷ LEDs                     | ❻ Clip para cinto          |
| ❸ Tomada de carregamento   | ❼ Ímanes                   |
| ❹ LED indicadores de carga | ❽ Cabo de carregamento USB |

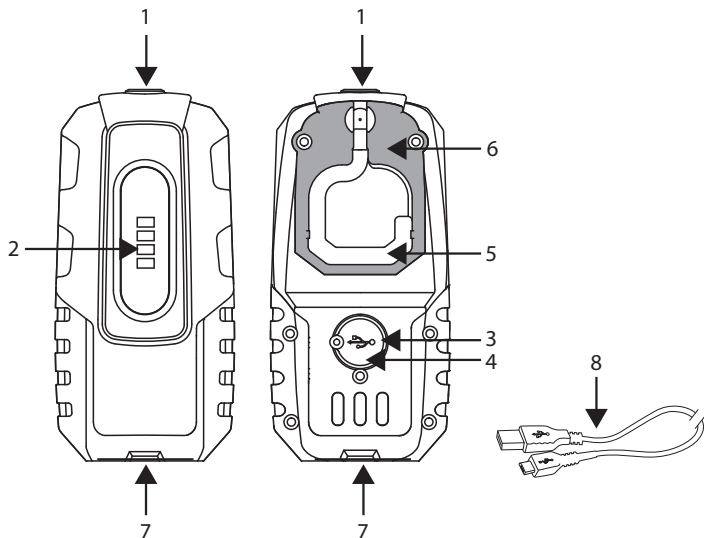
**CARREGAMENTO DA BATERIA**

Carregue a sua bateria exclusivamente com um cabo USB. Utilize sempre uma fonte de alimentação USB certificada (p.ex. carregador, computador) com uma tensão máxima de saída de 5 V: Ligação: fonte USB - cabo de carregamento USB ❽ - Tomada de carregamento ❸

## DADOS TÉCNICOS:

LEDs:	4x SMD
Fluxo luminoso:	200 lm
Funções:	100% e 50% de luminosidade
Bateria:	integrada, Li-Pol 3,7 V / 1,8 Ah
Entrada de carregamento:	Micro-USB 5 V DC, 1000 mA máx.
Autonomia:	3 h
Tempo de carregamento:	3 h
Classe de proteção:	IP 20
Margem de temperatura:	-10°C – +40°C



### **As pilhas e acumuladores não devem ser deitados no lixo doméstico!**

Como consumidor, é legalmente obrigado a entregar todas as pilhas e acumuladores num ponto de recolha na sua comunidade/distrito urbano ou no comércio, para que possam ser eliminados de uma forma amiga do ambiente, caso contrário existem possíveis riscos para o ambiente e a saúde humana.

## **Fabricante**

Hugo Brennenstuhl GmbH & Co. KG  
Seestraße 1 – 3 · D-72074 Tübingen

H. Brennenstuhl S.A.S.  
4 rue de Bruxelles · F-67170 Bernolsheim

lectra technik ag  
Blegistrasse 13 · CH-6340 Baar

Para mais informações consulte a área Serviços/FAQ na nossa página [www.brennenstuhl.com](http://www.brennenstuhl.com).

SK

# Návod na použitie

## 4 LED ručná lampa s akumulátorom

### HL DA 40 MH DE 4113

#### BEZPEČNOSTNÉ POKYNY

- Pred použitím si prečítajte návod na použitie.
- Nepoužívajte baterku pri poškodení - riziko ohrozenia života. Obráťte sa na kvalifikovaného elektrikára alebo uvedenú servisnú adresu.
- Nikdy sa nepozerajte do priameho svetla lampy.
- Nikdy neotvárajte prístroj.
- Nepoužívajte pracovnú lampu v expozívnom prostredí – riziko ohrozenia života!
- Používajte na nabíjanie akumulátorov iba testovaný zdroj prúdu USB.

#### NÁVOD NA POUŽITIE:

- Pred prvým použitím kompletne vybite a nabite akumulátory.
- Vypínač ❶:  
LED vpredu 100%, 50%, Vyp.
- Lampa sa nesmie počas nabíjania používať.
- Indikátor nabíjania ❷:  
červená pri nabíjaní,  
zelená, keď je nabitý akumulátor.
- Pri dlhšom nepoužívaní, nabite lampu každé 3 mesiace.

**PREHĽAD DIELOV:**

- |   |                         |   |                    |
|---|-------------------------|---|--------------------|
| ❶ | Vypínač Zap/Vyp         | ❺ | Otočný háčik       |
| ❷ | LED                     | ❻ | Svorka popruhu     |
| ❸ | Nabíjacia zásuvka       | ❼ | Magnety            |
| ❹ | Indikátor nabíjania LED | ❽ | Nabíjací kábel USB |

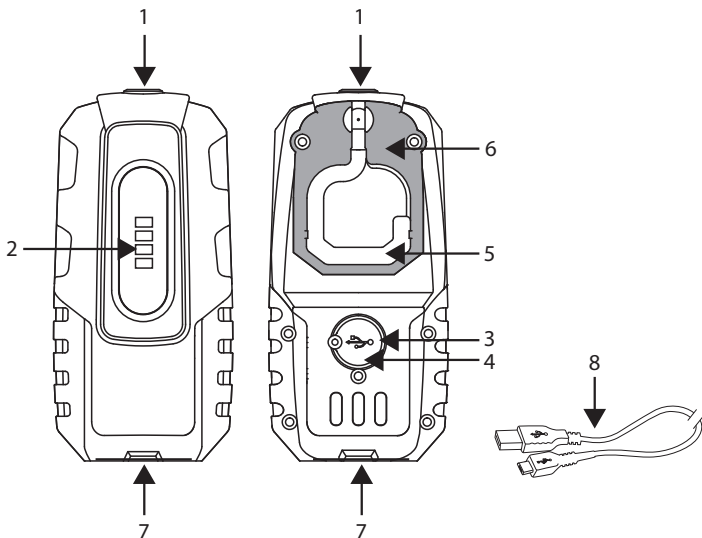
**NABÍJANIE AKUMULÁTOROV**

Nabíjať akumulátory výlučne cez USB kábel. Používajte výlučne testovaný zdroj prúdu USB (nabíjačka, počítač) s maximálnym výstupným napätím 5 V:

Spojenie: USB zdroj - USB nabíjací kábel ❽ - Nabíjacia zásuvka ❸

**TECHNICKÁ DATA:**

LED:	4x SMD
Svetelný prúd:	200 lm
Funkcie:	100% a 50% svetlo
Akumulátor:	integrované, Li-Pol 3,7 V / 1,8 Ah
Nabíjací vstup:	Micro-USB 5 V DC, 1000 mA max.
Pracovná doba:	3 h
Doba nabíjania:	3 h
Druh ochrany:	IP 20
Rozsah teploty:	-10°C – +40°C

**Batérie a nabíjateľné batérie nie sú domovým odpadom!**

Ako spotrebiteľ ste zo zákona povinní vrátiť všetky batérie a akumulátory na zberné miesto vo vašej obci / okrese alebo v maloobchodných predajniach, aby sa dali zlikvidovať environmentálne vhodným spôsobom, v opačnom prípade existujú potenciálne riziká pre životné prostredie a ľudské zdravie.

**Výrobca**

Hugo Brennenstuhl GmbH & Co. KG  
Seestraße 1 – 3 · D-72074 Tübingen

H. Brennenstuhl S.A.S.  
4 rue de Bruxelles · F-67170 Bernolsheim

lectra technik ag  
Blegistrasse 13 · CH-6340 Baar

Pre viac informácií Vám doporučujeme oblasť Servis/FAQ' na našej internetovej stránke [www.brennenstuhl.com](http://www.brennenstuhl.com).







**brennenstuhl®**

**Hugo Brennenstuhl GmbH & Co. KG**

Seestraße 1–3 · D-72074 Tübingen

**H. Brennenstuhl S.A.S.**

4 rue de Bruxelles · F-67170 Bernolsheim

**lectra technik ag**

Blegistrasse 13 · CH-6340 Baar

[www.brennenstuhl.com](http://www.brennenstuhl.com)