

1	2	3	4	6	7	8	9	10	11	12	13	14	15	16	17
x8	x4	x8	x7	x14	x2	x2	x2	x28	x2	x30	x1	x1	x4	x4	x1

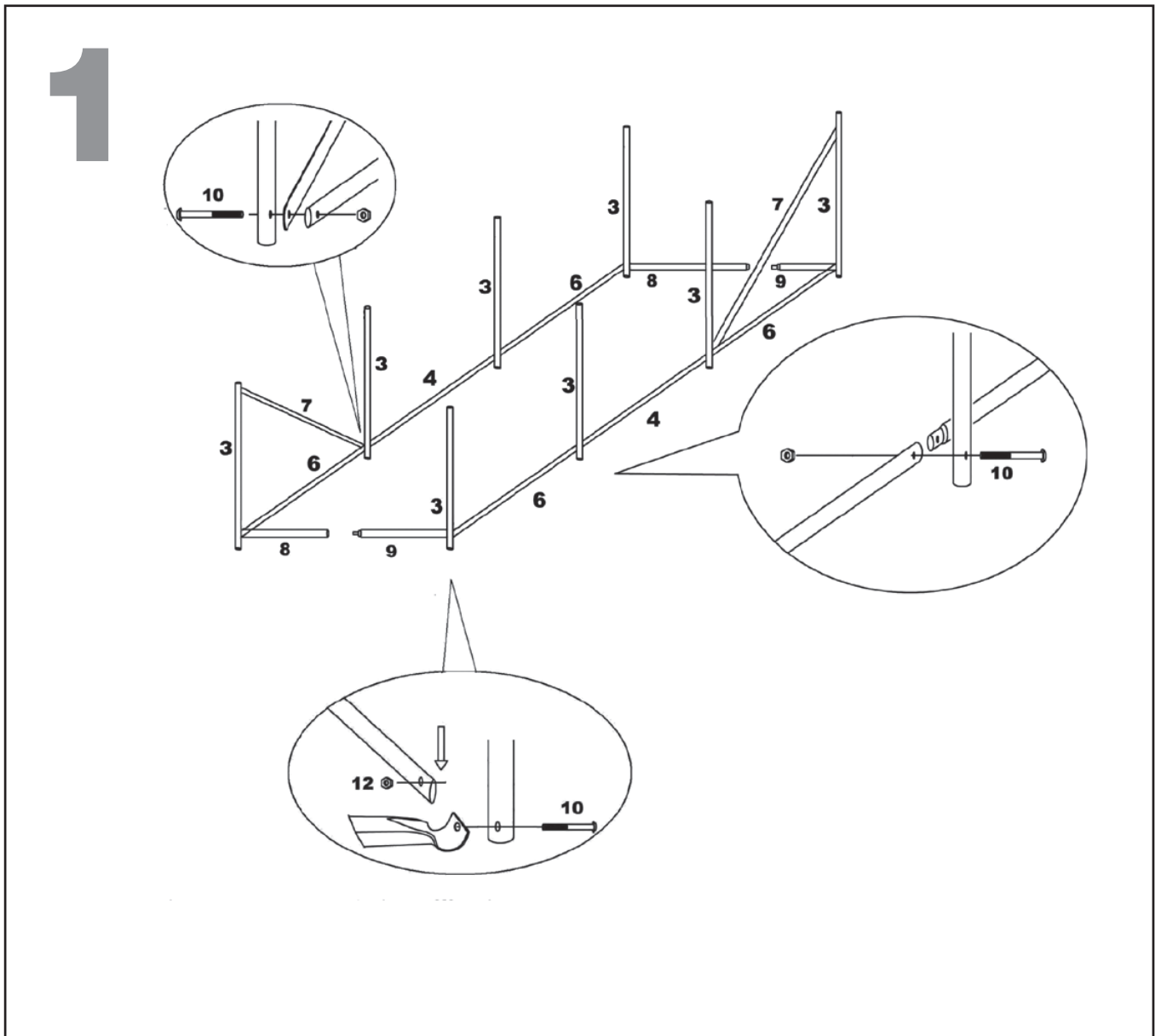

2

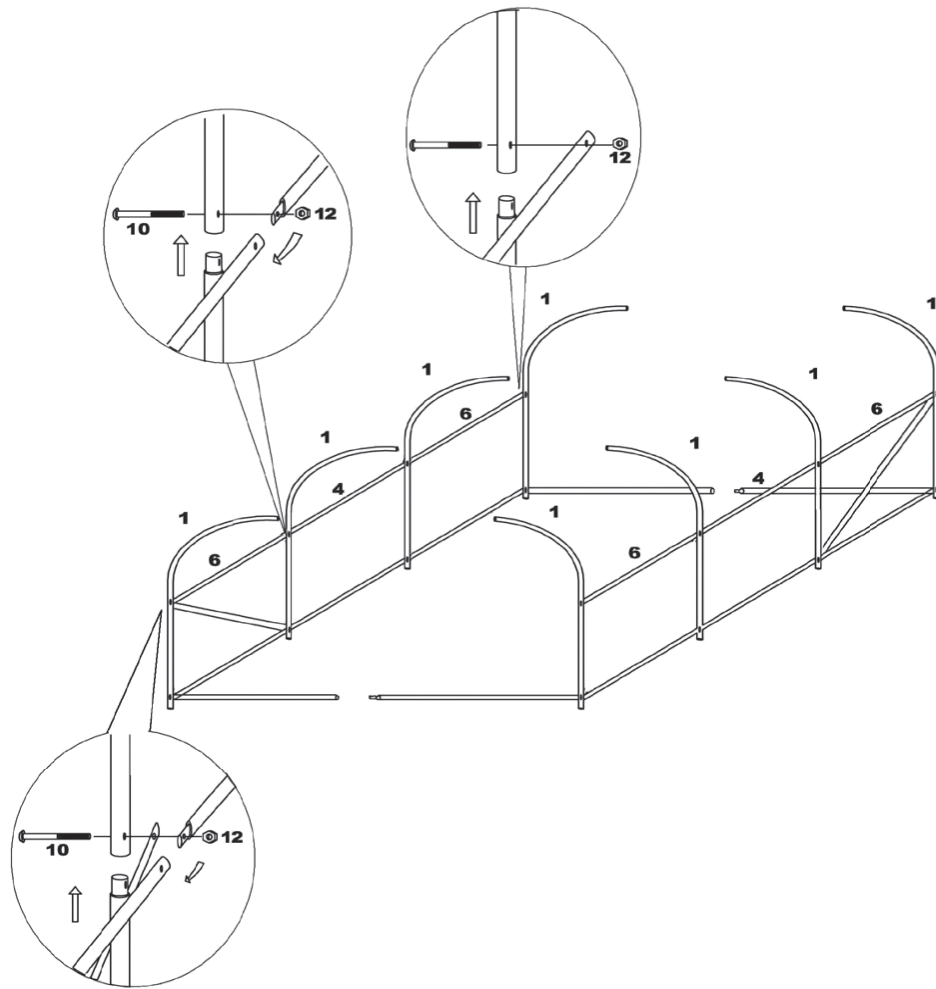

3

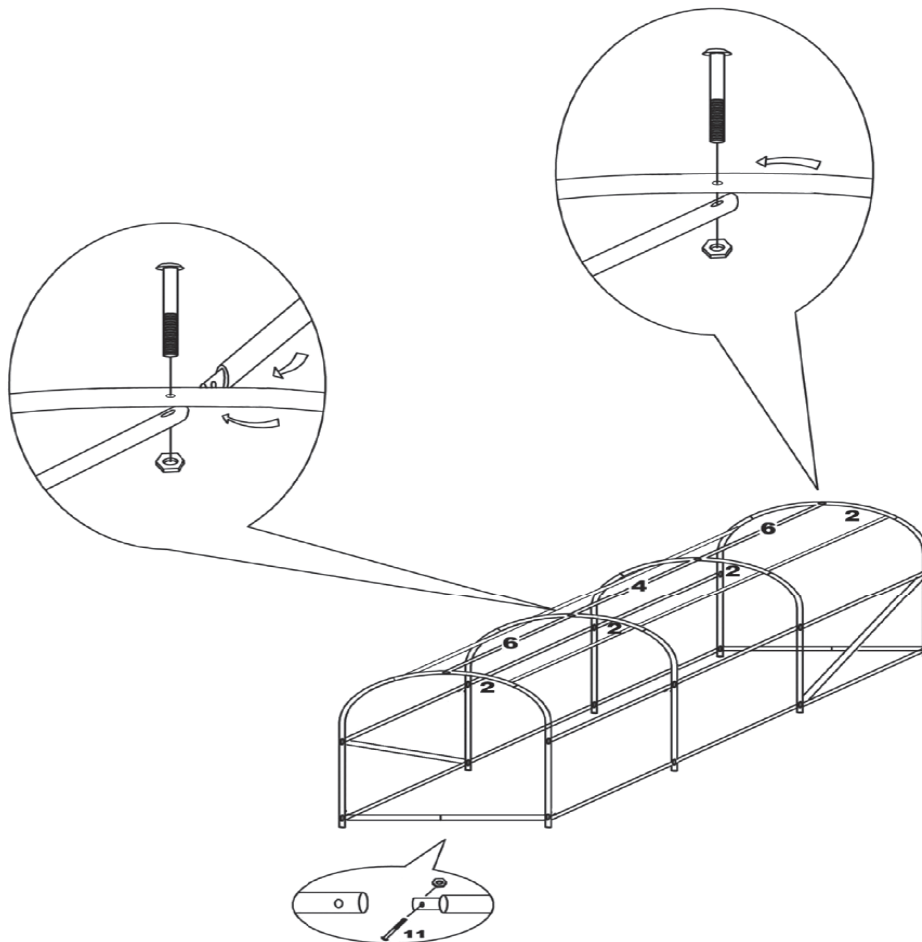

4

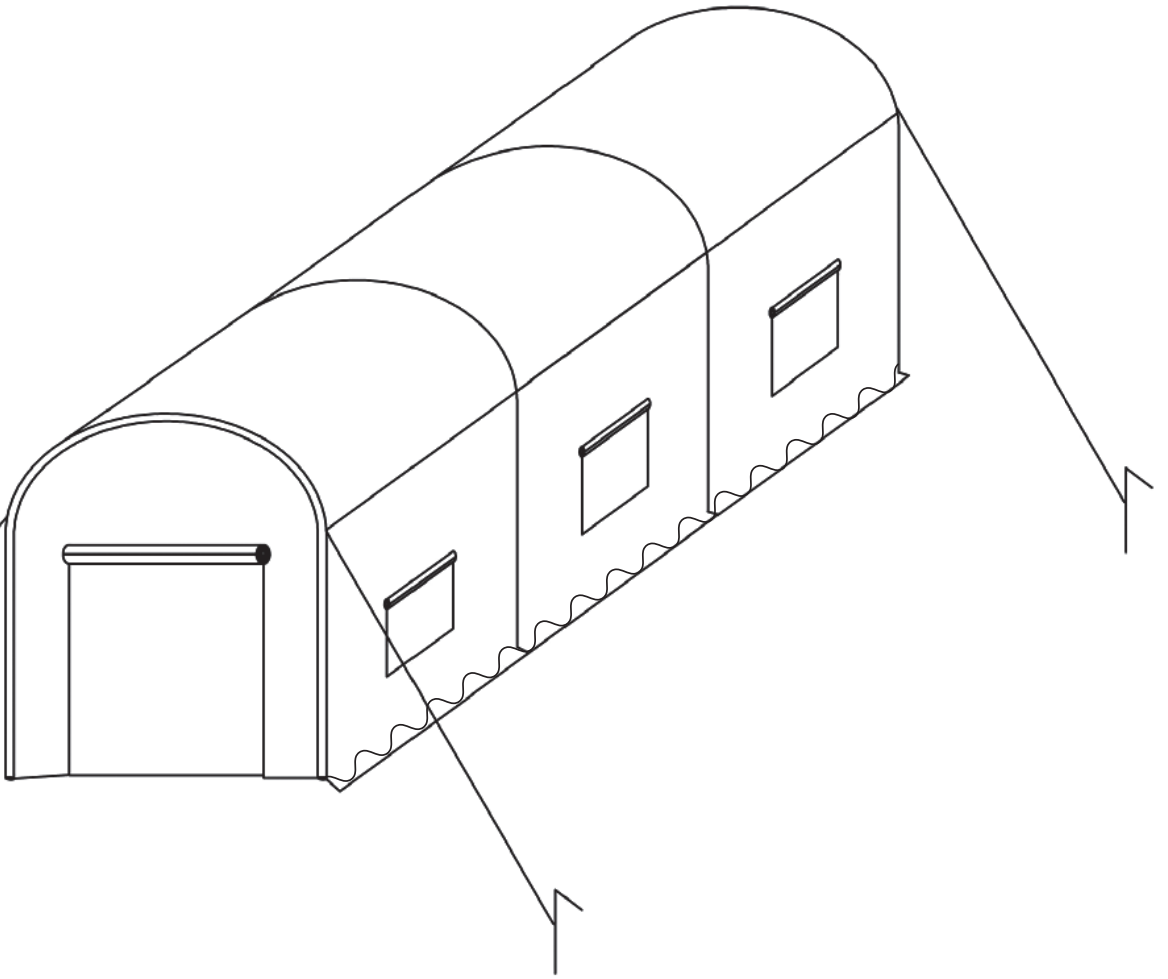

DE Gebrauchsanweisung WICHTIG, FÜR SPÄ- TERE BEZUGNAHME AUFBEWAHREN: SORGFÄLTIG LESEN

Allgemeine Sicherheitshinweise

- Bewahren Sie alle Gebrauchsanweisungen und Sicherheitshinweise für die Zukunft auf.
- Sämtliche Teile des Produktes müssen richtig montiert sein.
- Produkt von offenen Flammen fernhalten.

ACHTUNG! Gefahr von Produktschäden! Bei stärkerem Regen, Wind oder Schneefall muss das Produkt abgebaut werden.

VORSICHT! Verletzungsgefahr! Achten Sie beim Auf- und Abbau darauf, Ihre Finger nicht einzuklemmen.

- Die Standfestigkeit des Produktes ist nur gewährleistet, wenn es auf einem festen, ebenen und ausreichend tragfähigen Untergrund montiert und aufgestellt wird.

Montage

Hinweis: Das Produkt sollte mit 3 Personen aufgebaut werden.

Schritt 1, 2, 3

- Montieren Sie den kompletten Rahmen locker vor, bevor Sie alle Schrauben in der endgültigen Position festziehen.

Schritt 4

- Für die maximale Stabilität des Produktes bedecken Sie die Unterkante der Folienüberdachung.

Reinigung und Pflege

ACHTUNG! Gefahr von Produktschäden! Die Lebensdauer des Produktes kann stark verkürzt sein, wenn es ständig der Witterung ausgesetzt ist.

- Produkt regelmäßig auf Beschädigungen überprüfen und gegebenenfalls entsorgen.
- Beachten Sie bei der Verwendung von Reinigungs- und Pflegemitteln die Hinweise des Herstellers.
- Reinigungsmittel an unauffälliger Stelle ausprobieren.
- Verschmutzungen immer sofort entfernen.

Pflege von Kunststoff

- Mit Seifenwasser abwischen. Hartnäckige Flecken mit schmutz- und fettlösenden Reinigungsmitteln entfernen.
- Keine lösungsmittelhaltigen Produkte verwenden, diese können die Oberfläche schädigen.
- Vor starker Sonneneinstrahlung schützen, um Farbveränderungen zu vermeiden.
- Vor Frost schützen, um ein Verspröden des Materials zu vermeiden.

Aufbewahrung

- Das Produkt ist frostempfindlich. Überwintern Sie das Produkt an einem trockenen, gut belüfteten Ort.

IT Manuale di istruzioni

IMPORTANTE, CONSERVARE PER EV. CONSULTAZIONI FUTURE: LEGGERE ATTENTAMENTE

Norme generali di sicurezza

- Conservi tutti i manuali delle istruzioni e le indicazioni di sicurezza per il futuro.
- Tutti i componenti del prodotto devono essere montati adeguatamente.
- Tenere il prodotto lontano da fiamme vive.

AVVISO! Pericolo di danni al prodotto! In caso di pioggia forte, vento o neve, il prodotto deve essere smontato.

ATTENZIONE! Pericolo di lesioni! Durante il montaggio e lo smontaggio si deve aver cura di non incastrarsi le dita.

- La stabilità del prodotto è garantita solo se è montato e disposto su un fondo stabile, piano e sufficientemente portante.

Montaggio

Nota: Il prodotto deve essere assemblato da 3 persone.

Fase 1, 2, 3

- Preassemblare senza fissare il telaio completo prima di serrare tutte le viti nella posizione finale.

Fase 4

- Per assicurare la massima stabilità del prodotto, coprire il bordo inferiore della copertura in lamina.

Pulizia e manutenzione

AVVISO! Pericolo di danni al prodotto! La durata del prodotto può essere fortemente ridotta se esso è esposto costantemente agli agenti atmosferici.

- Verificare ad intervalli regolari che il prodotto non sia danneggiato e, se necessario, smaltirlo.
- Osservi le indicazioni del fabbricante quando utilizza prodotti di pulizia e manutenzione.
- Verificare l'effetto dei prodotti per la pulizia in punti non visibili.
- Rimuovere sempre immediatamente la sporcizia.

Manutenzione della plastica

- Strofinare con acqua insaponata. Rimuovere macchie ostinate con prodotti di pulizia sciogli-sporco e sciogli-grassi.
- Non utilizzare prodotti contenenti solventi, potrebbero danneggiare la superficie.
- Proteggere da irraggiamento solare forte, per evitare cambiamenti di colore.
- Proteggere dal ghiaccio, per evitare un infragilimento del materiale.

Conservazione

- Il prodotto teme il ghiaccio. Metta il prodotto, per l'inverno, in un posto asciutto e ben areato.

FR Manuel d'utilisation

IMPORTANT ; À CONSERVER POUR UNE RÉFÉRENCE ULTÉRIEURE : À LIRE ATTENTIVEMENT

Consignes générales de sécurité

- Conservez soigneusement le mode d'emploi et les consignes de sécurité pour les consulter en cas de besoin.
- Toutes les pièces du produit doivent être correctement montées.
- tenir ce produit éloigné de toute flamme.

AVIS ! Risque de détérioration du produit ! Le produit doit être démonté en cas de forte pluie, de vent violent ou de chute de neige.

ATTENTION ! Risque de blessure ! Faites attention à ne pas vous coincer les doigts au montage et au démontage.

- La solidité et la robustesse du produit ne sont garanties que s'il est placé sur un support stable, plat et suffisamment porteur.

Montage

Remarque : Le produit doit être monté par 3 personnes.

Étape 1, 2, 3

- Pré-montez le cadre complet avant de serrer toutes les vis dans leur position finale.

Étape 4

- Pour une stabilité maximale du produit, couvrez le bord inférieur de la toiture en film.

Nettoyage et entretien

AVIS ! Risque de détérioration du produit ! La durée de vie du produit peut être fortement raccourcie lorsqu'il est en permanence exposé aux intempéries.

- Contrôler régulièrement le produit en vue d'éventuelles détériorations et l'éliminer si nécessaire.
- Respectez les indications du fabricant lors de l'utilisation de produits de nettoyage et d'entretien.
- Faire un essai avec le produit de nettoyage à un emplacement non exposé.
- Éliminer toujours immédiatement les encrassements.

Entretien des matières plastiques

- Frotter à l'eau savonneuse. Enlever les tâches rebelles avec un détergent contre les salissures et les graisses.
- Ne pas utiliser de solvants. Ils pourraient endommager la surface.
- Protéger de toute exposition intense au soleil pour éviter les décolorations.
- Protéger du froid pour éviter toute cassure du matériau.

Entreposage

- Le produit est sensible au gel. Durant l'hiver, conservez le produit dans un lieu sec et bien aéré.

GB Operating instructions IMPORTANT, KEEP FOR REFERENCE AT A LATER DATE: READ CAREFULLY

General safety instructions

- Retain all instructions for use, and safety instructions for the future.
- All parts of the product must be correctly assembled.
- Keep the product away from open flames.

NOTICE! Hazard resulting from damage to the product! The product must be dismantled in strong wind, rain, or falling snow.

CAUTION! Risk of injury! Take care not to jam fingers during assembly and dismantling.

- Stability of the product is ensured only when it is set up and positioned on a solid, level, and sufficiently robust surface.

Assembly

Note: 3 people are required to assemble the product.

Step 1, 2, 3

- Assemble the entire frame loosely before tightening all screws properly in their final positions.

Step 4

- Cover the lower edge of the plastic canopy to ensure maximum product stability.

Cleaning and maintenance

NOTICE! Hazard resulting from damage to the product! The service life of the product may be substantially reduced if it is permanently exposed to the weather.

- Check the product regularly for damage and dispose of it if necessary.
- Follow the manufacturer's instructions when using cleaning and care products.
- Try out cleaning agents in an inconspicuous place.
- Always remove any dirt immediately.

Care of plastic

- Wipe down with soapy water. Remove stubborn contamination with a cleaning agent which dissolves dirt and grease.
- Do not use products containing solvents, as these can damage the surface.
- Protect from strong solar radiation to prevent colour changes.
- Protect from frost to prevent the material from becoming brittle.

Storing

- The product is sensitive to frost. Store the product for the winter where it is dry and well ventilated.

CZ Návod k použití

DŮLEŽITÉ UPOZORNĚNÍ, USCHOVEJTE PRO POUŽITÍ V BUDOUCNŮ: DŮKLADNĚ SI PŘEČTĚTE

Všeobecné bezpečnostní pokyny

- Všechny návody k použití a bezpečnostní pokyny si dobře uložte pro pozdější použití.
- Veškeré části výrobku musí být správně namontovány.
- Udržujte výrobek mimo dosah otevřeného ohně.

OZNÁMENÍ! Nebezpečí poškození výrobku! Při silnějším dešti, větru nebo sněžení musí být výrobek demontován.

UPOZORNĚNÍ! Nebezpečí poranění! Při montáži a demontáži dávejte pozor na to, abyste si nepříškrpili vaše prsty.

- Stabilita výrobku je zaručena pouze tehdy, když je smontován a postaven na pevném, rovném a dostatečně únosném podkladu.

Montáž

Poznámka: Ke smontování výrobku je zapotřebí 3 osob.

Krok 1, 2, 3

- Než utáhnete všechny šrouby do koncové polohy, celý rám volně smontujte.

Krok 4

- Pro maximální stabilitu výrobku zakryjte spodní okraj fóliového zastřešení.

Čištění a péče

OZNÁMENÍ! Nebezpečí poškození výrobku! Pokud je výrobek neustále vystaven povětrnostním vlivům, může se jeho životnost výrazně zkrátit.

- Výrobek kontrolujte pravidelně na poškození a případně jej zlikvidujte.
- Při použití čisticích a ošetrovacích prostředků dbejte na pokyny výrobce.
- Čisticí prostředky vyzkoušejte na skrytém místě.
- Nečistoty vždy okamžitě odstraňte.

Péče o plast

- Omývejte jej mýdlovou vodou. Úporné skvrny odstraňte čisticími prostředky rozpouštějícími nečistoty a mastnotu.
- Nepoužívejte prostředky obsahující rozpouštědla, protože by mohly poškodit povrch.
- Chraňte jej před silným slunečním zářením, abyste předešli barevným změnám.
- Chraňte jej před mrazem, abyste předešli zkrěhnutí materiálu.

Uložení

- Výrobek je citlivý na mráz. Na zimu jej ukládejte na suché, dobře větrané místo.

SK Návod na použitie

DŮLEŽITÉ, UCHOVAJTE PRE BUDÚCE POUŽITIE: DŮKLADNĚ SI PŘEČÍTAJTE

Všeobecné bezpečnostné upozornenia

- Všetky návody na použitie a bezpečnostné pokyny uschovajte pre neskoršie použitie.
- Všetky časti výrobku sa musia správne namontovať.
- Výrobok držte mimo dosahu otvorených plameňov.

OZNÁMENIE! Nebezpečenstvo poškodenia výrobku! Pri prudkejšom daždi, vetre alebo snežení výrobok musí demontovať.

POZOR! Nebezpečenstvo poranenia! Pri montáži a demontáži dávajte pozor na to, aby ste si vaše prsty nepříškrpili.

- Stabilita výrobku je zaručená iba vtedy, ak sa namontuje a postaví na pevnom, rovnom a dostatočne nosnom podklade.

Montáž

Poznámka: Na montáž výrobku sú potrebné 3 osoby.

Krok 1, 2, 3

- Predtým ako utiahnete všetky skrutky do koncové polohy, celý rám voľne zmontujte.

Krok 4

- Pre maximálnu stabilitu výrobku zakryte spodný okraj fóliového zastrešenia.

Čistenie a starostlivosť

OZNÁMENIE! Nebezpečenstvo poškodenia výrobku! Životnosť výrobku môže byť značne znížená, ak je výrobok stále vystavovaný pôsobeniu poveternostných podmienok.

- Pravidelne kontrolujte výrobok na poškodenia a v prípade potreby zlikvidujte.
- Pri používaní čističích prostriedkov a prostriedkov na údržbu sa riadte pokynmi výrobcu.
- Vyskúšajte čistiaci prostriedok na nenápadnom mieste.
- Znečistenia okamžite odstráňte.

Údržba umelej hmoty

- Umyte mýdlovou vodou. Nepoddajné škvrny odstráňte pomocou čističích prostriedkov na odstraňovanie nečistôt a mastnoty.
- Nepoužívajte prostriedky s obsahom rozpúšťadiel, ktoré môžu poškodiť povrch.
- Chraňte pred silnými slnečnými lúčmi, aby sa zabránilo zmenám farby.
- Chraňte pred mrazom, aby sa zabránilo krehnutiu materiálu.

Uschovanie

- Výrobek je citlivý na mráz. Výrobek prezimujte na suchom, dobre vetranom mieste.

PL Instrukcje obsługi

WAŻNE, ZACHOWAĆ NA POTRZEBY PÓŹNIEJSZYCH ZASTOSOWAŃ: DOKŁADNIE PRZECZYTAĆ

Ogólne wskazówki bezpieczeństwa

- Przechowywać wszystkie instrukcje obsługi i wskazówki bezpieczeństwa do przyszłego wykorzystania.
- Wszystkie części produktu muszą być właściwie zamontowane.
- Produkt trzymać z daleka od ognia.

UWAGA! Niebezpieczeństwo uszkodzenia produktu! Przy silnym deszczu, wietrze lub śniegu produkt należy rozmontować.

PRZESTROGA! Niebezpieczeństwo obrażeń! Uważaj, aby podczas montażu i demontażu nie przyciąć sobie palców.

- Stabilne ustawienie produktu zapewnione jest tylko wtedy, gdy zmontuje się go i ustawi na mocnym, równym i dostatecznie nośnym podłożu.

Montaż

Wskazówka: Produkt powinien być montowany przez 3 osoby.

Krok 1, 2, 3

- Podczas montażu elementów ramy śruby należy przykręcać luźno; śruby dokręcić dopiero po złożeniu kompletnej konstrukcji.

Krok 4

- Aby zapewnić maksymalną stabilność produktu, należy przykręcić dolną krawędź foliowego zadaszienia.

Czyszczenie i konserwacja

UWAGA! Niebezpieczeństwo uszkodzenia produktu! Żywotność produktu może się znacznie skrócić, jeśli będzie on narażony na ciągłe działanie warunków atmosferycznych.

- Regularnie sprawdzaj produkt pod kątem uszkodzeń i w razie potrzeby wyrzucić.
- Przy używaniu środków czyszczących i pielęgnacyjnych należy przestrzegać wskazówek producenta.
- Środki czyszczące wypróbować na miejscu niewidocznym.
- Zawsze natychmiast usuwać zabrudzenia.

Pielęgnacja tworzyw sztucznych

- Przetrzeć wodą z mydłem. Uporczywe plamy usuwać środkami czyszczącymi i rozpuszczającymi tłuszcz.
- Nie używać żadnych produktów zawierających rozpuszczalniki, gdyż mogą uszkodzić powierzchnie.
- Chronić przed silnym promieniowaniem słonecznym, aby uniknąć przebarwienia.
- Chronić przed mrozem, aby uniknąć pęknięcia materiału.

Magazynowanie

- Produkt jest wrażliwy na mróz. Produkt przechowywać zimą w suchym, dobrze przewietrzonym miejscu.

SI Priročnik za uporabo

SHRANITE ZA KASNEJŠI VPOGLED: SKRBNO PREBERITE

Splošni varnostni napotki

- Vse priročnike za uporabo in varnostna navodila shranite za prihodnjo uporabo.
- Vsi deli proizvoda morajo biti pravilno montirani.
- Proizvod naj se nahaja stran od odprtega ognja.

OBVESTILO! Nevarnost poškodb proizvoda! Pri močnem dežju, vetru ali sneženju je treba proizvod demontirati.

POZOR! Nevarnost poškodb! Pazite na to, da si pri postavitvi in pri demontiranju ne priščipnete svojih prstov.

- Stabilnost proizvoda je zagotovljena samo, če ga montirate in postavite na trdni, ravni in dovolj nosilni podlagi.

Montaža

Nasvet: Izdelek je treba sestavljati s 3 osebam.

Koraki 1, 2, 3

- Celoten okvir najprej sestavite rahlo, preden dokončno privijete vse vijake.

Korak 4

- Za največjo stabilnost izdelka prekrijte spodnji rob strehe iz folije.

Čiščenje in vzdrževanje

OBVESTILO! Nevarnost poškodb proizvoda! Življenjska doba izdelka se lahko zelo skrajša, če je nenehno izpostavljen vremenskim vplivom.

- Izdelek redno pregledujte, če je poškodovan in ga po potrebi odstranite.
- Pri uporabi čistil in sredstev za vzdrževanje upoštevajte napotke proizvajalca.
- Čistilo preizkusite na nevidnem mestu.
- Umazanijo vedno takoj odstranite.

Vzdrževanje umetne mase

- Obrišite z milnico. Trdovratne madeže očistite s čistili, ki ne vsebujejo maščob.
- Ne uporabljajte proizvodov, ki vsebujejo razredčilo, saj lahko poškodujejo površino.
- Da bi preprečili spremembe barve, paviljon zavarujte pred močnim sončnim sevanjem.
- Da bi preprečili krhkost materiala, paviljon zavarujte pred mrazom.

Shranjevanje

- Proizvod je občutljiv na mraz. Pozimi proizvod shranite na suhem, dobro prezračnem mestu.

HU Használati utasítás FONTOS! KÉRJÜK, ŐRIZZE MEG KÉSŐBBI HIVATKOZÁSUL: OLVASSA EL FIGYELMESEN.

Általános biztonsági előírások

- A használati utasításokat őrizze meg a későbbi felhasználásra.
- A termék összes részét megfelelően kell összeszerelni.
- Tartsa távol a nyílt lángtól.

FIGYELEM! A termék károsodásának veszélye! Nagyobb eső, szél vagy hóesés előtt a terméket le kell bontani.

VIGYÁZAT! Sérülésveszély! A felállítás és szétszerelés közben ügyeljen arra, hogy ujjait ne szorítsa be.

- A termék csak szilárd, sík, megfelelő teherbírási aljzatra állítva áll biztonságosan.

Összeszerelés

Megjegyzés: A termék felállítását 3 személynek kell végezni.

1., 2., 3. lépés

- Először lazán szerelje össze a teljes keretet, mielőtt minden csavart a meghúzná a végleges helyzetében.

4. lépés

- A termék maximális stabilitása érdekében takarja le a fólialefedés alsó szélét.

Tisztítás és ápolás

FIGYELEM! A termék károsodásának veszélye! A termék élettartamát erősen megrövidítheti, ha folyamatosan ki van téve az időjárásnak.

- A termék épségét, sérüléseit rendszeresen ellenőrizze, és adott esetben tegye a hulladékba.
- A tisztító- és ápolószerek alkalmazása során vegye figyelembe a gyártók előírásait.
- A tisztítószert egy nem feltűnő helyen próbálja ki.
- A szennyezéseket mindig azonnal távolítsa el.

A műanyag részek ápolása

- Szappanoldattal törölje le. A makacs szennyeződésekét zsírolószerezrel távolítsa el.
- Ne használjon oldószeres terméket, mert az károsíthatja a felületet.
- Védje az erős napsugárzástól, hogy ne fakuljon ki.
- Védje a fagytól, mert az anyag rideggé válik.

Tárolás

- A termék fagyérzékeny. A terméket száraz, jól szellőzőt helyen telettesse át.

BA/HR Priručnik za upotrebu

VAŽNO, SAČUVAJTE ZA KASNIJI UVID: PAŽLJIVO PROČITAJTE

Opće sigurnosne upute

- Sačuvajte sve upute za uporabu i sigurnosne upute radi buduće uporabe.
- Svi dijelovi proizvoda se moraju ispravno montirati.
- Proizvod udaljite od otvorene vatre.

PAŽNJA! Opasnost od oštećenja proizvoda! Pri jakoj kiši, vjetru ili snijegu, proizvod se mora rasklopiti.

OPREZ! Opasnost od povreda! Obratite pažnju na to, da kod sastavljanja i rastavljanja ne priklješite prste.

- Čvrst položaj proizvoda je samo osiguran kada je on montiran i postavljena na čvrstoj, ravnoj i dovoljno nosivoj podlozi.

Montaža

Napomena: Proizvod treba sastavljati sa 3 osobe.

Korak 1, 2, 3

- Labavo naprijed sastavite kompletan okvir, prije nego što pritegnete sve vijke u krajnji položaj.

Korak 4

- Za maksimalnu stabilnost proizvoda prekrijte donji rub folije za natkrivanje.

Čišćenje i njega

PAŽNJA! Opasnost od oštećenja proizvoda! Vijek trajanja proizvoda može se znatno skratiti, ako je stalno izloženo vremenskim utjecajima.

- Proizvod redovno pregledajte na oštećenja i po potrebi zbrinite.
- Pri uporabi sredstava za čišćenje i njegu, obratite pažnju na navode proizvođača.
- Sredstvo za čišćenje testirajte na neupadnom mjestu.

- Onečišćenja uvijek odmah uklonite.

Njega plastike

- Obrisati koristeći vodu sa sapunom. Uklonite tvrdokorne mrlje sredstvima za čišćenje koji rastvaraju prljavštinu i masnoće.
- Ne koristite proizvode koji sadrže rastvarače; oni mogu oštetiti površinu.
- Zaštititi od jakog sunca, kako bi se izbjegla promjena boje.
- Zaštititi od mraza, kako bi se izbjeglo pucaanje materijala.

Odlaganje

- Proizvod je osjetljiv na mraz. Proizvod preko zime odložite na suhom i dobro prozračenom mjestu.

RU Руководство по эксплуатации ВАЖНО, ХРАНИТЕ ДЛЯ ДАЛЬНЕЙШИХ ССЫЛОК: ВНИМАТЕЛЬНО ЧИТАЙТЕ

Общие указания по безопасности

- Сохраняйте инструкцию по эксплуатации и указания по безопасности для будущего использования.
- Все детали продукта должны быть правильно смонтированы.
- Не разводите вблизи продукта открытый огонь.

ВНИМАНИЕ! Опасность повреждения продукта! Во время сильного дождя, ветра или снегопада продукт следует разбирать.

ОСТОРОЖНО! Опасность получения травм! Обратите внимание, чтобы при раскрытии и закрытии зонта ваши пальцы не защемили.

- Устойчивость продукта гарантируется только в том случае, когда он установлен на твердом, ровном и достаточно прочном основании.

Монтаж

Указание: Для монтажа изделия необходимо три человека.

Шаги 1, 2, 3

- Свободно смонтируйте весь каркас, а потом, когда приведёте каркас в окончательное положение, затяните все болты.

Шаг 4

- Для обеспечения максимальной стабильности изделия закройте нижнюю кромку плёночным покрытием.

Очистка и уход

ВНИМАНИЕ! Опасность повреждения продукта! Срок службы изделия может быть значительно сокращен, если оно подвергается длительному воздействию атмосферных условий.

- Регулярно проверять изделие на наличие повреждений и, при необходимости, утилизировать.
- При использовании средств для очистки и ухода соблюдайте указания производителя.
- Опробовать чистящее средство на незаметном месте.
- Всегда удалять загрязнения без промедления.

Уход за пластмассой

- Промывать мыльной водой. Удалять трудновыводимые пятна при помощи жирорастворяющих очистительных средств.

- Не использовать продукты, содержащие растворители, они могут повредить поверхность.
- Чтобы избежать изменения цвета, защищать от попадания прямых солнечных лучей.
- Защищать от мороза, чтобы материал не становился хрупким.

Хранение

- Продукт чувствительный к морозу. Храните продукт в сухом, хорошо проветриваемом месте.

Информация о гарантии и сроке службы указана на маркировке упаковки продукции. Информация о дате изготовления указана на товаре. Информацию о стране происхождения смотрите на маркировке упаковки продукции.

GR Οδηγίες χρήσης ΣΗΜΑΝΤΙΚΟ, ΦΥΛΑΣΣΕΤΕ ΓΙΑ ΜΕΛΛΟΝΤΙΚΗ ΑΝΑΦΟΡΑ: ΔΙΑΒΑΣΤΕ ΠΡΟΣΕΚΤΙΚΑ

Γενικές υποδείξεις ασφαλείας

- Φυλάσσετε όλες τις οδηγίες χρήσης και τις υποδείξεις ασφαλείας για το μέλλον.
- Όλα τα εξαρτήματα του προϊόντος πρέπει να είναι σωστά συναρμολογημένα.
- Κρατάτε το προϊόν μακριά από ανοιχτές φλόγες.

ΠΡΟΣΟΧΗ! Κίνδυνος από ζημιές στο προϊόν! Σε περίπτωση ισχυρής βροχής και χιονόπτωσης ή ισχυρού ανέμου, το προϊόν πρέπει να αποσυναρμολογείται.

ΠΡΟΣΟΧΗ! Κίνδυνος τραυματισμού! Κατά τη συναρμολόγηση και την αποσυναρμολόγηση προσέχετε, ώστε να μη μαγκωθούν τα δάχτυλά σας.

- Η ευστάθεια του προϊόντος διασφαλίζεται μόνο, όταν συναρμολογείται και τοποθετείται σε μια σταθερή, επίπεδη και επαρκώς ανθεκτική στο βάρος βάση.

Συναρμολόγηση

Υπόδειξη: Η συναρμολόγηση του προϊόντος πρέπει να πραγματοποιείται από 3 άτομα.

Βήμα 1, 2, 3

- Προσυναρμολογήστε χαλαρά όλο το πλαίσιο, προτού σφίξετε όλες τις βίδες στην τελική τους θέση.

Βήμα 4

- Για τη μέγιστη σταθερότητα του προϊόντος καλύψτε την κάτω ακμή του στεγαστρου από μεμβράνη.

Καθαρισμός και περιποίηση

ΠΡΟΣΟΧΗ! Κίνδυνος από ζημιές στο προϊόν! Η διάρκεια ζωής του προϊόντος μπορεί να μειωθεί αισθητά, αν εκτίθεται συνεχώς σε δυσμενείς καιρικές συνθήκες.

- Ελέγχετε το προϊόν τακτικά για τυχόν ζημιές και, αν χρειαστεί, διαθέστε το.
- Κατά τη χρήση μέσω καθαρισμού και περιποίησης λαμβάνετε υπόψη τις υποδείξεις του κατασκευαστή.
- Δοκιμάζετε τα μέσα καθαρισμού σε ένα διακριτικό σημείο.
- Αφαιρείτε πάντα αμέσως τους ρύπους.

Περιποίηση πλαστικού

- Σκουπίζετε με σαπουνόνερο. Απομακρύνετε έντονους λεκέδες με καθαριστικά μέσα που διαλύουν ρύπους και λίπη.
- Μη χρησιμοποιείτε προϊόντα που διαθέτουν διαλυτικά μέσα, γιατί μπορεί να προκαλέσουν ζημιά στην επιφάνεια.

- Προστατεύετε από την έντονη ηλιακή ακτινοβολία, για να αποφύγετε αλλαγές χρώματος.
- Προστατεύετε από τον παγετό, για να αποφύγετε την ξηρασία και το σπάσιμο του υλικού.

Αποθήκευση

- Το προϊόν είναι ευαίσθητο στον παγετό. Αποθηκεύετε το προϊόν κατά το χειμώνα σε έναν ξηρό, καλά αεριζόμενο χώρο.

NL Gebruiksaanwijzing BELANGRIJK, BEWAAREN VOOR LATERE RAADPLEGING: ZORGVULDIG LEZEN

Algemene veiligheidsinstructies

- Bewaar alle gebruiksaanwijzingen en veiligheidsinstructies voor toekomstig gebruik.
- Alle onderdelen van het product moeten correct gemonteerd zijn.
- Product uit de buurt van open vlammen houden.

LET OP! Risico op productschade! Bij hevige regen, wind of sneeuw, moet het product worden gedemonteerd.

WAARSCHUWING! Risico op letsel Bij het opzetten en afbreken Pas op dat uw vingers niet beklemd raken.

- De stabiliteit van het product wordt gewaarborgd wanneer het op een stevig en vlak is aangebracht en voldoende stabiele ondergrond ligt.

Montage

Aanwijzing: Het product moet met 3 personen worden gemonteerd.

Stap 1, 2, 3

- Zet het complete frame losjes in elkaar voordat u alle schroeven op hun definitieve plaats vastdraait.

Stap 4

- Bedek de onderrand van het foliedak voor een maximale stabiliteit van het product.

Reiniging en onderhoud

LET OP! Risico op productschade! De levensduur van het product kan sterk worden ingekort als het voortdurend wordt blootgesteld aan de weersomstandigheden.

- Het product regelmatig op beschadigingen controleren en indien nodig verwijderen.
- Houd bij het gebruik van de reinigings- en onderhoudsmiddelen rekening met de instructies van de fabrikant.
- De reinigingsmiddelen op een onopvallende plaats uitproberen.
- Vervuilingen steeds onmiddellijk verwijderen.

Onderhoud van kunststof

- Met zeepsop afvegen. Hardnekkige vlekken met vuil- en vetoplossende reinigingsmiddelen verwijderen.
- Geen producten gebruiken die oplosmiddelen bevatten, deze kunnen het oppervlak beschadigen.
- Beschermen tegen sterke zonnestralen om kleurveranderingen te vermijden.
- Beschermen tegen vorst om het broos worden van het materiaal te vermijden.

Opslag

- Het product is gevoelig voor vorst. Bewaar het product tijdens de winter op een droge, goed geventileerde plaats.

SE Bruksanvisning OBS! SPARAS FÖR SENARE BRUK: LÄS NOGGRANT

Allmänna säkerhetsanvisningar

- Spara alla bruks- och säkerhetsanvisningar för framtida bruk.
- Kontrollera att alla produktdelar är korrekt monterade.
- Håll produkten borta från öppen eld.

OBS! Risk för produktskador! Vid kraftigt regn, vind eller snöfall måste produkten monteras ned.

SE UPP! Risk för personskador! Var försiktig vid upp- och hopfällning så att inte fingrarna kläms.

- Produktens stabilitet är garanterad endast om den monteras och ställs upp på ett fast, jämnt och tillräckligt bärande underlag.

Montering

Märk: Det krävs 3 personer för att montera produkten.

Steg 1, 2, 3

- Montera hela ramen löst, innan du drar åt alla skruvar på den slutgiltiga positionen.

Steg 4

- Täck nederkanten av folietaket för att få maximal stabilitet hos produkten.

Rengöring och skötsel

OBS! Risk för produktskador! Om produkten utsätts för väderpåverkan kan dess livslängd förkortas avsevärt.

- Kontrollera om produkten är skadad med jämna mellanrum och bortskaffa vid behov.
- Beakta tillverkarens anvisningar vid användning av rengörande och vårdande medel.
- Testa rengöringsmedel på ett ställe som inte syns.
- Smuts ska avlägsnas omedelbart.

Vård av plast

- Torka av med såpvatten. Envis smuts avlägsnas med smuts- eller fettlösande rengöringsmedel.
- Använd inga produkter som innehåller lösningsmedel eftersom de kan skada ytan.
- Skydda mot stark solstrålning eftersom det kan orsaka färgförändringar.
- Skydda mot frost eftersom materialet annars blir sprött.

Förvaring

- Produkten är frostkänslig. Vinterförvara produkten på en torr, välventilerad plats.

FI Käyttöohje TÄRKEÄ, SÄILYÄ MYÖHEMPÄÄ TARVETTA VARTEN: LUE HUOLELLISESTI

Yleiset turvallisuusohjeet

- Säilytä käyttöohje ja turvallisuusohjeet myöhempää tarvetta varten.
- Tuotteen kaikki osat täytyy asentaa oikein.
- Tuotetta ei saa pitää avotulen lähellä.

HUOMAUTUS! Tuotevahinkojen vaara! Rankkasateella, kovalla tuulella ja lumisateella tuote täytyy purkaa.

VARO! Loukkaantumisvaara! Varo varjoa avatessa ja sulkiessa, että sormet eivät jää puristuksiin.

- Туотteen lujuus on taattu, jos se asennetaan kiinteälle, tasaiselle ja tarpeeksi kestäväälle alustalle.

Kokoonpano

 **Vihje:** Tuotteen kokoamiseen tarvitaan 3 henkilöä.

Vaihe 1, 2, 3

- Asenna koko kehys löyhästi ensin yhteen, ennen kuin kiristät kaikki ruuvit lopulliseen paikkaan.

Vaihe 4

- Saadaksesi tuotteen mahdollisimman tukevaksi peitä muovisen katoksen alareuna.

Puhdistus ja hoito

 **HUOMAUTUS! Tuotevahinkojen vaara!** Tuotteen käyttöikä voi lyhentyä huomattavasti, jos se altistetaan jatkuvasti epäedullisille sääolosuhteille.

- Tuote on tarkastettava säännöllisesti vaurioiden varalta ja tarpeen vaatiessa hävitettävä.
- Huomioi puhdistus- ja hoitoaineita käyttäessäsi valmistajan antamat ohjeet.
- Testaa puhdistusainetta johonkin huomaamattomaan paikkaan.
- Poista liika välittömästi.

Muovin hoito

- Puhdista saippuavedellä. Poista piintyneet tahrat likaa ja rasvaa irrottavalla puhdistusaineella.
- Älä käytä liuotainaineita sisältäviä tuotteita, ne voivat vaurioittaa pintoja.
- Suojaa tuote voimakkaalta auringonvalolta värimuutosten estämiseksi.
- Suojaa pakkaselta materiaalin haurastumisen estämiseksi.

Säilytys

- Tuote ei ole pakkasen kestävä. Varastoi tuote talven yli kuivassa, hyvin ilmastoidussa tilassa.

- Бұйымның максималды тұрақтылығына қол жеткізу үшін үлдір аспаның астыңғы жиегін жабыңыз.

Тазарту және күтім жасау

 **НАЗАР АУДАРЫҢЫЗ! Өнімді зақымдау қаупі!** Бұйым атмосфералық әсерлерге ұзақ уақыт ұшыраған жағдайда оның қызмет ету мерзімі біршама қысқаруы мүмкін.

- Бұйымда зақымдардың бар-жоғын үнемі тексеріңіз және қажет болса, кәдеге жаратыңыз.
- Тазалау және күтім жасауға арналған құралдарды пайдаланған кезде өндіруші нұсқауларын сақтаңыз.
- Тазалайтын бұйымды көзге түспейтін жерде сынап көріңіз.
- Өрқашан ластануды дереу жойыңыз.

Пластмассаға күтім жасау

- Сабынды сумен жуу керек. Кетірілуі қиын дақтарды май еріткіш тазалау құралдары көмегімен жойыңыз.
- Құрамында ерітінділер бар өнімдерді қолданбаңыз, олар беткі қабатты зақымдауы мүмкін.
- Түстің өзгеруін болдырмау үшін тікелей күн сәулелерінен қорғау қажет.
- Материал сынғыш болмауы үшін аяздан сақтаңыз.

Сақтау

- Өнім аязға сезімтал. Өнімді құрғақ, жақсы желдетілетін орында сақтаңыз.

Кепілдік пен қызмет ету мерзімі туралы ақпарат өнімнің қаптамасындағы таңбаламада көрсетілген. Өндірілген күні туралы ақпарат тауар үстінде белгіленген. Шыққан ел туралы ақпарат өнімнің қаптамасындағы белгілемеден көрсетілген.

KAZ Пайдалану нұсқаулығы МАҢЫЗДЫ, КЕЙІН АНЫҚТАМА АЛУ ҮШІН САҚТАҢЫЗ: МҰҚИЯТ ОҚЫП ШЫҒЫҢЫЗ

Қауіпсіздік бойынша жалпы нұсқаулар

- Пайдалану бойынша нұсқаулықты және қауіпсіздік бойынша нұсқауларды кейінірек пайдалану үшін сақтап қойыңыз.
- Өнімнің барлық бөлшектері дұрыс монтаждалуы тиіс.
- Өнім жанында ашық от жақпаңыз.

 **НАЗАР АУДАРЫҢЫЗ! Өнімді зақымдау қаупі!** Қатты жаңбыр, жел немесе қар жауған кезде өнімнің бөлшектеуі керек.

 **АБАЙЛАҢЫЗ! Жарақат алу қаупі бар!** Шатырды ашып, жапқан кезде саусақтарыңыздың қысылып қалуына жол бермеңіз.

- Өнімнің тұрақтылығына ол қатты, тегіс және жеткілікті берік бетте орнатылғанда ғана кепілдік беріледі.

Монтаждау

 **Нұсқау:** Бұйымды монтаждау үшін 3 адам қажет.

1-, 2-, 3-қадам

- Барлық бұрандаларды ақырғы күйде тартпас бұрын бүкіл жақтауды бос етіп монтаждаңыз.

4-қадам