



DE Tischventilator
IT Ventilatore da tavolo
FR Ventilateur de table
GB Table fan
CZ Stolní ventilátor
SK Stolný ventilátor
PL Wentylator stołowy

SI Namizni ventilator
HU Asztali szellőző
BA/HR Stolni ventilator
GR Επιτραπέζιος ανεμιστήρας
NL Tafelventilator
SE Bordsfläkt
FI Pöytätuuletin

Übersicht
Panoramica
Vue d'ensemble
Overview
Přehled
Prehľad
Przegląd

Pregled
Áttekintés
Pregled
Επισκόπηση
Overzicht
Översikt
Yleiskatsaus

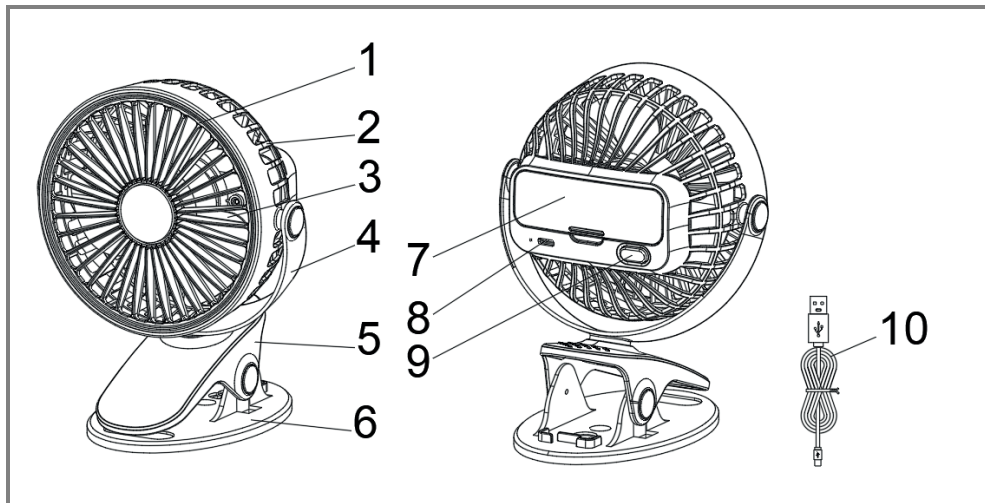

Bedienung
Utilizzo
Utilisation
Operation
Obsluha
Obsluha
Obsługa

Upravljanje
Kezelés
Posluživanje
Χειρισμός
Bedienung
Användning
Käyttö

1

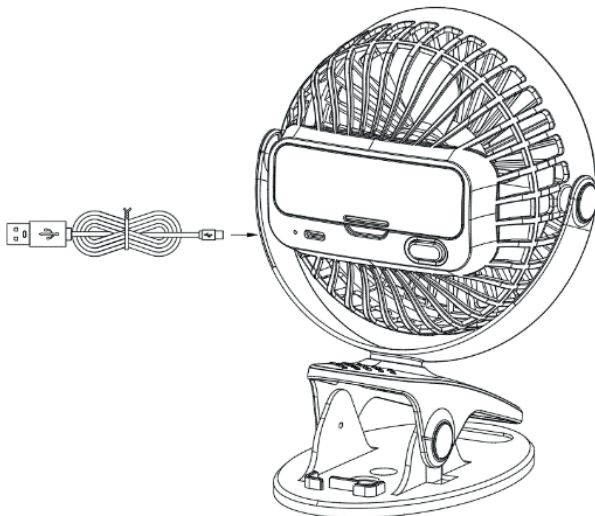

2

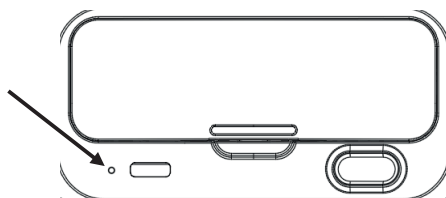

3

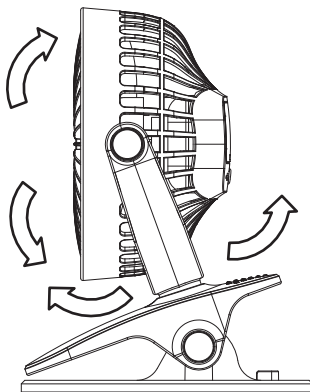

4

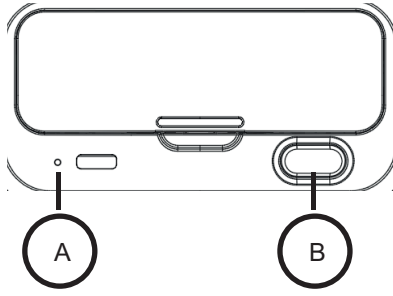

Inhaltsverzeichnis

Bevor Sie beginnen...	5
Zu Ihrer Sicherheit	5
Auspacken und Montage	6
Ihr Gerät im Überblick	6
Bedienung	6
Reinigung	7
Aufbewahrung, Transport	7
Störungen und Hilfe	7
Entsorgung	8
Technische Daten	8
Mängelsprüche	54

Bevor Sie beginnen...

Bestimmungsgemäßer Gebrauch

Das Gerät ist ausschließlich zum nichtgewerblichen Betrieb als mobiler Ventilator bestimmt.

Das Gerät ist nicht für den gewerblichen Gebrauch konzipiert. Allgemein anerkannte Unfallverhütungsvorschriften und beigelegte Sicherheitshinweise müssen beachtet werden.

Führen Sie nur Tätigkeiten durch, die in dieser Gebrauchsanweisung beschrieben sind. Jede andere Verwendung ist unerlaubter Fehlgebrauch. Der Hersteller haftet nicht für Schäden die hieraus entstehen.

Was bedeuten die verwendeten Symbole?

Gefahrenhinweise und Hinweise sind in der Gebrauchsanweisung deutlich gekennzeichnet. Es werden folgende Symbole verwendet:



GEFAHR! Unmittelbare Lebens- oder Verletzungsgefahr! Unmittelbar gefährliche Situation, die Tod oder schwere Verletzungen zur Folge haben wird.



WARNUNG! Wahrscheinliche Lebens- oder Verletzungsgefahr! Allgemein gefährliche Situation, die Tod oder schwere Verletzungen zur Folge haben kann.



VORSICHT! Eventuelle Verletzungsgefahr! Gefährliche Situation, die Verletzungen zur Folge haben kann.



ACHTUNG! Gefahr von Geräteschäden! Situation, die Sachschäden zur Folge haben kann.



Hinweis: Informationen, die zum besseren Verständnis der Abläufe gegeben werden.

Zu Ihrer Sicherheit

Allgemeine Sicherheitshinweise

- Für einen sicheren Umgang mit diesem Gerät muss der Benutzer des Gerätes diese Gebrauchsanweisung vor der ersten Benutzung gelesen und verstanden haben.

- Beachten Sie alle Sicherheitshinweise! Wenn Sie die Sicherheitshinweise missachten, gefährden Sie sich und andere.
- Bewahren Sie alle Gebrauchsanweisungen und Sicherheitshinweise für die Zukunft auf.
- Wenn Sie das Gerät verkaufen oder weitergeben, händigen Sie unbedingt auch diese Gebrauchsanweisung aus.
- Das Gerät darf nur benutzt werden, wenn es einwandfrei in Ordnung ist. Ist das Gerät oder ein Teil davon defekt, muss es außer Betrieb genommen und fachgerecht entsorgt werden.
- Verwenden Sie das Gerät nicht in explosionsgefährdeten Räumen oder in der Nähe von brennbaren Flüssigkeiten oder Gasen!
- Ausgeschaltetes Gerät immer gegen unbeabsichtigtes Einschalten sichern.
- Benutzen Sie keine Geräte, bei denen der Ein-/Aus-Schalter nicht ordnungsgemäß funktioniert.
- Halten Sie Kinder vom Gerät fern! Bewahren Sie das Gerät sicher vor Kindern und unbefugten Personen auf.
- Überlasten Sie das Gerät nicht. Benutzen Sie das Gerät nur für Zwecke, für die es vorgesehen ist.
- Immer mit Umsicht und nur in guter Verfassung arbeiten: Müdigkeit, Krankheit, Alkoholgenuss, Medikamenten- und Drogeneinfluss sind unverantwortlich, da Sie das Gerät nicht mehr sicher benutzen können.
- Dieses Gerät ist nicht dafür bestimmt, durch Personen (einschließlich Kinder) mit eingeschränkten physischen, sensorischen oder geistigen Fähigkeiten oder Mangel an Erfahrung und/oder Wissen benutzt zu werden, es sei denn, sie werden durch eine für ihre Sicherheit zuständige Person beaufsichtigt oder erhielten von dieser Anweisungen, wie das Gerät zu benutzen ist.
- Stellen Sie sicher, dass Kinder nicht mit dem Gerät spielen.
- Immer die gültigen nationalen und internationalen Sicherheits-, Gesundheits- und Arbeitsvorschriften beachten.

Gerätespezifische Sicherheitshinweise

- Das Gerät muss ringsum frei auf einem ebenen waagerechten Untergrund stehen.
- Das Gerät darf nicht im Freien betrieben werden.
- Niemals Gegenstände durch die Schutzgitter in das Gerät führen.
- Gegenstände, die angezogen werden können (z. B. Vorhänge, Pflanzen), dürfen sich nicht in der direkten Umgebung befinden.
- Das Gerät niemals Wasser oder anderen Flüssigkeiten aussetzen.
- Das Gerät darf nicht in Räumen mit Badewanne, Dusche oder Schwimmbecken sowie in der Nähe von Waschbecken oder Wasseranschlüssen betrieben werden.
- Beachten Sie, dass sich die bewegenden Teile auch hinter Be- und Entlüftungsöffnungen befinden können.
- Sollten Sie ungewöhnliche Flüssigkeit oder Rückstände feststellen, die aus dem Gerätegehäuse im Bereich des Ladeanschlusses austreten, kann

dies auf einen auslaufenden Akku hindeuten. In diesem Fall ist der Akku beschädigt und muss umgehend entsorgt werden.

- Achten Sie darauf, die austretende Flüssigkeit oder Rückstände nicht zu berühren, und legen Sie sie nach Möglichkeit in eine große Plastiktüte und bringen Sie diese dann an einen trockenen Ort im Freien.
- Symbole, die sich an Ihrem Gerät befinden, dürfen nicht entfernt oder abgedeckt werden. Nicht mehr lesbare Hinweise am Gerät müssen umgehend ersetzt werden.



Vor Inbetriebnahme Gebrauchsanweisung lesen und beachten.



Werkzeug der Klasse III. Das Gerät arbeitet mit Schutzkleinspannung.

Auspacken und Montage

Auspacken

Gerät auspacken und auf Vollständigkeit prüfen.

Lieferumfang

- Tischventilator
- Gebrauchsanweisung
- USB-Kabel

Ihr Gerät im Überblick



Hinweis: Das tatsächliche Aussehen Ihres Gerätes kann von den Abbildungen abweichen.

► Übersicht – S. 2

1. Frontgitter
2. Hintergitter
3. Lüfterflügel
4. Schwenkarm (Oszillation)
5. Obere Klemmbacke
6. Sockel
7. Akkudeckel
8. USB-C-Anschluss
9. Taster
10. USB-Ladekabel

Bedienung

Laden des Geräts

– Lesen Sie zuerst die Sicherheitshinweise.



WARNUNG! WICHTIG: Dieses Gerät enthält einen eingebauten (vom Benutzer austauschbaren) Lithium-Ionen-Akku, der nur mit dem mitgelieferten USB-Kabel geladen werden darf.



Hinweis: Der USB-Anschluss dient nur als Stromquelle. Er kann nicht zur Datenübertragung benutzt werden.

- Das Gerät darf nur mit Sicherheitskleinspannung (SELV) betrieben werden.
- Laden Sie den Akku nur bei einer Raumtemperatur zwischen 10 °C und 40 °C.

- Schalten Sie das Gerät nach dem Ladevorgang oder bei Nichtgebrauch immer aus und ziehen Sie das USB-Kabel ab.
- Lassen Sie das Gerät während des Ladevorgangs niemals unbeaufsichtigt.
- Sollten während des Ladevorgangs Auffälligkeiten auftreten (z. B. Brandgeruch, übermäßige Hitze oder ungewöhnliche Geräusche), schalten Sie das Ladegerät sofort aus, trennen Sie das USB-Kabel und kontaktieren Sie unseren Kundendienst.



Hinweis: Das Gerät muss vor der ersten Benutzung vollständig aufgeladen sein.

Die normale Ladezeit beträgt mit einem 5-V-Gleichstrom-Ladegerät (2 A) 2 bis 2,5 Stunden.

► S. 3, Abb. 1

- Entrollen Sie das USB-Kabel vollständig, bevor Sie das Gerät zum Laden verwenden.
- Stecken Sie das kleine Ende des USB-Kabels direkt in die Ladebuchse auf der Rückseite des Lüfterfußes.
- Stecken Sie das große Ende des USB-Kabels in Ihr 5-V-Gleichstrom-Ladegerät und schalten Sie es ein.

► S. 3, Abb. 2

- Die Kontrollleuchte leuchtet blau, wenn das Gerät eingeschaltet ist. Sie bleibt während des Schaltvorgangs unverändert. Bei niedriger Spannung blinkt die Kontrollleuchte dreimal und erlischt dann, während der Lüfter gleichzeitig stoppt. Die Kontrollleuchte leuchtet während des Ladevorgangs rot und leuchtet dauerhaft blau, sobald der Akku vollständig geladen ist.
- Wenn der Akku vollständig geladen ist, bleiben die Kontrollleuchten dauerhaft an, solange das Gerät angeschlossen ist.
- Ziehen Sie in diesem Fall das USB-Ladekabel ab und schalten Sie das Ladegerät aus.
- Lassen Sie das Gerät nicht weiter laden, wenn der Akku voll ist.



Hinweis: Der Ventilator kann auch ausschließlich über USB (5 V, 2 A) betrieben werden und ist somit auch während des Ladevorgangs nutzbar.

Einstellen des Ventilatorkopfwinkels

Der Ventilator lässt sich manuell um 360° nach oben und unten sowie um 360° nach links und rechts und in jede beliebige Zwischenposition drehen.

► S. 3, Abb. 3

- Fassen Sie einfach den Ventilatorkopf an und drehen Sie ihn nach hinten in die gewünschte Position.

Bedienfeld

► S. 4, Abb. 4

- A. Kontrollleuchten
- B. Ein-/Ausschalter / Lüftergeschwindigkeit / Aus-Taste

Verwendung des Geräts

Nur Ventilator

- Stellen Sie sicher, dass das Gerät vollständig geladen ist.

- Bedienungsanleitung für den Ventilator: Stufen- und Leistungsregelung
 - Stufenwechsel: Drücken Sie die Taste , um die Stufen nacheinander durchzuschalten: 2 → 3 → AUS → 1.
- Ausschalten:
 - Sie können den Ventilator durch wiederholtes Drücken der Taste auf die Stufe „AUS“ ausschalten.
 - In jeder Stufe können Sie das Gerät durch langes Drücken dieser Taste für 3 Sekunden ausschalten.



Hinweis: Bei normalem Gebrauch beträgt die Akkulaufzeit ca. 210 Minuten. Die tatsächliche Laufzeit kann jedoch je nach Nutzung (z. B. Lüftergeschwindigkeit, Schwenkfunktion, Lampenbetrieb) variieren.

Reinigung



Hinweis: Reinigung und Wartung dürfen nicht von Kindern ohne Aufsicht durchgeführt werden.

- Stellen Sie sicher, dass das Gerät ausgeschaltet und vom Ladegerät getrennt ist.
- Führen Sie niemals Gegenstände in den Ladeanschluss des Geräts ein. Reinigen Sie nur die Außenseite.
- Besprühen Sie das Gerät niemals mit Flüssigkeiten und tauchen Sie das Gerät oder das USB-Kabel nicht in Wasser oder andere Flüssigkeiten.

- Verwenden Sie keine brennbaren Flüssigkeiten, Chemikalien, Scheuermittel, Stahlwolle oder Scheuerschwämme zur Reinigung des Geräts oder des Zubehörs.
- Reinigen Sie das Gehäuse mit einem sauberen, feuchten Tuch und trocknen Sie es anschließend ab.

Aufbewahrung, Transport

Aufbewahrung

- Schalten Sie das Gerät aus und ziehen Sie den Netzstecker.
- Wickeln Sie das USB-Kabel locker auf. Knicken oder ziehen Sie das Kabel nicht straff.
- Bewahren Sie Ihr Gerät an einem kühlen, trockenen Ort auf.

Transport

- Beim Versand nach Möglichkeit die Originalverpackung verwenden.

Störungen und Hilfe

Wenn etwas nicht funktioniert...



GEFAHR! Verletzungsgefahr! Unsachgemäße Reparaturen können dazu führen, dass Ihr Gerät nicht mehr sicher funktioniert. Sie gefährden damit sich und Ihre Umgebung.

Oft sind es nur kleine Fehler, die zu einer Störung führen. Meistens können Sie diese leicht selbst beheben. Bitte sehen Sie zuerst in der folgenden Tabelle nach, bevor Sie sich an den Händler wenden. So ersparen Sie sich viel Mühe und eventuell auch Kosten.

Fehler/Störung	Ursache	Abhilfe
Schaltet sich nicht ein	Der Akku ist leer.	Prüfen Sie, ob der Akku vollständig geladen ist.
Das Gerät schaltet sich während des Gebrauchs ständig aus.		Prüfen Sie, ob der Akku richtig eingesetzt ist und stellen Sie sicher, dass Plus- und Minuspol nicht vertauscht sind. Wenn das USB-Kabel noch am Gerät angeschlossen ist, stellen Sie sicher, dass das Ladegerät eingeschaltet ist. Laden Sie den Akku auf oder schließen Sie das USB-Kabel an und schalten Sie das Ladegerät ein.
Wenn der Ventilator mit angeschlossenem USB-Kabel verwendet wird, funktioniert das Produkt nicht mehr.		Der Ventilator kann auch nur mit USB-Strom (5 V, 2 A) betrieben werden. Wenn der Ventilator jedoch auf Stufe 3 (höchste Geschwindigkeit) läuft, wird der Akku nicht gleichzeitig geladen. If using whilst the USB is powering the fan at 5V 2A, the battery will charge at the same time when using fan speed settings 1 or 2 and with the light on and the fan oscillating side to side.
Der Ventilatorkopf hält nach der ersten Schwingung kurz an.	Das ist normal.	Das Gerät kalibriert beim ersten Mal die Kopfposition und schwingt anschließend normal.

Können Sie den Fehler nicht selbst beheben, wenden Sie sich bitte direkt an den Händler. Beachten Sie bitte, dass durch unsachgemäße Reparaturen auch der Gewährleistungsanspruch erlischt und Ihnen ggf. Zusatzkosten entstehen.

Entsorgung

Gerät entsorgen

Das Symbol der durchgestrichenen Mülltonne bedeutet: Batterien und Akkus, Elektro- und Elektronikgeräte dürfen nicht in den Hausmüll. Sie können umwelt- und gesundheitsschädigende Stoffe enthalten.



Verbraucher sind verpflichtet, Elektro-Altgeräte, Gerätealtbatterien und Akkus getrennt vom Hausmüll über eine offizielle Sammelstelle zu entsorgen um eine sachgerechte Weiterverarbeitung zu gewährleisten. Die Rückgabe kann gemäß gesetzlicher Regelung kostenfrei z. B. über einen kommunalen Entsorgungsbetrieb oder über einen Händler erfolgen.

Batterien, Akkus und Lampen, die nicht fest in Elektro-Altgeräten verbaut sind und zerstörungsfrei entnommen werden können, müssen vor der Entsorgung entnommen und getrennt entsorgt werden. Lithiumbatterien und Akkupacks aller Systeme sind nur im entladenen Zustand bei den Rücknahmestellen abzugeben. Die Batterien sind immer durch Abkleben der Pole vor Kurzschlüssen zu sichern.



Jeder Endnutzer ist selbst für die Löschung personenbezogener Daten auf den zu entsorgenden Altgeräten verantwortlich.

Verpackung entsorgen

Die Verpackung besteht aus Karton und entsprechend gekennzeichneten Kunststoffen, die wiederverwertet werden können.



- Führen Sie diese Materialien der Wiederverwertung zu.

Technische Daten

Artikelnummer	253010
Eingang	DC5V 2A
Ausgang	Maximale Betriebsleistung beträgt 10 W.
Batteriekapazität	3.7V 1200mAh *1
Anschluss	Typ A wird mit dem Adapter verbunden und Typ C mit dem Produkt.
Produktgröße	13,3x12,5x 16,5 cm
Gewicht	Produkt 210 g, USB-Kabel 15,2 g

Informationsanforderungen



Hinweis: Dieses Gerät fällt nicht in den Scope der VERORDNUNG (EU) Nr. 206/2012 für netzbetriebene Komfortventilatoren.

Indice

Prima di cominciare...	9
Per la vostra sicurezza	9
Disimballaggio e montaggio	10
Panoramica dell'apparecchio hr	10
Funzionamento	10
Pulizia	11
Conservazione, trasporto	11
Guasti ed assistenza	11
Smaltimento	12
Dati tecnici	12
Reclami per difetti	54

Prima di cominciare...

Utilizzo conforme alla destinazione d'uso

L'apparecchio è destinato esclusivamente ad un utilizzo non commerciale come ventilatore portatile.

Questo apparecchio non è destinato all'uso commerciale. Osservare le norme generali relative alla prevenzione degli incidenti e le indicazioni di sicurezza in dotazione.

Eeguire unicamente le attività descritte nel presente manuale di istruzioni. Qualsiasi altro impiego verrà considerato come un utilizzo improprio. Il produttore non risponde per eventuali danni derivanti da tale utilizzo.

Cosa significano i simboli usati?

Indicazioni di pericolo e note sono contraddistinte chiaramente nel manuale di istruzioni. Si utilizzano i simboli seguenti:



PERICOLO! Elevato pericolo di lesioni gravi o mortali! Situazione altamente pericolosa che può comportare lesioni gravi o mortali.



AVVERTENZA! Probabile pericolo di lesioni gravi o mortali! Situazione generalmente pericolosa che può comportare lesioni gravi o mortali.



ATTENZIONE! Potenziale pericolo di lesioni! Situazione pericolosa che può comportare lesioni.



AVVISO! Pericolo di danni all'apparecchio! Situazione che può comportare danni materiali.



Nota: Informazioni indicate per una migliore comprensione dei procedimenti.

Per la vostra sicurezza

Precauzioni generali

- Conservare tutti i documenti con le istruzioni per l'uso e le precauzioni per il futuro.
- In caso di vendita o di cessione dell'apparecchio, è indispensabile consegnare insieme anche le presenti istruzioni per l'uso.
- L'apparecchio può essere utilizzato esclusivamente se si trova in perfette condizioni operative. Se il dispositivo o una parte di esso presenta un difetto bisogna subito spegnerlo e smaltirlo nel modo corretto.
- Non utilizzare mai l'apparecchio in ambienti a rischio d'esplosione o nelle vicinanze di liquidi o gas infiammabili!
- Assicurarsi sempre che l'apparecchio sia spento per evitare riaccensioni involontarie.
- Non usare apparecchi nei quali l'interruttore on/off non funziona correttamente.
- Tenga lontani i bambini dall'apparecchio! Conservi l'apparecchio al sicuro da bambini e persone non autorizzate.
- Non sovraccaricare l'apparecchio. Utilizzare l'apparecchio solo per gli scopi previsti.
- Lavorare sempre con prudenza e in perfette condizioni personali: stanchezza, malattia, uso di alcol, influenze di medicinali o droghe non permettono di avere un comportamento responsabile poiché non consentono di utilizzare l'apparecchio con sicurezza.
- Questo dispositivo non è concepito per essere utilizzato da persone (inclusi i bambini) con limitazioni fisiche, psichiche o sensoriali o prive di esperienza riguardo all'uso del dispositivo stesso e le stesse dovrebbero essere sorvegliate da una persona competente, la quale dovrebbe istruirli sull'uso corretto del dispositivo.
- Assicurarsi che i bambini non giochino con l'apparecchio.
- Osservare sempre le normative nazionali e internazionali in vigore e inerenti alla sicurezza, alla salute e al lavoro.

Indicazioni specifiche sull'apparecchio

- L'apparecchio deve essere posizionato su una superficie piana e orizzontale e deve essere libero su tutti i lati.
- L'apparecchio non deve essere utilizzato all'aperto.
- Non inserire mai oggetti nell'apparecchio attraverso la griglia di protezione.
- Gli oggetti che possono essere attirati dal ventilatore (ad es. tende, piante), non devono trovarsi nelle immediate vicinanze dello stesso.
- Non esporre mai l'apparecchio all'acqua o ad altri liquidi.
- L'apparecchio non può essere utilizzato in locali dotati di vasca da bagno, doccia o piscina né nelle vicinanze di lavandini o allacciamenti dell'acqua.
- Si osservi che i componenti mobili possono trovarsi anche dietro i fori di ventilazione e scarico.
- Se si nota la presenza di liquidi o residui anomali che fuoriescono dall'alloggiamento dell'apparecchio nella zona della porta di ricarica, ciò potrebbe indicare una perdita della batteria. In questo caso, la batteria è danneggiata e deve essere smaltita immediatamente.

- Fare attenzione a non toccare il liquido o i residui che fuoriescono e, se possibile, metterli in un sacchetto di plastica grande, quindi portarli in un luogo asciutto all'aperto.
- Non rimuovere o coprire i simboli che si trovano sull'apparecchio. Le indicazioni non più leggibili sull'apparecchio devono essere immediatamente sostituite.



Prima della messa in funzione leggere e osservare le istruzioni per l'uso.



Dispositivo di classe III. L'apparecchio lavora sotto bassissima tensione di sicurezza.

Disimballaggio e montaggio

Disimballaggio

Disimballare l'apparecchio e verificare la presenza di tutti i componenti.

Fornitura

- Ventilatore da tavolo
- Istruzioni per l'uso
- Cavo USB

Panoramica dell'apparecchio hr



Nota: L'aspetto reale dell'apparecchio può essere diverso da quanto riportato nelle illustrazioni.

► Panoramica – p. 2

1. Griglia frontale
2. Griglia posteriore
3. Pale del ventilatore
4. Braccio oscillante (oscillazione)
5. Ganascia superiore
6. Base
7. Coperchio della batteria
8. Connettore USB-C
9. Tasto
10. Cavo di ricarica USB

Funzionamento

Caricamento del dispositivo

- Leggere prima le avvertenze di sicurezza.



AVVERTENZA! IMPORTANTE: Questo apparecchio è dotato di una batteria agli ioni di litio integrata (sostituibile dall'utente) che può essere caricata solo con il cavo USB fornito.



Nota: Il collegamento USB funge soltanto da alimentatore. Non può essere utilizzato per la trasmissione di dati.

- L'apparecchio può essere utilizzato solo con bassa tensione di sicurezza (SELV).
- Caricare la batteria solo a una temperatura ambiente compresa tra 10 °C e 40 °C.
- Spegnerne sempre l'apparecchio dopo la ricarica quando non è in uso e scollegare il cavo USB.
- Non lasciare mai l'apparecchio incustodito durante la ricarica.

- Se durante la ricarica si verificano anomalie (ad esempio odore di bruciato, calore eccessivo o rumori anomali), spegnere immediatamente il caricabatterie, scollegare il cavo USB e contattare il servizio clienti.



Nota: L'apparecchio deve essere completamente carico prima del primo utilizzo.

Il tempo di ricarica normale va da 2 a 2,5 ore con un caricabatterie da 5 V CC (2 A).

► P. 3, fig. 1

- Srotolare completamente il cavo USB prima di utilizzare il dispositivo per la ricarica.
- Inserire l'estremità piccola del cavo USB direttamente nella presa di ricarica sul retro della base del ventilatore.
- Inserire l'estremità grande del cavo USB nel caricabatterie da 5 V CC e accenderlo.

► P. 3, fig. 2

- La spia luminosa si illumina in blu quando l'apparecchio è acceso, rimanendo invariata durante il processo di commutazione. In caso di tensione bassa, la spia lampeggia tre volte e poi si spegne, mentre contemporaneamente il ventilatore si arresta. La spia luminosa si accende di rosso durante la ricarica e di blu fisso quando la batteria è completamente carica.
- Quando la batteria è completamente carica, le spie luminose rimangono accese finché l'apparecchio è collegato.
- In tal caso, scollegare il cavo di ricarica USB e spegnere il caricabatterie.
- Non lasciare che il dispositivo continui a caricarsi quando la batteria è completamente carica.



Nota: Il ventilatore può anche essere alimentato esclusivamente tramite USB (5 V, 2 A) ed è quindi utilizzabile anche durante la ricarica.

Regolazione dell'angolo della testa del ventilatore

Il ventilatore può essere ruotato manualmente di 360° verso l'alto e verso il basso, di 360° a sinistra e a destra e in qualsiasi posizione intermedia.

► P. 3, fig. 3

- Basta afferrare la testa del ventilatore e ruotarla all'indietro nella posizione desiderata.

Pannello di comando

► P. 4, fig. 4

- A. Spie luminose
- B. Interruttore On/Off / Velocità del ventilatore / Pulsante off

Utilizzo dell'apparecchio

Solo ventilatore

- Assicurarsi che l'apparecchio sia sempre completamente carico.
- Istruzioni per l'uso del ventilatore: Regolazione dei livelli e della potenza
 - Cambio dei livelli: Premere il tasto  per passare da un livello a un altro: 2 → 3 → OFF → 1.
- Spegnimento:

- È possibile spegnere il ventilatore premendo ripetutamente il pulsante sul livello "OFF".
- A ogni livello, è possibile spegnere l'apparecchio premendo a lungo questo tasto per 3 secondi.



Nota: Con un uso normale, la durata della batteria è di circa 210 minuti. Tuttavia, la durata effettiva può variare a seconda dell'utilizzo (ad es. velocità del ventilatore, funzione di oscillazione, funzionamento delle spie).

Pulizia



Nota: La pulizia e la manutenzione non devono essere eseguite da bambini senza la supervisione.

- Assicurarsi che l'apparecchio sia spento e scollegato dal caricabatterie.
- Non inserire mai oggetti nella porta di ricarica dell'apparecchio. Pulire solo l'esterno.
- Non spruzzare mai liquidi sull'apparecchio e non immergere l'apparecchio o il cavo USB in acqua o altri liquidi.
- Non utilizzare liquidi infiammabili, prodotti chimici, abrasivi, pagliette metalliche o spugne abrasive per pulire l'apparecchio o gli accessori.
- Pulire l'alloggiamento con un panno umido e pulito, quindi asciugarlo.

Conservazione, trasporto

Conservazione

- Spegnerne l'apparecchio e rimuovere il cavo di alimentazione.
- Avvolgere il cavo USB senza stringerlo. Non piegare o tirare il cavo.
- Conservare l'apparecchio in un luogo fresco e asciutto.

Trasporto

- Per le spedizioni utilizzare l'imballaggio originale se possibile.

Guasti ed assistenza

Se qualcosa non funziona...



PERICOLO! Pericolo di lesioni! Le riparazioni inadeguate possono causare un funzionamento non sicuro dell'apparecchio. Questo mette a repentaglio la propria vita e la sicurezza dell'ambiente circostante.

Spesso sono solo piccoli difetti che portano a un guasto. Di solito essi possono essere risolti facilmente dall'utente stesso. Si prega di controllare nella seguente tabella prima di rivolgersi al rivenditore. In tal modo si risparmiano molta fatica ed anche eventuali spese.

Errore/guasto	Causa	Rimedio
Non si accende	La batteria è scarica.	Verificare che la batteria sia completamente carica.
L'apparecchio si spegne costantemente durante l'uso.		Verificare che la batteria sia inserita correttamente e assicurarsi che i poli positivo e negativo non siano invertiti. Se il cavo USB è ancora collegato all'apparecchio, assicurarsi che il caricabatterie sia acceso.
Se il ventilatore viene utilizzato con il cavo USB collegato, il prodotto smetterà di funzionare.		Caricare la batteria o collegare il cavo USB e accendere il caricabatterie. Il ventilatore può funzionare anche solo con alimentazione USB (5 V, 2 A). Tuttavia, quando il ventilatore funziona alla velocità 3 (velocità massima), la batteria non viene caricata contemporaneamente. If using whilst the USB is powering the fan at 5V 2A, the battery will charge at the same time when using fan speed settings 1 or 2 and with the light on and the fan oscillating side to side.
La testa del ventilatore si arresta brevemente dopo la prima oscillazione.	Questo è normale.	L'apparecchio calibra la posizione della testa al primo utilizzo e poi oscilla normalmente.

Se non si è in grado di eliminare l'errore da soli, si prega di rivolgersi direttamente al rivenditore. Le riparazioni inappropriate invalidano la garanzia e possono causare costi aggiuntivi a suo carico.

Smaltimento

Smaltimento dell'apparecchio

Il simbolo del bidone della spazzatura barrato vuol dire che: batterie e accumulatori, apparecchiature elettriche ed elettroniche non vanno smaltiti nei rifiuti domestici. Questi potrebbero contenere sostanze dannose per l'ambiente e la salute.



I consumatori hanno l'obbligo di differenziare le apparecchiature elettroniche, le batterie vecchie delle apparecchiature e gli accumulatori dai rifiuti domestici e di smaltirle presso il centro di raccolta ufficiale per garantire un riutilizzo consono. In conformità con le disposizioni di legge, la restituzione può essere effettuata gratuitamente, ad esempio attraverso un'azienda di smaltimento dei rifiuti urbani o tramite un rivenditore.

Batterie, accumulatori e lampade non integrati in modo fisso nelle apparecchiature elettriche da smaltire, vanno tolti prima dello smaltimento e smaltiti separatamente. Le batterie al litio e gli accumulatori di tutti i sistemi vanno consegnati scarichi ai punti di raccolta. Le batterie vanno sempre assicurate da possibili cortocircuiti applicando del nastro adesivo sui poli.



L'utente finale è responsabile della cancellazione dei dati personali dalle apparecchiature da smaltire.

Smaltimento dell'imballaggio

L'imballaggio è composto da cartone e particolari in plastica adeguatamente contrassegnati per essere riciclati.



- Si raccomanda di inviare questi materiali al riciclaggio.

Dati tecnici

Codice articolo	253010
Ingresso	DC5V 2A
Uscita	La potenza operativa massima è di 10 W.
Capacità della batteria	3.7V 1200mAh *1
Collegamento	Il tipo A si collega all'adattatore e il tipo C si collega al prodotto.
Dimensione prodotto	13,3x12,5x16,5 cm
Peso	Prodotto 210 g, cavo USB 15,2 g

Richieste di informazioni



Nota: Questo apparecchio non è coperto dal contenuto della DIRETTIVA (UE) numero 206/2012 per ventilatori comfort alimentati dalla rete elettrica.

Table des matières

Avant de commencer...	13
Pour votre sécurité	13
Déballage et montage	14
Vue d'ensemble de l'appareil	14
Utilisation	14
Nettoyage	15
Stockage, transport	15
Pannes et solutions	15
Mise au rebut	16
Caractéristiques techniques	16
Réclamations	55

Avant de commencer...

Utilisation conforme

L'appareil est exclusivement prévu pour une utilisation non commerciale comme ventilateur mobile.

L'objet n'est pas conçu pour une utilisation commerciale. Les directives généralement reconnues en matière de prévention des accidents et les consignes de sécurité jointes doivent impérativement être respectées.

Réalisez uniquement des activités qui sont décrites dans ce mode d'emploi. Toute autre utilisation est une utilisation non conforme et non autorisée. Le fabricant décline toute responsabilité pour les dommages en résultant.

Signification des symboles utilisés

Les mises en garde contre des dangers éventuels et les consignes de sécurité sont distinctement identifiables dans le mode d'emploi. Les symboles suivants seront utilisés :



DANGER ! Danger de mort ou risque de blessure immédiat ! Situation dangereuse directe qui a pour conséquence de graves blessures ou la mort.



AVERTISSEMENT ! Danger de mort ou risque de blessure probable ! Situation dangereuse générale qui peut avoir pour conséquence de graves blessures ou la mort.



ATTENTION ! Eventuelle risque de blessure ! Situation dangereuse qui peut avoir des blessures pour conséquence.



AVIS ! Risque de dommages matériels ! Situation qui peut avoir des dommages matériels pour conséquence.



Remarque : Informations qui aident à une meilleure compréhension des opérations.

Pour votre sécurité

Consignes générales de sécurité

- Veuillez observer toutes les consignes de sécurité ! La non-observation des consignes de sécurité vous met en danger, vous et votre entourage.
- Conservez soigneusement le mode d'emploi et les consignes de sécurité pour les consulter en cas de besoin.
- Si vous vendez ou donner l'appareil à un tiers, remettez-lui toujours le manuel d'utilisation correspondant.
- L'appareil peut uniquement être utilisé lorsqu'il est en parfait état. Si l'appareil ou une partie de l'appareil est défectueuse, l'appareil doit être mis hors service et être éliminé de manière adéquate.
- Ne faites pas fonctionner l'appareil dans un local à risque d'explosion, ni à proximité de liquides ou gaz inflammables !
- Sécurisez toujours l'appareil à l'arrêt contre toute remise en marche intempestive.
- N'utilisez aucun appareil dont le commutateur marche-arrêt ne fonctionne pas correctement.
- Ne laissez pas les enfants s'approcher de l'appareil ! Ne laissez pas l'appareil à proximité d'enfants ou de personnes non autorisées à s'en servir.
- Ne surchargez pas l'appareil. N'utilisez l'appareil que pour les travaux pour lesquels il a été conçu.
- Soyez toujours prudent lors du maniement de l'appareil et veillez à ne l'utiliser que lorsque votre état vous le permet : travailler par fatigue, maladie, sous la consommation d'alcool, l'influence de drogues et de médicaments sont des comportements irresponsables étant donné que vous ne pouvez plus utiliser l'appareil avec sécurité.
- L'utilisation de cet appareil n'est pas prévu par des personnes (y compris des enfants) avec des aptitudes physiques, sensorielles ou mentales limitées ou des déficits dans l'expérience et/ou les connaissances, sauf si elles sont surveillées par une personne responsable de leur sécurité ou si elles ont reçues des instructions de ces personnes stipulant de quelle manière l'appareil doit être utilisé.
- Assurez-vous que les enfants ne jouent pas avec l'appareil.
- Respectez systématiquement les règles de sécurité, d'hygiène et de travail en vigueur à l'échelle nationale et internationale.

Consignes propres à l'appareil

- L'appareil doit être installé sur un sol plan et horizontal et libre d'accès sur l'ensemble de son pourtour.
- Il est interdit d'utiliser l'appareil à l'extérieur.
- Ne jamais introduire d'objets dans l'appareil par les grilles de protection.
- Les objets qui peuvent être attrapés (par exemple les rideaux, les plantes) ne doivent pas se trouver à proximité directe.
- Ne jamais exposer l'appareil à l'eau ou à d'autres liquides.
- Ne pas exploiter l'appareil dans des locaux équipés d'une baignoire, d'une douche ou de bassins d'eau, ainsi qu'à proximité de lavabos ou de raccordements d'eau.

- Attention, les pièces mobiles peuvent également se trouver derrière les ouvertures d'arrivée et de sortie d'air.
- Si vous constatez la présence d'un liquide inhabituel ou de résidus s'écoulant du boîtier de l'appareil au niveau du port de charge, cela peut indiquer une fuite de la batterie. Dans ce cas, la batterie est endommagée et doit être immédiatement mise au rebut.
- Veillez à ne pas toucher le liquide ou les résidus qui s'écoulent et, si possible, placez-les dans un grand sac en plastique, puis transportez-les dans un endroit sec à l'extérieur.
- Il est strictement interdit de retirer ou de recouvrir les pictogrammes apposés sur l'appareil. Les indications apposées sur l'appareil qui ne sont plus lisibles doivent être remplacées dans les meilleurs délais.



Lisez et respectez le manuel d'utilisation avant la mise en service de l'appareil.



Outil de classe III. L'appareil fonctionne avec une très basse tension de sécurité.

Déballage et montage

Déballage

Déballer l'appareil et contrôler l'intégralité de la livraison.

Contenu de la livraison

- Ventilateur de table
- Manuel d'utilisation
- Câble USB

Vue d'ensemble de l'appareil



Remarque : L'apparence réelle de votre appareil peut diverger des illustrations.

► Vue d'ensemble – p. 2

1. Grille avant
2. Grille arrière
3. Pales de ventilateur
4. Bras pivotant (oscillation)
5. Mâchoire de serrage supérieure
6. Socle
7. Couvercle de batterie
8. Port USB-C
9. Touche
10. Câble de charge USB

Utilisation

Recharge de l'appareil

- Lisez d'abord les consignes de sécurité.



AVERTISSEMENT ! IMPORTANT: Cet appareil contient une batterie lithium-ion intégrée (remplaçable par l'utilisateur) qui ne doit être rechargée qu'avec le câble USB fourni.



Remarque: Le raccordement USB sert uniquement de source de courant. Il ne peut pas être utilisé pour un transfert de données.

- L'appareil ne doit être utilisé qu'avec une très basse tension de sécurité (SELV).
- Ne rechargez la batterie qu'à une température ambiante comprise entre 10 °C et 40 °C.
- Éteignez toujours l'appareil après la recharge ou lorsque vous ne l'utilisez pas et débranchez le câble USB.
- Ne laissez jamais l'appareil sans surveillance pendant la recharge.
- Si vous constatez des anomalies pendant la recharge (par exemple, une odeur de brûlé, une chaleur excessive ou des bruits inhabituels), éteignez immédiatement le chargeur, débranchez le câble USB et contactez notre service après-vente.



Remarque : L'appareil doit être complètement rechargé avant la première utilisation.

Le temps de recharge normal est de 2 à 2,5 heures avec un chargeur CC 5 V (2 A).

► P. 3, fig. 1

- Déroulez complètement le câble USB avant d'utiliser l'appareil pour le recharger.
- Branchez la petite extrémité du câble USB directement dans le port de charge situé à l'arrière du socle du ventilateur.
- Branchez la grande extrémité du câble USB dans votre chargeur CC 5 V et allumez-le.

► P. 3, fig. 2

- Le voyant lumineux s'allume en bleu lorsque l'appareil est allumé. Il reste inchangé pendant le processus de commutation. Lorsque la tension est faible, le voyant lumineux clignote trois fois puis s'éteint, tandis que le ventilateur s'arrête simultanément. Le voyant lumineux s'allume en rouge pendant le processus de recharge et reste allumé en bleu dès que la batterie est complètement chargée.
- Lorsque la batterie est complètement rechargée, les voyants lumineux restent allumés tant que l'appareil est branché.
- Dans ce cas, débranchez le câble de charge USB et éteignez le chargeur.
- Ne laissez pas l'appareil en charge lorsque la batterie est pleine.



Remarque : Le ventilateur peut également fonctionner exclusivement via USB (5 V, 2 A) et peut donc être utilisé pendant la recharge.

Réglage de l'angle de la tête du ventilateur

Le ventilateur peut être orienté manuellement à 360° vers le haut et vers le bas, ainsi qu'à 360° vers la gauche et vers la droite, et dans n'importe quelle position intermédiaire.

► P. 3, fig. 3

- Il suffit de saisir la tête du ventilateur et de la tourner vers l'arrière dans la position souhaitée.

Panneau de commande

► P. 4, fig. 4

- A. Voyants lumineux
 B. Interrupteur marche/arrêt / vitesse du ventilateur / bouton d'arrêt

Utilisation de l'appareil

Ventilateur uniquement

- Assurez-vous que l'appareil est complètement rechargé.
- Instructions d'utilisation du ventilateur: Réglage des vitesses et de la puissance
 - Changement de vitesse: appuyez sur la touche  pour passer d'une vitesse à l'autre: 2 → 3 → ARRÊT → 1.
- Arrêt:
 - Vous pouvez éteindre le ventilateur en appuyant plusieurs fois sur la touche jusqu'à la position « ARRÊT ».
 - À chaque vitesse, vous pouvez éteindre l'appareil en appuyant longuement sur cette touche pendant 3 secondes.



Remarque : En utilisation normale, l'autonomie de la batterie est d'environ 210 minutes. Cependant, la durée réelle peut varier en fonction de l'utilisation (par exemple, vitesse du ventilateur, fonction d'oscillation, fonctionnement des lampes).

Nettoyage



Remarque : Le nettoyage et l'entretien ne doivent pas être effectués par des enfants sans surveillance.

- Assurez-vous que l'appareil est éteint et débranché du chargeur.

- N'insérez jamais d'objets dans le port de charge de l'appareil. Nettoyez uniquement l'extérieur.
- Ne vaporisez jamais de liquide sur l'appareil et ne plongez pas l'appareil ou le câble USB dans de l'eau ou tout autre liquide.
- N'utilisez pas de liquides inflammables, de produits chimiques, de produits abrasifs, de laine d'acier ou d'éponges abrasives pour nettoyer l'appareil ou ses accessoires.
- Nettoyez le boîtier à l'aide d'un chiffon propre et humide, puis séchez-le.

Stockage, transport

Entreposage

- Éteignez l'appareil et débranchez-le.
- Enroulez le câble USB sans le serrer. Ne pliez pas et ne tirez pas sur le câble.
- Conservez votre appareil dans un endroit frais et sec.

Transport

- En cas d'expédition, utilisez si possible l'emballage d'origine.

Pannes et solutions

Lorsqu'un élément ne fonctionne pas...



DANGER ! Risque de blessure ! Des réparations non conformes peuvent conduire à un fonctionnement non sécurisé de votre appareil. Vous mettez votre environnement en péril et vous exposez vous-même au danger.

Il s'agit souvent de petits défauts qui conduisent à une défectuosité. Vous pouvez souvent éliminer le problème par vous-même. Veuillez tout d'abord consulter le tableau suivant avant de vous adresser à votre revendeur. Vous économisez ainsi un dérangement et éventuellement aussi des coûts.

Panne/Incident	Cause	Solution
Ne s'allume pas	La batterie est vide.	Vérifiez si la batterie est complètement rechargée.
L'appareil s'éteint constamment pendant l'utilisation.		Vérifiez que la batterie est correctement insérée et assurez-vous que les pôles positif et négatif ne sont pas inversés. Si le câble USB est toujours branché à l'appareil, assurez-vous que le chargeur est allumé. Rechargez la batterie ou branchez le câble USB et allumez le chargeur.
Si le ventilateur est utilisé avec le câble USB branché, le produit ne fonctionne plus.		Le ventilateur peut également fonctionner uniquement avec une alimentation USB (5 V, 2 A). Cependant, lorsque le ventilateur fonctionne à la vitesse 3 (vitesse maximale), la batterie ne se recharge pas simultanément. If using whilst the USB is powering the fan at 5V 2A, the battery will charge at the same time when using fan speed settings 1 or 2 and with the light on and the fan oscillating side to side.

Panne/Incident	Cause	Solution
La tête du ventilateur s'arrête brièvement après la première oscillation.	C'est normal.	L'appareil calibre la position de la tête lors de la première utilisation, puis oscille normalement.

Si vous n'êtes pas en mesure d'éliminer la panne par vous-même, veuillez vous adresser directement à votre revendeur. Notez que la réalisation de réparations non conformes entraîne l'annulation de la garantie et vous entraîne éventuellement des coûts supplémentaires.

Demandes d'informations



Remarque: Cet appareil n'est pas compris dans l'étendue de la DIRECTIVE (UE) n° 206/2012 relative aux ventilateurs d'appoint fonctionnant sur secteur.

Mise au rebut

Mise au rebut de l'appareil

Le symbole de la poubelle barrée signifie : Les batteries et les accus, les appareils électriques et électroniques ne doivent pas être jetés avec les ordures ménagères car ils pourraient contenir des substances nocives pour l'environnement et la santé.



Les consommateurs sont tenus d'éliminer appareils électriques usagés, les batteries et accus usagés d'appareils électriques séparément en les remettant à un point de collecte officiel afin de garantir un traitement adéquat. Conformément aux dispositions légales, les produits peuvent être retournés gratuitement, p. ex. auprès du service d'élimination communal ou du revendeur.

Les batteries, les accus et les lampes qui ne sont pas intégrés dans les appareils électriques usagés doivent être retirés et éliminés séparément avant l'élimination. Les batteries au lithium et les pack accus de tous les systèmes doivent être remis aux points de collecte uniquement en état déchargé. Les batteries doivent toujours être protégées contre les courts-circuits en collant les pôles.



Chaque utilisateur final est responsable pour la suppression des données personnelles qui se trouvent sur les appareils usagés à éliminer.

Mise au rebut de l'emballage

L'emballage se compose de carton et de matières plastiques marquées en conséquence qui peuvent être recyclés.



- Éliminez ces matériaux en les conduisant au recyclage.

Caractéristiques techniques

Numéro d'article	253010
Entrée	DC5V 2A
Sortie	La puissance de fonctionnement maximale est de 10 W.
Capacité de batterie	3.7V 1200mAh *1
Raccordement	Le type A se connecte à l'adaptateur et le type C se connecte au produit.
Taille du produit	13,3x12,5x16,5 cm
Poids	Produit 210 g, câble USB 15,2 g

Table of contents

Before you begin...	17
For your safety	17
Unpacking and assembly	17
Your product at a glance	18
Operation	18
Cleaning	18
Storage and transport	18
Troubleshooting	19
Disposal	19
Technical data	19
Claims for defects	55

Before you begin...

Intended use

The product is intended exclusively for non-commercial operation as a mobile fan.

This product is not intended for commercial use. Generally acknowledged accident prevention regulations and enclosed safety instructions must be observed.

Only perform work described in these instructions for use. Any other use is improper. The manufacturer will not assume responsibility for damage resulting from such use.

What are the meanings of the symbols used?

Danger notices and information are clearly marked throughout these instructions for use. The following symbols are used:



DANGER! Direct danger to life and risk of injury! Directly dangerous situation that may lead to death or severe injuries.



WARNING! Probable danger to life and risk of injury! Generally dangerous situation that may lead to death or severe injuries.



CAUTION! Possible risk of injury! Dangerous situation that may lead to injuries.



NOTICE! Risk of damage to the device! Situation that may lead to property damage.



Note: Information to help you reach a better understanding of the processes involved.

For your safety

General safety instructions

- To operate this device safely, the user must have read and understood these instructions for use before using the device for the first time.
- Observe all safety instructions! Failure to do so may cause harm to you and others.
- Retain all instructions for use, and safety instructions for future reference.
- If you sell or pass the device on, you must also hand over these operating instructions.

- The device must only be used when it functions properly. If the product or part of the product is defective, it must be taken out of operation and disposed of correctly.
- Never use the device in a room where there is a danger of explosion or in the vicinity of flammable liquids or gases.
- Always ensure that a device which has been switched off cannot be restarted unintentionally.
- Do not use devices with an on/off switch that does not function correctly.
- Keep children away from the device! Keep the device out of the way of children and other unauthorised persons.
- Do not overload the device. Do not use the device for purposes for which it is not intended.
- Exercise caution and only work when in good condition: If you are tired, ill, if you have ingested alcohol, medication or illegal drugs, do not use the device, as you are not in a condition to use it safely.
- This product is not intended to be used by persons (including children) or who are limited in their physical, sensory or mental capacities or who lack experience and/or knowledge of the product unless they are supervised, or have been instructed on how to use the product, by a person responsible for their safety.
- Ensure that children are not able to play with the device.
- Always comply with all applicable domestic and international safety, health, and working regulations.

Device-specific safety instructions

- The product must be standing on an even, horizontal surface with clearance to all sides.
- The product may not be operated outdoors.
- Never put objects through the protective grille into the product.
- Objects that can be pulled (e. g. curtains, plants), must not be in the immediate vicinity.
- Never expose the product to water or other liquids.
- The product must not be operated in rooms with bathtubs, showers or swimming pools or near to wash basins or water connections.
- Remember that moving parts may also be located behind ventilation and venting slots.
- Should you find any abnormal fluid or residue seeping out of the appliance body around or below the charging port, this could be an indication that the battery is leaking. This signifies a damaged battery which must be immediately disposed of.
- Take care not to touch the leaking fluid or residue and if possible, place it into a large plastic bag and then place it outside in a dry area.
- Symbols appearing on your device may not be removed or covered. Signs on the device that are no longer legible must be replaced immediately.



Read and observe the instructions for use before using the product for the first time.



Class III tool. The device operates at safety extra low voltage.

Unpacking and assembly

Unpacking

Unpacking the product and checking for completeness.

Scope of delivery

- Table fan
- Instructions for use
- USB cable

Your product at a glance



Note: The actual appearance of your product may differ from the illustrations.

► Overview – p. 2

1. Front Net
2. Back Net
3. Fan Blade
4. Swing (Oscillating) Pivot
5. Upper Jaw Of The Clamp
6. Pedestal
7. Battery Cover
8. Type-C Connector
9. Button Switch
10. USB Charging Cable

Operation

Charging the Appliance

- Read the Safety Instruction first.



WARNING! IMPORTANT: This Appliance contains a built-in (user replaceable) lithium-ion battery which must only be charged using the supplied USB cable.



Note: The USB-Connection is only used as source of power. This USB-Connection cannot be used for the data transmission.

- The Appliance must only be supplied at Safety Extra Low Voltage “SELV”.
- Only charge the battery between an ambient room temperature of 10°C – 40°C.
- Always switch off and unplug the USB cable when charging is completed or when not in use.
- Never leave the Appliance unattended when charging.
- If any abnormality occurs during charging, (such as a burning smell or excessive heat or even a strange sound) immediately turn off the charger and disconnect the USB cable, then contact our service department for assistance.



Note: The Appliance must be fully charged prior to first use.

Normal charging time will take between 2 to 2.5 hours using a 5Vd.c. 2A charger.

► P. 3, fig. 1

- Take the USB Cable and fully unravel it before using to charge the Appliance.
- Plug the small end of the USB cable directly into the Charging Port on the back of the fan base.
- Plug the large end of the USB cable into your 5Vd.c. charger, then switch on the charger.

► P. 3, fig. 2

- The indicator light illuminates (blue) when the device is powered on. It remains unchanged during gear shifting. When the gear voltage is low, the

indicator light flashes three times and then goes out, with the fan stopping operation simultaneously. The indicator light is on (red) during charging, and stays steadily lit (blue) once fully charged.

- When fully charged, the lights will remain on permanently unless unplugged.
- At this time, remove the USB charging cable and turn off & unplug the charger.
- Do not leave the unit charging when the battery is full.



Note: The Fan can be powered solely via USB (5V 2A), meaning it can be used while charging simultaneously.

Adjusting the Fan Head Angle

The fan can be manually rotated 360° up and down as well as 360° left and right, and any position in between.

► P. 3, fig. 3

- Just grasp the fan head and rotate it backwards to your desired position.

Control Panel

► P. 4, fig. 4

- A. Indicator Lights
- B. Power On / Fan Speed/ Off Button

Using the Appliance

Fan Only

- Ensure the appliance is fully charged.
- Fan Operation Instructions: Gear & Power Control
 - Gear Switching: Press the button to switch gears in sequence, following the cycle: 2 → 3 → OFF → 1.
- Power Off Methods:
 - You can turn off the fan by switching to the "OFF" gear through sequential button presses.
 - In any gear, long-press this button for 3 seconds to turn off the device directly.



Note: Under Normal use, the appliance will work for approximately 210 minutes before requiring a recharge, however this can change depending on how the appliance is used, such as fan speed, swing, and lamp use.

Cleaning



Note: Cleaning and user maintenance shall not be made by children without supervision

- Ensure that the Appliance is switched off and unplugged from the charger.
- Never stick anything inside the Appliances charging port. Only clean the outside.
- Never spray the appliance with liquids or submerge the appliance or USB cable in water or any other liquid.
- Do not use flammable liquids, chemicals, abrasive creams, steel wool or scouring pads for cleaning the appliance or accessories.
- Clean the body with a clean, damp cloth and wipe dry.

Storage and transport

Storing

- Switch off and unplug the Appliance.
- Coil the USB cable loosely. Do not kink or pull the cable tight.
- Store your Appliance in a cool, dry location.

Transport

- Use the original packaging to ship whenever possible.

Troubleshooting

If something stops working...

 **DANGER! Risk of injury!** Improper repairs can result in the product functioning unsafely. This endangers yourself and your environment.

Fault/malfunction	Cause	Remedy
Will Not Switch On The appliance keeps turning off when in use.	The battery is flat.	Check that the battery is fully charged. Check if the battery is properly installed and ensure its positive and negative terminals are not reversed. If the USB cable is still plugged in to the unit, ensure the charger is turned on. Recharge battery or plug in the USB cable and switch on the charger. The Fan can be used by USB power alone (5V 2A), however, if the fan is used on High Speed setting 3, the battery will not charge at the same time. If using whilst the USB is powering the fan at 5V 2A, the battery will charge at the same time when using fan speed settings 1 or 2 and with the light on and the fan oscillating side to side.
When using the fan with the USB cable plugged in, the product stops working		
Fan head pauses at the end of its first swing.	This is normal.	The unit is calibrating the head position the first time and will then swing (Oscillate) normally.

If you can't fix the fault yourself, contact your nearest vendor. Please be aware that any improper repairs will also invalidate the warranty and additional costs may be incurred.

Disposal

Disposal of the appliance

A crossed-out wheelee bin icon means: Batteries and rechargeable batteries, electrical or electronic devices must not be disposed of with household waste. They may contain substances that are harmful to the environment and human health.



Consumers must dispose of waste electrical devices, spent portable batteries and rechargeable batteries separately from household waste at an official collection point to ensure that these items are processed correctly. The product can be returned free of charge in accordance with the legal requirements, for example through a municipal waste disposal company or a dealer.

Batteries, rechargeable batteries and lamps that are not permanently installed in waste electrical equipment and can be removed in a non-destructive way must be removed and disposed of separately before disposal of the equipment. Lithium batteries and rechargeable battery packs of all systems are only to be handed in to the waste collection points in a discharged state. The batteries must always be protected against short circuits by taping off the poles.



Malfunctions are often caused by minor faults. You can easily remedy most of these yourself. Please consult the following table before contacting the vendor. You will save yourself a lot of trouble and possibly money too.

All end users are responsible for deleting any personal data stored on waste devices prior to their disposal.

Disposal of the packaging

The packaging consists of cardboard and correspondingly marked plastics that can be recycled.



- Make these materials available for recycling.

Technical data

Material number	253010
Input	DC5V 2A
Output	working maximum power is 10 W
Battery capacity	3.7V 1200mAh *1
Type of port	The type A is connected to the adapter and the type C is connected to the product.
Product size	13,3x12,5x16,5 cm
Weight	Product 210 g, USB cable 15,2g

Information requirements



Note: This device does not fall into the scope of the DIRECTIVE (EU) number 206/2012 for mains-powered convenience fans.

Obsah

Dříve než začnete...	20
Pro Vaši bezpečnost	20
Vybalení a montáž	20
Zařízení v přehledu	21
Obsluha	21
Čištění	21
Uložení, přeprava	21
Poruchy a pomoc při jejich odstranění	22
Likvidace	22
Technické údaje	22
Reklamacce	55

Dříve než začnete...

Použití přiměřené určení

Přístroj je určený jako mobilní ventilátor výhradně k nekomerčnímu provozu.

Přístroj není určen k použití při podnikání. Musí se dodržovat obecně uznávané předpisy úrazové prevence a přiložené bezpečnostní pokyny.

Vykonávejte pouze činnosti popsané v tomto návodu k použití. Jakékoli jiné používání je považováno za neoprávněné chybné použití. Výrobce neodpovídá za škody, které z toho plynou.

Co znamenají použité symboly?

Upozornění na nebezpečí a pokyny jsou v návodu k použití zřetelně vyznačeny. Používají se následující symboly:



NEBEZPEČÍ! Bezprostřední nebezpečí zranění nebo ohrožení života! Bezprostřední nebezpečná situace s následkem těžkého zranění nebo usmrcení.



VAROVÁNÍ! Pravděpodobné nebezpečí zranění nebo ohrožení života! Obecně nebezpečná situace s možným následkem těžkého zranění nebo usmrcení.



UPOZORNĚNÍ! Případné nebezpečí zranění! Nebezpečná situace s možným následkem zranění.



OZNÁMENÍ! Nebezpečí poškození přístroje! Situace s možným následkem věcných škod.



Poznámka: Informace, které jsou uvedeny pro lepší pochopení postupů.

Pro Vaši bezpečnost

Všeobecné bezpečnostní pokyny

- Pro bezpečné zacházení s tímto přístrojem si jeho uživatel musí před prvním použitím přečíst tento návod k použití a porozumět mu.
- Respektujte všechny bezpečnostní pokyny! Pokud nebudete dbát bezpečnostních pokynů, ohrožujete sebe i ostatní.
- Všechny návody k použití a bezpečnostní pokyny si dobře uložte pro pozdější použití.
- Když přístroj prodáváte nebo předáváte dál, bezpodmínečně předejte i tento návod k použití.

- Přístroj se smí používat pouze tehdy, pokud je bez závady. Jsou-li na přístroji nebo na některé jeho součásti závady, musí být vyřazen z provozu a odborně zlikvidován.
- Přístroj nepoužívejte v prostorech ohrožených výbuchem nebo v blízkosti hořlavých kapalin nebo plynů!
- Vypnutý přístroj vždy zajistíte proti neúmyslnému zapnutí.
- Nepoužívejte nářadí, u něhož spínač Zap/Vyp řádně nefunguje.
- Zabraňte dětem v přístupu k přístroji! Uložte přístroj tak, aby byl bezpečně chráněn před dětmi a nepovolanými osobami.
- Nepřetěžujte přístroj. Používejte přístroj pouze pro účely, pro které byl určen.
- Pracujte vždy opatrně a v dobré fyzické kondici: Pracovat během únavy, onemocnění, požití alkoholu, pod vlivem léků a omamných látek je nezodpovědné, protože přístroj nemůžete bezpečně používat.
- Nepoužívejte topné těleso s časovým spínačem nebo s jiným spínačem, který automaticky spíná přístroj, hrozilo by nebezpečí požáru.
- Zabezpečte, aby si děti nehrály s výrobkem.
- Dodržujte vždy platné národní a mezinárodní bezpečnostní, zdravotní a pracovní předpisy.

Upozornění specifická pro přístroj

- Přístroj musí stát na rovném, vodorovném podkladu, kolem dokola musí mít volný prostor.
- Přístroj se nesmí provozovat venku.
- Nikdy do přístroje nestrkejte žádné předměty skrz ochrannou mřížku.
- V bezprostřední blízkosti se nesmí nacházet předměty, které by mohly být vtáženy (např. záclony, rostliny).
- Nikdy nevystavujte přístroj styku s vodou nebo jinými kapalinami.
- Přístroj se nesmí provozovat v místnostech s koupací vanou, sprchou nebo bazénem, ani v blízkosti umyvadel nebo přípojek vody.
- Nezapomeňte, že se pohyblivé díly mohou nacházet i za zavzdušňovacími a odvzdušňovacími otvory.
- Zjistíte-li neobvyklou tekutinu nebo zbytky unikající z krytu přístroje v oblasti nabíjecího portu, může to znamenat vytečení baterie. V takovém případě je akumulátor poškozený a musí být okamžitě zlikvidován.
- Dbejte na to, abyste se nedotkli vytékající tekutiny nebo zbytků, a pokud je to možné, vlijte je do velkého plastového sáčku a poté je vylijte na suché venkovní místo.
- Symboly, které se nachází na přístroji, se nesmí odstraňovat ani zakrývat. Upozornění na přístroji, která už nejsou čitelná, musí být neprodleně nahrazena novými.



Před uvedením do provozu si přečtěte návod k použití a řiďte se jím.



Nástroj třídy III. Zařízení pracuje při bezpečném velmi nízkém napětí.

Vybalení a montáž

Vybalení

Přístroj vybalte a zkontrolujte jeho úplnost.

Rozsah dodávky

- Stolní ventilátor
- Návod k použití
- USB kabel

Zařízení v přehledu



Poznámka: Skutečná vzhled vašeho přístroje se může od obrázků lišit.

► Přehled – s. 2

1. Přední mřížka
2. Zadní mřížka
3. Lopatka ventilátoru
4. Otočné rameno (oscilace)
5. Horní upínací čelist
6. Sokl
7. Víko akumulátoru
8. USB-C přípojka
9. Tlačítko
10. Nabíjecí kabel USB

Obsluha

Nabíjení zařízení

– Nejdříve si přečtete bezpečnostní pokyny.



VAROVANÍ! DŮLEŽITÉ: Tento přístroj obsahuje vestavěnou lithium-iontovou baterii (vyměnitelnou uživatelem), kterou lze nabíjet pouze přiloženým kabelem USB.



Poznámka: USB přípojka slouží pouze jako zdroj proudu. Nelze ji použít pro přenos dat.

- Spotřebič lze provozovat pouze s bezpečným malým napětím (SELV).
- Akumulátor nabíjejte pouze při pokojové teplotě mezi 10 °C a 40 °C.
- Po nabíjení nebo pokud přístroj nepoužíváte, vždy jej vypněte a odpojte USB kabel.
- Nikdy nenechávejte přístroj během nabíjení bez dozoru.
- Pokud se během nabíjení objeví neobvyklé příznaky (např. zápach z hofení, nadměrné teplo nebo neobvyklé zvuky), okamžitě vypněte nabíječku, odpojte kabel USB a kontaktujte náš zákaznický servis.



Poznámka: Před prvním použitím musí být přístroj úplně nabitý.

Běžná doba nabíjení 5V nabíječkou na stejnosměrný proud (2 A) činí 2 až 2,5 hodiny.

► S. 3, obr. 1

- Před použitím zařízení k nabíjení úplně rozvinete kabel USB.
- Malý konec USB kabelu zasuňte přímo do nabíjecí zdířky na zadní straně podstavce ventilátoru.
- Zapojte velký konec kabelu USB do 5V DC nabíječky a zapněte ji.

► S. 3, obr. 2

- Kontrolka svítí modře, pokud je přístroj zapnutý. Během procesu řazení zůstává nezměněna. Při nízkém napětí kontrolka třikrát zabliká a poté zhasne, zatímco se ventilátor současně zastaví. Kontrolka svítí během nabíjení červeně a rozsvítí se modře, jakmile je akumulátor úplně nabitý.
- Je-li akumulátor úplně nabitý, zůstanou kontrolky trvale rozsvícené, dokud je přístroj připojený.

- V takovém případě odpojte nabíjecí kabel USB a nabíječku vypněte.
- Přístroj nenechávejte dále nabíjet, je-li akumulátor zcela nabitý.



Poznámka: Ventilátor se může provozovat i výhradně přes USB (5 V, 2 A), takže se dá používat i během nabíjení.

Nastavení úhlu hlavy ventilátoru

Ventilátor se dá manuálně otáčet o 360° nahoru a dolů a o 360° doleva a doprava a do libovolné mezipohy.

► S. 3, obr. 3

- Jednoduše uchopte hlavu ventilátoru a otočte ji dozadu do požadované polohy.

Ovládací panel

► S. 4, obr. 4

- A. Kontrolky
- B. Spínač Zap/Vyp / Rychlost ventilátoru / Tlačítko VYP

Použití přístroje

Pouze ventilátor

- Zajistěte, aby byl přístroj vždy plně nabitý.
- Návod k obsluze ventilátoru: Regulace stupňů a výkonu
 - Změna stupňů: Stiskněte tlačítko pro přepínání mezi jednotlivými stupni: 2 → 3 → VYP → 1.
- Vypnutí:
 - Ventilátor můžete vypnout opakovaným stisknutím tlačítka na stupeň „VYP“.
 - V každém stupni můžete přístroj vypnout dlouhým stisknutím tohoto tlačítka na 3 sekundy.



Poznámka: Při běžném používání vydrží akumulátor přibližně 210 minut. Skutečná doba provozu se však může lišit v závislosti na používání (např. rychlost ventilátoru, funkce otáčení, provoz lampy).

Čištění



Poznámka: Čištění a údržbu nesmějí děti provádět bez dohledu.

- Ujistěte se, že je přístroj vypnutý a odpojený od nabíječky.
- Nikdy nezavádějte předměty do nabíjecí přípojky přístroje. Čistěte pouze vnější stranu.
- Nikdy nestříkejte zařízení kapalinami a neponořujte zařízení ani kabel USB do vody nebo jiných kapalin.
- K čištění přístroje a příslušenství nepoužívejte hořlavé kapaliny, chemikálie, abrazivní prostředky, ocelovou vlnu nebo hrubé houbičky.
- Kryt očistěte čistým, navlhčeným hadříkem a poté jej osušte.

Uložení, přeprava

Uložení

- Vypněte zařízení a vytáhněte síťovou zástrčku.
- Kabel USB volně navíňte. Kabel nepřehýbejte ani za něj netahejte.

– Přístroj uskladněte na chladném a suchém místě.

Přeprava

– Při zaslání použijte pokud možno originální obal.

Poruchy a pomoc při jejich odstranění

Když něco nefunguje...



NEBEZPEČÍ! Nebezpečí úrazu! Neodborně provedené opravy mohou způsobit, že přístroj již nebude fungovat bezpečně. Tím ohrožujete sebe i své okolí.

Závada/porucha	Příčina	Pomoc
Nezapíná se	Baterie je vybitá.	Zkontrolujte, zda je akumulátor úplně nabitý. Zkontrolujte, zda je akumulátor správně vložen a ujistěte se, že není zaměněn kladný a záporný pól. Pokud je kabel USB stále připojen k přístroji, ujistěte se, že je nabíječka zapnutá. Nabijte baterii nebo připojte kabel USB a zapnete nabíječku.
Přístroj se během použití neustále vypíná.		Ventilátor může být provozován pouze s USB proudem (5 V, 2 A). Pokud však ventilátor běží na stupeň 3 (nejvyšší rychlost), baterie se současně nenabíjí. If using whilst the USB is powering the fan at 5V 2A, the battery will charge at the same time when using fan speed settings 1 or 2 and with the light on and the fan oscillating side to side.
Pokud se ventilátor používá s připojeným USB kabelem, výrobek přestane fungovat.		Ventilátor může být provozován pouze s USB proudem (5 V, 2 A). Pokud však ventilátor běží na stupeň 3 (nejvyšší rychlost), baterie se současně nenabíjí. If using whilst the USB is powering the fan at 5V 2A, the battery will charge at the same time when using fan speed settings 1 or 2 and with the light on and the fan oscillating side to side.
Hlava ventilátoru se po prvním otáčení krátce zastaví.	To je normální jev.	Přístroj poprvé kalibruje polohu hlavy a poté se normálně otáčí.

Nemůžete-li závadu odstranit sami, obraťte se přímo na prodejnu. Mějte na paměti, že při neodborně opravě zanikají nároky ze záruky a případně Vám mohou vzniknout i další výdaje.

Likvidace

Likvidace přístroje

Symbol přeškrtnutého kontejneru znamená: Baterie a akumulátory, elektrické a elektronické přístroje nesmějí být likvidovány společně s domovním odpadem; mohou obsahovat látky, které jsou škodlivé pro životní prostředí a zdraví.



Spotřebitelé jsou povinni zneškodnit staré elektrické spotřebiče, spotřebované baterie a akumulátory odděleně od domovního odpadu na oficiálním sběrném místě, aby se zajistilo správné další zpracování. Vrácení výrobku lze dle právních předpisů provést bezplatně, např. prostřednictvím společnosti pro likvidaci komunálního odpadu nebo prostřednictvím prodejce.

Baterie, akumulátory a světelné zdroje, které nejsou ve starých elektrických přístrojích vmontované a které lze odstranit, aniž by došlo k jejich poškození, se před likvidací musí z přístrojů vyjmout a zlikvidovat v rámci třídného odpadu. Lithiové baterie a akumulátory všech systémů se musí odevzdat na sběrném místě ve vybitém stavu. Pól baterie musí být vždy přelepený, aby se předešlo vzniku zkratu.



Často jsou to jen drobné závady, které vedou ke vzniku poruchy. Většinou je můžete snadno sami odstranit. Než se obrátíte na prodejnu, podívejte se do následující tabulky. Ušetříte si tím mnoho námahy a případně i výdajů.

Každý koncový uživatel je sám zodpovědný za vymazání osobních údajů z použitých přístrojů, které se mají zlikvidovat.

Likvidace balení

Balení se skládá z kartonu a příslušně označených plastů, které mohou být recyklovány.



– Předějte tyto části na recyklaci.

Technické údaje

Číslo výrobku	253010
Vstup	DC5V 2A
Výstup	Maximální provozní výkon činí 10 W.
Kapacita baterie	3.7V 1200mAh *1
Připojení	Typ A se připojuje k adaptéru a typ C se připojuje k produktu.
Velikost produktu	13,3x12,5x16,5 cm
Hmotnost	Výrobek 210 g, USB kabel 15,2 g

Informační požadavky



Poznámka: Tento přístroj nespadá do rozsahu NARIŽENÍ (EU) č. 206/2012 pro komfortní ventilátory na síť.

Obsah

Než začnete...	23
Pre vašu bezpečnosť	23
Vybavenie a montáž	23
Prehľad o prístroji	24
Obsluha	24
Čistenie	24
Uskladnenie, preprava	25
Poruchy a pomoc	25
Likvidácia	25
Technické údaje	25
Reklamácie	55

Než začnete...

Použitie pre daný účel

Prístroj je určený výlučne na nekomerčné použitie ako mobilný ventilátor.

Prístroj nie je určený na použitie pri podnikaní. Musí sa dodržiavať všeobecne uznávané predpisy úrazovej prevencie a priložené bezpečnostné pokyny.

Vykonávajúce len činnosti opísané v tomto návode na použitie. Akékoľvek iné použitie je považované za neoprávnené chybné použitie. Výrobca nezodpovedá za škody, ktoré z toho plynú.

Čo znamenajú použité symboly?

V návode na použitie sú jasne označené upozornenia na nebezpečenstvo a pokyny. Boli použité tieto symboly:



NEBEZPEČENSTVO! Bezprostredné nebezpečenstvo ohrozenia života alebo poranenia! Bezprostredne nebezpečná situácia, ktorá má za následok smrť alebo ťažké poranenia.



VAROVANIE! Pravdepodobné nebezpečenstvo ohrozenia života alebo poranenia! Všeobecne nebezpečná situácia, ktorá môže mať za následok ťažké poranenia.



UPOZORNENIE! Prípadné nebezpečenstvo poranenia! Nebezpečná situácia, ktorá môže mať za následok poranenia.



OZNAMENIE! Nebezpečenstvo poškodenia zariadenia! Situácia, ktorá môže mať za následok vecné škody.



Poznámka: Informácie, ktoré prispievajú k lepšiemu pochopeniu procesov chodu stroja.

Pre vašu bezpečnosť

Všeobecné bezpečnostné pokyny

- Aby bolo zaistené bezpečné zaobchádzanie s týmto zariadením, je nutné, aby si jeho užívateľ pred prvým použitím prečítal tento návod na obsluhu a porozumel mu.
- Dbajte všetkých bezpečnostných pokynov! Ak nerešpektujete bezpečnostné pokyny, ohrozujete sami seba a druhých.
- Všetky návody na použitie a bezpečnostné pokyny uchovajte pre ďalšie použitie.
- V prípade ďalšieho predaja alebo darovania tohto zariadenia spolu s ním odovzdajte vždy aj tento návod.

- Prístroj sa smie používať len vtedy, keď je v bezchybnom stave. Ak je zariadenie alebo jeho časť chybná, musí sa vyradiť z prevádzky a odbornou zlikvidovať.
- Prístroj nepoužívajte v priestoroch ohrozených výbuchom alebo v blízkosti horľavých kvapalín či plynov!
- Vypnutý prístroj vždy zabezpečte proti neúmyselnému zapnutiu.
- Nepoužívajte náradie, u ktorého zapínač/vypínač riadne nefunguje.
- Udržujte deti v dostatočnej vzdialenosti od prístroja! Uchovajte prístroj pred deťmi a nekompetentnými osobami na bezpečnom mieste.
- Nepreťažujte zariadenie. Zariadenie používajte iba na účely, pre ktoré bolo vyrobené.
- Vždy pracujte opatrne a v dobrom fyzickom stave: pracovať počas únavy, choroby, požívania alkoholu, pod vplyvom liekov a drog je nezodpovedné, pretože prístroj nemôžete bezpečne používať.
- Toto zariadenie nie je určené na to, aby ho používali osoby (vrátane detí) s obmedzenými fyzickými, zmyslovými alebo duševnými schopnosťami alebo nedostatkom skúseností a/alebo vedomostí, iba ak sú pod dozorom osoby zodpovednej za ich bezpečnosť alebo boli touto osobou poučené o tom, ako toto zariadenie používať.
- Zabezpečte, aby sa deti nehrali s výrobkom.
- Vždy dodržiavajte platné národné a medzinárodné bezpečnostné, zdravotné a pracovné predpisy.

Špecifické pokyny k prístroju

- Prístroj musí mať okolo seba voľný priestor a musí stáť na rovnom podklade.
- Prístroj sa nesmie prevádzkovať vonku.
- Nikdy nedávať žiadne predmety do ochranných mriežok prístroja.
- Predmety, ktoré môžu byť priťahnuté (napr. závesy, rastliny) sa nesmú nachádzať v bezprostrednom okolí.
- Prístroj nikdy nevystavovať vode alebo iným kvapalinám.
- Prístroj sa nesmie prevádzkovať v miestnostiach s vaňou, sprchou alebo bazénom ani v blízkosti umývadiel alebo prípojok vody.
- Nezabudnite, že pohybujúce sa diely sa môžu nachádzať aj za zavzdušňovacími a odvzdušňovacími otvormi.
- Ak zistíte nezvyčajnú kvapalinu alebo zvyšky, ktoré vystupujú z telesa zariadenia v oblasti nabíjacej prípojky, môže to poukazovať na vytekajúci akumulátor. V takom prípade je akumulátor poškodený a musí sa okamžite zlikvidovať.
- Dávajte pozor, aby ste sa nedotkli unikajúcej kvapaliny alebo zvyškov, a ak je to možné, vložte ich do veľkého plastového vrečka a potom ich preneste na suché vonkajšie miesto.
- Symboly, ktoré sa nachádzajú na vašom prístroji, sa nesmú odstraňovať ani zakrývať. Pokyny na prístroji, ktoré už nie sú čitateľné, sa musia ihneď vymeniť.



Pred uvedením do prevádzky je potrebné si prečítať návod na použitie a dodržiavať.



Prístroj triedy III. Zariadenie pracuje pri bezpečnom veľmi nízkom napätí.

Vybavenie a montáž

Vybavenie

Prístroj vybaľte a skontrolujte jeho úplnosť.

Obsah dodávky

- Stolný ventilátor
- Návod na použitie
- Kábel USB

Prehľad o prístroji



Poznámka: Skutočný výzor vášho stroja sa môže líšiť od obrázkov.

► Prehľad – s. 2

1. Predná mriežka
2. Zadná mriežka
3. Lopatka ventilátora
4. Otočné rameno (oscilácia)
5. Horná upínacia časť
6. Sokel
7. Kryt akumulátora
8. Prípojka USB-C
9. Tlačidlo
10. USB nabíjací kábel

Obsluha

Nabíjanie zariadenia

– Najprv si prečítajte bezpečnostné pokyny.



VAROVANIE! DÔLEŽITÉ: Toto zariadenie obsahuje zabudovaný lítium-iónový akumulátor (vymeniteľnú používateľom), ktorý je možné nabíjať iba pomocou dodaného USB kábla.



Upozornenie: USB prípojka slúži len ako zdroj elektrického prúdu. Nedá sa používať na prenos údajov.

- Tento prístroj sa môže používať len s bezpečným malým napätím (SELV).
- Akumulátor nabíjajte len pri izbovej teplote medzi 10 °C a 40 °C.
- Po nabití alebo ak prístroj nepoužívate, vždy ho vypnite a odpojte USB kábel.
- Nikdy nenechávajte prístroj počas nabíjania bez dozoru.
- Ak sa počas nabíjania vyskytnú nezvyčajné problémy (napr. zápach ohňa, nadmerné teplo alebo neobvyklé zvuky), okamžite nabíjačku vypnite, odpojte USB kábel a kontaktujte náš zákaznický servis.



Poznámka: Prístroj musí byť pred prvým použitím úplne nabitý.

Normálny čas nabíjania s 5 V nabíjačkou jednosmerného prúdu (2 A) je 2 až 2,5 hodiny.

► S. 3, obr. 1

- Pred použitím zariadenia na nabíjanie úplne odviňte kábel USB.
- Malý koniec USB kábla zasuňte priamo do nabíjacej zdiery na zadnej strane pätky ventilátora.
- Veľký koniec USB kábla zasuňte do 5 V nabíjačky na jednosmerný prúd a zapnite ju.

► S. 3, obr. 2

- Kontrolka sa rozsvieti namodro, keď sa prístroj zapne. Počas spínania zostáva nezmenená. Pri nízkom napätí kontrolka trikrát zabliká a potom

zhasne, zatiaľ čo sa ventilátor zároveň zastaví. Kontrolka svieti počas nabíjania na červeno a hneď ako sa akumulátor úplne nabije, svieti trvalo na modro.

- Keď je akumulátor úplne nabitý, kontrolky zostanú nepretržite zapnuté, kým je prístroj pripojený.
- V takom prípade odpojte nabíjací kábel USB a nabíjačku vypnite.
- Keď je akumulátor úplne nabitý, nenechajte ho ďalej nabíjať.



Poznámka: Ventilátor sa dá používať aj výlučne prostredníctvom USB (5 V, 2 A) a je tak použiteľný aj počas nabíjania.

Nastavenie uhla hlavy ventilátora

Ventilátor je možné manuálne otáčať o 360° hore a dole a o 360° doľava a doprava a do akejkoľvek ľubovoľnej medzipolohy.

► S. 3, obr. 3

- Jednoducho sa dotknite hlavy ventilátora a otočte ju dozadu do požadovanej polohy.

Ovládací panel

► S. 4, obr. 4

- A. Kontrolky
- B. Zapínač/vypínač/rýchlosť ventilátora/tlačidlo vyp.

Používanie zariadenia

Iba ventilátor

- Uistite sa, že prístroj je úplne nabitý.
- Návod na obsluhu ventilátora: Regulácia úrovni a výkonu
 - Zmena úrovne: Na postupné prepínanie medzi úrovňami stlačte tlačidlo []: 2 → 3 → VYP → 1.
- Vypnutie:
 - Ventilátor môžete vypnúť opakovaným stlačením tlačidla na stupeň „VYP“.
 - V každom stupni môžete prístroj vypnúť dlhým stlačením tohto tlačidla na 3 sekundy.



Poznámka: Pri bežnom používaní je výdrž akumulátora cca 210 minút. Skutočná doba prevádzky sa však môže líšiť v závislosti od používania (napr. rýchlosť ventilátora, funkcia otáčania, lampová prevádzka).

Čistenie



Poznámka: Čistenie a údržbu nesmú vykonávať deti bez dohľadu.

- Ubezpečte sa, že je prístroj vypnutý a odpojený od nabíjačky.
- Do nabíjacej prípojky prístroja nikdy nevkladajte žiadne predmety. Čistite iba vonkajšiu stranu.
- Zariadenie nikdy nestriekajte kvapalinami a neponárajte prístroj ani USB kábel do vody alebo iných kvapalín.
- Na čistenie prístroja alebo príslušenstva nepoužívajte horľavé kvapaliny, chemikálie, abrazívne čistiace prostriedky, oceľovú vlnu ani drsné spongie.
- Teleso vyčistite čistou, vlhkou handrou a následne ho vysušte.

Uskladnenie, preprava

Uchovanie

- Vypnite prístroj a vyťahnite sieťovú zástrčku.
- Kábel USB voľne navíňte. Kábel neohýbajte ani ho nenapínajte.
- Prístroj skladujte na chladnom, suchom mieste.

Preprava

- Pri zasielaní použite podľa možnosti originálny obal.

Poruchy a pomoc

Keď niečo nefunguje...



NEBEZPEČENSTVO! Nebezpečenstvo poranenia! Neodborné opravy môžu viesť k tomu, že váš prístroj už nebude bezpečne fungovať. Tým ohrozujete seba a svoje okolie.

Často sú to len malé chyby, ktoré vedú k poruche. Väčšinou ich ľahko dokážete odstrániť sami. Najprv sa, prosím, pozrite do nasledujúcej tabuľky, skôr ako sa obrátite na predajcu. Ušetríte si tak veľa námahy, prípadne aj náklady.

Chyba/porucha	Príčina	Odstránenie
Ak sa nezapne	Akumulátor je vybitý.	Skontrolujte, či je akumulátor úplne nabitý.
Prístroj sa počas používania neustále vypína.		Skontrolujte, či je akumulátor správne vložený, a uistite sa, že kladný a záporný pól nie sú zamenené.
		Ak je USB kábel stále pripojený k zariadeniu, uistite sa, že nabíjačka je zapnutá.
		Nabíte akumulátor alebo pripojte USB kábel a zapnite nabíjačku.
Ak sa ventilátor používa s pripojeným USB káblom, výrobok už nefunguje.		Ventilátor je možné prevádzkovať len s napájaním USB (5 V, 2 A). Ak je však ventilátor nastavený na stupeň 3 (najvyššia rýchlosť), akumulátor sa súčasne nenabíja.
		If using whilst the USB is powering the fan at 5V 2A, the battery will charge at the same time when using fan speed settings 1 or 2 and with the light on and the fan oscillating side to side.
Hlava ventilátora sa po prvom vibrovaní naskôr zastaví.	Je to normálne.	Zariadenie prvýkrát kalibruje polohu hlavy a potom normálne vibruje.

Ak nemôžete chyby odstrániť sami, obráťte sa, prosím, priamo na predajcu. Nezabúdajte, že v dôsledku neodborných opráv zaniká aj nárok na poskytnutie záruky, prípadne vám môžu vzniknúť dodatočné náklady.

Likvidácia

Likvidácia zariadenia

Symbol prečiarknutého kontajnera znamená: Batérie a akumulátory, elektrické a elektronické zariadenia sa nesmú likvidovať spolu s domovým odpadom. Môžu obsahovať látky škodlivé pre životné prostredie a zdravie.



Spotrebiteľia sú povinní zneškodniť staré elektrické spotrebiče, spotrebované batérie a akumulátory oddelene od domového odpadu na oficiálnom zbernom mieste, aby sa zabezpečilo správne ďalšie spracovanie. V súlade s právnymi predpismi sa spätný odber môže uskutočniť bezplatne, napr. prostredníctvom spoločnosti na likvidáciu komunálneho odpadu alebo prostredníctvom predajcu.

Batérie akumulátory a svietidlá, ktoré nie sú v starých elektrických zariadeniach vmontované a ktoré je možné vybrať bez poškodenia, musia byť pred likvidáciou vybraté zo zariadenia a zlikvidované v rámci triedeného odpadu. Litiové batérie a akumulátory všetkých systémov sa musia odovzdávať na zberné miesta iba vo vybitom stave. Pól batérie musí byť vždy prelepený, aby sa predišlo skratu.



Každý koncový používateľ je sám zodpovedný za vymazanie osobných údajov z použitých zariadení, ktoré sa majú zlikvidovať.

Likvidácia obalu

Obal sa skladá z kartónu a príslušným spôsobom označených plastov, ktoré sa dajú recyklovať.



– Odvezte tieto materiály na recykláciu.

Technické údaje

Číslo výrobku	253010
Vstup	DC5V 2A
Výstup	Maximálny prevádzkový výkon je 10 W.
Kapacita batérie	3.7V 1200mAh *1
Pripojenie	Typ A sa pripája k adaptéru a typ C sa pripája k produktu.
Veľkosť výrobku	13,3x12,5x16,5 cm
Hmotnosť	Produkt 210 g, USB kábel 15,2 g

Informačné požiadavky



Poznámka: Toto zariadenie nespadá do rámca NARIADENIA (EÚ) č. 206/2012 pre komfortné ventilátory napájané zo siete.

Spis treści

Przed rozpoczęciem użytkowania...	26
Dla Państwa bezpieczeństwa	26
Rozpakowywanie i montaż	27
Przegląd urządzenia	27
Obsługa	27
Czyszczenie	28
Przechowywanie, transport	28
Zakłócenia i ich usuwanie	28
Utylizacja	29
Dane techniczne	29
Roszczenia gwarancyjne	55

Przed rozpoczęciem użytkowania...

Użytkowanie zgodne z przeznaczeniem

Urządzenie jest przeznaczone wyłącznie do użytku prywatnego jako przenośny wentylator.

Urządzenie nie jest przeznaczone do użytku komercyjnego. Koniecznie przestrzegać uznanych przepisów o zapobieganiu wypadkom i załączonych wskazówek bezpieczeństwa.

Wykonywać tylko czynności opisane w niniejszej instrukcji użycia. Każde inne zastosowanie jest niezgodne z przeznaczeniem i niedozwolone. Producent nie ponosi odpowiedzialności cywilnej za wynikające stąd szkody.

Co oznaczają zastosowane symbole?

Ostrzeżenia i informacje w niniejszej instrukcji obsługi są wyraźnie oznaczone. W instrukcji wykorzystano następujące symbole:



NIEBEZPIECZENSTWO! Bezpośrednie zagrożenie życia i zdrowia! Bezpośrednio niebezpieczna sytuacja, która może spowodować śmierć lub ciężkie obrażenia.



OSTRZEŻENIE! Prawdopodobne zagrożenie życia lub odniesienia obrażeń! Sytuacja stanowiąca zagrożenie, która może spowodować śmierć lub ciężkie obrażenia.



PRZESTROGA! Możliwe niebezpieczeństwo zranienia! Niebezpieczna sytuacja, która może spowodować obrażenia.



UWAGA! Niebezpieczeństwo uszkodzenia urządzenia! Sytuacja, która może spowodować straty materialne.



Wskazówka: Informacje pozwalające na lepsze zrozumienie obsługi.

Dla Państwa bezpieczeństwa

Ogólne wskazówki bezpieczeństwa

- Aby zapewnić bezpieczną obsługę urządzenia, użytkownik musi przeczytać i zrozumieć instrukcję obsługi przed pierwszym użyciem urządzenia.

- Przestrzegać wszystkich wskazówek bezpieczeństwa pracy! Gdy nie przestrzega się wskazówek bezpieczeństwa, stwarza się zagrożenie dla siebie i innych.
- Przechowywać wszystkie instrukcje obsługi i wskazówki bezpieczeństwa do przyszłego wykorzystania.
- W przypadku sprzedaży lub przekazania urządzenia, należy również bezwzględnie przekazać niniejszą instrukcję obsługi.
- Urządzenia wolno używać tylko w nienagannym stanie technicznym. Jeśli urządzenie lub jego część jest uszkodzona, należy je wyłączyć i fachowo zutylizować.
- Nie używać urządzenia w pomieszczeniach zagrożonych wybuchem ani w pobliżu cieczy i gazów palnych!
- Wyłączone urządzenie zawsze zabezpieczyć przed niezamierzonym włączeniem.
- Nie używać urządzeń z uszkodzonym włącznikiem/wyłącznikiem.
- Nie dopuszczać dzieci do urządzenia! Chronić urządzenie przed dziećmi i osobami nieupoważnionymi.
- Nie przeciążać urządzenia. Urządzenia używać wyłącznie zgodnie z przeznaczeniem.
- Pracować zawsze, tylko będąc w dobrej kondycji i zachowując należyłą ostrożność. Osoby zmęczone, chore, będące pod wpływem alkoholu, leków lub środków odurzających są nieodpowiedzialne i nie są w stanie bezpiecznie używać urządzenia.
- Urządzenie nie jest przeznaczone do użytkowania przez osoby (także dzieci) znajdujące się w ograniczonym stanie fizycznym, sensorycznym lub umysłowym, bądź którym brakuje doświadczenia i/lub wiedzy, chyba że są pilnowane przez odpowiedzialne osoby i otrzymały od nich instrukcje na temat użytkowania urządzenia.
- Nie pozwól, aby dzieci korzystały z urządzenia dla zabawy.
- Należy zawsze przestrzegać obowiązujących krajowych i międzynarodowych przepisów BHP.

Wskazówki specyficzne dla urządzenia

- Urządzenie należy ustawić na płaskiej powierzchni i pozostawić wolną przestrzeń wokół urządzenia.
- Urządzenie jest przeznaczone wyłącznie do eksploatacji w zamkniętych pomieszczeniach.
- W żadnym wypadku nie wkładać przedmiotów przez kratkę ochronną.
- W bezpośrednim pobliżu nie mogą znajdować się przedmioty, które mogą zostać wciągnięte (np. zasłony, rośliny).
- Urządzenie należy chronić przed kontaktem z wodą lub innymi cieczami.
- Urządzenie nie jest przeznaczone do eksploatacji w pomieszczeniach, w których znajduje się wanna, prysznic lub basen, a także w pobliżu umywalk lub doływu wody.
- Pamiętaj, że części wirujące mogą znajdować się także za otworami na- i wywiewnymi.

- Nietypowe ciecze lub odłamki wydostające się z obudowy urządzenia w strefie przyłącza ładowania mogą być oznaką wycieku akumulatora. Taki akumulator jest uszkodzony i należy go natychmiast zutylizować.
- Uważać, aby nie dotykać wyciekającej cieczy ani odłamków, i w miarę możliwości zebrać je do dużej plastikowej torby i przenieść w suche miejsce na zewnątrz.
- Symboli znajdujących się na urządzeniu nie wolno usuwać ani zakrywać. Nieczytelne wskaźniki znajdujące się na urządzeniu należy natychmiast wymienić.



Przed uruchomieniem przeczytać instrukcję obsługi i przestrzec ją.



Narzędzie klasy III. Urządzenie pracuje z bardzo niskim, bezpiecznym napięciem.

Rozpakowywanie i montaż

Rozpakowywanie

Rozpakować urządzenie i sprawdzić kompletność zestawu.

Zakres dostawy

- Wentylator stołowy
- Instrukcja obsługi
- Kabel USB

Przegląd urządzenia



Wskazówka: Rzeczywisty wygląd urządzenia może się różnić od ilustracji.

► Przegląd – str. 2

1. Kratka przednia
2. Kratka tylna
3. Łopatkę wentylatora
4. Ramię obrotowe (oscylacja)
5. Górna szczełka zaciskowa
6. Podstawa
7. Pokrywa akumulatora
8. Przyłącze USB-C
9. Przycisk
10. Kabel ładowania USB

Obsługa

Ładowanie urządzenia

- Najpierw należy zapoznać się z instrukcjami bezpieczeństwa.



OSTRZEŻENIE! WAŻNE: To urządzenie zawiera wbudowany (z możliwością wymiany przez użytkownika) akumulator litowo-jonowy, który wolno ładować tylko za pomocą znajdującego się w zestawie kabla USB.



Wskazówka: Przyłącze USB służy tylko jako źródło prądu. Nie można go wykorzystywać do przenoszenia danych.

- Urządzenie może być zasilane tylko z obwodu o napięciu znamionowym bardzo niskim bez uzziemienia (SELV).
- Akumulator ładować tylko w temperaturze pokojowej pomiędzy 10°C a 40°C.
- Po zakończeniu ładowania lub gdy urządzenie nie jest używane, należy je zawsze wyłączyć i odłączyć kabel USB.
- Nie pozostawiać urządzenia podczas ładowania bez nadzoru.
- Jeśli podczas ładowania wystąpią jakiegokolwiek nieprawidłowości (np. zapach spalenizny, nadmierne ciepło lub nietypowe odgłosy), natychmiast wyłączyć ładowarkę, odłączyć kabel USB i skontaktować się z serwisem.



Wskazówka: Przed pierwszym użyciu urządzenie musi zostać w pełni naładowane.

Normalny czas ładowania przy użyciu ładowarki 5 V DC (2 A) wynosi od 2 do 2,5 godziny.

► Str. 3, ilustr. 1

- Całkowicie rozwinąć kabel USB przed ładowaniem nim urządzenia.
- Wetknąć mały koniec kabla USB bezpośrednio do gniazda ładowania z tyłu stopy wentylatora.
- Wetknąć duży koniec kabla USB do ładowarki 5 V DC i włączyć ją.

► Str. 3, ilustr. 2

- Kontrolka świeci na niebiesko, gdy urządzenie jest włączone. Pozostaje ona w tym stanie podczas przelączania. Przy niskim poziomie napięcia kontrolka miga trzy razy, a następnie gaśnie i wentylator przestaje pracować. Podczas ładowania kontrolka świeci na czerwono, a gdy akumulator jest w pełni naładowany, świeci światłem ciągłym na niebiesko.
- Gdy akumulator jest w pełni naładowany, kontrolki świecą, dopóki urządzenie jest podłączone.
- W takim przypadku należy odłączyć kabel ładowania USB i wyłączyć ładowarkę.
- Nie zostawiać urządzenia z naładowanym akumulatorem podłączonego do ładowania.



Wskazówka: Wentylator może być zasilany wyłącznie przez USB (5 V, 2 A), czyli można go używać podczas ładowania.

Ustawianie kąta głowicy wentylatora

Wentylator można obracać ręcznie o 360° w górę i w dół oraz o 360° w lewo i w prawo, aby ustawić go w dowolnej pozycji pośredniej.

► Str. 3, ilustr. 3

- Wystarczy chwycić głowicę wentylatora i obrócić ją do tyłu do wybranej pozycji.

PANEL obsługowy

► Str. 4, ilustr. 4

- A. Kontrolki
- B. Włącznik/wyłącznik / przędkość obrotowa wentylatora / przycisk wyłącznika

Korzystanie z urządzenia Tylko wentylator

- Sprawdzić, czy urządzenie jest całkowicie naładowane.

- Instrukcja obsługi wentylatora: Regulacja biegu i mocy
 - Zmiana biegu: Naciskanie przycisku  powoduje zmienianie biegów w następującej kolejności: 2 → 3 → WYŁ → 1.
- Wylączanie:
 - Wentylator można wyłączyć, zmieniając bieg na „WYŁ,” za pomocą przycisku.
 - Na każdym biegu można wyłączyć urządzenie, przytrzymując ten przycisk przez 3 sekundy.



Wskazówka: Przy normalnym użytkowaniu czas pracy akumulatora wynosi około 210 minut. Rzeczywisty czas pracy może być jednak inny w zależności od sposobu użytkowania (np. prędkość wentylatora, funkcja obrotu, tryb lampy).

Czyszczenie



Wskazówka: Czyszczeniem i konserwacją nie mogą zajmować się dzieci pozostające bez nadzoru.

- Urządzenie musi być wyłączone i odłączone od ładowarki.
- Nigdy nie wsuwać żadnych przedmiotów do gniazda ładowania urządzenia. Czyścić tylko zewnętrzne powierzchnie.
- Nigdy nie spryskiwać urządzenia płynami ani nie zanurzać urządzenia ani kabla USB w wodzie lub innych cieczach.

- Do czyszczenia urządzenia i akcesoriów nie używać palnych płynów, chemikaliów, materiałów ściernych, wełny stalowej ani gąbek do szorowania.
- Przetrzeć urządzenie czystą, wilgotną szmatką, a następnie wysuszyć.

Przechowywanie, transport

Magazynowanie

- Wyłączyć urządzenie i wyciągnąć wtyczkę sieciową.
- Luźno zwinąć kabel USB. Nie zginać i nie naprężać kabla.
- Urządzenie należy przechowywać w chłodnym i suchym miejscu.

Transport

- Do wysyłki używać w miarę możliwości oryginalnego opakowania.

Zakłócenia i ich usuwanie

Jeżeli coś nie działa...



NIEBEZPIECZENSTWO! Niebezpieczeństwo obrażeń! Nieprawidłowo przeprowadzone naprawy mogą spowodować, że urządzenie nie będzie już bezpiecznie działać. Zagroza to użytkownikowi i jego otoczeniu.

Zakłócenia są często powodowane przez drobne usterki. Z reguły można je samodzielnie usunąć. Przed zwróceniem się do sprzedawcy należy zasięgnąć informacji w poniższej tabeli. Pozwoli to zaoszczędzić dużo trudu oraz ewentualnych kosztów.

Usterka/zakłócenie	Przyczyna	Środki zaradcze
<p>Nie włącza się</p> <p>Podczas pracy urządzenie stale się wylacza.</p>	<p>Akumulator jest rozładowany.</p>	<p>Sprawdzić, czy akumulator jest w pełni naładowany.</p> <p>Sprawdzić, czy akumulator jest prawidłowo włożony i czy nie zamieniono dodatniego i ujemnego bieguna.</p> <p>Jeśli kabel USB jest nadal podłączony do urządzenia, sprawdzić, czy ładowarka jest włączona.</p> <p>Naładować akumulator lub podłączyć kabel USB i włączyć ładowarkę.</p> <p>Wentylator może być zasilany tylko prądem USB (5 V, 2 A). Gdy wentylator pracuje na biegu 3 (największa prędkość), akumulator nie jest jednocześnie ładowany.</p> <p>If using whilst the USB is powering the fan at 5V 2A, the battery will charge at the same time when using fan speed settings 1 or 2 and with the light on and the fan oscillating side to side.</p>
<p>Jeżeli wentylator jest używany z podłączonym kablem USB, produkt nie działa.</p>		<p>Urządzenie kalibruje pozycję głowicy za pierwszym razem, a następnie wznowia ruch oscylacyjny.</p>
<p>Głowica wentylatora zatrzymuje się przez chwilę po pierwszym ruchu oscylacyjnym.</p>	<p>Jest to normalne.</p>	

Jeżeli usterki nie można usunąć we własnym zakresie, należy skontaktować się bezpośrednio ze sprzedawcą. Należy pamiętać, że nieprawidłowo wyko-

nane naprawy powodują utratę prawa do roszczeń gwarancyjnych i pociągają ew. za sobą dodatkowe koszty.

Utylizacja

Utylizacja urządzenia

Przekreślony symbol kosza na odpady oznacza: Baterii i akumulatorów, sprzętu elektrycznego i elektronicznego nie wolno wyrzucać razem z odpadami domowymi. Mogą one zawierać substancje szkodliwe dla środowiska i zdrowia.



Użytkownicy są zobowiązani do usuwania zużytych urządzeń elektrycznych, starych baterii do urządzeń i akumulatorów oddzielnie od odpadów z gospodarstw domowych w oficjalnym punkcie zbiórki w celu zapewnienia właściwego dalszego przetwarzania. Zwrot zgodnie z ustawowymi regulacjami jest bezpłatny i może nastąpić np. za pośrednictwem komunalnego zakładu utylizacyjnego lub sprzedawcy.

Baterie, akumulatory i lampy które nie są zainstalowane na stałe w zużytych urządzeniach elektrycznych i które można usunąć w sposób nieniszczący, należy usunąć i utylizować oddzielnie przed utylizacją. Baterie litowe i zestawy baterii wszystkich systemów powinny być zwracane do punktów zbiórki tylko po rozładowaniu. Baterie muszą być zawsze chronione przed zwarzaniem poprzez zaklejenie biegunów.



Każdy użytkownik końcowy jest odpowiedzialny za usunięcie danych osobowych z utylizowanych, zużytych urządzeń.

Utylizacja opakowania

Opakowanie składa się z pudełka i odpowiednio oznakowanych materiałów z tworzywa sztucznego, które poddają się recyklingowi.



- Materiały te należy przekazać do ponownego przetworzenia.

Dane techniczne

Numer produktu	253010
Wejście	DC5V 2A
Wyjście	Maksymalny pobór mocy wynosi 10 W.
Pojemność baterii	3.7V 1200mAh *1
Przylącze	Typ A łączy się z adapterem, a typ C łączy się z produktem.
Wielkość produktu	13,3x12,5x 16,5 cm
Masa	Produkt 210 g, kabel USB 15,2 g

Wymagania informacyjne



Wskazówka: Niniejsze urządzenie nie wchodzi w zakres zastosowania ROZPORZĄDZENIA (UE) nr 206/2012 dla wertykulatorów przenośnych z zasilaniem sieciowym.

Vsebina

Pred začetkom.....	30
Za vašo varnost	30
Odstranjevanje embalaže in montaža	30
Pregled naprave	31
Upravljanje	31
Čiščenje	31
Shranjevanje, transport	32
Motnje in pomoč	32
Odlaganje med odpadke	32
Tehnični podatki	32
Garancijski list	54

Pred začetkom...

Pravilna uporaba

Naprava je namenjena izključno za nekomercialno uporabo kot mobilni ventilator.

Naprava ni namenjena za profesionalno uporabo. Upoštevati je treba splošno veljavne predpise za preprečevanje nesreč in priložena varnostna navodila. Izvajajte samo dejavnosti, ki so opisane v teh navodilih za uporabo. Vsaka drugačna uporaba je nedovoljena, nepravilna uporaba. Proizvajalec ne prevzema odgovornosti za škodo, do katere pride zaradi nepravilne uporabe.

Kaj pomenijo uporabljeni simboli?

Napotki za nevarnost in navodila so jasno označena v priročniku za uporabo. Uporabljeni so naslednji simboli:



NEVARNOST! Neposredna življenjska nevarnost ali nevarnost poškodb! Nevarna nevarna situacija, ki ima za posledico smrt ali hude poškodbe.



OPOZORILO! Možna življenjska nevarnost ali nevarnost poškodb! Splošna nevarna situacija, ki lahko povzroči smrt ali hude poškodbe.



POZOR! Morebitna nevarnost poškodb! Nevarna situacija, ki lahko povzroči telesne poškodbe.



OBVESTILO! Nevarnost poškodb na napravi! Situacija, ki lahko povzročijo materialno škodo.



Nasvet: Informacije, ki so navedene za boljše razumevanje poteka.

Za vašo varnost

Splošni varnostni napotki

- Za varno ravnanje s to napravo mora uporabnik naprave navodila prebrati in jih razumeti pred prvo uporabo.
- Upoštevajte vsa varnostna navodila! Če ne upoštevate varnostnih navodil, ogrožate sebe in ljudi okoli sebe.
- Vse priročnike za uporabo in varnostna navodila shranite za prihodnjo uporabo.
- Če napravo prodate ali daste naprej, nujno priložite tudi ta priročnik za uporabo.

- Napravo lahko uporabljate le, ko je v brezhibnem stanju. Če je naprava ali njen del pokvarjen, jo je treba izključiti in pravilno odstraniti.
- Naprave ne uporabljajte v prostorih, kjer se lahko sproži eksplozija, ali v bližini gorljivih tekočin ali plinov!
- Izklopljeno napravo vedno zavarujte pred nenamernim vklopom.
- Ne uporabljajte naprav, pri katerih stikalo za vklop/izklop ne deluje pravilno.
- Otrokom ne pustite blizu naprave! Napravo shranite varno pred otroci in nepooblaščenimi osebami.
- Naprave ne preobremenjujte. Napravo uporabljajte samo v namen, za katerega je predvidena.
- Vedno delajte previdno in v dobrem stanju: Utrujenost, bolezen, uživanje alkohola, zdravil in drog je neodgovorno, kajti v tem primeru naprave ne morete več varno uporabljati.
- Ta naprava ni predvidena za uporabo s strani oseb (vključno z otroci) z omejenimi fizičnimi, senzornimi ali duševnimi sposobnostmi ali s pomanjkanjem izkušenj in/ali znanja, razen, če jih nadzira oseba, odgovorna za njihovo varnost, ali so prejele navodila, kako napravo uporabljati.
- Zagotovite, da otroci se z napravo ne igrajo.
- Vedno upoštevajte veljavne državne in mednarodne varnostne, zdravstvene in delovne predpise.

Varnostna opozorila specifična za napravo

- Napravo morate postaviti na ravno vodoravno podlago in okoli nje mora biti prosto.
- Naprave ni dovoljeno uporabljati na prostem.
- Nikoli ne vstavljajte predmetov skozi zaščitno rešetko v napravo.
- Predmeti, ki bi se lahko uvelikli (npr. zavese, rastline), se ne smejo nahajati v neposredni bližini.
- Naprave nikoli ne izpostavljajte vodi ali drugim tekočinam.
- Naprava ne sme obratovati v prostorih, kjer se nahajajo kopalne kadi, kabine za prhanje, bazeni kot tudi v bližini korit za vodo ali priključkov za vodo.
- Pazite, da se premikajoči se deli lahko nahajajo tudi za prezračevalnimi in ventilatorskimi odprtini.
- Če opazite nenavadne tekočine ali ostanke, ki uhajajo iz ohišja naprave na območju priključka za polnjenje, je to lahko znak, da akumulator izteka. V tem primeru je akumulator poškodovan in ga je treba takoj odstraniti.
- Pazite, da se ne dotaknete iztekaajoče tekočine ali ostankov, in če je mogoče, jih položite v veliko plastično vrečko, nato pa jo odnesite na suho mesto na prostem.
- Simbolov, ki se nahajajo na napravi, ni dovoljeno odstraniti ali prekriti. Navodila na napravi, ki niso več vidna, je potrebno takoj zamenjati.



Pred uporabo preberite in upoštevajte navodila za uporabo.



Orodje razreda III. Naprava varno deluje pri izjemno nizki napetosti.

Odstranjevanje embalaže in montaža

Odstranjevanje embalaže

Odstranite embalažo naprave in jo preverite na popolnost.

Obseg dobave

- Namizni ventilator

- Navodila za uporabo
- Kabel USB

Pregled naprave



Nasvet: Dejanski videz vaše naprave lahko odstopa od slik.

► Pregled – str. 2

1. Sprednja rešetka
2. Zadnja rešetka
3. Krilo ventilatorja
4. Vrtljiva roka (nihanje)
5. Zgornja vpenjalna čeljust
6. Podnožje
7. Pokrov akumulatorja
8. Prikluček USB-C
9. Tipka
10. USB-polnilni kabel

Upravljanje

Polnjenje naprave

– Najprej preberite varnostne napotke.



OPOZORILO! POMEMBNO: Ta naprava ima vgrajen litij-ionski akumulator (ki ga lahko zamenja uporabnik), ki ga lahko polnite samo s priloženim USB kablom.



Nasvet: USB-prikluček se uporablja samo kot električni vir. Ne smete ga uporabljati za prenos podatkov.

- Naprava se lahko uporablja samo z varnostno nizko napetostjo (SELV).
- Akumulator polnite samo pri sobni temperaturi med 10 °C in 40 °C.
- Napravo po polnjenju ali ko je ne uporabljate, vedno izklopite in izključite USB-kabel.
- Med polnjenjem naprave nikoli ne pustite brez nadzora.
- Če se med polnjenjem pojavijo kakršne koli nepravilnosti (npr. vonj po zažganem, prekomerna vročina ali nenavaden hrup), takoj izklopite polnilnik, odklopite kabel USB in se obrnite na naš oddelek za pomoč strankam.



Nasvet: Naprava mora biti pred prvo uporabo popolnoma napolnjena.

Običajni čas polnjenja s 5-voltnim polnilnikom enosmernega toka (2 A) je od 2 do 2,5 ure.

► Str. 3, sl. 1

- Pred uporabo naprave za polnjenje povsem odvijte kabel USB.
- Manjši konec kabla USB vtaknite neposredno v polnilno vtičnico na zadnji strani podnožja ventilatorja.
- Večji konec kabla USB vključite v 5-voltni polnilnik enosmernega toka in ga vklopite.

► Str. 3, sl. 2

- Ko je naprava vklopljena, kontrolne lučke zasvetijo modro. Med prestavljanjem ostane nespremenjena. Pri nizki napetosti kontrolna lučka tri krat

utripa, nato pa ugasne, medtem ko se ventilator istočasno zaustavi. Kontrolna lučka med polnjenjem svetli rdeča in neprekinjeno modro, ko je akumulator popolnoma napolnjen.

- Ko je akumulator povsem napolnjen, svetijo kontrolne lučke neprekinjeno, dokler je naprava priključena.
- V tem primeru odklopite polnilni kabel USB in izključite polnilnik.
- Ko je akumulator napolnjen, ne dovolite, da se napravA dalje polni.



Nasvet: Ventilator lahko uporabljate tudi izključno prek USB (5 V, 2 A), zato ga lahko uporabljate tudi med polnjenjem.

Nastavitev kota glave ventilatorja

Ventilator lahko ročno zavrtite za 360° navzgor in navzdol ter za 360° levo in desno ter v kateri koli vmesni položaj.

► Str. 3, sl. 3

- Preprosto se dotaknite glave ventilatorja in jo obrnite nazaj v zeleni položaj.

Upravljalna plošča

► Str. 4, sl. 4

- A. Kontrolne lučke
- B. Stikalo za vklop/izklop/hitrost ventilatorja/tipka za izklop

Uporaba naprave

Samo ventilator

- Prepričajte se, da je naprava povsem napolnjena.
- Navodila za uporabo ventilatorja: Upravljanje stopenj in moči
 - Sprememba stopnje: Pritisnite tipko  za zaporedno preklapljanje stopenj: 2 → 3 → IZKLOP → 1.
- Izklop:
 - Ventilator lahko izklopite z večkratnim pritiskom tipke za stopnjo "OFF" (Izklop).
 - V vsaki stopnji lahko napravo z daljšim pritiskom te tipke za 3 sekunde izključite.



Nasvet: Pri običajni uporabi je čas delovanja akumulatorja približno 210 minut. Dejanski čas delovanja je odvisen od uporabe (npr. hitrost ventilatorja, funkcija vrtenja, delovanje lučke).

Čiščenje



Nasvet: Čiščenja in vzdrževanja ne smejo izvajati otroci brez nadzora.

- Prepričajte se, da je naprava izklopljena in ločena od polnilnika.
- V prikluček za polnjenje naprave nikoli ne vstavljajte predmetov. Očistite samo zunanjo stran.
- Naprave nikoli ne škropite s tekočinami in naprave ali kabla USB ne potaplajte v vodo ali druge tekočine.
- Za čiščenje naprave ali dodatne opreme ne uporabljajte vnetljivih tekočin, kemikalij, abrazivnih sredstev, jeklene volne ali hrapavih gob.
- Ohišje očistite s čisto, vlažno krpo in ga nato posušite.

Shranjevanje, transport

Shranjevanje

- Izklopite napravo in odklopite vtič iz vtičnice.
- Kabel USB rahlo navijte. Kabla ne upogibajte ali stiskajte.
- Napravo hranite na hladnem, suhem mestu.

Transport

- Pri pošiljanju po možnosti uporabite originalno embalažo.

Napaka/motnja	Vzrok	Odprava/pomoč
Se ne vklopi	Akumulator je izprazenjen.	Preverite, ali je akumulator popolnoma napolnjen.
Aparat se med uporabo neprestano izklaplja.		Preverite, ali je akumulator pravilno vstavljen in se prepričajte, da pozitivni in negativni pol nista zamenjana. Če je kabel USB še vedno priključen na napravo, se prepričajte, da je polnilnik vklopljen.
		Napolnite baterijo ali priključite kabel USBin vklopite polnilnik.
		Ventilator lahko deluje tudi samo na toku USB (5 V, 2 A). Če pa ventilator deluje na stopnji 3 (najvišja hitrost), se akumulator ne polni istočasno. If using whilst the USB is powering the fan at 5V 2A, the battery will charge at the same time when using fan speed settings 1 or 2 and with the light on and the fan oscillating side to side.
Glava ventilatorja se za kratek čas zaustavi po prvem nihanju.	To je povsem običajno.	Naprava prvič umeri položaj glave in nato normalno niha.

Če ventilator uporabljate s priključenim kablom USB, izdelek ne bo več deloval.

Če napake ne morete odpraviti sami, se obrnite neposredno na vašo prodajalca. Upoštevajte, da v primeru nestrokovno izvedenih popravil lahko izgubite pravice, ki izhajajo iz garancije; morebiti boste imeli tudi dodatne stroške.

Odlaganje med odpadke

Odlaganje naprave med odpadke

Simbol prečrtanega koša za smeti pomeni: baterij in akumulatorjev ter elektronskih in električnih naprav ni dovoljeno metati med gospodinjne odpadke. Vsebujejo lahko namreč okolju in zdravju škodljive snovi.

Potrošniki so dolžni odpadne elektronske naprave ter rabljene baterije in akumulatorje naprav odstraniti ločeno od gospodinjnih odpadkov prek uradnih zbirnih mest ter tako poskrbeti za pravilno nadaljnjo uporabo in recikliranje teh. Vračilo je v skladu z zakonskimi predpisi mogoče brezplačno, npr. v komunalnem obratu za ravnanje z odpadki ali pri trgovcu.

Baterije, akumulatorje in svetila, ki niso fiksno vgrajeni v odpadno električno opremo in jih je mogoče odstraniti brez poškodovanja, je treba pred odstranitvijo opreme odstraniti in zavreči ločeno. Litijeve baterije in akumulatorske pakete vseh sistemov je treba oddati na zbirno mesto samo povsem izpraznjene. Pole baterij je treba vedno prelepti in jih tako zaščititi pred kratkimi stiki.



Motnje in pomoč

Ko nekaj ne deluje več...



NEVARNO! Nevarnost poškodb!

Nestrokovna popravila lahko povzročijo, da naprava več ne deluje varno. S tem ogrožate sebe in svojo okolico.

Vzrok motnje je pogosto samo majhna napaka. To napako lahko pogosto odpravite sami. Preden se za pomoč obrnete na prodajalca, si najprej oglejte naslednjo razpredelnico. S tem se izognete nepotrebnemu trudu in morebitnim stroškom.

Vsak končni uporabnik je sam odgovoren za izbris osebnih podatkov z odpadne elektronske naprave.

Odlaganje embalaže med odpadke

Embalaža vsebuje karton in ustrezno označene umetne mase, ki se lahko reciklirajo.

- Te materiale namenite za reciklažo.



Tehnični podatki

Številka artikla	253010
Vhod	DC5V 2A
Izhod	Največja obratovalna moč je 10 W.
Kapaciteta baterije	3.7V 1200mAh *1
Priključek	Tip A se poveže z adapterjem, tip C pa z izdelkom.
Velikost izdelka	13,3x12,5x16,5 cm
Teža	Izdelek 210 g, USB-kabel 15,2 g

Potrebne informacije



Nasvet: Ta naprava ne sodi v obseg UREDBE KOMISIJE (EU) št. 206/2012 za komfortne ventilatorje, ki se priključijo na električno omrežje.

Tartalomjegyzék

Mielőtt hozzákezdene...	33
Biztonsága érdekében	33
Kicsomagolás és összeszerelés	34
Az Ön készülékének áttekintése	34
Kezelés	34
Tisztítás	35
Tárolás, szállítás	35
Üzemzavarok és elhárításuk	35
Selejtezés	36
Műszaki adatok	36
Jótállási jegy	55

Mielőtt hozzákezdene...

Rendeltetészerű használat

A készüléket kizárólag nem ipari üzemben, mobil ventilátorként lehet használni.

A készüléket nem terveztük ipari használatra. Be kell tartani az általánosan elismert baleset megelőzési előírásokat és a mellékelt biztonsági utasításokat.

Csak az ebben a használati leírásban szereplő tevékenységeket végezze. Minden más felhasználása nem megengedett téves használat. A gyártó nem felelős az ebből fakadó károkért.

Mire utalnak a felhasznált jelek?

Veszély jelzések és a kiemelten megjelölt utasítások. Az alábbi jeleket használjuk:



VESZÉLY! Közvetlen élet- és sérülésveszély! Közvetlen veszélyhelyzet, amely halálos balesetet vagy súlyos sérüléseket okoz.



FIGYELMEZTETÉS! Valószínű élet- és sérülésveszély! Általános veszélyhelyzet, amely halálos balesetet vagy súlyos sérüléseket okozhat.



VIGYAZAT! Esetleges sérülésveszély! Vészhelyzet, amely sérüléseket okozhat.



FIGYELEM! A készülék megsérülhet! Helyzet, amely anyagi károsodásokat okozhat.



Megjegyzés: Információk, amiket a folyamatok jobb megértése céljából közöltünk.

Biztonsága érdekében

Általános biztonsági előírások

- A készülék csak akkor kezelhető biztonságosan, ha az első használat előtt a kezelő elolvasta és megértette ezt a használati utasítást.
- Tartsa be az összes biztonsági előírást! A biztonsági előírások figyelmen kívül hagyásával önmagát és másokat is veszélyeztet.
- Minden használati utasítást és biztonsági előírást őrizzen meg a későbbi felhasználásra.
- Ha a készüléket eladja vagy odaadja, feltétlenül adja vele ezt a használati utasítást is.

- A készüléket csak akkor szabad használni, ha az kifogástalan állapotban van. Ha a készülék vagy egy része hibás, akkor azt üzemen kívül kell helyezni és hulladékként szakszerűen kell eltávolítani.
- A készüléket ne alkalmazza robbanásveszélyes helyeken vagy gyúlékony folyadékok vagy gázak közelében!
- A kikapcsolt készüléket mindig biztosítsa véletlen bekapcsolás ellen.
- Ne használjon olyan készüléket, amelyen a ki-be kapcsológomb nem működik megfelelően.
- Tartsa távol a gyermekeket a géptől! Tartsa távol a készüléket a gyermekektől és az illetéktelen személyektől.
- Ne terhelje túl a készüléket. Csak a rendeltetési céljának megfelelően használja a gépet.
- Mindig megfontoltan, jó testi/lelki állapotban dolgozzon: Felelőtlenség megengedni, hogy fáradtság, betegség, alkohol fogyasztása, gyógyszerek és kábítószer befolyásolja Önt, mivel Ön ilyen esetben már nem tudja biztonságosan használni a készüléket.
- Ez a készülék nem alkalmas arra, hogy korlátozott fizikai, érzékszervi vagy szellemi képességekkel, vagy hiányos tapasztalattal és/vagy tudással rendelkező személyek (gyerekeket is beleértve) használják, kivéve, ha a biztonságukért felelősséget vállaló személy felügyeli őket, vagy ha tőle útmutatásokat kapnak a készülék használatával kapcsolatban.
- Biztosítsa, hogy gyermekek ne játszhassanak a készülékkel.
- Az érvényes nemzeti és nemzetközi biztonsági, egészségügyi és munkavédelmi előírásokat mindig tartsa be.

A készülékre jellemző biztonsági utasítások

- A készülék körül ne legyen semmi, és álljon vízszintes, sík talajon.
- A berendezést tilos a szabadban üzemeltetni.
- Soha ne tegyen tárgyakat a gépbe a védőrácscon keresztül.
- Behúzó tárgyak (pl. függönyök, növények) nem tarthatók a közvetlen közelében.
- A berendezést soha ne érje víz vagy más folyadék.
- A készüléket nem szabad fürdőkádás, zuhanyozás vagy úszómedencés helységekből, illetve mosdókagylók vagy vízcsatlakozók közelében üzemeltetni.
- Vegye figyelembe, hogy a mozgatható alkatrészek a szellőző és légtelenítő nyílások mögött is lehetnek.
- Ha a töltőcsatlakozó környékén a készülékházból származó, szokatlan folyadékot vagy maradványokat észlel, az az akkumulátor szivárgására utalhat. Ebben az esetben az akkumulátor megsérült és haladéktalanul ártalmatlanítani kell.
- Ügyeljen arra, hogy ne érintse meg a kifolyó folyadékot vagy maradványokat, és lehetőség szerint helyezze egy nagy műanyag zacskóba, majd vigye száraz helyre a szabadba.

- A készüléken lévő jelzéseket nem szabad eltávolítani vagy letakarni. A készüléken lévő, már nem olvasható feliratokat haladéktalanul cserélje ki.



Üzembe helyezés előtt olvassa el és tartsa be a használati útmutatót.



III. osztályba sorolt eszköz. A készülék extra alacsony biztonsági feszültséggel működik.

Kicsomagolás és összeszerelés

Kicsomagolás

Csomagolja ki a készüléket és nézze meg, hogy minden eleme meglegyen.

Szállítási terjedelem

- Asztali szellőző
- Használati útmutató
- USB-kábel

Az Ön készülékének áttekintése



Megjegyzés: A készüléke tényleges kinézete eltérhet az ábráktól.

▶ Áttekintés – 2. old.

1. Elülső rács
2. Hátsó rács
3. Ventilátorlapátok
4. Forgatókar (oszilláció)
5. Felső szorítófopa
6. Aljzat
7. Akkumulátorfedél
8. USB-C csatlakozó
9. Nyomógomb
10. USB-töltőkábel

Kezelés

A készülék töltése

- Először olvassa el a biztonsági tudnivalókat.



FIGYELMEZTETES! FONTOS: Ez a készülék egy beépített (felhasználó által cserélhető) lítiumion-akkumulátort tartalmaz, amely csak a mellékelt USB-kábellel tölthető.



Megjegyzés: A USB csatlakozó csak áramforrásként szolgál. Nem használható adatátvitelre.

- A készülék csak törpefeszültséggel (SELV) üzemeltethető.
- Az akkumulátort csak 10 °C és 40 °C közötti szobahőmérsékleten töltsse.
- A töltést követően vagy ha nem használja, mindig kapcsolja ki a készüléket, és húzza ki az USB-kábelt.
- Töltés közben ne hagyja a készüléket felügyelet nélkül.

- Ha a töltés során bármilyen problémát észlel (pl. égett szag, erőteljes hőfejlődés vagy szokatlan zajok), azonnal kapcsolja ki a töltőt, húzza ki az USB-kábelt, és vegye fel a kapcsolatot ügyfélszolgálatunkkal.



Megjegyzés: Az első használat előtt a készüléket teljesen fel kell tölteni.

A normál töltési idő egy 5 V-os egyenáramú (2 A) töltővel 2-2,5 óra.

▶ 3. old., 1. ábra

- Tekerje ki teljesen az USB-kábelt, mielőtt a készüléket töltésre használná.
- Csatlakoztassa az USB-kábel kis végét közvetlenül a ventilátoralapp hátoldalán található töltőaljzatba.
- Csatlakoztassa az USB kábel nagyobbik végét az 5 V-os egyenáramú töltőhöz, majd kapcsolja be.

▶ 3. old., 2. ábra

- A jelzőfény kéken világít, amikor a készülék be van kapcsolva. A fény a kapcsolási folyamat során változatlan marad. Alacsony feszültség esetén a jelzőfény háromszor felvillan, majd kialszik, ezzel egyidejűleg a ventilátor leáll. A jelzőfény töltés közben pirosan világít, majd folyamatos kékre vált, amint az akkumulátor teljesen feltöltődik.
- Ha az akkumulátor teljesen fel van töltve, a jelzőfények mindaddig világítanak, amíg a készülék csatlakoztatva van.
- Ebben az esetben húzza ki az USB-töltőkábelt, és kapcsolja ki a töltőt.
- Ne töltsse tovább a készüléket, ha az akkumulátor teljesen feltöltődött.



Megjegyzés: A ventilátor kizárólag USB-n keresztül (5 V, 2 A) is üzemeltethető, és így a töltési folyamat közben is használható.

A ventilátor fejszögének beállítása

A ventilátor manuálisan 360°-ban felfelé és lefelé, valamint 360°-ban balra és jobbra, illetve bármely közbenső pozícióba elforgatható.

▶ 3. old., 3. ábra

- Egyszerűen fogja meg a ventilátorfejet, és fordítsa hátrafelé a kívánt pozícióba.

Kezelőfelület

▶ 4. old., 4. ábra

- A. Jelzőfények
- B. Be-/kikapcsoló / Ventilátor-fordulatszám / Kikapcsológomb

A készülék használata

Csak ventilátor

- Győződjön meg arról, hogy a készülék teljesen fel van töltve.
- Használati útmutató a ventilátorhoz: Fokozat- és teljesítményszabályozás
 - Fokozatváltás: Nyomja meg a  gombot a fokozatok közötti váltáshoz: 2 → 3 → KI → 1.
- Kikapcsolás:
 - A ventilátor a gomb ismételt megnyomásával „KI” fokozatra kapcsolható.

- A készüléket minden fokozatban ennek a gombnak a hosszan tartó megnyomásával 3 másodpercre kikapcsolhatja.



Megjegyzés: Normál használat esetén az akkumulátor üzemideje kb. 210 perc. A tényleges üzemidő azonban a használatától függően változhat (pl. ventilátor fordulatszáma, oscillálófunkció, lámpa működése).

Tisztítás



Megjegyzés: A tisztítást és a karbantartást gyermekek felügyelete nélkül nem végezhetik.

- Győződjön meg arról, hogy a készülék ki van kapcsolva és le van választva a töltőről.
- Soha ne dugjon semmilyen tárgyat a készülék töltőcsatlakozójába. Csak a külsejét tisztítsa meg.
- Soha ne permetezzen folyadékot a készülékre, és ne merítse a készüléket és az USB-kábelt vízbe vagy más folyadékba.
- Ne használjon gyúlékony folyadékokat, vegyszereket, súrolószert, acélgyapotot vagy súrolószivacsot a készülék vagy a tartozékok tisztításához.
- Tisztítsa meg a burkolatot egy tiszta, nedves ruhával, majd szárítsa meg.

Tárolás, szállítás

Tárolás

- Kapcsolja ki a készüléket, és húzza ki a hálózati csatlakozót.
- Lazán tekerje fel az USB-kábelt. Ne hajlítsa meg, és ne húzza szorosra a kábelt.
- A készüléket hűvös és száraz helyen tárolja.

Szállítás

- Szállításkor lehetőség szerint használja az eredeti csomagolást.

Üzemzavarok és elhárításuk

Amikor valami nem működik...



VESZÉLY! Sérülésveszély! A szakszerűtlen javítások miatt előfordulhat, hogy készüléke többé nem működik biztonságosan. Ezzel veszélyezteteti önmagát és a környezetét.

Kis hibák is gyakran vezethetnek üzemzavarhoz. Legtöbbször ezeket saját maga is elháríthatja. Mielőtt az áruházhoz fordulna, nézze át az alábbi táblázatot. Ezzel sok fáradságot, illetve adott esetben költségeket is megtakarít.

Hiba/üzemzavar	Oka	Elhárítása
Nem kapcsol be	Az akkumulátor lemerült.	Ellenőrizze, hogy az akkumulátor teljesen fel van-e töltve. Ellenőrizze, hogy az akkumulátor megfelelően van-e behelyezve, és győződjön meg arról, hogy a pozitív és negatív pólusok nincsenek felcserélve. Ha az USB-kábel még csatlakoztatva van a készülékhez, győződjön meg arról, hogy a töltő be van kapcsolva. Töltse fel az akkumulátort, vagy csatlakoztassa az USB-kábelt, majd kapcsolja be a töltőt.
A készülék használat közben állandóan kikapcsol.		A ventilátor csak USB-áramról (5 V, 2 A) is üzemeltethető. Ha azonban a ventilátor a 3. fokozaton (legnagyobb fordulatszám) működik, akkor ezzel egyidejűleg az akkumulátor nem töltődik. If using whilst the USB is powering the fan at 5V 2A, the battery will charge at the same time when using fan speed settings 1 or 2 and with the light on and the fan oscillating side to side.
Ha a ventilátort csatlakoztatott USB-kábellel használom, a termék nem működik tovább.		A készülék első alkalommal kalibrálja a fej helyzetét, majd ezután normál módon oscillál.
A ventilátorfej az első oscilláció után rövid időre leáll.	Ez teljesen normális.	

Ha a hibát nem tudja maga elhárítani, forduljon közvetlenül az áruházhoz. Tartsa szem előtt, hogy a szakszerűtlen javítások miatt a szavatossági kötelezettség elvész, és Önnek adott esetben további költségeket okozhat.

Selejtezés

A készülék selejtezése

Az áthúzott kuka szimbólum jelentése a következő: Az elemeket és akkukat, az elektromos és elektronikus készülékeket nem szabad a háztartási hulladékok közé tenni. Ezek a környezetre és egészségre káros anyagokat tartalmazhatnak.



A felhasználó köteles a régi elektromos készülékeket, a készülék használt elemeit és akkumulátorait a háztartási hulladékoktól különválasztva a hivatalos gyűjtőhelyen keresztül ártalmatlanítani a szakszerű további feldolgozás biztosításához. A leadás a jogszabályi előírásoknak megfelelően díjmentesen végezhető, pl. településhulladék-ártalmatlanító társaságon vagy kereskedőn keresztül.

Az olyan elemeket, akkumulátorokat és lámpákat, amelyek nincsenek fixen beépítve a régi elektromos készülékbe és roncsolásmentesen eltávolíthatók belőle, ártalmatlanítás előtt ki kell venni és külön kell ártalmatlanítani. Az összes rendszer lítium elemeit és akkucsomagjait csak lemerült állapotban szabad leadni a visszavételi helyen. Az elemeket a pólusok leragasztásával kell védeni a rövidzárlat ellen.



Minden végfelhasználó saját maga felel az ártalmatlanítandó készüléken lévő személyes adatainak törlesztéséért.

A csomagolás selejtezése

A csomagolás anyaga karton és megfelelően jelölt műanyag, ami újra hasznosítható.



– Ezeket juttassa el az újrahasznosításba.

Műszaki adatok

Cikkszám	253010
Bemenet	DC5V 2A
Kimenet	A maximális üzemi teljesítmény 10 W.
Akkumulátor kapacitás	3.7V 1200mAh *1
Csatlakozás	Az A típus az adapterhez, a C típus pedig a termékhez csatlakozik.
Termék méret	13,3x12,5x16,5 cm
Tömeg	Termék 210 g, USB-kábel 15,2 g

Információ követelmények



Megjegyzés: Ez a készülék nem esik a háztartási ventilátorokra vonatkozó 206/2012 sz. (EU) RENDELET hatálya alá.

Kazalo

Prije nego što počnete...	37
Za Vašu sigurnost	37
Raspakiravanje i montaža	37
Pregled Vašeg uređaja	38
Rukovanje	38
Čišćenje	38
Skladištenje, transport	39
Smetnje i pomoć	39
Odlaganje na otpad	39
Tehnički podatci	39
Prava na žalbu	55

Prije nego što počnete...

Namjenska upotreba

Uređaj je namijenjen isključivo nekomercijalnoj uporabi kao pokretni ventilator.

Uređaj nije koncipiran za komercijalnu upotrebu. Opšte prihvaćeni propisi o sprječavanju nesreća i priložena sigurnosna uputstva moraju se poštovati.

Obavljati samo djelatnosti koje su opisane u ovom uputstvu za upotrebu. Svaka druga primjena je zloupotreba. Proizvođač nije odgovoran za štete nastale po tom osnovu.

Šta znače upotrijebljeni simboli?

U uputstvu za upotrebu su upozorenja na opasnost i ostale upute jasno označene. Koriste se slijedeći simboli:



OPASNOST! Neposredna opasnost po život i opasnost od povreda! Neposredna opasna situacija koja za posljedice može imati smrt ili teške povrede.



UPOZORENJE! Vjerovatna opasnost po život i opasnost od povreda! Opšta opasna situacija koja za posljedice može imati smrt ili teške povrede.



OPREZ! Eventualna opasnost od povreda! Opasna situacija koja za posljedice može imati povrede.



PAŽNJA! Opasnost od oštećenja uređaja! Situacija koja za posljedice može imati materijalne štete.



Uputa: Informacije koje se daju radi boljeg razumijevanja procesa.

Za Vašu sigurnost

Opšta sigurnosna uputstva

- Za sigurno rukovanje uređajem korisnik mora pročitati i razumjeti ovo uputstvo za upotrebu prije prvog korištenja uređaja.
- Obratite pažnju na sva sigurnosna uputstva! Ako ne poštujete sigurnosna uputstva, sebe i druga lica dovodite u opasnost.
- Sačuvajte sva uputstva za upotrebu i sigurnosna uputstva radi buduće upotrebe.
- Ako prodate ili poklonite uređaj, obavezno dajte i uputstvo za upotrebu.

- Uređaj se smije koristiti samo onda, ako je u ispravnom stanju. Ako je uređaj ili neki njegov dio oštećen, mora se staviti van pogona i propisno odložiti.
- Uređaj ne upotrebljavajte u prostorijama u kojima može doći do eksplozije ili u blizini zapaljivih tečnosti ili gasova!
- Isključite uređaj uvijek osigurajte protiv slučajnog uključivanja.
- Nemojte koristiti uređaje, na kojima prekidač za uključivanje – isključivanje ne funkcioniše ispravno.
- Udaljite djecu od uređaja! Uređaj odložite tako da bude siguran od djece i neovlašćenih lica.
- Ne preopterećujte uređaj. Uređaj upotrebljavajte samo za svrhe za koje je i namijenjen.
- Uvijek raditi sa oprezom i u dobrom raspoloženju: Umor, bolest, konzum alkohola, utjecaj lijekova i droga za neodgovorni, pošto više niste u stanju uređaj sigurno koristiti.
- Ovaj uređaj nije namijenjen za upotrebu od strane osoba (uključujući djecu) s ograničenim fizičkim, senzoričkim ili duševnim sposobnostima ili nedostatkom iskustva i/ili znanja, njih mora nadgledati osoba koja je nadležna za njihovu sigurnost ili im mora dati instrukcije o tome kako se koristi uređaj.
- Proverite, da se djeca ne igraju s uređajem.
- Uvijek slijediti važeće nacionalne i internacionalne sigurnosne propise, propise o sigurnosti i radu.

Sigurnosne upute specifične za uređaj

- Uređaj se mora postaviti na vodoravnu podlogu tako da bude slobodan sa svih strana.
- Uređaj se ne smije koristiti na otvorenom.
- Nikada ne gurajte predmete u uređaj kroz zaštitnu rešetku.
- Predmeti koji se mogu privući (npr. zavjese, bilje) ne smiju se nalaziti u neposrednoj okolini.
- Uređaj se ne smije izlagati vodi ili drugim tekućinama.
- Uređaj se ne smije stavljati u rad u prostorijama u kojima se nalazi kada za kupanje, tuš ili bazen niti u blizini umivaonika ili vodovodnih priključaka.
- Uzmite u obzir, da se rotirajući dijelovi mogu nalaziti iza otvora za ventilaciju i odzračivanje.
- Ako primijetite bilo kakvu neobičnu tekućinu ili ostatke koji cure iz kućišta uređaja u području priključka za punjenje, to može ukazivati na curenje baterije. U tom slučaju, baterija je oštećena i mora se odmah odložiti.
- Pazite da ne dodirnete tekućinu koja curi ili ostatke, i ako je moguće, stavite je u veliku plastičnu vrećicu, a zatim je odnesite na suho mjesto na otvorenom.
- Simboli, koji se nalaze na uređaju, ne smiju se uklanjati. Upute na uređaju, koje više nisu čitljive, treba odmah zamijeniti.



Prije puštanja u rad pročitati i obratiti pozornost na upute za uporabu.



Alat III klase. Uređaj radi sa zaštitnim niskim naponom.

Raspakiravanje i montaža

Raspakiravanje

Raspakirajte proizvod i ispitajte njegovu potpunost.

Opseg isporuke

- Stolni ventilator

- Upute za uporabu
- USB kabel

Pregled Vašeg uređaja



Uputa: Stvarni izgled vašeg uređaja može da se razlikuje od slika.

► Pregled – str. 2

1. Prednja rešetka
2. Zadnja rešetka
3. Lopatice ventilatora
4. Okretna ručica (oscilacija)
5. Gornja stezna čeljust
6. Postolje
7. Poklopac baterije
8. USB-C priključak
9. Tipka
10. USB kabel za punjenje

Rukovanje

Punjenje uređaja

- Najprije pročitajte sigurnosne upute.



UPOZORENJE! VAŽNO: Ovaj uređaj sadrži ugrađenu (korisnički zamjenjivu) litij-ionsku bateriju koja se smije puniti samo pomoću priloženog USB kabela.



Napomena: USB priključak služi kao izvor struje. Ne može se upotrijebiti za prijenos podataka.

- Uređaj smije raditi samo sa sigurnosnim niskim naponom (SELV).
- Puniti bateriju samo na sobnoj temperaturi između 10°C i 40°C.
- Uvijek isključite uređaj i iskopčajte USB kabel nakon punjenja ili kada ga ne koristite.
- Nemojte ostavljati proizvod bez nadzora tokom procesa punjenja.
- Ako tokom punjenja primijetite bilo kakve neuobičajene pojave (npr. miris paljevine, pretjerano zagrijavanje ili neobične zvukove), odmah isključite punjač, odspojite USB kabl i kontaktirajte našu korisničku službu.



Uputa: Uređaj mora biti potpuno napunjen prije prve upotrebe.

Uobičajeno vrijeme punjenja sa punjačem jednosmjernje struje od 5 V (2 A) iznosi 2 do 2,5 sata.

► Str. 3, sl. 1

- Prije korištenja uređaja za punjenje, potpuno odmotajte USB kabel.
- Uključite manji kraj USB kabela direktno u priključak za punjenje na poleđini baze ventilatora.
- Umetnite veliki kraj USB kabela u svoj punjač jednosmjernje struje od 5 V i uključite ga.

► Str. 3, sl. 2

- Kontrolna lampica svijetli kada je uređaj uključen. Ostaje nepromijenjen tokom procesa prebacivanja. Kada je nizak napon, indikatorska lampica

treperi tri puta, a zatim se gasi, dok se ventilator istovremeno zaustavlja. Indikatorska lampica svijetli crveno tokom procesa punjenja, a stalno plavo kada je baterija potpuno napunjena.

- Kada je baterija potpuno napunjena, indikatorska svjetla će ostati upaljena sve dok je uređaj povezan.
- U tom slučaju, isključite USB kabel za punjenje i punjač.
- Nemojte nastaviti puniti uređaj nakon što je baterija potpuno napunjena.



Uputa: Ventilator se također može koristiti isključivo putem USB-a (5 V, 2 A) i stoga se može koristiti čak i tokom punjenja.

Podešavanje ugla glave ventilatora

Ventilator se može ručno rotirati za 360° gore i dolje, za 360° lijevo i desno, te u bilo koji međupoložaj.

► Str. 3, sl. 3

- Jednostavno uhvatite glavu ventilatora i okrenite je unatrag u željeni položaj.

Upravljačko polje

► Str. 4, sl. 4

- A. Kontrolne svjetiljke
- B. Prekidač za uključivanje/isključivanje / Brzina ventilatora / Dugme za isključivanje

Primjena uređaja

Samo ventilator

- Uvjerite se da je uređaj uvijek potpuno napunjen.
- Upute za upotrebu ventilatora: Regulacija scene i izvođenja
 - Promjena faze: Pritisnite tipku da redom prebacujete nivoe: 2 → 3 → ISKLJ → 1.
- Isključivanje:
 - Ventilator možete isključiti ponovnim pritiskom na tipku u položaj "ISKLJUČENO".
 - U svakoj fazi možete isključiti uređaj pritiskom i držanjem ove tipke 3 sekunde.



Uputa: Ako se normalnoj koristi, vijek trajanja baterije će biti otprilike 210 minuta. Međutim, stvarni vijek trajanja baterije može varirati ovisno o upotrebi (npr. brzini ventilatora, funkciji okretanja, radu lampe).

Čišćenje



Uputa: Čišćenje i održavanje ne smiju da obavljaju djeca bez nadzora.

- Provjerite da li je uređaj isključen i odvojen od punjača.
- Nikada ne ubacujte nikakve predmete u priključak za punjenje uređaja. Čistite samo spoljašnjost.
- Nikada ne prskajte uređaj tekućinama i ne uranjajte uređaj ili USB kabel u vodu ili druge tekućine.
- Ne koristite zapaljive tekućine, kemikalije, abrazivna sredstva, čeličnu vunu ili abrazivne spužve za čišćenje uređaja ili dodatne opreme.
- Obrišite kućište čistom, vlažnom krpom i nakon toga temeljito osušite.

Skladištenje, transport

Odlaganje

- Isključite uređaj i izvucite napojni kabel iz utičnice.
- Lagano namotajte USB kabel. Ne savijajte kabel niti ga ne zatežite.
- Čuvajte svoj uređaj na hladnom i suhom mjestu.

Transport

- Prilikom slanja po mogućnosti koristiti originalnu ambalažu.

Pogreška/smetnja	Uzrok	Pomoć
Ne pali se	Baterija je prazna.	Provjerite da li je baterija potpuno napunjena.
Uređaj se stalno isključuje tokom upotrebe.		Provjerite je li baterija pravilno umetnuta i uvjerite se da pozitivni i negativni terminali nisu zamijenjeni. Ako je USB kabel i dalje spojen na uređaj, provjerite je li punjač uključen. Napunite bateriju ili spojite USB kabel i uključite punjač. Ventilator se može napajati i samo putem USB-a (5V, 2A). Međutim, ako ventilator radi na nivou 3 (najveća brzina), baterija se neće istodobno puniti. If using whilst the USB is powering the fan at 5V 2A, the battery will charge at the same time when using fan speed settings 1 or 2 and with the light on and the fan oscillating side to side.
Proizvod više neće raditi ako se ventilator koristi sa spojenim USB kabelom.		
Glava ventilatora se nakratko zauzastavi nakon prvog zakretanja.	To je normalna pojava.	Uređaj kalibrira položaj glave prilikom prve upotrebe, a zatim se normalno okreće.

Ako ne možete sami popraviti grešku, molimo da se direktno obratite trgovcu. Molimo da vodite računa i o tome da neprimjerene popravke poništavaju garanciju i da Vam uzrokuju dodatne troškove.

Odlaganje na otpad

Odlaganje uređaja na otpad

Simbol precrtane kante za smeće znači: baterije i akumulatori, električni i elektronski uređaji ne smiju se odlagati u kućnim otpadom. Mogu sadržavati supstance štetne za okoliš i zdravlje.



Potrošači su dužni stare električne uređaje, baterije i stare baterije od uređaja, odlagati odvojeno od kućnog otpada na službenom mjestu skupljanja kako bi se osigurala pravilna daljnja obrada. Povrat se može izvršiti u skladu sa zakonskom regulativom npr. preko komunalnog pogona za odlaganje u otpad ili preko nekog trgovca.

Baterije, akumulatori i lampe, koje nisu čvrsto ugrađene u stare električne uređaje i mogu da se skidaju bez potrebe za uništavanjem, moraju se ukloniti prije odlaganja i odvojeno odložiti u otpad. Litijumske baterije i akumulatorska pakovanja svih sistema moraju se predati u zbirna mjesta samo u ispražnjenom stanju. Baterije moraju uvijek biti sa odlijepljenim polovima kako biste se osigurali od kratkog spoja.



Svaki je krajnji korisnik odgovoran za brisanje ličnih podataka na starim uređajima za odlaganje.

Smetnje i pomoć

Ako nešto ne funkcioniра...



OPASNOST! Opasnost od ozljeda!
Nestručno provedeni popravci dovode do toga da Vaš uređaj više ne funkcioniра sigurno. Time ugrožavate sebe i svoju okolinu.

Često su to samo male greške koje dovode do smetnje. Većinom ih sami lahko možete otkloniti. Molimo prvo pogledajte sljedeću tabelu prije nego što se obratite trgovcu. Tako ćete uštedjeti mnogo truda i eventualno i troškova.

Odlaganje pakovanja na otpad

Pakovanje se sastoji od kartona i odgovarajuće označenih umjetnih materijala koji se mogu reciklirati.



- Ove materijale dajte na ponovnu preradu i upotrebu.

Tehnički podatci

Broj artikla	253010
Ulaz	DC5V 2A
Izlaz	Maksimalna radna snaga je 10 W.
Kapacitet baterije	3.7V 1200mAh *1
Priključak	Tip A se povezuje na adapter, a Tip C se povezuje na proizvod.
Veličina proizvoda	13,3x12,5x16,5 cm
Težina	Proizvod 210 g, USB kabl 15,2 g

Zahtjevi za informacije



Uputa: Ovaj uređaj ne spada u djelokrug UREDBE (EU) br. 206/2012 za ventilatore priključene na mrežu.

Πίνακας περιεχομένων

Πριν ξεκινήσετε...	40
Για την ασφάλειά σας	40
Αποσυσκευασία και συναρμολόγηση	41
Η συσκευή σας συνοπτικά	41
Χειρισμός	41
Καθαρισμός	42
Αποθήκευση, μεταφορά	42
Βλάβες και αντιμετώπιση	42
Διάθεση στα απορρίμματα	43
Τεχνικά στοιχεία	43
Εγγύηση	54

Πριν ξεκινήσετε...

Ενδεδειγμένη χρήση

Η συσκευή προορίζεται αποκλειστικά για μη επαγγελματική χρήση ως φορητός ανεμιστήρας.

Η συσκευή δεν έχει σχεδιαστεί για επαγγελματική χρήση. Οι γενικά αναγνωρισμένες προδιαγραφές πρόληψης ατυχημάτων και οι εσώκλειστες υποδείξεις ασφαλείας πρέπει να λαμβάνονται υπόψη.

Να πραγματοποιείτε μόνο τις εργασίες που περιγράφονται σε αυτές τις οδηγίες χρήσης. Κάθε άλλη εφαρμογή είναι μία ανεπιτρεπτή λανθασμένη χρήση. Ο κατασκευαστής δεν ευθύνεται για τις ζημιές που τυχόν θα προκύψουν.

Τι σημαίνουν τα χρησιμοποιημένα σύμβολα;

Οι υποδείξεις κινδύνων και οι υποδείξεις επισημαίνονται στις οδηγίες χρήσης με σαφήνεια. Χρησιμοποιούνται τα παρακάτω σύμβολα:



ΚΙΝΔΥΝΟΣ! Άμεσος κίνδυνος-θάνατος ή κίνδυνος τραυματισμού! Άμεσα επικίνδυνη κατάσταση, που θα έχει ως συνέπεια θάνατο ή σοβαρούς τραυματισμούς.



ΠΡΟΕΙΔΟΠΟΙΗΣΗ! Πιθανός κίνδυνος-θάνατος ή κίνδυνος τραυματισμού! Γενικά επικίνδυνη κατάσταση, που ενδέχεται να έχει ως συνέπεια θάνατο ή σοβαρούς τραυματισμούς.



ΠΡΟΦΥΛΑΞΗ! Πιθανός κίνδυνος τραυματισμού! Επικίνδυνη κατάσταση, που ενδέχεται να έχει ως συνέπεια τραυματισμούς.



ΠΡΟΣΟΧΗ! Κίνδυνος ζημιών στη συσκευή! Κατάσταση, που ενδέχεται να έχει ως συνέπεια υλικές ζημιές.



Υπόδειξη: Πληροφορίες που συμβάλουν στη βαθύτερη κατανόηση των διαδικασιών.

Για την ασφάλειά σας

Γενικές υποδείξεις ασφαλείας

- Για τον ασφαλή χειρισμό αυτής της συσκευής θα πρέπει ο χρήστης της συσκευής πριν την πρώτη χρήση της να έχει διαβάσει και να έχει κατανοήσει τις παρούσες οδηγίες χρήσης.

- Προσέχετε όλες τις υποδείξεις ασφαλείας! Παραβλέποντας τις υποδείξεις ασφαλείας, θέτετε σε κίνδυνο τον εαυτό σας και τους άλλους.
- Φυλάξτε τις οδηγίες χρήσης και τις υποδείξεις ασφαλείας για μελλοντική χρήση.
- Εάν πωλήσετε ή μεταβιβάσετε τη συσκευή, μεταβιβάστε οπωσδήποτε και αυτές τις οδηγίες χρήσης.
- Η συσκευή επιτρέπεται να χρησιμοποιείται μόνο σε άψογη κατάσταση. Εάν το εργαλείο ή κάποιο τμήμα του έχει πάθει ζημιά, πρέπει να τεθεί εκτός λειτουργίας και να διατεθεί με κατάλληλο τρόπο στα απορρίμματα.
- Μη χρησιμοποιείτε τη συσκευή σε χώρους με κίνδυνο έκρηξης ή κοντά σε υγρά ή αέρια καύσιμα!
- Ασφαλίστε πάντα την απενεργοποιημένη συσκευή έναντι ακούσιας ενεργοποίησης.
- Να μη χρησιμοποιείτε συσκευές, στις οποίες ο διακόπτης ενεργοποίησης/απενεργοποίησης δε λειτουργεί σωστά.
- Κρατήστε τα παιδιά μακριά από τη συσκευή! Φυλάξτε τη συσκευή σε ασφαλές μέρος, μακριά από παιδιά και αναρμόδια άτομα.
- Αποφεύγετε την υπερφόρτωση της συσκευής. Χρησιμοποιείτε τη συσκευή μόνο για τους σκοπούς για τους οποίους προορίζεται.
- Να εργάζεστε πάντα προσεκτικά μόνο σε καλή φυσική κατάσταση: Νύστα, ασθένεια, πόση οινοπνευματωδών, χρήση φαρμάκων και ναρκωτικών αποτελούν ανευθυνότητα, αφού στις καταστάσεις αυτές δεν μπορείτε πια να χρησιμοποιείτε το μηχάνημα ασφαλώς.
- Η συσκευή αυτή δεν προορίζεται να χρησιμοποιηθεί από άτομα (συμπεριλαμβανομένων παιδιών) με περιορισμένες σωματικές, αισθητικές ή πνευματικές ικανότητες ή με έλλειψη εμπειρίας και/ή γνώσεων, εκτός εάν, αυτά επιβλέπονται από ένα υπεύθυνο για την ασφάλειά τους άτομο ή έχουν λάβει από αυτό οδηγίες, για το πώς πρέπει να χρησιμοποιούν τη συσκευή.
- Καταστήστε βέβαιο ότι δε θα παίζουν παιδιά με τη συσκευή.
- Τηρείτε πάντα τις ισχύουσες εθνικές και διεθνείς διατάξεις ασφαλείας, υγείας και εργασίας.

Ειδικές υποδείξεις ασφαλείας της συσκευής

- Η συσκευή πρέπει να είναι ελεύθερη από όλες τις πλευρές και τοποθετημένη σε μια επίπεδη, οριζόντια βάση.
- Η συσκευή δεν επιτρέπεται να λειτουργεί στο ύπαιθρο.
- Μην τοποθετείτε ποτέ αντικείμενα στη συσκευή μέσα από το προστατευτικό πλέγμα.
- Αντικείμενα τα οποία μπορεί να τραβηχτούν (π.χ. κουρτίνες, φυτά) δεν επιτρέπεται να βρίσκονται στο άμεσο περιβάλλον της συσκευής.
- Μην εκθέτετε ποτέ τη συσκευή σε νερό ή άλλα υγρά.
- Η συσκευή δεν επιτρέπεται να λειτουργεί σε δωμάτια με μπανιέρα, ντουζιέρα ή πισίνα, καθώς και κοντά σε νιπτήρες ή συνδέσεις νερού.
- Λάβετε υπόψη ότι πίσω από τα ανοίγματα αερισμού και εξαερισμού μπορεί να βρίσκονται επίσης κινούμενα τμήματα.

- Εάν παρατηρήσετε ασυνήθιστη διαρροή υγρού ή υπολειμμάτων από το περίβλημα της συσκευής στην περιοχή της θύρας φόρτισης, αυτό μπορεί να υποδηλώνει διαρροή μπαταρίας. Σε αυτήν την περίπτωση, η μπαταρία έχει υποστεί ζημιά και πρέπει να απορριφθεί αμέσως.
- Προσέξτε να μην αγγίζετε το υγρό που διαρρέει ή τα υπολείμματα και, αν είναι δυνατόν, τοποθετήστε τα σε μια μεγάλη πλαστική σακούλα και μεταφέρετέ τα σε ξηρό μέρος εκτός σπιτιού.
- Σύμβολα που βρίσκονται επάνω στη συσκευή σας δεν επιτρέπεται να αφαιρούνται ή να καλύπτονται. Υποδείξεις επάνω στη συσκευή που δεν είναι πλέον ευανάγνωστες πρέπει να αντικαθίστανται αμέσως.



Πριν τη θέση σε λειτουργία διαβάστε και λάβετε υπόψη τις οδηγίες χρήσης.



Εργαλείο κατηγορίας III. Η συσκευή λειτουργεί με πολύ χαμηλή τάση ασφαλείας.

Αποσυσκευασία και συναρμολόγηση

Αποσυσκευασία

Αποσυσκευάστε το προϊόν και ελέγξτε την πληρότητα.

Παραδοτέος εξοπλισμός

- Επιπραπέζιος ανεμιστήρας
- Οδηγίες χρήσης
- Καλώδιο USB

Η συσκευή σας συνοπτικά



Υπόδειξη: Η πραγματική εικόνα της συσκευής σας μπορεί να αποκλίνει από αυτή των απεικονίσεων.

► Επισκόπηση – σελ. 2

1. Μπροστινό πλέγμα
2. Πίσω πλέγμα
3. Λεπίδα ανεμιστήρα
4. Περιστρεφόμενος βραχίονας (ταλάντωση)
5. Άνω μεταλλικός σύνδεσμος
6. Βάση
7. Κάλυμμα μπαταρίας
8. Σύνδεση USB-C
9. Πλήκτρο
10. Καλώδιο φόρτισης USB

Χειρισμός

Φόρτιση της συσκευής

– Διαβάστε πρώτα τις οδηγίες ασφαλείας.



ΠΡΟΕΙΔΟΠΟΙΗΣΗ! ΣΗΜΑΝΤΙΚΟ: Αυτή η συσκευή περιέχει μια ενσωματωμένη (με δυνατότητα αντικατάστασης από τον χρήστη) μπαταρία ιόντων λιθίου, η οποία μπορεί να φορτιστεί μόνο χρησιμοποιώντας το παρεχόμενο καλώδιο USB.



Υπόδειξη: Η υποδοχή USB χρησιμεύει μόνο ως πηγή ηλεκτρικού ρεύματος. Δεν μπορεί να χρησιμοποιηθεί για τη μεταφορά δεδομένων.

- Η συσκευή πρέπει να λειτουργεί μόνο με εξαιρετικά χαμηλή τάση ασφαλείας (SELV).
- Φορτίζετε την μπαταρία μόνο σε θερμοκρασία δωματίου μεταξύ 10°C και 40°C.
- Απενεργοποιείτε πάντα τη συσκευή μετά τη φόρτιση ή όταν δεν τον χρησιμοποιείτε και αποσυνδέετε το καλώδιο USB.
- Μην αφήνετε ποτέ τη συσκευή χωρίς επίβλεψη κατά τη φόρτιση.
- Εάν παρουσιαστούν ανωμαλίες κατά τη διαδικασία φόρτισης (π.χ. οσμή καψίματος, υπερβολική θερμότητα ή ασυνήθιστοι θόρυβοι), απενεργοποιήστε αμέσως τον φορτιστή, αποσυνδέστε το καλώδιο USB και επικοινωνήστε με την ομάδα εξυπηρέτησης πελατών μας.



Υπόδειξη: Η συσκευή πρέπει να φορτιστεί πλήρως πριν από την πρώτη χρήση.

Ο φυσιολογικός χρόνος φόρτισης με φορτιστή 5V DC (2A) είναι 2 έως 2,5 ώρες.

► Σελ. 3, εικ. 1

- Ξετυλίξτε πλήρως το καλώδιο USB πριν χρησιμοποιήσετε τη συσκευή για φόρτιση.
- Συνδέστε το μικρό άκρο του καλωδίου USB απευθείας στη θύρα φόρτισης στο πίσω μέρος της βάσης του ανεμιστήρα.
- Συνδέστε το μεγάλο άκρο του καλωδίου USB στον φορτιστή 5V DC και ενεργοποιήστε τον.

► Σελ. 3, εικ. 2

- Η ενδεικτική λυχνία ανάβει με μπλε χρώμα όταν η συσκευή είναι ενεργοποιημένη. Παραμένει αμετάβλητο κατά τη διαδικασία της εναλλαγής. Σε χαμηλή τάση, η ενδεικτική λυχνία αναβοσβήνει τρεις φορές και μετά σβήνει, ενώ ο ανεμιστήρας σταματά την ίδια ώρα. Η ενδεικτική λυχνία ανάβει με κόκκινο χρώμα κατά τη διαδικασία φόρτισης και ανάβει σταθερά με μπλε χρώμα μόλις η μπαταρία φορτιστεί πλήρως.
- Όταν η μπαταρία φορτιστεί πλήρως, οι ενδεικτικές λυχνίες θα παραμείνουν αναμμένες για όσο διάστημα η συσκευή είναι συνδεδεμένη.
- Σε αυτήν την περίπτωση, αποσυνδέστε το καλώδιο φόρτισης USB και απενεργοποιήστε τον φορτιστή.
- Μην συνεχίσετε τη φόρτιση της συσκευής όταν η μπαταρία γεμίσει.



Υπόδειξη: Ο ανεμιστήρας μπορεί επίσης να λειτουργεί αποκλειστικά μέσω USB (5V, 2A) και επομένως μπορεί να χρησιμοποιηθεί ακόμη και κατά τη φόρτιση.

Ρύθμιση της γωνίας της κεφαλής του ανεμιστήρα

Ο ανεμιστήρας μπορεί να περιστραφεί χειροκίνητα 360° πάνω και κάτω, 360° αριστερά και δεξιά, και σε οποιαδήποτε ενδιάμεση θέση.

► Σελ. 3, εικ. 3

- Απλώστε πίσω την κεφαλή του ανεμιστήρα και γυρίστε την προς τα πίσω στην επιθυμητή θέση.

Πίνακας ελέγχου

► Σελ. 4, εικ. 4

- A. Ενδεικτικές λυχνίες

- B. Διακόπτης ενεργοποίησης/απενεργοποίησης / Ταχύτητα ανεμιστήρα / Πλήκτρο Off

Χρήση της συσκευής

Μόνο ανεμιστήρας

- Βεβαιωθείτε ότι η συσκευή έχει φορτιστεί πλήρως.
- Οδηγίες λειτουργίας για τον ανεμιστήρα: Ρύθμιση σταδίων και απόδοσης
 - Αλλαγή σταδίων: Πατήστε το πλήκτρο  για να μετακινηθείτε στα στάδια εναλλάξ: 2 → 3 → OFF → 1.
- Απενεργοποίηση:
 - Μπορείτε να απενεργοποιήσετε τον ανεμιστήρα πατώντας επανειλημμένα το πλήκτρο στη θέση «OFF».
 - Σε κάθε στάδιο, μπορείτε να απενεργοποιήσετε τη συσκευή πατώντας παρατεταμένα αυτό το πλήκτρο για 3 δευτερόλεπτα.



Υπόδειξη: Υπό κανονική χρήση, η διάρκεια ζωής της μπαταρίας είναι περίπου 210 λεπτά. Ωστόσο, η πραγματική διάρκεια ζωής της μπαταρίας ενδέχεται να διαφέρει ανάλογα με τη χρήση (π.χ. ταχύτητα ανεμιστήρα, λειτουργία περιστροφής, λειτουργία λάμπας).

Καθαρισμός



Υπόδειξη: Ο καθαρισμός και η συντήρηση δεν πρέπει να εκτελούνται από παιδιά χωρίς επίβλεψη.

- Βεβαιωθείτε ότι η συσκευή είναι απενεργοποιημένη και αποσυνδεδεμένη από τον φορτιστή.
- Μην εισάγετε ποτέ αντικείμενα στη θύρα φόρτισης της συσκευής. Καθαρίστε μόνο το εξωτερικό.

- Μην ψεκάζετε ποτέ τη συσκευή με υγρά και μην βυθίζετε τη συσκευή ή το καλώδιο USB σε νερό ή άλλα υγρά.
- Μην χρησιμοποιείτε εύφλεκτα υγρά, χημικά, λειαντικά, σφραματόβουρτσα ή σφουγγάρι κουζίνας για να καθαρίσετε τη συσκευή ή τα αξεσουάρ.
- Καθαρίστε το περίβλημα με ένα καθαρό, υγρό πανί και, στη συνέχεια, στεγνώστε το.

Αποθήκευση, μεταφορά

Αποθήκευση

- Απενεργοποιήστε τη συσκευή και βγάλτε το ρευματολήπτη από την πρίζα.
- Τυλίξτε χαλαρά το καλώδιο USB. Μην τσακίζετε και μην τραβάτε το καλώδιο σφιχτά.
- Φυλάξτε τη συσκευή σε ένα δροσερό και ξηρό μέρος.

Μεταφορά

- Σε περίπτωση αποστολής χρησιμοποιείτε, εάν είναι δυνατόν, την αρχική συσκευασία.

Βλάβες και αντιμετώπιση

Εάν κάτι δεν λειτουργεί...



ΚΙΝΔΥΝΟΣ! Κίνδυνος τραυματισμού!

Εσφαλμένες επισκευές μπορούν να υποβαθμίσουν την ασφάλεια λειτουργίας της συσκευής. Κατ' αυτόν τον τρόπο θέτετε σε κίνδυνο τον εαυτό σας και το περιβάλλον σας.

Συχνά πρόκειται μόνο για μικρά σφάλματα, που προκαλούν βλάβη. Συνήθως μπορείτε να τα διορθώσετε εύκολα μόνοι σας. Συμβουλευτείτε πρώτα τον ακόλουθο πίνακα, πριν απευθυνθείτε στον εμπορικό αντιπρόσωπο. Έτσι εξοικονομείτε πολύ κόπο και ενδεχομένως έξοδα.

Σφάλμα/Βλάβη	Αιτία	Αντιμετώπιση
Μην την ενεργοποιείτε	Η μπαταρία είναι άδεια.	Βεβαιωθείτε ότι η μπαταρία είναι πλήρως φορτισμένη.
Η συσκευή απενεργοποιείται συνεχώς κατά τη χρήση.		Βεβαιωθείτε ότι η μπαταρία έχει τοποθετηθεί σωστά και ότι οι θετικοί και αρνητικοί ακροδέκτες δεν είναι αναστραμμένοι. Εάν το καλώδιο USB είναι ακόμα συνδεδεμένο στη συσκευή, βεβαιωθείτε ότι ο φορτιστής είναι ενεργοποιημένος. Φορτίστε την μπαταρία ή συνδέστε το καλώδιο USB και ενεργοποιήστε τον φορτιστή.
Το προϊόν δεν θα λειτουργεί πλέον εάν ο ανεμιστήρας χρησιμοποιείται με συνδεδεμένο καλώδιο USB.		Ο ανεμιστήρας μπορεί επίσης να τροφοδοτηθεί μόνο από θύρα USB (5V, 2A). Ωστόσο, εάν ο ανεμιστήρας λειτουργεί στο στάδιο 3 (μέγιστη ταχύτητα), η μπαταρία δεν θα φορτίζεται ταυτόχρονα. If using whilst the USB is powering the fan at 5V 2A, the battery will charge at the same time when using fan speed settings 1 or 2 and with the light on and the fan oscillating side to side.

Σφάλμα/Βλάβη	Αιτία	Αντιμετώπιση
Η κεφαλή του ανεμιστήρα σταματά για λίγο μετά την πρώτη ταλάντωση.	Αυτό είναι φυσιολογικό.	Η συσκευή βαθμονομεί τη θέση της κεφαλής την πρώτη φορά που χρησιμοποιείται και στη συνέχεια ταλαντώνεται κανονικά.

Εάν δεν μπορείτε να διορθώσετε μόνοι σας το σφάλμα, απευθυνθείτε απευθείας στον εμπορικό αντιπρόσωπο. Λάβετε υπόψη ότι οι εσφαλμένες επισκευές έχουν ως αποτέλεσμα την ακύρωση κάθε αξιωματικής εγγύησης και ενδεχομένως πρόσθετα έξοδα.

Διάθεση στα απορρίμματα

Διάθεση συσκευής στα απορρίμματα

Το σύμβολο του διαγραμμένου κάδου απορριμμάτων σημαίνει ότι: Οι μπαταρίες και οι συσσωρευτές, οι ηλεκτρικές και ηλεκτρονικές συσκευές δεν επιτρέπεται να απορρίπτονται στα οικιακά απορρίμματα. Μπορεί να περιλαμβάνουν επικίνδυνες για το περιβάλλον και την υγεία ουσίες.



Οι καταναλωτές είναι υποχρεωμένοι να απορρίπτουν τις παλαιές ηλεκτρικές συσκευές, τις μπαταρίες συσκευών και τους συσσωρευτές ξεχωριστά από τα οικιακά απορρίμματα σε ένα επίσημο σημείο συλλογής, για να διασφαλίζεται η κατάλληλη περαιτέρω επεξεργασία. Η επιστροφή μπορεί να γίνει σύμφωνα με τη νομοθεσία δωρεάν π.χ. μέσω μιας δημοτικής επιχείρησης ανακύκλωσης ή μέσω του καταστήματος αγοράς.

Οι μπαταρίες, οι συσσωρευτές και οι λυχνίες που δεν είναι μόνιμα εγκατεστημένες σε παλαιές ηλεκτρικές συσκευές και μπορούν να αφαιρεθούν χωρίς καταστροφή της συσκευής, πρέπει να αφαιρούνται πριν από την απόρριψη και να απορρίπτονται ξεχωριστά. Οι μπαταρίες λιθίου και τα πακέτα συσσωρευτών όλων των συστημάτων πρέπει να παραρριζώνται πρέπει να προστατεύονται από βραχυκυκλώματα, αποσυνδέοντάς τες πάντα από τους πόλους.



Κάθε τελικός χρήστης είναι ο ίδιος υπεύθυνος για τη διαγραφή προσωπικών δεδομένων στις παλαιές συσκευές που προορίζονται για απόρριψη.

Διάθεση συσκευασίας στα απορρίμματα

Η συσκευασία αποτελείται από χαρτόνι και μεμβράνες με σήμανση, δηλαδή με υλικά που μπορούν να ανακυκλωθούν.



- Διαθέστε αυτά τα υλικά για ανακύκλωση.

Τεχνικά στοιχεία

Αρ. προϊόντος	253010
Είσοδος	DC5V 2A
Έξοδος	Η μέγιστη ισχύς λειτουργίας είναι 10 W.
Χωρητικότητα μπαταρίας	3.7V 1200mAh *1
Σύνδεση	Ο τύπος A συνδέεται με τον προσαρμογέα και ο τύπος C συνδέεται με το προϊόν.
Μέγεθος προϊόντος	13,3x12,5x 16,5 cm

Αρ. προϊόντος

253010

Βάρος

Προϊόν 210 g, καλώδιο USB 15,2 g

Υποχρεώσεις παροχής πληροφοριών



Υπόδειξη: Η παρούσα συσκευή δεν υπόκειται στο πεδίο εφαρμογής της ΔΙΑΤΑΞΗΣ (ΕΕ) υπ' αριθ. 206/2012 για ανεμιστήρες δροσισμού που λειτουργούν με ρεύμα.

Inhoudsopgave

Voordat u begint...	44
Voor uw veiligheid	44
Uitpakken en montage	45
Uw apparaat in één oogopslag	45
Bediening	45
Reiniging	46
Opslag, transport	46
Storingen en hulp	46
Afvalverwijdering	47
Technische gegevens	47
Reclamaties	55

Voordat u begint...

Reglementair gebruik

Het apparaat is uitsluitend bedoeld voor het niet-commerciële gebruik als mobiele ventilator.

Het apparaat is uitsluitend voor particulier gebruik bestemd. De algemene erkende ongevallenpreventievoorschriften en bijgevoegde veiligheidsinstructies moeten in acht genomen worden.

Voer alleen werkzaamheden uit, die in deze gebruiksaanwijzing beschreven zijn. Elk ander gebruik is niet toegestaan foutief gebruik. De fabrikant is niet aansprakelijk voor schade die als gevolg hiervan ontstaat.

Wat betekenen de gebruikte symbolen?

In de gebruiksaanwijzing worden de gevaarsaanwijzingen en aanwijzingen duidelijk aangegeven. Onderstaande symbolen worden gebruikt:



GEVAAR! Direct levensgevaar of risico op letsel! Direct gevaarlijke situatie die dodelijk of ernstig lichamelijk letsel tot gevolg zal hebben.



WAARSCHUWING! Waarschijnlijk levensgevaar of risico op letsel! Algemeen gevaarlijke situatie die dodelijk of ernstig lichamelijk letsel tot gevolg zal hebben.



VOORZICHTIG! Eventueel risico op letsel! Gevaarlijke situatie die letsel tot gevolg kan hebben.



LET OP! Risico op schade aan het apparaat! Situatie die schade aan voorwerpen tot gevolg kan hebben.



Aanwijzing: Informatie, die voor een beter begrip van de processen wordt gegeven.

Voor uw veiligheid

Algemene veiligheidsaanwijzingen

- Voor een veilige omgang met dit apparaat moet de gebruiker van dit apparaat deze gebruiksaanwijzing voor het eerste gebruik gelezen en begrepen hebben.

- Neem altijd alle veiligheidsaanwijzingen in acht! Wanneer u de veiligheidsaanwijzingen niet in acht neemt, brengt u uzelf en anderen in gevaar.
- De gebruiksaanwijzing altijd onder handbereik bewaren.
- Wanneer u het apparaat doorverkoopt of weggeeft, moet u deze gebruiksaanwijzing absoluut meegeven.
- Het apparaat mag alleen dan worden gebruikt, wanneer dit perfect in orde is. Als het apparaat of een deel ervan defect is, moet het buiten gebruik genomen en volgens de voorschriften verwijderd worden.
- Gebruik het apparaat niet in explosiegevaarlijke ruimtes of in de buurt van brandbare vloeistoffen of gassen!
- Het uitgeschakelde apparaat altijd tegen onbedoeld opnieuw inschakelen beveiligen.
- Gebruik geen apparaten waarbij de aan-uitschakelaar niet perfect werkt.
- Houd kinderen uit de buurt van het apparaat! Bewaar het apparaat buiten het bereik van kinderen en onbevoegden.
- Overbelast het apparaat niet. Gebruik het apparaat uitsluitend voor doeleinden, waarvoor het bedoeld is.
- Altijd voorzichtig en uitsluitend in goede conditie werken: bij vermoeidheid, ziekte, gebruik van alcohol, medicijnen en drugs kunt u het apparaat niet meer veilig gebruiken.
- Dit toestel mag niet worden gebruikt door personen (inclusief kinderen) met gereduceerde fysieke, sensorische en geestelijke vaardigheden, of gebrek aan ervaring en kennis, hetzij, dat zij samen onder toezicht van een voor hun veiligheid verantwoordelijke persoon het toestel gebruiken.
- Zorg ervoor, dat kinderen niet met het toestel spelen.
- Neem altijd de geldige nationale en internationale veiligheids-, gezondheids- en arbeidsvoorschriften in acht.

Apparaatspecifieke veiligheidsaanwijzingen

- Het apparaat moet op een vlakke, horizontale ondergrond staan en rondom vrij zijn.
- Het apparaat mag niet in de buitenlucht gebruikt worden.
- Geen voorwerpen door het beschermrooster in het apparaat inbrengen.
- Voorwerpen die aangezogen kunnen worden (bv. gordijnen, planten), mogen zich niet in de directe omgeving bevinden.
- Het apparaat nooit aan water of andere vloeistoffen blootstellen.
- Het apparaat mag niet in ruimtes met badkuip, douche of zwembassin noch in de buurt van wastafels of wateraansluitingen worden gebruikt.
- Houd er rekening mee dat de bewegende delen zich ook achter be- en ontluchtingsopeningen kunnen bevinden.
- Als u ongebruikelijke vloeistof of resten opmerkt die uit de behuizing van het apparaat lekt in het gebied van de oplaadaansluiting, kan dit op pro-

blemen met de accu wijzen. In dat geval is de accu beschadigd en moet deze onmiddellijk worden weggegooid.

- Zorg ervoor dat u gemorst vloeistof of resten niet aanraakt en doe de ventilator, indien mogelijk, in een grote plastic zak en breng deze naar een droge plaats in de open lucht.
- Symbolen die zich op uw apparaat bevinden, mogen niet worden verwijderd of afgedekt. Niet meer leesbare aanwijzingen op het apparaat moeten onmiddellijk worden vervangen.



Lees vóór de ingebruikname de gebruiksaanwijzing en neem deze in acht.



Gereedschap van klasse III. Het apparaat werkt op een veilige lage spanning.

Uitpakken en montage

Uitpakken

Apparaat uitpakken en controleren op compleetheid.

Leveringsomvang

- Tafelventilator
- Gebruiksaanwijzing
- USB-kabel

Uw apparaat in één oogopslag



Aanwijzing: Hoe uw apparaat er daadwerkelijk uitziet, kan van de afbeeldingen afwijken.

► Overzicht – p. 2

1. Voorste rooster
2. Achterste rooster
3. Ventilatorvleugels
4. Zwenkarm (oscillatie)
5. Bovenste spannklem
6. Bodemplaat
7. Accudeksel
8. USB-C-aansluiting
9. Knoppen
10. USB-laadkabel

Bediening

Opladen van het apparaat

- Lees eerst de veiligheidsinstructies.



WAARSCHUWING! BELANGRIJK: Dit apparaat bevat een ingebouwde (door de gebruiker te verwisselen) lithium-ionaccu die alleen kan worden opgeladen met de meegeleverde USB-kabel.



Aanwijzing: De USB-poort wordt alleen gebruikt als energiebron. Het kan niet worden gebruikt voor gegevensoverdracht.

- Het apparaat mag alleen op veilige extra lage spanning (SELV) worden gebruikt.
- Laad de accu alleen op bij een kamertemperatuur tussen 10 °C en 40 °C.

- Schakel het apparaat altijd uit na het opladen of wanneer het niet wordt gebruikt en koppel de USB-kabel los.
- Laat het apparaat nooit onbeheerd achter tijdens het opladen.
- Als er zich tijdens het opladen iets afwijkt (zoals een geur van brand, overmatige hitte of ongewone geluiden), schakel de oplader dan onmiddellijk uit, koppel de USB-kabel los en neem contact op met onze klantenservice.



Aanwijzing: Het apparaat moet volledig zijn opgeladen voor het eerste gebruik.

De normale oplaadtijd is 2 tot 2,5 uur bij gebruik van een gelijkstroomoplader van 5 V (2 A).

► P. 3, afb. 1

- Verwijder de USB-kabel volledig voordat u het apparaat gebruikt om op te laden.
- Steek het kleine uiteinde van de USB-kabel rechtstreeks in de oplaadaansluiting aan de achterkant van de ventilatorstandaard.
- Steek het grote uiteinde van de USB-kabel in uw gelijkstroomoplader van 5 V en schakel deze in.

► P. 3, afb. 2

- Het controlelampje brandt blauw wanneer het apparaat is ingeschakeld. Zij blijft ongewijzigd tijdens het overschakelen. Als de spanning laag is, knippert het controlelampje drie keer en gaat het uit terwijl de ventilator stopt. Het controlelampje brandt rood tijdens het opladen en blijft blauw branden wanneer de accu volledig is opgeladen.
- Wanneer de accu volledig is opgeladen, blijven de controlelampjes continu branden zolang het apparaat is aangesloten.
 - Trek in dat geval de USB-oplaadkabel los en schakel de oplader uit.
 - Laad het apparaat niet op als de accu vol is.



Aanwijzing: De ventilator kan uitsluitend via USB (5 V, 2 A) worden gevoed en kan dus ook tijdens het opladen worden gebruikt.

Instellen van de hoek van de ventilatorkop

De ventilator kan handmatig 360° omhoog en omlaag en 360° naar links en rechts en in elke tussenstand worden gedraaid.

► P. 3, afb. 3

- Raak de ventilatorkop aan en draai hem naar achteren in de gewenste positie.

Bedieningspaneel

► P. 4, afb. 4

- A. Controlelampjes
- B. Aan/uit-knop/Ventilatorsnelheid/Uit-knop

Gebruik van het apparaat

Alleen ventilator

- Zorg ervoor dat het apparaat volledig is opgeladen.
- Gebruiksaanwijzing voor de ventilator: Standen- en prestatieregeling
 - Wisselen tussen standen: Druk op de knop  om de standen één voor één te doorlopen: 2 → 3 → UIT → 1.

- Uitschakelen:
 - U kunt de ventilator uitschakelen door herhaaldelijk op de knop te drukken om deze in de "UIT"-stand te zetten.
 - In elke stand kunt u het apparaat uitschakelen door deze knop gedurende 3 seconden lang ingedrukt te houden.



Aanwijzing: Bij normaal gebruik gaat de accu ongeveer 210 minuten mee. De werkelijke levensduur kan echter variëren afhankelijk van het gebruik (bv. ventilatorsnelheid, zwenkfunctie, werking van de lampjes).

Reiniging



Aanwijzing: Reiniging en onderhoud mogen niet zonder toezicht door kinderen worden uitgevoerd.

- Zorg ervoor dat het apparaat is uitgeschakeld en is losgekoppeld van de oplader.
- Steek nooit voorwerpen in de oplaadaansluiting van het apparaat. Reinig alleen de buitenkant.
- Besproei het apparaat nooit met vloeistoffen en dompel het apparaat of de USB-kabel niet onder in water of andere vloeistoffen.
- Gebruik geen ontvlambare vloeistoffen, chemicaliën, schuurmiddelen, staalwol of schuursponsjes om het apparaat of de accessoires schoon te maken.

- Reinig de behuizing met een schone, vochtige doek en droog deze daarna af.

Opslag, transport

Opslag

- Schakel het apparaat uit en trek de stekker uit het stopcontact.
- Berg de USB-kabel zorgvuldig op. Buig of trek niet aan de kabel.
- Bewaar het apparaat op een koele droge plaats.

Transport

- Bij verzending indien mogelijk de originele verpakking gebruiken.

Storingen en hulp

Indien iets niet functioneert...



GEVAAR! Gevaar voor letsel! Ondeskundig uitgevoerde reparaties kunnen ertoe leiden dat uw apparaat niet meer veilig functioneert. U brengt daarmee zichzelf en uw omgeving in gevaar.

Vaak zijn het slechts kleine defecten die tot een storing leiden. Meestal kunt u deze eenvoudig zelf verhelpen. Raadpleeg hiertoe eerst de onderstaande tabel voordat u zich tot de verkoper wendt. U bespaart zo veel moeite en eventueel ook kosten.

Fout/storing	Oorzaak	Oplossing
Schakelt niet in	De accu is leeg.	Controleer of de accu volledig is opgeladen.
Het apparaat schakelt voortdurend uit tijdens gebruik.		Controleer of de accu correct is geplaatst en zorg ervoor dat de plus- en min-polen niet verwisseld zijn. Als de USB-kabel nog steeds op het apparaat is aangesloten, controleer u of de oplader is ingeschakeld.
Als de ventilator wordt gebruikt met een aangesloten USB-kabel, werkt het product niet meer.		Laad de accu op of sluit de USB-kabel aan en schakel de lader in. De ventilator kan ook alleen met USB-voeding (5 V, 2 A) worden gevoed. Als de ventilator echter op stand 3 (maximale snelheid) draait, wordt de accu niet tegelijkertijd opgeladen. If using whilst the USB is powering the fan at 5V 2A, the battery will charge at the same time when using fan speed settings 1 or 2 and with the light on and the fan oscillating side to side.
De ventilatorkop stopt kort na de eerste trilling.	Dit is normaal.	Het apparaat kalibreert de eerste keer de koppositie en oscilleert vervolgens normaal.

Kunt u de fout niet zelf oplossen, dient u direct contact op te nemen met de verkoper. Let op dat door onjuist uitgevoerde reparaties ook de aanspraak op garantie vervalt en evt. extra kosten worden berekend.

Afvalverwijdering

Afvalverwijdering van het apparaat

Het symbool van de doorgestreepte vuilnisbak betekent: batterijen en accu's, elektrische en elektronische apparatuur mogen



niet als huishoudelijk afval worden afgevoerd. Ze kunnen stoffen bevatten die schadelijk zijn voor het milieu en de gezondheid.

Consumenten zijn verplicht om oude elektrische apparaten, afgedankte batterijen en accu's gescheiden van huishoudelijk afval op een officieel inzamelpunt af te geven om een goede verdere verwerking te waarborgen. Overeenkomstig de wettelijke voorschriften kan de inlevering gratis gebeuren, bijv. via een gemeentelijk afvalverwerkingsbedrijf of via een handelaar.

Batterijen, oplaadbare batterijen en lampen die niet vast in afgedankte elektrische apparatuur zijn ingebouwd en die kunnen worden verwijderd zonder beschadigingen, moeten vóór afvalverwijdering worden verwijderd en afzonderlijk worden afgevoerd. Lithiumbatterijen en accu-packs van alle systemen mogen uitsluitend in ontladen toestand aan de inzamelpunten worden overgedragen. De batterijen moeten altijd worden beveiligd tegen kortsluiting door de polen af te plakken.

Elke eindgebruiker is verantwoordelijk voor het verwijderen van persoonlijke gegevens op de af te voeren afgedankte apparatuur.

Afvalverwijdering van de verpakking

De verpakking bestaat uit karton en uit dienovereenkomstig gekenmerkte kunststoffen, die gerecycled kunnen worden.



- Bied deze materialen ter recycling aan.

Technische gegevens

Artikelnummer	253010
Ingang	DC5V 2A
Uitgang	Het maximale uitgangsvermogen bedraagt 10 W.
Accucapaciteit	3.7V 1200mAh *1
Aansluiting	Type A wordt aangesloten op de adapter en Type C wordt aangesloten op het product.
Productafmeting	13,3x12,5x 16,5 cm
Gewicht	Product 210 g, USB-kabel 15,2 g

Informatievereisten



Aanwijzing: Dit apparaat valt niet binnen de scope van de VERORDENING (EU) nr. 206/2012 voor comfort-ventilatoren op netspanning.

Innehållsförteckning

Innan du börjar...	48
För din egen säkerhet	48
Uppackning och montering	49
Produkten i översikt	49
Handhavande	49
Rengöring	49
Förvaring, transport	50
Störningar och hjälp	50
Bortskaffande	50
Tekniska data	50
Produktsansvar	55

Innan du börjar...

Ändamålsenig användning

Produkten är avsedd uteslutande för icke-kommersiellt bruk som flyttbar fläkt.

Produkten är inte avsedd för professionellt bruk. Allmänna föreskrifter om olycksförebyggande samt bifogade säkerhetsanvisningar måste följas.

Genomför endast de arbeten som beskrivs i den här bruksanvisningen. Produkten får inte användas för några andra ändamål. Tillverkaren ansvarar inte för skador som uppstår på grund av felaktig användning.

Symbolers innebörd

Säkerhetsanvisningar och andra anvisningar är tydligt märkta i bruksanvisningen. Följande symboler används:



FARA! Omedelbar livsfara och skaderisk!
En omedelbart farlig situation som leder till dödsfall eller svåra personskador.



WARNING! Sannolik livsfara och skaderisk!
En allmänt farlig situation som kan leda till dödsfall eller svåra personskador.



SE UPP! Eventuell skaderisk! En farlig situation som kan leda till personskador.



OBS! Risk för apparatskador! En situation som kan leda till materiella skador.



Märk: Information som ska ge en bättre förståelse av olika processer.

För din egen säkerhet

Allmänna säkerhetsanvisningar

- För att kunna använda produkten på ett säkert sätt är det viktigt att du läser igenom och förstår den här bruksanvisningen före den första användningen.
- Beakta alla säkerhetsanvisningar! Om säkerhetsanvisningarna inte beaktas utsätter du dig själv och andra personer för fara.
- Spara alla bruks- och säkerhetsanvisningar för framtida bruk.
- Om du säljer eller ger bort produkten ska du alltid även vidarebefordra den här bruksanvisningen.

- Produkten får endast användas om den fungerar som den ska. Om produkten eller någon del av den är defekt måste enheten tas ur drift och bortskaffas korrekt.
- Produkten får inte användas i explosiva miljöer eller i närheten av brandfarliga vätskor eller gaser!
- När enheten är frånslagen ska den alltid säkras så att den inte kan slås på av misstag.
- Använd inte enheten om strömbrytaren inte fungerar korrekt.
- Produkten ska förvaras åtkomligt för barn! Förvara produkten utom räckhåll för barn eller obehöriga personer.
- Överbelasta inte produkten. Använd produkten endast för de ändamål som den är avsedd för.
- Arbeta försiktigt och endast om du befinner dig i god fysisk kondition: trötthet, sjukdom, alkoholkonsumtion eller påverkan av läkemedel och droger gör att du inte kan använda produkten på ett säkert sätt.
- Denna produkt är inte avsedd att användas av personer (i synnerhet barn) med nedsatt fysisk, sensorisk eller mental förmåga och/eller av personer som saknar kunskap om produkten, såvida de inte hålls under uppsikt av en person som ansvarar för deras säkerhet och ger instruktioner om hur produkten ska användas.
- Se till att barn inte leker med produkten.
- Beakta alltid gällande nationella och internationella säkerhets-, hälso- och arbetsföreskrifter.

Apparatspecifika säkerhetsanvisningar

- Produkten måste stå på ett jämnt, vågrätt underlag runtom.
- Produkten får inte användas utomhus.
- För aldrig in föremål i produkten genom skyddsgallren.
- Föremål som kan fångas upp (t.ex. gardiner, växter) får inte finnas i den omedelbara närheten.
- Utsätt aldrig produkten för vatten eller andra vätskor.
- Produkten får inte användas i rum med badkar, dusch eller simbassäng, ej heller i närheten av tvättställ eller vattenanslutningar.
- Tänk på att roterande delar även kan finnas bakom luftnings- och ventilationsöppningar.
- Om du upptäcker ovanliga vätskor eller rester som läcker ut från apparatens hölje i vid laddningsanslutningen kan det tyda på att batteriet läcker. Om så är fallet är batteriet skadat och måste kasseras omedelbart.
- Var noga med att du ej kommer i kontakt med vätskor eller rester, placera det helst i en stor plastpåse och ta det sedan till en torr plats utomhus.
- Symboler som befinner sig på produkten får inte avlägsnas eller täckas över. Oläslig information på produkten ska omgående bytas ut.



Läs och beakta bruksanvisningen före användning.



Klass III-verktyg. Apparaten fungerar med en skyddande extra låg spänning.

Uppackning och montering

Uppackning

Packa upp produkten och se efter att allt finns med.

Leveransomfattning

- Bordsfläkt
- Bruksanvisning
- USB-kabel

Produkten i översikt



Märk: Det faktiska utseendet hos produkten kan avvika från illustrationerna.

► Översikt – sid. 2

1. Främre galler
2. Bakre galler
3. Fläktblad
4. Svängarm (svängning)
5. Övre klämback
6. Sockel
7. Batterilucka
8. USB-C-port
9. Knapp
10. USB-laddningskabel

Handhavande

Laddning av apparaten

– Läs först säkerhetsföreskrifterna.



WARNING! VIKTIGT: Denna apparat har ett inbyggt, utbytbart litiumjonbatteri som endast får laddas med den medföljande USB-kabeln.



Märk: USB-anslutningen fungerar endast som strömkälla. Den kan inte användas till dataöverföring.

- Apparaten får endast användas med säkerhetslågspänning (SELV).
- Ladda endast batteriet när rumstemperaturen är mellan 10 och 40 °C.
- Stäng alltid av apparaten efter laddning eller när den inte används och dra ut USB-kabeln.
- Lämna aldrig apparaten utan uppsikt under laddningen.
- Om det uppstår något onormalt under laddningen (t.ex. brandlukt, stark värme eller onormala ljud) ska du omedelbart stänga av laddaren, dra ut USB-kabeln och kontakta vår kundtjänst.



Märk: Apparaten måste vara fulladdad innan den används för första gången.

Den normala laddningstiden med en likströmssladdare på 5 V (2 A) är två till tre timmar.

► Sid. 3, fig. 1

- Rulla ut USB-kabeln helt innan du laddar apparaten.
- Sätt i den lilla änden av USB-kabeln direkt i laddningsuttaget på baksidan av fläkttfoten.

– Sätt i den stora änden av USB-kabeln i en liks-trömsladdare på 5 V och sätter på den.

► Sid. 3, fig. 2

- Kontrollampen lyser blått när apparaten är påslagen. Den förblir oförändrad under manövrering. Vid låg spänning blinkar kontrollampen tre gånger och slocknar sedan samtidigt som fläkten stannar. Kontrollampen lyser rött under laddningen och lyser med ett fast blått sken när batteriet är fulladdat.
- När batteriet är fulladdat lyser kontrollamporna konstant så länge apparaten är ansluten.
- I så fall drar du ut USB-laddningskabeln och stänger av laddaren.
- Ladda ej apparaten när batteriet är fullt.



Märk: Fläkten kan också drivas enbart via USB (5 V, 2 A) och kan därmed användas under laddningen.

Inställning av fläkthuvudets vinkel

Fläkten kan vridas manuellt 360° uppåt och nedåt, 360° åt vänster och höger samt till valfritt mellanläge.

► Sid. 3, fig. 3

- Ta bara tag i fläkthuvudet och vrid det till önskad position.

Manöverpanel

► Sid. 4, fig. 4

- A. Kontrollampor
- B. Strömbrytare/fläkthastighet/av-knapp

Användning av apparaten

Endast fläkt

- Se till att apparaten är fulladdad.
- Bruksanvisning för fläkten: Reglering av läge och effekt
 - Ändring av läge: Tryck på knappen för att växla mellan lägena i tur och ordning: 2 → 3 → AV → 1.
- Avstängning:
 - Du kan stänga av fläkten genom att trycka på knappen flera gånger.
 - I varje läge kan du stänga av apparaten genom att hålla knappen nedtryckt i tre sekunder.



Märk: Vid normal användning är batteritiden ca 210 minuter. Den faktiska drifttiden kan dock variera beroende på användning (t.ex. fläkthastighet, svängfunktion, lampdrift).

Rengöring



Märk: Rengöring och underhåll får ej utföras av barn utan tillsyn.

- Se till att apparaten är avstängd och bortkopplad från laddaren.
- För aldrig in några föremål i apparatens laddningsport. Rengör endast utsidan.
- Spreja aldrig någon vätska på apparaten och sänk aldrig ned den eller USB-kabeln i vatten eller andra vätskor.
- Använd ej lättantändliga vätskor, kemikalier, slipmedel, stålull eller skursvampar för att rengöra apparaten eller tillbehören.

- Rengör höljet med en ren, fuktig trasa och torka sedan av det.

Förvaring, transport

Förvaring

- Stäng av apparaten och dra ut nätkontakten.
- Rulla ihop USB-kabeln löst. Böj ej och räta ej ut kabeln.
- Förvara apparaten på en sval och torr plats.

Transport

- Använd om möjligt originalemballaget vid transport.

Fel/störning	Orsak	Åtgärd
Startar inte. Apparaten stängs av hela tiden under användning.	Batteriet är slut.	Kontrollera att batteriet är fulladdat. Kontrollera att batteriet är korrekt isatt och kontrollera att plus- och minuspolerna inte är förväxlade. Om USB-kabeln fortfarande är ansluten till apparaten ser du till att laddaren är påslagen. Ladda batteriet eller anslut USB-kabeln och sätt på laddaren.
När fläkten används med en ansluten USB-kabel slutar den att fungera.		Fläkten kan också drivas med endast USB-ström (5 V, 2 A). Men om fläkten körs på läge 3 (högsta hastighet) laddas inte batteriet samtidigt. If using whilst the USB is powering the fan at 5V 2A, the battery will charge at the same time when using fan speed settings 1 or 2 and with the light on and the fan oscillating side to side.
Fläkthuvudet stannar en kort stund efter den första svängningen.	Det är normalt.	Apparaten kalibrerar först huvudets position och svänger sedan normalt.

Om du själv inte kan åtgärda felet ska du kontakta återförsäljaren direkt. Tänk på att garantin upphör att gälla vid felaktiga reparationer och att extrakostnader ev. kan uppstå för din del.

Bortskaffande

Bortskaffa produkten

Symbolen med en överstruken soptunna betyder: Batterier och ackumulatörer, el- och elektronikapparater får inte kastas i hushållssoporna. De kan innehålla miljö- och hälsofarliga ämnen.



Konsumenterna är skyldiga att bortskaffa uttjänta elapparater, uttjänta batterier och ackumulatörer till återvinningscentral för säkerställande av korrekt hantering. Återlämningen kan enligt lagstadgad reglering ske gratis t.ex. via en kommunal avfallsanläggning eller via en återförsäljare.

Batterier, ackumulatörer och lampor som inte är fast monterade i uttjänta elprodukter och som kan tas ur icke-förstörande måste tas ur och bortskaffas separat före bortskaffning. Litiumbatterier och batteripaket för alla system ska lämnas in till återvinning endast i urladdat skick. Batterier skall alltid skyddas mot kortslutning genom att man tejpår över polerna.



Alla slutanvändare är skyldiga att själva se till att radera personuppgifter från uttjänta, skrotmässiga apparater.

Störningar och hjälp

Om något inte fungerar ...



FARA! Risk för personskador! Felaktiga reparationer kan leda till att produkten inte längre arbetar säkert. Du utsätter dig själv och din omgivning för fara.

Ofta är det små fel som leder till en störning. I regel kan man åtgärda dessa på egen hand. Se först efter i tabellen nedan innan du kontaktar försäljaren. Det sparar jobb och ev. kostnader.

Bortskaffa förpackningen

Förpackningen består av kartongpapper och plastdetaljer med motsvarande märkning, vilka alla kan återvinnas.



- Lämna de olika materialerna på respektive plats i återvinningsstationen.

Tekniska data

Artikelnummer	253010
Ingång	DC5V 2A
Utgång	Den maximal effekt är 10 W.
Batterikapacitet	3.7V 1200mAh *1
Anslutning	Typ A ansluts till adaptorn och typ C ansluts till produkten.
Produktstorlek	13,3x12,5x16,5 cm
Vikt	Produkt 210 g, USB-kabel 15,2 g

Informationskrav



Märk: Denna produkt omfattas inte av DIREKTIVET (EU) nr 206/2012 om eldrivna komfortfläktar.

Sisällys

Ennen aloittamista.....	51
Turvallisuuttasi varten	51
Paketista poistaminen ja asennus	51
Laitteen yleiskatsaus	52
Käyttö	52
Puhdistus	52
Säilytys, kuljetus	53
Häiriöt ja apu	53
Hävittäminen	53
Tekniset tiedot	53
Tuotevastuu	55

Ennen aloittamista...

Määräystenmukainen käyttö

Laitte on tarkoitettu ainoastaan ei-ammattimaiseen käyttöön siirrettävänä tuulettimena.

Laitetta ei ole tarkoitettu ammattikäyttöön. Yleiset hyväksytyt tapaturmanestomääräykset ja oheiset turvallisuusohjeet on huomioitava.

Suorita ainoastaan töitä, jotka on kuvattu tässä käyttöohjeessa. Kaikki muu käyttö on kiellettyä väärinkäyttöä. Valmistaja ei vastaa väärinkäytöstä aiheutuvista vaurioista.

Mitä tarkoittavat käytetyt merkit?

Vaarat ja yleiset huomautukset on merkitty näkyvästi käyttöohjeeseen. Käytössä ovat seuraavat tunnusmerkit:



VAARA! Välitön hengen- tai loukkaantumisvaara! Välitön vaaratilanne, joka johtaa kuolemaan tai vakavaan loukkaantumiseen.



VAROITUS! Todennäköinen hengen- tai loukkaantumisvaara! Yleinen vaaratilanne, joka voi johtaa kuolemaan tai vakavaan loukkaantumiseen.



VARO! Mahdollinen loukkaantumisvaara! Vaaratilanne, joka voi johtaa loukkaantumiseen.



HUOMAUTUS! Laitteavaurioiden vaara! Tilanne, joka voi johtaa esinevahinkoihin.



Vihje: Tiedot, jotka annetaan toimenpiteiden parempaa ymmärtämistä varten.

Turvallisuuttasi varten

Yleiset turvallisuusohjeet

- Turvallista käyttöä varten tämän laitteen käyttäjän täytyy lukea ja ymmärtää tämän käyttöohjeen sisältämät ohjeet.
- Noudata kaikkia turvallisuusohjeita! Turvallisuusohjeiden noudattamattomuudella vaaranat itseäsi ja muita.
- Pidä käyttöohje tallessa myöhempää tarvetta varten.
- Mikäli myyt tai luovutat laitteet jollekin toiselle henkilölle, on käyttöohje luovutettava laitteiden mukana.
- Laitetta saa käyttää vain sen ollessa moitteettomassa kunnossa. Jos jokin laitteen osista viallinen, täytyy laite poistaa käytöstä ja hävittää asiaankuuluvasti.

- Älä käytä laitetta räjähdysvaarallisissa tiloissa tai syttyvien nesteiden tai kaasujen lähettyvillä!
- Varmista poiskytketty laite aina tahattomalta päällekymiseltä.
- Älä käytä laitteita, joiden virtakytkin ei ole kunnossa.
- Pidä laite pois lasten ulottuvilta! Säilytä laitetta aina turvassa lapsilta ja asiattomilta henkilöiltä.
- Älä ylikuormita laitetta. Käytä laitetta vain sille määrättyyn tarkoitukseen.
- Työskentele laitteella aina varoen ja hyvässä kunnossa ollessa: Väsymys, sairaus, alkoholin nautinto, lääkkeiden ja huumeiden vaikutus on vastuutonta, koska et voi hallita laitetta turvallisesti.
- Tätä laitetta ei tarkoitettu henkilöille (lapset mukaan luettuina), joiden fyysiset, aistimukselliset tai henkiset kyvyt ovat rajoitettuja tai joiden kokemukset ja/tai tiedot laitteen käytöstä puuttavat, paitsi jos he ovat laitteen turvallisuudesta vastuullisen henkilön alaisina tai ovat saaneet opastusta laitteen käytöstä.
- Varmista, että lapset eivät pysty leikkimään laitteella.
- Kansallisia ja kansainvälisiä turvallisuus-, terveys- ja työturvallisuussäädöksiä on aina noudatettava.

Laitekohtaiset turvallisuusohjeet

- Laitteen ympäristön täytyy olla vapaa, ja sen täytyy seistä vaakasuoralla alustalla.
- Laitetta ei saa käyttää ulkona.
- Älä koskaan vie esineitä laitteeseen suojaritilän läpi.
- Lähiympäristössä ei saa olla sellaisia esineitä (esim. verhot, kasvit), jotka voivat takertua tuulettimeen.
- Älä koskaan altista laitetta vedelle tai muille nesteille.
- Laitetta ei saa käyttää tiloissa, joissa on kylpyamme, suihku tai uima-allas eikä vesialtaan tai vesiliittymien lähettyvillä.
- Ota huomioon, että ilman tulo- ja poistoaukkojen takana voi olla myös liikkuvia osia.
- Jos havaitset epätavallista nestettä tai jäämiä, jotka vuotavat laitteen kotelosta latausliittimen alueella, se saattaa olla merkki vuotavasta akusta. Tällaisessa tapauksessa akku on vaurioitunut ja se on hävitettävä välittömästi.
- Vältä koskettamasta vuotavaan nesteeseen tai jäämiin ja jos mahdollista, laita ne suureen muovipussiin ja vie se ulos kuivaan paikkaan.
- Laitteeseen kiinnitettyjä symboleja ei saa poistaa eikä peittää. Huonosti luettavat ohjeet laitteessa on vaihdettava välittömästi.



Lue käyttöohje ennen käyttöönottoa ja noudata sen ohjeita.



Luokan III työkalu. Laite toimii pienisännitteellä.

Paketista poistaminen ja asennus

Paketista poistaminen

Poista tuote pakkauksesta ja tarkista sen täydellisyys.

Toimituksen sisältö

- Pöytätuuletin
- Käyttöohje
- USB-kaapeli

Laitteen yleiskatsaus



Vihje: Sinun laitteesi ulkonäkö voi poiketa kuvista.

► Yleiskatsaus – siv. 2

1. Eturistikko
2. Takaristikko
3. Tuulettimen siipi
4. Kääntövarsi (oskillointi)
5. Ylempi kiinnitysleuka
6. Alusta
7. Akun kansi
8. USB-C-portti
9. Painike
10. USB-latauskaapeli

Käyttö

Laitteen lataaminen

- Lue ensin turvallisuusohjeet.



VAROITUS! TÄRKEÄÄ: Tuulettimessa on sisäänrakennettu (ja käyttäjän toimesta vaihdettavissa oleva) litiumioni-akku, jonka saa ladata vain pakkauksen mukana toimitetulla USB-kaapelilla.



Vihje: USB-liitäntää käytetään vain virranlähteenä. Ei voida käyttää tietojensiirtoon.

- Laitetta saa käyttää vain pienoisjännitteellä (SELV).
- Lataa akku vain, kun huoneenlämpö on 10–40 °C.
- Kytke laite pois päältä latauksen jälkeen ja aina, kun laitetta ei käytetä, ja irrota USB-kaapeli.
- Älä jätä laitetta valvomatta latauksen aikana.
- Jos latauksen aikana ilmenee poikkeamia (esim. palaneen käry, liiallinen kuumuus tai epätavalliset äänet), sammuta lauri välittömästi, irrota USB-kaapeli ja ota yhteyttä asiakaspalveluumme.



Vihje: Laite on ladattava täyteen ennen ensimmäistä käyttökertaa.

Normaali latausaika 5 V:n (2 A) tasavirtalaturilla on 2–2,5 tuntia.

► Siv. 3, kuva 1

- Kierrä USB-kaapeli kokonaan auki ennen kuin käytät sitä laitteen lataamiseen.
- Liitä USB-kaapelin pieni pää suoraan tuulettimen jalustan takaosassa olevaan latausliitäntään.
- Liitä USB-kaapelin suuri pää 5 V:n tasavirtalaturiin ja kytke se päälle.

► Siv. 3, kuva 2

- Merkkivalo palaa sinisenä, kun laitteeseen on kytketty virta. Se pysyy muuttumattomana kytkennän aikana. Kun jännite on matala, merkkivalo

vilkkuu kolme kertaa ja sammuu samalla kun tuuletin pysähtyy. Latauksen aikana merkkivalo palaa punaisena. Kun akku on ladattu täyteen, merkkivalo palaa sinisenä.

- Kun akku on ladattu täyteen, merkkivalot palavat niin kauan kuin laite on kytketty.
- Voit irrottaa USB-latauskaapelin ja sammuttaa laturin.
- Älä jatka latausta, kun akku on täynnä.



Vihje: Tuuletinta voi myös käyttää vain USB-liitännän (5 V, 2 A) kautta, joten sitä voidaan käyttää myös latauksen aikana.

Tuulettimen pään kulman säätäminen

Tuuletinta voidaan kääntää manuaalisesti 360 astetta ylös ja alas sekä 360 astetta vasemmalle ja oikealle mihin tahansa haluttuun asentoon.

► Siv. 3, kuva 3

- Kosketa tuuletinta ja käännä sitä taaksepäin haluttuun asentoon.

Käyttöpaneeli

► Siv. 4, kuva 4

- A. Merkkivalot
- B. Virtapainike / tuulettimen nopeus / sammutuspainike

Laitteen käyttäminen

Vain tuuletin

- Varmista, että laite on ladattu täyteen.
- Tuulettimen käyttöohjeet: Tason ja tehon säätäminen
 - Tason vaihtaminen: Paina painiketta , kun haluat vaihtaa tasojen välillä: 2 → 3 → pois päältä → 1.
- Sammuttaminen:
 - Voit kytkeä tuulettimen pois päältä painamalla painiketta useamman kerran, kunnes se on sammutusasennossa.
 - Voit kytkeä laitteen pois päältä tasosta riippumatta painamalla painiketta yhtäjaksoisesti 3 sekunnin ajan.



Vihje: Normaalissa käytössä akun kesto on noin 210 minuuttia. Todellinen käyttöaika voi kuitenkin vaihdella käytön mukaan (esim. tuulettimen nopeus, kääntötoiminto, lampun käyttäminen).

Puhdistus



Vihje: Lapset eivät saa puhdistaa ja huoltaa laitetta ilman valvontaa.

- Varmista, että laite on kytketty pois päältä ja lauri on irrotettu.
- Älä koskaan työnnä mitään esineitä laitteen latausporttiin. Puhdista vain ulkopinnat.
- Älä koskaan suihkuta nesteitä laitteeseen. Älä upota laiteta tai USB-kaapelia veteen tai muihin nesteisiin.
- Älä käytä laitteen tai sen lisäosien puhdistukseen helposti syttyviä nesteitä, kemikaaleja, hankaavia puhdistusaineita, teräsvillaa tai hankaussieniä.
- Puhdista kotelo puhtaalla, kostealla liinalla ja kuivaa se.

Säilytys, kuljetus

Säilytys

- Sammuta laite ja vedä pistoke irti.
- Kierrä USB-kaapeli löysästi. Älä taivuta tai vedä kaapelia tiukalle.
- Säilytä laitetta viileässä ja kuivassa paikassa.

Kuljetus

- Käytä lähetyksessä mahdollisuuksien mukaan alkuperäistä pakkausta.

Vika/häiriö	Syy	Korjaus
Ei käynnisty	Akku on tyhjä.	Tarkista, että akku on ladattu täyteen.
Laite sammuu jatkuvasti käytön aikana.		Tarkista, että akku on asetettu oikein ja että napaisuus ei ole vaihtunut. Jos USB-kaapeli on edelleen liitetty-nä laitteeseen, varmista, että laturiin on kytketty virta. Lataa akku tai liitä USB-kaapeli ja kytkä laturiin virta.
Jos tuuletinta käytetään liitetyn USB-kaapelin kanssa, tuote ei enää toimi.		Tuuletinta voidaan käyttää myös vain USB-virralla (5 V, 2 A). Jos tuuletinta käytetään tasolla 3 (korkein nopeus), akku ei lataudu samanaikaisesti. If using whilst the USB is powering the fan at 5V 2A, the battery will charge at the same time when using fan speed settings 1 or 2 and with the light on and the fan oscillating side to side.
Tuulettimen pää pysähtyy hetkeksi ensimmäisen käynnöksen jälkeen.	Se on normaalia.	Laite kalibroi pään asennon ensimmäisellä käyttökerralla, minkä jälkeen se kääntyy normaalisti.

Jos et pysty korjaamaan vikaa itse, ota yhteyttä jälleennytyksesi. Ota huomioon, että asiattomat korjaukset mitätöivät myös takuun ja sinulle aiheutuu lisäkustannuksia.

Hävittäminen

Laitteen hävittäminen

Yliiviivatun roskasäiliön symboli tarkoittaa: Paristoja, akkuja, sähkö- ja elektroniikkalaitteita ei saa laittaa kotitalousjätteen joukkoon. Ne voivat sisältää ympäristölle ja terveydelle haitallisia aineita.



Kuluttajat ovat velvollisia toimittamaan käytetyt sähkölaitteet, laitteiden paristot ja akut sekajätteestä erillään viralliseen keräyspaikkaan, jotta niiden asianmukainen käsittely on varmistettu. Palautus voi tapahtua lakimääräysten mukaan maksutta esim. jonkin kunnallisen jätehuoltoyrityksen tai jälleennytyksen kautta.



Paristot, akut ja lamput, joita ei ole asennettu sähkölaitteisiin kiinteästi ja jotka on mahdollista irrottaa laitetta rikkomatta, on poistettava laitteesta ennen hävittämistä ja toimitettava erilliseen keräyspisteeseen. Kaikkien laitteistojen litiumakut ja akut saa toimittaa keräyspisteeseen vain varaamattomassa tilassa. Paristojen navat ovat peitettävä teipillä, jotta ei pääse syntymään oikosulku.

Jokainen loppukäyttäjä vastaa itse hävitettävässä laitteessa olevien henkilökohtaisten tietojen poistamisesta.

Häiriöt ja apu

Jos jokin ei toimi ...



VAARAI Loukkaantumisvaara! Epäasialliset korjaukset voivat aiheuttaa sen, että laite ei toimi enää turvallisesti. Vaarannat näin ympäristösi turvallisuutta.

Häiriön aiheuttavat usein vain pienet virheet. Pystyt usein korjaamaan ne itse. Katso ensin seuraavasta taulukosta, ennen kuin käännyt jälleennytyksen puoleen. Näin säästät turhaa vaivaa ja mahdollisesti myös kustannuksia.

Pakkauksen hävittäminen

Pakkaus koostuu pähvilaitokosta ja vastavasti merkityistä muoviosista, mitkä voidaan antaa kierrätettäviksi.



- Vie nämä materiaalit kierrätettäviksi.

Tekniset tiedot

Tuotenumero	253010
Tulo	DC5V 2A
Lähtö	Enimmäiskäyttöteho on 10 W.
Akun kapasiteetti	3.7V 1200mAh *1
Liitännät	Tyyppi A liitetään sovittimeen ja tyyppi C tuotteeseen.
Tuotteen koko	13,3x12,5x16,5 cm
Paino	Tuote 210 g, USB-kaapeli 15,2 g

Tiedot



Vihje: Tämä laite ei kuulu sähkökäyttöisistä huonetuulettimista annetun ASETUKSEN (EU) nro 206/2012 tarkoitamaan alueeseen.

SI Garancijski list

Firma dajalca garancije:

Sedež dajalca garancije:

Firma prodajalca:

Sedež prodajalca:

Podatki o blagu/prodaktu:

.....
.....
.....

Datum izročitve blaga/produkta potrošniku:

S tem garancijskim listom jamčimo za lastnosti ali brezhibno delovanje v 1-letnem garancijskem roku, ki začne teči z izročitvijo blaga potrošniku in velja s priloženim originalnim računom. Vzdrževanje, rezervne dele in priklonpe aparate nudimo še tri leta po preteku garancije.

Garancija velja na območju Republike Slovenije.

Garancija ne izključuje pravic potrošnika, ki izhajajo iz odgovornosti prodajalca za napake na blagu.

V primeru okvare se obrnite na prodajalca.

GR Εγγύηση

Για αυτό το προϊόν ισχύει εγγύηση με διάρκεια δύο έτη από την ημερομηνία αγοράς, εφόσον αυτό έχει αγοραστεί από τό κατάσταση που αναφέρεται πιο κάτω.

Βλάβες που προέρχονται από ακατάλληλη μεταχείριση ή χειρισμό, λάθος τοποθέτηση ή φύλαξη, ακατάλληλη σύνδεση ή εγκατάσταση, από βία ή άλλες εξωτερικές επιδράσεις, καθώς και σε παρεμβάσεις του αγοραστή ή τρίτων οι οποίες δεν ήταν σύμφωνες με τις οδηγίες χρήσης που συνοδεύουν το προϊόν, δεν καλύπτονται από την εγγύηση. Επίσης, δεν καλύπτεται η φυσιολογική φθορά λόγω χρήσης. Προτείνουμε να διαβάσετε προσεκτικά τις οδηγίες χρήσεως, διότι περιέχουν σημαντικές υποδείξεις.

Για λόγους εξακρίβωσης της ημερομηνίας αγοράς, είναι απαραίτητο να κρατήσετε την απόδειξη αγοράς, που αποτελεί το μόνο αποδεικτικό στοιχείο της ημερομηνίας αγοράς.

Υποδείξεις:

1. Εάν το προϊόν δε λειτουργεί πλέον όπως πρέπει, ελέγξτε παρακαλούμε πρώτα εάν η αιτία είναι άλλοι λόγοι, όπως για παράδειγμα λάθος χειρισμός.
2. Σε περίπτωση που θέλετε να κάνετε χρήση της εγγύησης ή σε περίπτωση βλάβης παρακαλούμε απευθυνθείτε προσωπικά στο κατάστημα αγοράς.

Παρακαλούμε προσέξτε ότι θα επισυνάπτετε, θα έχετε διαθέσιμα, ή θα φέρετε μαζί σας σε κάθε περίπτωση τα ακόλουθα:

- Απόδειξη αγοράς
- Περιγραφή προϊόντος/Τύπος/Μάρκα
- Περιγραφή του εμφανιζόμενου προβλήματος με όσο το δυνατόν πιο ακριβή αναφορά του ελαττώματος.

Εκτός των δικαιωμάτων που παρέχονται με την παρούσα εγγύηση στον καταναλωτή, αυτός έχει σε κάθε περίπτωση και όλα τα δικαιώματα που απορρέουν από τις κείμενες διατάξεις και τους νόμους σχετικά με τη σύμβαση πώλησης.

Διανομή:

DE Mängelansprüche

Sehr geehrte Kundin, sehr geehrter Kunde, unsere Produkte werden in modernen Produktionsstätten gefertigt und unterliegen einem international anerkannten Qualitätsprozess.

Sollten Sie dennoch einen Grund zur Beanstandung haben, bringen Sie bitte diesen Artikel zusammen mit dem Kaufbeleg zu Ihrem Händler.

Für unsere Produkte gelten die gesetzlichen Mängelansprüche ab Kaufdatum.

IT Reclami per difetti

Gentilissima Cliente, gentilissimo Cliente, i nostri prodotti sono fabbricati in moderne officine di produzione e sono sottoposti ad un processo di qualità internazionalmente riconosciuto.

Se Lei dovesse avere tuttavia un motivo di reclamo, porti questo articolo insieme allo scontrino al Suo negoziante.

Per i nostri prodotti valgono i reclami per difetti legali a partire dalla data di acquisto.

FR Réclamations

Chère cliente, cher client, Nos produits sont fabriqués dans des ateliers de production modernes et sont soumis à un processus de qualité reconnu au niveau international.

Si vous avez toutefois le moindre motif de réclamation, veuillez rapporter cet article avec son justificatif d'achat à votre commerçant.

Nos produits sont soumis au droit légal de réclamation en cas de défaut à partir de leur date d'achat.

GB Claims for defects

Dear customer, Our products are manufactured in modern production plants, and are subject to an internationally recognised quality process.

Nevertheless, if you have cause for dissatisfaction, please bring the item together with the proof of purchase to the store from which you bought it.

For our products, legal claims for defects are valid from the date of purchase.

CZ Reklama

Vážená zákaznice, vážený zákazník, naše výrobky jsou vyráběny v moderních závodech a podléhají mezinárodně uznávanému procesu kontroly kvality.

Pokud byste přesto měli důvod ke stížnostem, přineste prosím výrobek společně s dokladem o koupi vašemu prodejci.

Pro naše výrobky platí zákonná reklamační lhůta od datumu koupě.

SK Reklamácia

Vážená zákazníčka, vážený zákazník, naše produkty sa vyrábajú v moderných zariadeniach a podliehajú medzinárodne uznávanému procesu riadenia kvality. Ak máte aj napriek tomu dôvod na reklamáciu, prineste tento tovar spolu s dokladom o zakúpení k vášmu predajcovi.

Pre produkty platia zákonné reklamačné nároky od dátumu zakúpenia.

PL Roszczenia gwarancyjne

Szanowna Klientko, szanowny Kliencie, Nasze wyroby produkowane są w nowoczesnych zakładach produkcyjnych i podlegają pod uznane na świecie procesy jakościowe.

W razie podstawy do reklamacji prosimy dostarczyć ten artykuł wraz z paragonem do sklepu, w którym dokonano zakupu.

Dla naszych produktów obowiązują ustawowe roszczenia gwarancyjne od daty zakupu.

HU Jótállási jegy

Tisztelt Vevőnk! Termékeink modern gyárban készülnek, nemzetközileg elismert minőségbiztosítási rendszer alatt.

Üzemzavar esetén a készüléket vigye vissza, a vásárlási számlával együtt, a forgalmazóhoz, ahonnan vásárolta azt.

Termékeinkre a törvényben előírt garanciális feltételek érvényesek, a vásárlás napjától számítva.

BA/HR Prava na žalbu

Štovani kupci! Naši proizvodi se proizvode u modernim tvornicama i podliježu međunarodno priznatom procesu provjere kakvoće.

Ako ipak postoji razlog za žalbu, molimo Vas da ovaj artikl zajedno s računom odnesete Vašem trgovcu.

Za naše proizvode važe zakonska prava na žalbu od datuma kupovine.

NL Reclamaties

Geachte klant, onze producten worden op moderne productieplaatsen gefabriceerd en zijn onderworpen aan een internationaal erkend kwaliteitsproces.

Wanneer u desondanks een reden tot klagen heeft, breng dit artikel dan samen met de kassabon naar uw verkoper.

Voor onze producten gelden de wettelijke reclamatietermijnen vanaf de datum van aankoop.

LV Reklamācija

Cienītā kliente, godātais klient, mūsu produkcija tiek izgatavota modernās ražotnēs un ir pakļauta starptautiski atzītam kvalitātes kontroles procesam.

Ja Jums tomēr ir iemesls celt iebildumus, lūdzu, nogādājiet šo preci kopā ar pirkumu apliecināšu dokumentu savam tirgotājam.

Ar likumu noteiktās reklamācijas attiecībā uz mūsu produkciju ir piemērojamas sākot ar tās iegādes datumu.

EE Garantiinõuded

Lugupeetud klient, meie tooted on valmistatud moodulates tootmistsehhides ja on allutatud rahvusvaheliselt tunnustatud kvaliteedi tagamise protsessile.

Kui teil on sellest hoolimata põhjust reklamatsiooniks, viige see toode palun koos ostutšekiga turustajale, kellelt selle saite.

Meie toodetele kehtivad alates ostukuupäevast seadusega ettenähtud õigused reklamatsioonide esitamiseks.

SE Produktansvar

Bästa kund! Våra produkter tillverkas i moderna produktionsanläggningar och genomgår en internationellt erkänd kvalitetsprocess.

Skulle det ändå finnas skäl till reklamation, ber vi dig lämna in denna artikel tillsammans med köpkvittot till återförsäljaren.

För våra produkter gäller lagstadgat produktansvar fr.o.m. köpdatumet.

FI Tuotevastuu

Hyvä asiakas, tuotteemme valmistetaan uudenaikaisissa tuotantolaitoksissa ja ne tarkastetaan kansainvälisesti tunnustetun laatuprosessin mukaisesti.

Jos sinulla on kuitenkin aihetta valittaa tuotteesta, tuo tämä laite ostokuitin kanssa myyjällesi.

Tuotteille ovat voimassa ostopäivästä alkaen lakisääteiset takuuehdot.

LT Pretenzijos dėl defektų

Gerb. kliente, mūsų produktai gaminami moderniose įmonėse ir jų kokybę tikrinama pagal tarptautiniu mastu pripažintus standartus.

Jei vis dėlto turite priežastį pretenzijai teikti, pristatykite šį gaminį kartu su pirkimo čekiu savo pardavėjui. Nuo pirkimo datos mūsų produktams įsigalioja įstatymų nuostatos dėl pretenzijų reiškimo.

OBI Group Sourcing GmbH
Albert-Einstein-Str. 7-9
42929 Wermelskirchen
GERMANY
info@obisourcing.de
www.obisourcing.de

Art.-Nr. 253010

S-71929 V-211125