



## Sommeral Tischspülmaschine Modell: SP5 Dual

Bedienungsanleitung

D

VAR.ID.: 4083



Lesen und verstehen Sie diese Anleitung!  
Beachten Sie die Sicherheitshinweise!

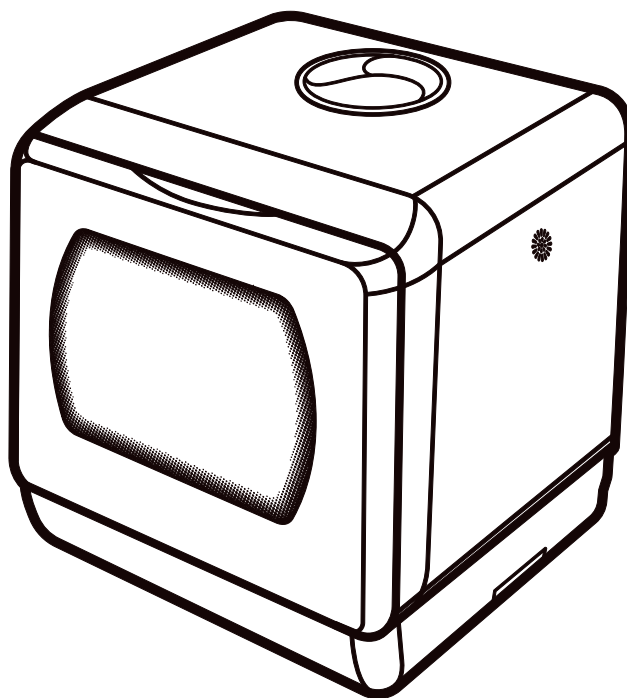

WEEE Reg No.DE43021155

Albatros International GmbH, Konrad-Zuse-Str. 3, D-54552 Nerdlen  
Email: [info@albatros-international.eu](mailto:info@albatros-international.eu)

## WICHTIGE SICHERHEITSHINWEISE



Achtung! Bei Verwendung des Tischgeschirrspülers beachten Sie die unten aufgeführten Vorsichtsmaßnahmen.

Dieses Gerät ist für den Gebrauch im Haushalt und ähnlichen Anwendungen vorgesehen, wie zum Beispiel:

- Küchenbereiche für das Personal in Geschäften, Büros und anderen Arbeitsumgebungen;
- Bauernhäuser;
- von Gästen in Hotels, Motels und anderen Wohnumgebungen;
- in Bed-and-Breakfast-Umgebungen.
- Dieses Gerät kann von Kindern ab 8 Jahren und älter sowie von Personen mit eingeschränkten physischen, sensorischen oder mentalen Fähigkeiten oder mangelnder Erfahrung und Kenntnissen verwendet werden, wenn ihnen Aufsicht oder Anweisungen zur sicheren Verwendung des Geräts gegeben wurden und sie die damit verbundenen Gefahren verstehen.
- Lassen Sie Kinder das Gerät nicht eigenständig bedienen, um Unfälle zu vermeiden. Kinder sollten nicht mit dem Gerät spielen.

Reinigung und Benutzerwartung dürfen nicht von Kindern ohne Aufsicht durchgeführt werden.

Verpackungsmaterial kann für Kinder gefährlich sein!

- Dieses Gerät ist nur für den Einsatz im Innenbereich im Haushalt vorgesehen. Stellen Sie das Gerät nicht bei Temperaturen unter 0°C auf, wie zum Beispiel draußen bei kaltem Wetter.
  - Um das Risiko eines elektrischen Schocks zu vermeiden, sollten Sie das Gerät, das Netzkabel oder den Stecker nicht ins Wasser oder in eine andere Flüssigkeit tauchen. **Ziehen Sie den Stecker, bevor Sie das Gerät reinigen oder Wartungsarbeiten durchführen.**
  - Verwenden Sie ein weiches Tuch, das mit mildem Seifenwasser angefeuchtet ist, und verwenden Sie dann ein trockenes Tuch, um es erneut abzuwischen.
- Platzieren Sie das Gerät nicht auf instabilen, nassen, glatten oder entflammaren Oberflächen, um Schäden zu vermeiden.
- Setzen Sie das Gerät nicht in einem Abstand von weniger als 200 mm von einem Gasherd oder einer anderen Wärmequelle auf.



### ERDUNG. Anschlussanweisungen

**Dieses Gerät muss geerdet sein.**

- Im Falle einer Störung oder eines Defekts reduziert die Erdung das Risiko eines elektrischen Schocks, indem sie einen Weg des geringsten Widerstands für den elektrischen Strom bietet. Dieses Gerät ist mit einem Stecker mit Erdleiter ausgestattet.
- Der Stecker muss in eine geeignete Steckdose gesteckt werden, die gemäß allen örtlichen Vorschriften und Verordnungen installiert und geerdet ist. Eine unsachgemäße Verbindung des Erdungskabels kann das Risiko eines elektrischen Schocks mit sich bringen.
- Überprüfen Sie bei Unsicherheiten, ob das Gerät ordnungsgemäß geerdet ist, bei einem qualifizierten Elektriker oder Kundendienst.
- Ändern Sie nicht den mit dem Gerät gelieferten Stecker. Falls er nicht in die Steckdose passt, lassen Sie eine geeignete Steckdose von einem qualifizierten Elektriker installieren.
- Missbrauchen Sie die Tür oder den Geschirrkorb der Geschirrspülmaschine nicht, indem Sie darauf sitzen oder stehen.
- Betreiben Sie Ihre Geschirrspülmaschine nicht, es sei denn, alle Verkleidungspaneele sind ordnungsgemäß angebracht.
  - Öffnen Sie die Tür sehr vorsichtig, wenn die Geschirrspülmaschine in Betrieb ist, es besteht die Gefahr, dass Wasser herausspritzt.
  - Platzieren Sie keine schweren Gegenstände auf der Tür oder stehen Sie darauf, wenn sie geöffnet ist. Das Gerät könnte nach vorne kippen.
  - Spritzen Sie kein Wasser in das Gerät, um elektrische Schocks oder Brände zu vermeiden.
  - Beim Beladen von Gegenständen, die gewaschen werden sollen:
    - 1.) Platzieren Sie scharfe Gegenstände so, dass sie die Türdichtung nicht beschädigen können;
    - 2.) Warnung: Messer und andere Utensilien mit scharfen Spitzen müssen mit den Spitzen nach unten in den Korb geladen oder horizontal platziert werden
- Trinken Sie nicht das im Gerät verbliebene Wasser.**
- Überprüfen Sie, dass das Waschpulver nach Abschluss des Spülzyklus aufgebraucht ist.
  - Waschen Sie keine Kunststoffgegenstände, es sei denn, sie sind als "spülmaschinenfest" oder ähnlich gekennzeichnet. Für nicht gekennzeichnete Kunststoffgegenstände überprüfen Sie die Empfehlungen des Herstellers.
  - Verwenden Sie nur für den Geschirrspüler empfohlene Reinigungsmittel und Klarspüler. Benutzen Sie niemals Seife, Waschmittel oder Handspülmittel in Ihrer Geschirrspülmaschine.
  - Die Tür sollte nicht offen gelassen werden, da dies das Stolperrisiko erhöhen könnte.

- Jegliche neuen oder beschädigten Teile müssen vom Hersteller, seinem Kundendienst oder einer ebenso qualifizierten Person ersetzt werden, um Gefahren zu vermeiden.
- Während der Installation darf die Stromversorgung nicht übermäßig oder gefährlich gebogen oder gequetscht werden. Manipulieren Sie keine Bedienelemente.
- Das Gerät muss über neue Schlauchsets mit dem Hauptwasserventil verbunden werden. Alte Sets sollten nicht wiederverwendet werden.

- Öffnen Sie die Tür während des Waschens nicht, um zu verhindern, dass heißes Wasser austritt und Schaden verursacht.
- Berühren oder blockieren Sie nicht den seitlichen Luftauslass.
- Neigen oder bewegen Sie das Gerät während des Betriebs nicht.
- Seien Sie vorsichtig mit Messern oder anderen spitzen Gegenständen beim Öffnen der Tür.
- Stoppen Sie das Waschen, schalten Sie das Gerät aus und schließen Sie den Wasserhahn bei auftretenden Fehlern.
- Überprüfen und reinigen Sie das Gerät regelmäßig für optimale Leistung.
- Fixieren Sie den Abflussschlauch, um ein Auslaufen von schmutzigem Wasser zu vermeiden.
- Ziehen Sie das Netzkabel, den Abflussschlauch oder den Besteckkorb nicht gewaltsam, um Schäden zu verhindern.
- Verwenden Sie das Gerät nicht, wenn Ihre Hände nass sind, um elektrische Schocks zu vermeiden. Halten Sie Kinder von chemischen Materialien wie Salz und Reinigungsmittel fern, um mögliche Schäden zu verhindern.

Die maximale Anzahl der zu spülenden Gedecke beträgt 2.  
 Der maximal zulässige Wasserdruck am Einlass beträgt 1MPa.  
 Die minimal zulässige Einlasswasserdruck beträgt 0,04 MPa.

 Entsorgen Sie das Gerät umweltfreundlich gemäß den örtlichen Vorschriften.

## PRODUKTAUFBAU

### Maschine

1	Wassertank	5	Unterer Sprüharm
2	Oberer Sprüharm	6	Filter System
3	Bedienfeld	7	Spülmittel Dosierer
4	LED	8	Glastür

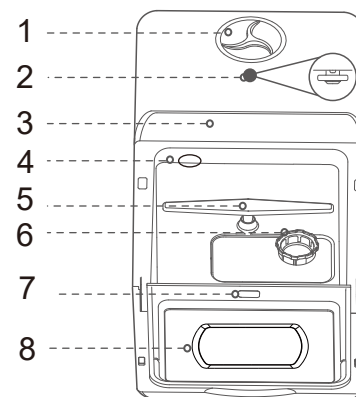

### Geschirrkorb

1	Ablage
2	Besteckkorb
3	Geschirrkorb

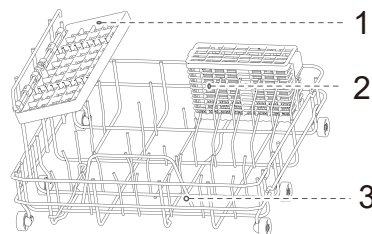

### Teilleiste

Wasserzulaufschlauch	Wasserablaufschlauch	Messbecher	Fruchtkorb	Schlauchschelle
				

## Bedienfeld

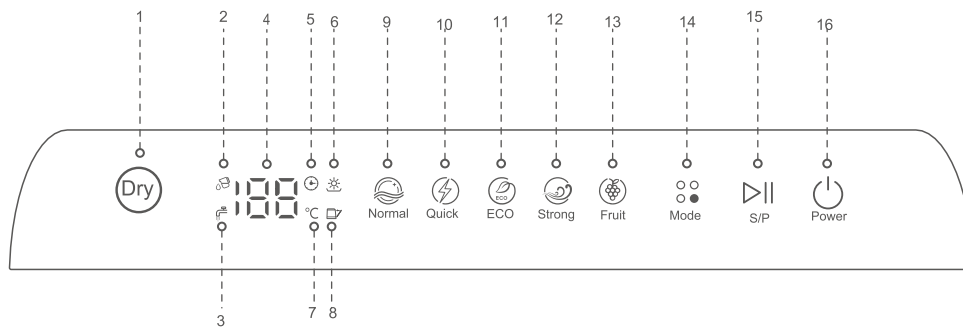

1 Dry	5 Zeit Symbol	9 Programm „normal“	13 Prog. „Früchte“
2 Wassertank Anzeige	6 Trocken Anzeige	10 Progr. „schnell“	14 Modus – Taste
3 Konstantwasser Anzeige	7 Temperatur Symbol	11 Progr. „soft“	15 Start / Stopp
4 LCD-Anzeige	8 „Tür offen“ Anzeige	12 Progr. „Care“	16 Power an/aus

## Anschluss / Installation

Ihr Gerät verfügt über 2 Betriebsmodi. Wasserzulauf über manuelle Befüllung des Wassertanks, oder über einen Konstantwasseranschluss.

**Einen korrekten Wasserablauf müssen Sie in jedem Fall gewährleisten!**

### Wasser Ablauf

1. Schließen Sie den Ablaufschlauch mit der Schlauchschelle an die Maschine an.
2. Ziehen Sie die Schlauchschelle mit einem Schraubendreher fest.
3. Verbinden Sie den Ablaufschlauch mit einer Abflussmöglichkeit (Kanalrohr, Spülenabfluss, o.ä.) Stellen Sie sicher, dass der Wasserablauf **dicht** ist!

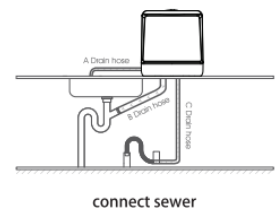
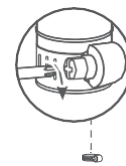

### Wasser Zulauf

1. Schließen Sie den Zulaufschlauch mit dem Winkelstück dicht an die Maschine an.
2. Verbinden Sie den Zulaufschlauch dicht mit einer Konstantwasserleitung.
3. Geben Sie Wasserdruck auf die Konstantwasserleitung.

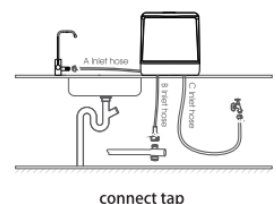
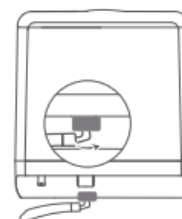

Testen Sie den korrekten Anschluss:

Schalten Sie die Maschine ein (Taste 16), wählen Sie einen Modus (Taste 14), drücken Sie Start/Stopp (Taste 15). Die Konstantwasser-Anzeige ( 3 ) leuchtet weiß. D.h. der Konstantwasserzulauf ist korrekt angeschlossen. **Trennen Sie die Maschine während des Waschvorgangs NIEMALS vom Wasserzulauf.** Der Waschgang kann sonst nicht abgeschlossen werden und die Maschine kann beschädigt werden.

### ⚠ Achtung!

Eine rot blinkende Wasserstandsanzeige (  ) zeigt an, dass der Wassertank nicht ausreichend gefüllt ist. Füllen Sie Wasser in den Wassertank oder geben Sie Wasserdruck auf den Konstantwasser-Zulauf.

## Geschirrspüler beladen

Entfernen Sie bitte größere Essensrückstände von Geschirr, um zu verhindern, dass der Wasseranschluss blockiert wird.



Hinweis: Um das Geschirr vollständig zu reinigen, kippen Sie es bitte nach innen oder legen Sie es mit der verschmutzten Seite nach unten.

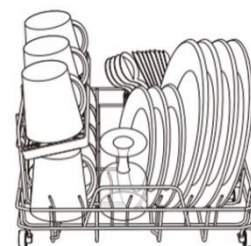

Die **DRY**-Funktion (1)



Wenn dieser Modus ausgewählt ist, wird dem Geschirr für weitere 60 Minuten Heißluft zugeführt. Für die nächsten 3 Tagen startet alle 75 Minuten eine 15-minütige automatische Belüftung. Das ist sinnvoll um Ihr Geschirr für längere Zeit sauber und trocken zu halten. So können auch Bakterien und Gerüche verhindert werden.

Schalten Sie die Funktion zu einem beliebigen Programm (außer dem „Frucht Modus“) durch drücken der **DRY** Taste (1) zu. Danach die Start /Stopp – Taste (15).

Sie können die Funktion auch separat verwenden. Drücken Sie die Modus-Taste und dann die **DRY**-Taste. Danach die Start /Stopp – Taste (15).

Wenn Sie die **DRY**-Funktion abbrechen möchten, halten Sie die „Power an/aus“-Taste (16) 3 Sekunden lang gedrückt, um den Geschirrspüler auszuschalten.

Anzeige während der eingeschalteten **DRY**-Funktion:

Funktion zusätzlich zum Waschprogramm	Power an/aus-Taste (16) Start /Stopp – Taste (15) Modus – Taste (14) Trocken – Anzeige (6)	leuchten
Funktion ohne zusätzliches Waschprogramm	Restzeitanzeige im Bedienfeld Power an/aus-Taste (16) Start /Stopp – Taste (15) Trocken – Anzeige (6) Restzeitanzeige im Bedienfeld	leuchten blinkt

**Die DRY-Funktion kann nicht im „Frucht – Modus“ betrieben werden!**

Reinigungsprogramm: **ECO**

Beim ECO-Waschprogramm 16 g Reinigungsmittel hinzufügen und dann mit dem Waschen beginnen. Wenn noch 18 Minuten bis zum Ende des Waschvorgangs verbleiben, das Waschen pausieren, die Tür öffnen und 2 ml Klarspüler hinzufügen. Anschließend die Tür schließen, um das Waschen bis zum Abschluss fortzusetzen.

# BETRIEB

## 1. Einschalten

Stecken Sie das Gerät ein.

Durch Berühren des Bedienfeldes „Power an/aus“ (16)  schalten Sie die Maschine ein

Hinweis: Während des laufenden Waschprogramms berühren Sie das Bedienfeld (16) für 3 Sekunden, um die Maschine zwangsweise auszuschalten.

## 2. Reinigungsmittel hinzufügen

Öffnen Sie die Tür.

Fügen Sie eine angemessene Menge Pulverreinigungsmittel oder einen Reinigungsmittelblock in die Maschine ein.

Schließen Sie die Tür



Hinweis: Kein Reinigungsmittel beim Waschen von Obst verwenden;  
Dosierung: 8-10 g pro Waschdurchgang.





## 3. Programmauswahl:

Durch Berühren der „Modus-Taste“ (14)  wechseln Sie die möglichen Spülprogramme. Die entsprechenden Programmanzeiger (9 – 13) leuchten im Bedienfeld weiß.

Wählen Sie das gewünschte Programm

## 4. Programm starten

Berühren Sie die Start/Stopp Taste (15) , um das ausgewählte Programm zu starten; die Maschine überprüft automatisch die Wasserversorgung

- Wenn die Wasseranzeiger (2 oder 3)  rot leuchten, müssen Sie Wasser in den Tank füllen, oder den Konstantwasser-Zulauf gewährleisten (Wasserhahn aufdrehen).

- Nach 5 Überprüfungen ohne Wasserzufuhr geht die Maschine in den Standby-Modus

- Berühren Sie die „Start/Stopp“-Taste , um die Maschine zu pausieren und Geschirr hinzuzufügen, während sie wäscht.

- Berühren Sie die „Power an/aus“ – Taste  für 3 Sekunden, um das Programm zu beenden. Die Maschine wird abpumpen und dann ausschalten

## 5. Waschen

Die Maschine hat zwei Wasserzufuhrmodelle: den Wasserhahn-Modus und den Tank-Modus.

Hinweis:

1. Die Anzeige (2)  ist weiß und bedeutet Tankmodell;

2. Die Anzeige (3)  ist weiß und bedeutet Wasserhahnmodell;

3. Wenn der Tank voll ist, schaltet die Maschine automatisch in den Tankmodus um.

4. Füllen Sie ca. 3 Messbecher (< 5l) Wasser in den Tank, das Gerät piept drei Mal, wenn der Tank voll ist.

5. Wenn Sie einen Konstantwasser-Zulauf haben, öffnen Sie den Wasserhahn.

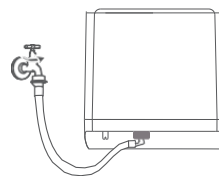



## Programme

Program	Programmablauf	Waschmittel	Temperatur	Trocknungszeit	Laufzeit Programm
Normal	Heißwasser waschen Kaltwasser spülen Kaltwasser spülen Heißwasser waschen	8g	Waschen 55°C  Spülen 68°C	60 Min.	69 Min.
Schnell	Heißwasser waschen Kaltwasser spülen Heißwasser spülen	8g	Waschen 50°C Spülen 62°C	60 Min.	29 Min.
Care	Heißwasser waschen Heißwasser spülen Kaltwasser spülen Heißwasser spülen	12g	Waschen 55°C Spülen 55°C Spülen 75 °C	60 Min.	89 Min.
Soft	Heißwasser waschen Kaltwasser spülen Heißwasser spülen	8g	Waschen 55°C Spülen 68°C	60 Min.	59 Min.
Früchte	Kaltwasser waschen Kaltwasser spülen	/			19 Min.
Dry	/	/		60 Min.	Autom. Belüftung 73h

## Reinigung und Wartung

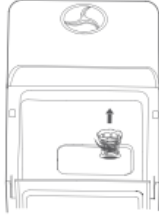
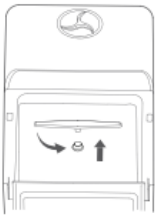
Benutzen Sie den Geschirrspüler niemals ohne Filter!  
Reinigen Sie den Geschirrspüler wöchentlich!

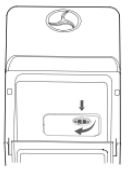
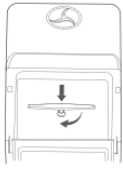
Filter reinigen		Sprüharme reinigen	
a. Auseinanderbauen. Drehen Sie gegen den Uhrzeigersinn, um das Filterset auseinanderzunehmen. Es besteht aus drei Teilen: dem Filternetz, dem Hauptfilter und dem Feinfilter.		a. Auseinanderbauen. Öffnen Sie die Tür, nehmen Sie den Korb heraus und ziehen Sie dann den unteren Sprüharm heraus. Schrauben Sie den oberen Sprüharm entgegen dem Uhrzeigersinn ab.	
b. Reinigen Reinigen Sie den Filter. Achten Sie darauf, ihn nicht zu beschädigen.		b. Reinigen Reinigen Sie die Sprüharme. Achten Sie darauf, diese nicht zu beschädigen.	
c. Zusammenbauen Nach der Reinigung drehen Sie im Uhrzeigersinn, um das Filterset zu schließen.		c. Zusammenbauen Nach der Reinigung drücken Sie bitte jeden Arm an die entsprechende Position, stellen Sie sicher, dass die Arme richtig sitzen.	

## Fehlercodes : Bedeutung und Behebung

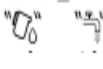
Anzeige / Fehlercode	Ton	Fehler	Behebung
Anzeige Nr. 2 oder 3 blinkt rot 	10 Pieptöne (im Sekundentakt)	Mangelhafte Wasserversorgung	Wassertank/ Konstantwasser-Zufuhr Prüfen, Wasser füllen
E2	5 Pieptöne alle 2 Sekunden	Entleerungsfehler	Gerät entleert nicht. Ablauf prüfen
E3		Überlauf	1. Lassen Sie den Wassertank manuell abhalten Sie den Waschzyklus an und halten Sie die DRY-Taste und die Power-Taste 3 Sekunden lang gleichzeitig gedrückt. Starten Sie das Gerät neu. 2. Kippen Sie die Maschine auf 30-45 Grad nach hinten und halten Sie sie mindestens 2 Minuten lang in dieser Position, damit Wasser aus der Maschine herausfließen kann. Starten Sie das Gerät neu.
E4		Temperaturfehler	Trennen Sie die Stromversorgung und starten Sie das Gerät neu. Bei andauerndem Problem wenden Sie sich an unseren Kundenservice.
E5		Interner Fehler	
E6		Heiz-Fehler	
E7	Wasserdruck		

## TROUBLESHOOTING

Problem	Grund	Lösung
Geschirr ist nicht sauber.	Falsche Beladung des Geschirrs.	Schaffen Sie mehr Platz zwischen dem Geschirr.
	Sprüharm blockiert.	Stellen Sie sicher, dass nichts den Sprüharm blockiert. Sprüharm reinigen
	Verstopfter Filter.	Filter reinigen.
	Falsche Filterinstallation.	Filter korrekt zusammenbauen.
	Falsche Programmauswahl.	Passendes Programm wählen
	Kein Reinigungsmittel.	Reinigungsmittel füllen
Die Maschine startet nicht.	Zu wenig Wasser	Füllen Sie genügend Wasser ein
	Tür nicht vollständig geschlossen	Überprüfen Sie die Tür, ob etwas das vollständige Schließen verhindert.
Kann Programm nicht auswählen.	Befindet sich im Waschvorgang.	Das Programm erneut auswählen, nachdem das laufende Programm gestoppt ist, oder warten, bis das laufende Programm abgeschlossen ist.
Geschirr ist nicht trocken.	Ungeeignetes Programm.	Passendes Programm wählen
	Geringe Trocknungseffizienz für Kunststoffgeschirr.	Selbständig nachtrocknen
	Falsche Beladung des Geschirrs.	Korrektes Anordnen des Geschirrs gemäß den Anweisungen.
	Trocknungsprogramm läuft	Programmende abwarten
	Holzgeschirr	Maschine nicht dafür benutzen!
Verfärbung von Kunststoffgeschirr	Zu hohe Waschtemperatur.	Passendes Programm wählen
Verbliebenes Reinigungsmittel.	Eingeklemmter Sprüharm, kein Wasser spült das Reinigungsmittel weg.	Stellen Sie sicher, dass sich der Sprüharm reibungslos bewegen kann.
	Reinigungsmittelqualität schlecht	Besseres benutzen
Eine Menge Schaum in der Maschine.	Verwendung des falschen Reinigungsmittels.	1. benutzen Sie Spülmaschinen-Spülmittel 2. reinigen Sie die Maschine gründlich
Seltsame Geräusche in der Maschine	Sprüharm stößt gegen Geschirr.	Korrektes Anordnen des Geschirrs
	Geschirr bewegt sich leicht.	
Wassertropfen bleiben im Inneren der Maschine zurück.	Die Trockenzeit ist nicht ausreichend.	Wählen Sie das "Trocken"-Programm aus.

## Technische Daten

Modell	SP5 Dual
Spannung / Frequenz	220 – 240V; 50Hz
Leistung	950W
Einleitungsdruck	0,04MPa – 1 MPa
Wassertank Kapazität	5 L
Geräuschpegel	60 dB
Maße	428 x 425 x 458 mm
Gewicht	13 kg

## Entsorgungshinweis:

Sobald ein elektrisches Produkt nicht mehr funktionsfähig ist, sollte es so Entsorgt werden, dass es minimale Umweltauswirkungen verursacht, gemäß den Vorschriften Ihrer örtlichen Behörde. In den meisten Fällen können Sie solche Produkte zur örtlichen Recyclingstation bringen



## Recycling – Europäische Richtlinie 2012/19/EU

Diese Kennzeichnung zeigt an, dass dieses Produkt nicht zusammen mit anderen Haushaltsabfällen entsorgt werden sollte. Um mögliche Schäden für die Umwelt oder die menschliche Gesundheit durch unkontrollierte Abfallentsorgung zu verhindern, recyceln Sie es verantwortungsbewusst, um die nachhaltige Wiederverwendung von Materialressourcen zu fördern. Um Ihr gebrauchtes Gerät zurückzugeben, verwenden Sie bitte die Rückgabe- und Sammelsysteme oder wenden Sie sich an den Händler, bei dem das Produkt gekauft wurde. Sie können dieses Produkt umweltfreundlich recyceln.

Die Komponenten sind ein Qualitätserzeugnis. Sie wurden unter Beachtung der derzeitigen technischen Erkenntnisse konstruiert und unter Verwendung eines üblichen guten Materials sorgfältig gebaut.

Die Gewährleistungszeit beträgt 24 Monate und beginnt mit dem Zeitpunkt der Übergabe, der durch Kassenbon, Rechnung oder Lieferschein nachzuweisen ist. Innerhalb der Gewährleistungszeit werden alle Funktionsfehler der Komponenten durch unseren Kundendienst beseitigt, die nachweisbar, trotz vorsichtiger Verwendung entsprechend unserer Bedienungsanleitung, auf Materialfehler zurückzuführen sind.

Die Gewährleistung erfolgt in der Weise, dass mangelhafte Teile nach unserer Wahl unentgeltlich instandgesetzt oder durch einwandfreie Teile ersetzt werden. Ersetzte Teile gehen in unser Eigentum über. Durch die Instandsetzung oder Ersatz einzelner Teile wird die Gewährleistungszeit weder verlängert noch wird eine neue Gewährleistungszeit für die einzelnen Komponenten in Gang gesetzt. Für eingebaute Ersatzteile läuft keine eigene Gewährleistungsfrist. Wir übernehmen keine Gewährleistung für Schäden und Mängel an Komponenten oder deren Teilen, die durch übermäßige Beanspruchung, unsachgemäße Behandlung und Wartung auftreten. Das gilt auch bei Nichtbeachtung der Bedienungsanleitung sowie Einbau von Ersatz- und Zubehörteile, die nicht in unserem Programm aufgeführt sind. Durch Eingriffe oder Veränderungen an Komponenten durch Personen, die hierzu nicht von uns ermächtigt sind, erlischt der Gewährleistungsanspruch.

Die Gewährleistung bezieht sich nicht auf die Teile, die durch eine natürliche Abnutzung verschlissen werden. **Bei Gewährleistungsanspruch, Störungen, Ersatzteil- oder Zubehörbedarf wenden Sie sich bitte an die hier aufgeführte Kundendienstzentrale:**

## Kundendienstzentrale:

Albatros International GmbH

Konrad-Zuse-Str. 3

D-54552 Nerdlen (Germany)

Tel: +49 (0)6592-1730200

Fax: +49 (0)6592-1730209

[www.albatros-international.de](http://www.albatros-international.de)

[info@albatros-international.eu](mailto:info@albatros-international.eu)

Änderungen vorbehalten.

## Modell:

gekauft bei:

in (Ort, Straße):

Name d. Käufers:

Straße, Haus-Nr.:

PLZ, Ort :

Telefon:

Datum, Unterschrift:

Fehlerbeschreibung:



# Sommeral Lave-vaisselle de table Model: SP5 Dual

Mode d'emploi

VAR.ID.: 4083

**FR**



Lisez et comprenez ce manuel!  
Suivez les consignes de sécurité!

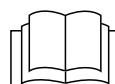
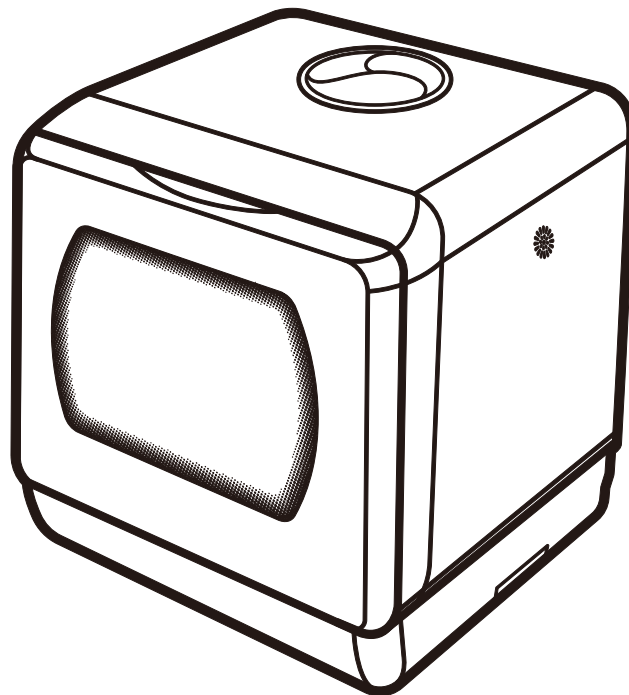

WEEE Reg No.DE43021155

Albatros International GmbH, Konrad-Zuse-Str. 3, D-54552 Nerdlen  
Email: [info@albatros-international.eu](mailto:info@albatros-international.eu)

## CONSIGNES DE SÉCURITÉ IMPORTANTES



Attention ! Lors de l'utilisation du lave-vaisselle de table, veuillez prendre en compte les précautions ci-dessous.

Cet appareil est conçu pour une utilisation domestique et des applications similaires, telles que :

- Zones de cuisine pour le personnel dans les commerces, bureaux et autres environnements de travail ;
  - Fermes ;
  - Utilisation par des clients dans des hôtels, motels et autres environnements résidentiels ;
  - Dans des environnements de type Bed-and-Breakfast.
  - Cet appareil peut être utilisé par des enfants de 8 ans et plus, ainsi que par des personnes présentant des capacités physiques, sensorielles ou mentales limitées, ou un manque d'expérience et de connaissances, s'ils sont sous surveillance ou s'ils ont reçu des instructions sur l'utilisation sûre de l'appareil et comprennent les dangers associés.
  - Ne laissez pas les enfants utiliser l'appareil seuls pour éviter les accidents. Les enfants ne doivent pas jouer avec l'appareil. Le nettoyage et l'entretien ne doivent pas être effectués par des enfants sans surveillance. Les matériaux d'emballage peuvent être dangereux pour les enfants !
  - Cet appareil est destiné uniquement à une utilisation en intérieur dans un cadre domestique. Ne placez pas l'appareil à des températures inférieures à 0°C, par exemple à l'extérieur par temps froid.
  - Pour éviter tout risque de choc électrique, ne plongez pas l'appareil, le cordon d'alimentation ou la fiche dans l'eau ou tout autre liquide. **Débranchez la fiche avant de nettoyer l'appareil ou d'effectuer des travaux de maintenance.**
  - Utilisez un chiffon doux humidifié avec de l'eau savonneuse légère, puis utilisez un chiffon sec pour l'essuyer à nouveau.
- Ne placez pas l'appareil sur des surfaces instables, mouillées, lisses ou inflammables pour éviter tout dommage.
- Ne placez pas l'appareil à moins de 200 mm d'une cuisinière à gaz ou d'une autre source de chaleur.



### CONNEXION À LA TERRE. Instructions de raccordement

**Cet appareil doit être mis à la terre.**

- En cas de dysfonctionnement ou de défaut, la mise à la terre réduit le risque de choc électrique en fournissant un chemin de moindre résistance pour le courant électrique. Cet appareil est équipé d'une fiche avec conducteur de terre.

La fiche doit être branchée dans une prise appropriée installée et mise à la terre conformément à toutes les réglementations locales. Une connexion incorrecte du câble de mise à la terre peut entraîner un risque de choc électrique.

En cas de doute, vérifiez si l'appareil est correctement mis à la terre, faites appel à un électricien qualifié ou au service après-vente.

Ne modifiez pas la fiche fournie avec l'appareil. Si elle ne rentre pas dans la prise, faites installer une prise appropriée par un électricien qualifié.

Ne pas abuser de la porte ou du panier à vaisselle du lave-vaisselle en s'asseyant ou en se tenant debout dessus.

- N'utilisez pas votre lave-vaisselle à moins que tous les panneaux de revêtement ne soient correctement fixés.

- Ouvrez la porte très prudemment lorsque le lave-vaisselle est en marche, car il y a un risque d'éclaboussures d'eau.

- Ne placez pas d'objets lourds sur la porte ou ne restez pas debout dessus lorsqu'elle est ouverte.

L'appareil pourrait basculer vers l'avant.

- Ne projetez pas d'eau dans l'appareil pour éviter les chocs électriques ou les incendies.

- Lors du chargement d'objets à laver :

1.) Placez les objets tranchants de manière à ne pas endommager le joint de la porte ;

2.) Attention : Les couteaux et autres ustensiles pointus doivent être chargés avec les pointes dirigées vers le bas dans le panier ou placés horizontalement.

**- Ne buvez pas l'eau restante dans l'appareil.**

- Assurez-vous que la lessive est épuisée après la fin du cycle de rinçage.

- Ne lavez pas d'objets en plastique à moins qu'ils ne soient marqués comme "adaptés au lave-vaisselle" ou portent une indication similaire. Pour les objets en plastique non marqués, consultez les recommandations du fabricant.

- Utilisez uniquement des détergents et des agents de rinçage recommandés pour le lave-vaisselle.

N'utilisez jamais de savon, de détergent à lessive ou de liquide vaisselle à la main dans votre lave-vaisselle.

- Ne laissez pas la porte ouverte, car cela pourrait augmenter le risque de trébuchement.

- Toutes les pièces neuves ou endommagées doivent être remplacées par le fabricant, son service après-vente ou une personne également qualifiée afin d'éviter tout danger.
- Pendant l'installation, l'alimentation électrique ne doit pas être pliée ou écrasée de manière excessive ou dangereuse. Ne manipulez pas les commandes.
- L'appareil doit être raccordé au robinet principal avec de nouveaux ensembles de tuyaux. Les anciens ensembles ne doivent pas être réutilisés.

- N'ouvrez pas la porte pendant le lavage pour éviter tout déversement d'eau chaude et tout dommage.
- Ne touchez pas ni ne bloquez la sortie d'air latérale.
- Ne penchez pas ou ne déplacez pas l'appareil pendant son fonctionnement.
- Soyez prudent avec les couteaux ou autres objets pointus lors de l'ouverture de la porte.
- Arrêtez le lavage, éteignez l'appareil et fermez le robinet en cas de dysfonctionnement.
- Vérifiez et nettoyez régulièrement l'appareil pour une performance optimale.
- Attachez le tuyau d'évacuation pour éviter les fuites d'eau sale.
- Ne tirez pas violemment sur le cordon d'alimentation, le tuyau d'évacuation ou le panier à couverts pour éviter tout dommage.
- N'utilisez pas l'appareil si vos mains sont mouillées pour éviter les chocs électriques.
- Gardez les enfants éloignés des produits chimiques tels que le sel et les détergents pour éviter tout dommage potentiel.

Le nombre maximal de couverts à laver est de 2.

La pression d'eau maximale autorisée à l'entrée est de 1 MPa.

La pression d'eau minimale autorisée à l'entrée est de 0,04 MPa.

⚠ Éliminez l'appareil de manière écologique conformément aux réglementations locales.

## Structure du produit

### Maschine

1	Réservoir d'eau	5	Bras d'aspersion inférieur
2	Bras d'aspersion supérieur	6	Système de filtre
3	Tableau de commande	7	Distributeur de produit de lavage
4	LED	8	Porte en verre

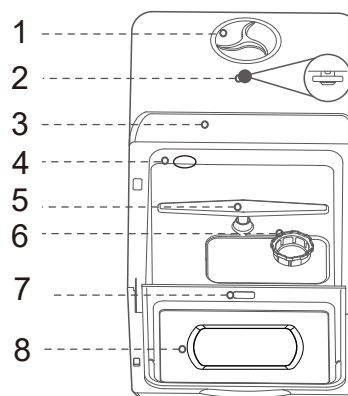

### Panier à vaisselle

1	Étagère
2	Panier à couverts
3	panier à vaisselle

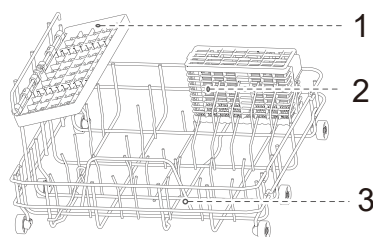

### Liste des pièces

Tuyau d'arrivée d'eau	Tuyau d'évacuation d'eau	Verre doseur	Corbeille à fruits	Collier de serrage

## Panneau de commande

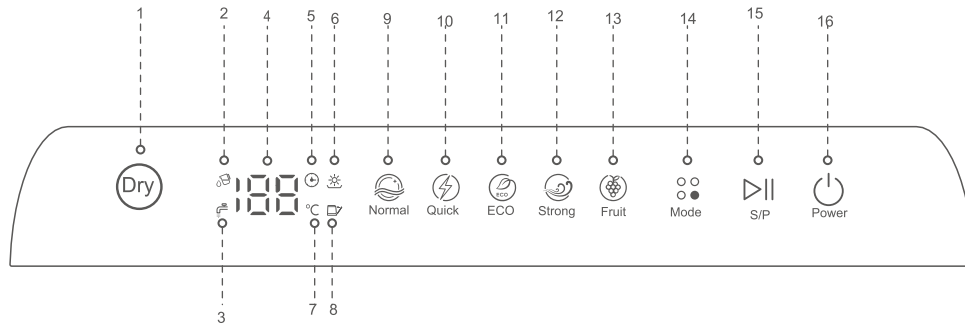

1 Dry	5 Symbole de temps	9 Programme "normal"	13 Prog. „Fruits“
2 Indicateur du réservoir d'eau	6 Indicateur de séchage	10 Progr. „rapid“	14 Bouton de mode
3 Indicateur d'eau constante	7 Symbole de température	11 Progr. „doux“	15 Démarrer/Arrêter
4 LCD-Affichage	8 Indicateur "Porte ouverte"	12 Progr. „care“	16 Marche/Arrêt

## Branchement / Installation

Votre appareil dispose de 2 modes de fonctionnement. L'approvisionnement en eau peut se faire par le remplissage manuel du réservoir d'eau ou par une connexion d'eau constante.

**Assurez-vous toujours d'avoir un bon écoulement d'eau pour un fonctionnement correct!**

### Écoulement de l'eau

1. Connectez le tuyau d'évacuation à la machine à l'aide du collier de serrage.
2. Serrez le collier de serrage avec un tournevis. Raccordez le tuyau d'évacuation à un égout (canalisation, évier, etc.).

**Assurez-vous que l'écoulement de l'eau est étanche!**

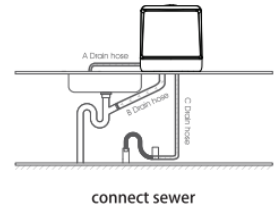
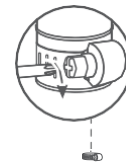

### Arrivée d'eau

1. Fermez le tuyau d'arrivée avec le raccord coudé étroitement à la machine.
2. Raccordez étroitement le tuyau d'arrivée à une conduite d'eau constante.
3. Appliquez de la pression d'eau sur la conduite d'eau constante.

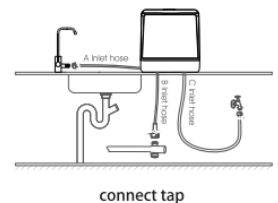
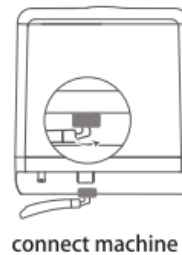

Testez la connexion correcte : Allumez la machine (touche 16), choisissez un mode (touche 14), appuyez sur Start/Stopp (touche 15). Le voyant d'eau constante (3) s'allume en blanc. Cela signifie que l'arrivée d'eau constante est correctement connectée. **NE DÉBRANCHEZ JAMAIS la machine pendant le cycle de lavage.** Sinon, le cycle ne pourra pas être complété et la machine pourrait être endommagée.



### Attention!

Une indication de niveau d'eau clignotante en rouge (  ) indique que le réservoir d'eau n'est pas suffisamment rempli. Remplissez le réservoir d'eau ou appliquez de la pression d'eau sur l'arrivée d'eau constante.

## Charger le lave-vaisselle

Veillez retirer les résidus alimentaires importants des assiettes pour éviter tout blocage de l'arrivée d'eau.



Note : Pour nettoyer la vaisselle complètement, inclinez-la vers l'intérieur ou placez-la avec le côté sale vers le bas.

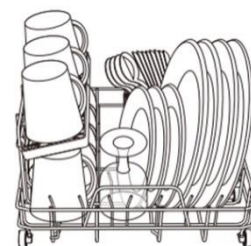

La fonction de **DRY** (1)



Si ce mode est sélectionné, de l'air chaud est fourni à la vaisselle pendant encore 60 minutes. Pour les trois prochains jours, une ventilation automatique de 15 minutes démarre toutes les 75 minutes. Cela permet de maintenir votre vaisselle propre et sèche pendant une longue période, empêchant également la croissance de bactéries et d'odeurs..

Activez la fonction pour n'importe quel programme (sauf le Mode fruits) en appuyant sur la touche DRY (1). Ensuite, appuyez sur la touche Start/Stop (15).

Vous pouvez également utiliser la fonction séparément. Appuyez sur la touche de mode, puis sur la touche DRY. Ensuite, appuyez sur la touche Start/Stop (15).

Si vous souhaitez annuler la fonction DRY, maintenez la touche "Power on/off" (16) enfoncée pendant 3 secondes pour éteindre le lave-vaisselle.

Anzeige während der eingeschalteten **DRY**-Funktion:

Fonction additionnelle pendant le programme de lavage.	Marche/Arrêt (16) Démarrer/Arrêter (15) Bouton de mode (14) Indicateur de séchage (6)	lumineux
Fonction sans programme de lavage supplémentaire.	Marche/Arrêt (16) Démarrer/Arrêter (15) Indicateur de séchage (6)	lumineux luire
	Affichage du temps restant sur le panneau de commande.	
	Affichage du temps restant sur le panneau de commande.	

**La fonction de séchage ne peut pas être utilisée en mode "Fruit"!**

Programme de nettoyage: **ECO**

Pour le programme de lavage ECO, ajoutez 16 g de détergent, puis commencez le lavage. Lorsqu'il reste encore 18 minutes jusqu'à la fin du cycle de lavage, mettez la machine en pause, ouvrez la porte et ajoutez 2 ml d'agent de rinçage. Ensuite, refermez la porte pour reprendre le lavage jusqu'à la fin.

# FUNCTIONNEMENT

## 1. Allumer

Branchez l'appareil.

Appuyez sur le panneau de commande "Power on/off" (16)  pour allumer la machine.

**Note :** Pendant le programme de lavage en cours, appuyez sur le panneau de commande (16) pendant 3 secondes pour éteindre la machine de force.

## 1. Ajouter du détergent

Ouvrez la porte.

Ajoutez une quantité appropriée de détergent en poudre ou

un bloc de détergent dans la machine

Refermez la porte



**Note:** Ne pas utiliser de détergent lors du lavage des fruits!

Dosage : 8-10 g par cycle de lavage.



## 2. Sélection de programme:

En touchant la touche "Mode" (14)  vous pouvez passer entre les différents programmes de rinçage..

Les indicateurs de programme correspondants (9-13) s'allument en blanc sur le panneau de commande..

Choisissez le programme souhaité.

## 3. Lancez le programme.

Appuyez sur la touche Start/Stop (15)  pour démarrer le programme sélectionné ; la machine vérifiera automatiquement l'alimentation en eau.

- Si les indicateurs d'eau (2 ou 3)  s'allument en rouge, vous devez remplir le réservoir d'eau ou assurer l'arrivée d'eau constante (ouvrir le robinet).

- Après 5 vérifications sans alimentation en eau, la machine passe en mode veille.

- Appuyez sur la touche "Start/Stop"  pour mettre la machine en pause et ajouter de la vaisselle pendant le lavage..

- Appuyez sur la touche "Power on/off"  pendant 3 secondes pour arrêter le programme. La machine effectuera la vidange, puis s'éteindra.

## 4. Laver

La machine dispose de deux modes d'alimentation en eau : le mode robinet et le mode réservoir.

Note:

1. L'indicateur (2)  est blanc, ce qui signifie le mode réservoir;

2. L'indicateur (3)  est blanc, ce qui signifie le mode robinet;

3. Quand le réservoir est plein, la machine bascule automatiquement en mode réservoir.

4. Remplissez environ 3 verres doseurs (< 5 l) d'eau dans le réservoir, l'appareil émettra trois bips lorsque le réservoir est plein.

5. Si vous avez une alimentation en eau constante, ouvrez le robinet.

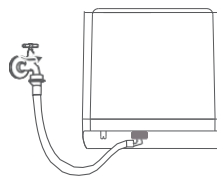



## Programme

Programme	Le déroulement du programme.	Détergent	Température	Temps de séchage	Durée du programme
Normal	Laver à l'eau chaude Rincer à l'eau froide Rincer à l'eau froide Laver à l'eau chaude	8g	Laver 55°C  Rincer 68°C	60 Min.	69 Min.
Rapide	Laver à l'eau chaude Rincer à l'eau froide Rincer à l'eau chaude	8g	Laver 50°C Rincer 62°C	60 Min.	29 Min.
Care	Laver à l'eau chaude Rincer à l'eau chaude Rincer à l'eau froide Rincer à l'eau chaude	12g	Laver 55°C Rincer 55°C Rincer 75 °C	60 Min.	89 Min.
Doux	Laver à l'eau chaude Rincer à l'eau froide Rincer à l'eau chaude	8g	Laver 55°C Rincer 68°C	60 Min.	59 Min.
Fruits	Laver à l'eau froide Rincer à l'eau froide	/			19 Min.
Dry	/	/		60 Min.	Aération. autom. 73h

## Nettoyage et entretien

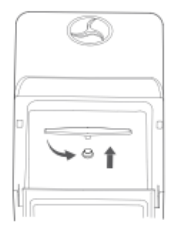
N'utilisez jamais le lave-vaisselle sans filtre!  
Nettoyez le lave-vaisselle chaque semaine !

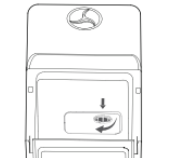
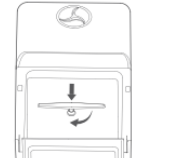
Nettoyer le filtre		Nettoyer les bras	
a. démonter Tournez dans le sens antihoraire pour démonter l'ensemble du filtre. Il se compose de trois parties : le tamis, le filtre principal et le filtre fin. .		a. démonter Ouvrez la porte, retirez le panier, puis retirez le bras de pulvérisation inférieur. Dévissez le bras de pulvérisation supérieur dans le sens antihoraire. .	
b. nettoyer Nettoyez le filtre. Faites attention de ne pas l'endommager.		b. nettoyer Nettoyez les bras de pulvérisation. Faites attention à ne pas les endommager.	
c. assembler Après le nettoyage, tournez dans le sens horaire pour refermer l'ensemble du filtre. .		c. assembler Après le nettoyage, appuyez sur chaque bras pour le remettre en position, assurez-vous qu'ils sont correctement en place.	

## Codes d'erreur : Signification et résolution

L'indication / Code d'erreur	Ton	Erreur	Réparation
indicateur No. 2 ou 3 Clignote en rouge	10 bips (Au rythme d'une fois par seconde)	Alimentation en eau insuffisante	tank/ alimentation en eau constante Vérifier, ajouter de l'eau
E2	5 bips  toutes les 2 secondes	Erreur de vidange	L'appareil ne se vide pas. Vérifiez l'évacuation
E3		débordement d'eau	1. Videz manuellement le réservoir d'eau: Arrêtez le cycle de lavage et maintenez enfoncées simultanément les touches DRY et Power pendant 3 secondes. Redémarrez l'appareil. 2. Basculez la machine de 30 à 45 degrés vers l'arrière et maintenez-la dans cette position pendant au moins 2 minutes pour permettre à l'eau de s'écouler de la machine. Redémarrez l'appareil.
E4		Err.d. température	Débranchez l'alimentation électrique et redémarrez l'appareil. En cas de problème persistant, veuillez contacter notre service.
E5		Err. interne	
E6	Err.d. chauffage		
E7	Pression d'eau		

## TROUBLESHOOTING

Problème	Cause	Solution
La vaisselle n'est pas propre.	Chargement incorrect de la vaisselle.	Créez plus d'espace entre la vaisselle.
	Bras de pulvérisation bloqué.	Assurez-vous que rien ne bloque le bras de pulvérisation. Nettoyer le bras.
	Filtre obstrué.	Nettoyer le filtre.
	installation incorrecte du filtre.	Assemblez correctement le filtre.
	Sélection de programme incorrecte	Choisissez le programme approprié
	Pas de détergent.	Remplir le détergent
La machine ne démarre pas.	Pas assez d'eau	Remplissez suffisamment d'eau
	Porte mal fermée	Vérifiez la porte pour voir si quelque chose empêche une fermeture complète.
Impossible de sélectionner le programme.	En cours de lavage	Sélectionnez à nouveau le programme après l'arrêt du programme en cours, ou attendez que le programme en cours soit terminé.
La vaisselle n'est pas sèche.	Programme inapproprié	Choisir le programme approprié
	Faible efficacité de séchage pour la vaisselle en plastique.	Séchage automatique
	Mauvais chargement de la vaisselle	Disposition correcte de la vaisselle selon les instructions.
	Le programme de séchage est en cours	Attendre la fin du programme
	Vaisselle en bois	Ne pas utiliser la machine à cet effet!
Décoloration de la vaisselle en plastique	Température de lavage trop élevée	Choisir le programme approprié
Résidu de détergent.	Bras de pulvérisation coincé, pas d'eau pour rincer le détergent.	S'assurer que le bras de pulvérisation peut bouger en toute fluidité
	Mauvaise qualité du détergent	Utiliser un meilleur
Beaucoup de mousse dans la machine	Utilisation d'un détergent incorrect.	1. Utilisez du détergent pour lave-vaisselle 2. Nettoyez soigneusement la machine
Bruits étranges dans la machine	Le bras de pulvérisation heurte la vaisselle.	Disposition correcte de la vaisselle
	La vaisselle bouge facilement.	
Des gouttes d'eau restent à l'intérieur de la machine.	Le temps de séchage n'est pas suffisant	Sélectionnez le programme "DRY".

## Spécifications techniques

Modèle	SP5 Dual
Tension / Fréquence	220 – 240V; 50Hz
Puissance	950W
Pression d'introduction	0,04MPa – 1 MPa
Capacité du réservoir d'eau	5 L
Niveau sonore	60 dB
Dimensions	428 x 425 x 458 mm
Poids	13 kg

### Avis de recyclage:

Lorsqu'un produit électrique n'est plus fonctionnel, il doit être éliminé de manière à causer le moins d'impact environnemental possible, conformément à la réglementation de votre autorité locale. Dans la plupart des cas, vous pouvez déposer de tels produits à la station de recyclage locale.



### Recyclage – Directive européenne 2012/19/UE

Ce marquage indique que ce produit ne doit pas être éliminé avec les autres déchets domestiques. Afin de prévenir d'éventuels dommages à l'environnement ou à la santé humaine résultant d'une élimination incontrôlée des déchets, veuillez le recycler de manière responsable afin de favoriser la réutilisation durable des ressources matérielles. Pour retourner votre appareil usagé, veuillez utiliser les systèmes de retour et de collecte ou contactez le revendeur où le produit a été acheté. Ils peuvent prendre en charge ce produit pour un recyclage respectueux de l'environnement.





# Sommeral Lavastoviglie Da Tavolo Modell: SP5 Dual

Istruzione d'uso

VAR.ID.: 4083



Leggere e comprendere queste istruzioni!  
Osservare le avvertenze di sicurezza!

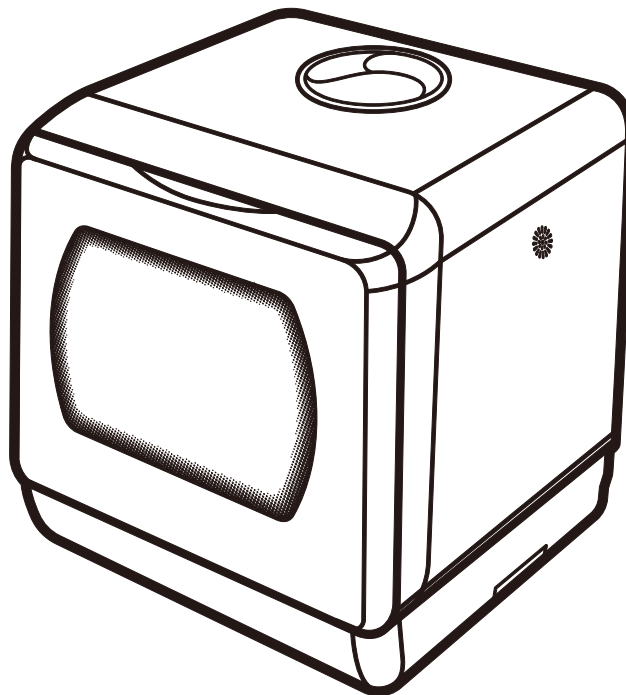

WEEE Reg No.DE43021155

Albatros International GmbH, Konrad-Zuse-Str. 3, D-54552 Nerdlen  
Email: [info@albatros-international.eu](mailto:info@albatros-international.eu)

## IMPORTANTI INDICAZIONI DI SICUREZZA



Attenzione! Quando si utilizza il lavastoviglie da tavolo, seguire le precauzioni elencate di seguito:

Questo apparecchio è destinato all'uso domestico e a utilizzi simili, come ad esempio:

- Aree cucine per il personale nei negozi, uffici e altri ambienti lavorativi;
- Fattorie;
- Da parte degli ospiti in hotel, motel e altri ambienti residenziali;
- In ambienti Bed-and-Breakfast.
- Questo apparecchio può essere utilizzato da bambini di 8 anni e più grandi, nonché da persone con limitate capacità fisiche, sensoriali o mentali o con scarsa esperienza e conoscenza, se sono sotto supervisione o hanno ricevuto istruzioni per un uso sicuro dell'apparecchio e comprendono i rischi connessi.
- Non lasciate che i bambini utilizzino l'apparecchio autonomamente per evitare incidenti. I bambini non dovrebbero giocare con l'apparecchio. La pulizia e la manutenzione da parte dell'utente non devono essere effettuate dai bambini senza supervisione. I materiali di imballaggio possono essere pericolosi per i bambini!
- Questo apparecchio è destinato solo per l'uso interno nelle abitazioni. Non posizionare l'apparecchio a temperature inferiori a 0°C, ad esempio all'aperto durante il freddo.
- Per evitare il rischio di scosse elettriche, non immergere l'apparecchio, il cavo di alimentazione o la spina in acqua o in altri liquidi. Scollegare la spina prima di pulire o eseguire lavori di manutenzione sull'apparecchio.
- Utilizzare un panno morbido inumidito con acqua e sapone delicato e quindi asciugarlo nuovamente con un panno asciutto.
- Non posizionare l'apparecchio su superfici instabili, bagnate, scivolose o infiammabili per evitare danni. Non collocare l'apparecchio a una distanza inferiore a 200 mm da una fonte di calore come un fornello a gas.



### Messa a terra: Istruzioni di collegamento

#### **Questo apparecchio deve essere messo a terra!**

- In caso di guasto o difetto, la messa a terra riduce il rischio di scosse elettriche fornendo un percorso di minore resistenza per la corrente elettrica. Questo apparecchio è dotato di una spina con messa a terra. La spina deve essere inserita in una presa adatta installata e messa a terra secondo tutte le normative locali. Un collegamento errato del cavo di messa a terra può aumentare il rischio di scosse elettriche. In caso di dubbi sulla corretta messa a terra dell'apparecchio, consultare un elettricista qualificato o il servizio clienti.
- Non modificare la spina fornita con l'apparecchio. Se non si adatta alla presa, far installare una presa adeguata da un elettricista qualificato.
- Non abusare della porta o del cesto della lavastoviglie sedendovi o standoci sopra.
- Non mettere in funzione la lavastoviglie se tutti i pannelli di rivestimento sono correttamente posizionati.
- Aprire la porta con molta attenzione quando la lavastoviglie è in funzione, c'è il rischio che l'acqua schizzi fuori.
- Non collocare oggetti pesanti sulla porta o stare sopra di essa quando è aperta. L'apparecchio potrebbe inclinarsi in avanti.
- Non spruzzare acqua nell'apparecchio per evitare scosse elettriche o incendi.
- Quando si caricano gli oggetti da lavare:
  - 1.) Posizionare gli oggetti appuntiti in modo che non possano danneggiare la guarnizione della porta;
  - 2.) Attenzione: Coltelli e altri utensili con punte appuntite devono essere caricati con le punte rivolte verso il basso nel cestello o posizionati in orizzontale.
- **Non bere l'acqua residua nell'apparecchio !**

- Verificare che il detersivo sia esaurito al termine del ciclo di lavaggio.
- Non lavare oggetti in plastica a meno che siano contrassegnati come "adatti alla lavastoviglie" o simili. Per oggetti in plastica non contrassegnati, verificare le raccomandazioni del produttore.
- Utilizzare solo detersivi e brillantanti consigliati per la lavastoviglie. Non utilizzare mai sapone, detersivo o detersivo per i piatti a mano nella lavastoviglie.
- Non lasciare la porta aperta, poiché ciò potrebbe aumentare il rischio di inciampo.

- Qualsiasi parte nuova o danneggiata deve essere sostituita dal produttore, dal servizio assistenza o da una persona altrettanto qualificata per evitare pericoli.
- Durante l'installazione, l'alimentazione elettrica non deve essere piegata o schiacciata in modo eccessivo o pericoloso. Non manipolare i comandi.
- L'apparecchio deve essere collegato al rubinetto principale con nuovi set di tubi flessibili. I set vecchi non dovrebbero essere riutilizzati.
- Non aprire la porta durante il lavaggio per evitare che acqua calda fuoriesca e causi danni.
- Non toccare o ostruire l'uscita d'aria laterale.
- Non inclinare o spostare l'apparecchio durante il funzionamento.
- Prestare attenzione a coltelli o altri oggetti appuntiti durante l'apertura della porta.
- Arrestare il lavaggio, spegnere l'apparecchio e chiudere il rubinetto in caso di guasti.
- Controllare e pulire regolarmente l'apparecchio per prestazioni ottimali.
- Fissare il tubo di scarico per evitare perdite d'acqua sporca.
- Non tirare il cavo di alimentazione, il tubo di scarico o il cestello per posate con forza per evitare danni.
- Non utilizzare l'apparecchio con le mani bagnate per evitare scosse elettriche.
- Tenere i bambini lontani da materiali chimici come sale e detersivi per evitare possibili danni.

La quantità massima di stoviglie da lavare è di 2 coperti.  
 La pressione massima dell'acqua in ingresso è di 1 MPa.  
 La pressione minima ammessa dell'acqua in ingresso è di 0,04 MPa.

 Smaltire l'apparecchio in modo ecologico in conformità con le normative locali.

## Struttura del prodotto

### Macchina

1	Serbatoio d'acqua	5	Braccio inferiore di spruzzo
2	Braccio superiore di spruzzo	6	Sistema di filtraggio
3	Bannello di controllo	7	Osatore di detersivo per lavastoviglie
4	LED	8	Porta in vetro

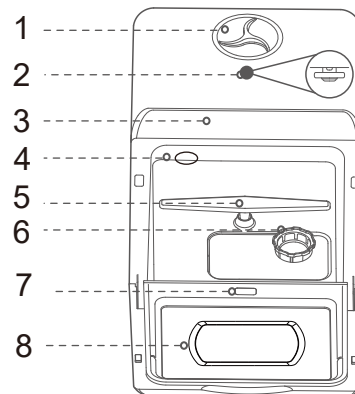

### Cestello per stoviglie

1	Ripiano
2	Cestello per posate
3	Cestello per stoviglie

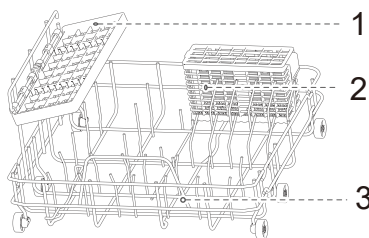

### Elenco delle parti

Tubo di alimentazione dell'acqua	Tubo di scarico dell'acqua	Misurino	Cestino della frutta	Morsetto per tubo
				

## Pannello di controllo

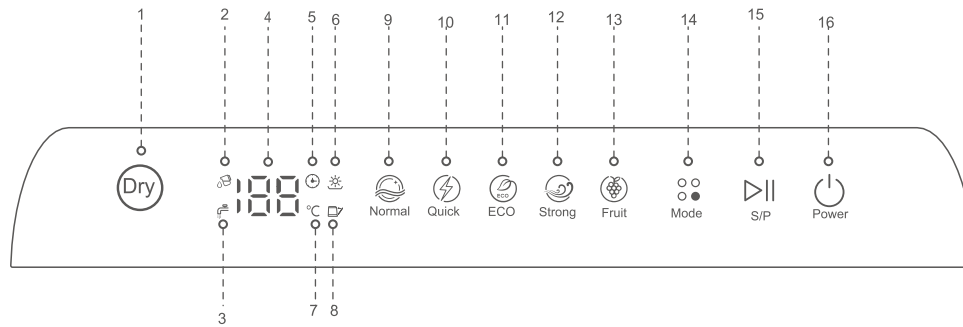

1 Dry	5 Simbolo del tempo	9 Programma "normale"	13 Prog. „Frutta“
2 Indicatore del serbatoio dell'acqua	6 Indicatore di asciugatura	10 Progr. „rapid“	14 Tasto modalità
3 Indicatore di flusso costante dell'acqua	7 Simbolo di temperatura	11 Progr. „mite“	15 Avvio / Arresto
4 LCD-Indicatore	8 Segnale "porta aperta"	12 Progr. „forte“	16 Power on/off

## Collegamento / Installazione

Il vostro apparecchio dispone di 2 modalità di funzionamento. Alimentazione dell'acqua tramite riempimento manuale del serbatoio dell'acqua o tramite un collegamento costante all'acqua.

**È necessario garantire in ogni caso uno scarico dell'acqua corretto!**

### Scarico dell'acqua

1. Collegare il tubo di scarico alla macchina con la fascetta per tubi.
2. Stringere la fascetta per tubi con un cacciavite.
3. Collegare il tubo di scarico a un punto di deflusso (canale di scarico, scarico del lavandino, ecc.)  
Assicurarsi che lo scarico dell'acqua **sia ermetico!**

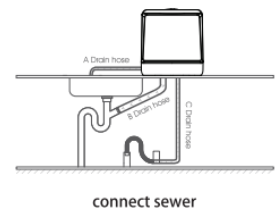
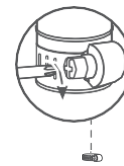

### Alimentazione dell'acqua

1. Collegare il tubo di alimentazione con l'angolo strettamente alla macchina.
2. Collegare il tubo di alimentazione saldamente a una linea d'acqua costante.
3. Applicare pressione d'acqua sulla linea d'acqua costante.

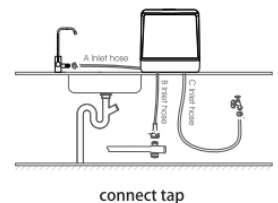
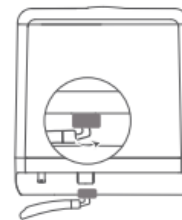

### Testare il collegamento corretto:

Accendere la macchina (tasto 16), selezionare una modalità (tasto 14), premere Avvio/Arresto (tasto 15). L'indicatore di acqua costante (3) si illumina di bianco. Ciò significa che l'alimentazione costante dell'acqua è collegata correttamente. **Non scollegare mai la macchina durante il processo di lavaggio dall'alimentazione dell'acqua.**

In caso contrario, il ciclo di lavaggio non potrà essere completato e la macchina potrebbe danneggiarsi.



### Attenzione!

Un indicatore del livello dell'acqua (  ) lampeggiante in rosso indica che il serbatoio dell'acqua non è sufficientemente riempito. Riempire il serbatoio dell'acqua o applicare pressione d'acqua sull'ingresso costante dell'acqua.

## Caricare la lavastoviglie

Rimuovi i residui alimentari più grandi dalla stoviglie per evitare che l'apertura dell'acqua venga bloccata.



Nota: Per pulire completamente la stoviglie, inclinala verso l'interno o posizionala con il lato sporco rivolto verso il basso.

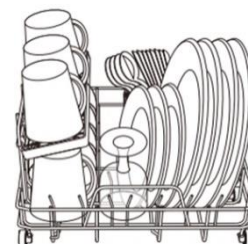

La funzione **DRY** (1)



Quando questa modalità è selezionata, viene fornito calore all'interno della lavastoviglie per ulteriori 60 minuti. Per i successivi 3 giorni, ogni 75 minuti verrà avviata una ventilazione automatica della durata di 15 minuti. Questo è utile per mantenere la vostra stoviglie pulita e asciutta per un periodo più lungo, prevenendo così la formazione di batteri e odori.

Attivare la funzione su qualsiasi programma (ad eccezione della modalità "Frutta") premendo il tasto **DRY** (1). Successivamente, premere il tasto Avvio/Stop (15).

È possibile utilizzare la funzione anche separatamente. Premere il tasto Modalità e successivamente il tasto **DRY**. Quindi premere il tasto Avvio/Stop (15).

Se desideri annullare la funzione **DRY**, tieni premuto il pulsante "Accensione/Spengimento" (16) per 3 secondi per spegnere la lavastoviglie.

Visualizzazione durante la funzione DRY attivata:

Funzione aggiuntiva al programma di lavaggio	Power on/off-Tasto (16) Avvio / Arresto – Tasto (15) Tasto modalità (14) Indicatore di asciugatura (6) <span style="float: right; margin-left: 20px;">} illuminare</span>
Funzione senza programma di lavaggio aggiuntivo	Visualizzazione del tempo rimanente sul pannello di controllo Power an/aus-Tasto (16) Avvio / Arresto – Tasto (15) <span style="float: right; margin-left: 20px;">} illuminare</span> Indicatore di asciugatura (6) <span style="float: right; margin-left: 20px;">} luccicare</span> Visualizzazione del tempo rimanente sul pannello di controllo

**La funzione di asciugatura non può essere attivata in modalità "Frutta"!**

Programma di pulizia: ECO

Durante il programma di lavaggio ECO, aggiungere 16 g di detersivo e avviare il lavaggio. Quando mancano ancora 18 minuti alla fine del ciclo, mettere in pausa il lavaggio, aprire la porta e aggiungere 2 ml di brillantante. Successivamente, chiudere la porta per continuare il lavaggio fino al termine.

## Funzione

### 1. Accendere

Collega l'apparecchio.

Per accendere la macchina, toccare il pannello di controllo 'Accensione/Spegnimento' (16)



Nota: Durante l'esecuzione del programma di lavaggio, toccare il pannello di controllo (16) per 3 secondi per spegnere forzatamente la macchina.

### 2. Aggiunta del detersivo

Aprire la porta.

Inserire una quantità adeguata di detersivo in polvere o un blocco di detersivo nella macchina

Chiudere la porta



Nota: Non utilizzare detersivo durante il lavaggio della frutta;

Dosaggio: 8-10 g per ciclo di lavaggio.







### 3. Selezione del programma:

Toccando il pulsante "Modalità" (14)  , è possibile cambiare tra i diversi programmi di lavaggio. Gli indicatori corrispondenti (9-13) si illuminano di bianco sul pannello di controllo. Selezionare il programma desiderato.

### 4. Avviare il programma



Toccare il pulsante Start/Stop (15)  per avviare il programma selezionato; la macchina controlla automaticamente l'approvvigionamento idrico.

- Se gli indicatori dell'acqua (2 o 3)   sono rossi, è necessario riempire il serbatoio d'acqua o garantire un flusso costante d'acqua (aprire il rubinetto).
- Dopo 5 verifiche senza alimentazione d'acqua, la macchina entra in modalità standby.
- Toccare il pulsante "Start/Stop"  per mettere in pausa la macchina e aggiungere stoviglie durante il lavaggio.
- Toccare il pulsante "Accensione/Spegnimento"  per 3 secondi per terminare il programma. La macchina svuoterà e si spegnerà.

### 5. Lavaggio

La macchina ha due modalità di alimentazione dell'acqua: la modalità rubinetto e la modalità serbatoio.

Nota:

1. L'indicatore (2)  è bianco e indica la modalità serbatoio;
2. L'indicatore (3)  è bianco e indica la modalità rubinetto;
3. Quando il serbatoio è pieno, la macchina passa automaticamente alla modalità serbatoio.
4. Riempire circa 3 tazze di misurino (< 5l) d'acqua nel serbatoio; l'unità emetterà tre segnali acustici quando il serbatoio è pieno.
5. Se si dispone di un flusso costante d'acqua, aprire il rubinetto.

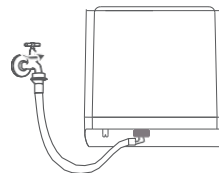





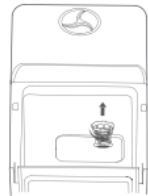

## Programma

Programma	Svolgimento del programma	Detersivo per il bucato	Temperatura	Tempo di asciugatura	Durata del programma
Normale	Lavare con acqua calda Sciacquare con acqua fredda (due volte) Lavaggio con acqua calda	8g	Lavare 55°C Sciacquare 68°C	60 Min.	69 Min.
Rapido	Lavare con acqua calda Sciacquare con acqua fredda Risciacquo con acqua calda	8g	Lavare 50°C Sciacquare 62°C	60 Min.	29 Min.
Forte	Lavare con acqua calda Lavaggio con acqua calda Sciacquare con acqua fredda Lavaggio con acqua calda	12g	Lavare 55°C Sciacquare 55°C Sciacquare 75 °C	60 Min.	89 Min.
Soft	Lavare con acqua calda Sciacquare con acqua fredda Risciacquo con acqua calda	8g	Lavare 55°C Sciacquare 68°C	60 Min.	59 Min.
Frutta	Lavare con acqua fredda Sciacquare con acqua fredda	/			19 Min.
Dry	/	/		60 Min.	Autom. Belüftung 73h

## Pulizia e manutenzione

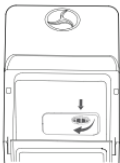
Non utilizzare mai la lavastoviglie senza filtro!  
Pulire la lavastoviglie settimanalmente!

Filtro pulito		Pulire i bracci irroratori	
a. Smontare. Gira contro il senso orario per smontare il set di filtri. È composto da tre parti: la rete del filtro, il filtro principale e il filtro fine. .		a. Smontare . Aprire la porta, estrarre il cestello e successivamente tirare fuori il braccio di spruzzo inferiore. Svitare il braccio di spruzzo superiore in senso antiorario.	
b. Pulire Pulire il filtro. Fare attenzione a non danneggiarlo.		b. Pulire Pulire i bracci di spruzzo. Fare attenzione a non danneggiarli. .	
c. Assemblare Dopo la pulizia, girare in senso orario per chiudere il set di filtri. .		c. Assemblare Dopo la pulizia, premere ciascun braccio nella posizione corrispondente, assicurandosi che siano correttamente posizionati. .	

## Codici di errore: significato e soluzione

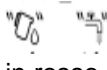
Visualizzazione/ codice errore	Suono	Errore	Aggiustare
Annuncio n. 2 o 3 lampeggia in rosso 	10 bip (ogni secondo)	Scarsa fornitura d'acqua	serbatoio d'acqua/ Fornitura d'acqua costante Controllare, riempire con acqua
E2	5 bip  Ogni 2 secondi	Errore di svuotamento	Il dispositivo non si svuota. Controlla la scadenza
E3		Traboccaref	1. Scaricare manualmente il serbatoio dell'acqua: interrompere il ciclo di lavaggio e tenere premuti contemporaneamente il pulsante DRY e il pulsante di accensione per 3 secondi. Riavviare il dispositivo. 2. Inclinare nuovamente la macchina a 30-45 gradi e mantenerla in questa posizione per almeno 2 minuti per consentire all'acqua di fuoriuscire dalla macchina. Riavviare il dispositivo.
E4		Errore di temperatura	Scollegare l'alimentazione e riavviare il dispositivo. Se il problema persiste, contatta il nostro servizio clienti.
E5		Errore interno	
E6		Err. di riscaldamento	
E7	Pressione dell'acqua		

## TROUBLESHOOTING

Problema	Causa	Soluzione
I piatti non sono puliti.	Errato caricamento della lavastoviglie.	Creare più spazio tra i piatti.
	Braccio di spruzzo bloccato.	Assicurarsi che nulla ostruisca il braccio di spruzzo.. Pulire il braccio di spruzzo.
	Filtro intasato..	Pulire il filtro.
	Installazione errata del filtro..	Montare correttamente il filtro.
	Selezione errata del programma.	Scegliere il programma appropriato.
	Nessun detersivo.	Riempire il detersivo.
La macchina non si avvia.	Poca acqua.	Aggiungere abbastanza acqua.
	Porta non completamente chiusa.	Controllare la porta per verificare se qualcosa impedisce la chiusura completa.
Impossibile selezionare il programma.	Si trova nel processo di lavaggio..	Selezionare nuovamente il programma dopo che il programma in corso è stato interrotto o attendere che il programma in corso sia completato.
Il servizio non è asciutto.	Programma inappropriato.	Scegliere il programma appropriato.
	Bassa efficienza di asciugatura per stoviglie in plastica.	Asciugatura automatica.
	Caricamento errato della lavastoviglie..	Disporre correttamente la lavastoviglie seguendo le istruzioni.
	Il programma di asciugatura è in corso.	Aspettare la fine del programma.
Scolorimento delle stoviglie in plastica.	Stoviglie in legno	Non utilizzare la macchina per questo!
	Temperatura di lavaggio troppo elevata.	Scegliere il programma appropriato.
Residuo di detersivo.	Braccio di spruzzo bloccato, nessuna acqua risciacqua il detersivo.	Assicurarsi che il braccio di spruzzo possa muoversi senza intoppi.
	"Qualità del detersivo scarsa."	Utilizzare un detersivo di migliore qualità.
Molta schiuma nella macchina.	Utilizzo del detersivo sbagliato.	1. Utilizzare il detersivo per lavastoviglie. 2. Pulire accuratamente la macchina.
Rumori strani nella macchina.	Braccio di spruzzo entra in contatto con la stoviglie.	Disporre correttamente la stoviglie.
	Geschirr bewegt sich leicht.	
Gocce d'acqua rimangono all'interno della macchina.	Il tempo di asciugatura non è sufficiente.	Scegliere il programma "Asciugatura.

## Dati tecnici

Modello	SP5 Dual
Tensione / Frequenza	220 – 240V; 50Hz
Potenza	950W
Pressione di ingresso	0,04MPa – 1 MPa
Capacità del serbatoio dell'acqua	5 L
Livello di rumore	60 dB
Dimensioni	428 x 425 x 458 mm
Peso	13 kg

## Istruzioni per lo smaltimento:

Quando un prodotto elettrico non è più funzionante, dovrebbe essere smaltito secondo le normative locali al fine di minimizzare gli impatti ambientali. Nella maggior parte dei casi, è possibile portare tali prodotti presso la stazione di riciclaggio locale.



## Riciclaggio - Direttiva europea 2012/19/UE

Questo marchio indica che questo prodotto non deve essere smaltito insieme agli altri rifiuti domestici. Al fine di prevenire danni potenziali all'ambiente o alla salute umana attraverso uno smaltimento incontrollato, si prega di riciclarlo in modo responsabile per promuovere il riutilizzo sostenibile delle risorse materiali. Per restituire il vostro dispositivo usato, utilizzate i sistemi di restituzione e raccolta o contattate il rivenditore presso cui avete acquistato il prodotto. Potete riciclare questo prodotto in modo eco-sostenibile.





# Sommertal Lavavajillas de mesa Modelo: SP5 Dual

Operación manual

VAR.ID.: 4083

ES



¡Lea y comprenda estas instrucciones!  
¡Siga las instrucciones de seguridad!

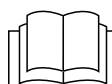
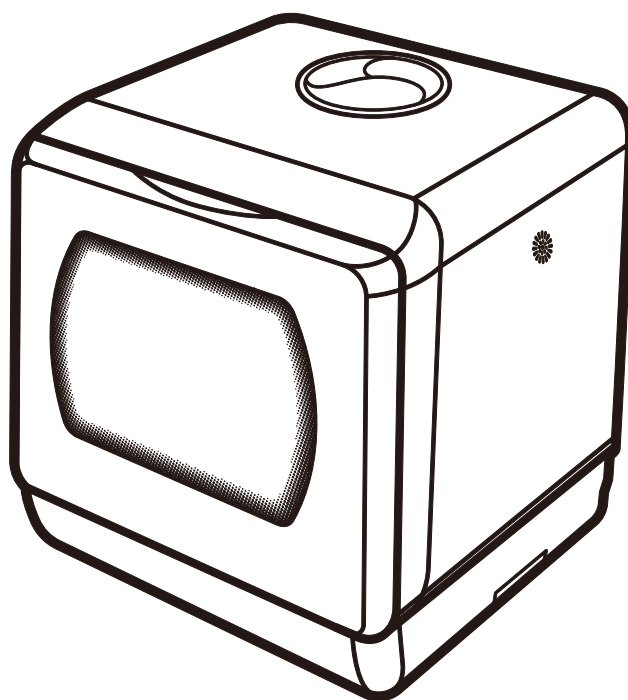

WEEE Reg No.DE43021155

Albatros International GmbH, Konrad-Zuse-Str. 3, D-54552 Nerdlen  
Email: [info@albatros-international.eu](mailto:info@albatros-international.eu)

## INSTRUCCIONES DE SEGURIDAD IMPORTANTES



¡Peligro! Cuando utilice el lavavajillas de mesa, observe las precauciones que se enumeran a continuación.

Este dispositivo está destinado para uso doméstico y aplicaciones similares, tales como:

- Áreas de cocina para el personal en tiendas, oficinas y otros entornos laborales;
- Granjas;
- Por huéspedes en hoteles, moteles y otros entornos residenciales;
- En entornos de Bed-and-Breakfast.
- Este dispositivo puede ser utilizado por niños de 8 años en adelante, así como por personas con habilidades físicas, sensoriales o mentales limitadas o con falta de experiencia y conocimiento, siempre y cuando se les haya proporcionado supervisión o instrucciones para el uso seguro del dispositivo y entiendan los peligros asociados.
- No permita que los niños operen el dispositivo de forma independiente para evitar accidentes. Los niños no deben jugar con el dispositivo. La limpieza y el mantenimiento del usuario no deben ser realizados por niños sin supervisión. ¡El material de embalaje puede ser peligroso para los niños!
- Este dispositivo está destinado solo para uso en interiores en el hogar. No coloque el dispositivo a temperaturas por debajo de 0°C, como por ejemplo, afuera en clima frío.
- Para evitar el riesgo de una descarga eléctrica, no sumerja el dispositivo, el cable de alimentación ni el enchufe en agua u otro líquido.

**Desconecte el enchufe antes de limpiar o realizar trabajos de mantenimiento en el dispositivo.**

- Utilice un paño suave humedecido con agua y jabón suave y luego seque con un paño seco.
- No coloque el dispositivo en superficies inestables, húmedas, resbaladizas o inflamables para evitar daños. No coloque el dispositivo a menos de 200 mm de una estufa a gas u otra fuente de calor..



### DERIVACIÓN EN T. Instrucciones de conexión

**Este dispositivo debe estar conectado a tierra.**

- En caso de una falla o defecto, la conexión a tierra reduce el riesgo de una descarga eléctrica al proporcionar un camino de menor resistencia para la corriente eléctrica. Este dispositivo está equipado con un enchufe con conexión a tierra.

El enchufe debe conectarse a un tomacorriente adecuado instalado y conectado a tierra de acuerdo con todas las regulaciones y normativas locales. Una conexión incorrecta del cable de tierra puede aumentar el riesgo de una descarga eléctrica.

En caso de dudas sobre si el dispositivo está conectado a tierra correctamente, consulte a un electricista calificado o al servicio técnico.

No cambie el enchufe suministrado con el dispositivo. Si no cabe en el tomacorriente, haga que un electricista calificado instale un tomacorriente adecuado.

No abuse de la puerta o de la cesta de la lavavajillas al sentarse o pararse sobre ellas.

- No ponga en funcionamiento su lavavajillas a menos que todos los paneles de revestimiento estén colocados correctamente.
- Abra la puerta con mucho cuidado cuando la lavavajillas esté en funcionamiento, ya que existe el riesgo de que salpique agua.
- No coloque objetos pesados en la puerta ni se pare sobre ella cuando esté abierta. El aparato podría volcarse hacia adelante.
- No rocíe agua en el dispositivo para evitar descargas eléctricas o incendios.
- Al cargar objetos para lavar:
  - 1.) Coloque objetos afilados de manera que no puedan dañar el sello de la puerta;
  - 2.) Advertencia: Cuchillos y otros utensilios afilados deben colocarse con las puntas hacia abajo en la cesta o colocarse horizontalmente.

**- No beba el agua restante en el dispositivo.**

- Verifique que el detergente esté agotado al finalizar el ciclo de lavado.
- No lave objetos de plástico a menos que estén marcados como "apto para lavavajillas" u otra indicación similar. Para objetos de plástico no marcados, consulte las recomendaciones del fabricante.
- Utilice solo detergentes y abrillantadores recomendados para lavavajillas. Nunca use jabón, detergente o detergente para lavar a mano en su lavavajillas.
- No deje la puerta abierta, ya que esto podría aumentar el riesgo de tropiezos.

- Cualquier pieza nueva o dañada debe ser reemplazada por el fabricante, su servicio técnico o una persona igualmente calificada para evitar peligros.
- Durante la instalación, no doble ni aplaste excesivamente el suministro de energía de manera peligrosa. No manipule los controles.
- El dispositivo debe conectarse al grifo principal mediante nuevos juegos de mangueras. No se deben reutilizar los juegos antiguos..
- No abra la puerta durante el lavado para evitar que salga agua caliente y cause daños.
- No toque ni bloquee la salida de aire lateral.
- No incline ni mueva el dispositivo mientras está en funcionamiento.
- Tenga cuidado con cuchillos u otros objetos afilados al abrir la puerta.
- Detenga el lavado, apague el dispositivo y cierre el grifo en caso de errores.
- Revise y limpie el dispositivo regularmente para un rendimiento óptimo.
- Asegure el tubo de desagüe para evitar fugas de agua sucia.
- No tire del cable de alimentación, el tubo de desagüe o la cesta de cubiertos de manera brusca para evitar daños.
- No utilice el dispositivo si tiene las manos mojadas para evitar descargas eléctricas.
- Mantenga a los niños alejados de sustancias químicas como la sal y el detergente para evitar posibles daños.

El número máximo de cubiertos que se pueden lavar es 2.  
 La presión máxima de agua permitida en la entrada es de 1 MPa.  
 La presión mínima de agua de entrada permitida es de 0,04 MPa.



Deseche el dispositivo de manera respetuosa con el medio ambiente de acuerdo con las regulaciones locales.

## CONSTRUCCIÓN DEL PRODUCTO

### Máquina

1	Depósito de agua	5	Brazo rociador inferior
2	Brazo rociador superior	6	Sistema de filtro
3	Panel de control	7	Dispensador de detergente
4	LED	8	Puerta de vidrio

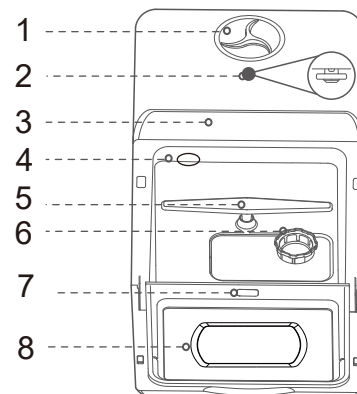

### Escurreedor de platos

1	Estante
2	Cesta de cubiertos
3	Cesta de para vajilla

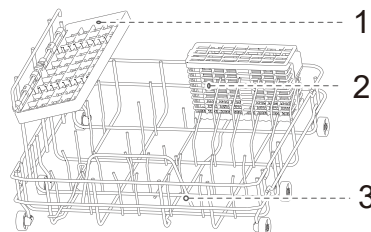

### Lista de partes

Manguera de entrada de agua	drenaje de agua manguera	Taza medidora	Canasta de frutas	Abrazaderas

## Panel de control

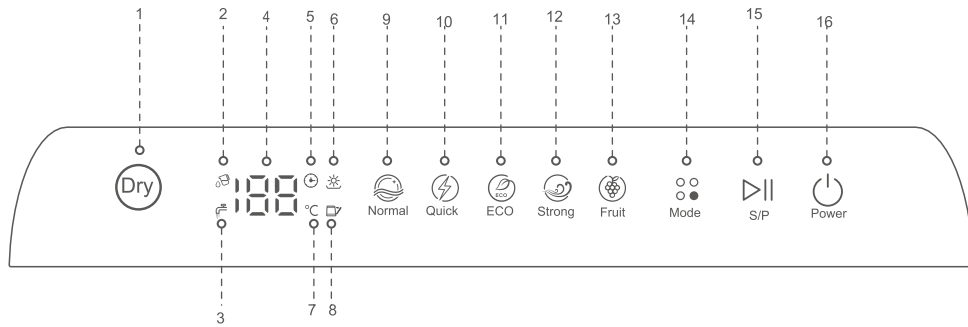

1 Dry	5 Símbolo de tiempo	9 Programa „normal“	13 Prog. „fruta“
2 Indicador del tanque de agua	6 Indicador de secado	10 Progr. „rápido“	14 Botón de modo
3 Indicador de agua constante	7 Símbolo de temperatura	11 Progr. „suave“	15 Iniciar/Parar
4 Pantalla LCD	8 Anzeige "Puerta abierta"	12 Progr. „cuidado“	16 Power on/off

## Conexión / Instalación

Su dispositivo tiene 2 modos de funcionamiento. Entrada de agua mediante llenado manual del tanque de agua o mediante una conexión de agua constante..

**¡Debe asegurarse de garantizar un drenaje de agua adecuado en todo momento!**

### Drenaje de agua

1. Conecte la manguera de desagüe a la máquina con la abrazadera de la manguera.
2. Apriete la abrazadera de la manguera con un destornillador.
3. Conecte la manguera de desagüe a una salida de desagüe (tubería de alcantarillado, desagüe del fregadero, etc.).

¡Asegúrese de que el desagüe de agua esté sellado correctamente!!

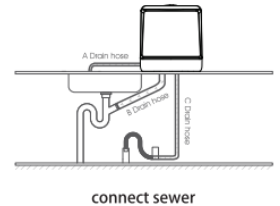
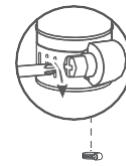

### Entrada de agua

1. Conecte la manguera de entrada a la máquina con la pieza angular de manera hermética
2. Conecte la manguera de entrada de manera hermética a una línea de agua constante
3. Proporcione presión de agua a la línea de agua constante.

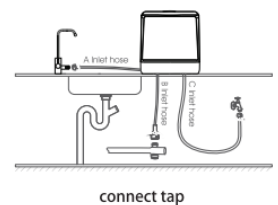
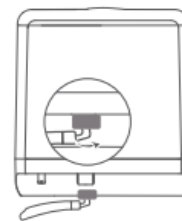

Pruebe la conexión correcta encendiendo la máquina (Botón 16), seleccionando un modo (Botón 14) y presionando Iniciar/Parar (Botón 15). El indicador de suministro constante de agua (3) se ilumina en blanco. Esto significa que la conexión constante de agua está correctamente realizada.

**NUNCA desconecte la máquina del suministro de agua durante el proceso de lavado.**

De lo contrario, el ciclo de lavado no se completará y la máquina podría resultar dañada.



**¡Peligro!**

Un indicador de nivel de agua que parpadea en rojo (  ) indica que el tanque de agua no está suficientemente lleno. Llene el tanque de agua o aplique presión de agua al suministro constante de agua.

## Llena el lavaplatos

Por favor, elimine los restos de comida más grandes de los platos para evitar que la conexión de agua se bloquee.

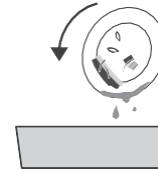

Nota: Para limpiar completamente la vajilla, inclínela hacia adentro o colóquela con el lado sucio hacia abajo..

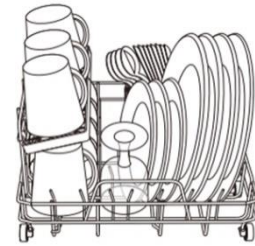

La función SECO (DRY 1)



Cuando se selecciona este modo, se suministra aire caliente al lavavajillas durante otros 60 minutos. Durante los próximos 3 días, se inicia una ventilación automática de 15 minutos cada 75 minutos. Esto es útil para mantener su vajilla limpia y seca durante más tiempo. También ayuda a prevenir bacterias y olores.

Active la función en cualquier programa (excepto el "Modo Frutas") presionando el botón **DRY** (1). Luego presione el botón de Inicio/Parada (15).

Puede usar la función de forma independiente. Presione el botón de Modo y luego el botón **DRY**. Después, presione el botón de Inicio/Parada (15).

Si desea cancelar la función DRY, mantenga presionado el botón "Encendido/Apagado" (16) durante 3 segundos para apagar el lavavajillas..

La pantalla durante la función DRY activada:

Funcione adicional al programa de lavado.	Butón de on/off (16) Butón de Iniciar/Parar (15) Botón de modo (14) Indicador de secado (6) <span style="float: right;">} iluminan</span>
Función sin programa de lavado adicional.	Butón de on/off (16) Butón de Iniciar/Parar (15) Indicador de secado (6) <span style="float: right;">} iluminan</span> <span style="float: right;">} parpadea</span> Visualización del tiempo restante en el panel de control.

**¡La función DRY no se puede utilizar en el "modo fruta"!**

Programa de limpieza: ECO

En el programa de lavado ECO, agregue 16 g de detergente y luego comience el lavado. Cuando falten 18 minutos para que termine el ciclo de lavado, pause el lavado, abra la puerta y añada 2 ml de abrillantador. Luego, cierre la puerta para continuar el lavado hasta que se complete.

# FUNCIONAMIENTO

## 1. Encender

Conecte el dispositivo.

Al tocar el panel de control "Encendido/Apagado" (16)  , enciende la máquina..

**Nota:** Durante el programa de lavado en curso, toque el panel de control (16) durante 3 segundos para apagar la máquina de manera forzada.

## 2. Añadir detergente

Abre la puerta.

Agregue una cantidad adecuada de detergente en polvo o un bloque de detergente en la máquina.

Cierra la puerta.



**Aviso:** No utilizar detergente al lavar frutas;

Dosis: 8-10 g por ciclo de lavado.





## 3. Selección de programa:

Al tocar el "Botón de Modo" (14)  , cambiará entre los programas de lavado disponibles. Los indicadores correspondientes al programa (9-13) se iluminarán de color blanco en el panel de control. Elija el programa deseado.

## 4. Inicie el programa



Toque el botón de Inicio/Parada (15)  para iniciar el programa seleccionado; la máquina verifica automáticamente el suministro de agua.

- Si los indicadores de agua (2 o 3)  están iluminados en rojo, debe llenar agua en el depósito o asegurarse de un suministro constante de agua (abrir la llave de agua).
- Después de 5 verificaciones sin suministro de agua, la máquina entra en modo de espera.
- Toque el botón "Inicio/Parada"  para pausar la máquina y agregar utensilios mientras está en funcionamiento..
- Toque el botón "Encendido/Apagado"  durante 3 segundos para finalizar el programa. La máquina realizará el bombeo y luego se apagará.

## 5. Lavar algo

La máquina cuenta con dos modelos de suministro de agua: el modo de conexión al grifo y el modo de tanque.

Nota:

1. La pantalla (2)  es de color blanco, lo que indica el modelo de suministro de agua a través del tanque.;
2. La pantalla (3)  es de color rojo, lo que indica el modelo de suministro de agua a través del grifo.;
3. Cuando el tanque está lleno, la máquina cambia automáticamente al modo de suministro de agua a través del tanque..
4. Llene aproximadamente 3 vasos medidores (< 5l) de agua en el tanque; el dispositivo emitirá tres pitidos cuando el tanque esté lleno.
5. Si tiene un suministro de agua constante, abra el grifo.

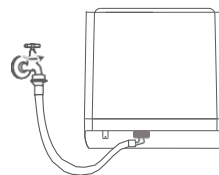



## Programme

Programa	Marcha del programa	Detergente	Temperatura	Tiempo de secado	Duración del programa
Normal	Lavar en agua caliente Enjuague con agua fría Enjuague con agua fría Lavar en agua caliente	8g	Lavar 55°C Enjuagadura 68°C	60 Min.	69 Min.
Rápido	Lavar en agua caliente Enjuague con agua fría Enjuague con agua caliente	8g	Lavar 50°C Enjuagadura 62°C	60 Min.	29 Min.
Cuidado	Lavar en agua caliente Enjuague con agua caliente Enjuague con agua fría Enjuague con agua caliente	12g	Lavar 55°C Enjuagadura 55°C Enjuagadura 75 °C	60 Min.	89 Min.
Soft	Lavar en agua caliente Enjuague con agua fría Enjuague con agua caliente	8g	Lavar 55°C Enjuagadura 68°C	60 Min.	59 Min.
Fruta	Lavar en agua fría Enjuague con agua fría	/			19 Min.
Dry	/	/		60 Min.	ventilación automática 73h

## Limpieza y mantenimiento

¡Nunca utilices el lavavajillas sin el filtro!

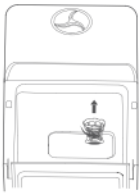
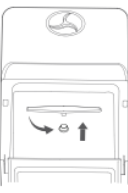
¡Limpie el lavavajillas semanalmente!

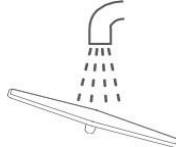
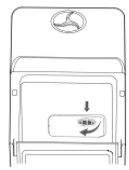
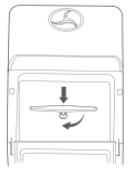
Filtro limpio		Limpia los brazos aspersores	
a. Despiezar algo. Gire en sentido contrario a las agujas del reloj para desmontar el conjunto del filtro. Está compuesto por tres partes: la malla del filtro, el filtro principal y el filtro fino. .		a. Despiezar algo. Abra la puerta, saque la cesta y luego retire el brazo rociador inferior. Desenrosque el brazo rociador superior en sentido contrario a las agujas del reloj. .	
b. Limpieza Limpie el filtro. Asegúrese de no dañarlo. .		b. Limpieza Limpie los brazos rociadores. Asegúrese de no dañarlos. .	
c. Montar Después de la limpieza, gire en el sentido de las agujas del reloj para cerrar el conjunto del filtro. .		c. Montar Después de la limpieza, presione cada brazo en su posición correspondiente y asegúrese de que estén correctamente colocados. .	

## Fehlercodes : Bedeutung und Behebung

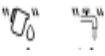
Visualización/Código de error	Sonido	Error	Eliminación
La indicación número 2 o 3 está parpadeando en rojo. 	10 Pitidos (cada segundo)	Escaso suministro de agua	depósito de agua/ Suministro constante de agua Comprobar, llenar con agua.
E2	5 Pitidos  cada 2 segundos	Entleerungsfehler	Gerät entleert nicht. Ablauf prüfen
E3		Desbordamiento	1. Deje salir el agua del tanque manualmente: detenga el ciclo de lavado y mantenga presionados simultáneamente los botones DRY y Power durante 3 segundos. Reinicie el dispositivo.. 2. Incline la máquina hacia atrás a un ángulo de 30-45 grados y manténgala en esa posición durante al menos 2 minutos para permitir que el agua salga de la máquina. Reinicie el dispositivo..
E4		Error de temperatura	Desconecte la alimentación eléctrica y reinicie el dispositivo. Si el problema persiste, póngase en contacto con nuestro servicio de atención al cliente..
E5		Error interno	
E6		Error de calentamiento	
E7	Presión del agua		

## TROUBLESHOOTING

Problema	Causa	Solución
Los platos no están limpios..	Carga incorrecta de platos..	Crea más espacio entre platos..
	Brazo aspersor bloqueado.	Asegúrese de que nada bloquee el brazo rociador. Limpiar el brazo rociador
	Filtro obstruido.	Limpiar el filtro.
	Instalación incorrecta del filtro.	Monte el filtro correctamente.
	Selección de programa incorrecta.	Elija un programa adecuado
	Sin detergente.	Llene el agente de limpieza
La máquina no arranca.	No hay suficiente agua	Llene suficiente agua
	Puerta no completamente cerrada	Revise la puerta para ver si hay algo que impida que se cierre por completo.
No se puede seleccionar el programa.	Está en proceso de lavado.	Seleccione el programa nuevamente después de que se detenga el programa en ejecución o espere hasta que se complete el programa en ejecución.
Los platos no están secos.	Programa inadecuado.	Elija un programa adecuado
	Baja eficiencia de secado para vajillas de plástico.	Secar de forma independiente
	Carga incorrecta de platos.	Disponer correctamente los platos según las instrucciones..
	El programa de secado está en marcha.	Espere a que termine el programa.
	Vajilla de madera	¡No utilice la máquina para esto!
Decoloración de platos de plástico.	Temperatura de lavado demasiado alta.	Elija un programa adecuado
Agente de limpieza restante.	Brazo rociador atascado, no hay agua que elimine el producto de limpieza.	Asegúrese de que el brazo rociador pueda moverse suavemente.
	Mala calidad del detergente	Usar mejor
Mucha espuma en la máquina.	Usar el producto de limpieza incorrecto.	1. 1. utilizar detergente para lavavajillas 2. 2. Limpiar la máquina a fondo
Ruidos extraños en la maquina	El brazo rociador golpea los platos.	Disposición correcta de los platos.
	Geschirr bewegt sich leicht.	
Quedan gotas de agua dentro de la máquina.	El tiempo de secado no es suficiente..	Seleccione el programa "DRY".

## Datos técnicos

Modelo	SP5 Dual
Voltaje / Frecuencia	220 – 240V; 50Hz
Potencia	950W
Presión de entrada	0,04MPa – 1 MPa
Capacidad del tanque de agua	5 L
Nivel de ruido	60 dB
Dimensiones	428 x 425 x 458 mm
Peso	13 kg

## Instrucciones para la eliminación:

Cuando un producto eléctrico ya no funcione, debe ser desechado de acuerdo con las regulaciones de su autoridad local para minimizar los impactos ambientales. En la mayoría de los casos, puede llevar estos productos a su estación de reciclaje local.



## Reciclaje - Directiva europea 2012/19/UE

Esta etiqueta indica que este producto no debe ser desechado junto con otros residuos domésticos. Para evitar posibles daños al medio ambiente o a la salud humana mediante la eliminación descontrolada, reciclelo de manera responsable para fomentar la reutilización sostenible de los recursos materiales. Para devolver su dispositivo usado, utilice los sistemas de devolución y recolección o comuníquese con el comercio donde adquirió el producto. Puede reciclar este producto de manera respetuosa con el medio ambiente.





# Sommertal Counter Top Dishwasher

## Model: SP5 Dual

### User Manual

VAR.ID.: 4083



Read and understand this manual!  
Take care of the safety instructions!

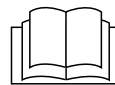
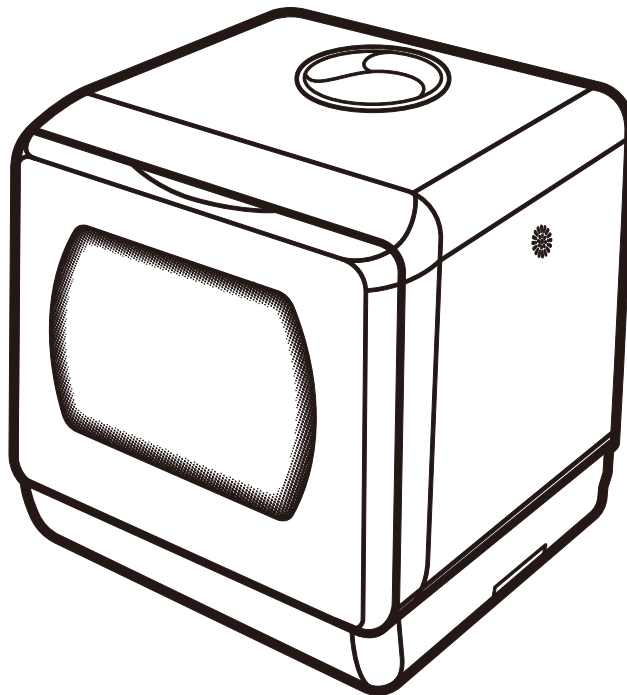

WEEE Reg No.DE43021155

Albatros International GmbH, Konrad-Zuse-Str. 3, D-54552 Nerdlen  
Email: [info@albatros-international.eu](mailto:info@albatros-international.eu)

# IMPORTANT SAFETY INSTRUCTIONS



**WARNING!** When using the counter top dishwasher, follow the precautions listed below:

This appliance is intended to be used in household and similar application such as:

- staff kitchen areas in shops, offices and other working environments;
- farm houses;
- by clients in hotels, motels and other residential type environments;
- bed and breakfast type environments.

This appliance can be used by children aged from 8 years and above and persons with reduced physical, sensory or mental capabilities or lack of experience and knowledge if they have been given supervision or instruction concerning use of the appliance in a safe way and understand the hazards involved. Don't let the children operate the machine independently avoiding to any danger. Children shall not play with the appliance.

Cleaning and user maintenance shall not be done by children without supervision. Packaging material could be dangerous for children!

This appliance is for indoor household use only. Do not place the machine in the environmentally under 0°C, like outside door in cold weather

To protect against the risk of electrical shock, do not immerse the unit, power cord or plug in the water or in any other liquid.

Please unplug before cleaning and performing maintenance on the appliance.

Use a soft cloth moistened with mild soap, and then use a dry cloth to wipe it again.

Don't place and use the machine in the platform which is not stable, wet, smooth, inflammable avoiding to any damage.

Don't place and use the machine within 150mm far from gas stove or other heating source.



## EARTHING INSTRUCTIONS

This appliance must be earthed. In the event of a malfunction or breakdown, earthing will reduce the risk of an electric shock by providing a path of least resistance of electric current. This appliance is equipped with an earthing conductor plug.

The plug must be plugged into an appropriate outlet that is installed and earthed in accordance with all local codes and ordinances.

Improper connection of the equipment-earthing conductor can result in the risk of an electric shock.

Check with a qualified electrician or service representative if you are in doubt whether the appliance is properly grounded.

Do not modify the plug provided with the appliance; If it does not fit the outlet. Have a proper outlet installed by a qualified electrician.

Do not abuse, sit on, or stand on the door or dish rack of the dishwasher.

Do not operate your dishwasher unless all enclosure panels are properly in place.

Open the door very carefully if the dishwasher is operating, there is a risk of water squirting out.

Do not place any heavy objects on or stand on the door when it is open. The appliance could tip forward.

Don't splash water into the machine avoiding to electric shock or fire.

When loading items to be washed:

- 1). Locate sharp items so that they are not likely to damage the door seal;
- 2). Warning: Knives and other utensils with sharp points must be loaded in the basket with their points facing down or placed in a horizontal position.

Don't drink the left water in the machine.

Check that the detergent powder is empty after completion of the wash cycle.

Do not wash plastic items unless they are marked "dishwasher safe" or the equivalent.

For unmarked plastic items not so marked, check the manufacturer's recommendations. Please use the salt and detergent which is special for automatic dishwasher. Never use soap, laundry detergent, or hand washing detergent in your

dishwasher.

The door should not be left open, since this could increase the risk of tripping.

Any of new parts or spare parts shall be replaced by the manufacturer, it's service or a similar qualified service man to avoid danger or damages.

During installation, the power supply must not be excessively or dangerously bent or flattened. Do not tamper with controls.

The appliance needs to be connected to the main water valve using new hose sets. Old sets should not be reused.

Don't open the door when washing to avoid hot water to flying out and causing any harm;

Don't touch or block the side air outlet;

Don't tilt or move the machine when washing;

Please to be take care of the knife or other objects with sharp point when open the door;

Please stop washing, power off, and close tap when any faults;

Please check and clean the machine time from time in order to the best performance;

Please fix the drain hose avoiding to the stained water outflow;

Don't forcibly pull the power cord, drain hose, press cutlery tray to avoid any damage;

Don't use the machine when your hand is wet to avoid electric shock;

Children should be far from the chemical material such as salt, detergent to avoid any harm.

The maximum number of place settings to be washed is 2.

The maximum permissible inlet water pressure is 1MPa.

The minimum permissible inlet water pressure is 0.04MPa.

 Dispose of the machine in an environmentally friendly manner under local regulations

## PRODUCT IDENTIFICATION

### MACHINE

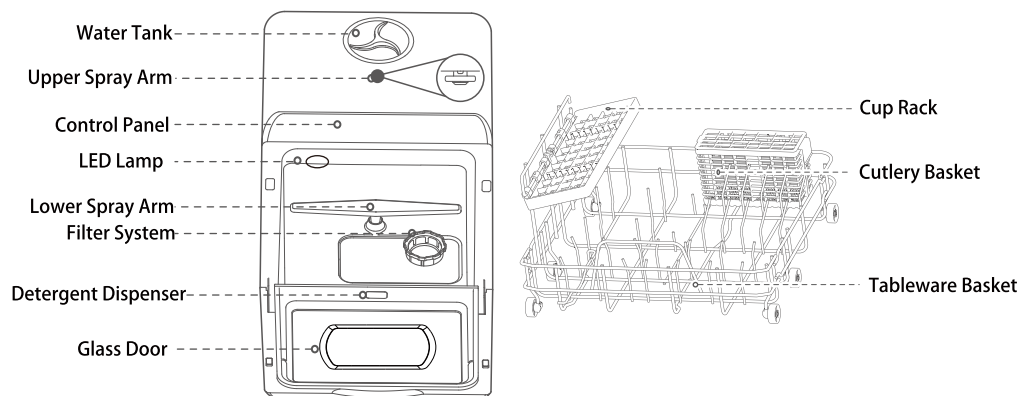

## PARTS LIST



Inlet Hose x1



Drain Hose x1



Cup x1

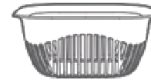

Fruit Basket x1



Hose Collar x1

## CONTROL PANEL

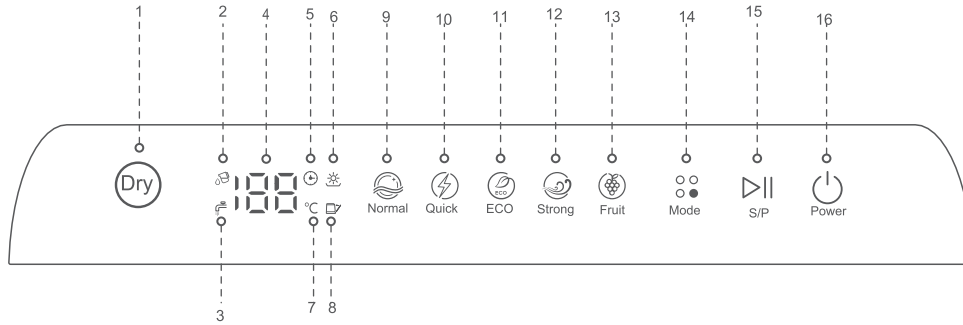

- |                   |                  |                     |                    |
|-------------------|------------------|---------------------|--------------------|
| 1. Dry            | 5. Time Display  | 9. Program: Normal  | 13. Program: Fruit |
| 2. Tank Icon      | 6. Dry indicator | 10. Program: Quick  | 14. Program Option |
| 3. Tap Icon       | 7. Temperature   | 11. Program: ECO    | 15. Start/Pause    |
| 4. Display Screen | 8. Door Open     | 12. Program: Strong | 16. Power On/Off   |

## INSTALLATION

### 1. Inlet Hose Installation

#### A. Connect Machine

Insert inlet hose elbow into the water inlet behind machine and tighten the screw.

#### B. Connect Tap

A, B, C three options for tap connection, but B and C options need make a hole on or behind cabinet in order the hose can go through cabinet.



connect machine

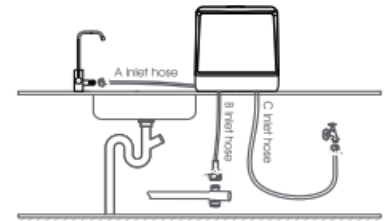

connect tap

### 2. Drain Hose Installation

#### A. Connect Machine

Insert drain hose elbow to the water outlet behind machine and tighten the collar.

#### B. Connect Sewer

A, B, C three options for sewer connection, B and C options need make a hole on or under cabinet in order the hose can go through cabinet.

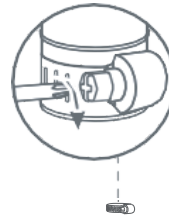

connect machine

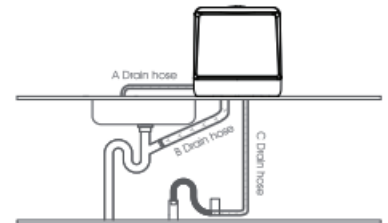

connect sewer

# TABLEWARE LOADING

1. Please get rid of large food residue on tableware, avoiding to block water hose.

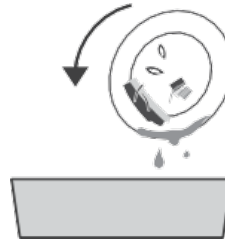

Note: In order to fully clean tableware, please tilt tableware internally or put stained face down.

## How to Load the Dishwasher Basket

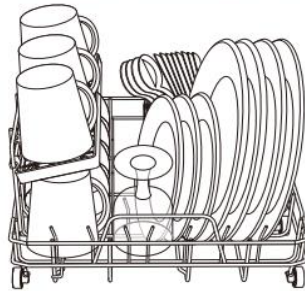

The **DRY** Function (1)



When this mode is selected, additional hot air is supplied to the dishes for another 60 minutes. For the next 3 days, a 15-minute automatic ventilation starts every 75 minutes. This is useful for keeping your dishes clean and dry for an extended period, preventing bacteria and odors.

Activate the function for any program (except the "Fruit Mode") by pressing the **DRY** button (1). After that, press the Start/Stop button (15).

You can also use the function separately. Press the Mode button and then the **DRY** button. Afterward, press the Start/Stop button (15).

If you want to cancel the **DRY** function, press and hold the "Power On/Off" button (16) for 3 seconds to turn off the dishwasher.

Display during the activated **DRY** function:

Function in Addition to the Washing Program	Power on/off (16) } Start /Stop (15) } bright Program option (14) } Dry indicator (6) }
Function Without Additional Washing Program	Remaining time on display Power on/off (16) } Start /Stop (15) } bright Dry indicator (6) } flash Remaining time on display

## DRY-Funktion does not work in "Fruit-Mode"!



Cleaning Program: **ECO**

Under ECO washing Program, add 16g detergent, then start washing. When 18 minutes left before washing finish, pause washing, open the door and add 2ml rinse aid, then close the door to continue the washing till the washing finishes.

## OPERATION

### 1. Power on

Plug in, touch  , turn on the machine.

Note: During washing program  ing, touch  for 3 seconds to force the machine to turn off.



### 2. Add detergent

Open the door, add moderate detergent powder, or 1pc detergent block into the machine, close the door.

Note: No detergent when fruit washing;  
The dosage: 8-10g each washing circle.



### 3. Program selection

Touch  , each of program indicator will light one by one, select the program you want.







### 4. Run program

Touch  , run selected program, the machine will check water supply automatically.



Note:



1. Check tap or tank model automatically after running program, if the indicator   become red, you need open tap or fill tank with water;
2. After 5 times checking, there is still no water supply, the machine will enter standby;
3. Touch  to force to pause machine to add tableware during washing;
4. Touch  for 3 seconds to quit program, the machine will drain, then turn *off*;

5. Touch  to add 73 hours' circular wind to keep air fresh inside machine. Select this program only, you can put wet dishes in the dishwasher and dry their own without running the wash cycle.

### 5. Wash

The machine has two water supply models, tap model and tank model.

Note:

- a) The indicator  is white, means tank model;
- b) The indicator  is white, means tap model;
- c) If tank is full, the machine will switch into tank model automatically;
- d) Fill 3 cups of water into tank, Di,Di,Di will be sound if tank is full the indicator  will become white.
- d) If tap model, please open water tap.



Fill water by hand  
(For tank model)

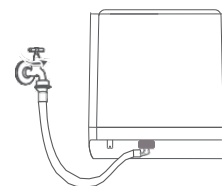

Connect tap  
[For tap model]

# FUNCTION

Program	Program Execution	Detergent	Temperature	Drying time	Program time
Standard	Hot water washing Cold water rinsing Cold water rinsing Hot water washing	8g	Washing 55°C Rinsing 68°C	60Min	69Min
Quick	Hot water washing Cold water rinsing Hot water rinsing	8g	Washing 50°C Rinsing 62°C	60Min	29Min
Strong	Hot water washing Hot water rinsing Cold water rinsing Hot water rinsing	12g	Washing 55°C Rinsing 55°C Rinsing 75°C	60Min	89Min
ECO	Hot water washing Cold water rinsing Hot water rinsing	8g	Washing 55°C Rinsing 68°C	60Min	59Min
Fruit	Cold water rinsing Cold water rinsing	/			19Min
Dry	/	/		60Min	Circulating fresh air 73 hours

# CLEANING & MAINTENANCE

Never use the machine without filter!

Clean and maintain the machine once a week!

## 1. Filter Cleaning

### a. Disassemble.

Rotate anticlockwise to disassemble the filter set, Which have 3 parts, filter mesh, main filter and fine filter.



### b. Clean

Use water to flush and brush each of filter parts.



### c. Assemble

After cleaning, rotated clockwise to close the filter set.



## 2. Spray-arms Cleaning

### a. Disassemble.

Open the door, take out the basket, then pull out up and down spray arm.



### b. Clean

Use water to flush and brush each spray arm, use tools with sharp point, like needle to clean holes if needed.



### c. Assemble

After cleaning, please press each arms into positions, make sure the arms can move smoothly.



# FAULT & PROBLEM

## FAULTCODES

Code	Fault	1. How to deal with
"E2"	Draining	2. Check drain pipe, be sure the pipe is straight, no bending; 3. Power off, check if anything block filter or drain pipe; 4. Be sure all pipes are not blocked by something.
"E3"	Overflowing	Tilt the machine to 30~45 degree, let water flow out from base of machine, then restart machine, if still fault, contact our serviceman.
"E4"	Temperature	Restart machine, if still fault, please contact our serviceman.
"E5"	Message	
"E6"	Heating	
"E7"	Pressure	

## TROUBLESHOOTING

Problem	Reason	How to deal with
Tableware is not clean	incorrect tableware loading	be sure enough gap between tableware
	spray arm trapped	be sure nothing trap the spray arm
	blocked spray arm	clean spray arm
	blocked filter	clean filter set
	incorrect filter installation	correctly assemble filter set
	incorrect program selection	select appropriate washing program
	no detergent	add detergent (block/powder/liquid)
Machine do not start	water shortage	add water till the indicator light off
	door do not close fully	check the door if anything stop closing fully
Can not select program	be washing	re-select program after stop in-progress program or wait in-progress program finishing
Tableware is not dry	inappropriate program	select appropriate program
	poor dry effect for plastic tableware	wipe to dry these plastic tableware by hand
	incorrect tableware loading	correct tableware setting in accordance
	drying program no finishing	wait the dry program finishing
	wooden tableware	wipe to dry these wooden tableware by hand
Discoloration of plastic tableware	over high washing temperature	select program with lower temperature
Detergent left	trapped sriray arm, no water flush detergent	be sure spray arm move smoothly
	detergent with poor quality	use qualified detergent

A mount of foam in the machine	use incorrect detergent	1.Use special detergent for dishwasher; 2.Open machine, wipe out foam by hand; 3.Fill 2-3L water into machine, select any program, after 1-2min, the foam will be trimmed, can repeat the process if needed
Abnormal sound in the machine	spray arm knock tableware	correctly loading the tableware
	tableware move slightly	fix tableware before washing
Egg custard left on the tableware	protein solidification	wash the tableware with egg custard by hand
Water drops left inside of machine	drying time is not enough	select " Dry " program

## TECHNICAL FEATURES

Model	<b>SP5 Dual</b>
Rated Voltage	220-240V 50Hz
Power	950W
Product Size	428 x 425 x 458mm
Net Weight	13kg

## ENVIRONMENT FRIENDLY DISPOSAL

	<p>You can help protect the environment! Please remember to respect the local regulations: hand in the non-working electrical equipments to an appropriate waste disposal center.</p>
---	---

This appliance is intended to be used in household and similar application areas in shops, offices and other working environments.

Farm houses by clients in hotel, motels and other residential type environments.

Bed and breakfast type environments.

### Recycling – European Directive 2012/19/EU

This marking indicates that this product should not be disposed with other household wastes.

To prevent possible harm to the environment or human health from uncontrolled waste disposal, recycle it responsibly to promote the sustainable reuse of material resources. To return your used device, please use the return and collection systems or contact the retailer where the product was purchased. They can take this product for environmental safe recycling.

The components are quality products. They were designed taking into consideration the latest technical knowledge, and carefully constructed using a standard, good quality material.

The warranty period is 24 months from the time of handover, which must be confirmed through a sales receipt, invoice or delivery note. Within the warranty period, any functional defects in the components will be fixed by our customer service team if these can be shown to be the result of a material defect that has arisen despite prudent handling in accordance with our operating instructions.

The warranty will include repairing defective parts or providing properly functioning replacements free of charge and at our discretion. Any parts that are replaced will become our property. The repair or replacement of individual parts does not result in an extension to the warranty period, nor is there a new warranty period for the specific components affected. There is no separate warranty period for built-in spare parts. We offer no warranty for damage or defects affecting components or their parts if these are caused by excessive use, or incorrect handling or maintenance. The same applies for failure to follow the operating instructions and for the installation of spare parts or accessories not listed in our range. Warranty claims shall be void in the event of interference or modifications to components by unauthorised individuals.

The warranty does not cover parts that are subject to natural wear and tear. **In the event of a warranty claim, fault, need for a spare part or accessory, please contact the customer support centre specified here:**

**Customer support centre:**

Albatros International GmbH  
Konrad-Zuse-Str. 3  
D-54552 Nerdlen (Germany)  
Tel: +49 (0)6592-1730200  
Fax: +49 (0)6592-1730209  
[www.albatros-international.de](http://www.albatros-international.de)  
[info@albatros-international.eu](mailto:info@albatros-international.eu)

Subject to modification.

**Model:**

Purchased at:

In (town/city, street):

Buyer's name:

Street, building number:

Postcode, town/city:

Telephone:

Date, signature:

Fault description:

Elektrischer Schaltplan  
 Schéma électrique  
 Schema elettrico  
 Squema eléctrico  
 Circuit diagram

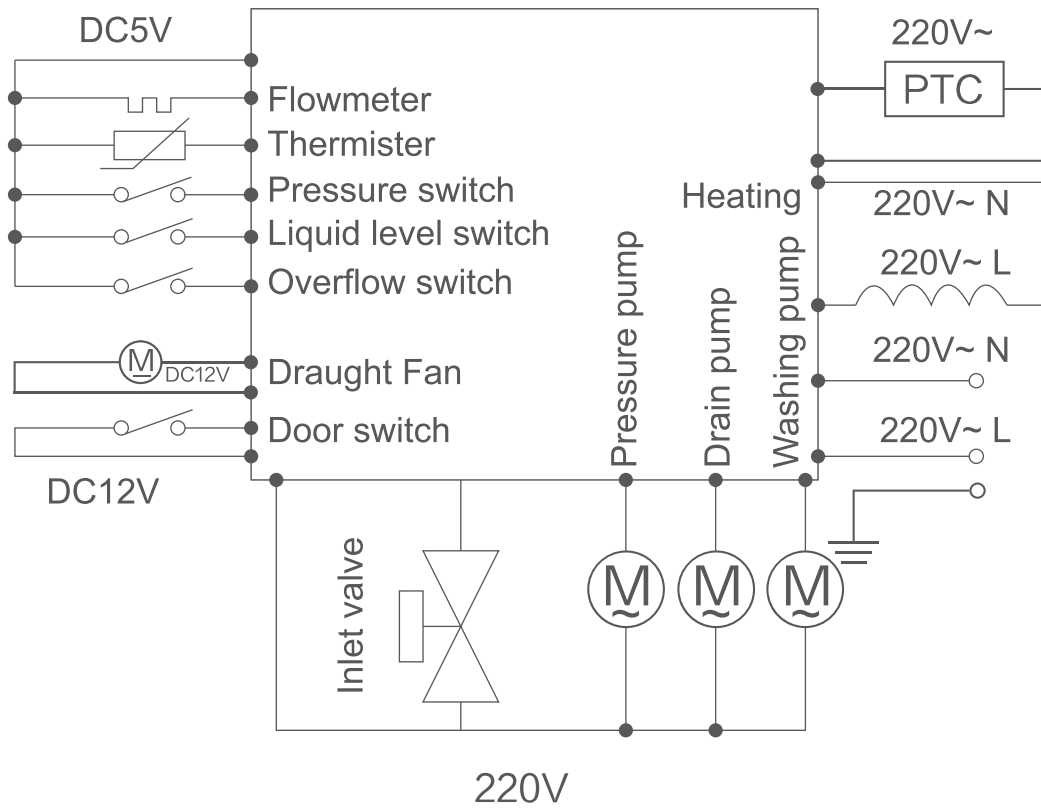



# Declaration of Conformity

**D Deutsch:**

EG KONFORMITÄTSERKLÄRUNG:

Wir erklären in alleiniger Verantwortlichkeit, dass dieses Produkt mit den folgenden Normen übereinstimmt (1) gemäß den Bestimmungen der Richtlinien (2) Prüfbericht (3) ausstellende Prüfstelle (4).

**FR Français:**

CE-DÉCLARATION DE CONFORMITÉ

Nous déclarons, sous notre seule responsabilité, que ce produit est en conformité avec les normes ou documents normatifs suivants (1) en vertu des dispositions des directives (2) Compte-rendu de revision (3) effectué par (4).

**IT Italian:**

DICHIARAZIONE DI CONFORMITÀ CE

Con la presente dichiariamo, sotto la nostra unica responsabilità, che questo prodotto è conforme alle seguenti norme (1) in conformità con le disposizioni delle Direttive di cui sotto (2) rapporto di prova (3) ufficio emittente le prove (4).

**ES Español:**

DÉCLARATION DE CONFORMITÉ CE

Por la presente declaramos bajo nuestra única responsabilidad que este producto cumple con las siguientes normas (1) de acuerdo con las regulaciones de las Directivas mencionadas a continuación (2) informe de prueba (3) oficina emisora de pruebas (4).

**EN English:**

EC-DECLARATION OF CONFORMITY

We herewith declare in our sole responsibility that this product complies with the following standards (1) in accordance with the regulations of the undermentioned Directives (2) test report (3) issuing test office (4).

**Tischspülmaschine SP5 Dual  
Lave-vaisselle de comptoir SP5 Dual  
Lavastoviglie da tavolo SP5 Dual  
Lavavajillas de encimera SP5 Dual  
Countertop dishwasher SP5 Dual**

**Brand: Sommertal**

**Var.ID. 4083**

- (1) EN IEC 55014-1: 2021; EN IEC 55014-2: 2021; EN IEC 61000-3-2: 2019+A1: 2021; EN 61000-3-3: 2013+A1: 2019+A2: 2021; EN 60335-1: 2012+A11: 2014+A13: 2017+A1: 2019+A14: 2019+A2: 2019+A15: 2021; EN 60335-2-5: 2015+A11: 2019+A1: 2020; EN 62233: 2008; AfPS GS 2019:01 PAK; EN 60436: 2020+A11: 2020; EN 50564: 2011; EN 60704-2-3: 2019/A11: 2019
- (2) 2014/30/EU; 2014/35/EU; EU 2019/2022; EU 2019/2017; EU 2021/913; 2011/65/EU; (EU) 2015/863
- (3) GZEM221000582301; GZES230801483101A1; GZES230801483102A1; 64.181.21.03042.01; CANEC23014511701
- (4) SGS-CSTC Standards Technical Services Co., Ltd.; TÜV SÜD Certification and Testing (China) Co., Ltd.

D Für den Hersteller und verantwortlich für die technische Dokumentation

EN Importer and responsible for technical documents

FR Importateur et responsable des documents techniques

IT Importatore e responsabile dei documenti tecnici

ES Importador y responsable de los documentos técnicos

Dokumentationsbevollmächtigter:

Authorized person for the compilation of the technical documentation:

Nerdlen, 21.03.2024

Ralf Bunzel, Procurement Manager

Albatros International GmbH, Konrad-Zuse-Str. 3, 54552 Nerdlen, Germany