

1

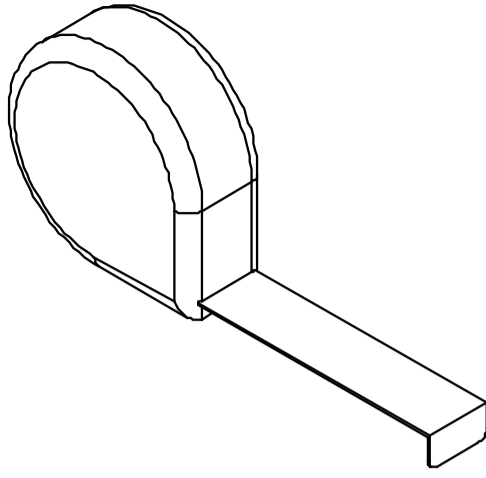

X = _____ mm

Y = _____ mm

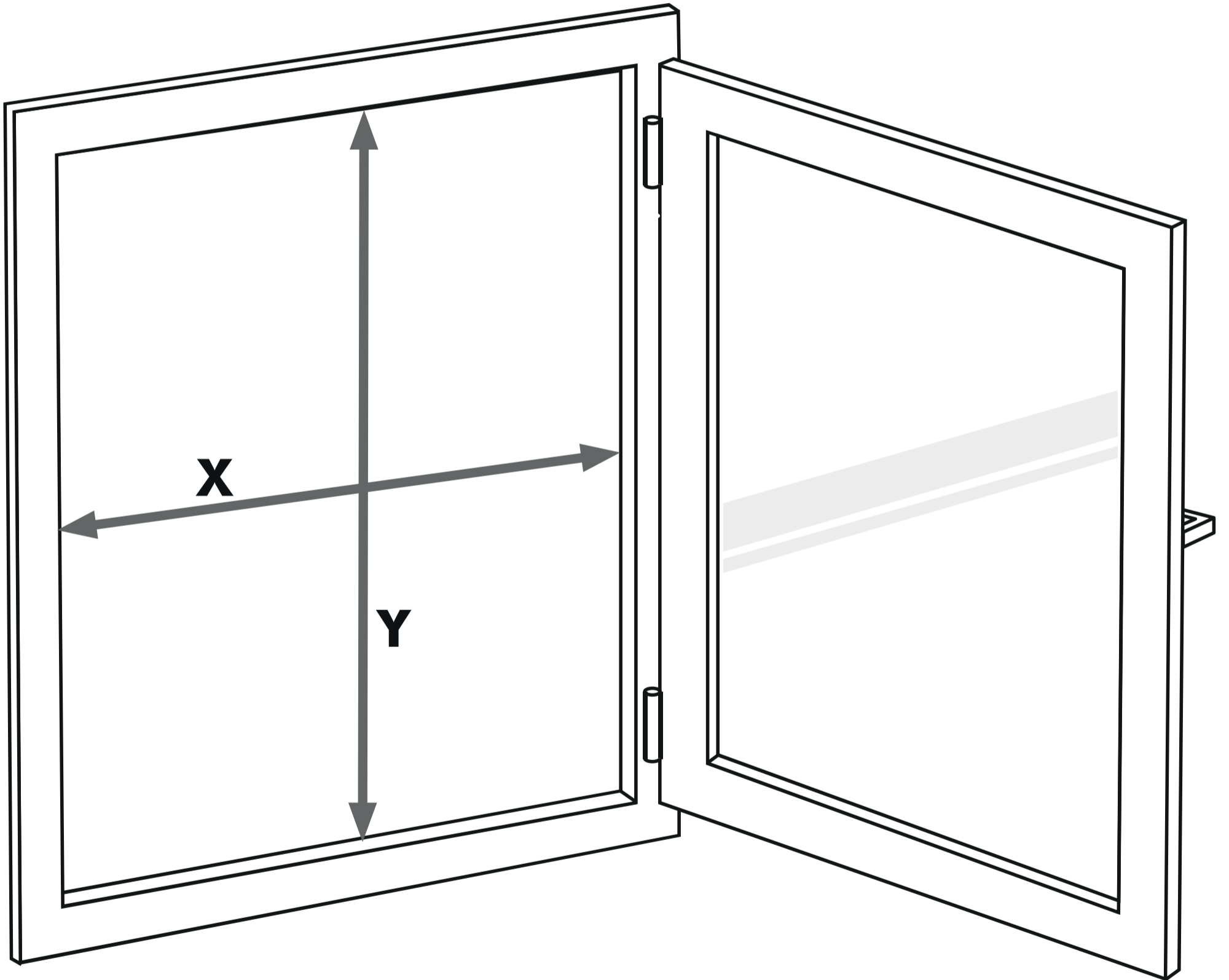

2

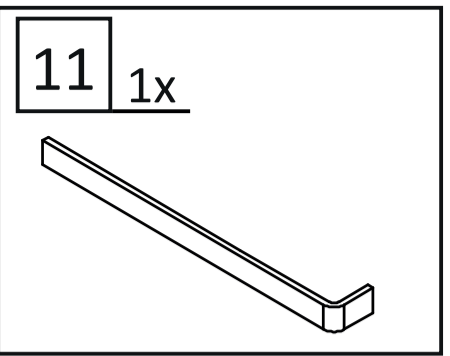
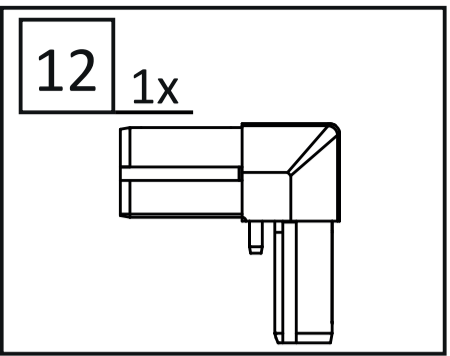
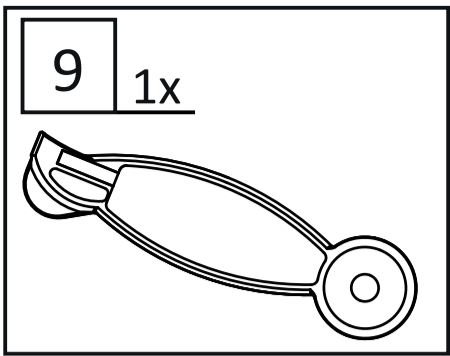

a

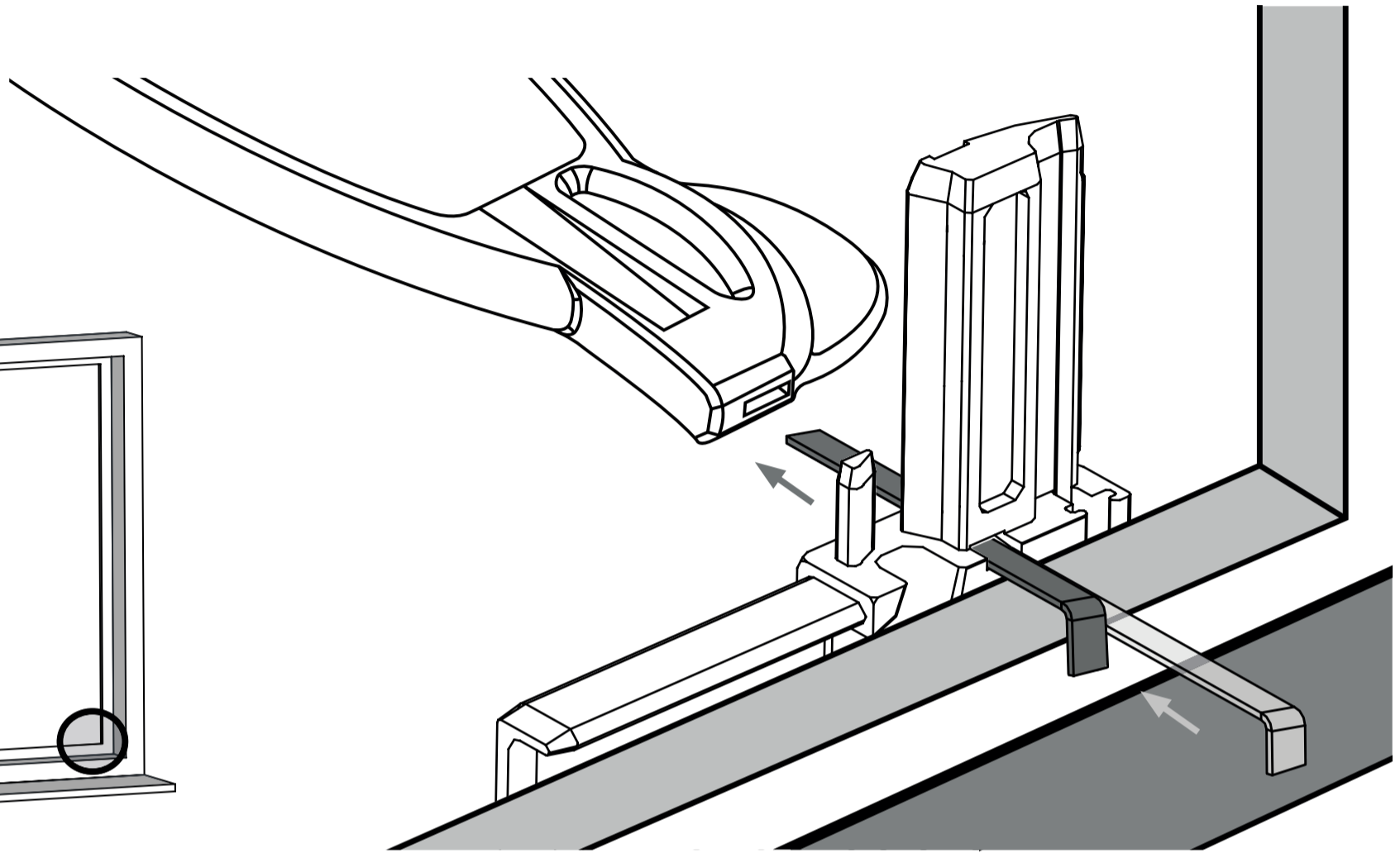
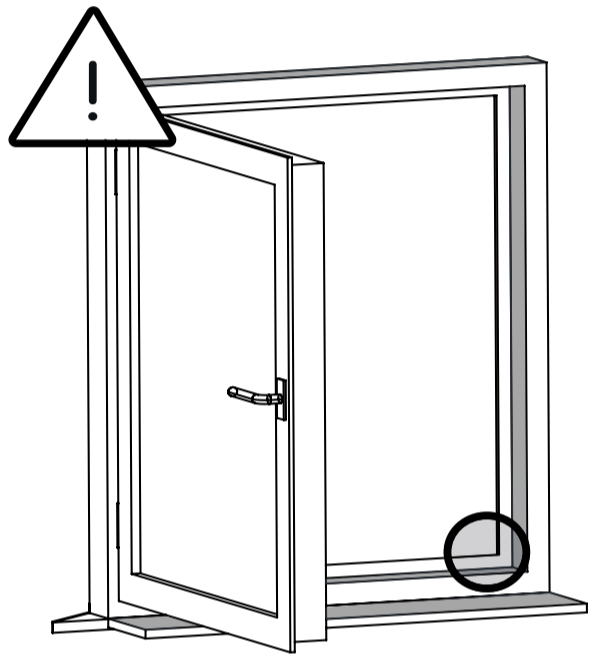

b

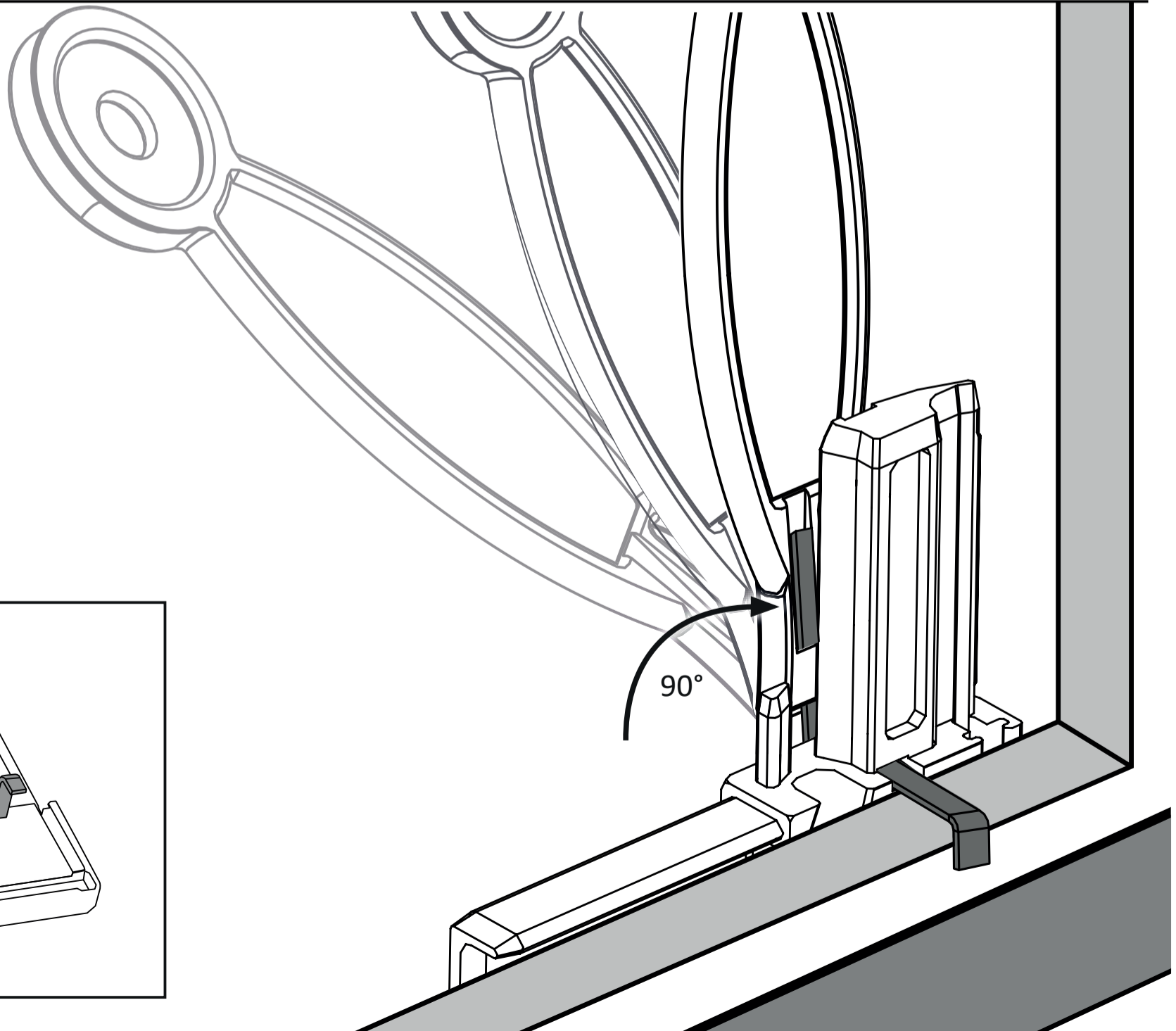
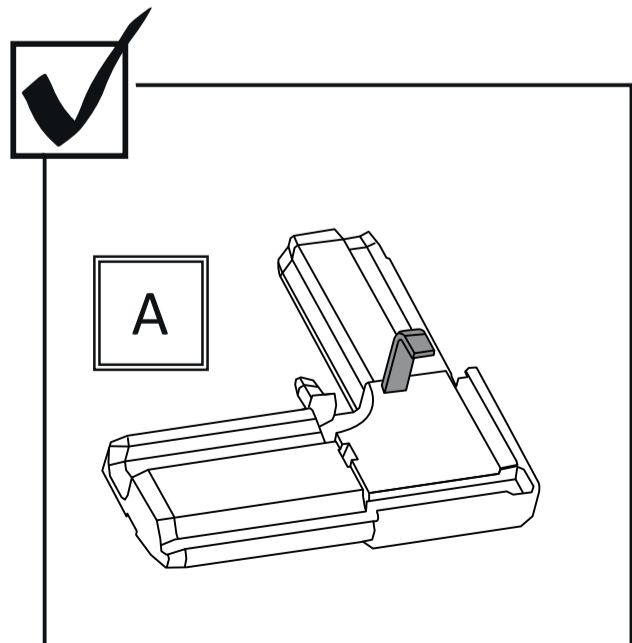

3

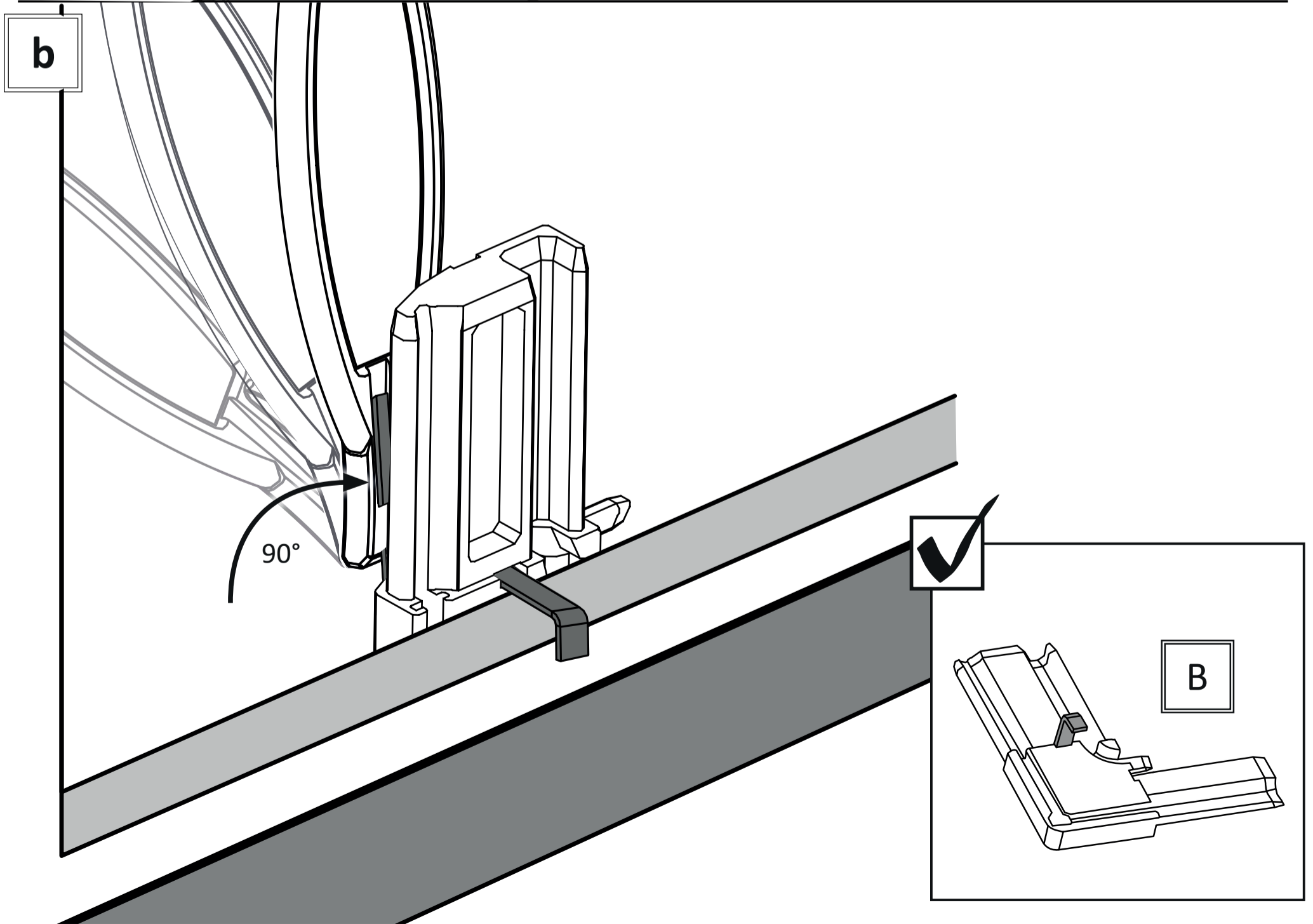
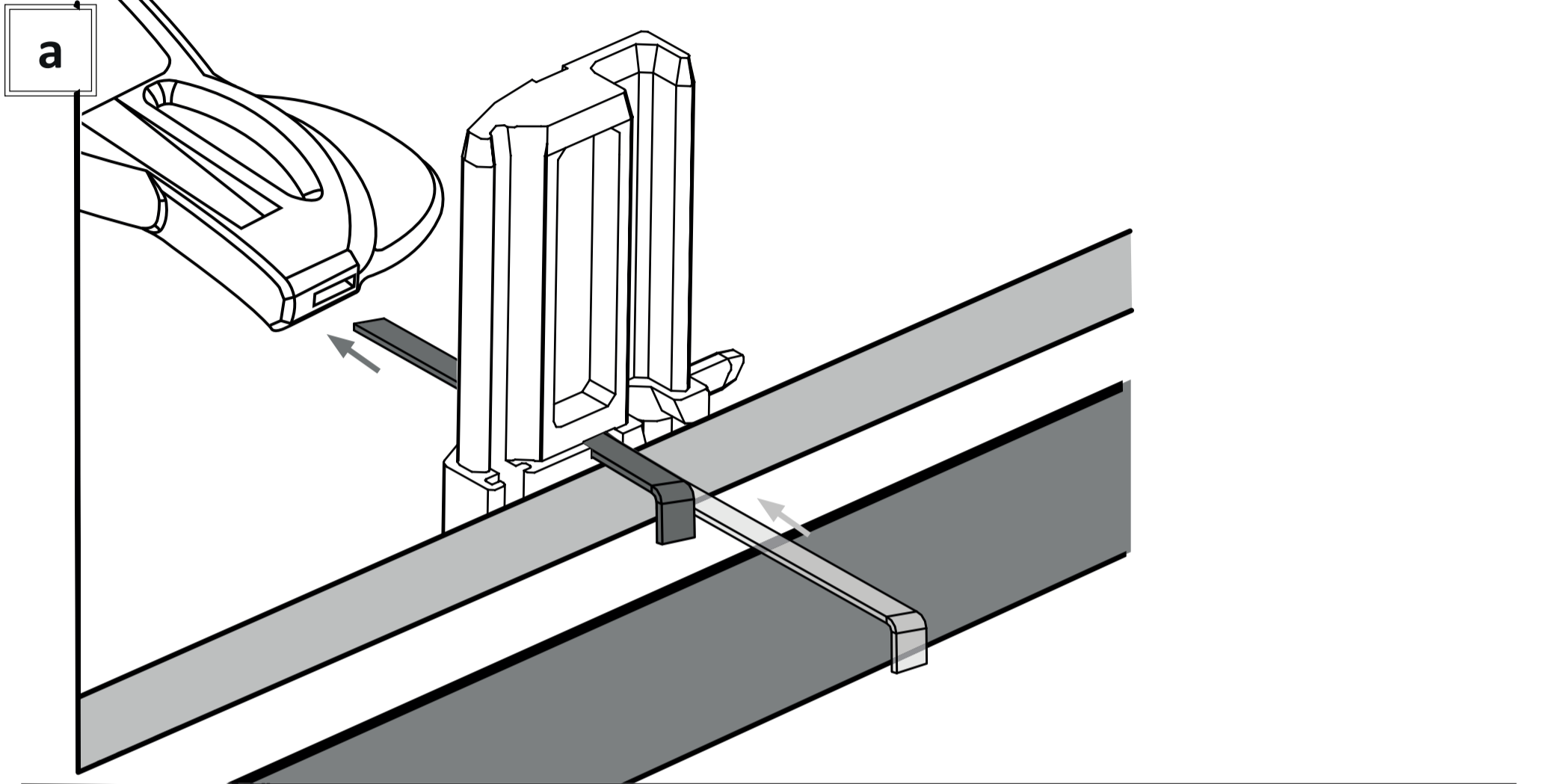
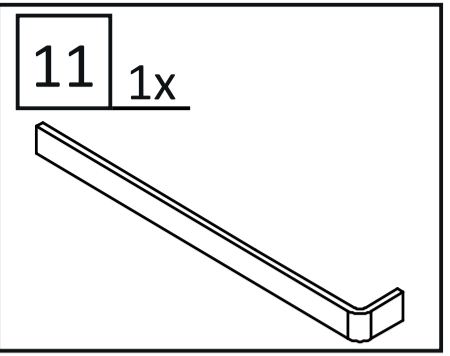
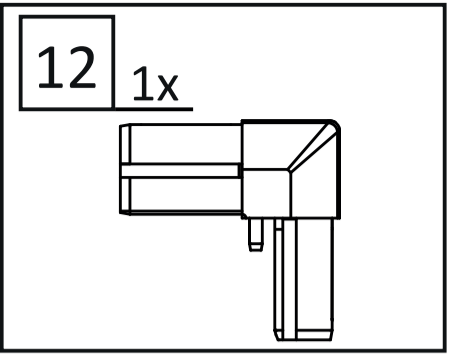
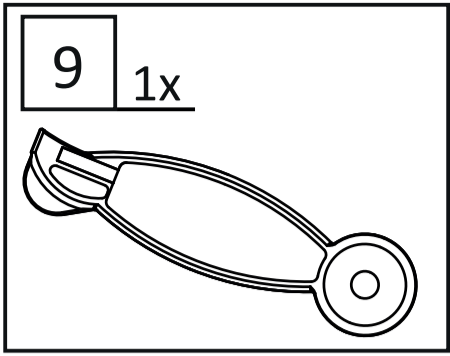

4

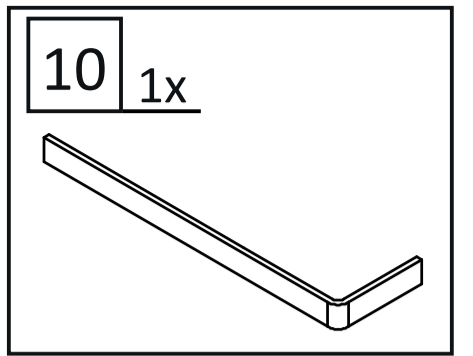
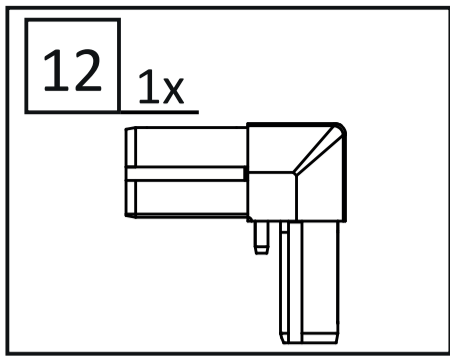
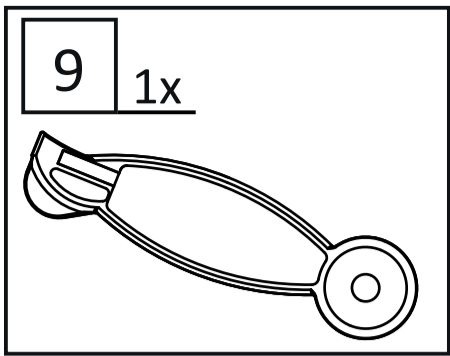

a

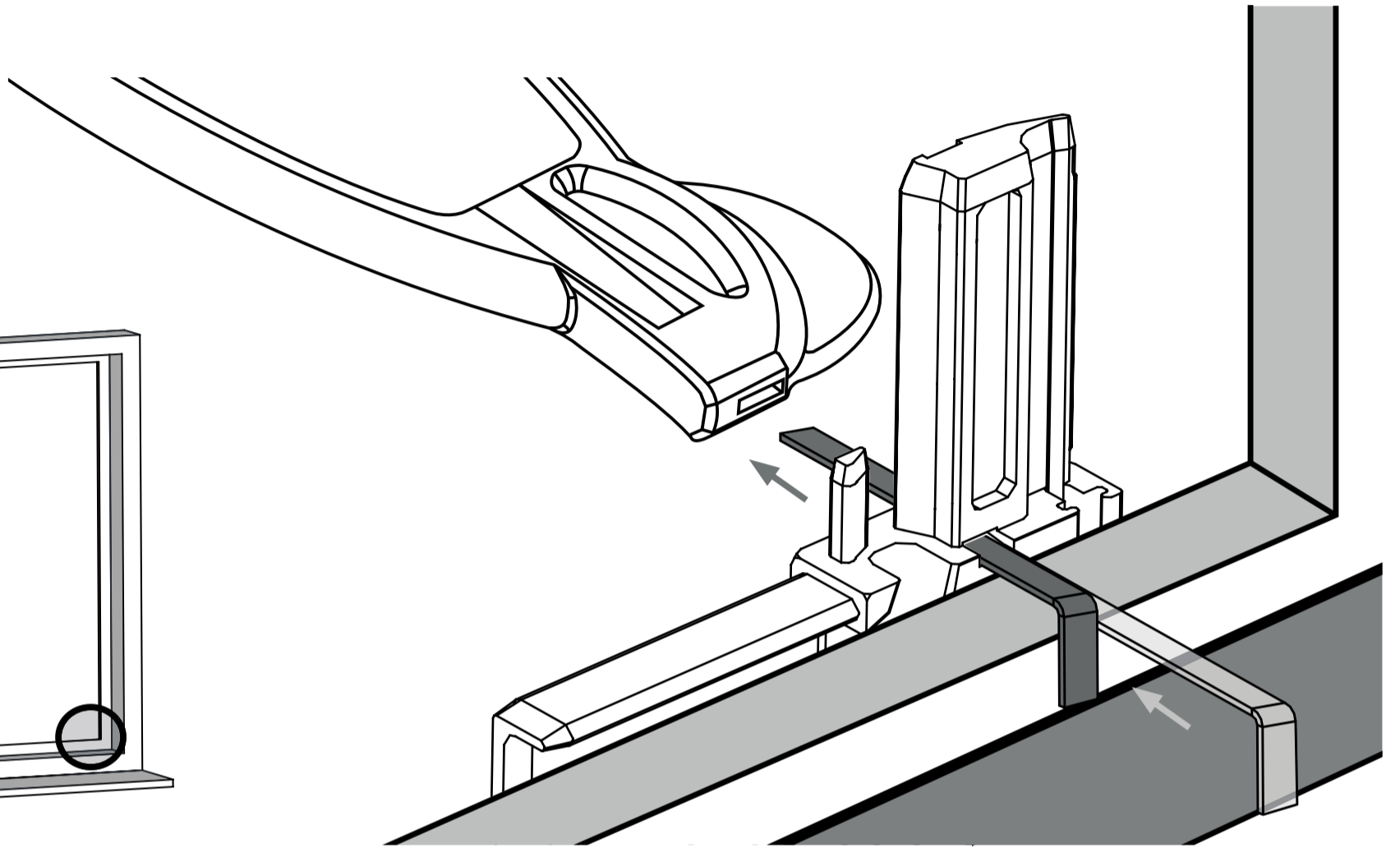
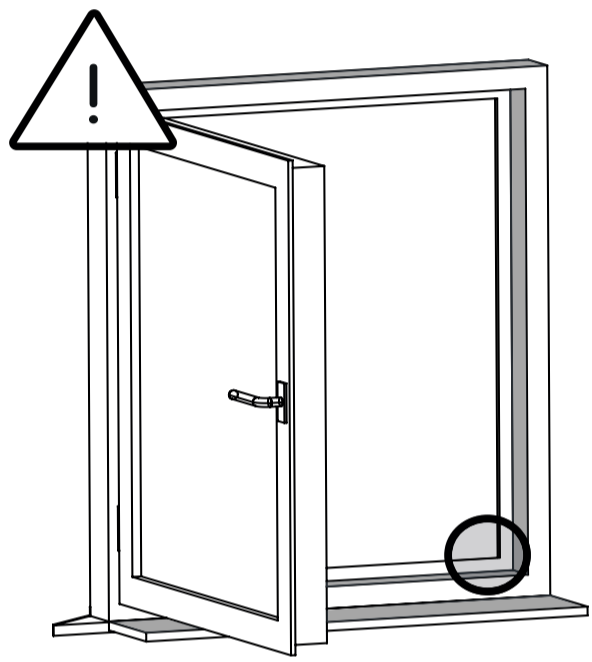

b

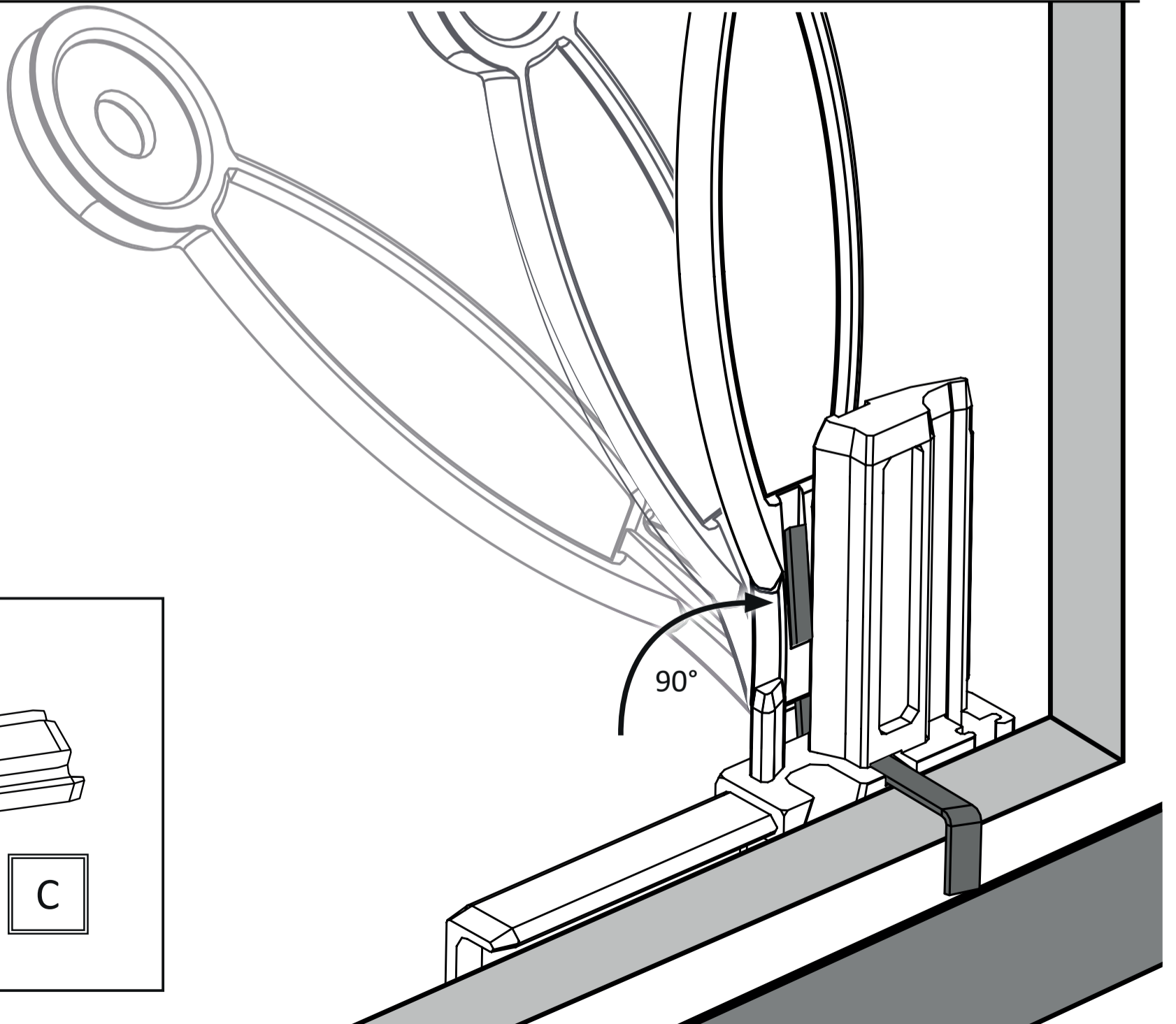
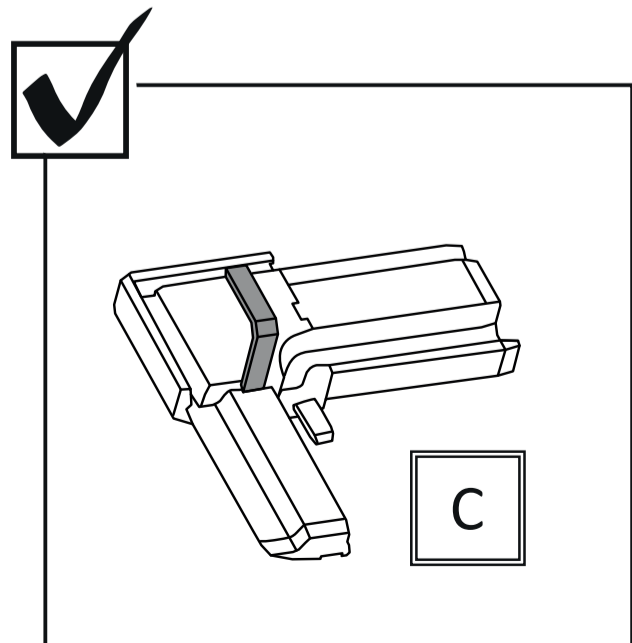

5

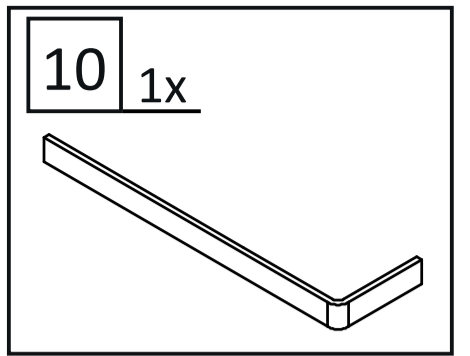
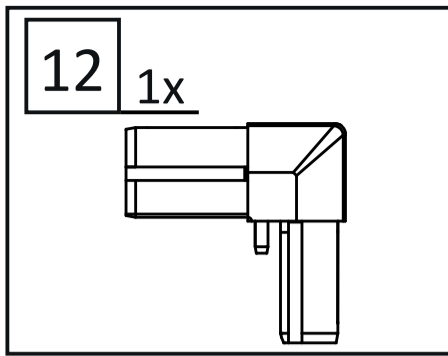
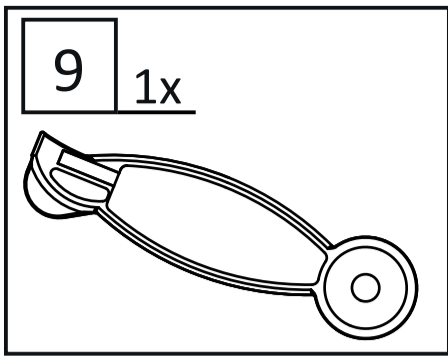

a

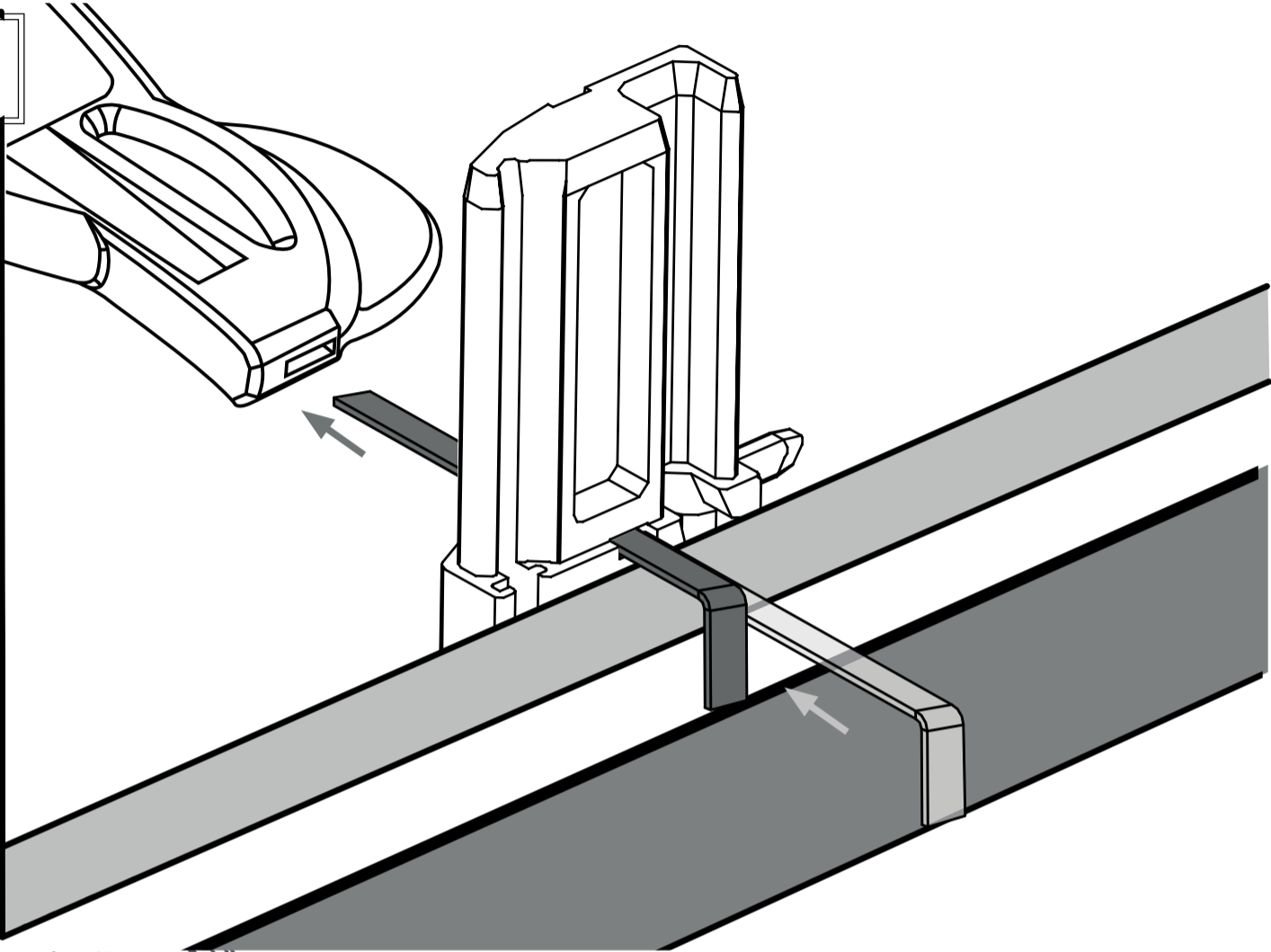

b

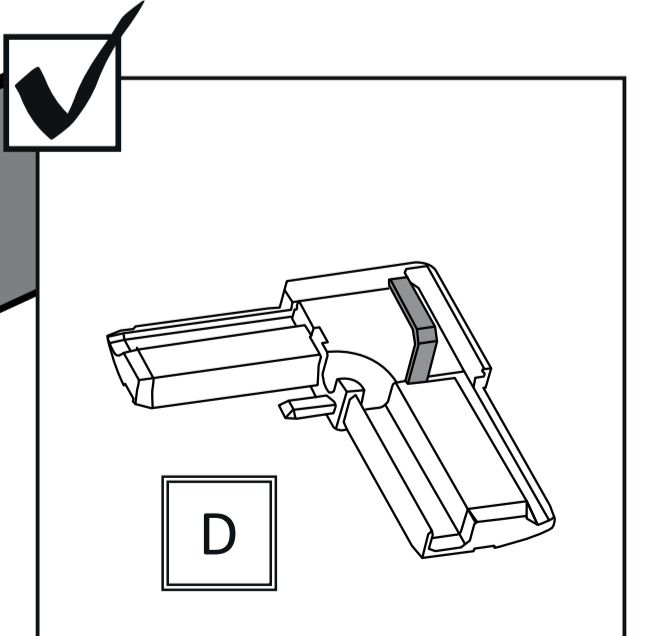
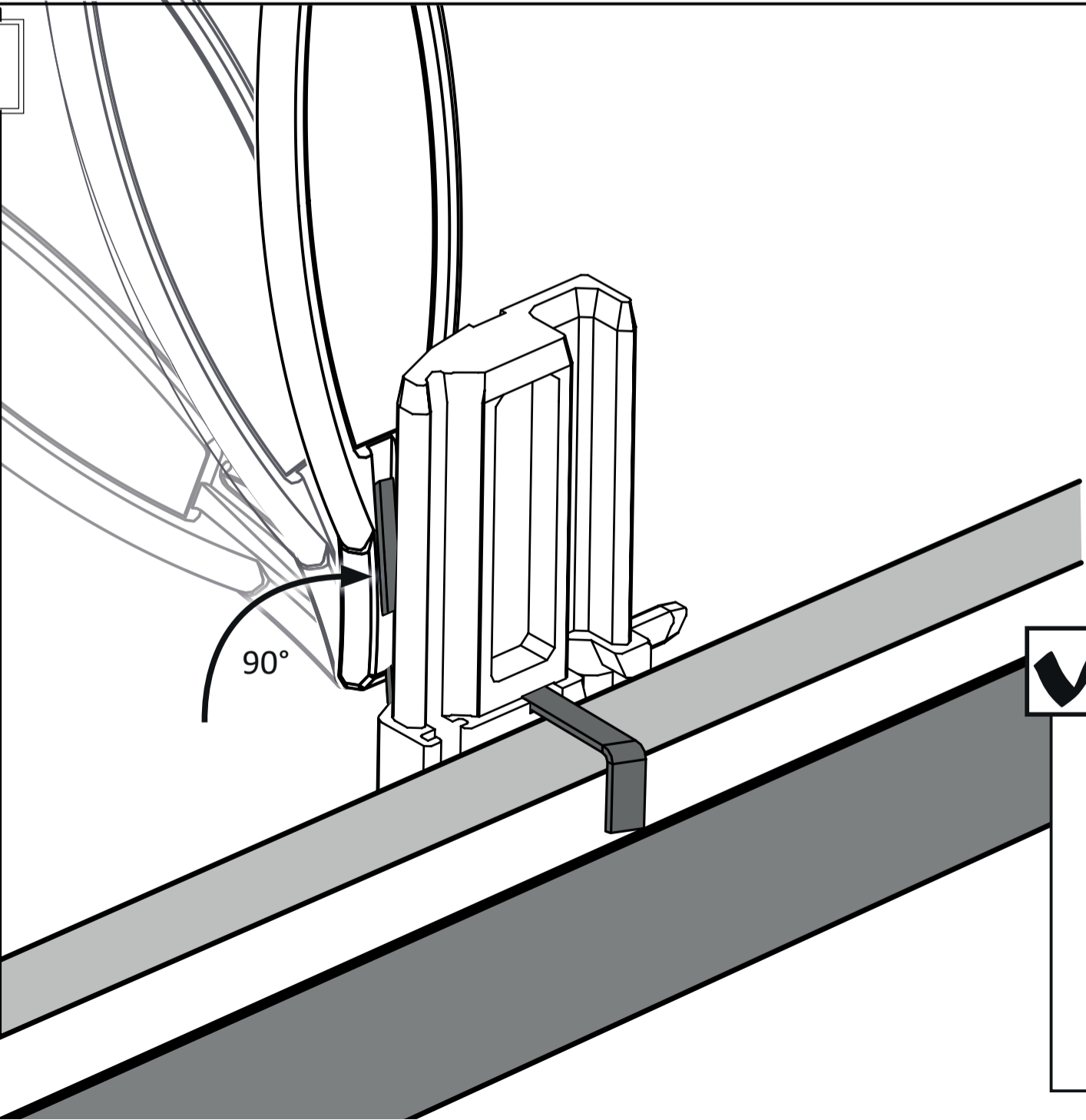

6

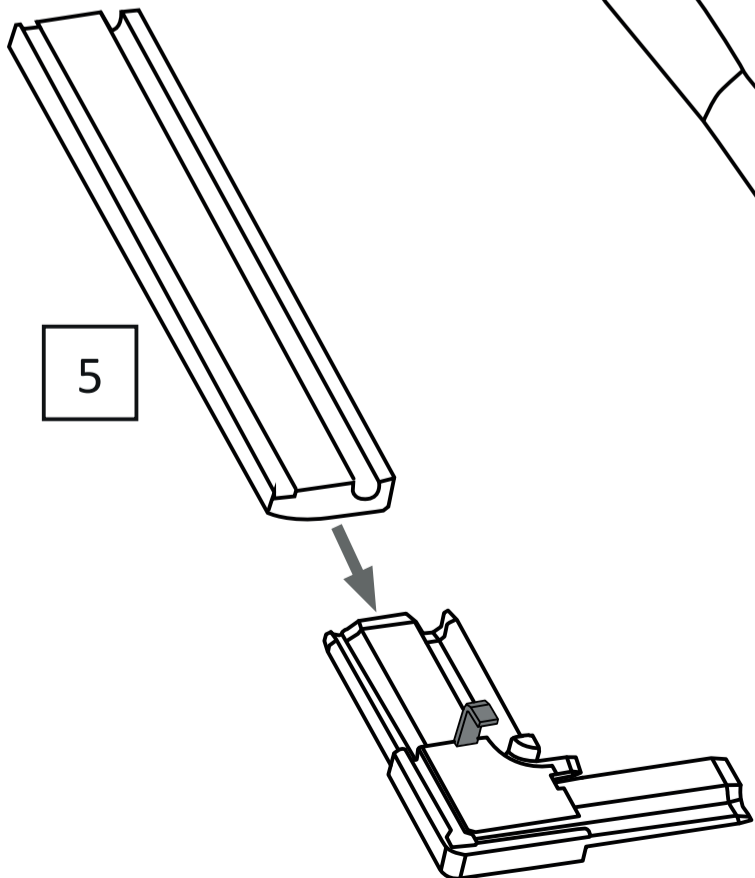
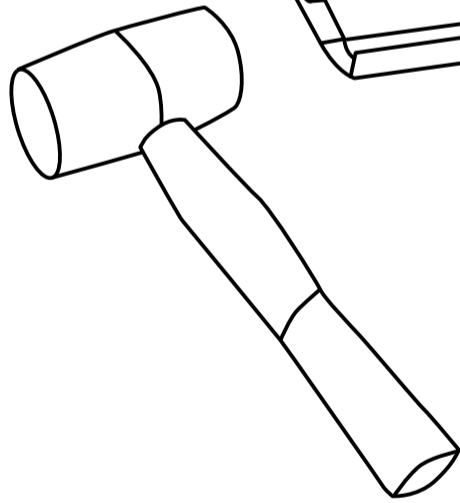
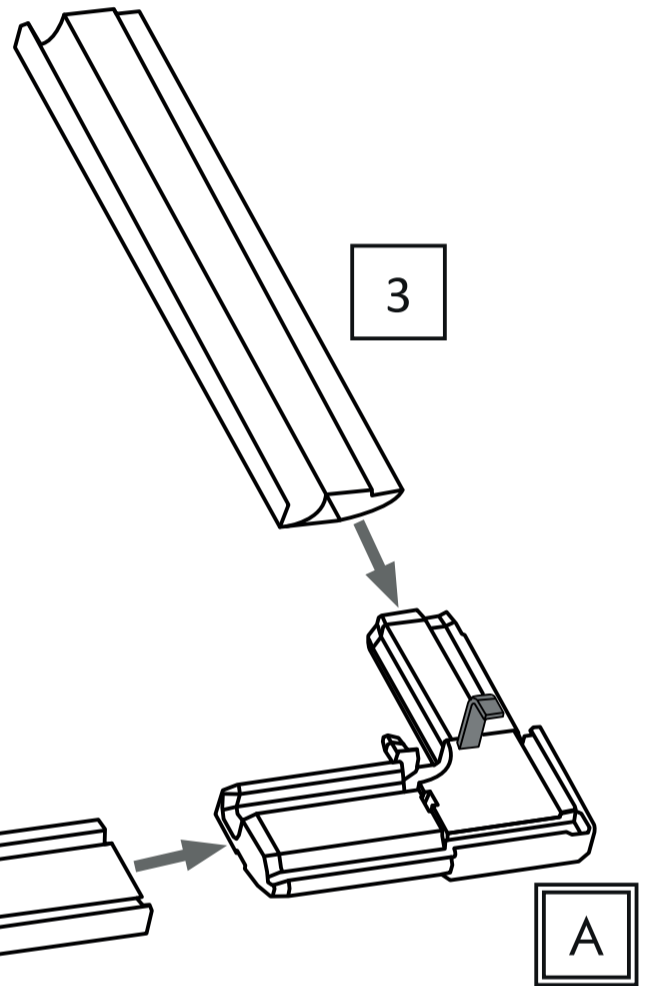
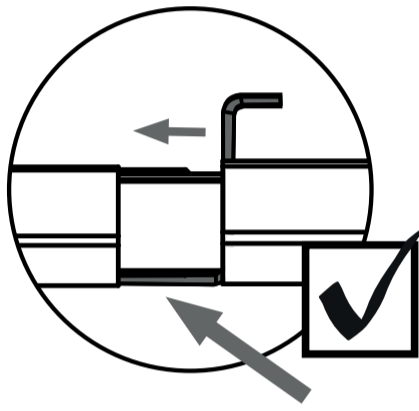
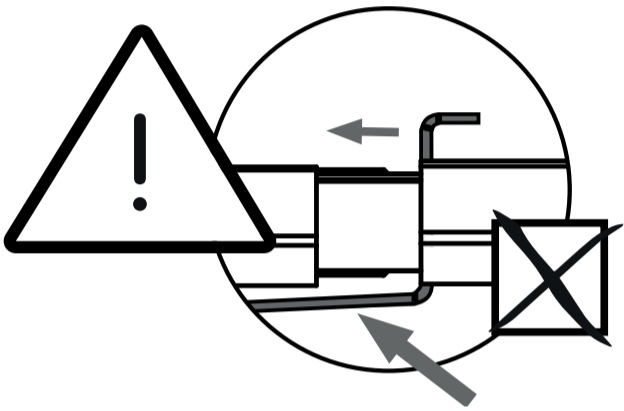
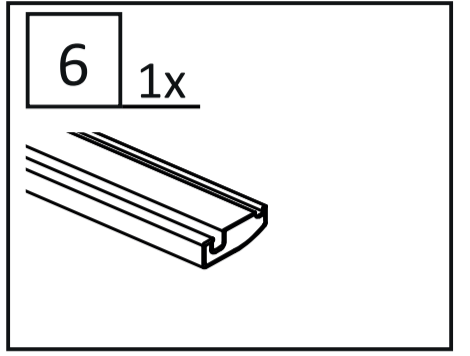
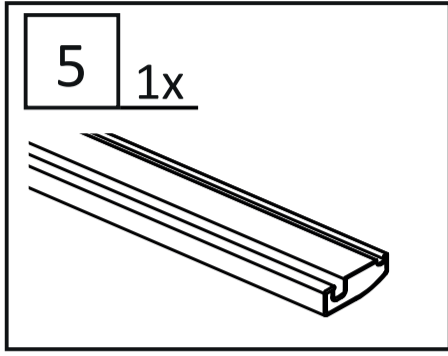
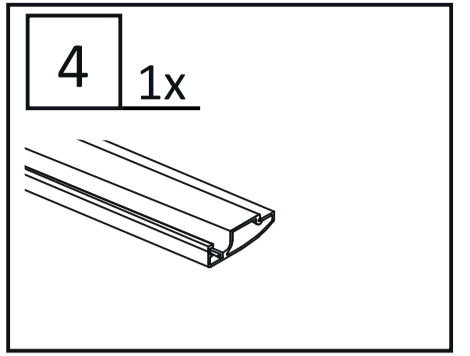
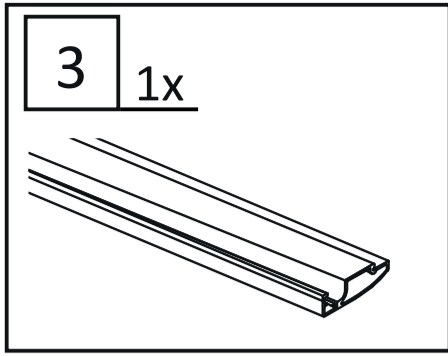
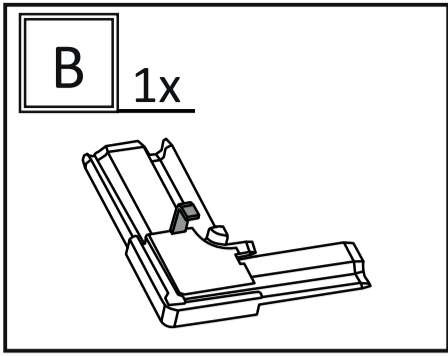
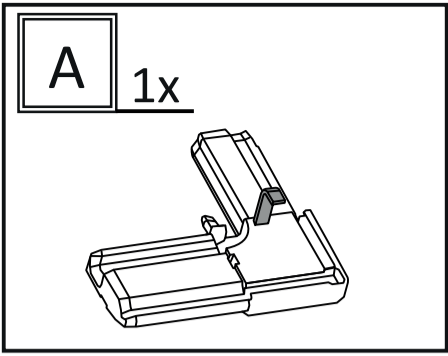

R

7

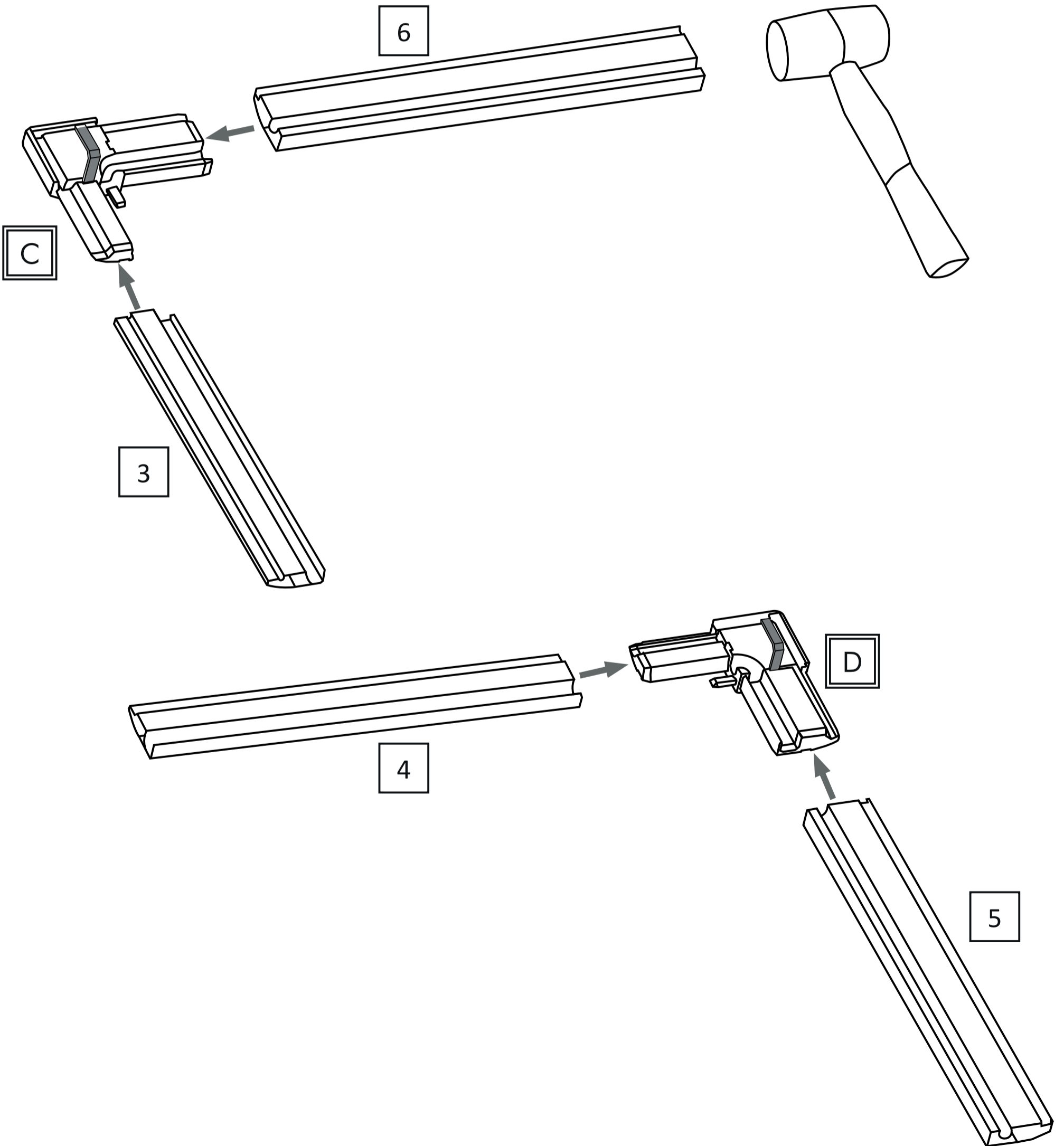
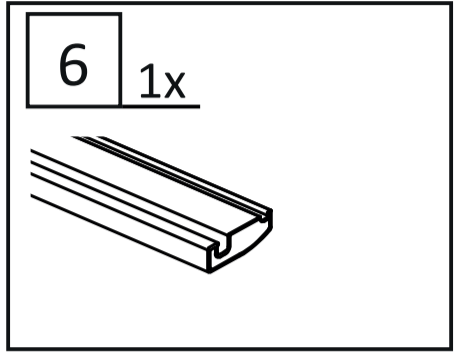
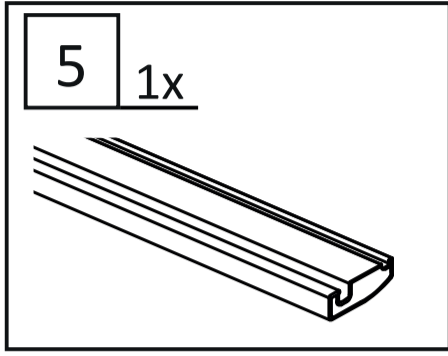
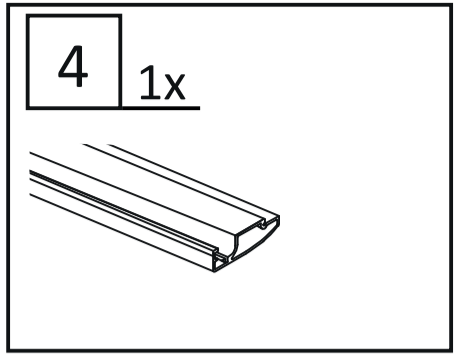
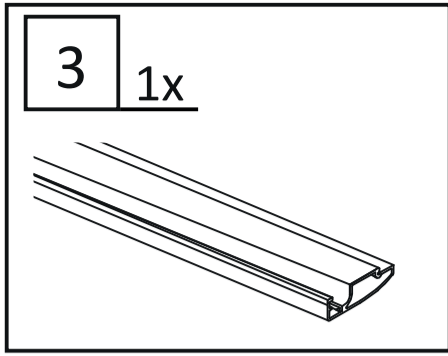
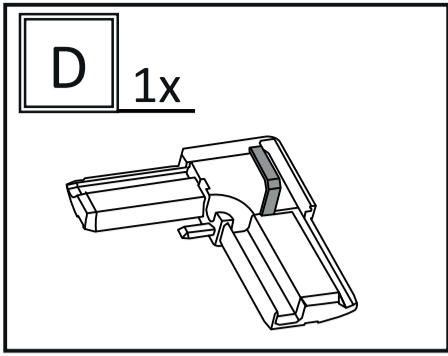
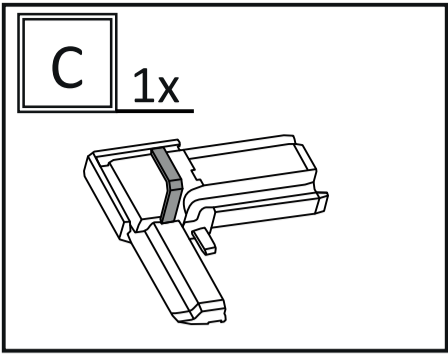

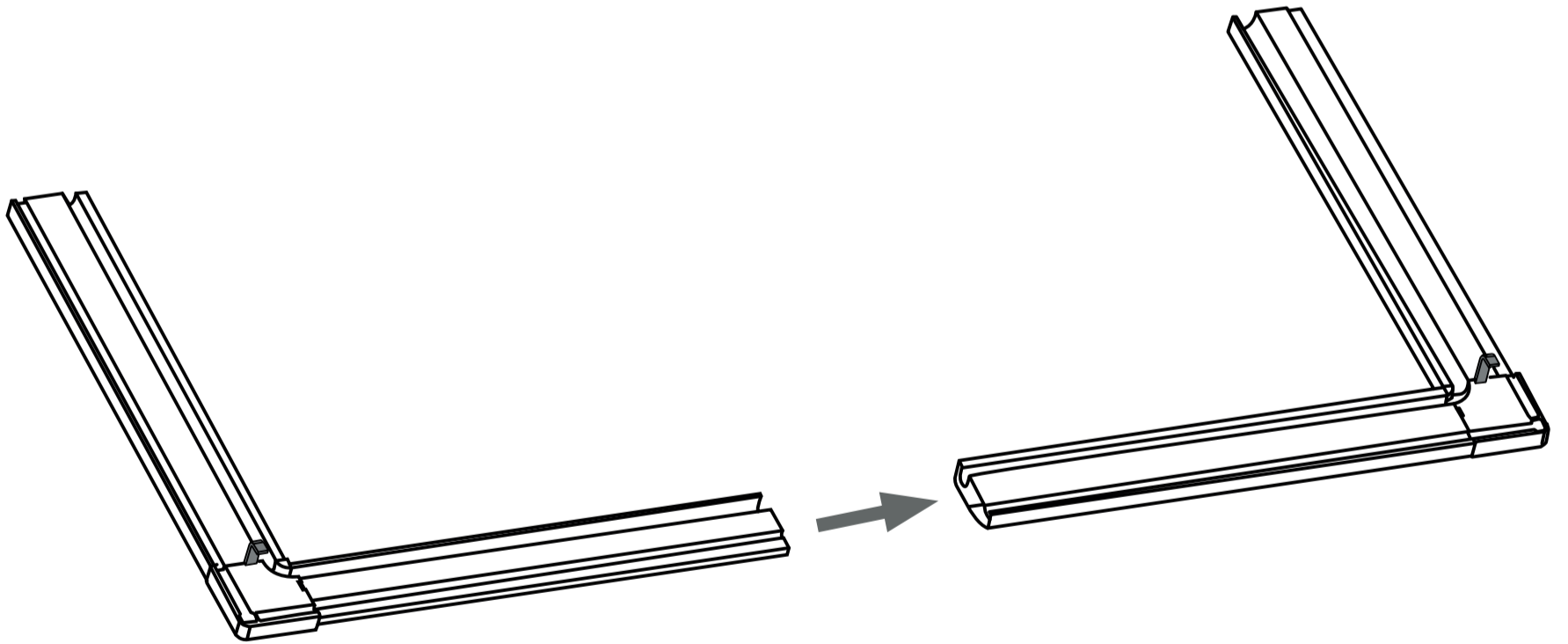
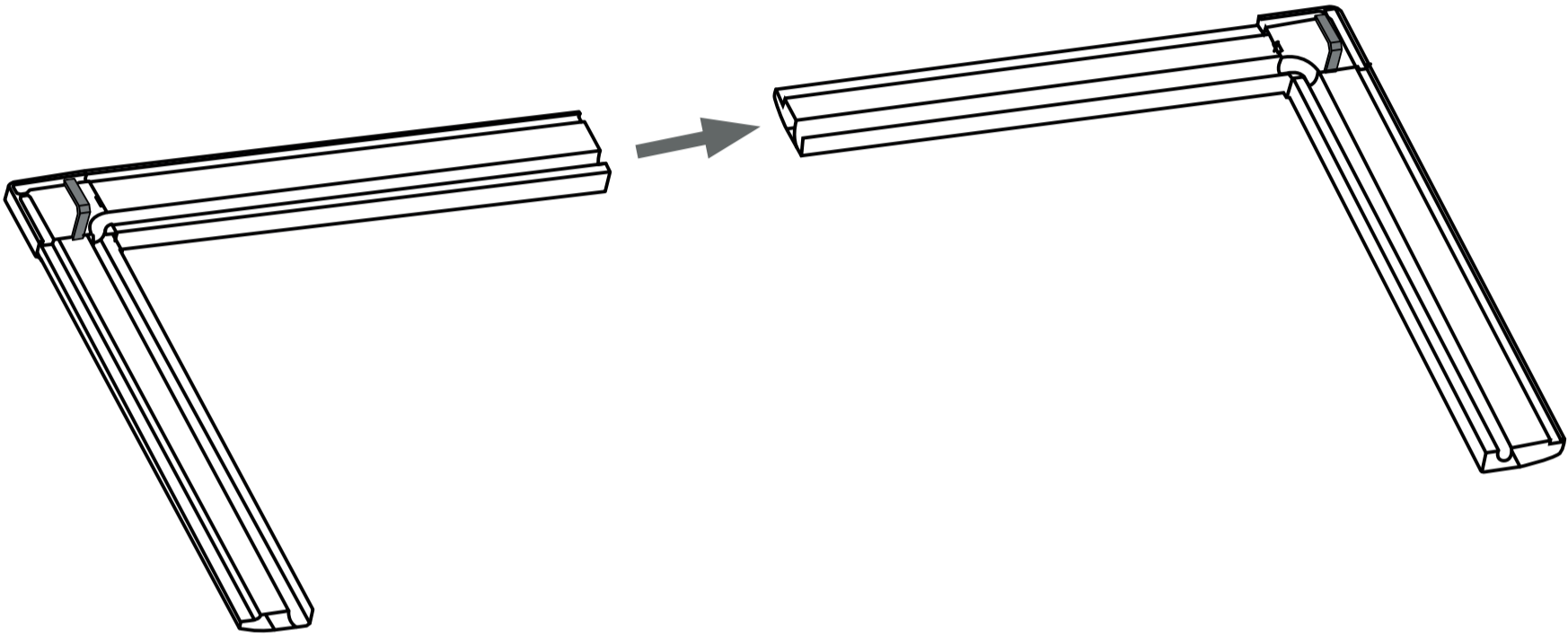

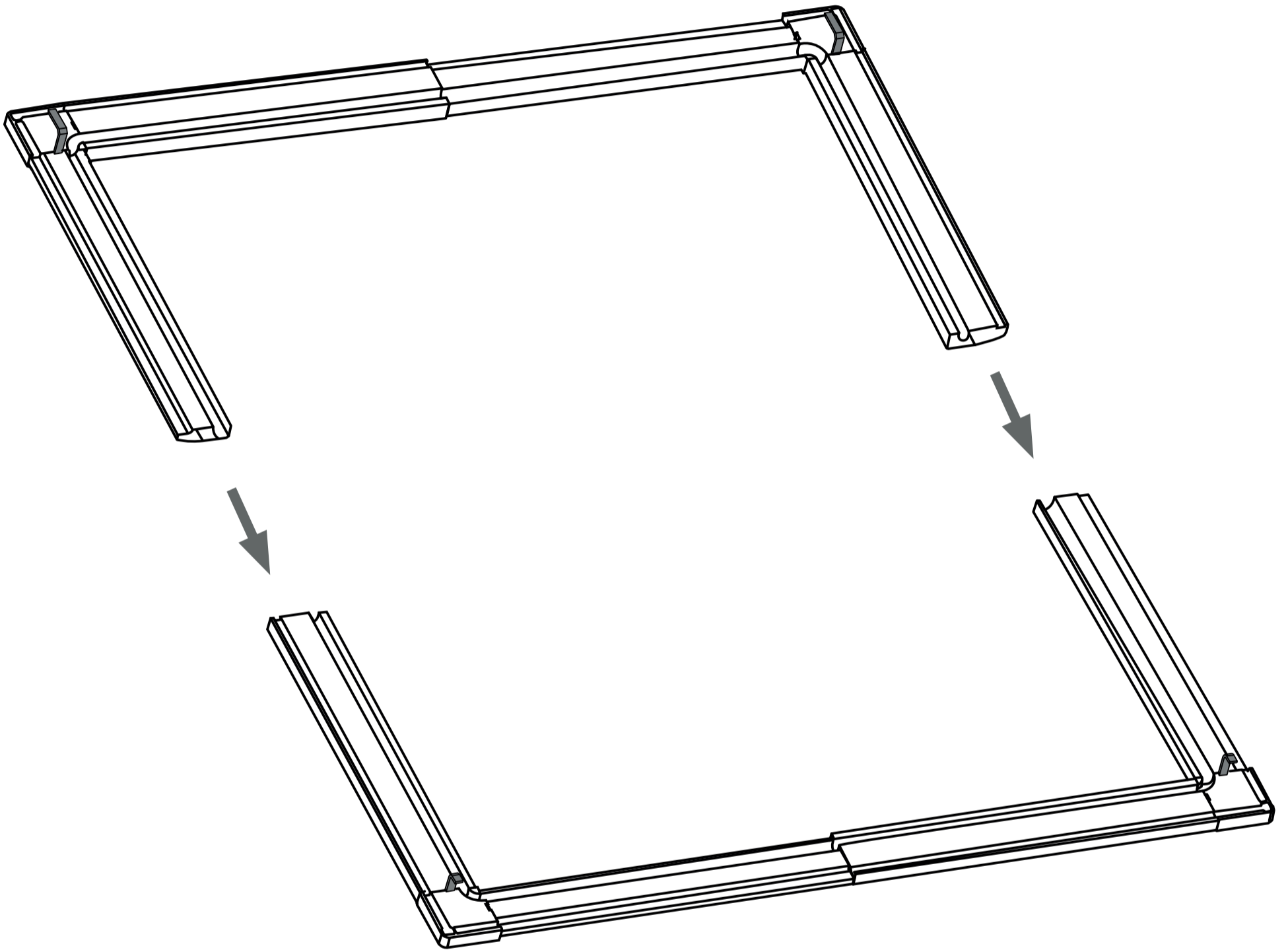

10

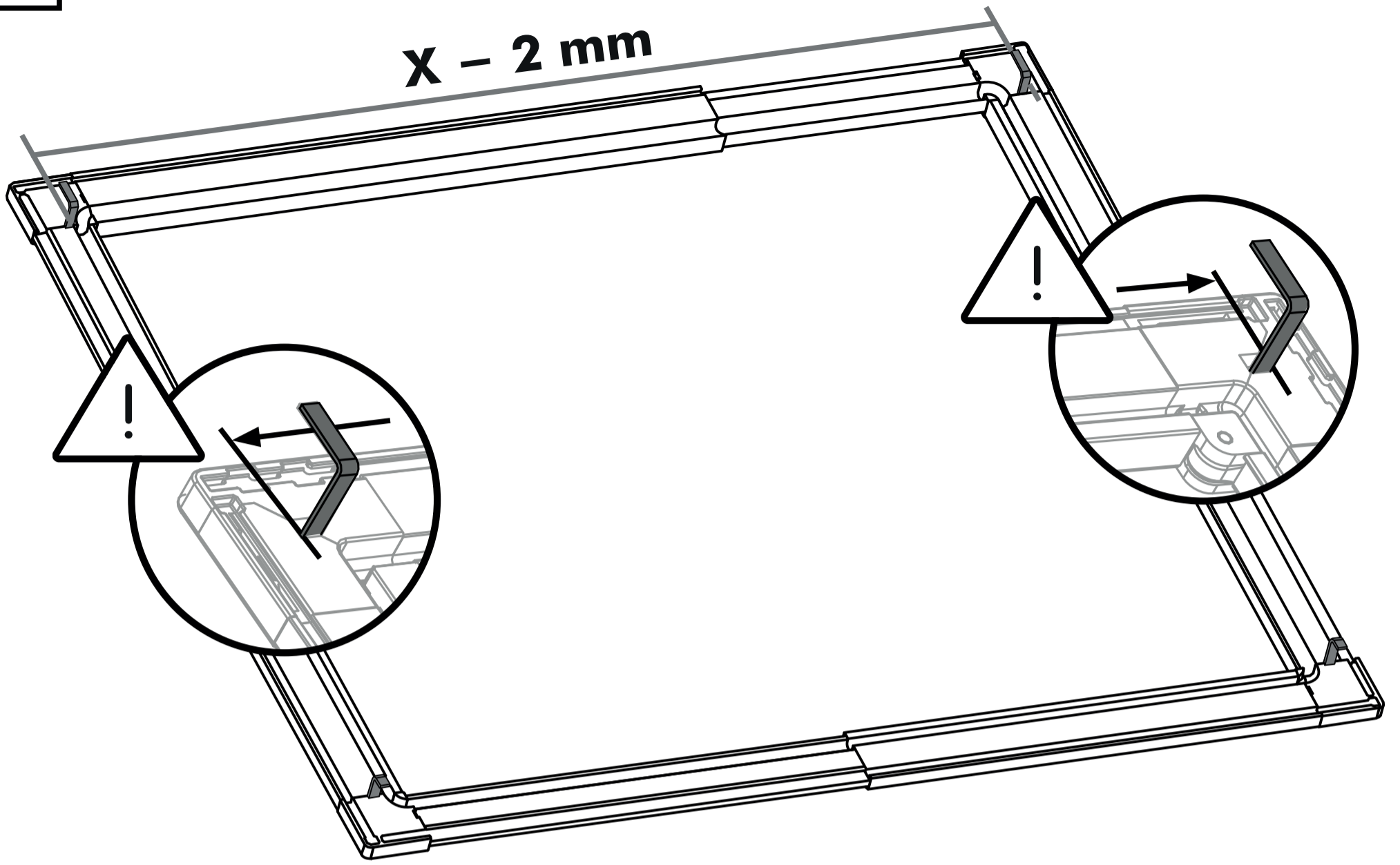

11

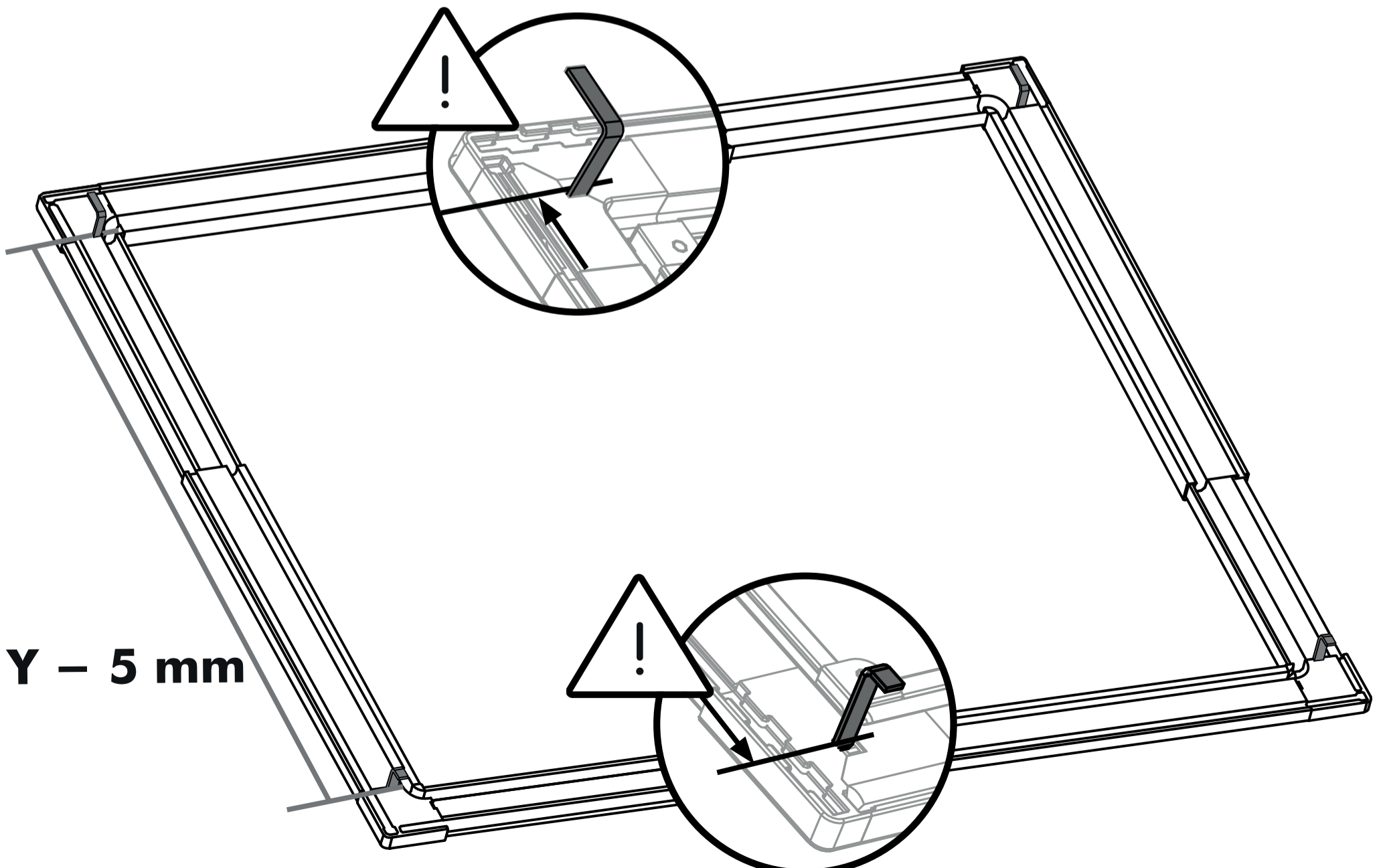

12

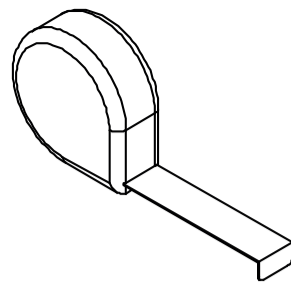

E = _____ mm

F = _____ mm

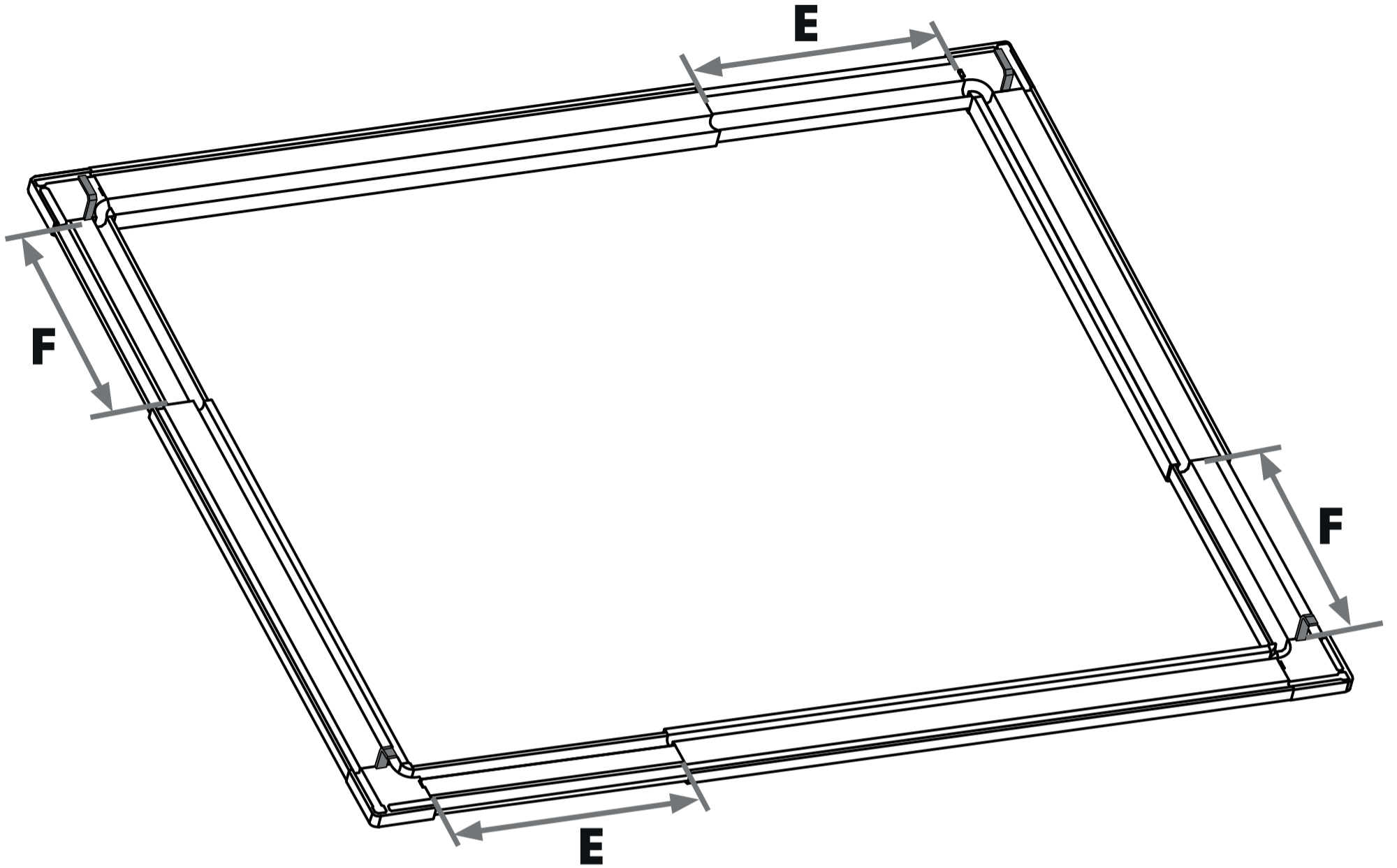

13

1	2x 620 mm

2	2x 520 mm

1 2x

2 2x

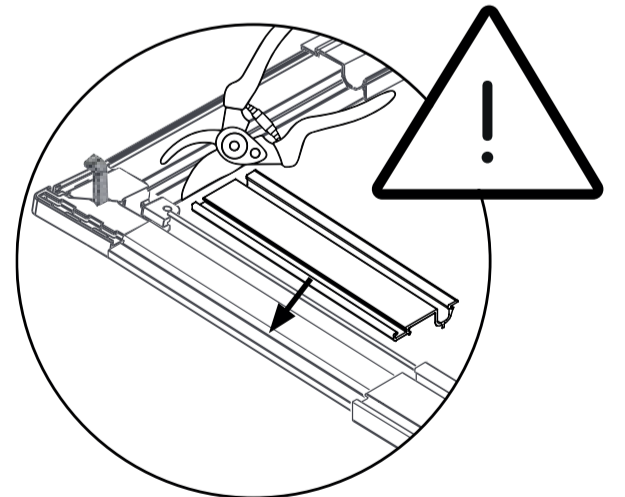
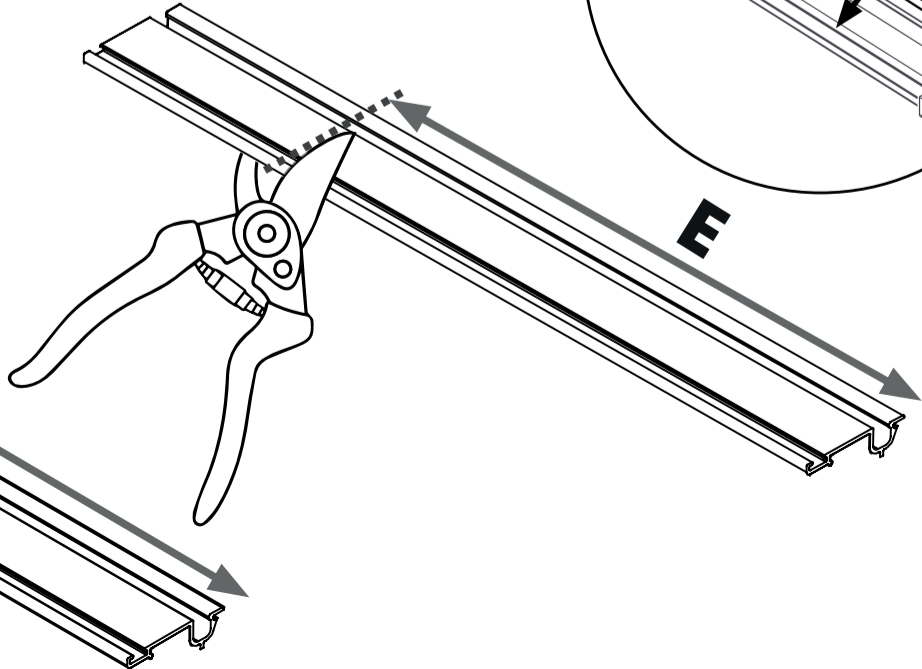
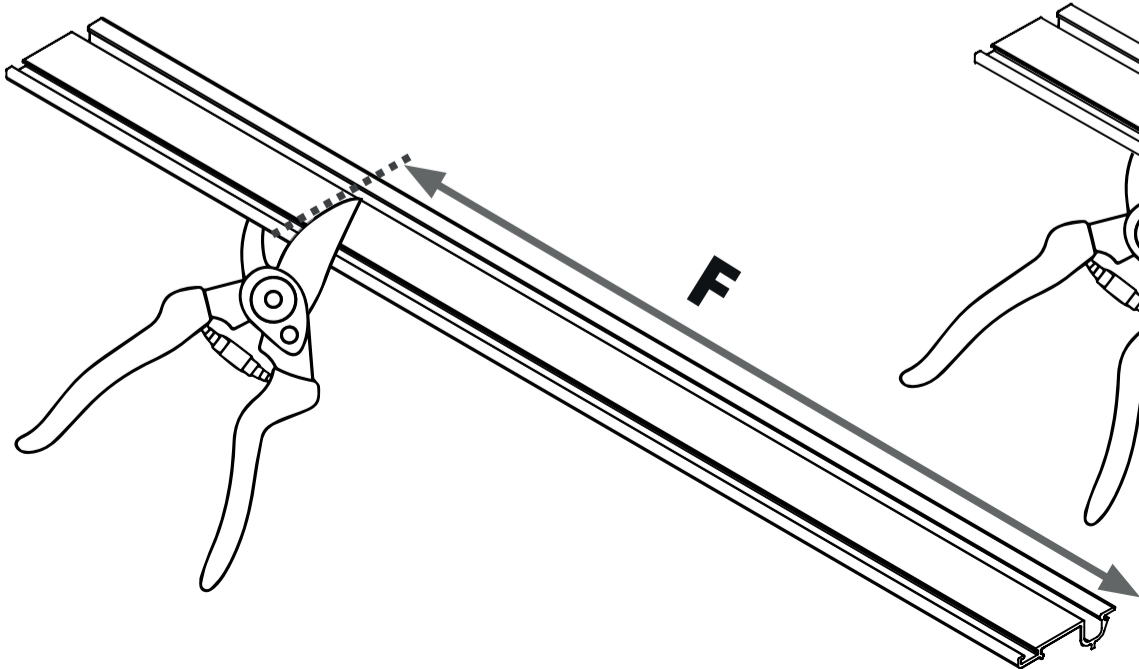

14

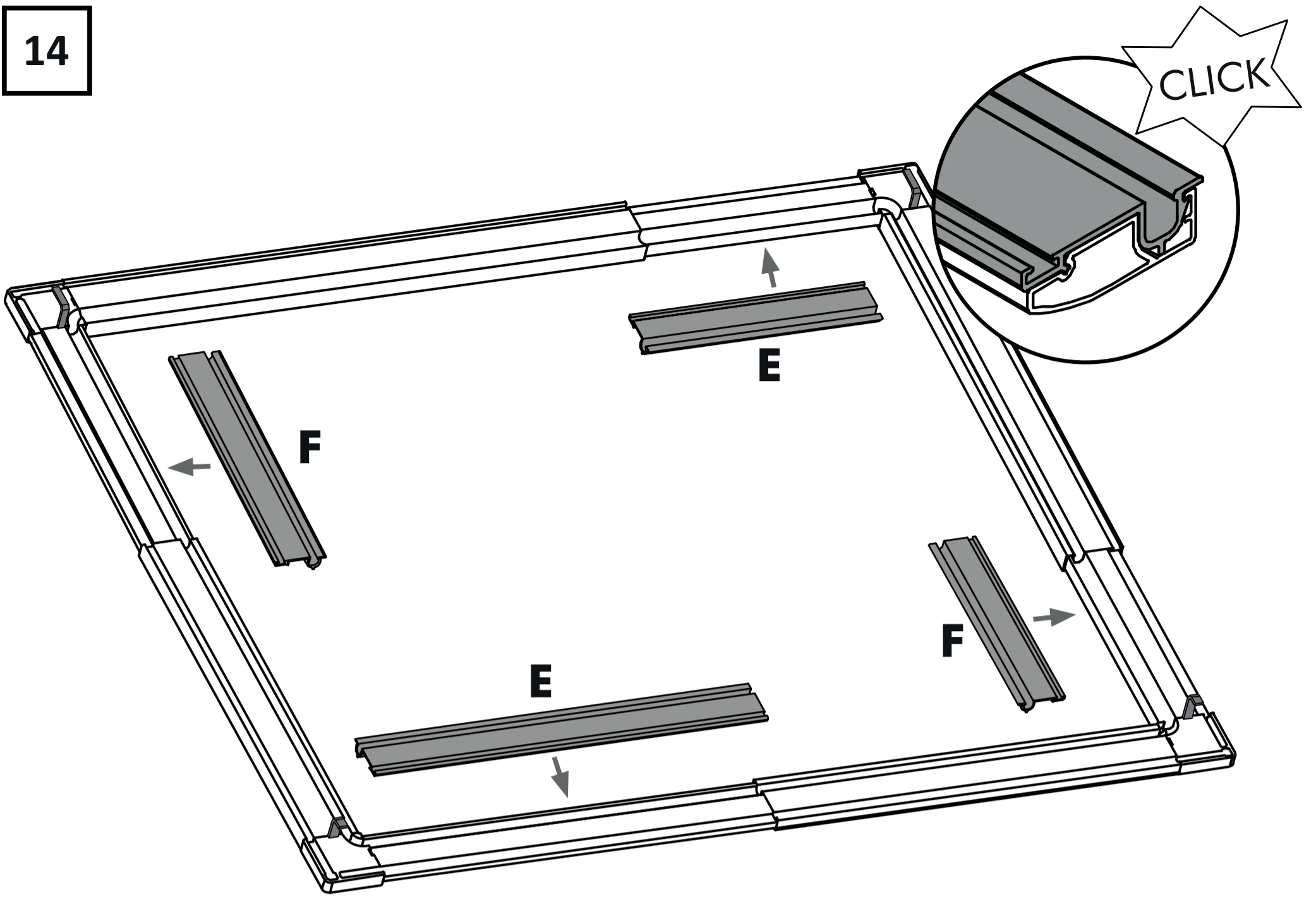

15

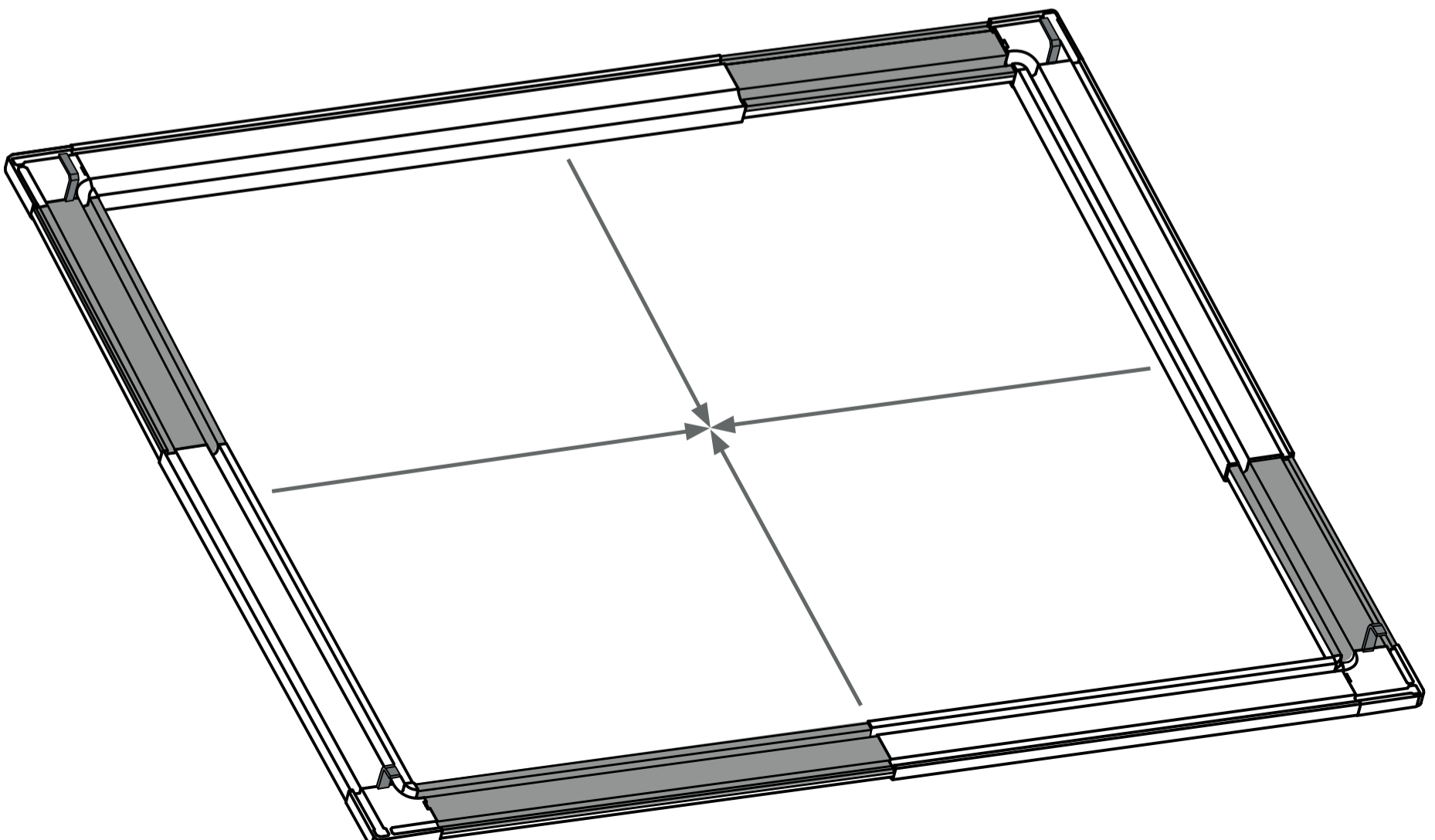
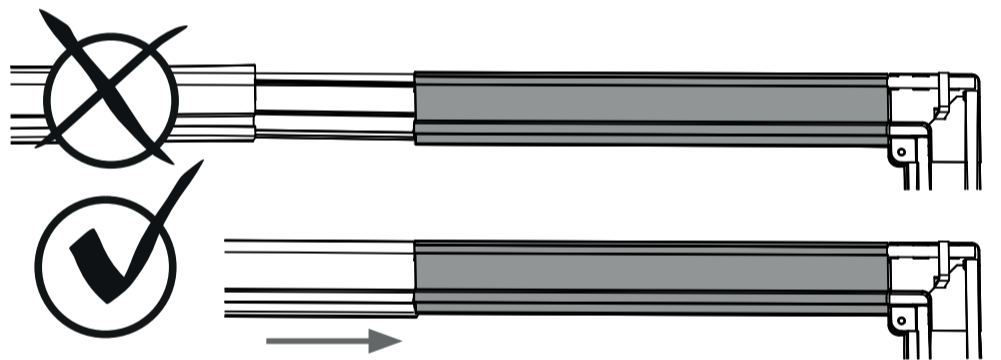

16

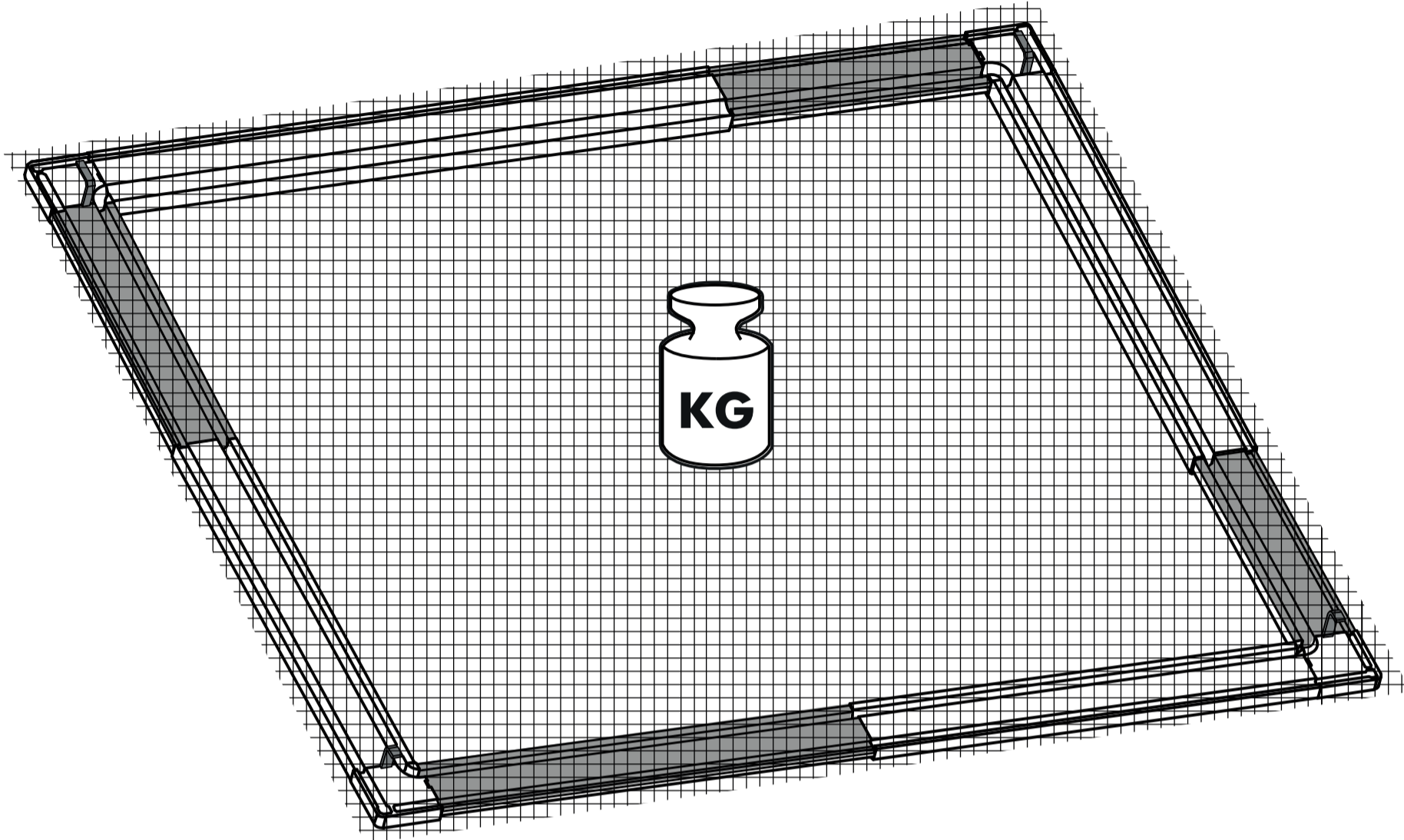
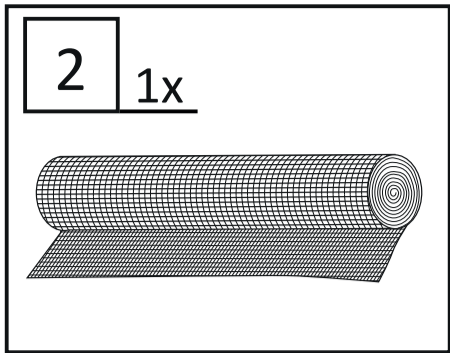

17

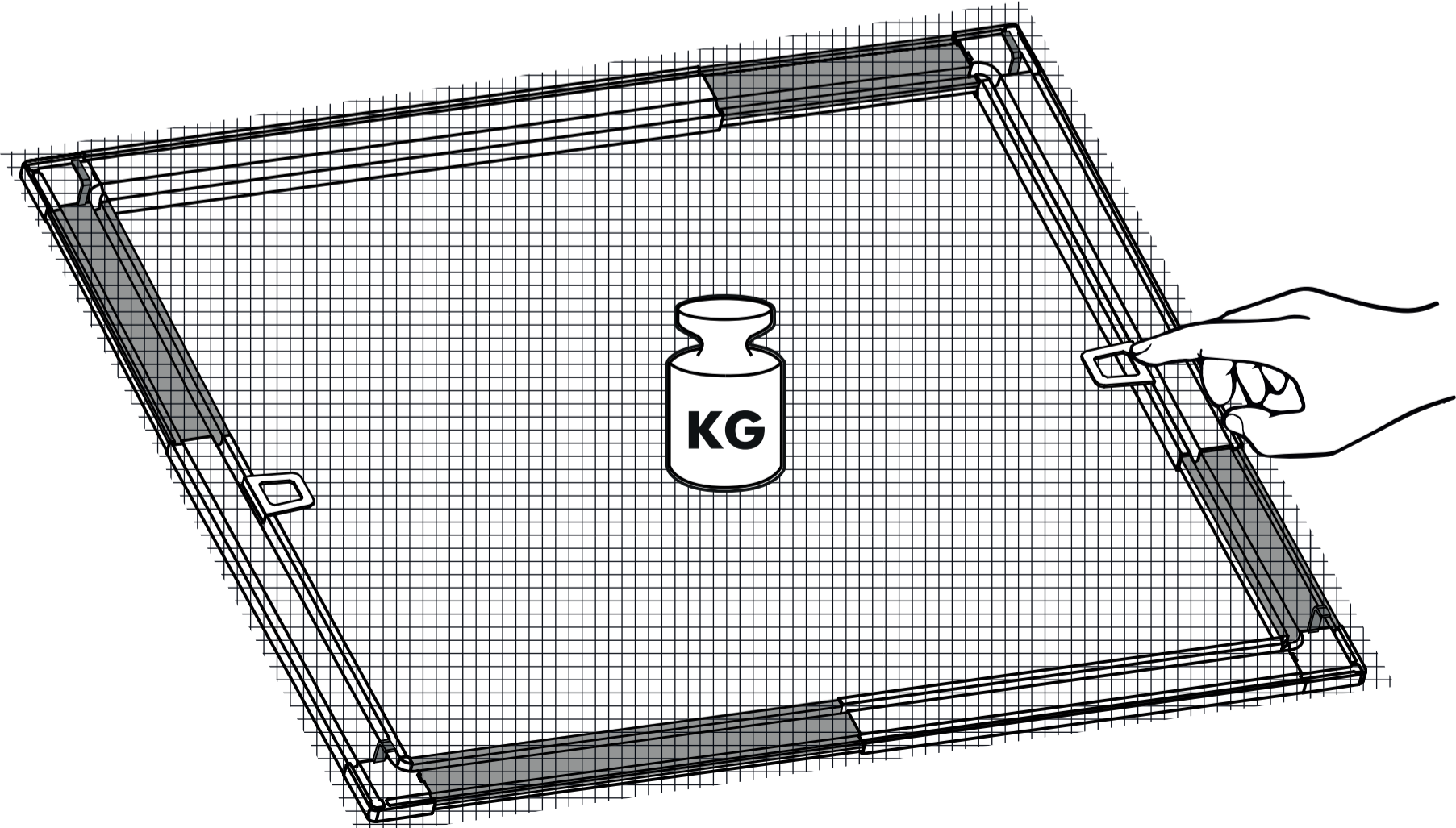
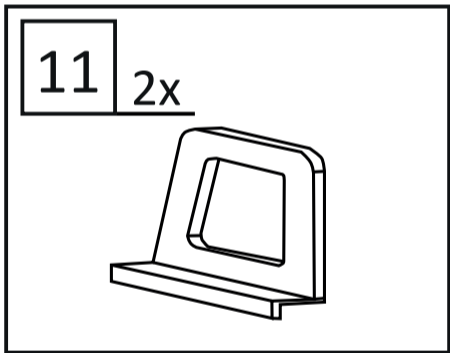

18

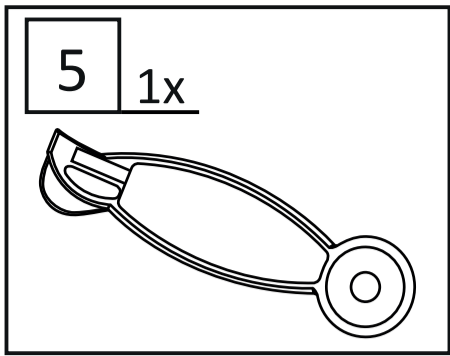
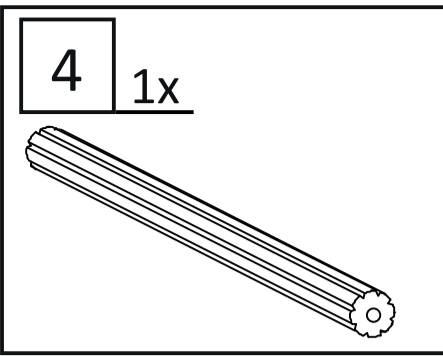

a

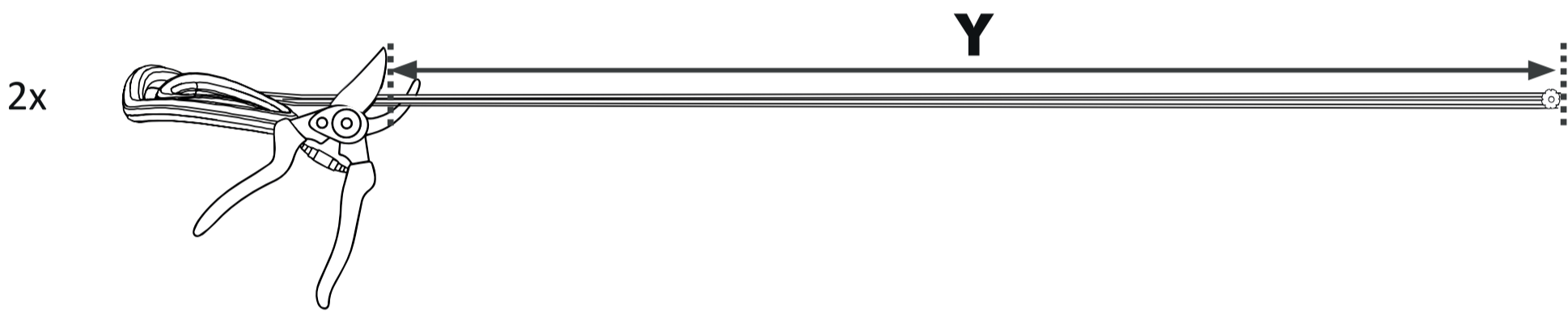
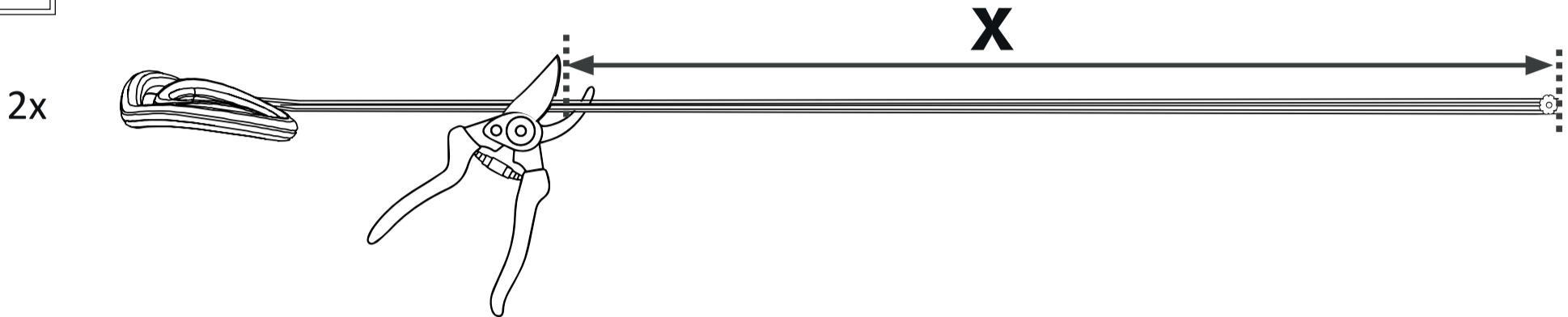

b

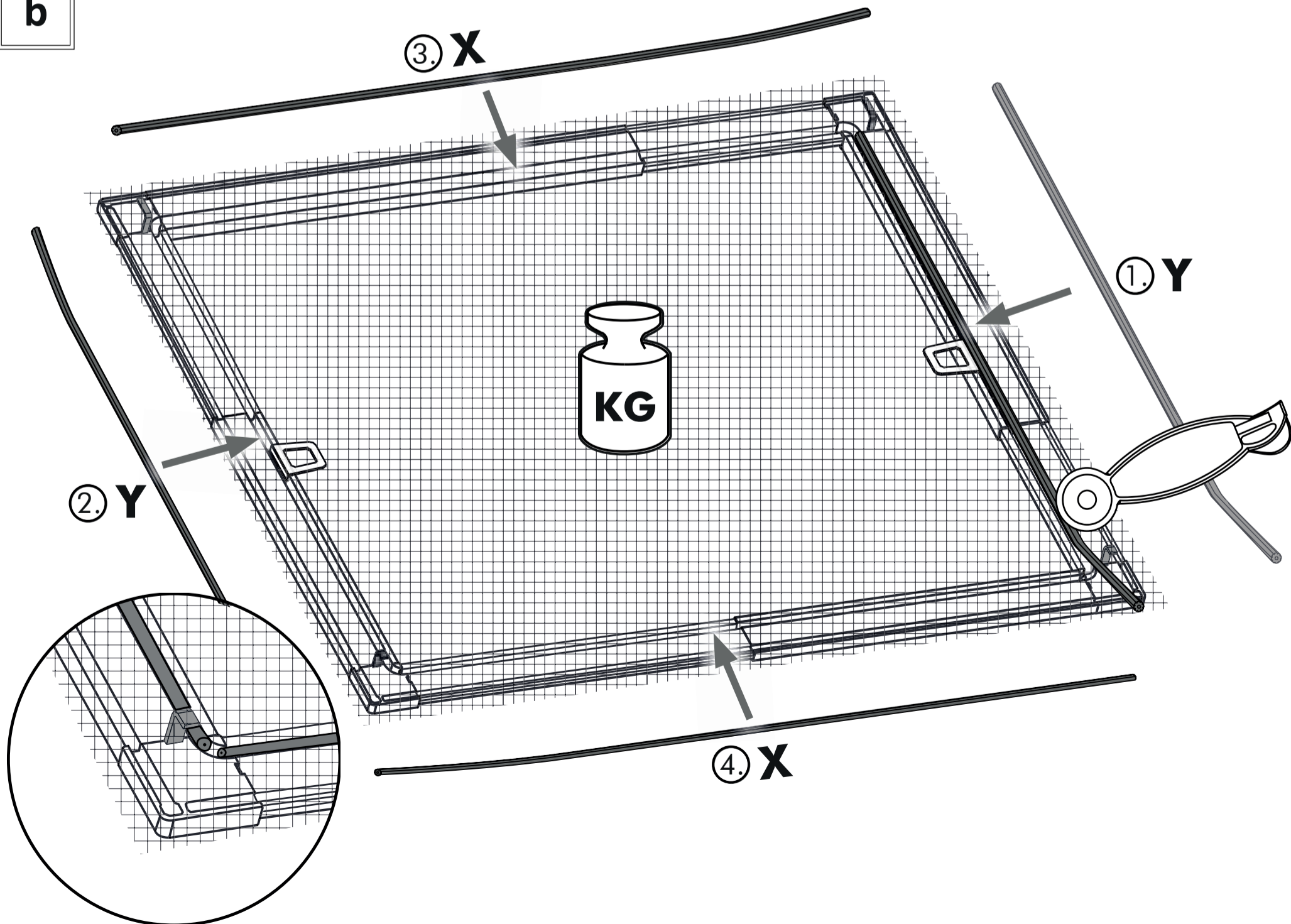

19

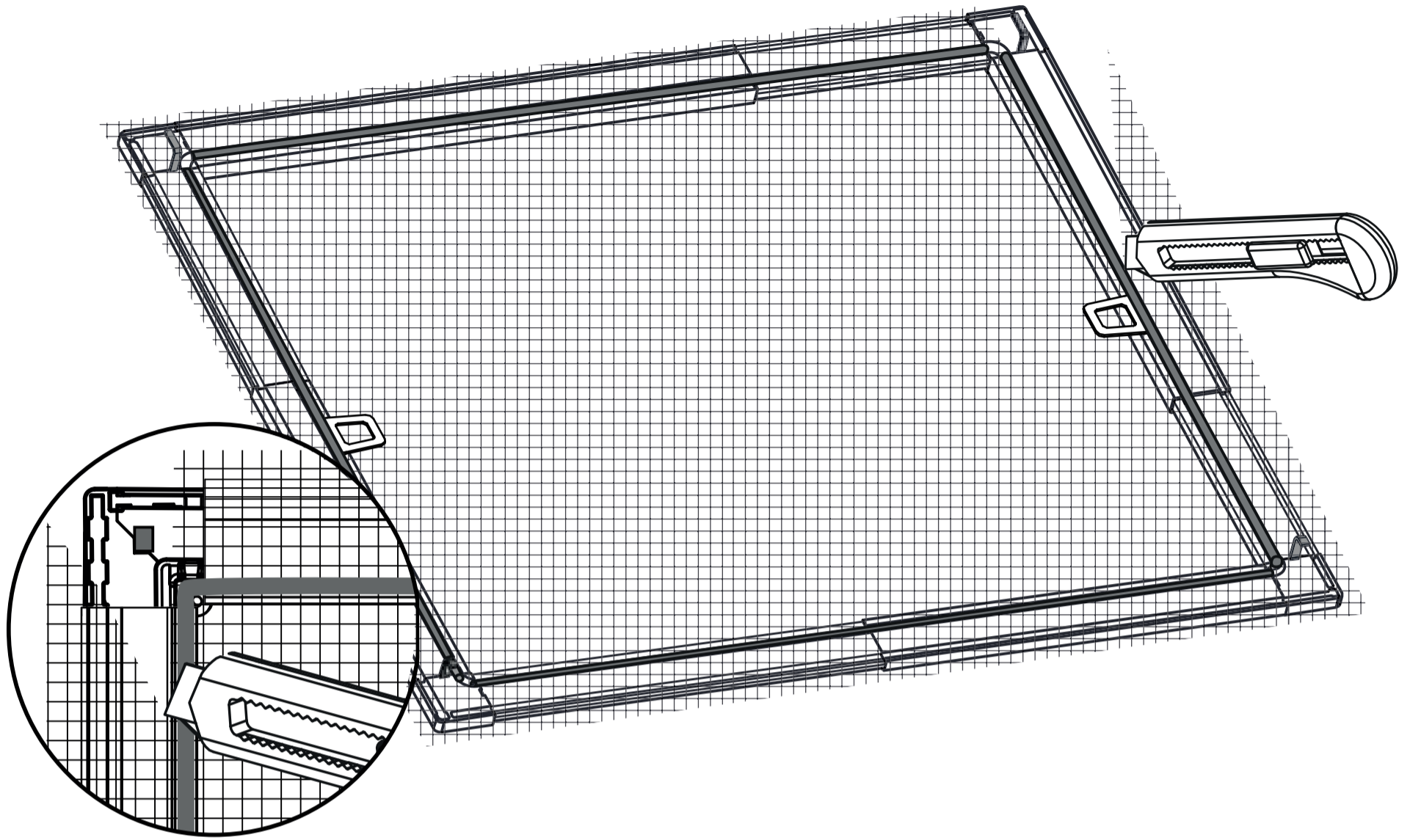

20

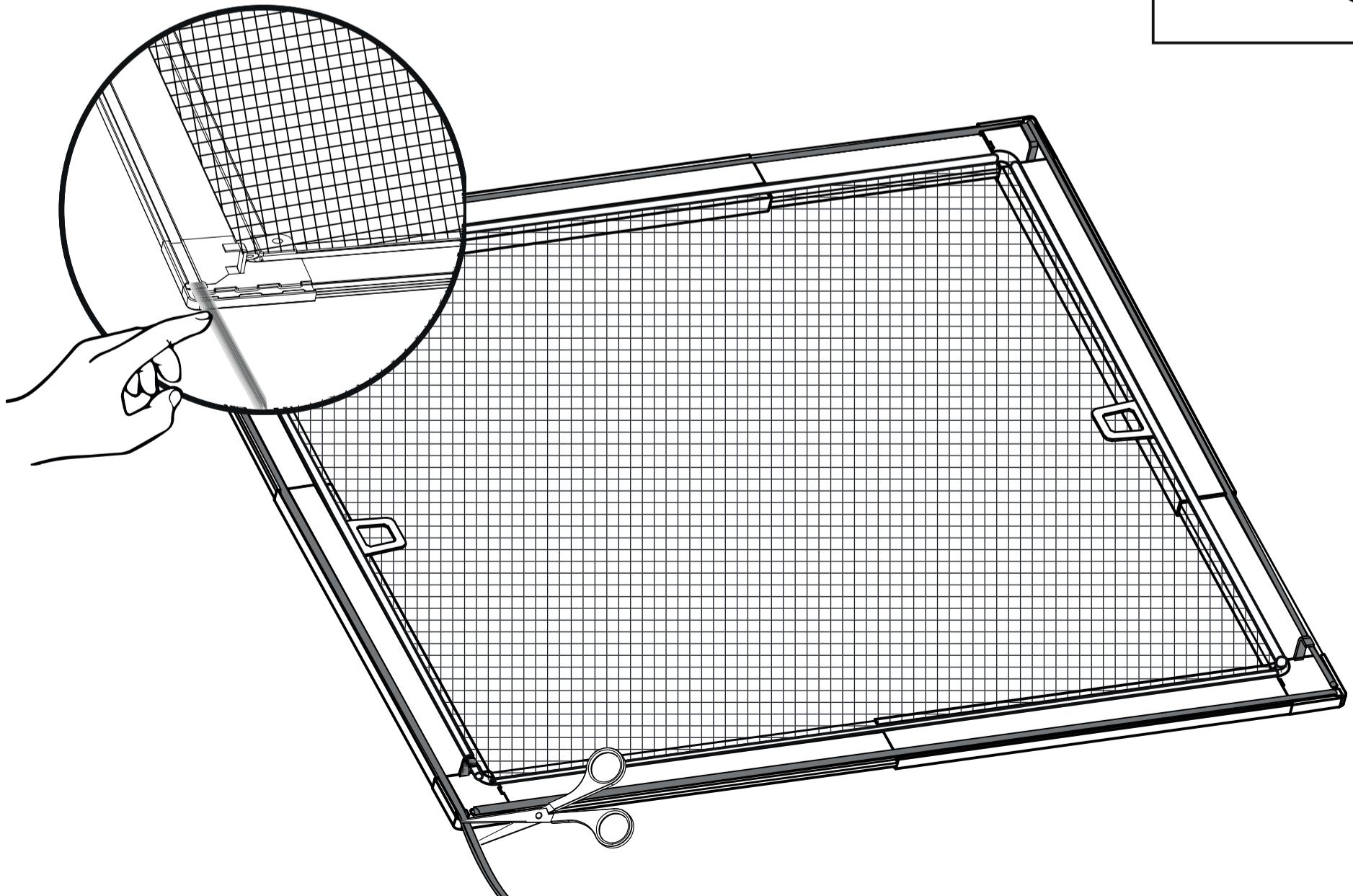
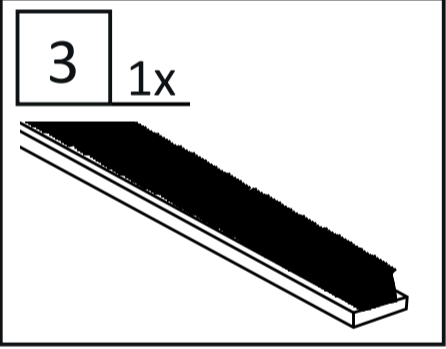

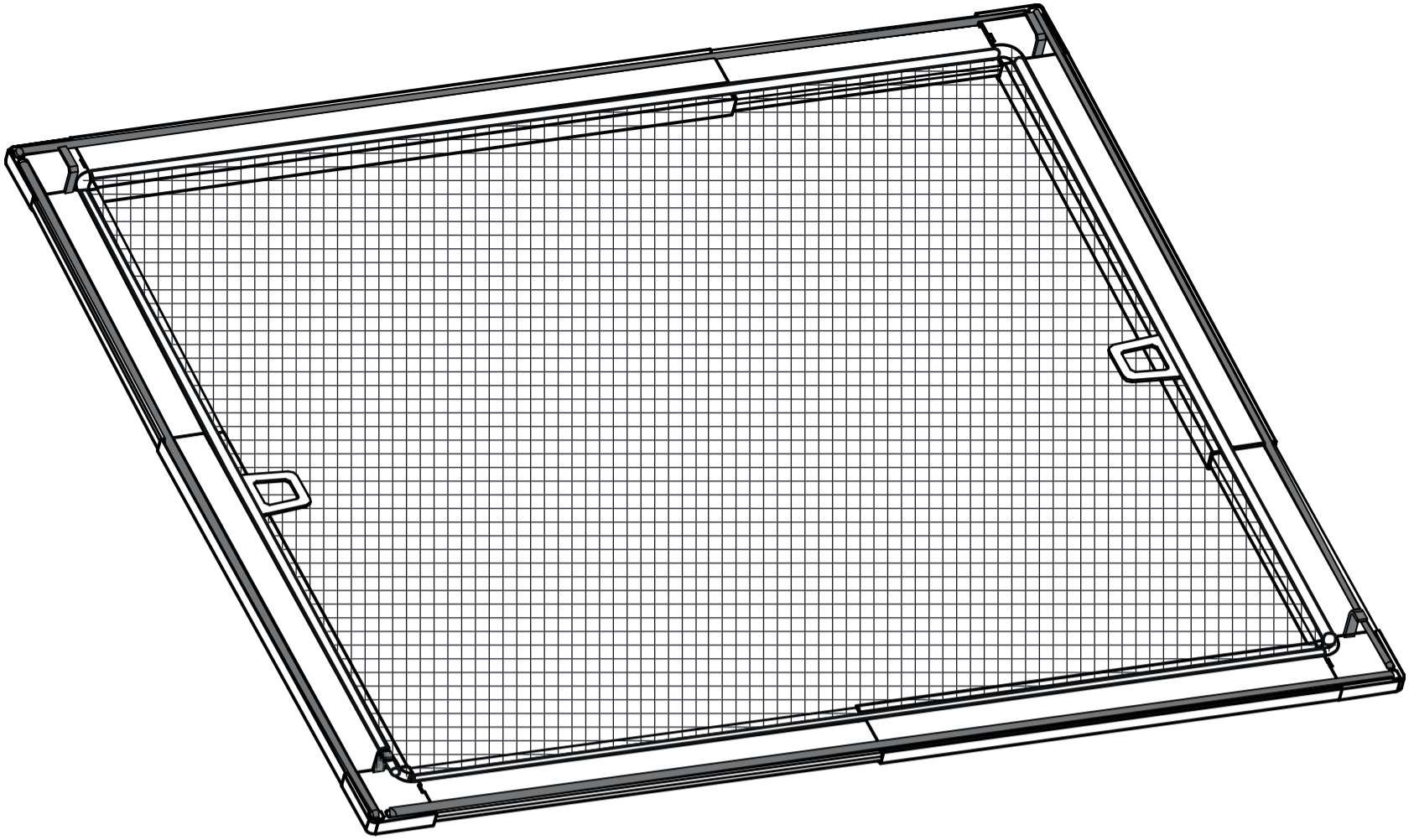



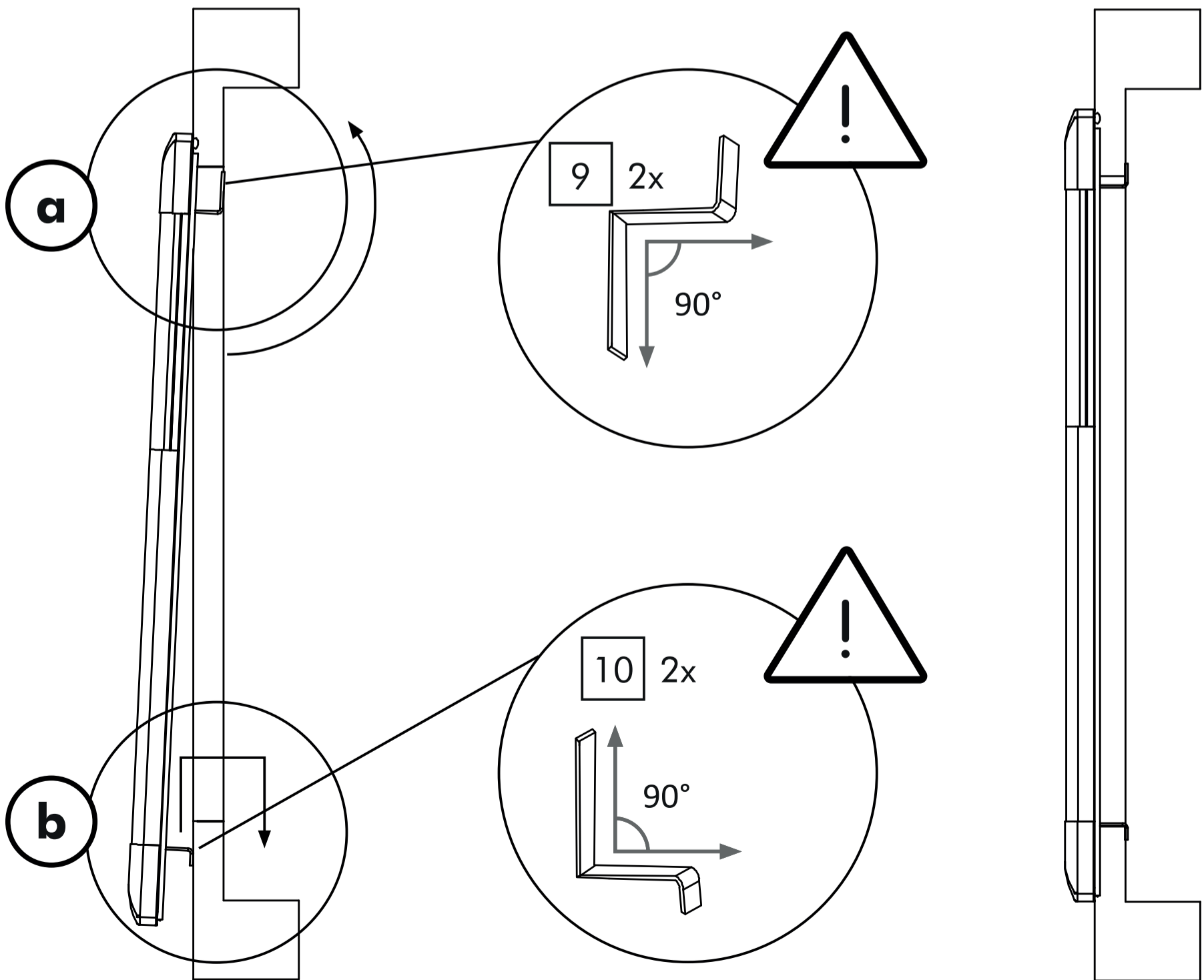

21



DE Gebrauchsanweisung ALU Teleskop-Fensterrahmen

Sicherheitshinweise

-  Bitte vor Montage sorgfältig alle Punkte durchlesen! Anleitung aufbewahren und bei Weitergabe des Produktes mit aushändigen!
-  Nicht gegen den Bausatz lehnen. Der Bausatz kann sich bei starkem Druck wieder lösen. Absturzgefahr! Kinder fernhalten!
-  Fiberglasgewebe sowie alle Kunststoffteile nicht dem offenen Feuer oder einer anderen Hitzequelle aussetzen.
-  Folienbeutel und Kleinteile von Kleinkindern fernhalten! Erstickungsgefahr! Gehen Sie mit dem Cuttermesser und Säge vorsichtig um! Verletzungsgefahr.

Bestimmungsgemäße Verwendung

- Das Insektenschutzprodukt darf nur für den bestimmungsgemäßen nicht gewerblichen Gebrauch (Montage an den vorhandenen Fensterrahmen) verwendet werden. Bei missbräuchlicher Nutzung kann es zu erheblichen Gefährdungen kommen. Zusätzliche Belastungen dieses Produktes durch angehängte Gegenstände oder Bedienung über die mechanischen Begrenzungen hinaus können zur Beschädigung des Produktes führen und sind daher nicht zulässig. Für hieraus resultierende Schäden haftet der Hersteller nicht.

Windwiderstandsklasse 0

- Die Windwiderstandsklasse 0 entspricht (nach DIN EN 13561) entweder einer nicht geforderten oder nicht gemessenen Leistung oder einem Produkt, das die Anforderungen der Klasse 1 nicht erfüllt.

Haftung

- Bei Nichtbeachtung der in dieser Anleitung angegebenen Hinweise und Informationen, bei nicht bestimmungsgemäßem Gebrauch oder Einsatz außerhalb des vorgesehenen Verwendungszwecks, lehnt der Hersteller die Gewährleistung für Schäden am Produkt ab. Die Haftung für Folgeschäden an Elementen aller Art oder Personen ist ausgeschlossen.

Reinigungshinweis

- Verwenden Sie zur Reinigung nur ein feuchtes Tuch mit mildem Reinigungsmittel. Das Fiberglasgewebe können Sie mit einem Staubsauger (Bürstenaufsatz) oder Handbesen von Staub befreien. Falls Sie den Insektenschutzrahmen (z. B. im Winter) nicht verwenden möchten, kann er ohne Probleme abgenommen werden. Dazu den Insektenschutzrahmen einfach aus dem Fensterrahmen aushängen.

Entsorgungshinweis

- Denken Sie an den Umweltschutz. Zur Entsorgung von Verpackungsmaterialien und Altgeräten gibt es ein öffentliches Rücknahmesystem. Auskünfte über Sammelstellen und aktuelle Bestimmungen erhalten Sie bei Ihrer Stadt- oder Gemeindeverwaltung.





 **Hinweis:** Die Bilder in dieser Anleitung sind exemplarisch und können vom Produkt abweichen.

 **ACHTUNG! Gefahr von Produktschäden!** Bei Montage eine Decke oder ähnliches unterlegen, um Kratzer zu verhindern.

IT Manuale di istruzioni

Telaio telescopico in alluminio per finestra

Avvertenze di sicurezza

-  Prima del montaggio leggere tutti i punti accuratamente! Conservare le istruzioni e consegnare in caso di cessione dell'apparecchio.
-  Non appoggiarsi al kit di montaggio. In caso di forte pressione, il kit di montaggio potrebbe allentarsi di nuovo. Pericolo di caduta! Tenere i bambini fuori dalla sua portata!
-  Non esporre il tessuto in fibra di vetro oppure le parti in plastica a fiamme aperte oppure ad altre fonti di calore.
-  Tenere lontani dai bambini i sacchetti di pellicola e i piccoli componenti! Pericolo di soffocamento! Maneggiare con cura le taglierine e la sega! Pericolo di lesioni.

Impiego appropriato

- Questo prodotto per la protezione contro gli insetti non è assolutamente destinato all'impiego industriale (montaggio sulle intelaiature di finestre esistenti). In caso di impiego inappropriato, possono originarsi sostanziali pericoli. Ulteriori sollecitazione di questo prodotto, per esempio mediante oggetti appesi oppure il superamento dei limiti meccanici possono portare al danneggiamento del prodotto stesso e non sono quindi consentiti. Il produttore non risponde dei danni così originatisi.

Classe di resistenza al vento 0

- La classe di resistenza al vento 0 corrisponde (secondo la normativa DIN EN 13561) ad un rendimento non richiesto oppure ad un rendimento non misurato oppure ad un prodotto non sod-disfante i requisiti della classe 1.

Responsabilità

- In caso di inosservanza delle avvertenze e delle informazioni contenute in queste istruzioni, di uso o impiego non conformi e diversi dallo scopo d'uso, il produttore declina ogni responsabilità per danni. Si esclude la responsabilità per danni successivi su elementi di ogni tipo oppure su persone.

Avvertenza di pulizia

- Per la pulizia, utilizzare un panno umido con un detergente delicato. Il tessuto in fibra di vetro possono essere puliti dalla polvere con un aspirapolvere (con spazzola) oppure con una scopetta. Qualora (p.es. durante l'inverno) non si desidera utilizzare il telaio di protezione contro gli insetti, esso può essere smontato senza problemi. A tal proposito, basta smontare semplicemente il telaio di protezione dal telaio della finestra.

Avvertenza di smaltimento

- Riflettere sulla tutela dell'ambiente. Per lo smaltimento dei materiali di imballaggio e di dispositivi vecchi, esiste un sistema pubblico di recupero. L'amministrazione cittadina e comunale fornisce informazioni sui punti di raccolta e sulle disposizioni vigenti.





 **Nota:** le immagini in queste istruzioni sono solamente un esempio e possono differire dal prodotto reale.

 **AVVISO! Pericolo di danni al prodotto!** Durante il montaggio, collocare il prodotto su una coperta o simile protezione al fine di evitare graffi.

FR Manuel d'utilisation

Châssis de fenêtre télescopique ALU

Consignes de sécurité

-  Merci de lire soigneusement tous les points avant d'effectuer le montage ! Conservez ces instructions d'utilisation et joignez-les à l'appareil si vous le remettez à quelqu'un !
-  Ne pas s'appuyer sur le kit de montage. Sous l'effet d'une forte pression, ce dernier peut se détacher à nouveau. Risques de chute ! Tenir les enfants à distance !
-  Ne pas exposer les tissus en fibres de verre ni aucun des éléments en plastique au feu ni à toute autre source de chaleur.
-  Tenir le sac en plastique et les petites pièces hors de la portée des jeunes enfants ! Risque d'étouffement ! Soyez prudent lorsque vous utilisez le cutter et la scie ! Risque de blessures.

Utilisation conforme

- Ce produit de moustiquaire ne doit être utilisé que de manière conforme et non commerciale (montage sur les cadres de fenêtres déjà existantes). Une utilisation non conforme peut provoquer de graves dangers. Les sollicitations supplémentaires exercées sur ce produit par des objets suspendus ou par une utilisation au-delà des limites mécaniques peuvent entraîner une détérioration du produit et ne sont donc pas autorisées. Le fabricant ne saurait être tenu responsable des dégâts qui en découleraient.

Classe de résistance au vent 0

- La classe de résistance au vent 0 correspond (selon la DIN EN 13561) à une performance non exigée ou non mesurée ou à un produit qui ne satisfait pas aux exigences de la classe 1.

Responsabilité

- En cas de non-respect des consignes et des informations fournies dans cette notice d'utilisation, en cas d'utilisation non conforme ou en dehors de l'emploi prescrit, le fabricant refuse d'accorder une quelconque garantie des dégâts subis par le produit. Toute responsabilité des dommages consécutifs sur les éléments quels qu'ils soient et les personnes est exclue.

Consignes de nettoyage

- Utilisez uniquement un chiffon humide et un produit nettoyant doux. Vous pouvez dépoussiérer les tissus en fibres de verre avec un aspirateur (brosse) ou une balayette. Si vous ne désirez pas utiliser le cadre de moustiquaire (pendant l'hiver par exemple), il peut être démonté sans problème. Pour cela, détachez-le tout simplement du cadre de la fenêtre.

Consignes d'élimination

- Pensez à l'environnement. Il existe un système de récupération public pour l'élimination des matériaux d'emballage et des appareils usagés. Vous obtiendrez des informations sur les points de collecte et les réglementations en vigueur auprès de votre municipalité ou de votre commune.





 **Remarque :** Les illustrations de cette notice d'utilisation sont fournie à titre d'exemple et peuvent varier par rapport au produit.

 **AVIS ! Risque de détérioration du produit !** Lors du montage, étendre un couvre-vent ou autre pour éviter les rayures.

GB Operating instructions

Aluminium telescopic window frame

Safety notes

-  Before installation, please read all points through carefully. Keep the instructions and pass on when passing the product on!
-  Do not lean on the construction set. The construction set may come undone under heavy pressure. Risk of falling! Keep away from children!
-  Fibreglass fabric and all plastic parts should not be exposed to naked flames or another source of heat.
-  Keep plastic bags and small parts away from small children! Risk of suffocation! Be careful with cutting blades and saws! Risk of injury.

Proper use

- The insect screening product may only be used for the proper use (mounting to existing window frames) and not for commercial use. In the event of incorrect use, considerable risks may be caused. Additional loads on this product due to hanging objects or operation beyond the mechanical limits may result in damage to the product and are thus not permitted. The manufacturer is not liable for damages caused in this way.

Wind resistance class 0

- The wind resistance class 0 conforms (in accordance with DIN EN 13561) either to not required or not measures performance or a product that does not satisfy the requirement of the class 1.

Liability

- The manufacturer does not guarantee cover for damages to the product in the event of non-observation of the notes and information given in these instructions, in the event of incorrect use or

use for a purpose other than the defined one. The liability for subsequent damages to elements of any kind or injuries to people is excepted.

Cleaning note

- Only use a damp cloth and a mild cleaning agent for cleaning. The fibreglass fabric may be cleaned with a vacuum (with brush fitting) or broom to remove dust. If you do not need the insect screen (e.g. in winter), it can be removed easily. To do this, simply unhook the screen from the window frame.

Disposal note

- Please think of the environment. There is a publicly provided system for the disposal of packaging materials and used devices. Information about collection points and current regulations can be obtained from your city or community authority.





 **Note:** The images in these instructions are examples and may deviate from the product itself.

 **NOTICE! Risk of product damage!** When installing, use a blanket or similar as underlay to prevent scratches.

CZ Návod k použití

HLINÍKOVÝ teleskopický okenní rám

Bezpečnostní pokyny

-  Před montáží se pečlivě seznamte s celým postupem! Návod uschovejte a předejte jej při předání produktu dalšímu uživateli!
-  Neopírejte se o smontovanou sadu. Smontovaná sada se při silném tlaku může opět uvolnit. Nebezpečí pádu! Děti musí být v bezpečné vzdálenosti!
-  Tkanina z fibrového vlákna a všechny plastové části nevystavujte otevřenému ohni ani jiným zdrojům tepla.
-  Plastový sáček a malé díly se nesmí dostat do rukou malých dětí! Nebezpečí udušení! S lámáním nožem a pilou pracujte opatrně! Nebezpečí zranění.

Určené použití

- Sít' proti hmyzu se smí používat pouze pro určené účely v nekomerčním využití (montáž na stávající dveřní zárubeň). Při nesprávném použití mohou vznikat rizika. Přídavná zatížení produktu zavěšenými předměty nebo ovládním nad rámec mechanických omezení může způsobit poškození produktu a proto není přípustné. Výrobce neručí za škody takto vzniklé.

Třída odolnosti proti větru 0

- Třída odolnosti proti větru 0 odpovídá (podle DIN EN 13561) buď nepožadovanému nebo neměřenému výkonu nebo výrobku, který nesplňuje požadavky třídy 1.

Odpovědnost

- Při nedodržování pokynů a informací uvedených v tomto návodu a při nesprávném použití nebo použití pro jiné než určené účely výrobce odmítá poskytování záruky za škody způsobené na produktu. Odpovědnost za druhotné škody na prvcích všeho druhu nebo za poranění je vyloučená.

Pokyny pro čištění

- Čištění provádějte pouze vlhkou utěrkou s šetrným čisticím prostředkem. Tkaninu z fibrového vlákna můžete očistit od prachu pomocí vysavače (s kartáčovým nástavcem) nebo ručním smetáčkem. Pokud ochranný rám proti hmyzu nechcete používat (např. v zimě), můžete jej snadno sundat. Stačí ochranný rám proti hmyzu jednoduše vyvést ze zárubní dveří.

Pokyny pro likvidaci

- Pamatujte na ochranu životního prostředí. K likvidaci obalových materiálů a starých přístrojů jsou k dispozici veřejná sběrná místa odpadu. Informace o sběrných místech a aktuálních předpisy získáte od správy města nebo obce.





 **Poznámka:** Obrázky uvedené v tomto návodu jsou vzorové a mohou se lišit od produktu.

 **OZNAMENÍ! Nebezpečí poškození výrobku!** Při montáži použijte deku nebo jinou podložku, aby nedošlo k poškrábání povrchu.

SK Návod na použitie

HLINÍKOVÝ teleskopický okenný rám

Bezpečnostné pokyny

-  Pred začatím montážnych prác si pozorne prečítajte všetky body! Návod uschovejte a odovzdajte spolu s výrobkom ďalšiemu majiteľovi!
-  Neopierajte sa o konštrukciu. Pri silnom tlaku môže dôjsť k uvoľneniu konštrukcie. Nebezpečnosť pádu! Držať mimo dosahu detí!
-  Nevystavujte sklolaminátové pletivo a všetky súčiastky z umelej hmoty pôsobeniu otvoreného ohňa alebo iných zdrojov tepla.
-  Držte fóliové vrecúška a malé súčiastky mimo dosahu malých detí! Nebezpečnosť udušenia! S nožom a pílou sa zaobchádzajte opatrne! Nebezpečnosť poranenia.

Použitie v súlade s určením

- Výrobok na ochranu proti hmyzu smie byť použitý len v súlade s určením, nie na komerčné účely (montáž na existujúci okenný rám). Nenáležitě použitie môže viesť k značným nebezpečenstvám. Dodatočné zaťaženie tohto výrobku prostredníctvom zavesených predmetov alebo manipulovanie mechanickými obmedzeniami môže viesť k poškodeniu výrobku a preto nie je povolené. Za škody, ktoré môžu pri tom vzniknúť, výrobca nezodpovedá.

Trieda odolnosti voči vetru 0

- Trieda odolnosti proti vetru 0 zodpovedá (podľa DIN EN 13561) buď nepožadovanému alebo nenameranému výkonu alebo produktu, ktorý nespĺňa požiadavky triedy 1.

Ručenje

- Pri nedodržaní pokynov a informácií uvedených v tomto návode, pri použití nie v súlade s určením alebo pri využití mimo predpokladaného účelu sa výrobca zrieka záruky za škody na výrobku. Ručenje za následné poškodenia prvkov akéhokoľvek druhu alebo ujmy osôb na zdraví je vylúčené.

Pokyny k čisteniu

- Na čistenie používajte výlučne vlhkú utierku namočenú do mierne pôsobiaceho čistiaceho prostriedku. Na čistenie sklolaminátového pletiva od prachu môžete použiť vysávač (s kefovým nadstavcom) alebo metličku. Ak nechcete rám na ochranu proti hmyzu používať (napr. v zime), môžete ho ľahko zložiť. Za tým účelom jednoducho zveste rám na ochranu proti hmyzu z okenného rámu.

Pokyny k likvidácii

- Uvažujte ekologicky. Na účely likvidácie obalových materiálov a použitých prístrojov existuje verejne dostupný systém spätného prevzatia. Informujte sa mestskom alebo obecnom zastupiteľstve ohľadne zberných miest a platných pravidiel.





 **Poznámka:** Obrázky v návode majú len ilustratívny charakter a môže sa líšiť od konkrétneho výrobku.

 **OZNAMENIE! Nebezpečnosť poškodenia výrobku!** Počas montážnych prác podložte pokrývku alebo podobný predmet za účelom zabránenia vzniku škrabancov.

PL Instrukcje obsługi

Aluminiowa teleskopowa rama okienna

Wskazówki bezpieczeństwa

-  Przed montażem przeczytać uważnie wszystkie punkty! Instrukcję należy zachować i odstępując urzędzenie innym osobom przekazać ją wraz z urządzeniem!
-  Nie opierać się o zestaw montażowy. Pod silnym naciskiem zestaw montażowy może się poluzować. Niebezpieczeństwo upadku! Uniemożliwić dostęp dzieciom!
-  Tkanina z włókna szklanego ani części ze sztucznego tworzywa nie wystawiać na oddziaływanie ognia ani innych źródeł ciepła.
-  Foliove worki i drobne części przechowywać poza zasięgiem dzieci! Niebezpieczeństwo uduśnienia! Podczas obchodzenia się z nożem do docinania i pilą zachować ostrożność! Niebezpieczeństwo obrażeń.

Użytkowanie zgodne z przeznaczeniem

- Produkt do ochrony przed owadami może być użytkowany tylko zgodnie z jego przeznaczeniem (montowany do istniejących ościeżnic drzwi). Niezgodne z przeznaczeniem użytkowanie może spowodować poważne zagrożenia. Dodatkowo obciążenia tego produktu ponad zawieszane na nich elementy lub użytkowanie z przekroczeniem mechanizmów ograniczających mogą spowodować uszkodzenie produktu i dlatego są niedozwolone. Za wynikające stąd szkody producent nie przejmuje odpowiedzialności cywilnej.

Klasa odporności wiatrowej 0

- Klasa odporności wiatrowej 0 odpowiada (zgodnie z DIN EN 13561) nieokreślonej lub nie zmierzonej wytrzymałości bądź produktowi, który nie spełnia wymagań klasy 1.

Odpowiedzialność cywilna

- W razie nieprzezwiezgania podanych w tej instrukcji wskazówek i informacji, w razie niezgodnego z przeznaczeniem użytkowania lub użytkowania przekraczającego przewidziany zakres, producent nie udziela gwarancji na ewentualne uszkodzenia produktu. Wyklucza się odpowiedzialność cywilną za wszelkie materialne i personalne szkody pośrednie.

Wskazówka o czyszczeniu

- Do czyszczenia stosować tylko wilgotną szmatkę ze środkiem czyszczącym. Tkaninę z włókna szklanego odkurzać odkurzaczem (ze szczotkową nasadką) lub zmiotką. Jeżeli rama do ochrony przed owadami nie ma być używana (np. zimą), to można ją bez problemu zdjąć. W tym celu ramę do ochrony przed owadami odhaczyć z ościeżnicy drzwi.

Wskazówka o utylizacji

- Pamiętać o ochronie środowiska. Do usuwania materiałów opakowaniowych i zużytych urządzeń istnieje publiczny system przyjmowania odpadów i surowców wtórnych. Informacje dotyczące punktów zbiórki i aktualnych przepisów i regulacji są dostępne w urzędach miejskich i gminnych.



 **Wskazówka:** Ilustracje w tej instrukcji są tylko przykładowe i mogą odbiegać od danego produktu.

 **UWAGA! Niebezpieczeństwo uszkodzenia produktu!** Podczas montażu podłożyć koc lub temu podobny materiał, aby uniknąć rys i zadrapań.

SI Priročnik za uporabo

ALU teleskopski okenski okvir

Varnostni napotki

-  Pred montažo pazorno preberite vse točke! Navodila shranite in jih ob predaji izdelka izročite novemu lastniku!
-  Ne naslanjajte se na sestavni sklop. Sestavni sklop se lahko pri močnem pritisku znova sname. Nevarnost padca! Otrokom ne puščajte v bližino!



Tkanine iz steklene volne ter vseh plastičnih delov ne izpostavljajte odprtemu ognju ali drugim virom toplote.



Folijske vrečke in majhne dele hranite izven dosega otrok! Nevarnost zadušitve! S nožem in žago ravnajte previdno! Nevarnost poškodb.

Pravilna uporaba

- Izdelek za zaščito pred mrčesom je dovoljeno uporabljati samo za neobrtne namene (montaža na obstoječ okenski okvir). Pri zlorabi lahko pride do nevarnosti. Dodatne obremenitve tega izdelka zaradi obešenih predmetov ali uporabe, ki presega mehanske omejitve, lahko povzročijo poškodbe izdelka in zato niso dovoljene. Za tako povzročeno škodo proizvajalec ne prevzema nobene odgovornosti.

Razred odpornosti pred vetrom 0

- Razred odpornosti pred vetrom 0 ustreza (po DIN EN 13561) ali nezahtevani ali neizmerjeni moči ali izdelku, ki ne izpolnjuje zahtev razreda 1.

Jamstvo

- Ob neupoštevanju napotkov in informacij v teh navodilih, pri nepravilni uporabi ali uporabi, ki ni v skladu z namembnostjo, proizvajalec ne prevzema nobene odgovornosti za škodo na izdelku. Izključena je odgovornost za posledično škodo na vseh vrstah elementov ali osebah.

Napotek za čiščenje

- Za čiščenje uporabljajte samo vlažno krpo z blagim čistilom. Prah s tkanine iz steklene volne lahko posesate s sesalnikom (nastavek krtače) ali pometete z ročnim omelom. Če okvirja s komarnikom ne želite uporabljati (npr. pozimi), ga lahko enostavno snamete. Pri tem okvir s komarnikom enostavno snemite z okenskega okvirja.

Napotek za odlaganje med odpadke

- Ne pozabite na varstvo okolja. Za odstranjevanje embalažnih materialov in starih naprav je na voljo javno podjetje za recikliranje odpadkov. Informacije o zbirališčih in trenutno veljavna določila dobite pri svoji mestni ali občinski upravi.



Nasvet: Slike v teh navodilih so zgolj simbolične in lahko odstopajo od dejanskega izdelka.



OBVESTILO! Nevarnost poškodb izdelka! Pri montaži podložite odelo ali podobno, da preprečite praske.

HU Használati utasítás

ALU teleszkópos ablakkeret

Biztonsági figyelmeztetések



Kérjük, hogy szerelés előtt minden pontot gondosan olvasson el! Őrizze meg az útmutatót, és a termék továbbadásakor azt is adja át!



Ne támaszkodjon a szerkezetre. A szerkezet erős nyomás hatására leoldhat. Lezuhánásveszély! Tartsa távol a gyermekeket! Az üvegszálás szöveget, úgy mint minden más műanyag részt óvja nyílt lángtól vagy egyéb hőforrástól.



A fóliaszákot és más apró alkatrészeket tartsa távol kisgyermekektől! Fulladásveszély! Bánjon óvatosan a vágókéssel és a fűrésszel! Sérülésveszély.

Rendeltetészerű használat

- A szűnyogháló csak rendeltetésének megfelelően, nem ipari célokra szabad használni (meglévő ablakkeretekre szerelni). A nem rendeltetészerű használat súlyos veszélyek forrása. A termék túlterhelése ráakasztott tárgyakkal, vagy a mechanikus korlátokat meghaladó kezelése kárt okozhat a termékben, ezért tilos. Az ezekből eredő károkért a gyártó nem vállal felelősséget.

Szélellenállási osztály 0

- A 0-ás szélellenállási osztály (a DIN EN 13561 értelmében) megfelel egy követelmény vagy mérés nélküli teljesítménynek vagy egy olyan terméknek, amely nem teljesíti az 1. osztály követelményeit.

Felelősség

- Az ebben az útmutatóban foglalt tanácsok és információk figyelmen kívül hagyásából, nem rendeltetészerű használatból eredő károkért a gyártó nem vállal felelősséget. Elemekre vagy személyekre gyakorolt károkveteményekért történő felelősségvállalás kizárt.

Tisztításra vonatkozó tanácsok

- Tisztításhoz csak nedves törülköndőt és enyhe tisztítószert használjon. Az üvegszálás szöveget porszívóval (kefe tartozékkal) vagy kézi seprővel tisztíthat meg a portól. Amennyiben nem kívánja használni a szűnyogháló keretet (pld. télen), könnyedén leszerelheti azt. Ehhez egyszerűen csak akassza ki a szűnyoghálókeretet az ablakkeretből.

Ártalmatlanításra vonatkozó útmutató

- Gondoljon a környezetvédelemre. A csomagoló anyagok és használt készülékek ártalmatlanítására hivatalos begyűjtő rendszer működik. A gyűjtőhelyekről és az aktuális rendelkezésekről tájékozódjon az önkormányzatnál.



Megjegyzés: Az ebben az útmutatóban látható ábrák csak illusztrációk, ezért eltérhetnek a terméktől.



FIGYELEM! Termékkárosodás veszélye! Szereléskor fektessen egy terítőt, vagy hasonló eszközt alá, hogy ezzel a karcolásokat megakadályozza.

BAHR Priručnik za upotrebu

Aluminijski teleskopski okvir za prozor

Sigurnosna uputstva



Pažljivo pročitajte sve tačke prij e montaže! Uputstva sačuvajte i kod predavanja proizvođa dostaviti!



Ne naslanjate se na ugradbeni komplet. Ugradbeni komplet se može ponovo osloboditi pri velikom pritisku. Opasnost od padanja! Djecu držati dalje!



Ne izlažite tkaninu od staklenih vlakana, kao i sve plastične dijelove otvorenom plamenu ili drugim izvorima topline.



Folijske torbe i sitne dijelove držite dalje od male djece! Opasnost od gušenja! Idite okolo sa rezačem i pilom pažljivo! Opasnost od ozljede.

Korištenje u skladu sa namjenom

- Proizvod za zaštitu od insekata, može se koristiti samo za predviđenu nekomercijalnu upotrebu (montaža na postojeće okvire prozora). Kod nepravilnog korištenja može doći do znatne opasnosti. Dodatna opterećenja ovog proizvoda kroz obješene predmete, ili rukovanja mehaničkim ograničenjima takođe mogu dovesti do oštećenja proizvoda i stoga nisu dozvoljena. Proizvođač nije odgovoran za štete proizašle iz toga.

Klasa otpornosti na vjetar 0

- Klasa otpornosti na vjetar 0 odgovara (prema DIN EN 13561) ili ne zahtijevanoj ili ne izmjerenoj snazi ili proizvodu, koji ne ispunjava zahtjeve klase 1.

Odgovornost

- Kod nepoštovanja uputstava navedenih u ovom priručniku i informacija, kod nenamjenske upotrebe ili korištenja izvan predviđene namjene, proizvođač odbija garanciju za oštećenja proizvoda. Odgovornost za proizlazeće štete na elementima svih vrsta ili osoba je isključena.

Uputstvo za čišćenje

- Za čišćenje koristite samo vlažnu krpu sa blagim deterdžentom. Da biste uklonili prašinu iz tkanine od staklenih vlakana, možete koristiti usisivač (nastavak sa četkom) ili ručno četkom. Ako ne želite koristiti okvir za zaštitu od insekata (npr. u zimi), on se može ukloniti bez problema. U tu svrhu, okvir za zaštitu od insekata jednostavno se otkaci iz okvira prozora.

Uputstvo za odlaganje

- Mislite na zaštitu okoliša. Za odlaganja ambalažnih materijala i starih uređaja postoji sistem javnog prikupljanja. Za informacije o prikupljanju i važećim propisima, obratite se gradskim ili lokalnim vlastima.



Uputa: Slike u ovom priručniku su primjeri i mogu se razlikovati od proizvoda.



PAZNJA! Opasnost od oštećenja proizvoda! Pri montaži podmentnite deku ili slično, da biste spriječili ogrebotine.

GR Οδηγίες χρήσης

Τηλεσκοπικό πλαίσιο παραθύρου αλουμινίου

Οδηγίες ασφαλείας



Παρακαλούμε διαβάστε προσεκτικά πριν από τη συναρμολόγηση όλα τα σχετικά σημεία! Φυλάξτε τις οδηγίες και παραδώστε τις μαζί με το προϊόν σε περίπτωση μεταβίβασης!



Μη στηρίζετε το σώμα σας στο προς συναρμολόγηση προϊόν. Το προς συναρμολόγηση προϊόν μπορεί να λυθεί κάτω από έντονη πίεση. Κίνδυνος πτώσης! Μακριά από παιδιά!



Υαλοϋφάσματα και όλα τα πλαστικά τεμάχια δεν πρέπει να εκτίθενται στη φωτιά ή σε άλλη πηγή θερμότητας.



Κρατάτε μακριά από μικρά παιδιά πλαστικές σακούλες και μικροτεμάχια! Κίνδυνος ασφυξίας! Χειρίζεστε με προσοχή το κοπίδι και το πριόνι! Κίνδυνος τραυματισμού.

Προβλεπόμενη χρήση

- Το προϊόν προστασίας κατά των εντόμων επιτρέπεται να χρησιμοποιείται μόνο για την προβλεπόμενη μη επαγγελματική χρήση (τοποθέτηση στα υπάρχοντα πλαίσια των παραθύρων). Σε περίπτωση κακής χρήσης μπορεί να προκληθούν σοβαροί κίνδυνοι. Επιπρόσθετες καταπονήσεις αυτού του προϊόντος από αναρτημένα αντικείμενα ή λόγω χειρισμού έξω από τα μηχανικά όρια μπορεί να προξενήσουν βλάβες στο προϊόν και κατά συνέπεια απαγορεύονται. Αν προκληθούν βλάβες, ουδεμία ευθύνη φέρει ο κατασκευαστής.

Κατηγορία αντίστασης στον άνεμο 0

- Η κατηγορία αντίστασης στον άνεμο 0 αντιστοιχεί (κατά DIN EN 13561) είτε σε μία μη απαιτούμενη είτε σε μία μη μετρημένη ισχύ ή σε ένα προϊόν που δεν πληροί τις απαιτήσεις της κατηγορίας 1.

Ευθύνη

- Αν δεν ληφθούν υπόψη οι υποδείξεις και οι πληροφορίες που περιέχονται σε αυτές τις οδηγίες ή σε περίπτωση μη ενδεδειγμένης χρήσης ή άλλης εκτός του προβλεπόμενου σκοπού χρήσης, ουδεμία ευθύνη αναλαμβάνει ο κατασκευαστής για βλάβες στο προϊόν. Αποκλείεται ο καταλογισμός ευθυνών για επακόλουθες ζημιές σε κάθε είδους αντικείμενα ή άτομα.

Υπόδειξη καθαρισμού

- Χρησιμοποιείτε για τον καθαρισμό μόνο ένα υγρό πανί με ήπιο καθαριστικό. Μπορείτε να καθαρίσετε το υαλοφάσμα από τη σκόνη με μια ηλεκτρική σκούπα (εξάρτημα βούρτσας) ή

ένα σκουπάκι καθαρισμού. Όταν δεν θέλετε να χρησιμοποιήσετε το πλαίσιο προστασίας κατά των εντόμων (π.χ. το χεϊμόνα) μπορείτε να το αφαιρέσετε χωρίς πρόβλημα. Απλά ξεκρεμάστε το πλαίσιο προστασίας κατά των εντόμων από το πλαίσιο του παραθύρου.

Υπόδειξη απόρριψης

- Σκεφτείτε την προστασία του περιβάλλοντος. Για την απόρριψη των υλικών συσκευασίας και παλαιών συσκευών υπάρχει ένα δημόσιο σύστημα επιστροφής. Πληροφορίες για τα σημεία συλλογής και τους πρόσφορους κανονισμούς μπορείτε να βρείτε στη δημοτική ή την κοινοτική υπηρεσία της περιοχής σας.



Υπόδειξη: Οι φωτογραφίες σε αυτές τις οδηγίες είναι ενδεικτικές και μπορεί να αποκλίνουν από το προϊόν.



ΕΙΔΟΠΟΙΗΣΗ! Κίνδυνος από ζημιές στο προϊόν! Πριν από τη συναρμολόγηση τοποθετήστε κάτω από το προϊόν μια κουβέρτα ή κάτι αντίστοιχο για να αποφυγείτε γρατσουνιές.

NL Gebruiksaanwijzing

ALUMINIUM telescopisch raamkozijn

Veiligheidsinstructies



Lees alle punten zorgvuldig door voordat u met het monteren begint! De handleiding bewaren en met het product meegeven wanneer dat in andere handen overgaat!



Niet tegen de montageset leunen. De montageset kan bij een grote druk opnieuw losraken. Gevaar voor vallen! Houd kinderen op afstand!



Glasvezel en alle andere kunststof onderdelen niet blootstellen aan open vuur of andere warmtebronnen.



Plastic zakken en kleine onderdelen uit de buurt van kinderen houden! Verstikkingsgevaar! Ga voorzichtig te werk met zaag en cuttermes! Gevaar voor letsel.

Gebruik volgens voorschrift

- De hor mag volgens voorschrift alleen voor niet-zakelijk doeleinden (montage op het aangezige raamkozijn) worden gebruikt. Bij een oneigenlijk gebruik kunnen gevaarlijke situaties ontstaan. Extra belastingen van dit product door opeghangen voorwerpen of een gebruik dat voorbij gaat aan de mechanische beperkingen kunnen beschadigen aan het product veroorzaken en zijn derhalve niet toegestaan. De fabrikant kan niet aansprakelijk worden gesteld voor hieruit voortvloeiende schade.

Windweerstandsklasse 0

- De windweerstandsklasse 0 komt (volgens DIN EN 13561) oftewel overeen met een niet vereiste of een niet gemeten prestatie of met een product dat niet voldoet aan de eisen van de klasse 1.

Aansprakelijkheid

- Indien de in deze handleiding aangegeven aanwijzingen en informatie niet in acht wordt genomen, bij oneigenlijk gebruik of een gebruik die niet binnen de beoogde toepassing valt, kan de fabrikant niet aansprakelijk worden gesteld voor de schade aan het product. De aansprakelijkheid voor vervolgschade aan alle soorten van elementen of personen is uitgesloten.

Reinigingsaanwijzingen

- Gebruik voor de reiniging uitsluitend een vochtige doek met een mild reinigingsmiddel. De glasvezel kunt u met een stofzuiger (met borstelmondstuk) of handveger van stof ontdoen. Wanneer u de hordeur (bijv. 's winters) niet wilt gebruiken, kan deze zonder problemen worden verwijderd. Daarvoor de hordeur gewoon uit het kozijn nemen.

Aanwijzingen voor de afvalbehandeling

- Denk aan het milieu. Voor het afvoeren van verpakkingsmateriaal en oude apparaten zijn overal openbare inzamelstations beschikbaar. Informatie over de inzamelpunten en actuele bepalingen kunt u oprvragen bij uw gemeente.



Aanwijzing: De foto's en tekeningen in deze handleiding dienen als voorbeeld en kunnen afwijken van het daadwerkelijke product.



LET OP! Gevaar voor schade aan het product! Om krassen te voorkomen moet tijdens de montage alles op een deken of iets dergelijks worden gelegd.

SE Bruksanvisning

ALU teleskop-fönsterram

Säkerhetskänvisningar



Läs igenom alla punkter noggrant före monteringen! Spara bruksanvisningen och lämna med den om produkten lämnas till någon annan!



Luta dig inte mot modulen. Modulen kan lossna om det utsätts för kraftigt tryck. Risk för fall! Håll barnen borta!



Fiberglasväven och alla plastdelar måste hållas borta från öppen eld eller andra värmekällor.



Håll foliepåsar och smådelar borta från barn! Risk för kvävning! Var försiktig när du hanterar kniven och sägen! Risk för personskador.

Ändamålsenlig användning

- Insektsskyddet får användas endast för det ändamålsenliga, ej kommersiella syftet (montering på befintlig fönsterram). Vid missbruk kan stora risker uppstå. Ytterligare belastning på produkten från påhängda föremål eller hantering utöver de mekaniska begränsningarna kan

leda till produktskador och är därför inte tillåten. Tillverkaren svarar inte för skador som uppstår härur.

Vindmotståndsklass 0

- Vindmotståndsklass 0 motsvarar (enligt DIN EN 13561) antingen icke begärda eller icke uppmätta prestanda eller en produkt som inte uppfyller kraven i klass 1.

Ansvar

- Om de hänvisningar och den information som ges i denna bruksanvisning inte beaktas, vid icke ändamålsenlig användning eller bruk utanför avsett ändamål, fransäger sig tillverkaren allt ansvar för skador på produkten. Ansvar för följdskador på element oavsett slag eller på personer är uteslutet.

Rengöring

- Använd endast en fuktad trasa och mild rengöringsmedel. Använd dammsugare (borstmunstycke) eller sop för att ta bort damm från fiberglasväven. Om man inte vill använda insektsskyddsramen (Lex. vintertid) kan den tas bort utan problem. Man hänger då ut ramen ur fönsterramen.

Bortskaffning

- Tänk på miljöskyddet. Använd det offentliga återvinningssystemet för att lämna in förpackningsmaterial och uttjänta produkter. Vänd dig till de kommunala myndigheterna för att få mer information om korrekt avfallshantering.



Info: Bilderna i denna bruksanvisning är exempel och kan avvika från produkten.



OBS! Risk för produktskador! Vid monteringen skall en filt eller liknande läggas under i syfte att förhindra repor.

FI Käyttöohje

Alumiiniset teleskooppi-ikkunankehukset

Turvallisuusohjeet



Lue kaikki kohdat huolellisesti ennen asennusta! Säilytä ohjeet ja luovuta ne tuotteen mukana!



Älä nojaa rakennussarjaa vasten. Rakennussarja voi irrota suuressa paineessa. Puutamisvaara! Pidä lapset etäällä!



Älä altista lasikuituverkkoa ja muoviosia avotullelle tai muille lämmönlähteille.



Pidä muovipussi ja pienet osat pois lasten ulottuvilta! Tukeutumisvaara! Käsittele mattoveistä ja sahaa varovasti! Loukkaantumisvaara.

Määräystenmukainen käyttö

- Hyönteissuojatuotetta saa käyttää vain tarkoituksenmukaisesti ei-ammattimaisessa käytössä (asennus ikkunan/oven kehyyksiin). Väärinlaisessa käytössä voi esiintyä huomattavia vaaroja. Tämän tuotteen lisäkuormitus ripustetuilla esineillä tai käyttö mekaanisten rajoitusten ulkopuolella voivat vahingoittaa tuotetta, minkä vuoksi ne eivät ole sallittuja. Valmistaja ei vastaa tästä aiheutuneista vahingoista.

Tuulenkestoluokka 0

- Tuuliluokka 0 (standardin DIN EN 13561 mukaisesti) vastaa ei-vaadittua tai mittaamattonta tehokkuutta tai tuotetta, joka ei täytä luokan 1 vaatimuksia.

Vastuu

- Valmistaja ei ole vastuussa tuotteen vahingoista, mikäli näiden käyttöohjeiden ohjeita ja tietoja ei noudateta, tuotetta ei käytetä tarkoituksenmukaisesti tai sitä käytetään muuten kuin määrätetyin käyttötarkoituksen mukaisesti. Vastuu on suljettu pois kaikenlaisten elementtien tai henkilöiden välillisten vahinkojen osalta.

Puhdistusohje

- Käytä puhdistukseen vain kosteaa liinaa ja mieto puhdistusainetta. Voit poistaa pölyn lasikuituverkosta pölynimurilla (harjasuuttimella) tai käsiharjalla. Jos et halua käyttää hyönteissuojakehystä (esim. talvella), voit ottaa sen pois ongelmitta. Ota vain hyönteissuojakehys pois ikkunan/oven kehyyksestä.

Hävittämisohje

- Suojele ympäristöä. Pakkausmateriaalien ja vanhojen laitteiden hävittämistä varten on olemassa julkinen keräysjärjestelmä. Saat tietoja keräyspaikoista ja voimassa olevista määräyksistä kaupungin tai kunnan virastosta.



Huomautus: Tämän ohjeen kuvat ovat vain viitteellisiä ja voivat poiketa tuotteesta.



HUOMIO! Tuotevahinkojen vaara! Aseta alle asennuksen ajaksi peitto tai muuta vastaavaa naarmujen välttämiseksi.